

1

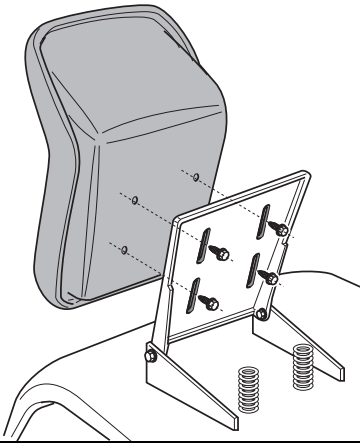

2

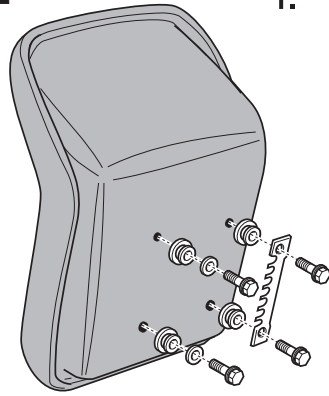

2.

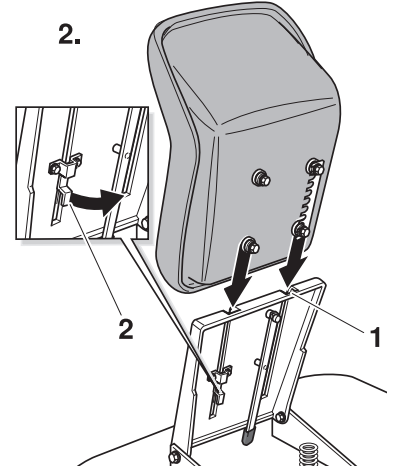

3

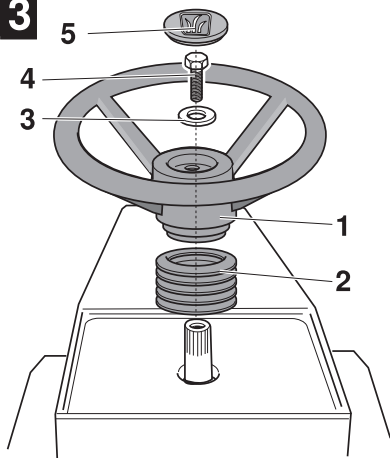

4

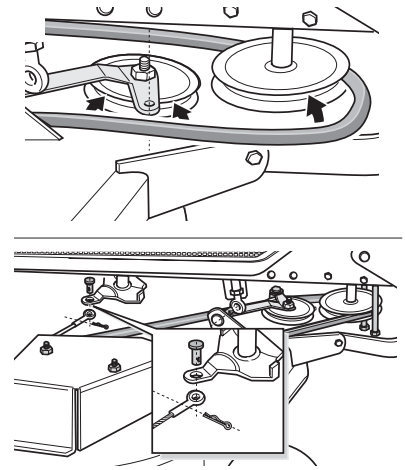
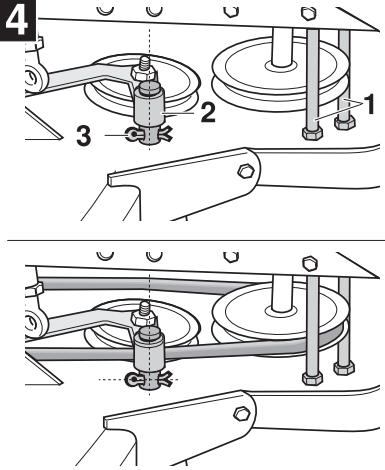

5

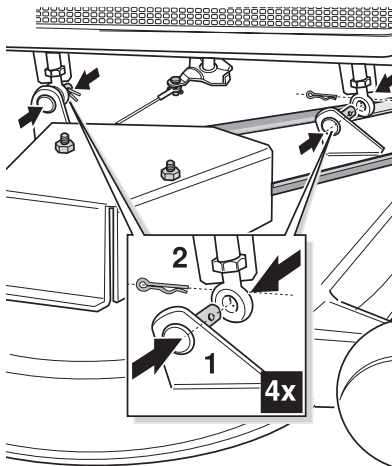

6

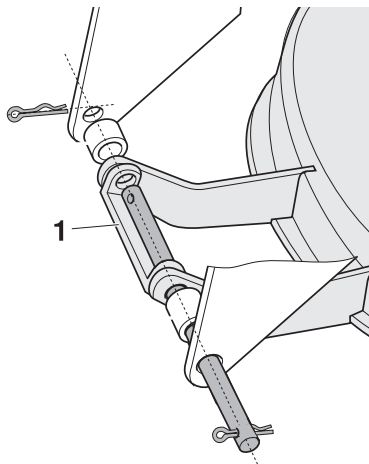

7a

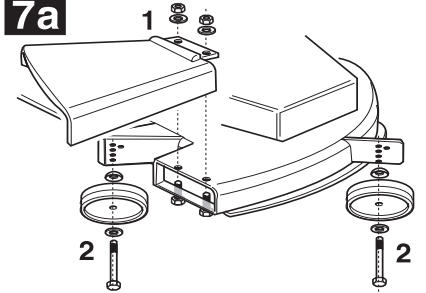

7b

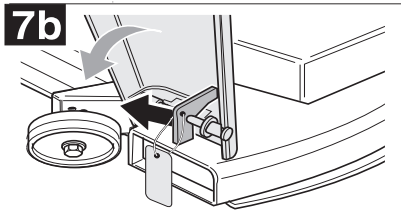

8

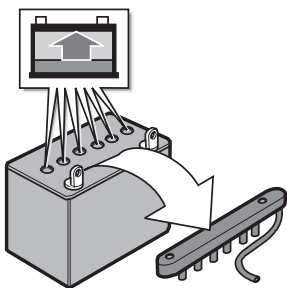

9

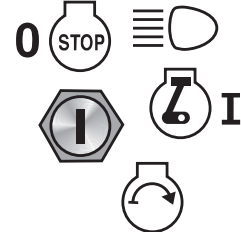
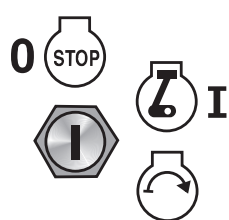

10

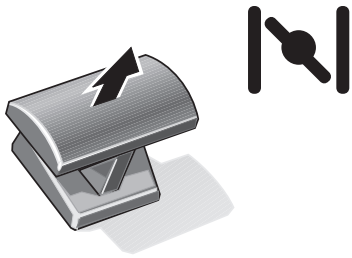

11

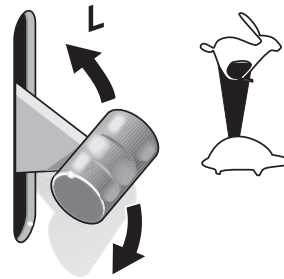

12a

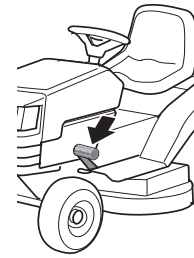

12b

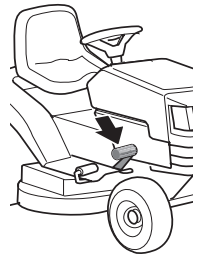

13

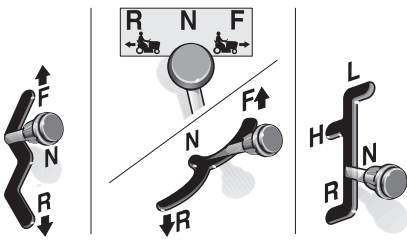

14

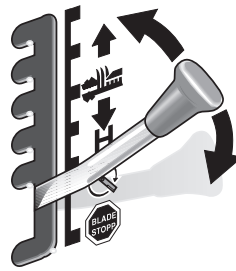

15

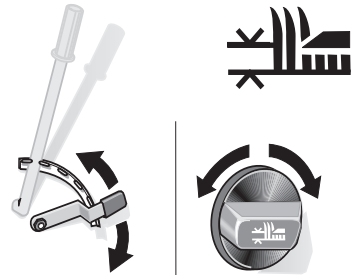

16a

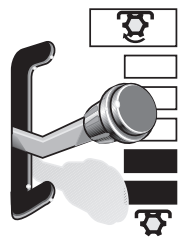

16b

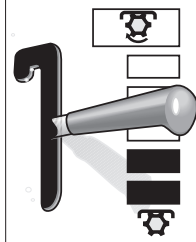

17a

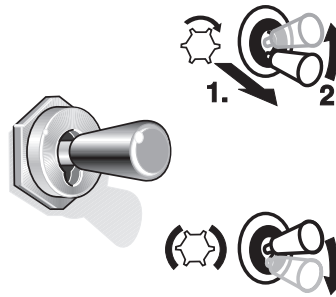

17b

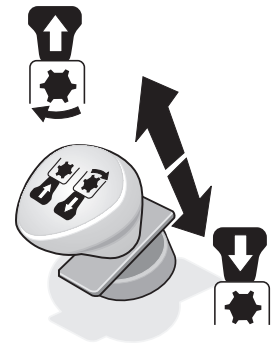

18

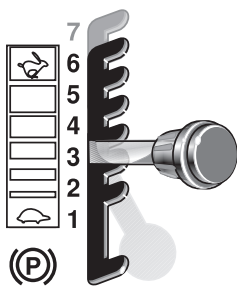

19a



19b



19c



20

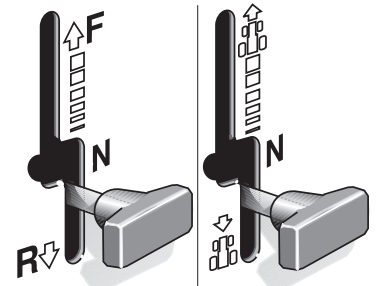

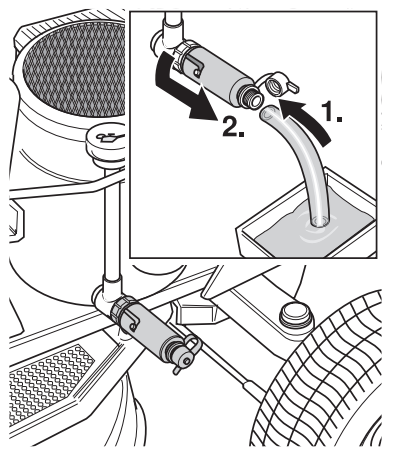
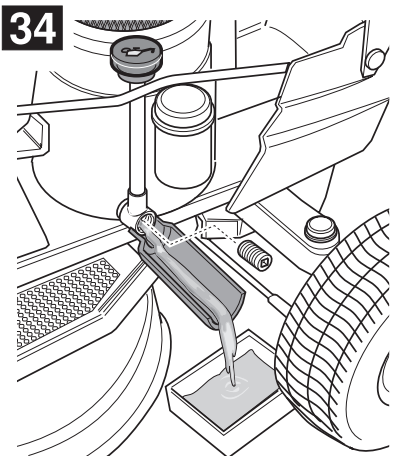
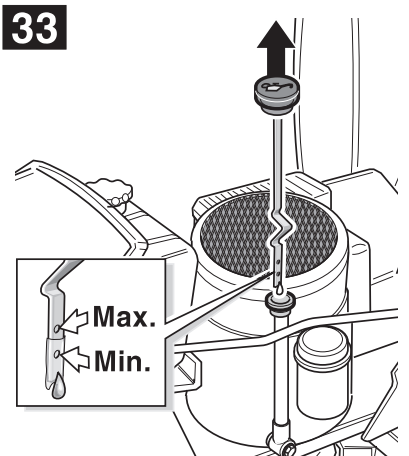
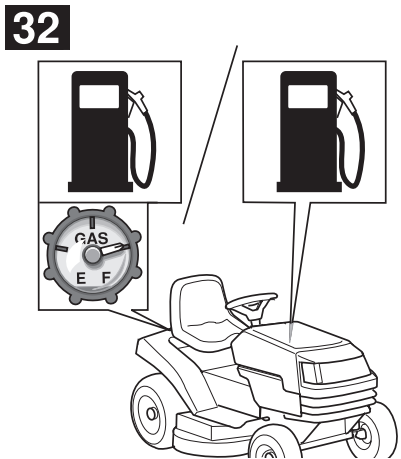
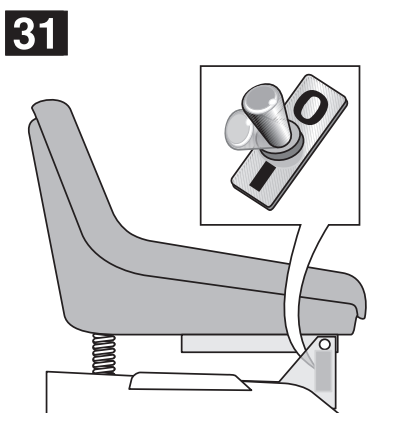
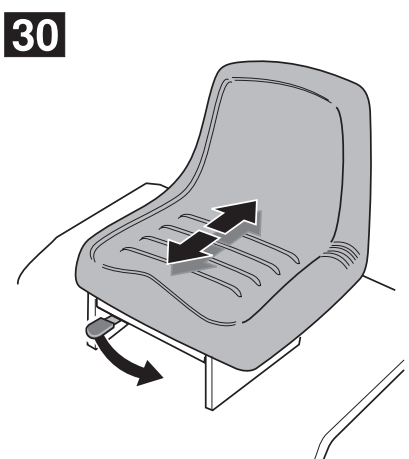
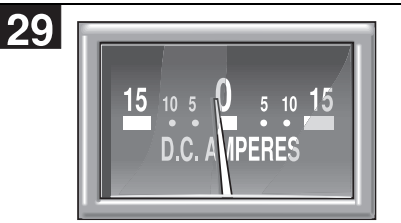
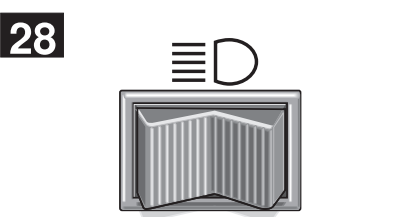
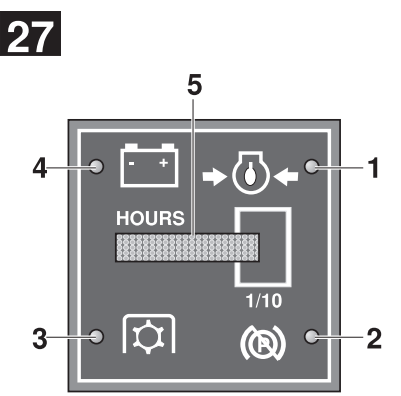
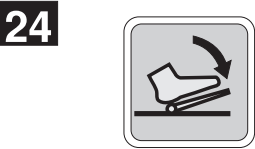
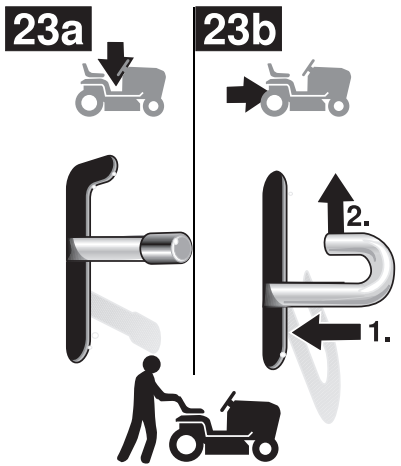
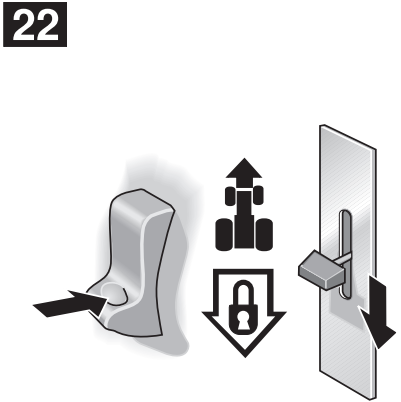
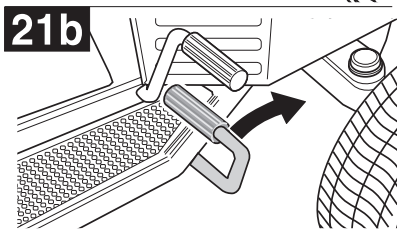
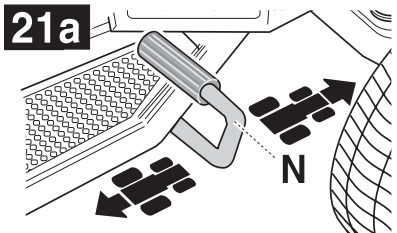

Indications sur la plaquette signalétique

Ces indications sont très importantes car elle permettront ultérieurement d'identifier et de commander les pièces de rechange de l'appareil. Le service après-vente a également besoin de ces indications.

Vous trouverez la plaquette signalétique sous le siège du conducteur.

Reportez dans l'encadré ci-dessous toutes les indications figurant sur la plaquette signalétique de votre appareil.

Pour permettre d'identifier les différents modèles, la présente notice d'utilisation renvoie à la plaquette signalétique de votre appareil. Vous pourrez déterminer le numéro de série de votre appareil au moyen de l'exemple ci-après:

Modèle n° 13AB450D659
= ce 4 signifie que l'appareil appartient à la série 400.

Remarque:

Le cinquième caractère composant le numéro du modèle indique le numéro de série auquel il appartient.

Dépollution et environnement

⚠ Attention

L'huile moteur pollue l'environnement.

Après une vidange, rapportez l'huile à un centre de collecte des huiles usées ou à une entreprise de dépollution.

Les batteries polluent l'environnement.

Ne jetez jamais les batteries usées tout simplement aux ordures ménagères. Rapportez-les à votre revendeur ou à une entreprise de dépollution.

Avant de mettre le tracteur de pelouse à la casse, démontez la batterie.

La faune du jardin est menacée.

Les hérissons et autres petits animaux ont besoin de votre protection. Avant de tondre la pelouse, examinez-la pour savoir s'il n'y en a pas sur le chemin du tracteur.

Pour votre sécurité

Utilisation conforme de l'appareil

Cet appareil est exclusivement destiné à servir

- De tracteur de pelouse pour tondre les surfaces gazonnées d'un jardin domestique et d'agrément.
- Conformément aux descriptions et consignes de sécurité énoncées dans la présente notice.

Toute utilisation sortant de ce cadre sera réputée non conforme. Le fabricant décline toute responsabilité des dommages qui en résulteraient. Le risque est entièrement à la charge de l'utilisateur.

Toute modification volontaire de la machine exclut toute responsabilité du fabricant envers les dommages qui pourraient en résulter.

Cet appareil n'est pas homologué pour circuler sur la voie publique ni pour transporter des passagers.

Consignes de sécurité générales

Avant d'utiliser l'appareil pour la première fois, veuillez lire cette notice attentivement et de bout en bout et respecter toutes les consignes qu'elle contient.

Informez tous les autres utilisateurs sur la conduite correcte de l'appareil.

Ne faites fonctionner l'appareil que dans l'état prescrit par le fabricant et dans l'état technique dans lequel il a été livré.

Rangez soigneusement cette notice et tenez-la disponible lors de chaque utilisation de l'appareil.

Si l'appareil doit un jour changer de propriétaire, remettez-lui la notice d'instructions.

Les pièces de rechange doivent satisfaire aux exigences fixées par le fabricant. Pour cette raison, n'utilisez que des pièces de rechange d'origine ou des pièces homologuées par le fabricant.

Ne confiez les réparations de l'appareil qu'exclusivement à un atelier spécialisé.

Avant de travailler avec l'appareil

Les personnes utilisant l'appareil ne doivent pas être sous l'empire d'alcool, de la drogue ou de médicaments.

L'utilisation de cet appareil est interdite aux adolescents de moins de 16 ans.

Avant de commencer le travail, familiarisez-vous avec tous les organes de l'appareil et leurs fonctions.

Ne stockez du carburant que dans des bidons homologués et jamais à proximité de sources de chaleur (poêles de chauffage ou chauffe-eau à accumulation par ex.).

Remplacez le pot d'échappement, le réservoir et son bouchon s'ils sont abîmés.

Accrochez réglementairement la remorque ou les appareils rapportés. Ces derniers, la remorque ou les poids de ballast ainsi que les bacs de ramassage pleins influencent la conduite de l'appareil, en particulier sa maniabilité, sa puissance de freinage et sa propension au renversement.

Pendant les travaux avec l'appareil

Pendant les travaux avec ou sur l'appareil, portez une tenue de travail appropriée telle que par exemple des chaussures de sécurité, vêtements moulants, paire de lunettes enveloppantes. N'utilisez le tracteur que s'il est techniquement en parfait état.

Ne faites jamais le plein moteur en train de tourner ou encore très chaud. Ne remplissez le réservoir qu'en plein air.

Évitez toute flamme nue, de produire et des étincelles et de fumer.

Assurez-vous en permanence qu'aucune personne (les enfants en particulier) ni aucun animal ne séjournent dans la zone de travail.

Examinez le terrain sur lequel doit passer le tracteur et retirez-en tous les objets susceptibles d'être happés puis catapultés. Vous éviterez ainsi de blesser des personnes ou d'endommager l'appareil.

Il est interdit de tondre avec l'appareil des surfaces dont la pente dépasse 20 %. La tonte en pente est dangereuse car elle déstabilise le tracteur, risque de le faire déraiper ou se renverser. Pendant les travaux en pente, démarrez et freinez toujours en douceur, laissez le moteur embrayé dans les descentes et roulez lentement. Ne roulez jamais transversalement à la pente, toujours dans le sens de la montée et de la descente.

Ne travaillez que de jour ou avec un éclairage artificiel suffisant. Ce tracteur n'est pas homologué pour transporter des personnes. Ne prenez aucun passager.

Avant d'effectuer tous travaux avec l'appareil

Protégez-vous des risques de blessure. Avant d'effectuer tous travaux sur cet appareil,

- Arrêtez le moteur.
- Débranchez la clé de contact.
- Attendez que toutes les pièces mobiles se soient entièrement immobilisées et que le moteur ait refroidi.
- Débranchez la cosse de la bougie-moteur pour empêcher un démarrage intempestif du moteur.

Après les travaux avec l'appareil

Ne descendez du tracteur qu'une fois son moteur arrêté, le frein de stationnement serré et la clé de contact retirée.

Dispositifs de sécurité

Les dispositifs de sécurité sont destinés à assurer votre protection et doivent toujours être en bon état de fonctionnement.

Il est interdit d'apporter quelque modification que ce soit aux dispositifs de sécurité et d'en empêcher le fonctionnement.

Les dispositifs de sécurité sont les suivants:

Clapet d'éjection / Bac de ramassage de l'herbe

Le clapet d'éjection / bac de ramassage de l'herbe vous protège des risques de blessures engendrés par les lames ou par les objets qu'elles catapultent. Ne faites jamais fonctionner l'appareil sans son clapet d'éjection / son bac de ramassage de l'herbe.

Système de coupure de sécurité

Ce système de sécurité ne permet le démarrage du moteur que dans les conditions suivantes:

- Une fois que le conducteur a pris place sur le siège.
- Qu'il a enfoncé complètement la pédale d'embrayage/de frein ou que, sur les appareils sans pédale d'embrayage/de frein, il a amené le frein de stationnement sur la position de parking.
- Que le levier inverseur du sens de roulage ou la pédale de roulage se trouve sur «N».
- Que le plateau de coupe est désactivé, c.-à-d.
 - a: Réglage de la hauteur de coupe sur «Blade Stop» ou
 - b: Commutateur PTO ou levier PTO sur la position «Arrêt/Off» (PTO = Power-Take-Off)

Le système de coupure de sécurité éteint le moteur dès que le conducteur quitte son siège sans avoir activé le frein de stationnement ou sans avoir désactivé le plateau de coupe.

Sur les appareils à éjection arrière, le système de coupure de sécurité empêche de tondre sans le clapet d'éjection/le bac de ramassage monté (coupure automatique du moteur ou du plateau de coupe).

Le système de coupure de sécurité empêche de rouler en marche arrière avec le plateau de coupe enclenché (coupure automatique du moteur ou du plateau de coupe).

Pour cette raison, avant de partir en marche arrière:

- Amenez le réglage de la hauteur de coupe sur «Blade Stop» ou
- Sur les appareils équipés du PTO, désactivez le plateau de coupe par le commutateur PTO ou le levier PTO (suivant la version).

Symboles sur l'appareil

L'appareil comporte des autocollants à symboles. Voici l'exploitation de ces symboles.



Risque de blessure ou risque de dégâts matériels.

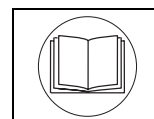

Avant d'utiliser l'appareil, veuillez lire et respecter le contenu de la présente notice et en particulier son chapitre «Pour votre sécurité».

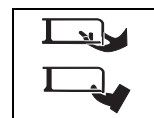

Risque de blessure par les lames ou pièces en rotation.



Risque de blessure par l'herbe ou par des objets durs éjectés.

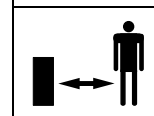

Les personnes (enfants en particulier) ni les animaux ne doivent séjournier dans la zone de travail.

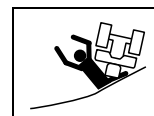
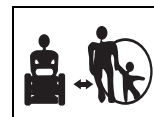

Le travail sur des surfaces en pente peut être dangereux.



Attention, risque d'explosion.



Acide de batterie/
Risque de brûlures.

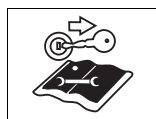

Avant d'effectuer tout travail sur l'appareil, retirer la clé de contact et respecter les instructions figurant dans la présente notice.

Veillez à ce que ces symboles restent toujours bien lisibles sur l'appareil.

Symboles utilisés dans la notice

Cette notice fait appel aux symboles suivants:

Danger

Ce symbole désigne des risques liés aux activités décrites et qui posent une menace pour les personnes.

Attention

Ce symbole désigne des risques liés aux activités décrites et qui peuvent entraîner un endommagement de l'appareil.

Indications de position

Toutes les positions indiquées (par ex. à gauche, à droite) s'entendent toujours vues de la position du conducteur assis sur son siège.

Montage

La présente notice d'instructions vaut pour divers modèles. Les appareils qui y sont représentés peuvent différer légèrement du modèle que vous venez d'acheter.

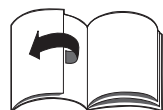

Montage du siège

Siège fixe:

Fig. 1

- Maintenez le siège en position sur les trous oblongs.
- Montez le siège avec les vis auto-taraudeuses (1) comprises dans les fournitures.

Siège réglable:

Fig. 2

- Effectuez un montage préliminaire du siège.
- Maintenez le siège contre les guides (1).
- Tirez l'agrafe (2) puis rentrez le siège par le haut.

Montage du volant

Fig. 3

- Enfoncez la manchette (2) (si présente) et le volant (1) sur l'arbre de direction.
- Posez la rondelle intercalaire (3), convexité vers le haut, puis bloquez le volant au moyen de la vis (4).
- Posez le capuchon (5) puis enfoncez-le.

Montage du plateau de coupe

Il faut monter le plateau de coupe sur les appareils ayant une largeur de coupe de 107 et 117 cm.

Fig. 4

- Dévissez les deux boulons (1).
- Série 800: retirez le galet guide-courroie (2). Pour ce faire, retirez la goupille fendue (3).
- Amenez la manette de réglage de la hauteur de coupe (Fig. 14) vers le haut puis tournez le volant à gauche.

Fig. 5

- Rabattez vers l'avant la fixation (1) située contre le plateau de coupe.
- Poussez le plateau de coupe sous l'appareil.
- Abaissez la manette de réglage de la hauteur de coupe.
- Sur le plateau de coupe, accrochez les agrafes (2) puis bloquez-les en position au moyen des goupilles fendues.

Fig. 6

- Montez la fixation (1) à l'avant de l'appareil au moyen d'un boulon puis bloquez en position au moyen de goupilles fendues.
- Série 600: fixez le porte-plateau de coupe, servant à son réglage en hauteur, au moyen de boulons puis bloquez-les en position au moyen de goupilles fendues.

Fig. 4

- Fixez les deux boulons (1).
- Série 800: fixez le galet guide-courroie puis montez le câble gainé commandant le frein de lame (2) contre le dispositif tendeur de courroie. Pour le fixer le câble gainé, utilisez un bouton et une goupille fendue.

Montage du clapet d'éjection

(Appareils à éjection latérale)

Fig. 7a

- Sur l'orifice d'éjection, démontez les vis, rondelles intercalaires et écrous.
- Montez le clapet d'éjection (1) au moyen des vis, rondelles intercalaires et écrous.
- Fixez les roulettes (2) du plateau de coupe au moyen des vis, rondelles et écrous présents.

Fig. 7b

Le clapet d'éjection et les roulettes du plateau de coupe sont déjà montés.

- Poussez le clapet d'éjection légèrement vers l'arrière puis retirez la cale de transport en tôle. Le clapet d'éjection se referme automatiquement.

Montage du bac de ramassage de l'herbe

- Voir la notice d'instructions à part intitulée «Bac de ramassage de l'herbe».

Mise en service de la batterie

Danger

Risque d'intoxication et de blessure avec l'acide de batterie.

Portez des lunettes enveloppantes et des gants de protection. Evitez tout

contact cutané avec l'acide de batterie.

Si de l'acide de batterie a atteint le visage ou les yeux, rincez-les immédiatement avec de l'eau froide puis rendez-vous chez un médecin.

Si vous avez avalé de l'acide par inadvertance, buvez beaucoup d'eau puis rendez-vous immédiatement chez un médecin.

Rangez les batteries hors de portée des enfants.

Ne renversez jamais la batterie, son acide risque de couler.

Rapportez la batterie usagée à votre revendeur ou à une entreprise de dépollution.

Attention

Risque d'incendie, d'explosion, de corrosion par l'acide et les gaz de batterie.

Nettoyez immédiatement les pièces de l'appareil sur lequel a été projeté de l'acide de batterie car il a un effet corrosif.

Ne fumez pas, éloignez tous les objets brûlants ou très chauds.

Ne mettez les batteries en charge que dans des locaux bien aérés et secs.

Risque de court-circuit lors de travaux sur la batterie.

Ne posez jamais d'outils ou d'objets métalliques sur une batterie.

Lors du (dé)branchement des cosSES sur les bornes de la batterie, respectez la chronologie des opérations.

- Débranchez d'abord le câble noir (-) et ensuite le câble rouge (+).
- Extrayez la batterie de l'appareil.

Fig. 8

- Retirez la barrette obturatrice des cellules.
- Dans chaque cellule, versez lentement de l'acide à batterie jusqu'à ce que son niveau arrive 1 cm en-dessous de l'orifice de remplissage.
- Laissez la batterie reposer une demi-heure pour que le plomb puisse absorber l'acide.
- Vérifiez le niveau d'acide dans les cellules de la batterie, rajoutez de l'acide si nécessaire.

- Avant la première mise en service, chargez la batterie avec un chargeur pendant 2 à 6 heures (courant maxi. de charge: 12 volts 6 ampères). Après la charge, débranchez d'abord la fiche mâle du chargeur et ensuite seulement débranchez la batterie du chargeur (voir également la notice d'instructions accompagnant le chargeur).
- Remettez la barrette obturatrice sur les cellules de la batterie.
- Incorporez la batterie dans l'appareil.
- Faites passer le flexible de dégazage par le bas.
- Branchez en premier le câble rouge (+) et ensuite le câble noir (-).
- Par la suite, ne rajoutez plus que de l'eau distillée dans la batterie.

Éléments de commande et d'affichage

Serrure d'allumage

Fig. 9

Démarrage: tournez la clé à droite jusqu'à ce que le moteur démarre, puis relâchez la clé.

La clé se trouve sur /I.

Pour arrêter le moteur, amenez la clé sur la position /0.

Starter

Fig. 10

Tirez la manette du starter pour faire démarrer le moteur froid.

Manette des gaz

Fig. 11

Réglage en continu de la vitesse du moteur.

Vitesse du moteur rapide = .

Vitesse du moteur lente = .

Pédale d'embrayage/frein (selon le modèle)

Fig. 12

Pour embrayer =
Enfoncez la pédale à moitié.

Pour freiner =
Enfoncez la pédale à fond.

Manette de roulage

Fig. 13

Pédale d'embrayage/frein enfoncée, sélectionner le sens de marche.

Marche avant = Manette sur «F».

Point mort = Manette sur «N».

Marche arrière = Manette sur «R».

Série 800: les appareils de cette série comportent deux marches avant.

Utilisation normale = Manette sur la position «H».

Travaux requérant une puissance de traction accrue = Manette sur «L».

Manette de réglage de la hauteur de coupe

Fig. 14

Plateau de coupe arrêté = Manette sur la position «Blade stop» (selon le modèle).

Hauteur de coupe maximum –

Plateau en haut = Manette sur «H».

Hauteur de coupe minimum –

Plateau en bas = Manette sur «L».

Butée de réglage de la hauteur de coupe (option)

Fig. 15

Cette butée sert de «Repère» pour la hauteur de coupe une fois choisie.

Levier PTO (option)

Fig. 16

Le levier PTO (power take-off) enclenche et coupe mécaniquement le plateau de coupe.

Pour désactiver le plateau de coupe = amenez le levier vers le bas.

Pour activer le plateau de coupe

= amenez le levier vers le haut.

Commutateur PTO (option)

Fig. 17

Le commutateur PTO (power take-off) enclenche et coupe le plateau de coupe par le biais d'un embrayage électropneumatique.

a: Enclenchement = tirez le commutateur puis amenez-le vers le haut.

Coupure: Amenez le commutateur vers le bas.

b: Enclenchement = tirez le commutateur.
Coupure: Appuyez sur le commutateur.

Remarque:

Si le système de verrouillage de sécurité provoque une coupure automatique (par ex. en raison d'une marche arrière plateau de coupe enclenché), vous devrez d'abord couper le commutateur puis le réenclencher pour supprimer le verrouillage de l'embrayage.

Affichage de la vitesse sélectionnée (option)

Sur le cadran du tableau de bord, vous pouvez lire la vitesse choisie.

Levier de réglage de la vitesse

Fig. 18

Appuyez à fond sur la pédale d'embrayage puis réglez la vitesse.

Vitesse lente = amenez le levier sur la position «1».

Vitesse rapide = amenez le levier sur la position «6» ou «7» (option).

Frein de stationnement (option)

Pour actionner le frein de stationnement:

Appuyez à fond sur la pédale d'embrayage/frein puis amenez le levier de réglage de la vitesse sur la position (P).

Pour desserrer le frein:

Appuyez à fond sur la pédale d'embrayage/frein puis poussez le levier jusque sur la vitesse voulue.

Frein de stationnement pour appareils équipés de l'Auto-Drive, d'un moteur hydrostatique et ceux de la série 800

Fig. 19

a: Appareils à bouton
Actionner le frein de stationnement:

Appuyez à fond sur la pédale d'embrayage/frein puis tirez sur le bouton de frein.

Desserrer le frein de stationnement:

Appuyez à fond sur la pédale d'embrayage/frein, le bouton de frein revient en position d'origine.

b: Appareils à levier
Actionner le frein de stationnement:

Poussez le levier en arrière jusqu'à ce qu'il encrante dans l'évidement (position (P)).

Pour desserrer le frein de stationnement:

Tirez le levier vers l'arrière et sortez-le de l'évidement, puis ramenez-le en avant jusque sur sa position de départ.

c: Appareils à commutateur

Actionner le frein de stationnement:

Appuyez à fond sur la pédale d'embrayage/frein puis appuyez sur le commutateur.

Desserrer le frein de stationnement:

Appuyez à fond sur la pédale d'embrayage/frein, le commutateur revient en position d'origine.

Manette de roulage pour appareils à moteur hydrostatique

Fig. 20

Réglez la vitesse en continu et changez de sens au moyen de la manette de roulage.

Marche avant

= Manette sur «F» ou (F).

Arrêt = Manette sur «N».

Marche arrière

= Manette sur «R» ou (R).

Pédale de roulage pour appareils équipés d'un moteur hydrostatique (option)

Fig. 21a

Réglez la vitesse en continu et changez de sens au moyen de la pédale de roulage:

Marche avant = enfoncez la pédale en avant (dans le sens du roulage (F)). Plus vous l'enfoncez et plus l'appareil roule vite.

Arrêt (pour vous arrêter et changer de sens) = relâchez la pédale (position N).

Marche arrière = amenez la pédale en arrière (en sens inverse du roulage (R)); plus vous amenez la pédale en arrière et plus l'appareil roule vite.

Pédale de roulage pour appareils équipés de l'Auto-Drive

Fig. 21b

Réglez la vitesse en continu au moyen de la pédale de roulage:

Manette de sens de roulage sur

F = marche avant (F), ou sur

R = marche arrière (R), puis

poussez la pédale de roulage en avant; plus vous poussez la pédale et plus l'appareil roule vite.

Tempomat (option)

Fig. 22

Suivant le modèle, appuyez sur le commutateur ou poussez le levier vers le bas = la vitesse de marche avant choisie à ce stade est conservée; vous pouvez retirer le pied de la pédale. Le fait d'appuyer sur la pédale de roulage, sur la pédale d'embrayage/frein ou sur le frein de stationnement désactive automatiquement le Tempomat.

Déverrouillage du réducteur pour le moteur hydrostatique

Fig. 23

a: Si vous voulez pousser l'appareil en avant, moteur arrêté, poussez le levier en avant jusqu'à ce qu'il encrante dans l'évidement.

Pour conduire, ramenez le levier en arrière.

b: Si vous voulez pousser l'appareil moteur arrêté, appuyez sur le levier puis poussez-le vers le haut.

Pour conduire, poussez le levier vers le bas: le levier sort rapidement.

Témoins lumineux (option)

Embrayage

Fig. 24

Ce témoin s'allume si, au démarrage du moteur, vous n'appuyez pas sur la pédale d'embrayage/frein ou si le frein de stationnement n'est pas bloqué.

Plateau de coupe

Fig. 25

Ce témoin s'allume lorsque, au démarrage du moteur, le plateau de coupe n'est pas inactivé.

Pression d'huile

Fig. 26

Ce témoin s'allume lorsque le circuit d'allumage est enclenché. Il s'éteint une fois le moteur en marche.

Si ce témoin s'allume pendant que le moteur tourne, arrêtez immédiatement ce dernier puis vérifiez le niveau d'huile.

Affichage combiné (option)

Fig. 27

Suivant la version de l'appareil, l'affichage combiné peut se composer des éléments suivants:

Pression de l'huile (1):

Si le témoin s'allume pendant que le moteur tourne, arrêtez immédiatement ce dernier puis vérifiez le niveau d'huile. Si nécessaire, confiez l'appareil à un atelier spécialisé.

Embrayage (2):

Le témoin s'allume lorsque, au démarrage du moteur, vous n'appuyez pas sur la pédale d'embrayage/frein, ou si le frein de stationnement n'est pas verrouillé.

Plateau de coupe (3):

Le témoin s'allume lorsque, au démarrage du moteur, le plateau de coupe n'est pas débrayé.

Témoin de charge de la batterie (4):

Si ce témoin s'allume pendant que le moteur tourne, cela signifie que la batterie ne se recharge pas suffisamment. Si nécessaire, confiez l'appareil à un atelier spécialisé.

Compteur d'heures de marche (5):

Lorsque le circuit d'allumage est enclenché, ce compteur indique le nombre d'heures pendant lesquelles l'appareil a déjà marché.

Interrupteur des phares (option)

Fig. 28

Allumez les phares. Amenez l'interrupteur sur la position «ON».

Certains modèles ne comportent pas d'interrupteur de phares. Les phares restent allumés tant que le moteur tourne.

Ampèremètre (option)

Fig. 29

Cet appareil affiche l'ampérage débité par la dynamo à la batterie:

Moteur tournant à basse vitesse, l'aiguille se trouve au milieu.

Moteur tournant à grande vitesse, l'aiguille se trouve à droite (+).

Siège réglable (option)

Fig. 30

Tirez le levier puis réglez la position du siège.

Indicateur de remplissage (option) du bac de ramassage d'herbe

Fig. 31

Pour activer l'indicateur = Amenez le commutateur sur la position «I»

Pour désactiver l'indicateur = Amenez le commutateur sur la position «0»

a: Version à signal sonore:

Un signal sonore retentit une fois le bac de ramassage plein. Vous devez vider le bac.

b: Version à désactivation automatique du plateau de coupe:

Une fois le bac de ramassage plein, le plateau de coupe se désactive automatiquement.

Avant de remettre le plateau de coupe en service, vous devez vider le bac de ramassage.

Ensuite, pour remettre le plateau de coupe en service, actionnez le commutateur PTO (fig. 17).

1ère étape:

coupez l'interrupteur PTO.

2ème étape:

réenclenchez cet interrupteur.

Commande

Danger **Risque de blessure.**

De la zone de travail, éloignez les personnes (les enfants en particuliers) et les animaux. Des pierres ou assimilées catapultées risquent de les blesser. L'utilisation de cet appareil par les enfants est interdite.

Lors de la vidange du bac de ramassage de l'herbe, vous risquez de vous blesser ou de blesser des tiers avec les végétaux tondus. Le plateau de coupe doit toujours être à l'arrêt lorsque vous videz le bac de ramassage.

Lors de la tonte sur des surfaces en pente, l'appareil risque de se renverser et de vous blesser. Ne roulez jamais transversalement à la pente, seulement dans le sens de la montée ou descente. Ne tondez jamais les pentes d'une déclivité supérieure à 20 %. Ne virez jamais sur la surface en pente.

Lorsque vous tondez de l'herbe humide, l'appareil peut déraiper par suite d'une baisse d'adhérence et vous risquez de chuter. Ne tondez que de l'herbe sèche.

Une vitesse excessive peut accroître le risque d'accident.

Pendant la tonte, maintenez une distance suffisante avec les zones-limites, par ex. à proximité de pentes abruptes ou sous les arbres, près des buissons et des haies.

Soyez particulièrement prudent pendant la tonte en marche arrière.

Examinez le terrain sur lequel doit passer le tracteur et retirez-en tous les objets susceptibles d'être happés puis catapultés. Vous éviterez ainsi de blesser des personnes ou d'endommager l'appareil.

Si un corps étranger (une pierre par exemple) a été saisi par l'outil de coupe: arrêtez immédiatement le moteur. Vérifiez si l'appareil n'est pas endommagé. S'il l'est, confiez-le à un atelier spécialisé.

Risque d'asphyxie par le monoxyde de carbone.

Ne faites marcher le moteur thermique du tracteur que dans des locaux bien aéré ou en plein air.

Risque d'explosion et d'incendie.

Les vapeurs de carburant/d'essence sont explosives, le carburant est hautement inflammable.

Avant de faire démarrer le moteur, faites le plein de carburant. Moteur en train de tourner ou encore très chaud, n'ouvrez pas le réservoir de carburant.

Ne rajoutez du carburant que moteur éteint et refroidi. Évitez toute flamme nue, de produire des étincelles. Interdiction de fumer. Ne remplissez le réservoir qu'en plein air.

Ne faites pas démarrer le moteur si du carburant a débordé. Eloignez l'appareil de la surface souillée par le carburant et attendez que les vapeurs de carburant se soient volatilisées.

Pour éviter tout risque d'incendie, veillez à ce que les pièces suivantes ne soient pas obstruées par de l'herbe ou de l'huile moteur: moteur, pot d'échappement, batterie, réservoir de carburant.

⚠ Danger

Risque de blessure si l'appareil est défectueux.

Servez-vous de l'appareil uniquement s'il est dans un état impeccable. Avant de le faire fonctionner, effectuez chaque fois un contrôle visuel.

Contrôlez en particulier les dispositifs de sécurité, les outils de coupe avec leur fixation. Vérifiez que les éléments de commande et les liaisons par vis ne sont pas endommagés et bien fixés.



Avant d'utiliser l'appareil, remplacez les pièces endommagées.

Faire le plein et vérifier le niveau d'huile



- Remplissez le réservoir avec de l'essence «normale sans plomb» (Fig. 32).
- Remplissez le réservoir en veillant à ce que le niveau d'essence maximum arrive 1 cm en-dessous du bord inférieur de l'orifice de remplissage.

- Refermez bien le réservoir de carburant.
- Vérifiez le niveau d'huile (Fig. 33). Ce niveau doit se trouver entre les repères «Full/Max.» et «Add/Min.» (consultez également le manuel du moteur).

Faire démarrer le moteur

- Asseyez-vous sur le siège du conducteur.
- Désactivez le plateau de coupe:
 - a: Amenez la manette de réglage de la hauteur de coupe sur «Blade stop» (Fig. 14) ou
 - b: Sur les appareils équipés du PTO (Fig. 16 ou Fig. 17): désactivez le PTO puis réglez le plateau de coupe vers le haut.
- Appuyez à fond sur la pédale d'embrayage/frein (Fig. 12), maintenez-la enfoncée ou, sur les appareils non équipés de cette pédale, verrouillez le frein de stationnement (Fig. 19b).
- Ramenez la manette de roulage (Fig. 13 ou Fig. 20) sur «N», ou sur les appareils équipés de la pédale de roulage (Fig. 21), n'actionnez pas cette pédale (position N).
- Réglez la manette des gaz (Fig. 11) sur .
- Moteur froid, tirez sur la manette de starter (Fig. 10).
- Tournez la clé de contact (Fig. 9) sur  jusqu'à ce que le moteur démarre (ne la maintenez jamais plus de 5 secondes sur cette position. Avant de réessayer, attendez 10 secondes). Une fois que le moteur tourne, amenez la clé de contact sur la position /I.
- Ramenez la manette de starter (Fig. 10) lentement sur sa position d'origine.
- Réduisez les gaz (Fig. 11) jusqu'à ce que le moteur tourne silencieusement.

Arrêter le moteur

- Ramenez la manette des gaz (Fig. 11) sur .
- Laissez le moteur tourner pendant 20 secondes env.
- Ramenez la clé de contact (Fig. 9) sur /0.

- Retirez la clé de contact.
- Serrez le frein de stationnement avant de quitter le siège du conducteur.

Tondre

Avant de partir en marche arrière, arrêtez le plateau de coupe puis remontez-le.

N'enclenchez pas le plateau pendant que l'appareil roule seul ou par son moteur.

Remarque:

Sur les appareils à éjection arrière, la tonte n'est autorisée que bac de ramassage de l'herbe ou clapet d'éjection en place.

Appareils équipés du Transmatic

- Faites démarrer le moteur comme indiqué plus haut.
- Réglez la manette des gaz (Fig. 11) sur  pour que l'appareil débite une puissance suffisante.
- Desserrez le frein de stationnement: appuyez à fond sur la pédale d'embrayage/frein (Fig. 12a) puis maintenez-la enfoncée.
- Amenez la manette du sens de roulage (Fig. 13) sur la position «F»/Marche avant.
- A l'aide de la manette (Fig. 18) réglez la vitesse de l'appareil.
- Activez le plateau de coupe:
 - a: Abaissez la manette de réglage de la hauteur de coupe (Fig. 14) et
 - b: Sur les appareils équipés du PTO: enclenchez le PTO (Fig. 16 et Fig. 17).
- Laissez lentement revenir la pédale d'embrayage/frein (Fig. 12a). L'appareil se met à rouler.

Appareils avec hydrostat

- Faites démarrer le moteur comme indiqué plus haut.
- Réglez la manette des gaz (Fig. 11) sur  pour que l'appareil débite une puissance suffisante.

- Enclenchez le plateau de coupe:
 - a: Abaissez la manette de réglage de la hauteur de coupe (Fig. 14) puis
 - b: Sur les appareils équipés du PTO: enclenchez le PTO (Fig. 16 ou Fig. 17).
- Desserrez le frein de stationnement:
 - a: Appuyez à fond sur la pédale d'embrayage/frein (Fig. 12a) puis relâchez-la ou
 - b: Sur les appareils sans pédale d'embrayage/frein (Fig. 19b): déverrouillez la manette.
- Avec la manette de roulage (Fig. 20) ou avec la pédale de roulage (Fig. 21a), choisissez la marche avant et la vitesse (actionnez l'une ou l'autre lentement). L'appareil se met à rouler.

Appareils avec Auto-Drive



- Faites démarrer le moteur comme indiqué plus haut.
- Réglez la manette des gaz (Fig. 11) sur  pour que l'appareil débite une puissance suffisante.
- Enclenchez le plateau de coupe:
 - a: Abaissez la manette de réglage de la hauteur de coupe (Fig. 14) puis
 - b: Sur les appareils équipés du PTO: enclenchez le PTO (Fig. 16 ou Fig. 17).
- Réglez la manette du sens de marche (Fig. 13) sur «F»/Marche avant.
- Desserrez le frein de stationnement: appuyez à fond sur la pédale d'embrayage/frein (Fig. 12b) puis relâchez-la.
- Avec la pédale de roulage (Fig. 21b), choisissez la vitesse de marche avant. Actionnez cette pédale lentement. L'appareil se met à rouler.

Généralités

Lors du réglage de la hauteur de coupe et de la vitesse de marche, veillez à ce que l'appareil ne soit pas surchargé. Il faut régler la hauteur de coupe et la vitesse de marche en fonction de la longueur

des végétaux à tondre, de leur nature et de leur humidité, pour que les végétaux soient collectés correctement dans le bac de ramassage. En cas d'obstruction, réduisez la vitesse et haussez la hauteur de coupe.

Arrêter le moteur de l'appareil

- Arrêtez l'appareil: appuyez sur la pédale d'embrayage/frein ou amenez la pédale de roulage sur la position «N».
- Ramenez la manette des gaz (Fig. 11) sur la position .
- Désactivez le plateau de coupe:
 - a: Amenez la manette de réglage de la hauteur de coupe (Fig. 14) vers le haut puis
 - b: Sur les appareils équipés du PTO: désactivez le PTO (Fig. 16 ou Fig. 17).
- Au bout de 20 secondes, amenez la clé de contact (Fig. 9) sur /0.
- Retirez la clé de contact.
- Avant de quitter l'appareil, serrez le frein de stationnement. Pour ce faire, appuyez sur la pédale d'embrayage/frein (Fig. 12a/b) puis, suivant la version:
 - Réglez la manette (Fig. 18 ou Fig. 19b) sur  ou
 - Tirez le bouton (Fig. 19a) ou
 - Appuyez sur le commutateur (Fig. 19c).

Pousser les appareils à moteur hydrostatique

Ne poussez l'appareil que lorsque son moteur est éteint.

- Amenez la manette de roulage (Fig. 20) sur la position «N» (selon le modèle).
- Desserrez le frein de stationnement.
- Déverrouillez la boîte de vitesse (Fig. 23):
 - a: Poussez le levier en avant jusqu'à ce qu'il enclenche dans l'évidement.
 - b: Appuyez sur le levier puis poussez-le vers le haut.

Avant de faire démarrer le moteur, ramenez ce levier dans sa position d'origine.

Mulching

Le mulching est possible à condition d'équiper des divers appareils avec les accessoires voulus. Demandez-les à votre revendeur.

Vider le bac de ramassage de l'herbe

Voir la notice d'instructions à part intitulée «Bac de ramassage de l'herbe».

Conseils pour entretenir le gazon

Voici quelques conseils pour que votre gazon pousse sainement et régulièrement.

Tondre

Un gazon se compose de divers types d'herbes. Si vous tondez fréquemment, les herbes tendant à prendre fortement racine et à former une couche herbeuse ferme pousseront plus. Si vous tondez plus rarement, ce sont les herbes à croissance en hauteur et d'autres herbes sauvages qui pousseront plus (par ex. le trèfle, les pâquerettes ...). La hauteur normale d'un gazon se situe autour de 4 à 5 cm. Lors de la tonte, il ne faudrait tondre qu'un tiers de la hauteur totale pour le ramener à la hauteur normale s'il mesurait 7 à 8 cm. Évitez autant que possible de le couper en-dessous de 4 cm car cela endommage la couche d'herbe en cas de sécheresse. Si l'herbe a beaucoup poussé pendant que vous étiez en vacances, ramenez-la par étape à la hauteur normale.

Mulching (avec accessoire)

Lors de la tonte, l'appareil coupe l'herbe en petits morceaux longs d'un centimètre environ puis les laisse sur le sol. Le gazon conserve ainsi de nombreuses substances nutritives. Pour que le résultat soit optimal, maintenez toujours le gazon court, voir également la section intitulée «Tondre».

Engrais

Le gazon puise constamment des éléments nutritifs dans le sol, qu'il faut lui restituer sous forme d'engrais. N'épandez de l'engrais que pendant la période de croissance, soit d'avril à septembre. Suivez les recommandations des fabricants d'engrais.

Scarification

Le scarificateur effectue une coupe verticale dans le terrain herbeux. Ceci enlève la mousse, les mauvaises herbes, l'herbe et les racines mortes. Le gazon s'aère, absorbe mieux la pluie et les éléments nutritifs, sa croissance s'en trouve stimulée. La meilleure époque pour scarifier le gazon se situe en avril et en mai.

Irrigation

Le gazon a besoin de beaucoup d'eau. En période de sécheresse, mieux vaut inonder carrément le gazon 1 à 2 fois par semaine que l'arroser plusieurs fois à jets très fins. Utiliser des appareils d'arrosage qui répartissent l'eau uniformément sur toute la surface gazonnée.

Transport

Pour changer de lieu d'affectation, ne conduisez le tracteur que sur de courtes distances. Pour franchir de grandes distances, utilisez un véhicule de transport.

Remarque: cet appareil n'est pas homologué pour circuler sur la voie publique.

Courtes distances

Danger

Des objets peuvent être percutés et catapultés par le plateau de coupe et causer des dégâts.

- Arrêtez le plateau de coupe avant de faire rouler l'appareil.

Grandes distances

Attention **Risque de dégâts pendant le transport**

Les moyens de transport utilisés (véhicule transporteur, rampe d'accès) doivent être appropriés à cette opération (voir leurs notices d'utilisation respectives). Arrimez le tracteur sur le véhicule pour l'empêcher de glisser.

Le carburant qui fuit pollue l'environnement

Ne transportez jamais l'appareil en position renversée.

- Préparez le véhicule de transport.
- Fixez la rampe d'accès contre le véhicule.
- A la main, poussez l'appareil jusque sur le plateau de chargement (l'appareil doit se trouver au point mort; sur les appareils à moteur hydrostatique, débrayer la boîte de vitesse).
- Serrez le frein de stationnement.
- Arrimez le véhicule pour qu'il ne puisse pas glisser.

Nettoyage

Danger **Risque de blessure imputable à un démarrage intempestif du moteur**

Protégez-vous des risques de blessure. Avant d'effectuer tout travail sur cet appareil

- Arrêtez le moteur.
- Retirez la clé de contact.
- Attendez que toutes les pièces mobiles se soient complètement immobilisées.
- Débranchez la cosse de la bougie pour empêcher tout démarrage intempestif du moteur

Nettoyage de l'appareil

Attention

Pour nettoyer, n'utilisez pas de nettoyeur à vapeur.

- Nettoyez-le de préférence après la tonte.
- Immobilisez l'appareil sur une surface dure et plane.
- Réglez la manette du sens de marche sur «F», «H», «L» ou «R» (selon le modèle).
- Serrez le frein de stationnement.

Nettoyage du plateau de coupe

Danger

Risque de blessure par les lames très coupantes.

Veillez enfiler des gants de travail. Sur les appareils équipés de plusieurs outils de coupe, la rotation d'un outil de coupe peut faire aussi tourner les autres. Soyez prudent lorsque vous nettoyez les outils de coupe.

Attention

Risque d'endommager le moteur

N'inclinez pas l'appareil à plus de 30°. Le carburant risque de couler dans la chambre de combustion et d'endommager le moteur si une étincelle se forme.

- Ramenez le plateau de coupe sur la position la plus haute.
- Nettoyez le compartiment de coupe avec une brosse, une balayette ou un chiffon.

Nettoyer le bac de ramassage de l'herbe

- Retirez le bac de ramassage d'herbe, puis videz-le.
- Le bac de ramassage d'herbe est nettoyable avec un jet d'eau puissant débité par un tuyau d'arrosage de jardin.
- Faites bien sécher le bac de ramassage avant de le réutiliser.
- Voir la notice d'instructions à part du «Bac de ramassage de l'herbe»

Entretien

Danger

Risque de blessure dû à un démarrage intempestif du moteur

Protégez-vous des blessures. Avant d'effectuer tout travail sur cet appareil,

- Arrêtez le moteur
- Retirez la clé de contact
- Attendez que toutes les pièces mobiles se soient complètement immobilisées et que le moteur ait complètement refroidi
- Débranchez la cosse de la bougie pour empêcher tout démarrage intempestif du moteur

Au bout de 5 heures de service

- Premier changement de l'huile moteur. Autres intervalles de changement: consultez le manuel du moteur. Pour vidanger l'huile, utilisez une rigole à huile ou le dispositif de vidange rapide (Fig. 34) (option).

Toutes les 10 heures de service

- Nettoyez le filtre à air ou changez-le. Voir le manuel du moteur.

Tous les 2 mois

- Versez de l'eau distillée dans les cellules de la batterie. Le niveau doit arriver 1 cm en-dessous de l'orifice de remplissage.
- Gonflez les pneus de l'appareil à 0,9 bar.

Une fois par saison

- Graissez les dents de l'engrenage de direction avec une graisse polyvalente.
- Graissez les paliers des roues avant par les nipples, avec une graisse polyvalente.
- Huilez les articulations de la direction avec quelques gouttes d'huile légère.
- Huilez tous les points de rotation et paliers (manettes de commande, mécanisme de réglage en hauteur du plateau de coupe ...) avec quelques gouttes d'huile légère.

- Nettoyez la bougie puis réglez l'écart des électrodes ou changez la bougie. Voir le manuel du moteur.
- Faites affûter les lames dans un atelier spécialisé ou faites-les remplacer.

Une fois par saison, faites vérifier l'appareil par un atelier spécialisé et faites effectuer les opérations d'entretien.

Remisage

Attention

Dégâts matériels sur l'appareil.

Une fois que le moteur a refroidi, ne rangez l'appareil que dans des locaux propres et secs. Si l'appareil doit rester remisé assez longtemps, pendant tout l'hiver par exemple, protégez-le dans tous les cas de la rouille.

En fin de saison ou si l'appareil doit rester plus d'un mois sans servir:

- Nettoyez l'appareil et le bac de ramassage de l'herbe.
- Pour protéger toutes les pièces métalliques de la rouille, essuyez-les avec un chiffon imbibé d'huile ou pulvérisez de l'huile en bombe aérosol.
- Chargez la batterie avec un chargeur.
- Ne vidangez le carburant qu'en plein air et préparez le moteur au remisage comme indiqué dans son manuel.
- Gonflez les pneus à une pression de 0,9 bar.
- Rangez l'appareil dans un local propre et sec.

Garantie

Dans chaque pays, les conditions de garantie en vigueur sont celles publiées par notre société ou par notre importateur.

Si pendant la durée de la garantie votre appareil présente des vices de matière ou de fabrication, la réparation est gratuite. En cas de garantie, veuillez vous adresser à votre revendeur ou à notre succursale la plus proche.

Dérangements et remèdes

Danger

Risque de blessure dû à un démarrage intempestif du moteur

Protégez-vous des blessures. Avant d'effectuer tout travail sur cet appareil,

- Arrêtez le moteur.
- Retirez la clé de contact.
- Attendez que toutes les pièces mobiles se soient complètement immobilisées et que le moteur ait complètement refroidi.
- Débranchez la cosse de la bougie pour empêcher tout démarrage intempestif du moteur.

Les dérangements de votre appareil pendant son utilisation ont souvent des raisons simples qu'il vous faut connaître et que vous pourrez pour certaines supprimer vous-même. En cas de doute, votre atelier spécialisé vous viendra volontiers en aide.

Dérangement	Cause(s) possible(s)	Remède
Le démarreur ne tourne pas.	Le système de verrouillage de sécurité a disjoncté.	Pour faire démarrer la tondeuse, prendre place sur le siège, appuyer à fond sur la pédale de frein ou verrouiller le frein de stationnement puis régler la hauteur de coupe sur la position «Blade Stop». Appareils à commutateur ou manette PTO: désactiver le plateau de coupe. Sur les appareils à éjection arrière (largeurs de travail 92 et 102 cm): monter le bac de ramassage de l'herbe ou le clapet d'éjection.
	Batterie incorrectement branchée.	Brancher le câble rouge au pôle (+) de la batterie et le câble noir au pôle (-) de la batterie.
	Batterie déchargée ou usée.	Contrôler le niveau de liquide dans la batterie. Si nécessaire, rajouter de l'eau distillée dont le niveau doit arriver 1 cm en-dessous de l'orifice de remplissage. Recharger ensuite la batterie.
	Fusible grillé.	Changer le fusible. Si le fusible grille à nouveau, en rechercher la cause (un court-circuit la plupart du temps).
	Câble de masse mal branché entre le moteur et le châssis.	Brancher le câble de masse correctement.
Le démarreur tourne mais le moteur ne démarre pas.	Manette de starter et manette des gaz pas dans la bonne position.	Tirer sur la manette CHOKE. Amener la manette des gaz sur la position  .
	L'essence n'arrive pas au carburateur, réservoir d'essence vide.	Refaire le plein de carburant.
	Bougie défectueuse ou encrassée.	Vérifier la bougie-moteur. Voir le manuel du moteur.
	Absence d'étincelle à la bougie.	Faire vérifier l'allumage dans un atelier spécialisé.
Le moteur fume.	Trop d'huile dans le moteur.	Eteindre immédiatement le moteur. Vérifier le niveau d'huile moteur.
	Moteur défectueux.	Eteindre immédiatement le moteur. Le faire vérifier dans un atelier spécialisé.
Fortes vibrations.	Arbre de coupe endommagé ou lame défectueuse.	Eteindre immédiatement le moteur. Faire changer les pièces défectueuses dans un atelier spécialisé.

Dérangement	Cause(s) possible(s)	Remède
Le plateau de coupe n'éjecte pas d'herbe ou la coupe n'est pas régulière.	Le moteur tourne trop lentement.	Faire accélérer le moteur.
	Le tracteur roule trop vite.	Régler le moteur sur une plus basse vitesse.
	Lames de coupe émoussées.	Faire réaffûter ou remplacer les lames par un atelier spécialisé.
Le moteur tourne mais le plateau ne coupe pas l'herbe.	Câble gainé mal réglé ou cassé.	Faire régler ou remplacer le câble gainé par un atelier spécialisé.
	Courroie trapézoïdale déchirée.	Faire remplacer la courroie trapézoïdale par un atelier spécialisé.