

aprilia

RSV 1000 R - RSV 1000 R FACTORY



aprilia part# 8104334

use+maintenancebook



Première édition: juin 2003

Nouvelles éditions: septembre 2003

Produit et imprimé par:

DECA s.r.l.
Via Risorgimento, 23/1 - Lugo (RA) - Italie
Tel. +39 - 0545 35235
Fax +39 - 0545 32844
E-mail: deca@decaweb.it
www.decaweb.it

Pour le compte de:

aprilia s.p.a.
via G. Galilei, 1 - 30033 Noale (VE) - Italie
Tel. +39 - 041 58 29 111
Fax +39 - 041 44 10 54
www.aprilia.com

MESSAGES DE SECURITE

Les messages de signalisation suivants sont utilisés dans tout le manuel pour indiquer ce qui suit:

 **Symbole d'avertissement concernant la sécurité. Quand ce symbole est présent sur le véhicule ou dans le manuel, faire attention aux risques potentiels de blessures. La non observation de ce qui est indiqué dans les notices précédées par ce symbole peut compromettre votre sécurité, la sécurité d'autres personnes et celle du véhicule!**

DANGER

Indique un risque potentiel de blessures graves, voire la mort.

ATTENTION

Indique un risque potentiel de blessures légères ou de dommages au véhicule.

IMPORTANT Le mot "IMPORTANT" dans ce manuel précède des informations ou instructions importantes.

INFORMATIONS TECHNIQUES

★ Les opérations précédées par ce symbole doivent être répétées aussi sur le côté opposé du véhicule.

Lorsqu'il n'est pas spécifiquement décrit, le remontage des groupes s'effectue à l'inverse des opérations de démontage.

Les mots "droite" et "gauche" se réfèrent au pilote assis sur le véhicule en position de conduite normale.

Si la protection du coffre à documents/trousse à outils est installée (comme alternative à la selle du passager), il est interdit de transporter un passager, des bagages ou d'autres objets.

DANGER

Les réglages pour un emploi sur piste doivent être effectués exclusivement lors de compétitions organisées, ou d'événements sportifs, qui devront de toute façon avoir lieu sur des circuits isolés de la circulation routière et avec l'autorisation des autorités ayant le droit.

Il est sévèrement interdit d'effectuer les réglages pour un emploi sur piste et de conduire le véhicule avec ce type de réglage sur routes et autoroutes

AVERTISSEMENTS - PRECAUTIONS - INSTRUCTIONS GENERALES

Avant de démarrer le moteur, lire attentivement le présent manuel et en particulier le chapitre "CONDUITE EN SECURITE".

Votre sécurité et celle des autres ne dépendent pas uniquement de la rapidité de vos réflexes ou de votre agilité, mais aussi de la connaissance de votre moyen de transport, de son état d'efficacité et de la connaissance des règles fondamentales pour une CONDUITE EN SECURITE.

Nous vous conseillons donc de vous familiariser avec votre véhicule de façon à vous déplacer avec maîtrise et en toute sécurité dans la circulation routière.

IMPORTANT Ce manuel doit être considéré comme une partie intégrante de ce véhicule et doit toujours lui rester en dotation même en cas de revente.

aprilia a conçu ce manuel en prêtant une attention maximum à l'exactitude et l'actualité des informations fournies.

Toutefois, en considération du fait que les produits **aprilia** sont sujets à des améliorations de projet continues, il peut se vérifier des petites différences entre les caractéristiques de votre véhicule et les caractéristiques décrites dans ce manuel.

Pour tout éclaircissement concernant les informations contenues dans ce manuel, contactez votre **Concessionnaire officiel aprilia**.

Pour toute intervention de contrôle et de réparation qui n'est pas décrite explicitement dans ce manuel, pour tout achat de pièces de rechange d'origine **aprilia**, d'accessoires et autres produits, et pour toute expertise spécifique, s'adresser exclusivement aux Concessionnaires Officiels et aux Centres Service **aprilia**, qui garantissent un service soigné et rapide.

Nous vous remercions d'avoir choisi **aprilia** et nous vous souhaitons bonne route.

Les droits de mémorisation électronique, de reproduction et d'adaptation totale ou partielle, avec tout moyen, sont réservés pour tous les Pays.

IMPORTANT En certains pays la législation en vigueur requiert le respect des normes antipollution et antibruit et la réalisation de vérifications périodiques.

L'utilisateur qui emploie le véhicule dans ce pays doit:

- s'adresser à un **Concessionnaire officiel aprilia** pour le remplacement des composants concernés par d'autres composants homologués pour le pays concerné;
- effectuer les vérifications périodiques requises.

IMPORTANT A l'achat du véhicule indiquer dans la figure ci-dessous les données d'identification se trouvant sur l'ETIQUETTE D'IDENTIFICATION DES PIECES DE RECHANGE. Cette étiquette est positionnée sur le côté gauche du châssis ; pour la lire il est nécessaire d'enlever la selle du pilote, voir page 81 (DEPOSE DE LA SELLE DU PILOTE).

| | | | | | | | | | |
|----------------------------|-----|------|----|-----|-----|-----|-----|-----|-----|
| aprilia | | YEAR | | Y | 1 | 2 | 3 | 4 | |
| SPARE PARTS IDENTIFICATION | | I.M. | | A | B | C | D | E | |
| I | UK | A | P | SF | B | D | F | E | GR |
| NL | CH | DK | J | SGP | SLO | IL | ROK | MAL | RCH |
| HR | AUS | USA | BR | RSA | NZ | CDN | | | |

Ces données identifient :

- YEAR = année de production (Y, 1, 2, ...)
- I.M. = code de modification (A, B, C, ...)
- SIGLES DES PAYS = pays d'homologation (I, UK, A, ...).

et doivent être fournies au **Concessionnaire officiel aprilia** comme

référence pour l'achat de pièces de rechange ou d'accessoires spécifiques du modèle que vous possédez.

Dans ce manuel les modifications sont indiquées par les symboles suivants:

- RSV R** RSV 1000 R
- RFACT** RSV 1000 R FACTORY
- OPT** optionnel
- 🔧** version catalytique

VERSION:

- I** Italie
- UK** Royaume-Uni
- A** Autriche
- P** Portugal
- SF** Finlande
- B** Belgique
- D** Allemagne
- F** France
- E** Espagne
- GR** Grèce
- NL** Hollande
- CH** Suisse
- DK** Danemark
- J** Japon
- SGP** Singapour
- SLO** Slovénie
- IL** Israël
- ROK** Corée du Sud
- MAL** Malaisie
- RCH** Chili
- HR** Croatie
- AUS** Australie
- USA** Etats Unis d'Amérique
- BR** Brésil
- RSA** République du Sud
- NZ** Nouvelle-Zélande
- CDN** Canada

TABLE DES MATIERES

| | | | | | |
|--|-----------|---|-----------|---|------------|
| MESSAGES DE SECURITE | 2 | HUILE DU MOTEUR..... | 46 | DEPOSE DES RETROVISEURS..... | 83 |
| INFORMATIONS TECHNIQUES | 2 | REGLAGE DU LEVIER DE COMMANDE DE FREIN AVANT ET DU LEVIER DE COMMANDE D'EMBRAYAGE..... | 47 | DEPOSE DE LA BULLE..... | 84 |
| AVERTISSEMENTS - PRECAUTIONS - INSTRUCTIONS GENERALES | 2 | REGLAGE DU JEU DU LEVIER DE COMMANDE DE FREIN ARRIERE..... | 47 | DEPOSE DE LA BEQUILLE LATERALE..... | 85 |
| CONDUITE EN SECURITE | 5 | REGLAGE DU LEVIER DE COMMANDE DE FREIN ARRIERE ET DU LEVIER DE CHANGEMENT DE VITESSE..... | 48 | INSPECTION DES SUSPENSIONS AVANT ET ARRIERE..... | 87 |
| REGLES FONDAMENTALES DE SECURITE..... | 6 | POT/SILENCIEUX D'ECHAPPEMENT..... | 48 | SUSPENSION AVANT..... | 87 |
| VETEMENTS..... | 9 | MODE D'EMPLOI..... | 49 | AMORTISSEUR DE DIRECTION..... | 90 |
| ACCESSOIRES..... | 10 | MONTÉE ET DESCENTE DU VEHICULE..... | 49 | SUSPENSION ARRIERE..... | 91 |
| CHARGEMENT..... | 10 | CONTROLES PRELIMINAIRES..... | 51 | VERIFICATION DE L'USURE DES PLAQUETTES..... | 93 |
| EMPLACEMENT DES ELEMENTS | | TABEAU DES CONTROLES PRELIMINAIRES.. | 52 | REGLAGE DE LA COMMANDE DES GAZ..... | 94 |
| PRINCIPAUX <small>RSV R</small> | 12 | DEMARRAGE..... | 53 | BOUGIES..... | 95 |
| EMPLACEMENT DES ELEMENTS | | DEPART ET CONDUITE..... | 55 | CONTROLE DE LA BEQUILLE LATERALE..... | 97 |
| PRINCIPAUX <small>REACT</small> | 14 | RODAGE..... | 58 | BATTERIE..... | 98 |
| EMPLACEMENT DES COMMANDES ET DE | | ARRET..... | 59 | CONTROLE ET NETTOYAGE DES BORNES ET DES BROCHES..... | 98 |
| L'INSTRUMENTATION..... | 16 | STATIONNEMENT..... | 59 | DEPOSE DE LA BATTERIE..... | 99 |
| INSTRUMENTATION ET INDICATEURS..... | 17 | POSITIONNEMENT DU VEHICULE SUR LA BEQUILLE..... | 60 | CONTROLE DU NIVEAU DE L'ELECTROLYTE DE BATTERIE..... | 100 |
| TABEAU DE L'INSTRUMENTATION ET INDICATEURS..... | 18 | CONSEILS CONTRE LE VOL..... | 60 | RECHARGE DE LA BATTERIE..... | 100 |
| ORDINATEUR MULTIFONCTIONS..... | 20 | ENTRETIEN..... | 61 | INSTALLATION DE LA BATTERIE..... | 101 |
| COMMANDES PRINCIPALES SIMPLES..... | 27 | FICHE D'ENTRETIEN PERIODIQUE..... | 63 | LONGUE INACTIVITE DE LA BATTERIE..... | 102 |
| COMMANDES SUR LE DEMI-GUIDON DROIT | 27 | DONNEES D'IDENTIFICATION..... | 65 | CONTROLE DES INTERRUPTEURS..... | 102 |
| COMMANDES SUR LE DEMI-GUIDON | 27 | JOINTS AVEC COLLIERS CLIC ET COLLIERS | 65 | REMPLACEMENT DES FUSIBLES..... | 103 |
| GAUCHE..... | 27 | SERRE-FLEX A VIS..... | 65 | REGLAGE VERTICAL DU FAISCEAU LUMINEUX..... | 105 |
| COMMUTEUR D'ALLUMAGE..... | 28 | VERIFICATION DU NIVEAU D'HUILE DU MOTEUR ET APPOINT..... | 65 | AMPOULES..... | 106 |
| ANTIVOL DE DIRECTION..... | 29 | VIDANGE D'HUILE DU MOTEUR ET REMPLACEMENT DU FILTRE A HUILE DU MOTEUR..... | 67 | REMPLACEMENT DES AMPOULES DU TABLEAU DE BORD..... | 106 |
| EQUIPEMENTS AUXILIAIRE..... | 30 | FILTRE A AIR..... | 69 | REMPLACEMENT DES AMPOULES DU FEU AVANT..... | 107 |
| DEBLOCAGE/BLOCAGE DE LA SELLE DU PASSAGER..... | 30 | MONTAGE DES PIONS POUR LA BEQUILLE DE SOUTIEN ARRIERE <small>OPT</small> | 70 | REMPLACEMENT DES AMPOULES DES CLIGNOTANTS AVANT ET ARRIERE..... | 108 |
| DEBLOCAGE/BLOCAGE DE LA PROTECTION DU COFFRE A DOCUMENTS/TROUSSE A OUTILS..... | 31 | POSITIONNEMENT DU VEHICULE SUR LA BEQUILLE DE SOUTIEN ARRIERE <small>OPT</small> | 70 | REMPLACEMENT DE L'AMPOULE DE L'ECLAIRAGE PORTE-PLAQUE..... | 109 |
| COFFRE A DOCUMENTS/TROUSSE A OUTILS.. | 32 | BEQUILLE DE SOUTIEN AVANT <small>OPT</small> | 71 | TRANSPORT..... | 110 |
| CROCHETS POUR FIXER UN BAGAGE..... | 32 | ROUE AVANT..... | 71 | NETTOYAGE..... | 110 |
| OUTILS SPECIAUX <small>OPT</small> | 33 | ETRIERS DE FREIN AVANT <small>RSV R</small> | 74 | PERIODES DE LONGUE INACTIVITE..... | 112 |
| ACCESSOIRES..... | 33 | ETRIERS DE FREIN AVANT <small>REACT</small> | 75 | DONNEES TECHNIQUES..... | 113 |
| COMPOSANTS PRINCIPAUX..... | 34 | ROUE ARRIERE..... | 76 | TABEAU DES LUBRIFIANTS..... | 117 |
| CARBURANT..... | 34 | CHAINE DE TRANSMISSION..... | 79 | CONCESSIONNAIRES OFFICIELS ET CENTRES SERVICE..... | 118 |
| LIQUIDE DES FREINS - RECOMMANDATIONS ... 35 | 35 | DEPOSE DE LA SELLE DU PILOTE..... | 81 | IMPORTATEURS..... | 119 |
| FREINS A DISQUE..... | 36 | LEVAGE DU RESERVOIR DE CARBURANT ... | 81 | IMPORTATEURS..... | 120 |
| FREIN AVANT..... | 37 | DEPOSE DES CARENAGES LATERAUX..... | 82 | IMPORTATEURS..... | 121 |
| FREIN ARRIERE..... | 39 | DEPOSE DES CACHES LATERAUX..... | 82 | IMPORTATEURS..... | 122 |
| LIQUIDE DE LA COMMANDE D'EMBRAYAGE - RECOMMANDATIONS..... | 40 | DEPOSE DES PROTECTIONS FRONTALES SUPERIEURES CARENAGES..... | 83 | SCHEMA ELECTRIQUE - RSV 1000 R C- RSV 1000 R FACTORYC..... | 123 |
| EMBRAYAGE..... | 41 | | | LEGENDE SCHEMA ELECTRIQUE - RSV 1000 R - RSV 1000 R FACTORY..... | 124 |
| LIQUIDE DE REFROIDISSEMENT..... | 42 | | | | |
| PNEUS..... | 45 | | | | |

aprilia



conduite en sécurité



REGLES FONDAMENTALES DE SECURITE

Pour conduire le véhicule, il est nécessaire de remplir toutes les conditions prévues par la loi (permis de conduire, âge minimum, aptitude psycho-physique, assurance, taxes gouvernementales, immatriculation, plaque d'immatriculation, etc.).

Il est conseillé de se familiariser et de prendre confiance progressivement avec le véhicule, sur des routes à faible trafic et/ou sur des propriétés privées.

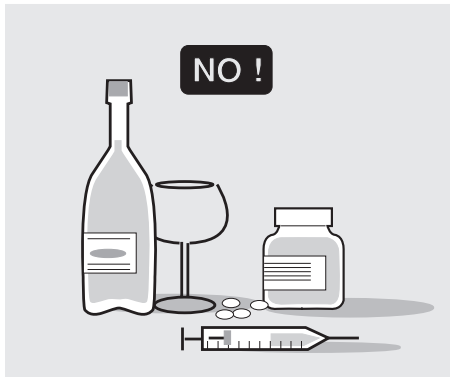

L'absorption de médicaments, d'alcool et de stupéfiants ou psychotropes, augmente considérablement les risques d'accidents.

S'assurer que les propres conditions psycho-physiques sont adéquates à la conduite, en faisant particulièrement attention à l'état de fatigue physique et de somnolence.

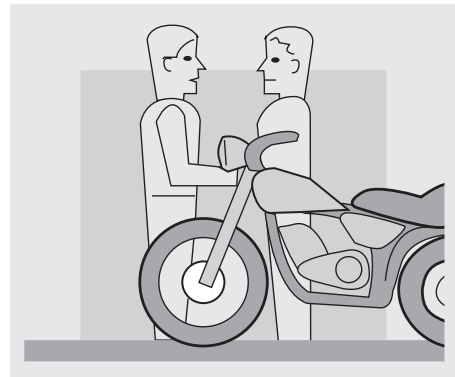

La plupart des accidents sont dûs à l'inexpérience du conducteur.

Ne JAMAIS prêter le véhicule à des débutants et toujours s'assurer que le pilote possède les conditions requises pour la conduite.

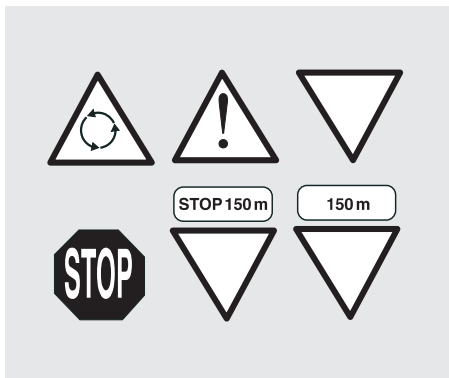

Respecter rigoureusement la signalisation et les normes sur la circulation routière nationale et locale.

Eviter les manœuvres brusques et dangereuses pour soi et pour les autres (exemple: cabrages, dépassement des limites de vitesse, etc.), évaluer et tenir toujours en juste considération les conditions de la chaussée, de visibilité, etc.

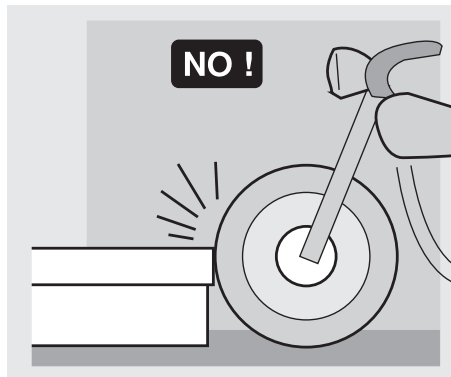

Ne pas heurter d'obstacles qui pourraient provoquer des dommages au véhicule ou entraîner la perte de contrôle du véhicule même.

Ne pas rester dans le sillage d'autres véhicules pour prendre de la vitesse.

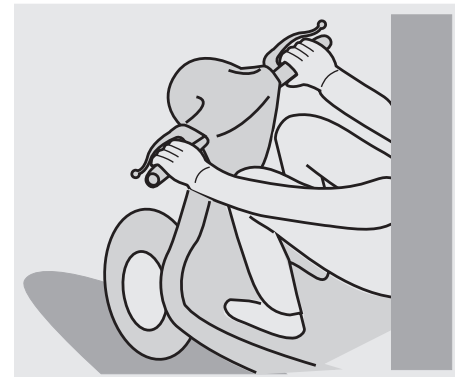

⚠ DANGER

Conduire toujours avec les deux mains sur le guidon et les pieds sur le repose-pieds en position de conduite correcte. Eviter absolument de se mettre debout pendant la conduite ou de s'étirer.

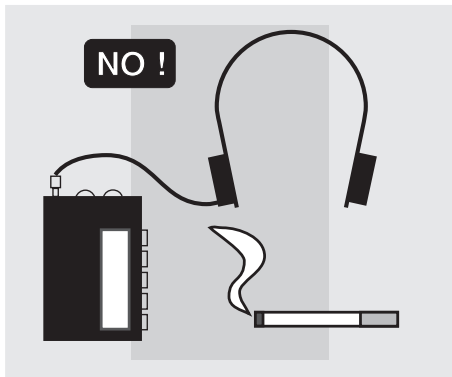

Le pilote ne doit jamais se distraire ou se laisser distraire ou encore se faire influencer par des personnes, choses, actions (ne pas fumer, manger, boire, lire, etc.) pendant la conduite du véhicule.

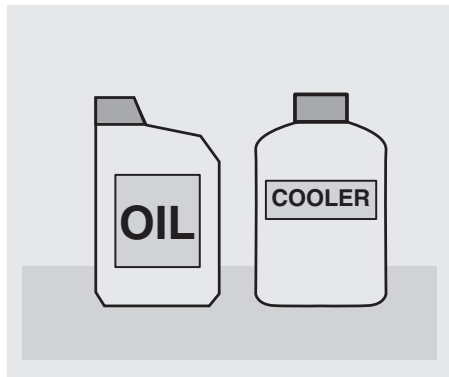

Utiliser le carburant et les lubrifiants spécifiques pour le véhicule, du type mentionné sur le "TABLEAU DES LUBRIFIANTS"; contrôler régulièrement les niveaux prescrits de carburant, d'huile et de liquide de refroidissement.

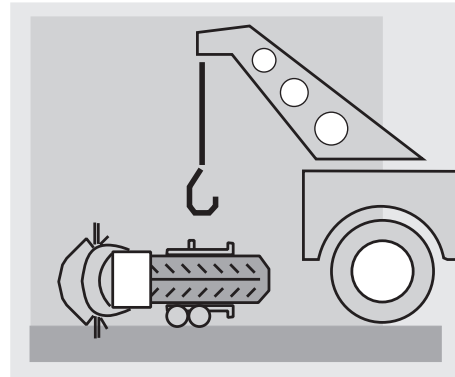

Si le véhicule a été impliqué dans un accident ou bien a subi un choc ou une chute, s'assurer que les leviers de commande, les tubes, les câbles, le système de freinage et les parties vitales ne sont pas endommagés.

Eventuellement, faire contrôler le véhicule par un **Concessionnaire officiel aprilia** avec une attention particulière pour le châssis, le guidon, les suspensions, les organes de sécurité et les dispositifs pour lesquels l'utilisateur ne peut pas évaluer leur état.

Signaler tout mauvais fonctionnement afin de faciliter l'intervention des techniciens et/ou des mécaniciens.

Ne conduire en aucun cas le véhicule si les dommages subis compromettent la sécurité.

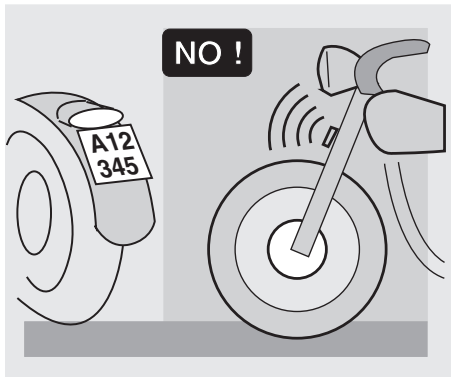

Ne modifier en aucun cas la position, l'inclinaison ou la couleur de la plaque d'immatriculation, des clignotants, des dispositifs d'éclairage et de l'avertisseur sonore.

Toute modification du véhicule comporte l'annulation de la garantie.

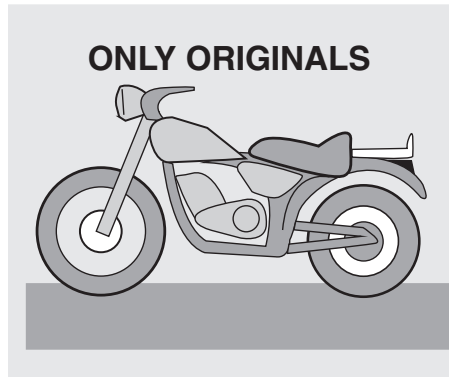

Toute modification éventuelle apportée au véhicule ou bien la suppression de pièces d'origine peuvent modifier les caractéristiques du véhicule et donc diminuer le niveau de sécurité ou même le rendre illégal.

Il est conseillé de s'en tenir toujours à toutes les dispositions légales et aux règlements nationaux et locaux en fait d'équipement du véhicule.

De façon particulière, on doit éviter les modifications techniques capables d'augmenter les performances ou de modifier les caractéristiques d'origine du véhicule.

Eviter absolument de s'affronter dans des courses avec d'autres véhicules.

Eviter la conduite tout-terrain.

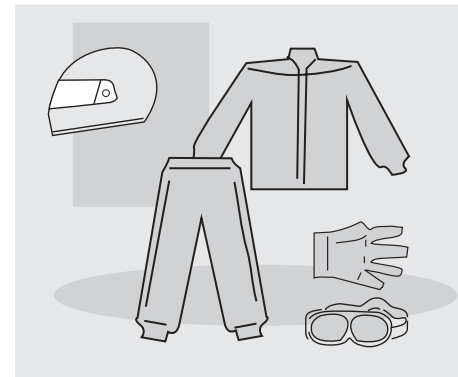

VETEMENTS

Avant de se mettre en route, se rappeler de porter et d'attacher correctement le casque. S'assurer qu'il est homologué, intact, de la bonne taille et que sa visière est propre.

Porter des vêtements de protection, si possible de couleur claire et/ou réfléchissants. De cette manière, le pilote qui sera bien visible vis-à-vis des autres conducteurs réduira considérablement le risque d'être victime d'une collision et il sera mieux protégé en cas de chute.

Les vêtements doivent être bien ajustés et fermés aux extrémités; les cordons, les ceintures et les cravattes ne doivent pas pendre; éviter que ces objets ou autres puissent empêcher la conduite en s'accrochant sur les parties en mouvement ou sur les organes de conduite.

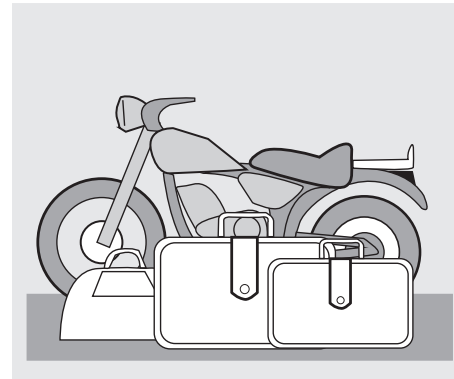
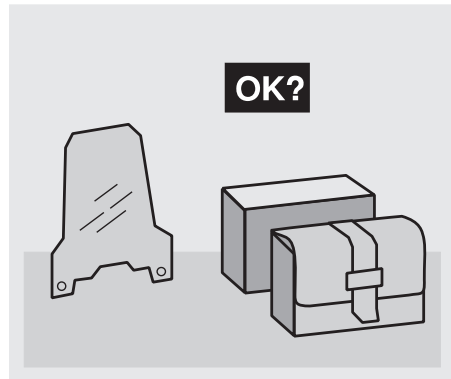
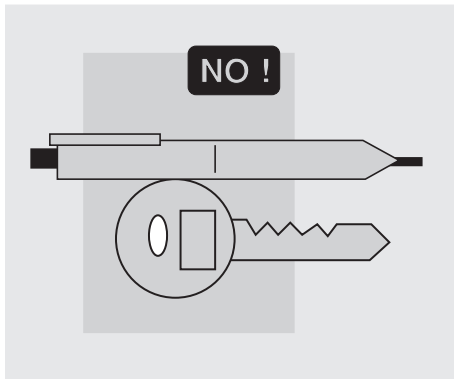

Ne pas garder en poche des objets qui pourraient se révéler dangereux en cas de chute par exemple: objets pointus tels que clefs, stylos, récipients en verre, etc. (les mêmes recommandations sont valables pour le passager éventuel).

ACCESSOIRES

L'utilisateur est personnellement responsable du choix de l'installation et de l'usage d'accessoires.

Il est recommandé de monter l'accessoire de manière à ce qu'il ne couvre pas les dispositifs de signalisation sonore et visuelle ou qu'il ne compromette pas leur fonctionnement, ne limite pas le débattement des suspensions et l'angle de braquage, n'empêche pas le fonctionnement des commandes et ne réduise pas la garde au sol et l'angle d'inclinaison dans les virages.

Eviter l'utilisation d'accessoires qui empêchent l'accès aux commandes, car ils peuvent augmenter les temps de réaction en cas d'urgence. Les carénages et les pare-brises de grandes dimensions, montés sur le véhicule, peuvent causer des forces aérodynamiques en mesure de compromettre la stabilité du véhicule

pendant la conduite, surtout aux vitesses élevées.

S'assurer que l'équipement est solidement fixé au véhicule et qu'il ne constitue pas un danger pendant la conduite. Ne pas ajouter ou modifier des appareils électriques qui surchargent le générateur de courant: il pourrait se produire l'arrêt imprévu du véhicule ou une perte dangereuse de courant nécessaire pour le fonctionnement des dispositifs de signalisation sonore et visuelle.

aprilia vous conseille d'employer des accessoires d'origine (**aprilia** genuine accessories).

CHARGEMENT

Charger le véhicule avec prudence et modération. Il est nécessaire de placer le bagage le plus près possible du barycentre du véhicule et de répartir uniformément les poids sur les deux côtés pour réduire au minimum tout déséquilibre. En outre,

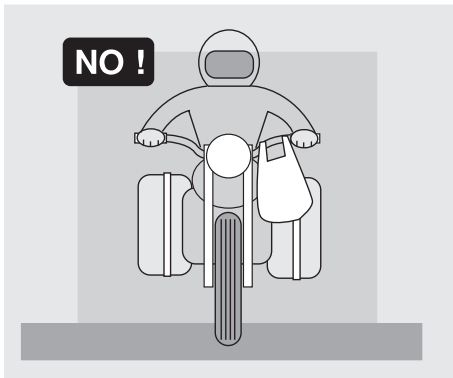

contrôler que le chargement est solidement ancré au véhicule surtout pendant les voyages à long parcours.

Ne jamais fixer d'objets encombrants, volumineux, lourds et/ou dangereux sur le guidon, les garde-boues et les fourches; cela pourrait ralentir la réponse du véhicule en virage et compromettre inévitablement sa maniabilité.

Ne pas placer sur les côtés du véhicule des bagages trop encombrants ou bien le casque, car ils pourraient heurter des personnes ou des objets et provoquer la perte de contrôle du véhicule.

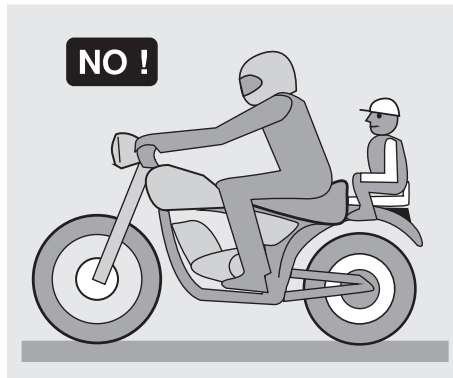

Ne pas transporter de bagages sans les avoir solidement fixés sur le véhicule.

Ne pas transporter de bagages qui débordent excessivement du porte-bagages ou qui couvrent les dispositifs de signalisation sonore et visuelle.

Ne pas transporter d'animaux ou d'enfants sur le coffre à documents ou sur le porte-bagages.

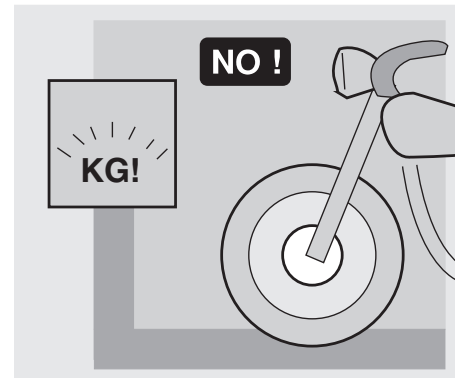

Ne pas dépasser la limite maximale de poids transportable pour chaque porte-bagage.

Toute surcharge du véhicule compromet la tenue de route et la maniabilité du véhicule.

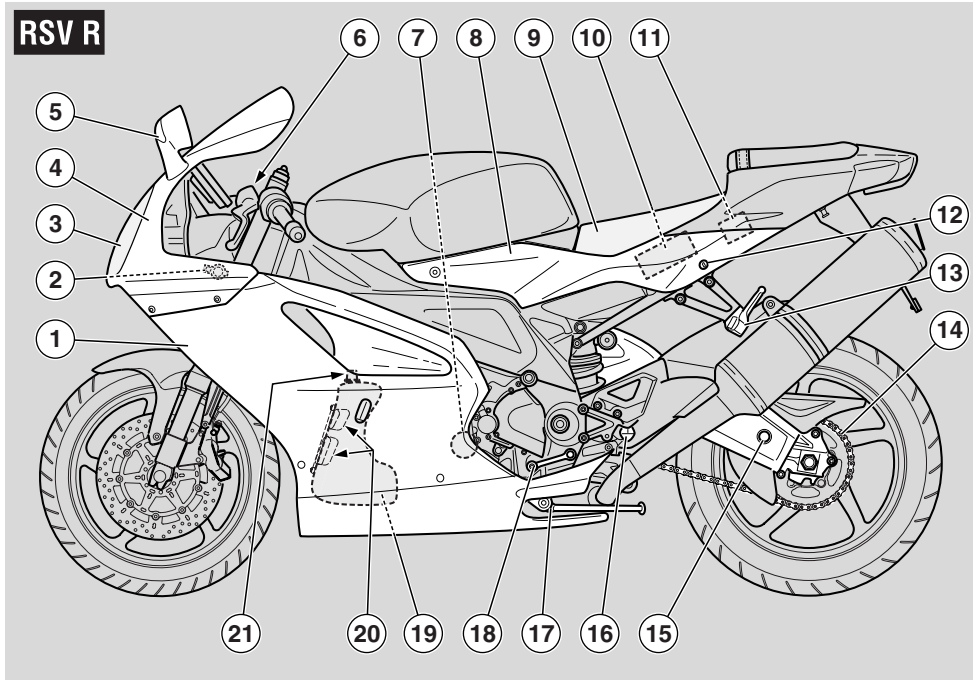

LEGENDE

- | | | | |
|---|---|--|--|
| 1) Carénage latéral gauche | 7) Filtre à huile du moteur | 13) Repose-pied gauche pour passager (à ressort, fermé/ouvert) | 18) Levier de changement de vitesse |
| 2) Amortisseur de direction réglable RSV R OPT | 8) Cache latéral gauche | 14) Chaîne de transmission | 19) Réservoir d'huile du moteur |
| 3) Feu avant gauche | 9) Selle du pilote | 15) Bras oscillant arrière | 20) Niveau d'huile du moteur |
| 4) Bulle avant | 10) Batterie | 16) Repose-pied gauche pour pilote | 21) Bouchon du réservoir d'huile du moteur |
| 5) Rétroviseur gauche | 11) Porte-fusibles principaux (30A) | 17) Béquille latérale | |
| 6) Réservoir du liquide de la commande d'embrayage | 12) Serrure de la selle du passager – Coffre à documents/trousse à outils | | |

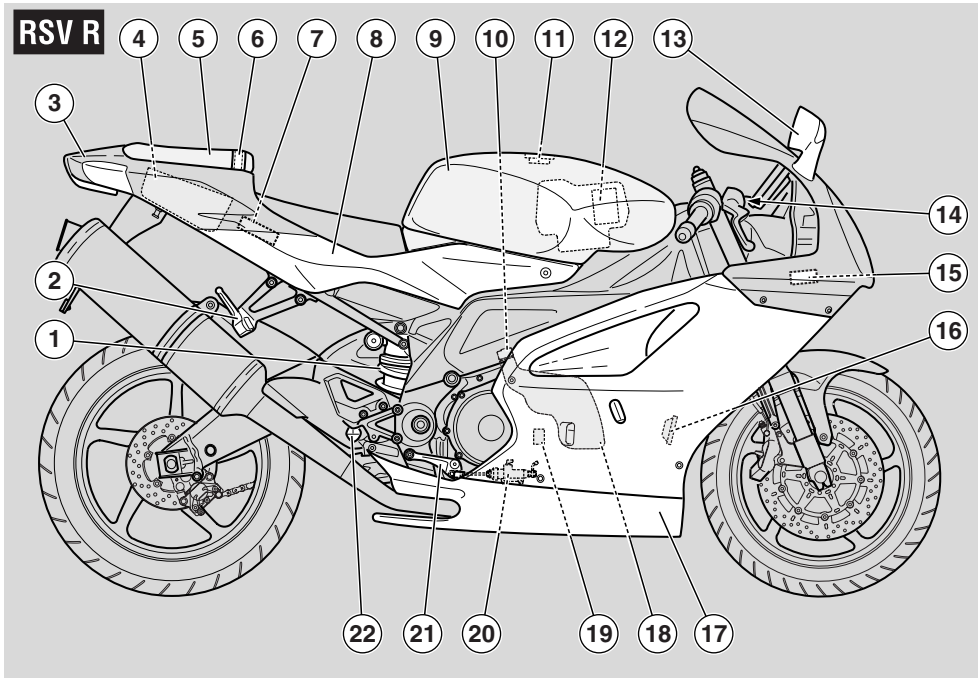

LEGENDE

- | | | | |
|--|--|---|---|
| 1) Amortisseur arrière | documents/trousse à outils) | 11) Bouchon du réservoir de carburant | 17) Carénage latéral droit |
| 2) Repose-pied droit pour passager (à ressort, fermé/ouvert) | 6) Sangle de maintien passager | 12) Filtre à air | 18) Vase d'expansion |
| 3) Feu arrière | 7) Boîtier électronique | 13) Rétroviseur droit | 19) Réservoir du liquide de frein arrière |
| 4) Coffre à documents/trousse à outils | 8) Cache latéral droit | 14) Réservoir du liquide du frein avant | 20) Maître-cylindre du frein arrière |
| 5) Selle du passager (fermeture du coffre à | 9) Réservoir de carburant | 15) Porte-fusibles secondaires (15A) | 21) Levier de commande de frein arrière |
| | 10) Bouchon du vase d'expansion liquide de refroidissement | 16) Avertisseur sonore | 22) Repose-pied droit pour pilote |

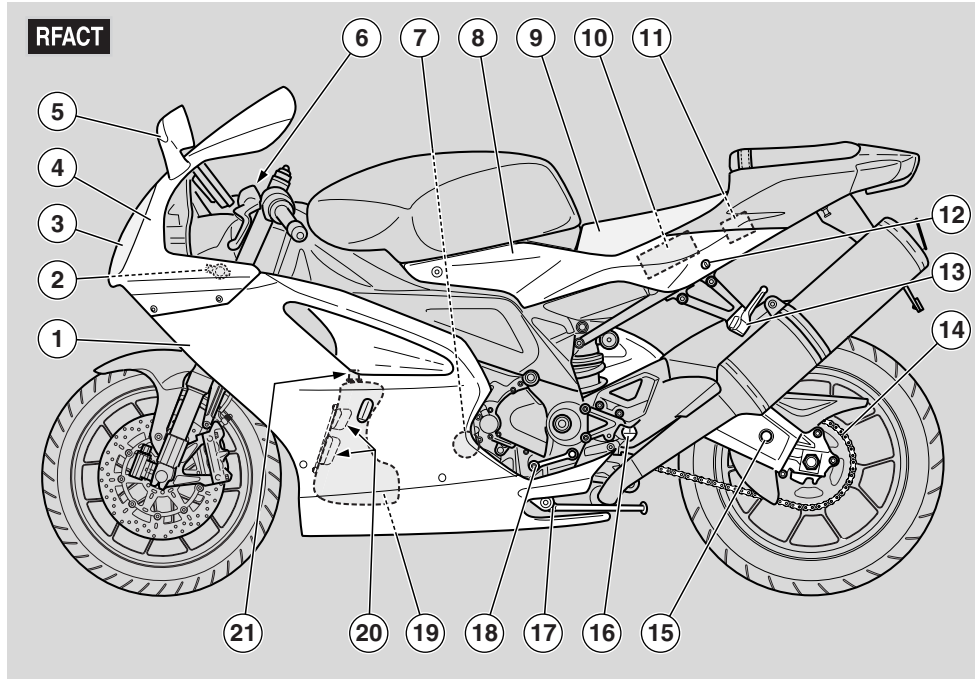

LEGENDE

- | | | | |
|-------------------------------|-------------------------------------|------------------------------|---------------------------------|
| 1) Carénage latéral gauche | 7) Filtre à huile moteur | 13) Repose-pied gauche pour | de vitesses |
| 2) Amortisseur de direction | 8) Cache latéral gauche | passager | 19) Réservoir d'huile du moteur |
| réglable | 9) Selle du pilote | 14) Chaîne de transmission | 20) Niveau d'huile du moteur |
| 3) Feu avant gauche | 10) Batterie | 15) Bras oscillant arrière | 21) Bouchon réservoir huile du |
| 4) Bulle avant | 11) Porte-fusibles principaux (30A) | 16) Repose-pied gauche pour | moteur |
| 5) Rétroviseur gauche | 12) Serrure selle passager - | pilote | |
| 6) Réservoir du liquide de la | coffre à documents/trousse | 17) Béquille latérale | |
| commande d'embrayage | à outils | 18) Levier de commande boîte | |

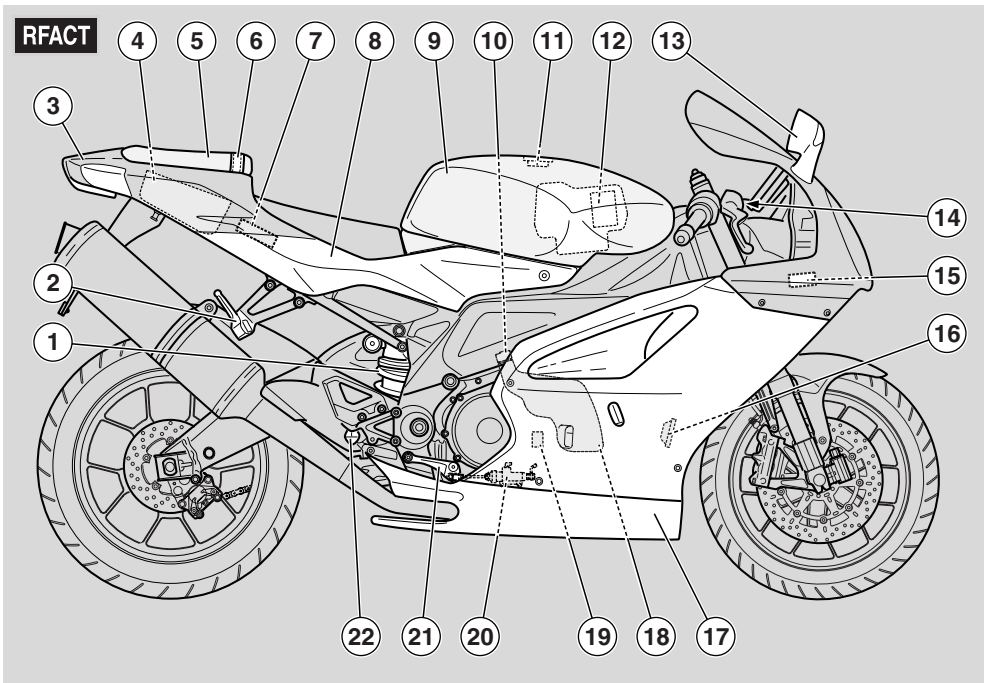

LEGENDE

- | | | | |
|---|--|--|--|
| 1) Amortisseur arrière | 6) Sangle de maintien du passager | 11) Bouchon du réservoir de carburant | 17) Carénage latéral droit |
| 2) Repose-pied droit pour passager (à ressort, fermé/ouvert) | 7) Boîtier électronique | 12) Filtre à air | 18) Vase d'expansion du liquide de refroidissement |
| 3) Feu arrière | 8) Cache latéral droit | 13) Rétroviseur droit | 19) Réservoir du liquide de frein arrière |
| 4) Coffre à documents/trousse à outils | 9) Réservoir carburant | 14) Réservoir du liquide commande de frein avant | 20) Maître-cylindre du frein arrière |
| 5) Selle passager (fermeture coffre à documents/trousse à outils) | 10) Bouchon du vase d'expansion liquide de refroidissement | 15) Porte-fusibles secondaires (15A) | 21) Levier de commande de frein arrière |
| | | 16) Avertisseur sonore | 22) Repose-pied droit pour pilote |

EMPLACEMENT DES COMMANDES ET DE L'INSTRUMENTATION

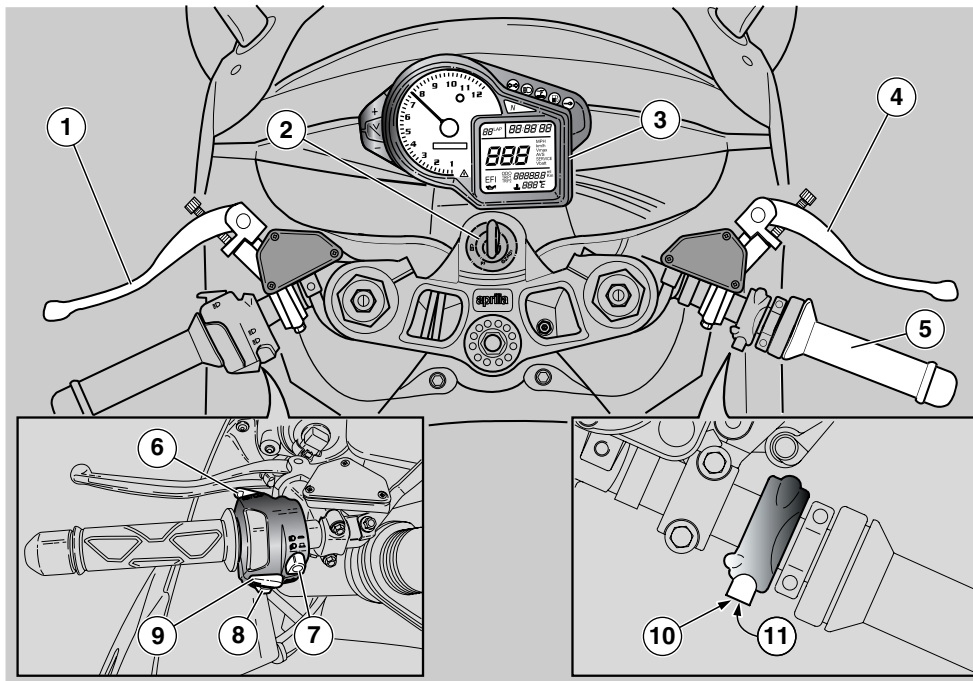

LEGENDE

- 1) Levier de commande d'embrayage
- 2) Commutateur d'allumage/antivol de direction (○ - ⊗ - ⊕)
- 3) Instrumentation et indicateurs
- 4) Levier de frein avant
- 5) Poignée des gaz
- 6) Bouton d'appel du feu de route (≡▷)/LAP (multifonctions)
- 7) Commutateur des feux (≡▷ - ≡▷)
- 8) Interrupteur des clignotants (↔↔)
- 9) Bouton avertisseur sonore (🔊)
- 10) Bouton de démarrage (⊕)
- 11) Interrupteur d'arrêt du moteur (■○ - ■⊗)

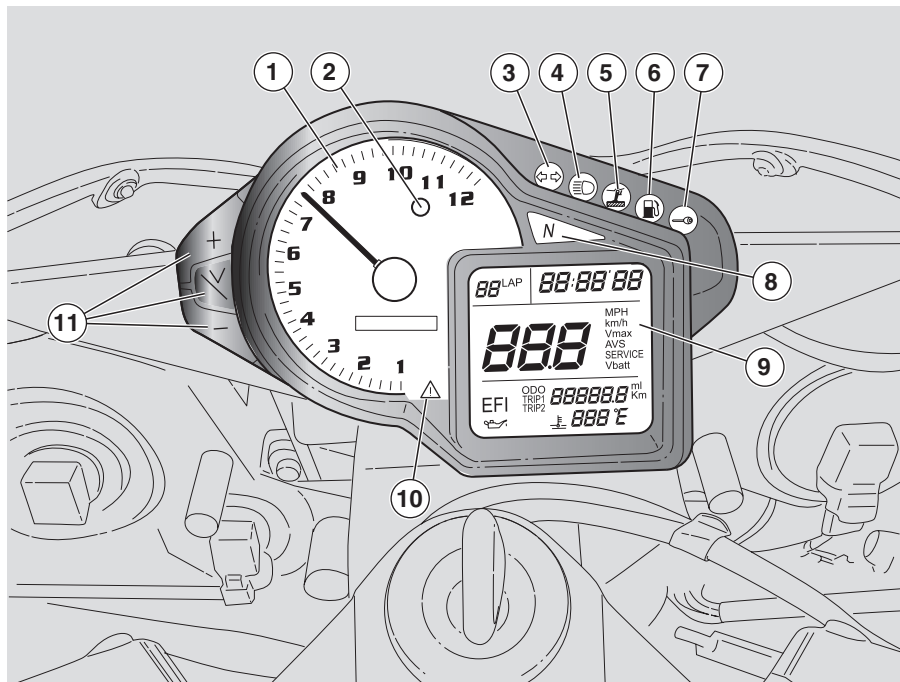













LEGENDE

- | | |
|--|---|
| <ul style="list-style-type: none"> 1) Compte-tours 2) Témoin surrégime couleur rouge 3) Témoin clignotants (↔↔) couleur verte 4) Témoin feu de route (≡) couleur bleue 5) Témoin béquille latérale dépliée (L) couleur jaune ambrée 6) Témoin réserve de carburant (R) couleur jaune ambrée 7) Témoin immobiliser (antidémarrage électronique) (→) couleur rouge (si le dispositif Immobiliser est présent) | <ul style="list-style-type: none"> 8) Témoin sélecteur au point mort (N) couleur verte 9) Visu digitale multifonctions (température du liquide de refroidissement - horloge - tension batterie - chronomètre - diagnostic pression huile moteur (↗)) 10) Témoin d'alarme générale (Δ) couleur rouge 11) Touches de programmation ordinateur multifonctions (+, Trip V, -) |
|--|---|

TABLEAU DE L'INSTRUMENTATION ET INDICATEURS

Tous les témoins s'allument pendant environ 3 secondes chaque fois que l'on met le commutateur d'allumage sur "O", et le moteur n'est pas en marche, ce qui permet d'exécuter le test de fonctionnement des LED. Au cas où un ou plusieurs témoins ne s'allumeraient pas au cours de cette phase, s'adresser à un **Concessionnaire officiel aprilia**.

| Description | Fonction |
|--|--|
| Compte-tours (trs/mn - rpm) | Indique le nombre de tours par minute du moteur. ⚠ ATTENTION Ne pas dépasser le régime de puissance maximum du moteur, voir page 58 (RODAGE). |
| Témoin surrégime | Clignote si l'on dépasse le seuil d'activation (le nombre de tours maxi.) réglé par l'utilisateur, voir page 25 [REGLAGE SEUIL SURREGIME (SEULEMENT LE MOTEUR ETEINT)]. S'allume quand le seuil maxi. de réglage du nombre de tours du moteur, voir page 25 [REGLAGE SEUIL SURREGIME (SEULEMENT LE MOTEUR ETEINT)] est confirmé et pendant trois secondes environ chaque fois qu'on tourne la clef de contact en position "O", voir page 20 (ORDINATEUR MULTIFONCTIONS). |
| Témoin clignotants |  Clignote quand le clignotant est en fonction. |
| Témoin feu de route |  S'allume quand les ampoules de la lumière de route du feu avant sont activées ou quand on actionne l'appel du feu de route. |
| Témoin béquille latérale dépliée |  S'allume quand la béquille latérale est dépliée. |
| Témoin réserve de carburant |  S'allume quand dans le réservoir de carburant il reste une quantité de carburant de $4,5 \pm 1 \ell$. En ce cas, prévoir le ravitaillement le plus tôt possible, voir page 34 (CARBURANT). |
| Témoin antivol (immobilizer) (si le dispositif Immobilizer est présent) |  Le moteur éteint, il clignote comme mesure de dissuasion contre le vol, ce qui confirme que le système antivol est en fonction. ⚠ ATTENTION Les 10 jours écoulés sans que le moteur ne démarre, le témoin s'éteint, mais le système IMMOBILIZER demeure actif (fonction économie d'énergie). |
| Témoin indicateur sélecteur au point mort |  S'allume quand le sélecteur se trouve en position de point mort. |
| Témoin de signalisation d'erreur |  S'allume chaque fois que l'on positionne le commutateur d'allumage sur "O", et le moteur n'est pas en marche, ce qui permet d'effectuer le test de fonctionnement du témoin. Si le témoin ne s'allume pas durant cette phase, s'adresser à un Concessionnaire officiel aprilia . ⚠ ATTENTION Si le témoin  reste allumé après le démarrage ou s'allume durant le fonctionnement normal du moteur, en même temps que l'un des trois symboles sur la vis: "EFI", "  , "  , "  , cela signifie qu'une anomalie a été relevée au système d'injection (EFI), que la pression de l'huile du moteur est insuffisante () ou que la température du liquide refroidissement () est excessive. En ce cas, arrêter immédiatement le moteur et s'adresser à un Concessionnaire officiel aprilia . |

| Description | | Fonction | |
|------------------------------|---|---|--|
| Visu digitale multifonctions | Indicateur de vitesse (km/h - MPH) | Affiche la vitesse de conduite instantanée ou moyenne ou maximum (en kilomètres ou milles) en fonction du pré-réglage, voir page 20 (ORDINATEUR MULTIFONCTIONS). | |
| | Compteur kilométrique/ compte-milles (KM - Mi) | Affiche le nombre partiel ou total de kilomètres ou de milles parcourus. | |
| | Température du liquide de refroidissement (°C/°F) | <p>Affiche la température du liquide de refroidissement dans le moteur, voir page 20 (ORDINATEUR MULTIFONCTIONS).</p> <p>⚠ ATTENTION Ne pas laisser le commutateur d'allumage sur "☒" car les ventilateurs de refroidissement s'arrêteraient indépendamment de la température du liquide de refroidissement; en ce cas la température augmenterait ultérieurement.</p> <p>Si on entre dans la zone de danger, arrêter le moteur, tourner la clef de contact sur "○" et attendre la désactivation des ventilateurs de refroidissement. A ce moment, tourner la clef de contact sur "☒" et contrôler le niveau du liquide de refroidissement, voir page 42 (LIQUIDE DE REFROIDISSEMENT). S'adresser à un Concessionnaire officiel aprilia.</p> <p>⚠ ATTENTION Au cas où la température maximale autorisée serait dépassée (115°C – 239 °F), le moteur pourrait être gravement endommagé.</p> | |
| | Horloge | Affiche l'heure et les minutes selon le pré-réglage, voir page 20 (ORDINATEUR MULTIFONCTIONS). | |
| | Tension batterie V BATT | Affiche la tension de la batterie en Volts, voir page 20 (ORDINATEUR MULTIFONCTIONS). | |
| | Chronomètre | Affiche les mesures différentes des temps selon le pré-réglage, voir page 20 (ORDINATEUR MULTIFONCTIONS). | |
| | Diagnostic | <p>Chaque fois que l'on positionne le commutateur d'allumage sur "○", l'inscription "EFI" apparaît sur la visu multifonctions au côté droit pendant trois secondes environ.</p> <p>⚠ ATTENTION Si l'inscription "EFI" apparaît durant le fonctionnement normal du moteur, cela signifie que le boîtier électronique a repéré des anomalies. En beaucoup de cas le moteur continue à fonctionner avec des performances limitées; s'adresser immédiatement à un Concessionnaire officiel aprilia.</p> | |
| | | Pour faire défiler les affichages, voir page 20 (ORDINATEUR MULTIFONCTIONS) | |

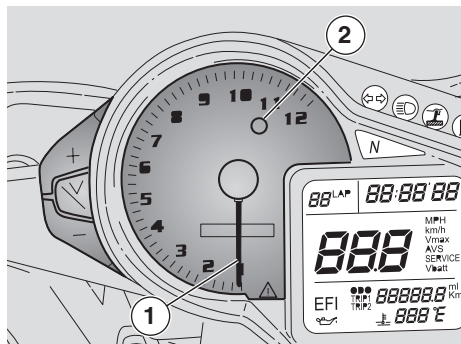

ORDINATEUR MULTIFONCTIONS

En tournant la clef de contact en position "O" sur le tableau de bord, s'allument pendant 3 secondes:

- tous les segments de la visu multifonctions;
- tous les témoins;
- l'éclairage de fond.

L'aiguille du compte-tours (1) se positionne sur la valeur maximum (rpm), programmée par l'utilisateur. Après environ 3 secondes le témoin (rouge) surrégime (2) s'éteint; l'aiguille du compte-tours (1) retourne dans sa position initiale. Après le contrôle initial tous les instruments indiqueront instantanément la valeur courante des grandeurs mesurées.

⚠ ATTENTION

Si sur le tableau de bord s'affiche l'inscription "ERR" clignotante à la place de la température de l'eau et les témoins de béquille et surrégime s'allument, cela veut dire qu'il existe un

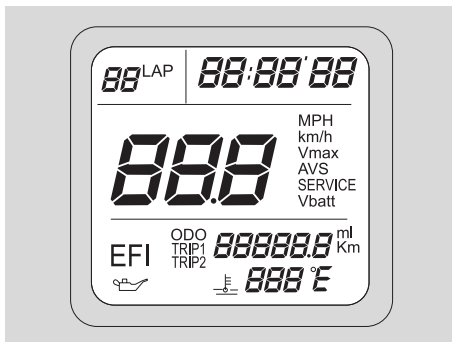

problème de communication sur la ligne CAN entre le tableau de bord et le boîtier du moteur. S'adresser à un Concessionnaire officiel **aprilia**.

⚠ ATTENTION

Après les 1000 premiers km sur la visu multifonctions s'affichera l'icône "SERVICE". Elle s'affichera une seconde fois après avoir parcouru 10.000 km, ce qui fait que les activations qui suivent la seconde devront être exécutées à un pas de 10.000 km.

Dans ce cas s'adresser à un Concessionnaire officiel **aprilia**, pour effectuer les interventions prévues sur la fiche d'entretien périodique, voir page 63 (FICHE D'ENTRETIEN PERIODIQUE). Pour désactiver l'inscription "SERVICE" sur la visu, mettre la clef sur ON et appuyer sur les touches "+" et "-" pendant au moins 15 secondes.

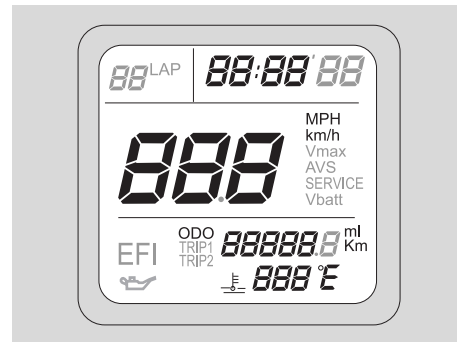

Avec la clef de contact en position "O" les réglages standard affichés sur la visu sont les suivants:

- vitesse instantanée ;
- horloge ;
- température du liquide de refroidissement ;
- totalisateur.

COMMUTATION SYSTEME METRIQUE (km/h-MPH, °C-°F)

- ◆ La commutation des unités de mesure km, mi, km/h et MPH s'effectue en agissant simultanément sur les boutons "TRIP/V" et "-" pour une durée supérieure à 15 sec.
- ◆ La commutation des unités de mesure des °C et °F s'effectue en agissant simultanément sur les boutons "TRIP/V" et "+" pour une durée supérieure à 15 sec.

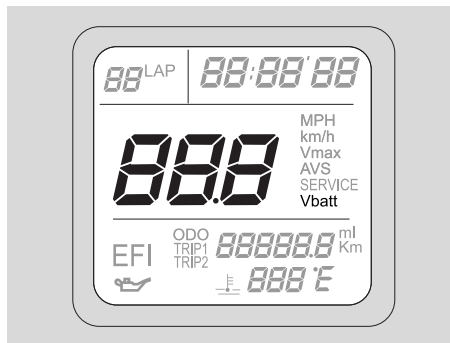
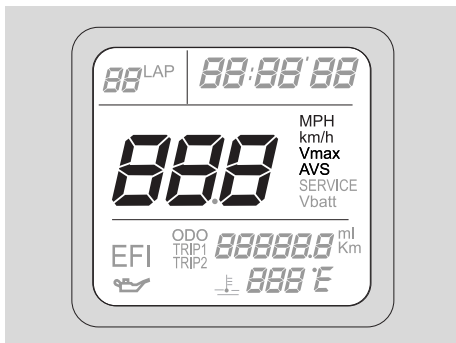

AFFICHAGE VITESSE INSTANTANEE, MAXIMALE, MOYENNE ET TENSION BATTERIE

IMPORTANT La vitesse moyenne, maximale et la tension batterie ne sont visibles que si le véhicule est à l'arrêt. Pendant la marche ce n'est que la vitesse instantanée qui s'affiche.

Si on tourne la clef de contact dans la position "O", sur la visu s'affiche la vitesse instantanée. Pour passer à l'affichage des vitesses maximale (V maxi), moyenne (AVS) et tension batterie, appuyer sur la touche "+".

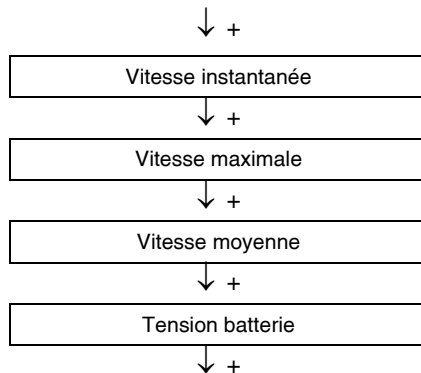

Pour mettre à zéro les valeurs de vitesse maximale (V maxi) et de vitesse moyenne (AVS), entrer dans l'affichage des valeurs en question et appuyer sur la touche "-" pendant au moins 3 secondes.

IMPORTANT La mesure de la vitesse maximum et moyenne se réfère au passage de la dernière mise à zéro des valeurs en question.

La valeur de la tension batterie, exprimée en volt, ne peut pas être modifiée, mais elle fournit une indication sur l'état de fonctionnement de la batterie.

Le circuit de recharge fonctionne correctement si à 4000 trs/mn (rpm) la tension de la batterie, les feux de croisement allumés, se situe entre 13 et 15 V.

◆ Réglage éclairage instrument: il est possible de régler l'intensité de l'éclairage de fond de l'instrument sur 3 niveaux (30%, 70%, 100%) la variation n'est possible que pendant le 5 premières secondes après avoir tourné la clef sur "O" en pressant la touche "-".

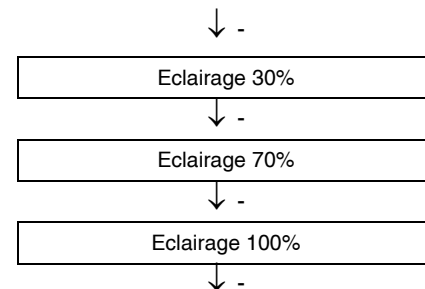

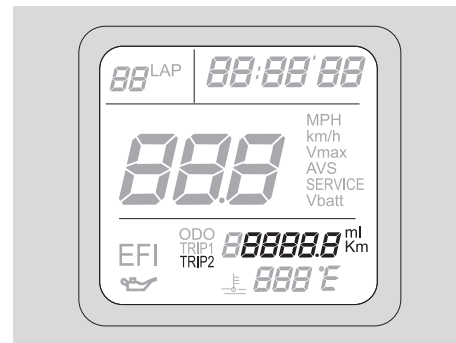
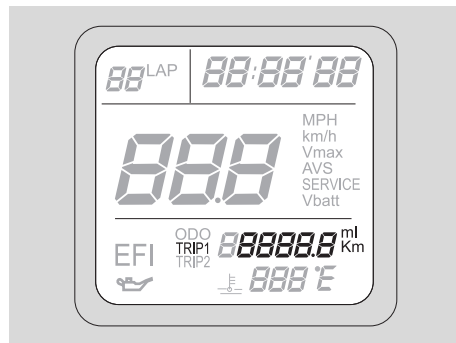
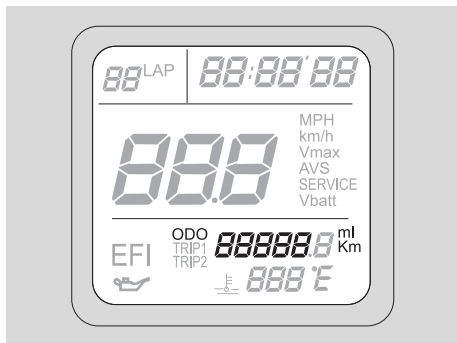

AFFICHAGE TOTALISATEUR (ODOMETRE) ET COMPTEUR KILOMÉTRIQUE/COMPTE-MILLES PARTIELS (TRIP 1 ET TRIP 2)

En tournant la clef de contact dans la position "O", sur la visuel s'affiche le totalisateur (ODOMETRE). Si on veut passer à l'affichage du compteur kilométrique/compte-milles partiels (TRIP 1 ET TRIP 2), appuyer sur la touche Trip/V.

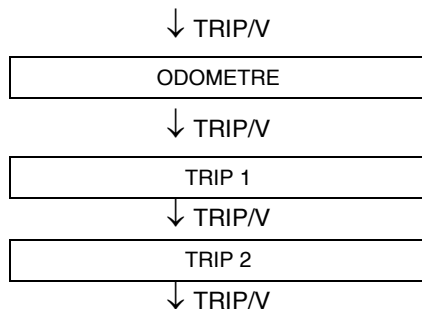

Si on veut mettre à zéro la valeur du compteur kilométrique/compte-milles partiel 1 (TRIP 1), entrer dans l'affichage de la valeur en question et appuyer sur la touche "Trip/V" pendant au moins 3 secondes.

Si on veut mettre à zéro la valeur du compteur kilométrique/compte-milles partiel 2 (TRIP 2), entrer dans l'affichage de la valeur en question et appuyer sur la touche "Trip/V" pendant au moins 3 secondes.

IMPORTANT Le comptage des distances partielles parcourues se rapporte au passage de la dernière mise à zéro des valeurs en question.

- ◆ Les distances mémorisées par les deux compteurs kilométriques partiels Trip 1 et Trip 2 sont perdues lors de la déconnexion de la batterie.

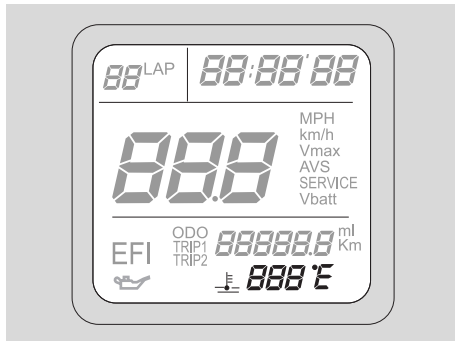

AFFICHAGE: TEMPERATURE LIQUIDE DE REFROIDISSEMENT

- La visu de la température du liquide de refroidissement indique "---" quand le capteur relève une température inférieure à 34°C (93°F).
- La visu indique avec une valeur fixe la valeur réelle de la température lorsque le capteur relève une température comprise entre 35°C (95°F) et 114°C (237°F).
- La visu indique la température avec une valeur clignotante de 115°C (239°F) à 135°C (275°F). En outre le témoin d'alarme Δ s'allume pour indiquer la zone de danger.
- La visu indique en clignotant 135°C (275°F), si la température dépasse la valeur susdite (toujours avec le témoin d'alarme allumé).

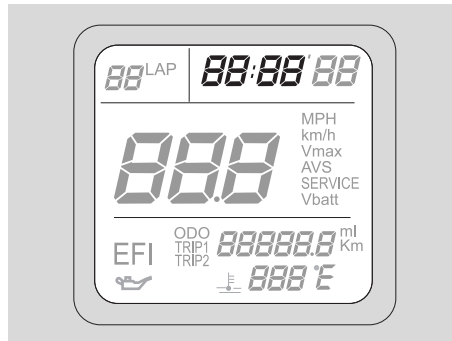

Δ ATTENTION

Si le capteur de la température du liquide de refroidissement est déconnecté ou endommagé, sur le tableau de bord s'allume le témoin de signalisation d'erreur (Δ) et la lecture de la température ne se fait plus. Dans ce cas s'adresser à un Concessionnaire officiel aprilia.

Plage de lecture thermomètre sur la visu: 35-135°C (95-275 °F).

REGLAGE HORLOGE DIGITALE:

L'horloge digitale s'affiche en haut de la visu.

L'horloge ne s'affiche que lorsque la clef de contact est en position " \odot ".

IMPORTANT Le réglage ne peut se faire qu'avec la clef de contact en position " \odot " et bien fixe.

REGLAGE DES HEURES

- ◆ Appuyer simultanément sur les touches "+" et "-" pendant au moins 3 secondes jusqu'à ce que les chiffres des heures clignent.
- ◆ Utiliser les touches "+" et "-" pour obtenir le réglage souhaité.
- ◆ Si une touche de réglage est tenue enfoncée, la valeur augmente/diminue d'une heure la seconde.
- ◆ Appuyer sur la touche "TRIP/V" pendant au moins trois secondes en vue de confirmer la programmation des heures. L'horloge passera automatiquement au réglage des minutes.

REGLAGE DES MINUTES

- ◆ Appuyer sur les touches "+" et "-", ce qui fera augmenter/diminuer d'une minute la valeur. Si on tient la touche pressée, la valeur augmente/diminue automatiquement de 1 minute la seconde.
- ◆ Appuyer sur la touche "TRIP/V" pendant au moins 3 secondes, jusqu'à ce que les chiffres des minutes cessent de clignoter, ce qui confirme les données entrées.
- ◆ Le réglage de l'horloge est perdu lors de la déconnexion de la batterie.

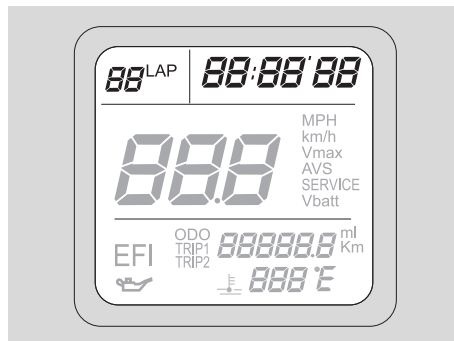
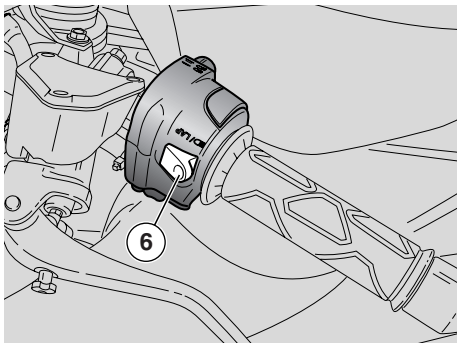

CHRONOMETRE

Le chronomètre permet de mesurer le temps chaque tour avec le véhicule se trouvant sur piste et, en mémorisant les données, il est possible de les consulter par la suite.

Le "CHRONOMETRE" en fonction, il n'est pas possible de rappeler la fonction "horloge":

Si on veut activer la fonction chronomètre:

- ◆ en tenant la touche "LAP" enfoncée, appuyer sur "TRIP/V" pendant plus de 3 trois secondes. A la place de l'horloge s'affiche "01 LAP 00'00'00".

Si on veut désactiver le chronomètre:

- ◆ En tenant la touche "LAP" enfoncée, appuyer sur "TRIP/V" pendant plus de 3 trois secondes. On reviendra à l'affichage de l'horloge.

Si on veut commencer le chronométrage:

- ◆ appuyer sur la touche "LAP" (1) et relâcher immédiatement.

La première pression fait démarrer le comptage. Des pressions successives de la touche "LAP" pendant les 10 premières secondes dès le départ du comptage font redémarrer le chronomètre à partir de zéro.

A la pression successive de la touche "LAP", tout en commençant le comptage d'un nouveau tour, le temps effectué et le numéro du tour parcouru seront mémorisés et affichés pendant 10 secondes en haut à gauche .

A la fin des 10 secondes le chronomètre affichera le temps du deuxième tour ainsi que le numéro identificateur correspondant.

IMPORTANT Il est possible de mémoriser au maximum 40 détections chronométriques, et celles-ci terminées, la pression de la touche "LAP" (1) n'aura plus aucun effet et on passe automatiquement à l'affichage des 40 temps mémorisés.

En cas de rétablissement de la fonction du chronomètre il est nécessaire de mettre à zéro les 40 mémoires.

En cas de mise à zéro de la mémoire il est nécessaire d'entrer dans la fonction du chronomètre.

Tout en maintenant la touche LAP (1) actionnée, appuyer pendant au moins 3 secondes sur la touche "-".

Le retour à l'affichage de "01 LAP 00'00'00" indiquera la mise à zéro des 40 mémoires effectuée.

Les temps mémorisés sont perdus lors de la déconnexion de la batterie.

Affichage des temps mémorisés:

- ◆ Il faut entrer dans la fonction chronomètre et ensuite appuyer sur le "TRIP/V" pendant plus de 3 secondes. Les temps peuvent défiler au moyen des touches "+" (en avant) et "-" (en arrière). Pour revenir à la fonction chronomètre, appuyer à nouveau sur "TRIP/V" pendant plus de 3 secondes.

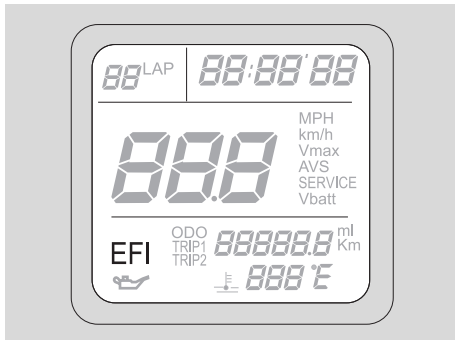

DIAGNOSTIC

- 1) Chaque fois que l'on positionne le commutateur d'allumage sur "O", l'inscription "EFI" apparaît pendant environ trois secondes.

⚠ ATTENTION

Si l'inscription "EFI" s'affiche en même temps que l'allumage du témoin d'alarme (Δ) durant le fonctionnement normal du moteur, cela signifie que le boîtier électronique a détecté quelques anomalies.

En beaucoup de cas le moteur continue à fonctionner avec des performances limitées; s'adresser immédiatement à un Concessionnaire officiel **aprilia**.

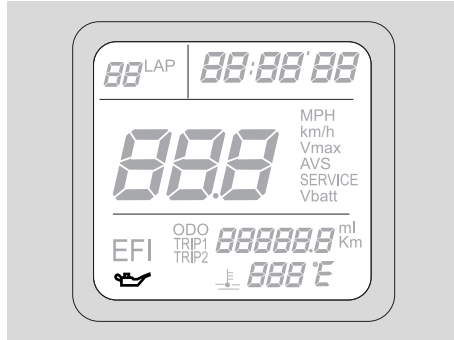

PRESSON HUILE MOTEUR

Chaque fois que l'on positionne le commutateur d'allumage sur "O", le témoin de pression de l'huile moteur s'affiche pendant environ trois secondes.

⚠ ATTENTION

Si le témoin de pression de l'huile du moteur reste allumé simultanément à l'allumage du témoin de l'alarme (Δ), après le démarrage ou il s'allume au cours du fonctionnement normal du moteur, cela veut dire que la pression de l'huile du moteur dans le circuit est insuffisante.

Dans ce cas arrêter immédiatement le moteur et s'adresser à un Concessionnaire officiel **aprilia**.

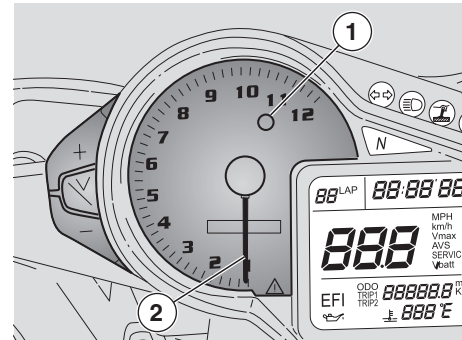

REGLAGE SEUIL SURREGIME (SEULEMENT LE MOTEUR ETEINT)

Si on dépasse le nombre de tours maxi. défini, le témoin (rouge) (1) de surrégime clignote sur le tableau de bord.

IMPORTANT Ce n'est qu'avec le moteur à l'arrêt et avec le totalisateur affiché qu'il sera possible de régler le seuil d'allumage de l'indicateur de surrégime dans une plage de 2000 à 12000 trs/mn (rpm).

La valeur introduite par défaut est de 6000 trs/mn (rpm).

Pour afficher la valeur de surrégime défini, appuyer sur le bouton "Trip/v" pendant au moins 3 secondes. L'aiguilles du compte-tours (2) se mettra pendant trois secondes sur la valeur de surrégime définie.

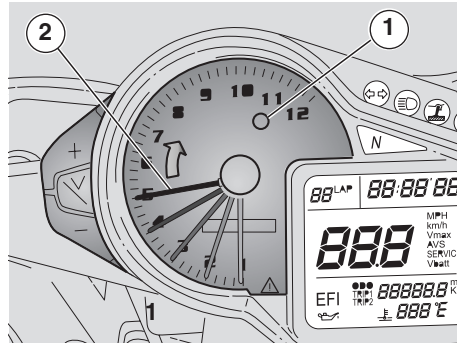
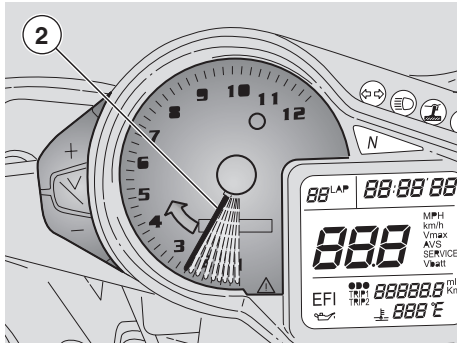

En cas de réglage:

- ◆ Tourner la clef de contact dans la position "0".
- ◆ Attendre le contrôle initial du tableau de bord.
- ◆ Appuyer sur le bouton "Trip/V" pendant au moins trois secondes: l'aiguille du compte-tours (2) se mettra sur la valeur de surrégime définie.
- ◆ Au cours des trois secondes où l'aiguille du compte-tours (2) indique la valeur de surrégime, il est possible de modifier le surrégime en question.
- ◆ Modifier la valeur de surrégime à l'aide du bouton "+": la pression instantanée détermine un incrément de 100 trs/mn (rpm); la pression prolongée indique un déplacement de 1000 trs/mn (rpm).
- ◆ Si l'aiguille arrive à la limite d'échelle (12000 trs/mn), il sera automatiquement remis à zéro.

- ◆ Après trois secondes depuis le dernier réglage effectué à l'aide de la touche "+", le nouveau seuil d'activation est mémorisé et confirmé par l'allumage du témoin surrégime (1) pendant trois secondes, tandis que l'aiguille (2) reviendra à zéro.
- ◆ Si au cours de la procédure de réglage le moteur démarre, c'est la dernière valeur entrée qui est gardée. En outre, l'introduction est perdue, si la batterie est déconnectée au cours du réglage et la dernière valeur entrée est maintenue.

COMMANDES PRINCIPALES SIMPLES

COMMANDES SUR LE DEMI-GUIDON DROIT

IMPORTANT Les composants électriques ne fonctionnent que lorsque le commutateur d'allumage est en position "○".

1) INTERRUPTEUR ARRÊT MOTEUR (■ ○ - ■ ⊗)

⚠ ATTENTION

Il ne faut pas activer l'interrupteur d'arrêt du moteur "■ ○ - ■ ⊗" au cours de la marche.

Il remplit la fonction d'interrupteur de sécurité ou d'urgence.

Si l'interrupteur est en position "■ ○", il est possible de faire démarrer le moteur; si on l'enfonce dans la position "■ ⊗", le moteur s'arrête.

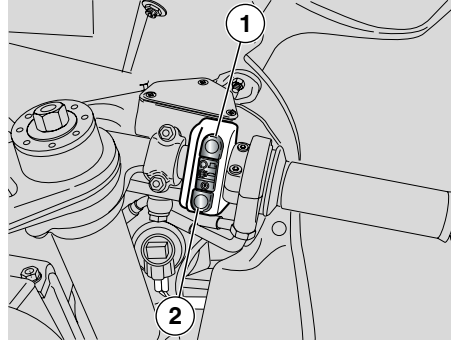

⚠ ATTENTION

Le moteur à l'arrêt et le commutateur d'allumage en position "■ ○", la batterie pourrait se décharger.

Le véhicule à l'arrêt, après que le moteur a été arrêté, mettre le commutateur d'allumage en position "■ ⊗".

2) BOUTON DE DEMARRAGE (⊗)

Si on appuie sur le bouton "⊗", le démarreur fait tourner le moteur. Quant à la procédure de démarrage, voir page 53 (DEMARRAGE).

COMMANDES SUR LE DEMI-GUIDON GAUCHE

IMPORTANT Les composants électriques ne fonctionnent que lorsque le commutateur d'allumage est en position "○".

3) BOUTON DE L'AVERTISSEUR SONORE (b)

L'avertisseur se met en fonction, lorsque le bouton est pressé.

4) INTERRUPTEUR DES CLIGNOTANTS (↔)

Pousser l'interrupteur vers la gauche pour indiquer que l'on veut tourner à gauche; pousser l'interrupteur vers la droite pour indiquer que l'on veut tourner à droite.

Appuyer sur l'interrupteur pour désactiver le clignotant.

5) INVERSEUR DES FEUX (■ ☞ - ■ ☜)

En position "■ ☞", les feux de position, l'éclairage du tableau de bord et le feu de croisement sont toujours activés.

En position "■ ☜", le feu de route se met en fonction.

Avant le démarrage contrôler que l'inverseur des feux est bien positionné sur "■ ☜".

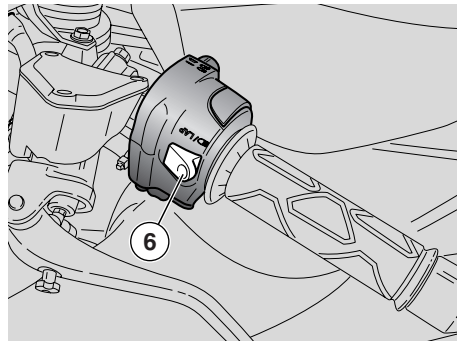
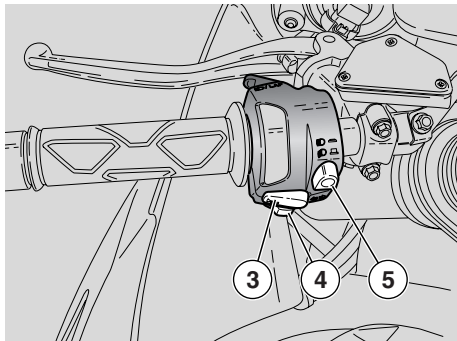

6) BOUTON APPEL DE PHARE (☰/LAP) (multifonctions)

IMPORTANT Pour le réglage des fonctions, voir page 20 (ORDINATEUR MULTIFONCTIONS).

Permet d'utiliser l'appel de phare dans les cas de danger ou d'urgence, ou bien active la fonction chronomètre (associée à la touche TRIP/V).

IMPORTANT Lors du relâchement du bouton l'appel de phare est désactivé.

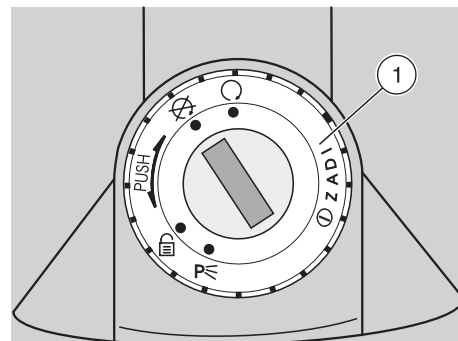

COMMUTATEUR D'ALLUMAGE

Le commutateur d'allumage (1) se trouve sur la plaque supérieure de la colonne de direction.

IMPORTANT La clef de contact met en fonction le commutateur d'allumage / antivol de direction, la serrure du bouchon du réservoir à carburant et la serrure du coffre à documents/trousse à outils.

Avec le véhicule sont remises deux clefs (une est de réserve).

IMPORTANT Garder la clef de réserve dans un lieu différent du véhicule.

IMPORTANT Lors du positionnement du commutateur d'allumage sur "O" les feux sont mis en fonction automatiquement. L'extinction des feux dépend du positionnement du commutateur d'allumage sur "☒".

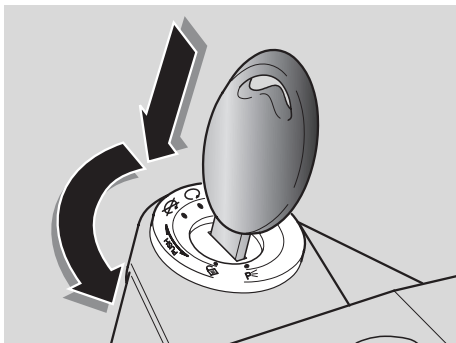

ANTIVOL DE DIRECTION



DANGER

Ne jamais tourner la clef en position "Ⓐ" pendant la marche, pour ne pas causer la perte de contrôle du véhicule.

FONCTIONNEMENT

Pour bloquer la direction:

- ◆ Tourner complètement le guidon vers la gauche.
- ◆ Tourner la clef de contact en position "Ⓐ".
- ◆ Presser la clef de contact et la tourner en position "Ⓐ".
- ◆ Enlever la clef.

| Position | Fonction | Extraction clef |
|---|--|---|
|  Antivol de direction | La direction est bloquée. Il n'est pas possible de démarrer le moteur ni d'actionner les feux. | Il est possible d'enlever la clef. Une fois la clef enlevée, le système immobiliser est actif (si le dispositif Immobilizer est présent). |
|  | Le moteur et les feux ne peuvent pas être mis en fonction. | Il est possible d'enlever la clef. Une fois la clef enlevée, le système immobiliser est actif (si le dispositif Immobilizer est présent). |
|  | Le moteur et les feux peuvent être mis en fonction. | Il n'est pas possible d'enlever la clef. |

| | | |
|---|--|---|
|  | La direction est bloquée. Il n'est pas possible de démarrer le moteur. Le feu de position du phare ainsi que le feu de position du feu arrière sont mis en fonction. | Il est possible d'enlever la clef. Une fois la clef enlevée, le système immobiliser est actif (si le dispositif Immobilizer est présent). |
|---|--|---|

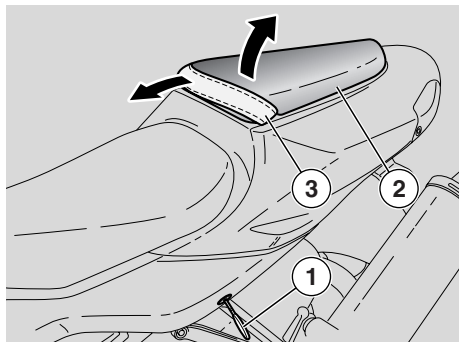

DEBLOCAGE/BLOCAGE DE LA SELLE DU PASSAGER

- ◆ Positionner le véhicule sur la béquille, voir page 60 (POSITIONNEMENT DU VEHICULE SUR LA BEQUILLE).
- ◆ Insérer la clef (1) dans la serrure de la selle.
- ◆ Libérer la selle du passager (2) de la sangle de maintien passager (3).
- ◆ Tourner la clef (1) dans le sens contraire des aiguilles d'une montre.
- ◆ Lever la partie avant de la selle du passager (2).
- ◆ Extraire la selle du passager (2).

IMPORTANT Avant de baisser et bloquer la selle (2), contrôler de ne pas avoir oublié la clef dans le coffre à documents/trousse à outils.

Pour bloquer la selle (2):

- ◆ Enfiler les crochets (4) de la partie arrière de la selle au-dessous du tube (5) du sous-cadre arrière.
- ◆ Déplacer en avant la sangle de maintien passager (3) et baisser la partie avant de la selle, en prenant soin de positionner parfaitement la sangle de maintien passager.
- ◆ Appuyer sur la partie avant de la selle, en faisant déclencher la serrure.

⚠ DANGER

Avant de se mettre en marche, s'assurer que la selle (2) est bloquée correctement.

IMPORTANT Sur le marché **USA** la version **RIFACT** n'est utilisable qu'en configuration monoplace. La dotation du véhicule ne prévoit donc pas de selle passager.

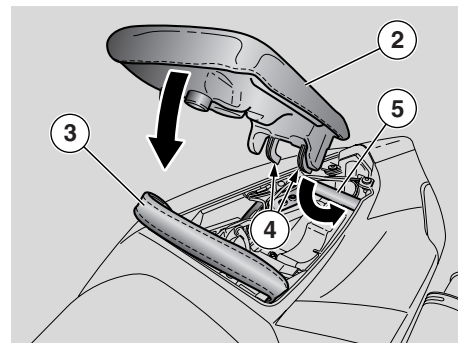

À l'intérieur du corps de selle du véhicule on a tiré un dégagement utile coffre à documents / trousse à outils. Pour y accéder, il suffit d'enlever la protection du dégagement.

IMPORTANT La protection du coffre à documents / trousse à outils peut être utilisé comme alternative à la selle du passager (2).

Pour utiliser le véhicule avec la protection du coffre à documents / trousse à outils, il faut retirer la selle du passager de même qu'il est précédemment décrit.

Pour son installation voir page 31 (DEBLOCAGE/BLOCAGE DE LA PROTECTION DU COFFRE A DOCUMENTS/TROUSSE A OUTILS).

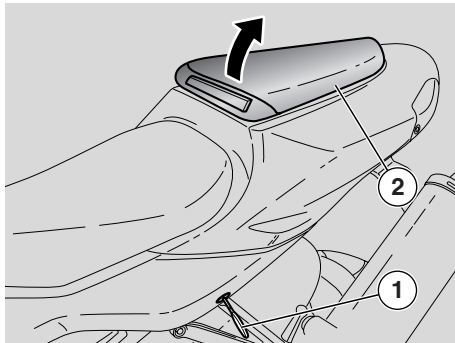

DEBLOCAGE/BLOCAGE DE LA PROTECTION DU COFFRE A DOCUMENTS/TROUSSE A OUTILS

- ◆ Positionner le véhicule sur la béquille, voir page 60 (POSITIONNEMENT DU VEHICULE SUR LA BEQUILLE).
- ◆ Insérer la clef (1) dans la serrure.
- ◆ Tourner la clef (1) dans le sens contraire des aiguilles d'une montre, soulever et extraire la protection du coffre à documents/trousse à outils (2) de la partie avant.

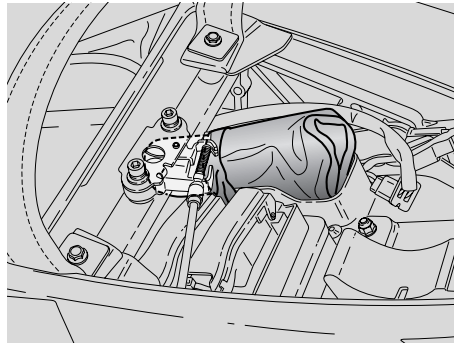

A l'intérieur du corps de selle du véhicule se situe un dégagement utile pour coffre à documents / trousse à outils . Pour y accéder il suffit d'enlever la protection (2) du dégagement.

IMPORTANT Avant de baisser et de bloquer la protection du coffre à documents/trousse à outils (2), contrôler de pas avoir oublié la clef dans le coffre à documents/trousse à outils.

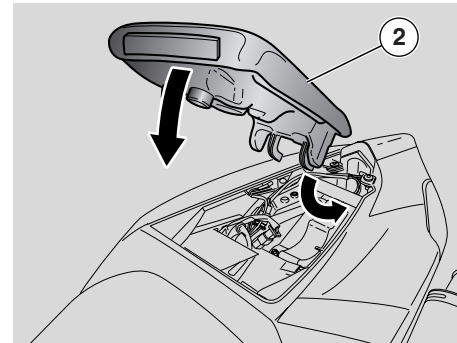

Pour bloquer la protection du coffre à documents/trousse à outils (2):

- ◆ Introduire les languettes inférieures avant sous le tube correspondant du sous-cadre arrière.
- ◆ Positionner la protection du coffre à documents/trousse à outils dans son logement et presser en faisant déclencher la serrure.

⚠ DANGER

Avant de conduire, s'assurer que la protection du coffre à documents/trousse à outils (2) est bloquée correctement.

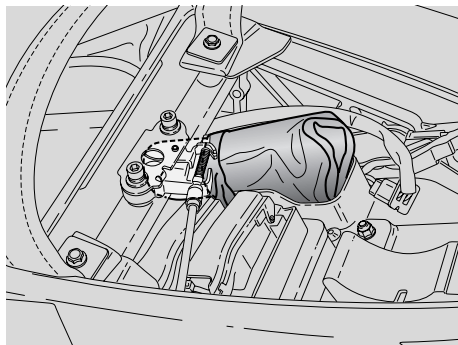

COFFRE A DOCUMENTS/TROUSSE A OUTILS

Pour accéder au coffre à documents/ trousse à outils:

- ◆ Enlever la selle du passager - voir page 30 (DEBLOCAGE/BLOCAGE DE LA SELLE DU PASSAGER) - ou la protection du dégagement coffre à documents / trousse à outils, voir page 31 (DEBLOCAGE/BLOCAGE DE LA PROTECTION DU COFFRE A DOCUMENTS/TROUSSE A OUTILS).

L'équipement fourni (1) est le suivant:

- clés mâle hexagonales coudées 3-5-6 mm (2);
- clef à fourche double 11 - 13 mm (3);
- clef à pipe double 8 - 10 mm (4);
- clef à fourche 17 mm (5);
- clef à pipe 16 mm pour bougie (6);

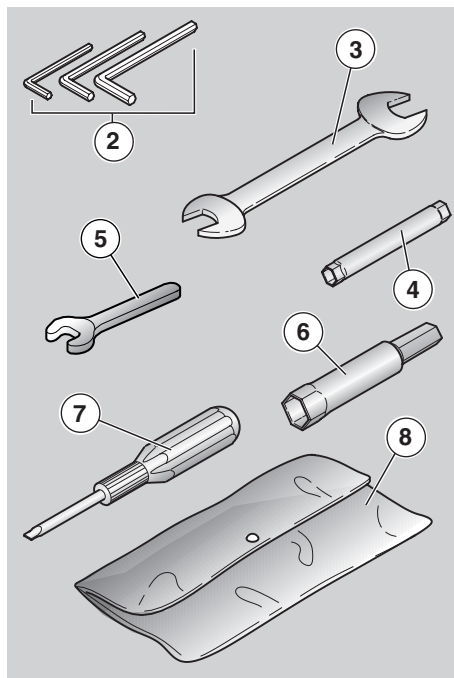

- tournevis bipointe à lame cruciforme/hexagone mâle 4 mm (7);
- housse de contenance (8).

Poids maximum autorisé: 1,5 kg.

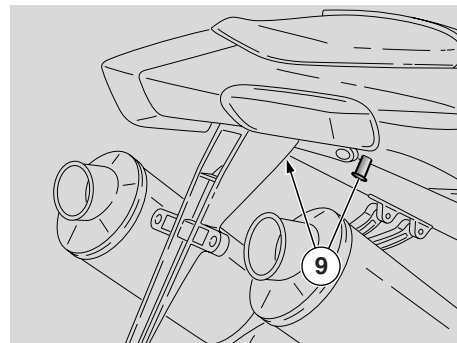



CROCHETS POUR FIXER UN BAGAGE

Sur la selle du passager on peut fixer un petit bagage que l'on peut positionner au moyen d'élastiques, qui se fixeront aux deux crochets (9).

Poids maximum autorisé: 9 kg.

⚠ DANGER

Le bagage doit avoir des dimensions contenues et doit être fixé de manière stable.

IMPORTANT Sur le marché  la version  n'est utilisable qu'en configuration monoplace. L'équipement du véhicule ne prévoit donc pas de crochets pour la fixation du bagage.

OUTILS SPECIAUX **OPT**

Pour l'exécution de certaines interventions spécifiques, utiliser les outils spéciaux suivants (à demander au **Concessionnaire officiel aprilia**):

| Outil | Opérations |
|---|---|
| Pions (1) pour la béquille de soutien arrière, voir page 70 (MONTAGE DES PIONS POUR LA BEQUILLE DE SOUTIEN ARRIERE OPT) | Pour le positionnement du véhicule sur la béquille de soutien arrière. |
| Béquille de soutien arrière (2), voir page 70 (POSITIONNEMENT DU VEHICULE SUR LA BEQUILLE DE SOUTIEN ARRIERE OPT). | Vidange huile moteur et remplacement filtre à huile moteur. Démontage de la roue arrière. Réglage de la chaîne de transmission. Dépose carénage inférieur. |
| Béquille de soutien avant (3), voir page 71 (POSITIONNEMENT DU VEHICULE SUR LA BEQUILLE DE SOUTIEN AVANT OPT) | Démontage de la roue avant. |
| Pince pour le montage de colliers clic (4), voir page 65 (COLLIERS CLIC). | Montage des colliers clic. |

ACCESSOIRES

Les accessoires suivants:

- fourche avant de type "R FACTORY";
- amortisseur arrière de type "R FACTORY";
- amortisseur de direction réglable;

de série sur RSV 1000 R FACTORY, ils peuvent être installés aussi bien sur RSV 1000 R (s'adresser à un **Concessionnaire officiel aprilia**).

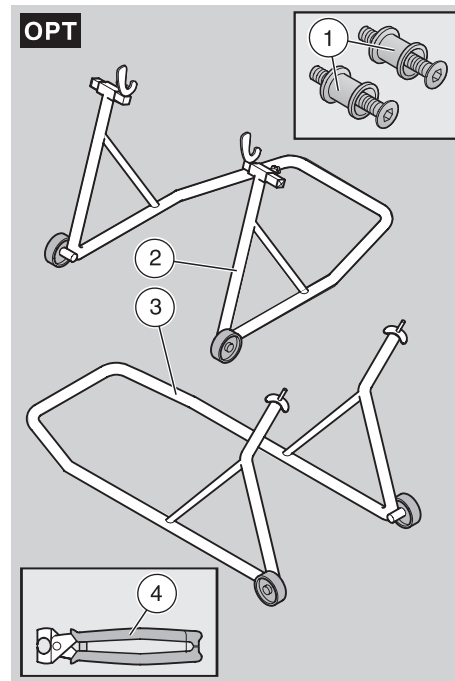

CARBURANT

⚠ DANGER

Le carburant utilisé pour la propulsion des moteurs à explosion est extrêmement inflammable et peut devenir explosif dans certaines conditions. Il est nécessaire d'effectuer les opérations de ravitaillement et d'entretien dans une zone ventilée et avec le moteur arrêté.

Il ne faut fumer ni pendant le ravitaillement ni à proximité de vapeurs de combustible et éviter absolument tout contact avec des flammes nues, des étincelles et toute autre source pouvant causer l'allumage ou l'explosion.

Eviter aussi tout débordement de carburant de la goulotte de remplissage, car il pourrait s'incendier au contact des surfaces brûlantes du moteur.

Si involontairement de l'essence est renversée, contrôler que la surface est complètement sèche et avant de faire démarrer le véhicule.

L'essence se dilate sous l'effet de la chaleur et sous l'action d'irradiation du soleil, par conséquent ne jamais remplir jusqu'au bord le réservoir.

Fermer soigneusement le bouchon à la fin de l'opération de ravitaillement. Eviter le contact du carburant avec la peau, l'inhalation des vapeurs, l'ingestion et le transvasement d'un réservoir à un autre.

NE PAS DISPERSER DE CARBURANT DANS L'ENVIRONNEMENT.

GARDER HORS DE LA PORTEE DES ENFANTS.

Utiliser exclusivement de l'essence super sans plomb I.O. 95 (N.O.R.M.) et 85 (N.O.M.M.).

Pour le ravitaillement de carburant, il faut:

- ◆ Soulever le petit couvercle (1).
- ◆ Insérer la clef de contact (2) dans la serrure du bouchon du réservoir (3).
- ◆ Tourner la clef dans le sens des aiguilles d'une montre, la tirer en ouvrant le portillon de l'essence.

CAPACITE DU RESERVOIR (réserve comprise): 17,5 ℓ

RESERVE RESERVOIR: 4,5 ± 1 ℓ

⚠ ATTENTION

Ne pas ajouter d'additifs ou d'autres substances au carburant. Si l'on utilise un entonnoir ou un moyen différent, s'assurer qu'il est parfaitement propre.

⚠ DANGER

Ne pas remplir le réservoir complètement; le niveau maximum de carburant doit rester au-dessous du bord inférieur du puisard (voir figure).

- ◆ Effectuer le ravitaillement.

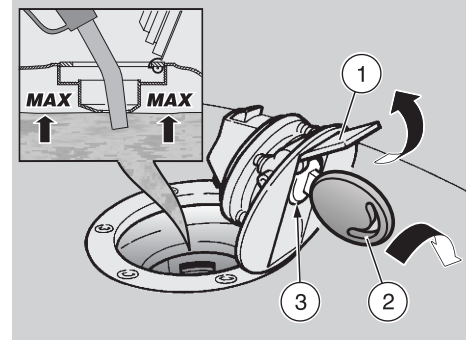

Une fois le ravitaillement effectué:

IMPORTANT La fermeture du bouchon n'est possible qu'avec la clef de contact (2) insérée.

- ◆ Avec la clef (2) insérée, fermer de nouveau le bouchon en l'enfonçant.

⚠ DANGER

S'assurer que le bouchon est fermé correctement.

- ◆ Extraire la clef (2).
- ◆ Fermer de nouveau le petit couvercle (1).

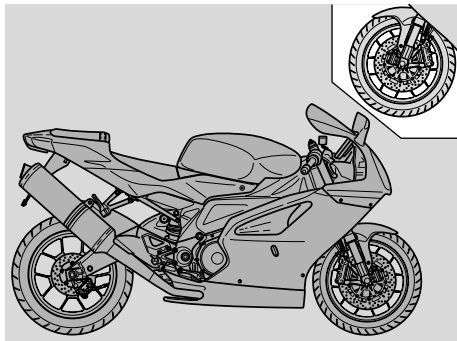

LIQUIDE DES FREINS - recommandations

IMPORTANT Ce véhicule est équipé de freins à disque avant et arrière, avec des circuits hydrauliques séparés.

Les informations suivantes se réfèrent à un système de freinage unique, mais elles sont valables pour tous les deux.

⚠ DANGER

De soudaines variations du jeu ou une résistance élastique sur le levier du frein sont dues à des inconvénients dans le système hydraulique.

S'adresser à un Concessionnaire officiel **aprilia** en cas de doutes sur le bon fonctionnement du système de freinage et si on n'est pas en mesure d'effectuer les opérations de contrôle courantes.

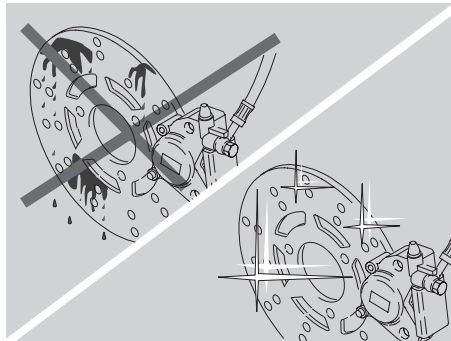

⚠ DANGER

Faire particulièrement attention à ce que les disques des freins ne soient pas gras ou huileux, surtout après avoir effectué les opérations d'entretien ou de contrôle.

Contrôler que les durites des freins ne sont pas entortillées ou usées.

Faire attention à ce que de l'eau ou de la poussière n'entrent pas par mégarde à l'intérieur du circuit.

En cas d'interventions d'entretien sur le circuit hydraulique, il est conseillé d'employer des gants en latex.

Le liquide des freins peut être la cause d'irritations s'il entre en contact avec la peau ou les yeux.



⚠ DANGER

Laver soigneusement les parties du corps ayant touché le liquide, puis s'adresser à un ophtalmologiste ou à un médecin si le liquide a touché les yeux. **NE PAS DISPERSER LE LIQUIDE DANS L'ENVIRONNEMENT.**

GARDER HORS DE LA PORTEE DES ENFANTS.

⚠ ATTENTION

En manipulant le liquide des freins, faire attention à ne pas en renverser sur les parties en plastique ou peintes, car cela pourrait les endommager gravement.

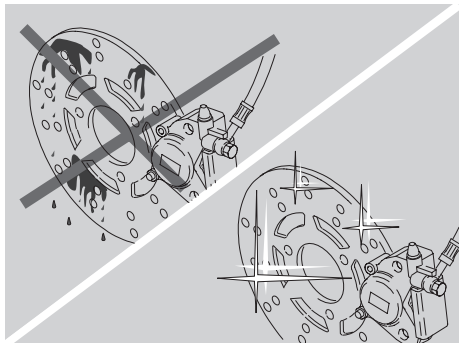

FREINS A DISQUE

⚠ DANGER

Les freins sont les organes qui garantissent le plus votre sécurité, ils doivent donc être maintenus en parfait état; les contrôler avant tout voyage.

Un disque sale salit les plaquettes de frein avec une réduction conséquente de l'efficacité de freinage.

Les plaquettes de frein sales doivent être remplacées, tandis qu'un disque sale doit être nettoyé à l'aide d'un produit dégraissant de haute qualité.

Le liquide des freins doit être remplacé tous les deux ans, par un Concessionnaire officiel **aprilia**.

Utiliser le liquide des freins du type indiqué dans le tableau des lubrifiants, voir page 117 (TABLEAU DES LUBRIFIANTS).

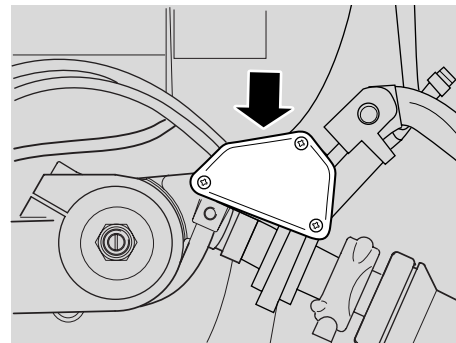
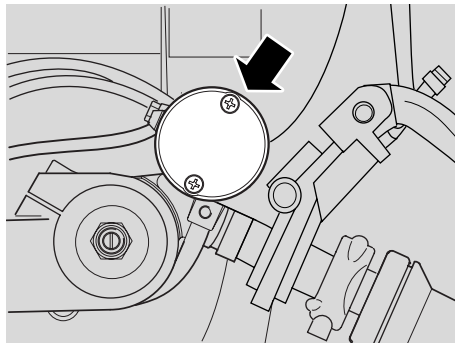

IMPORTANT Ce véhicule est équipé de freins à disque à deux systèmes de freinage avant et arrière, avec les circuits hydrauliques séparés.

Le système de freinage avant est à double disque (côté droit et côté gauche).

Le système de freinage arrière est à disque unique (côté droit).

Les informations suivantes se réfèrent à un seul système de freinage, mais elles sont valables pour tous les deux.

Au fur et à mesure que les plaquettes de frein s'usent, le niveau du liquide diminue pour en compenser automatiquement l'usure. Le réservoir à liquide de frein avant se trouve à proximité de la fixation du levier de frein avant.

Le réservoir de liquide de frein arrière se trouve sous le carénage latéral droit; pour y accéder enlever le carénage latéral droit, voir page 82 (DEPOSE DES CARENAGES LATERAUX).

IMPORTANT Effectuer les opérations d'entretien à intervalles réduits de moitié si le véhicule est utilisé dans des zones pluvieuses, poussiéreuses, des parcours accidentés ou en cas de conduite sur piste.

Après les 1000 premiers km (625mi) et successivement tous les 10000 km (6250 mi), faire contrôler l'état des disques de freins en s'adressant à un **Concessionnaire officiel aprilia**

Avant de partir contrôler le niveau du liquide des freins dans les réservoirs, voir page 37 (FREIN AVANT), page 39 (FREIN ARRIERE) et l'usure des plaquettes des freins, voir page 93 (VERIFICATION DE L'USURE DES PLAQUETTES).

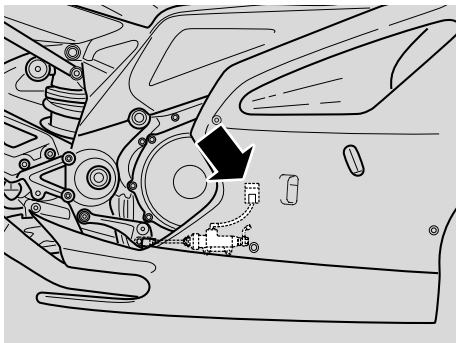

Vidanger le liquide des freins tous les deux ans en s'adressant à un **Concessionnaire officiel aprilia**.

⚠ DANGER

Ne pas utiliser le véhicule si l'on relève une fuite de liquide dans le système de freinage.

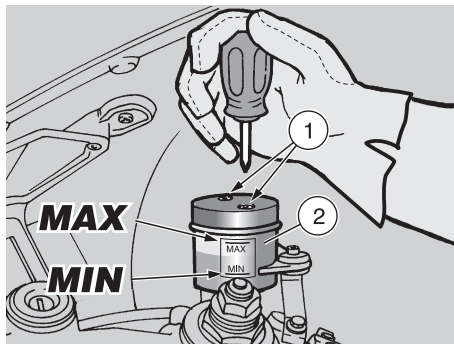

FREIN AVANT CONTROLE

- ◆ Placer le véhicule en position verticale et garder le guidon tout droit.
- ◆ Vérifier que le liquide contenu dans le réservoir dépasse le repère "MIN".

MIN = niveau minimum

Si le liquide n'atteint pas au moins le repère "MIN":

⚠ ATTENTION

Le niveau du liquide diminue progressivement avec l'usure des plaquettes.

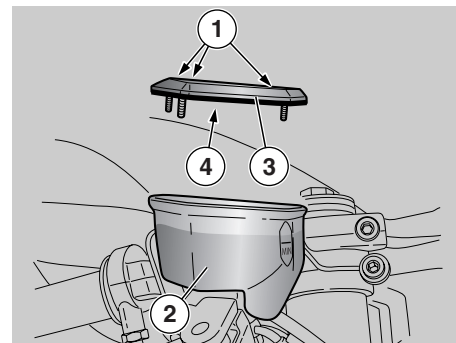

- ◆ Vérifier l'usure des plaquettes des freins, voir page 93 (VERIFICATION DE L'USURE DES PLAQUETTES) et du disque.

Si les plaquettes et/ou le disque ne doivent pas être remplacés, faire l'appoint.

REPLISSAGE

Lire attentivement page 35 (LIQUIDE DES FREINS - recommandations).

⚠ ATTENTION

Risque de fuite du liquide des freins. Ne pas actionner le levier du frein avant avec les vis (1) desserrées ou, surtout, avec le couvercle du réservoir à liquide des freins ôté.

- ◆ En utilisant un tournevis court à lame cruciforme, dévisser les vis (1) du réservoir de liquide des freins (2).

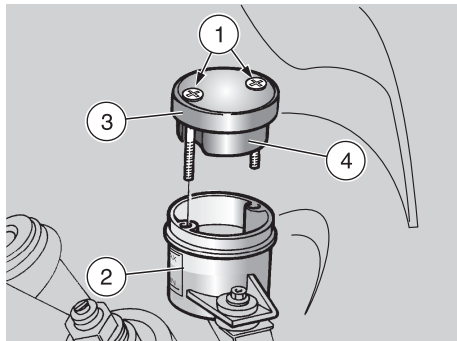

⚠ DANGER

Eviter l'exposition prolongée du liquide des freins à l'air.

Le liquide des freins est hygroscopique et au contact de l'air il absorbe de l'humidité. Laisser le réservoir de liquide de frein ouvert **UNIQUEMENT** pendant le temps nécessaire pour faire l'appoint.

- ◆ Soulever et enlever le couvercle (3) avec les vis (1) et le joint (4).

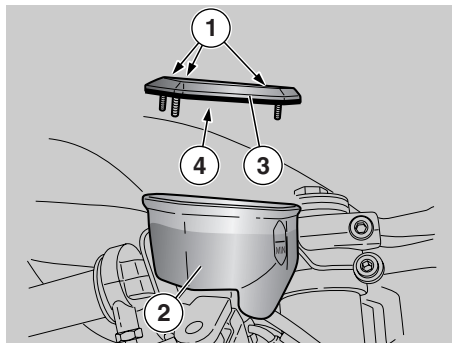

⚠ ATTENTION

Afin de ne pas renverser le liquide des freins pendant le remplissage, il est conseillé de ne pas secouer le véhicule. Ne pas ajouter d'additifs ou d'autres substances au liquide.

Si l'on utilise un entonnoir ou un moyen différent, s'assurer qu'il est parfaitement propre.

- ◆ Remplir le réservoir (2) avec le liquide des freins, voir page 117 (TABLEAU DES LUBRIFIANTS), jusqu'à dépasser le niveau minimum indiqué "MIN".

⚠ ATTENTION

Pendant le rajout ne pas trop remplir le réservoir.

Le remplissage jusqu'au niveau maximum ne doit être effectué qu'avec des plaquettes neuves.

Il est recommandé de ne pas remplir jusqu'au niveau maximum si les plaquettes sont usées, car on causera la fuite du liquide en cas de remplacement des plaquettes de frein. Contrôler l'efficacité de freinage.

Dans le cas d'une course excessive du levier de frein ou d'une perte d'efficacité du système de freinage, s'adresser à un Concessionnaire Officiel **aprilia** car il pourrait être nécessaire d'effectuer la purge de l'air du système.

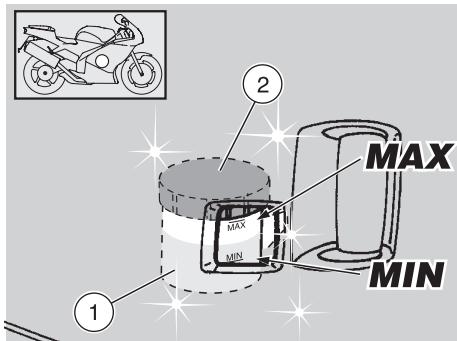

FREIN ARRIERE CONTROLE

- ◆ Maintenir le véhicule en position verticale de façon à ce que le liquide contenu dans le réservoir (1) soit parallèle au bouchon (2).
- ◆ Vérifier (à travers la fente appropriée sur le carénage droit) que le liquide contenu dans le réservoir dépasse le repère "MIN".

MIN= niveau minimum
MAX= niveau maximum

Si le liquide n'atteint pas au moins le repère "MIN":

⚠ ATTENTION

Le niveau du liquide diminue progressivement avec l'usure des plaquettes.

- ◆ Vérifier l'usure des plaquettes des freins, voir page 93 (VERIFICATION DE L'USURE DES PLAQUETTES) et du disque.

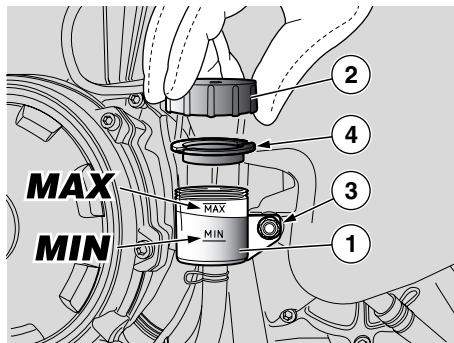

Si les plaquettes et/ou le disque ne doivent pas être remplacés, faire l'appoint.

REMPLEISSAGE

Lire attentivement page 35 (LIQUIDE DES FREINS - recommandations).

- ◆ Enlever le carénage latéral droite, voir page 82 (DEPOSE DES CARENAGES LATERAUX).

⚠ ATTENTION

Risque de fuite du liquide des freins. Ne pas actionner le levier du frein arrière avec le bouchon du réservoir à liquide des freins desserré ou ôté.

⚠ DANGER

Eviter l'exposition prolongée du liquide des freins à l'air. Le liquide des freins est hygroscopique et au contact de l'air il absorbe de l'humidité.

Laisser le réservoir de liquide de frein ouvert UNIQUEMENT pendant le temps nécessaire pour faire l'appoint.

- ◆ Dévisser complètement la vis (3).
- ◆ Déplacer modérément vers l'extérieur le réservoir (1) complet.
- ◆ Dévisser et enlever le bouchon (2).

⚠ ATTENTION

Pour ne pas renverser le liquide des freins pendant le remplissage, il est conseillé de maintenir le liquide du réservoir parallèle au bord du réservoir (en position horizontale).

Ne pas ajouter d'additifs ou d'autres substances au liquide.

Si l'on utilise un entonnoir ou un moyen différent, s'assurer qu'il est parfaitement propre.

- ◆ Enlever le joint (4).
- ◆ Remplir le réservoir (1) avec du liquide des freins, voir page 117 (TABLEAU DES LUBRIFIANTS), jusqu'à atteindre le niveau correct compris entre les deux repères "MIN" et "MAX".

⚠ ATTENTION

Eviter de retourner le réservoir (1) même quand le bouchon (2) est fermé, car il pourrait causer l'entrée d'air dans le circuit et, par conséquent, le mauvais fonctionnement du système de freinage.



⚠ ATTENTION

Le remplissage jusqu'au niveau "MAX" ne doit être effectué qu'avec des plaquettes neuves. Il est recommandé de ne pas remplir jusqu'au niveau "MAX", si les plaquettes sont usées, car on causera la fuite du liquide en cas de remplacement des plaquettes de frein. Contrôler l'efficacité de freinage. Dans le cas d'une course excessive du levier de frein ou d'une perte d'efficacité du système de freinage, s'adresser à un Concessionnaire officiel **aprilia** car il pourrait être nécessaire d'effectuer la purge de l'air du système.

LIQUIDE DE LA COMMANDE D'EMBRAYAGE - recommandations

IMPORTANT Ce véhicule est équipé de commande d'embrayage du type hydraulique.

⚠ ATTENTION

De soudaines variations du jeu ou une résistance élastique sur le levier sont dues à des inconvénients dans le système hydraulique.

S'adresser à un Concessionnaire officiel **aprilia** en cas de doutes sur le bon fonctionnement du système et si on n'est pas en mesure d'effectuer les normales opérations de contrôle.

⚠ ATTENTION

Contrôler que le tuyau n'est pas entortillé ou usé.

Faire attention à ce que de l'eau ou de la poussière n'entrent pas par mégarde à l'intérieur du circuit.

En cas d'intervention d'entretien sur le circuit hydraulique, il est conseillé d'employer des gants en latex.

Le liquide peut être cause d'irritations s'il entre en contact avec la peau ou les yeux.

Laver soigneusement les parties du corps ayant touché le liquide, puis s'adresser à un ophtalmologiste ou à un médecin si le liquide a touché les yeux.

NE PAS DISPERSER LE LIQUIDE DANS L'ENVIRONNEMENT.

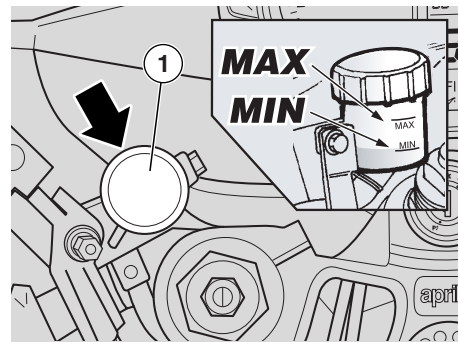

GARDER HORS DE LA PORTEE DES ENFANTS.

Lorsqu'on utilise le liquide, faire attention à ne pas le renverser sur les parties en plastique et peintes, car celles-ci pourraient s'endommager.

Le liquide de la commande d'embrayage doit être vidangé tous les deux ans par un Concessionnaire Officiel **aprilia**.

Utiliser le liquide du type indiqué dans le tableau des lubrifiants, voir page 117 (TABLEAU DES LUBRIFIANTS).

Le réservoir de liquide de la commande d'embrayage (1) est situé à proximité de la fixation du levier de commande d'embrayage.

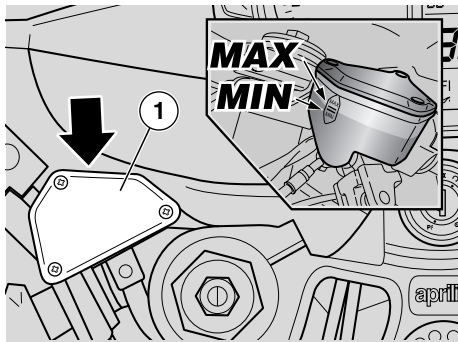

IMPORTANT Effectuer les opérations d'entretien à intervalles réduits de moitié si le véhicule est utilisé dans des zones pluvieuses, poussiéreuses, des parcours accidentés ou en cas de conduite sur piste.

Avant le départ, contrôler le niveau du liquide dans le réservoir, voir page 41 (EMBRAYAGE); le faire vidanger tous les deux ans en s'adressant à un **Concessionnaire officiel aprilia**.

⚠ DANGER

Ne pas utiliser le véhicule si l'on relève une fuite de liquide du système d'embrayage.



EMBRAYAGE

IMPORTANT Effectuer les opérations d'entretien à intervalles réduits de moitié si le véhicule est utilisé dans des zones pluvieuses, poussiéreuses, des parcours accidentés ou en cas de conduite sur piste.

Tous les 10000 km (6250 mi) faire contrôler l'état de l'embrayage en s'adressant à un **Concessionnaire officiel aprilia**.

En cas de conduite sur piste:

tous les 5000 km (3120 mi) faire contrôler l'état de l'embrayage en s'adressant à un **Concessionnaire officiel aprilia**.

IMPORTANT Le moteur est équipé d'un embrayage à commande hydraulique, assisté par le brevet exclusif PPC (Pneumatic Power Clutch) pour éviter le sautellement de la roue arrière au cours du freinage.

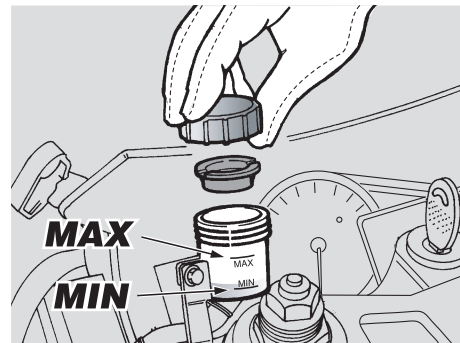

CONTROLE

- ◆ Placer le véhicule en position verticale et garder le guidon tout droit.
- ◆ Vérifier que le liquide contenu dans le réservoir dépasse le repère "MIN".

MIN= niveau minimum

MAX= niveau maximum.

- ◆ Si le liquide n'atteint pas au moins le repère "MIN", faire l'appoint.

REPLISSAGE

Lire attentivement page 40 (LIQUIDE DE LA COMMANDE D'EMBRAYAGE - recommandations).

⚠ ATTENTION

Risque de fuite du liquide. Ne pas actionner le levier de commande d'embrayage avec le bouchon du réservoir de liquide desserré ou enlevé.

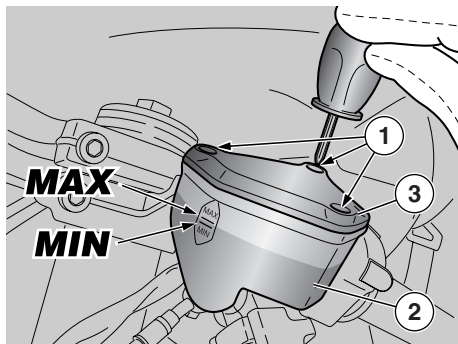

⚠ DANGER

Eviter l'exposition prolongée du liquide de la commande d'embrayage à l'air.

Le liquide de la commande d'embrayage est hygroscopique et au contact de l'air il absorbe de l'humidité. Laisser le réservoir de liquide de la commande d'embrayage ouvert **UNIQUEMENT** pendant le temps nécessaire pour faire l'appoint.

- ◆ Utiliser un tournevis court cruciforme et dévisser les trois vis (1) du réservoir liquide d'embrayage (2)
- ◆ Soulever et retirer le couvercle (3) avec les vis (1) et le joint (4).

⚠ ATTENTION

Afin de ne pas renverser le liquide pendant le remplissage, il est conseillé de ne pas secouer le véhicule.

Ne pas ajouter d'additifs ou d'autres substances au liquide. Si l'on utilise un entonnoir ou un moyen différent, s'assurer qu'il est parfaitement propre.

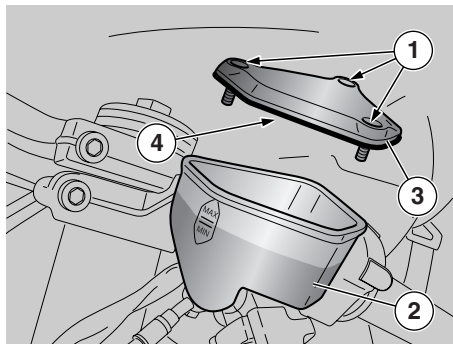

- ◆ Remplir le réservoir (2) avec du liquide de la commande d'embrayage, voir page 117 (TABLEAU DES LUBRIFIANTS), jusqu'à atteindre le niveau correct compris entre les deux repères "MIN" et "MAX".

⚠ ATTENTION

Pendant le remplissage ne pas dépasser le niveau "MAX".
Contrôler l'efficacité de l'embrayage.
En cas d'une course à vide excessive du levier de commande d'embrayage ou d'une fuite d'efficacité du système d'embrayage, s'adresser à un Concessionnaire officiel aprilia car la purge d'air de l'installation pourrait être nécessaire.



LIQUIDE DE REFROIDISSEMENT

⚠ ATTENTION

Ne pas utiliser le véhicule si le niveau du liquide de refroidissement est inférieur au niveau minimum (LOW).

IMPORTANT Au cas où il serait nécessaire d'effectuer des opérations sur le liquide de refroidissement, il est nécessaire d'enlever le carénage latéral droit.

IMPORTANT Effectuer les opérations d'entretien à intervalles réduits de moitié si le véhicule est utilisé dans des zones pluvieuses, poussiéreuses, des parcours accidentés ou en cas de conduite sur piste.

Contrôler, avant de partir, le niveau de liquide de refroidissement, voir page 44 (CONTROLE ET REMPLISSAGE); le faire remplacer tous les deux ans en s'adressant à un **Concessionnaire officiel aprilia**.



⚠ DANGER

Le liquide de refroidissement est nocif si avalé; son contact avec la peau ou les yeux pourrait causer des irritations.

Si le liquide entre en contact avec la peau ou les yeux, rincer longtemps et abondamment à l'eau et consulter un médecin. S'il est avalé, essayer de vomir, se rincer la bouche et la gorge avec de l'eau abondante et consulter immédiatement un médecin.

GARDER HORS DE LA PORTEE DES ENFANTS.

NE PAS DISPERSER LE LIQUIDE DANS L'ENVIRONNEMENT.

Faire attention à ne pas verser le liquide de refroidissement sur les parties brûlantes du moteur; il pourrait s'incendier en émettant des flammes invisibles.

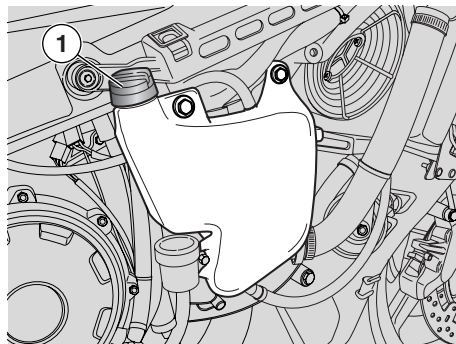

En cas d'intervention d'entretien, il est conseillé d'employer des gants en latex.

⚠ ATTENTION

Pour vidanger le liquide, s'adresser à un Concessionnaire officiel aprilia.

La solution de liquide de refroidissement est composée de 50% d'eau et 50% d'antigel.

Ce mélange est idéal pour la plupart des températures de fonctionnement et garantit une bonne protection contre la corrosion. Il est préférable de garder le même mélange durant la saison chaude, ceci permettant de réduire les pertes par évaporation et d'éviter les rajouts fréquents.

De cette manière diminuent les dépôts de sels minéraux, accumulés dans les radiateurs de l'eau évaporée et l'efficacité du système de refroidissement reste intégrale.



Au cas où la température externe serait inférieure à zéro degrés centigrades, il faut contrôler fréquemment le circuit de refroidissement en ajoutant, si nécessaire, une concentration plus importante d'antigel (jusqu'à un maximum de 60%). Pour la solution de refroidissement, employer de l'eau déminéralisée, afin de ne pas endommager le moteur.

⚠ DANGER

Il est recommandé de ne pas enlever le bouchon du vase d'expansion (1) quand le moteur est chaud car le liquide de refroidissement a une pression élevée. Au contact de la peau ou des vêtements, ce liquide peut causer de graves brûlures et/ou dommages.

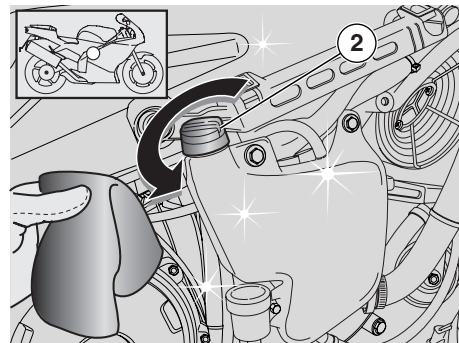
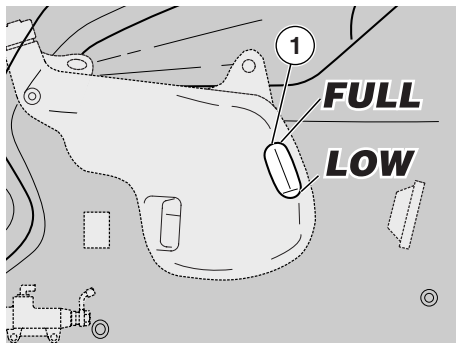

CONTROLE ET REMPLISSAGE

⚠ DANGER

Le moteur froid, effectuer les opérations de contrôle et remplissage du liquide de refroidissement.

- ◆ Arrêter le moteur et attendre qu'il refroidisse.
- ◆ Tenir le véhicule en position verticale avec les deux roues posées au sol.
- ◆ S'assurer (à travers la fente appropriée (1) sur le carénage droit) que le niveau de liquide contenu dans le vase d'expansion est compris entre les repères "FULL" et "LOW".

FULL = niveau maximum

LOW = niveau minimum

Dans le cas contraire:

- ◆ Enlever le carénage latéral, voir page 82 (DEPOSE DES CARENAGES LATERAUX).
- ◆ Dévisser et ôter le bouchon de remplissage (2).

⚠ DANGER

Le liquide de refroidissement est nocif si avalé; son contact avec la peau ou les yeux pourrait causer des irritations. Ne pas introduire de doigts ou d'autres objets pour vérifier la présence de liquide de refroidissement.

⚠ ATTENTION

Ne pas ajouter d'additifs ou d'autres substances au liquide. Si l'on utilise un entonnoir ou un moyen différent, s'assurer qu'il est parfaitement propre.

- ◆ Remplir avec du liquide de refroidissement, voir page 117 (TABLEAU DES LUBRIFIANTS), jusqu'à ce que le niveau de liquide atteigne approximativement le niveau "FULL". Ne pas dépasser ce niveau, autrement une fuite du liquide se vérifiera durant le fonctionnement du moteur.
- ◆ Insérer de nouveau le bouchon de remplissage (2).

⚠ ATTENTION

En cas de consommation excessive de liquide de refroidissement et au cas où le vase d'expansion resterait vide, contrôler qu'il n'y a pas de fuites dans le circuit. Pour la réparation, s'adresser à un Concessionnaire officiel aprilia.

PNEUS

Ce véhicule est équipé de pneus sans chambre à air (tubeless).

IMPORTANT Effectuer les opérations d'entretien à intervalles réduits de moitié si le véhicule est utilisé dans des zones pluvieuses, poussiéreuses, des parcours accidentés ou en cas de conduite sur piste.

⚠ DANGER

Contrôler la pression de gonflage à température ambiante tous les quinze jours.

Contrôler, après les 1000 premiers km (625 mi) et successivement tous les 15 jours, l'état des pneus et la pression de gonflage des ceux-ci à température ambiante, voir page 113 (DONNEES TECHNIQUES).

Si les pneus sont chauds, la mesure ne sera pas correcte. Mesurer la pression surtout avant et après un long voyage.

Si la pression de gonflage est trop importante, les aspérités du terrain ne sont pas amorties et sont donc transmises au guidon, ce qui compromet le confort de conduite et réduit également la tenue de route dans les virages.

Si, au contraire, la pression de gonflage est trop basse, les flancs des pneus (1) travaillent davantage, ce qui pourrait provoquer le glissement du pneu sur la jante ou même son décollement, ce qui signifierait la perte de contrôle du véhicule.

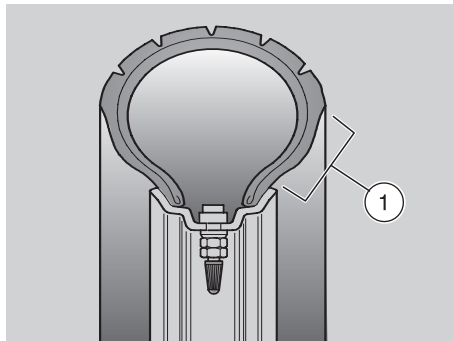

De plus, en cas de brusques coups de frein, les pneus pourraient sortir des jantes.

Enfin, dans les virages, le véhicule pourrait faire une embardée.

⚠ DANGER

Contrôler la bande de roulement et l'usure car des pneus en mauvais état compromettent l'adhérence des pneus à la route et la manœuvrabilité du véhicule.

Certaines typologies de pneus, homologués pour ce véhicule, sont munis d'indicateurs d'usure.

Il existe de différents types d'indicateurs d'usure. Se renseigner auprès de son revendeur pour les modalités de vérification d'usure.

Vérifier, visuellement, l'usure des pneus, s'ils sont usés les faire remplacer.

Faire remplacer le pneu s'il est usé ou si un trou éventuel dans la zone de la bande de roulement a des dimensions supérieures à 5 mm.

Après avoir fait réparer un pneu, faire exécuter l'équilibrage des roues.

⚠ DANGER

Les pneus doivent être remplacés par d'autres du type et du modèle indiqués par le constructeur, voir page 113 (DONNEES TECHNIQUES); l'utilisation de pneus différents des pneus indiqués influence de manière négative la conduite du véhicule.

Ne pas installer de pneus du type à chambre à air sur des jantes pour pneus tubeless, et vice versa.

Contrôler que les valves de gonflage (2) sont toujours munies de leurs bouchons, afin d'éviter tout dégonflement soudain des pneus.

Les opérations de remplacement, de réparation, d'entretien et d'équilibrage sont très importantes et requièrent donc pour leur exécution des outils appropriés et l'intervention d'un personnel spécialisé.

Pour cette raison, nous vous conseillons de vous adresser à un Concessionnaire officiel **aprilia** ou à un spécialiste des pneus pour ces opérations.

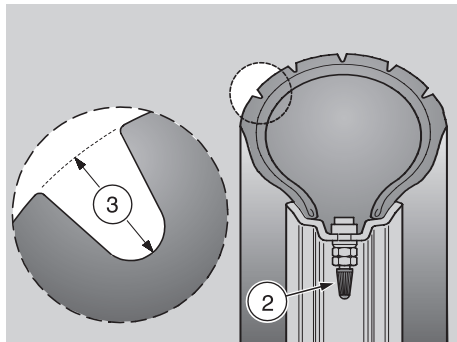

Si les pneus sont neufs, ils peuvent être recouverts d'une patine glissante: il faut donc rouler avec prudence pendant les premiers kilomètres. Ne pas graisser les pneus avec des liquides inadéquats. Si les pneus sont vieux, même s'ils ne sont pas complètement usés, ils peuvent se durcir et ne pas garantir la tenue sur la route.

En ce cas, remplacer les pneus.

LIMITE MINIMUM DE PROFONDEUR DE LA BANDE DE ROULEMENT (3):

avant et arrière 2 mm (USA 3 mm) et de toute façon non inférieure à la limite indiquée par la législation en vigueur dans le pays où le véhicule est utilisé.

HUILE DU MOTEUR

⚠ DANGER

L'huile du moteur peut causer de graves dommages à la peau si elle est manipulée longuement et quotidiennement.

Il est conseillé de se laver soigneusement les mains après l'avoir manipulée.

GARDER HORS DE LA PORTEE DES ENFANTS.

NE PAS DISPERSER L'HUILE USAGEE DANS L'ENVIRONNEMENT.

Il est conseillé de la remettre dans un récipient hermétiquement fermé à la station de service auprès de laquelle vous achetez habituellement votre huile ou auprès d'un centre pour la récolte des huiles.

En cas d'intervention d'entretien, il est conseillé d'employer des gants en latex.

⚠ ATTENTION

Si le témoin "⚠" s'allume durant le fonctionnement normal du moteur, en même temps que le symbole "🛢" sur la vis, cela signifie que la pression de l'huile du moteur dans le circuit est insuffisante.

Dans ce cas, vérifier le niveau d'huile du moteur, voir page 65 (VERIFICATION DU NIVEAU D'HUILE DU MOTEUR ET APPOINT); si celui-ci n'est pas correct, arrêter immédiatement le moteur et s'adresser au Concessionnaire officiel aprilia.



⚠ ATTENTION

Agir avec précaution.

Ne pas répandre d'huile!

Avoir soin de ne salir aucun composant, la zone où l'on travaille et l'espace environnant. Nettoyer soigneusement toute trace éventuelle d'huile. En cas de fuites ou de mauvais fonctionnements, s'adresser à un Concessionnaire officiel aprilia.

Contrôler périodiquement le niveau d'huile du moteur, voir page 65 (VERIFICATION DU NIVEAU D'HUILE DU MOTEUR ET APPOINT). Pour la vidange de l'huile du moteur, voir page 63 (FICHE D'ENTRETIEN PERIODIQUE) et page 67 (VIDANGE D'HUILE DU MOTEUR ET REMPLACEMENT DU FILTRE A HUILE DU MOTEUR).

IMPORTANT Employer des huiles de bonne qualité, ayant un degré de 15W – 50, voir page 117 (TABLEAU DES LUBRIFIANTS).

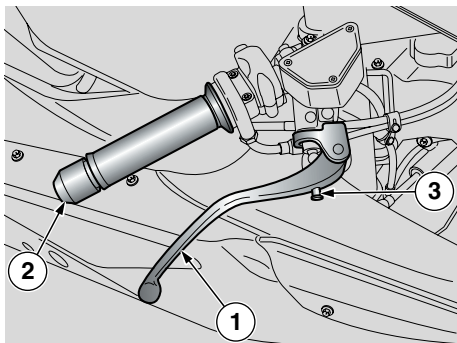

REGLAGE DU LEVIER DE COMMANDE DE FREIN AVANT ET DU LEVIER DE COMMANDE D'EMBRAYAGE

Il est possible de régler la distance entre l'extrémité du levier (1) et la poignée (2), en tournant l'élément de réglage (3).

Les positions MAX et MIN correspondent à une distance approximative, entre l'extrémité du levier et la poignée, respectivement de 126 et 83 mm.

- ◆ ★ Pousser en avant le levier de commande (1) et tourner l'élément de réglage (3) jusqu'à mettre le levier (1) à la distance souhaitée.

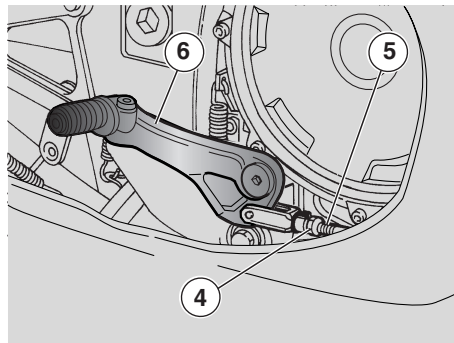

REGLAGE DU JEU DU LEVIER DE COMMANDE DE FREIN ARRIERE

Le levier de commande de frein est positionné ergonomiquement en phase d'assemblage du véhicule.

Si nécessaire, il est possible de régler le jeu du levier de commande de frein:

- ◆ Desserrer le contre-écrou (4).
- ◆ Dévisser la tige de commande du maître-cylindre (5) pour garantir un jeu minimum de **0,5 – 1 mm** entre la tige de commande et le piston du maître-cylindre.

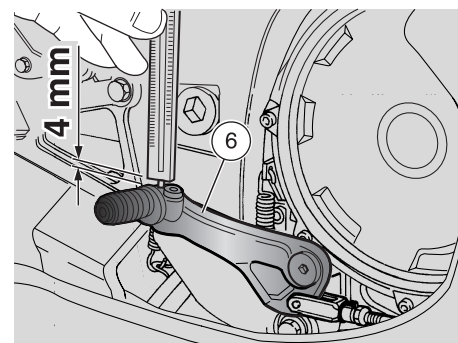

⚠ ATTENTION

S'assurer de la présence de course à vide du levier (6), pour éviter que le frein reste actionné en causant une usure prématurée des éléments de freinage.

Course à vide du levier (6): 4 mm (mesurée à l'extrémité du levier).

- ◆ Bloquer la tige de commande du maître-cylindre (5) au moyen du contre-écrou (4).

⚠ ATTENTION

Après le réglage, contrôler que la roue tourne librement quand on relâche le frein.

Contrôler l'efficacité de freinage.

En cas de nécessité, s'adresser à un Concessionnaire officiel **aprilia**.

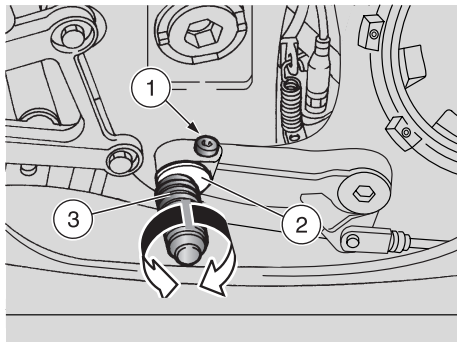

REGLAGE DU LEVIER DE COMMANDE DE FREIN ARRIERE ET DU LEVIER DE CHANGEMENT DE VITESSE

Les leviers de commande sont positionnés ergonomiquement en phase d'assemblage du véhicule.

Si nécessaire, il est possible de personnaliser la position des leviers.

- ◆ Positionner le véhicule sur la béquille, voir page 60 (POSITIONNEMENT DU VEHICULE SUR LA BEQUILLE).
- ◆ Dévisser partiellement la vis (1).
- ◆ Tourner l'excentrique (2) en recherchant la position optimale de la pédale (3).
- ◆ Serrer la vis (1) et contrôler que l'excentrique est bien fixé dans sa position.

⚠ ATTENTION

S'il est nécessaire de régler ultérieurement le levier de changement de vitesse, s'adresser à un Concessionnaire officiel aprilia.

POT/SILENCIEUX D'ECHAPPEMENT

⚠ DANGER

Il est interdit d'altérer le système de contrôle des bruits.

On prévient le propriétaire du véhicule que la loi peut interdire ce qui suit:

- la dépose et tout acte qui puisse rendre inopérant, de la part de n'importe qui, si ce n'est pour des interventions d'entretien, de réparation ou de remplacement, tout dispositif ou élément constitutif faisant partie d'un nouveau véhicule, dans le but de contrôler l'émission de bruits avant la vente ou la livraison du véhicule à l'acheteur final ou pendant son utilisation;
- l'emploi du véhicule après que ce dispositif ou élément constitutif a été déposé ou rendu inopérant.

Contrôler le pot/silencieux d'échappement et les tuyaux du silencieux, en s'assurant qu'il n'y a pas de marques de rouille ou de trous et que le système d'échappement fonctionne correctement.

Si le bruit produit par le système d'échappement augmente, contacter immédiatement un **Concessionnaire officiel aprilia**.

⚠ DANGER

Les silencieux d'échappement sont tous les deux dotés de catalyseur. Par conséquent ils atteignent des températures très élevées, faire donc attention à ne pas se brûler.

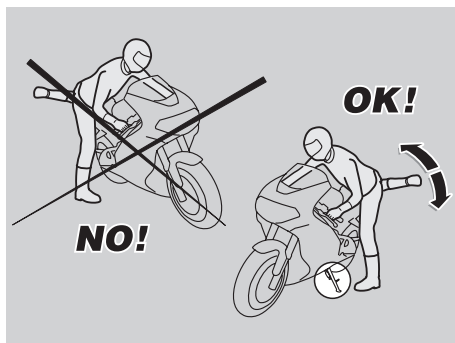

MONTEE ET DESCENTE DU VEHICULE

Les indications décrites ci-après requièrent une grande attention car elles ont été écrites, dans le but de la sécurité, afin d'éviter tout dommage aux personnes, aux choses et au véhicule pouvant dériver de la chute du pilote ou du passager du véhicule et/ou de la chute ou le renversement du véhicule.

⚠ DANGER

**Risque de chute et de renversement.
Agir avec précaution.**

Les opérations de montée et de descente du véhicule doivent être effectuées en toute liberté de mouvements et avec les mains dégagées de tout obstacle (objets, casque, gants ou lunettes qui n'ont pas été mis).

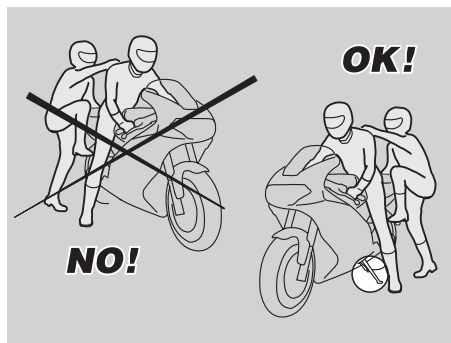

Ne monter et descendre que du côté gauche du véhicule et uniquement avec la béquille latérale étendue.

⚠ ATTENTION

Ne pas charger son poids ni celui du passager sur la béquille latérale.

La béquille est conçue pour soutenir le poids du véhicule et d'une charge minimum, sans pilote ni passager.

Il est permis de monter en position de conduite, le véhicule étant positionné sur la béquille latérale, uniquement pour prévenir la possibilité de chute ou de renversement et le chargement du poids du pilote et du passager sur la béquille latérale n'est pas prévu. Pendant la montée et la descente du véhicule, le poids du véhicule peut provoquer un déséquilibre avec une perte d'équilibre conséquente et la possibilité de

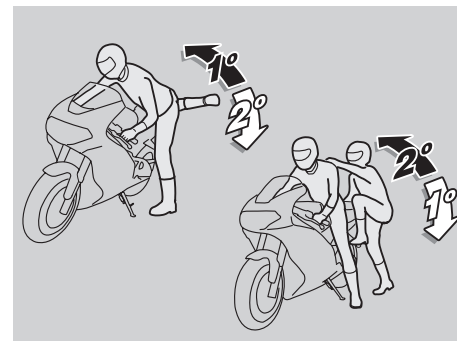
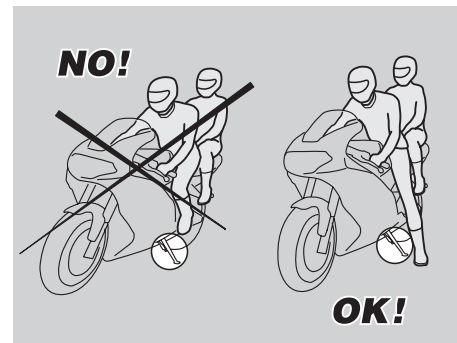

IMPORTANT Le pilote est toujours le premier à monter et le dernier à descendre du véhicule; c'est lui qui doit contrôler l'équilibre et la stabilité durant la phase de montée et de descente du passager.



Dans tous les cas, il faut prévoir et faire un mouvement très contrôlé de la jambe droite qui doit éviter et dépasser la partie arrière du véhicule (corps de selle ou bagage) sans causer son déséquilibre.

MONTEE

- ◆ Saisir correctement le guidon et monter sur le véhicule sans charger son poids sur la béquille latérale.

IMPORTANT Si l'on ne réussit pas à poser les deux pieds sur le sol, poser le pied droit (en cas de déséquilibre le côté gauche est "protégé" par la béquille latérale) et maintenir le pied gauche prêt pour être posé.

- ◆ Poser les deux pieds sur le sol et redresser le véhicule en position de marche en le maintenant en équilibre.

IMPORTANT Le pilote ne doit pas extraire ou essayer d'extraire les repose-pieds du passager de la position de conduite: cela pourrait compromettre l'équilibre et la stabilité du véhicule.

- ◆ Faire extraire les deux repose-pieds au passager.
- ◆ Instruire le passager sur les modalités de montée sur le véhicule.
- ◆ Manœuvrer la béquille latérale avec le pied gauche et la replier complètement.

DESCENTE

- ◆ Choisir la zone de stationnement, voir page 59 (STATIONNEMENT).
- ◆ Arrêter le véhicule, voir page 59 (ARRET).

D'ailleurs le passager doit monter et descendre du véhicule en bougeant avec attention, afin de ne pas déséquilibrer le véhicule et le pilote.

IMPORTANT C'est le pilote qui doit instruire le passager sur les modalités de montée et de descente du véhicule.

Pour la montée et la descente du passager, le véhicule est équipé de repose-pied du passager adaptés. Le passager doit toujours utiliser le repose-pied gauche pour monter et pour descendre du véhicule.

Ne pas descendre ni essayer de descendre du véhicule en sautant ou en allongeant la jambe pour toucher le sol. Dans les deux cas l'équilibre et la stabilité du véhicule pourraient être compromis.

IMPORTANT Le bagage ou les objets ancrés sur la partie arrière du véhicule peuvent faire obstacle à la montée et à la descente du véhicule.

⚠ DANGER

Vérifier que le terrain de la zone de stationnement est dégagé, solide et plat.

- ◆ A l'aide du talon du pied gauche, agir sur le levier de la béquille latérale et la faire sortir complètement.

IMPORTANT Si l'on ne réussit pas à poser les deux pieds sur le sol, poser le pied droit (en cas de déséquilibre le côté gauche est "protégé" par la béquille latérale) et maintenir le pied gauche prêt pour être posé.

- ◆ Poser les deux pieds sur le sol et tenir en équilibre le véhicule en position de marche.
- ◆ Instruire le passager sur les modalités de descente du véhicule.

⚠ ATTENTION

Risque de chute et de renversement. S'assurer que le passager est descendu du véhicule. Ne pas charger son poids sur la béquille latérale.

- ◆ Incliner le véhicule jusqu'à poser la béquille au sol.
- ◆ Saisir correctement le guidon et descendre du véhicule.
- ◆ Tourner complètement le guidon à gauche.
- ◆ Faire rentrer les repose-pieds du passager.

⚠ ATTENTION

S'assurer que le véhicule est bien fixe.

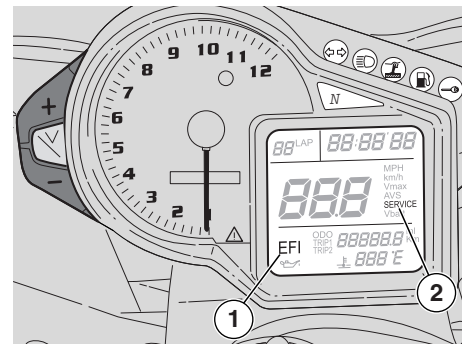

CONTROLES PRELIMINAIRES

DANGER

Avant le départ, effectuer toujours un contrôle préliminaire du véhicule pour vérifier qu'il est en parfait état de fonctionnement et de sécurité (voir "TABLEAU DES CONTROLES PRELIMINAIRES").

Le fait de ne pas effectuer ces opérations de contrôle peut être la cause de très graves blessures pour les utilisateurs ou de sérieux dommages au véhicule.

Ne jamais hésiter à s'adresser à son Concessionnaire officiel **aprilia**, si l'on ne comprend pas le fonctionnement de certaines commandes ou si l'on remarque ou soupçonne des anomalies de fonctionnement.

Le temps nécessaire pour un contrôle est très bref, tandis que la sécurité qui en résulte est fondamentale.

IMPORTANT Ce véhicule est conçu pour découvrir en temps réel d'éventuelles anomalies de fonctionnement, mémorisées par le boîtier électronique.

Chaque fois que l'on positionne le commutateur d'allumage sur "O", l'inscription "EFI" (1) apparaît sur la visu multifonctions côté droit pendant trois secondes environ.

ATTENTION

Si l'inscription "EFI" (1) apparaît durant le fonctionnement normal du moteur, cela signifie que le boîtier électronique a repéré des anomalies.

En beaucoup de cas le moteur continue à fonctionner avec des performances limitées; s'adresser immédiatement à un Concessionnaire officiel **aprilia**.

ATTENTION

Après les 1000 premiers km (625 mi) et successivement tous les 10000 km (6250 mi), sur la visu droite apparaît l'inscription "SERVICE" (2).

Dans ce cas s'adresser à un Concessionnaire officiel **aprilia**, pour effectuer les interventions prévues sur la fiche d'entretien périodique, voir page 63 (FICHE D'ENTRETIEN PERIODIQUE). Pour désactiver l'inscription "SERVICE" sur la visu, tourner la clef sur la position ON et appuyer en même temps sur les boutons "+" et "-" pendant au moins 15 secondes.

TABLEAU DES CONTROLES PRELIMINAIRES

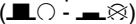
| Composants | Contrôle | Page |
|--|---|-----------------------|
| Frein avant et arrière à disque | Contrôler le fonctionnement, la course à vide des leviers de commande, le niveau du liquide et les fuites éventuelles. Vérifier l'usure des plaquettes. Si nécessaire, ajouter du liquide. | 36, 37, 39, 40, 93 |
| Accélérateur | Contrôler qu'il fonctionne sagement et qu'il peut être ouvert et fermé complètement, dans toutes les positions de la direction. Régler et/ou lubrifier si nécessaire. | 94 |
| Huile du moteur | Contrôler et/ou faire l'appoint si nécessaire | 46, 65 |
| Roues/pneus | Contrôler l'état de la surface des pneus, la pression de gonflage, l'usure et les dommages éventuels. Oter les corps étrangers éventuellement encastrés des sculptures de la bande de roulement. | 45 |
| Leviers des freins | Contrôler qu'ils fonctionnent sagement. Lubrifier les articulations et régler la course, si nécessaire. | 47 |
| Embrayage | Contrôler le fonctionnement, la course à vide du levier de commande, le niveau de liquide et les fuites éventuelles. Si nécessaire, ajouter du liquide; l'embrayage doit fonctionner sans secousses et/ou patinages. | 40, 41 |
| Direction | Contrôler que la rotation est homogène, fluide et sans jeu ou relâchements. | – |
| Béquille latérale | Contrôler qu'elle fonctionne. Vérifier que pendant la descente et la montée de la béquille il n'y a pas d'obstacles et que la tension des ressorts la ramène dans sa position normale. Lubrifier les joints et les articulations, si nécessaire. Contrôler le fonctionnement correct de l'interrupteur de sécurité. | 97, 102 |
| Eléments de fixation | Vérifier que les éléments de fixation ne sont pas desserrés. Si nécessaire, les régler ou les serrer. | – |
| Chaîne de transmission | Contrôler le jeu. | 79, 80 |
| Réservoir de carburant | Contrôler le niveau et remplir si nécessaire. Contrôler les fuites éventuelles du circuit. Contrôler la fermeture correcte du bouchon de carburant. | 34, 81 |
| Liquide de refroidissement | Le niveau dans le vase d'expansion doit être compris entre les repères "FULL" et "LOW". | 42, 44 |
| Interrupteur d'arrêt du moteur () | Contrôler le fonctionnement correct. | 27 |
| Feux, témoins, avertisseur sonore, interrupteurs feu de stop arrière et dispositifs électriques | Contrôler le bon fonctionnement des dispositifs sonores et visuels. En cas de panne, remplacer les ampoules ou intervenir pour la réparation. | 98 – 109 |

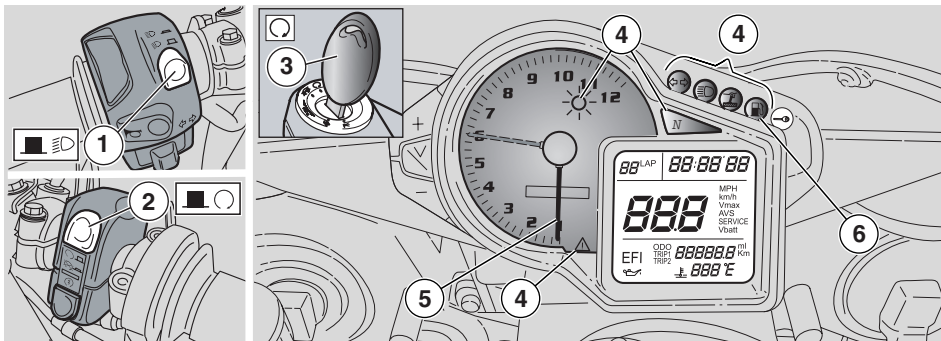

DEMARRAGE

⚠ DANGER

Ce véhicule possède une puissance très élevée et doit être employé graduellement et avec la prudence maximum.

Ne pas positionner d'objets à l'intérieur de la bulle (entre le guidon et le tableau de bord), afin de ne pas entraver la rotation du guidon et la vision du tableau de bord.

IMPORTANT Avant de faire démarrer le moteur, lire attentivement le chapitre "conduite en sécurité", voir page 5 (CONDUITE EN SÉCURITÉ).

⚠ DANGER

Les gaz d'échappement contiennent du monoxyde de carbone, une substance très nocive pour l'organisme lorsqu'elle est inhalée.

Eviter de faire démarrer le moteur dans des milieux fermés ou mal aérés.

La non-observation de cette recommandation peut causer la perte de connaissance et même la mort par asphyxie.

IMPORTANT La béquille latérale dépliée, le moteur peut être démarré seulement si le sélecteur est au point mort; dans ce cas si l'on essaie d'engager la vitesse, le moteur s'arrête.

La béquille latérale repliée, il est possible de faire démarrer le moteur avec le sélecteur au point mort ou avec une vitesse engagée et le levier d'embrayage actionné.

- ◆ Monter sur le véhicule en position de conduite, voir page 49 (MONTEE ET DESCENTE DU VEHICULE).
- ◆ S'assurer que la béquille est complètement repliée.
- ◆ S'assurer que l'interrupteur des feux (1) est bien dans la position "☾☽".
- ◆ Positionner l'interrupteur d'arrêt du moteur (2) sur "■ ○".
- ◆ Tourner la clef de contact (3) et positionner sur "○" le commutateur d'allumage.

A ce point:

- sur la visu multifonctions s'allument tous les chiffres pendant 3 secondes.
- Sur le tableau de bord s'allument tous les témoins (4) et l'éclairage de fond pendant 3 secondes.
- L'aiguille compte-tours (5) se met sur la dernière valeur de hors-tours entré et après 3 secondes, il revient à la valeur minimale.
- Au cours de l'utilisation normale du véhicule la valeur courante est instantanément indiquée sur les instruments.

⚠ ATTENTION

Si sur le tableau de bord le témoin de réserve de carburant "■" (6) s'allume, effectuer le remplissage de carburant au plus tôt, voir page 34 (CARBURANT).

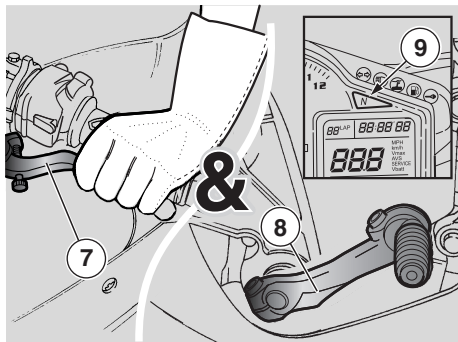

IMPORTANT Il est possible de programmer l'unité de mesure de l'indicateur de vitesse (km ou mi), l'unité de mesure de la température du liquide de refroidissement (°C ou °F), le seuil de surrégime, les fonctions de l'horloge et, si nécessaire, du chronomètre, voir page 20 (ORDINATEUR MULTIFONCTIONS).

⚠ DANGER

Le seuil de surrégime est réglé à 6000 trs/mn (rpm) par **aprilia**. Augmenter ce seuil graduellement au fur et à mesure que l'on se familiarise avec le véhicule. Ne pas dépasser le seuil du nombre de tours conseillés pendant le rodage, voir page 58 (RODAGE).

- ◆ Bloquer au moins une roue, en tirant sur un levier de frein.
- ◆ Actionner complètement le levier d'embrayage (7) et positionner le levier sélecteur (8) au point mort [témoin vert "N" (9) allumé].

- ◆ Sur le véhicule est prévu un démarreur, contrôlé par le boîtier électronique, qui entre automatiquement en fonction en cas de besoin (démarrage à froid).

⚠ ATTENTION

Afin d'éviter une consommation excessive de la batterie, ne pas maintenir le bouton de démarrage "③" appuyé pendant plus de quinze secondes.

Si dans cet intervalle de temps le moteur ne démarre pas, attendre dix secondes et appuyer de nouveau sur le bouton de démarrage "③".

- ◆ Appuyer sur le bouton de démarrage "③" (10) sans accélérer, et le relâcher dès que le moteur démarre.

⚠ ATTENTION

Eviter d'appuyer sur le bouton de démarrage "③" (10) le moteur démarré, car cela pourrait endommager le démarreur.

Si le témoin de la pression de l'huile du moteur "⑪" (11) reste allumé, ou s'allume durant le fonctionnement normal du moteur, cela signifie que la pression de l'huile dans le circuit est insuffisante.

En ce cas, arrêter immédiatement le moteur et s'adresser à un Concessionnaire officiel **aprilia**.

- ◆ Maintenir au moins un levier de frein actionné et ne pas accélérer jusqu'au départ.

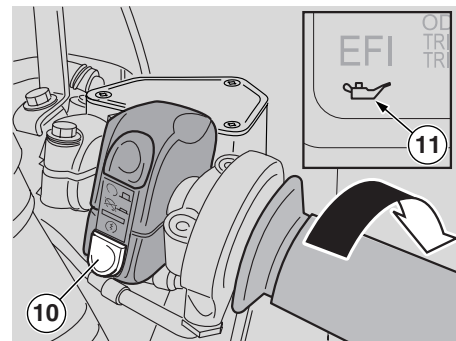

⚠ ATTENTION

Ne jamais effectuer de départs brusques le moteur froid.

Pour limiter l'émission de substances polluantes dans l'air et la consommation de carburant, il est conseillé de réchauffer le moteur en roulant à une vitesse limitée pendant les premiers kilomètres de route.

⚠ ATTENTION

Si, sur la visu (multifonctions), l'inscription "EFI" apparaît durant le fonctionnement normal du moteur, cela signifie que le boîtier électronique a détecté quelques anomalies. En beaucoup de cas le moteur continue à fonctionner avec des performances limitées; s'adresser immédiatement à un Concessionnaire officiel **aprilia**.

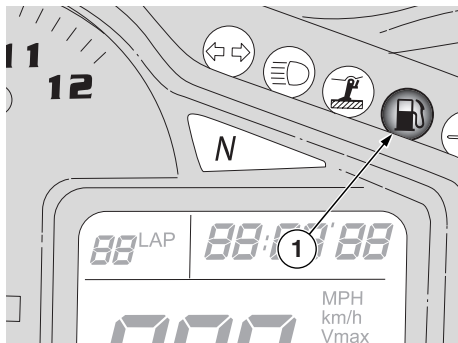

DEPART ET CONDUITE

⚠ DANGER

Ce véhicule possède une puissance très élevée et doit être employé graduellement et avec une prudence maximum.

Ne pas positionner d'objets à l'intérieur de la bulle (entre le guidon et le tableau de bord), afin de ne pas entraver la rotation du guidon et la vision du tableau de bord.

IMPORTANT Avant de partir, lire attentivement le chapitre "conduite en sécurité", voir page 5 (CONDUITE EN SÉCURITÉ).

⚠ ATTENTION

Si, pendant la conduite, sur le tableau de bord s'allume le témoin de la réserve de carburant "⛽" (1), cela signifie que l'on dispose encore de $4,5 \pm 1$ l de carburant. Effectuer au plus tôt le ravitaillement de carburant, voir page 34 (CARBURANT).

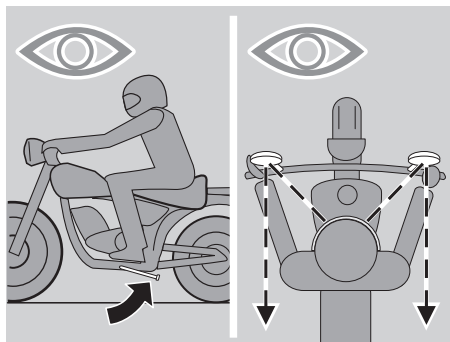

⚠ DANGER

Si l'on voyage en solo, s'assurer que les repose-pieds du passager sont fermés.

Pendant la conduite maintenir les mains appuyées sur les poignées et les pieds posés sur les repose-pieds.

NE JAMAIS CONDUIRE DANS DES POSITIONS DIFFÉRENTES.

⚠ DANGER

Si l'on voyage en duo, instruire celui-ci de façon à ce qu'il ne crée pas de difficultés pendant les manœuvres.

Avant le départ, vérifier que la béquille est complètement repliée en position.

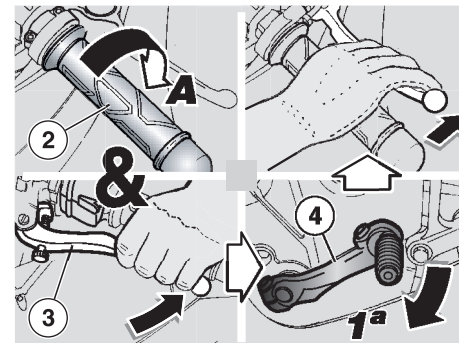

Pour le départ:

- ◆ Faire démarrer le moteur, voir page 53 (DEMARRAGE).
- ◆ Régler correctement l'inclinaison des rétroviseurs.

⚠ ATTENTION

Le véhicule à l'arrêt, se familiariser avec l'emploi des rétroviseurs. La surface réfléchissante est convexe, pour cette raison les objets semblent être plus loin que ce qu'ils ne sont réellement. Ces rétroviseurs offrent une vision "grand angle" et seulement l'expérience permet d'évaluer la distance des véhicules qui suivent.

- ◆ La poignée des gaz (2) relâchée (Pos. A) et le moteur au ralenti, tirer complètement le levier d'embrayage (3).
- ◆ Engager la première vitesse en poussant vers le bas le levier sélecteur (4).
- ◆ Relâcher le levier de frein (actionné au démarrage).

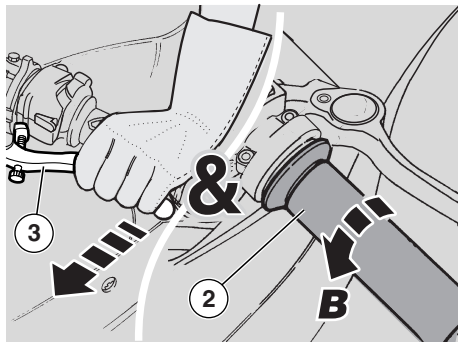

⚠ DANGER

Au départ, si l'on relâche trop brusquement ou rapidement le levier d'embrayage, on peut causer l'arrêt du moteur et le blocage du véhicule (calage).

Ne pas accélérer brusquement ou excessivement lorsqu'on relâche le levier d'embrayage afin d'éviter le "patinage" de l'embrayage (relâche lente) ou la montée de la roue avant "cabrage" (relâche rapide).

- ◆ Relâcher lentement le levier d'embrayage (3) et accélérer simultanément en tournant modérément la poignée des gaz (2) (Pos. B).

Le véhicule commencera à avancer.

- ◆ Pendant les premiers kilomètres de route, conduire à une vitesse limitée pour permettre au moteur de monter en température.

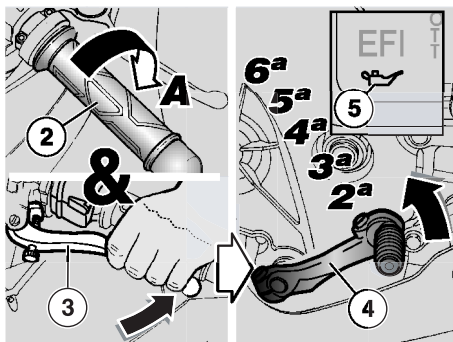

⚠ ATTENTION

Ne pas dépasser le nombre de tours conseillé, voir page 58 (RODAGE).

- ◆ Augmenter la vitesse en tournant graduellement la poignée des gaz (2) (Pos. B), sans dépasser le nombre de tours conseillé, voir page 58 (RODAGE).

Pour embrayer la deuxième vitesse:

⚠ ATTENTION

Manœuvrer avec une certaine rapidité. Ne pas conduire le véhicule avec un nombre de tours du moteur trop bas.

- ◆ Relâcher la poignée des gaz (2) (Pos. A), actionner le levier d'embrayage (3) et soulever le levier sélecteur (4). Relâcher le levier d'embrayage (3) et accélérer.
- ◆ Répéter les deux dernières opérations et passer aux vitesses supérieures.

⚠ ATTENTION

Si le témoin LED de la pression d'huile du moteur "⚡" (5) s'allume durant le fonctionnement normal du moteur, cela signifie que la pression d'huile du moteur dans le circuit est insuffisante.

En ce cas, arrêter immédiatement le moteur et s'adresser à un Concessionnaire officiel **aprilia**.

Le passage d'une vitesse supérieure à une vitesse inférieure, appelé "rétrogradation", s'effectue:

- ◆ Dans les descentes et dans les freinages, pour augmenter l'action de freinage en utilisant la compression du moteur.
- ◆ Dans les pentes, quand la vitesse embrayée n'est pas adéquate à la vitesse (rapport élevé, vitesse modérée) et le nombre de tours du moteur descend.

⚠ ATTENTION

Rétrograder une vitesse à la fois; la "rétrogradation" simultanée de plusieurs vitesses peut provoquer le dépassement du régime de puissance maximum "surrégime".

Avant et pendant la "rétrogradation", il faut ralentir en relâchant l'accélérateur pour éviter également le "surrégime".

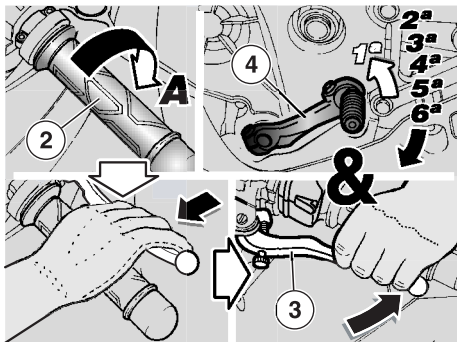

Pour effectuer une “rétrogradation”:

- ◆ Relâcher la poignée des gaz (2) (**Pos. A**).
- ◆ Si nécessaire, actionner modérément les leviers de frein et réduire la vitesse du véhicule.
- ◆ Actionner le levier d’embrayage (3) et baisser le levier sélecteur (4) pour enclencher la vitesse inférieure.
- ◆ Relâcher les leviers de frein, s’ils sont actionnés.
- ◆ Relâcher le levier d’embrayage et accélérer modérément.

⚠ ATTENTION

Si sur la visu digitale multifonctions s’affiche une température du liquide de refroidissement, comprise entre 115°C (239°F) et 135°C (275°F) voir page 20 (ORDINATEUR MULTIFONCTIONS), arrêter le véhicule et laisser le moteur démarré à 3000 trs/mn (rpm) pendant environ deux minutes, ce qui permet une circulation régulière du liquide de

refroidissement dans le système; positionner ensuite l’interrupteur d’arrêt du moteur sur "⏏" et contrôler le niveau du liquide de refroidissement, voir page 41 (LIQUIDE DE REFROIDISSEMENT).

Si après avoir contrôlé le niveau de liquide de refroidissement, la signalisation de température clignotante reste affichée, s’adresser à un Concessionnaire officiel **aprilia**.

Ne pas positionner la clef de contact sur "⏏", car les ventilateurs de refroidissement s’arrêteraient indépendamment de la température du liquide de refroidissement; en ce cas la température augmenterait ultérieurement.

Si, sur la visu droite (multifonctions), l’inscription “*EFF*” apparaît durant le fonctionnement normal du moteur, cela signifie que le boîtier électronique a détecté quelques anomalies.

En beaucoup de cas le moteur continue à fonctionner avec des performances limitées; s’adresser immédiatement à un Concessionnaire officiel **aprilia**.

Afin d’éviter la surchauffe de l’embrayage, rester moins qu’il est possible avec le moteur démarré, le véhicule à l’arrêt et en même temps la vitesse engagée et le levier d’embrayage actionné.

⚠ DANGER

Ne pas accélérer et décélérer de manière répétitive et continue, car on

risquerait de perdre inévitablement le contrôle du véhicule. Pour freiner, décélérer et actionner les deux freins en vue d’obtenir une décélération uniforme, en dosant de façon adéquate la pression sur les organes de freinage.

En actionnant seulement le frein avant ou seulement le frein arrière, on réduit considérablement la force de freinage et l’on risque le blocage d’une roue et, par conséquent, une perte d’adhérence.

En cas d’arrêt en pentes, décélérer complètement et utiliser seulement les freins pour maintenir le véhicule à l’arrêt.

L’emploi du moteur pour maintenir le véhicule à l’arrêt peut causer la surchauffe de l’embrayage.

Avant d’amorcer un virage, réduire la vitesse ou freiner en parcourant le virage à une vitesse modérée et constante ou en accélération légère; éviter de freiner à la limite: les probabilités de glisser seraient très élevées.

Si l’on n’utilise continuellement les freins dans les descentes, on risque de surchauffer les garnitures de frein, en réduisant ainsi l’efficacité de freinage. Il faut exploiter la compression du moteur en utilisant la réduction des vitesses avec l’emploi intermittent des deux freins.

Ne jamais rouler, le contact coupé, dans les descentes.

Si l’on conduit avec une visibilité limitée, allumer les feux de croisement

pour rendre visible son véhicule, même pendant le jour. Si l'on roule sur un fond mouillé, ou de toute façon avec une adhérence limitée (neige, verglas, boue etc.), conduire lentement, en évitant de freiner brusquement ou d'effectuer des manœuvres qui peuvent causer une perte d'adhérence et, par conséquent, une chute.

DANGER

Faire attention à tout obstacle ou variation de la géométrie de la chaussée.

Les routes déformées, les rails, les bouches d'égout, les signalisations routières peintes sur la chaussée et les plaques de métal des chantiers deviennent glissants quand il pleut. Il faut donc les franchir avec une grande prudence, en conduisant doucement et en penchant le véhicule le moins possible.

Signaler toujours les changements de voie ou de direction à l'aide des dispositifs appropriés et le faire suffisamment en avance, en évitant toute manœuvre brusque et dangereuse. Désactiver les dispositifs tout de suite après le changement de direction.

Lorsqu'on dépasse ou l'on est dépassé par d'autres véhicules, faire très attention.

En cas de pluie, le nuage causé par les projections des grands véhicules réduit la visibilité; le déplacement d'air peut provoquer la perte de contrôle du véhicule.

RODAGE

Le rodage du moteur est fondamental pour garantir sa durée de vie et son fonctionnement correct.

Parcourir, si possible, des routes présentant de nombreux virages et/ou collines, sur lesquelles le moteur, les suspensions et les freins sont soumis à un rodage plus efficace. Varier la vitesse de conduite pendant le rodage.

Ceci permet de "charger" le travail des composants et successivement de "décharger", en faisant refroidir les pièces du moteur.

Même s'il est important de stimuler les composants du moteur durant le rodage, faire très attention à ne pas abuser.

IMPORTANT Seulement après les 1500 premiers kilomètres (937 mi) il est possible d'obtenir les meilleures performances du véhicule.

Suivre les indications suivantes:

- ◆ Ne pas accélérer brusquement et complètement lorsque le moteur tourne à un bas régime, aussi bien durant qu'après le rodage.
- ◆ Pendant les 100 premiers km (62 mi), agir délicatement sur les freins, pour éviter tout freinage brusque et prolongé. Ceci afin de permettre un emplacement correct de la garniture des plaquettes sur les disques de frein.
- ◆ Durant les 1000 premiers km (625 mi) de route, ne jamais dépasser les 6000 trs/mn (rpm).

DANGER

Après les 1000 premiers km (625 mi) de fonctionnement, faire effectuer par un Concessionnaire officiel **aprilia** les contrôles prévus dans la colonne "fin de rodage" de la fiche d'entretien périodique, voir page 63 (FICHE D'ENTRETIEN PERIODIQUE), afin d'éviter tout dommage au pilote, à autrui et/ou au véhicule.

- ◆ Entre 1000 km (625 mi) et 1500 km (937 mi) de route, conduire plus vivement, varier la vitesse et utiliser l'accélération maximale seulement pour de courts instants, pour permettre un meilleur couplage des composants; ne jamais dépasser 7500 trs/mn (rpm) du moteur (voir tableau).
- ◆ Après 1500 km (937 mi) on peut prétendre à de meilleures performances du moteur, sans toutefois faire tourner le moteur plus que son régime de puissance maximum autorisé [11000 trs/mn (rpm)].

| Nombres maximum de tours du moteur conseillés | |
|---|--------------|
| Parcours km (mi) | trs/mn (rpm) |
| 0 – 1000 (0 – 625) | 6000 |
| 1000 – 1500 (625 – 937) | 7500 |
| oltre 1500 (937) | 11000 |

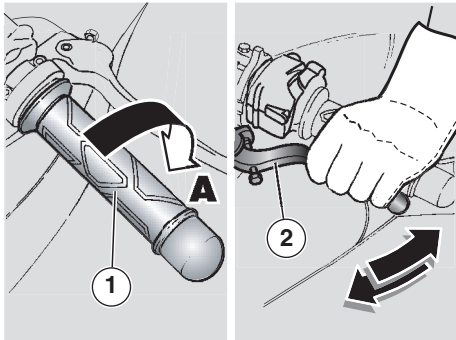

ARRET

⚠ DANGER

Eviter, si possible, un arrêt brusque, une réduction soudaine de la vitesse du véhicule et les freinages à la limite.

- ◆ Relâcher la poignée des gaz (1) (**Pos. A**), actionner graduellement les freins et simultanément "rétrograder" les vitesses pour ralentir, voir page 55 (DEPART ET CONDUITE).

Une fois la vitesse réduite, avant l'arrêt total du véhicule:

- ◆ Actionner le levier d'embrayage (2) afin d'éviter que le moteur s'éteigne.

Le véhicule à l'arrêt:

- ◆ Positionner le levier sélecteur au point mort (témoin vert "N" allumé).
- ◆ Relâcher le levier d'embrayage (2).
- ◆ Pendant un arrêt momentané, maintenir au moins un frein actionné.

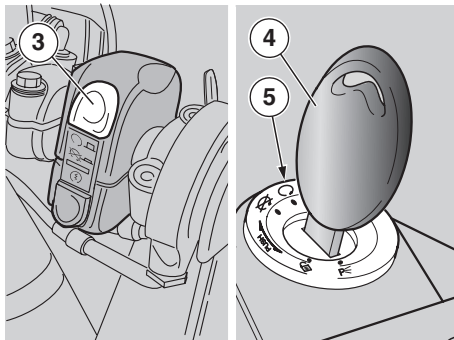

STATIONNEMENT

Le choix de la zone de stationnement est très important et doit respecter la signalisation routière et les indications reportées ci-après.

⚠ DANGER

Garer le véhicule sur un terrain solide et plat, afin d'éviter qu'il ne tombe.

Ne jamais l'appuyer aux murs, ni le coucher par terre.

S'assurer que le véhicule, et en particulier ses parties brûlantes, ne représentent pas un danger pour les personnes et les enfants. Ne pas laisser le véhicule sans surveillance le moteur démarré ou la clef de contact insérée dans le commutateur d'allumage.

Ne pas s'approcher des ventilateurs de refroidissement même s'ils sont à l'arrêt; ils pourraient se mettre en fonction et aspirer les pans de vêtements, des cheveux, etc.

⚠ DANGER

La chute ou l'inclinaison excessive du véhicule peuvent causer la fuite du carburant.

Le carburant utilisé pour la propulsion des moteurs à explosion est extrêmement inflammable et peut devenir explosif dans certaines conditions.

⚠ ATTENTION

Ne pas charger son poids ni celui du passager sur la béquille latérale.

Pour garer le véhicule:

- ◆ Choisir la zone de stationnement.
- ◆ Arrêter le véhicule, voir page 59 (ARRET).
- ◆ Positionner l'interrupteur d'arrêt du moteur (3) sur "OFF".
- ◆ Tourner la clef de contact (4) et positionner sur "ON" le commutateur d'allumage (5).

⚠ DANGER

Suivre attentivement les indications pour la montée et la descente du véhicule, voir page 49 (MONTEE ET DESCENTE DU VEHICULE).

- ◆ En suivant les indications, faire descendre le passager (si présent) et ensuite descendre du véhicule.
- ◆ Bloquer la direction, voir page 29 (ANTIVOL DE DIRECTION) et extraire la clef de contact (4).

⚠ DANGER

S'assurer que le véhicule est bien stable.



POSITIONNEMENT DU VEHICULE SUR LA BEQUILLE

BEQUILLE LATERALE

Pour le positionnement du véhicule sur la béquille latérale, de la position de conduite, voir page 49 (MONTEE ET DESCENTE DU VEHICULE). Si suite à une manoeuvre quelconque (par exemple le déplacement du véhicule) il a été nécessaire de replier la béquille, pour repositionner le véhicule sur la béquille procéder de la manière suivante:

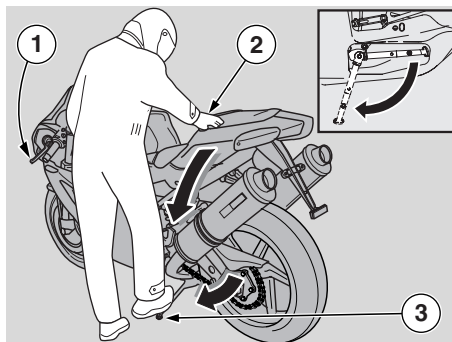

⚠ DANGER

Vérifier que le terrain de la zone de stationnement est libre, solide et plat.

- ◆ Choisir la zone de stationnement, voir page 59 (STATIONNEMENT).
- ◆ Saisir la poignée gauche (1) et poser la main droite sur la partie arrière supérieure du véhicule (2).
- ◆ Pousser la béquille latérale avec le pied droit, en l'étendant complètement (3).
- ◆ Incliner le véhicule jusqu'à poser la béquille au sol.
- ◆ Braquer complètement le guidon vers la gauche.

⚠ DANGER

S'assurer que le véhicule est stable.

CONSEILS CONTRE LE VOL

⚠ ATTENTION

Ne pas utiliser de dispositifs de blocage du disque. Le non-respect de cet avertissement peut endommager sérieusement le système de freinage ainsi que provoquer d'accidents entraînant des préjudices physiques, voire la mort.

Ne JAMAIS laisser la clef de contact insérée et utiliser toujours l'antivol de direction. Garer le véhicule dans un lieu sûr, si possible un garage ou un endroit gardé. Si possible, utiliser un dispositif antivol supplémentaire.

Vérifier que les papiers et la vignette sont en ordre.

Ecrire ses données et son numéro de téléphone dans cette page, afin de faciliter l'identification du propriétaire en cas de découverte après un vol éventuel.

NOM:

PRENOM:

ADRESSE:

NUMERO DE TELEPHONE:

IMPORTANT Souvent on réussit à identifier les véhicules volés grâce aux données qui sont écrites dans le livret usage et entretien.

IMMOBILIZER (SYSTEME ANTIDEMARRAGE ELECTRONIQUE) (si présent)

En vue d'augmenter la protection contre le vol, le véhicule est doté d'un système électronique de blocage moteur (EFV) s'activant automatiquement, lorsque la clef de contact est retirée.

Conserver la deuxième clef dans un endroit sûr, parce que si celle-ci est également perdue, il ne sera plus possible d'en faire le double, ce qui obligerait de remplacer non seulement les serrures, mais aussi de nombreux composants du véhicule.

En effet chaque clé contient dans sa poignée un dispositif électronique - transponder – qui joue le rôle de moduler le signal de radiofréquence émis lors du lancement d'une antenne spéciale incorporée dans le commutateur. Le signal modulé constitue le mot de passe par lequel le boîtier électronique prévu à cet effet détecte la clef et ce n'est qu'à ces conditions qu'il autorise le démarrage du moteur.

IMPORTANT Le système immobilizer mémorise jusqu'à quatre clefs.

L'opération de mémorisation n'est exécutable que chez le concessionnaire, équipé de la clef master.

La procédure de mémorisation efface les codes préexistants, c'est pourquoi si le client veut mémoriser de nouvelles clefs, il devra se rendre chez le concessionnaire avec toutes les clefs qu'il veut valider.

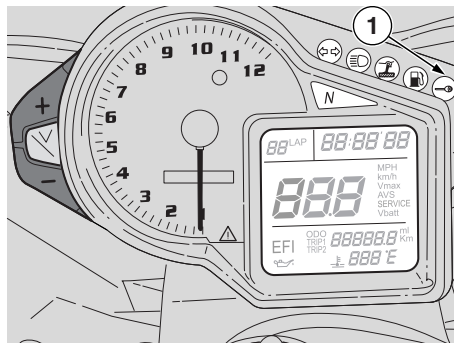

La modalité de fonctionnement de l'immobilizer est signalée par un témoin (1) placé sur le tableau de bord:

- Immobilizer hors fonction, témoin éteint.
- Immobilizer en fonction, témoin qui clignote toutes les 3 secondes remplissant une fonction de dissuasion.
- Clef non reconnue, il clignote toutes les secondes.

ENTRETIEN

⚠ DANGER

Risque d'incendie.

Le carburant et d'autres substances inflammables ne doivent pas être approchés des composants électriques.

Avant de commencer toute opération d'entretien ou de visite du véhicule, arrêter le moteur et enlever la clef de contact, attendre que le moteur et le pot d'échappement aient refroidi, soulever, si possible, le véhicule à l'aide de l'équipement approprié et le maintenir sur un terrain solide et plat.

S'assurer, avant de procéder, que la pièce où l'on travaille a un changement d'air adéquat.

Faire particulièrement attention aux parties brûlantes du moteur et du système d'échappement, afin d'éviter des brûlures.

Ne pas utiliser la bouche pour soutenir des pièces mécaniques ou une autre partie du véhicule : aucun composant n'est comestible, de plus certains d'entre eux sont nocifs ou même toxiques.

⚠ ATTENTION

Lorsqu'il n'est pas spécifiquement décrit, le remontage des groupes s'effectue à l'inverse des opérations de démontage.

En cas d'intervention d'entretien, il est conseillé d'employer des gants en latex.

Normalement les opérations d'entretien ordinaire peuvent être effectuées par l'utilisateur, mais celles-ci requièrent parfois un outillage spécial et une bonne préparation technique.

En cas d'entretien périodique, d'une intervention d'assistance ou si une expertise technique est nécessaire, s'adresser à un **Concessionnaire officiel aprilia** qui garantira un service soigné et rapide.

Il est conseillé de demander au **Concessionnaire officiel aprilia** d'essayer le véhicule sur route après une intervention de réparation ou d'entretien périodique.

Toutefois effectuer personnellement les "Contrôles Préliminaires" après chaque opération d'entretien, voir page 52 (TABLEAU DES CONTROLES PRELIMINAIRES).

IMPORTANT Ce véhicule est conçu pour découvrir en temps réel d'éventuelles anomalies de fonctionnement, mémorisées dans le boîtier électronique.

Chaque fois que l'on positionne le commutateur d'allumage sur "O", l'inscription "EFI" (1) apparaît sur la visu multifonctions côté droit pendant trois secondes environ.

⚠ ATTENTION

Si l'inscription "EFI" (1) apparaît durant le fonctionnement normal du moteur, cela signifie que le boîtier électronique a repéré des anomalies.

En beaucoup de cas le moteur continue à fonctionner avec des performances limitées; s'adresser immédiatement à un **Concessionnaire officiel aprilia**.

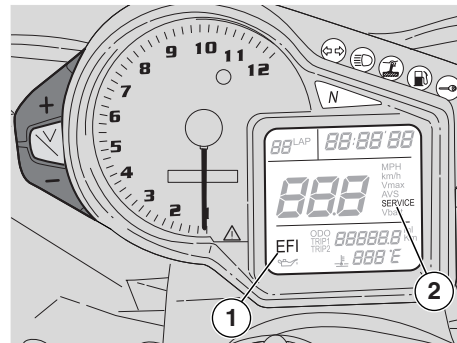

⚠ ATTENTION

Après les 1000 premiers km (625 mi) et successivement tous les 10000 km (6250 mi), sur la visu à droite apparaît l'inscription "SERVICE" (2).

Dans ce cas s'adresser à un **Concessionnaire officiel aprilia**, pour effectuer les interventions prévues sur la fiche d'entretien périodique, voir page 63 (FICHE D'ENTRETIEN PERIODIQUE). Pour désactiver l'inscription "SERVICE" sur la visu, tourner la clef de contact en position ON et appuyer sur les touches "+" et "-" pendant au moins 15 secondes.

FICHE D'ENTRETIEN PERIODIQUE

INTERVENTIONS REALISEES PAR LE Concessionnaire Officiel *aprilia* (POUVANT ETRE EFFECTUEES PAR L'UTILISATEUR AUSSI).

Légende

① = contrôler et nettoyer, régler, lubrifier ou remplacer si nécessaire;

② = nettoyer;

③ = remplacer;

④ = régler.

IMPORTANT Effectuer les opérations d'entretien à intervalles réduits de moitié si le véhicule est utilisé dans des zones pluvieuses, poussiéreuses, des parcours accidentés ou en cas de conduite sur piste.

(*) = Contrôler tous les quinze jours ou aux intervalles indiqués.

| Composants | Fin de rodage [1000 km (625 mi)] | Tous les 5000 km (3125 mi) (uniquement pour une | Tous les 10000 km (6250 mi) ou 12 mois | Tous les 20000 km (12500 mi) ou 24 mois |
|---|----------------------------------|---|--|---|
| Bougie | | ③ | ① | ③ |
| Filtre à air | | ③ | ① | ③ |
| Filtre à huile du moteur | ③ | ③ | ③ | |
| Filtre à huile du moteur (sur le réservoir d'huile) | ② | ② | | ② |
| Fonctionnement/orientation des feux | | | ① | |
| Installation de feux | ① | | ① | |
| Interrupteurs de sécurité | | | | |
| Liquide de commande d'embrayage | ① | ① | ① | |
| Liquide des freins | ① | ① | ① | |
| Liquide de refroidissement | ① | ① | | ① |
| Huile du moteur | ③ | ③ | ③ | |
| Pneus | ① | | ① | |
| Pression pneus (*) | ④ | | ④ | |
| Témoin de signalisation d'erreur (sur le tableau de bord)  | à chaque démarrage: ① | | | |
| Tension et lubrification chaîne de transmission | tous les 1000 km (625 mi): ① | | | |
| Usure plaquettes frein | ① | tous les 1000 km (625 mi): ① | avant tout voyage et tous les 2000 km (1250 mi): ① | |

INTERVENTIONS REALISEES PAR LE Concessionnaire officiel **aprilia**.

Légende

① = contrôler et nettoyer, régler, lubrifier ou remplacer si nécessaire (selon les instructions du Manuel d'Atelier);

② = nettoyer;

③ = remplacer;

④ = régler.

(*) = uniquement pour les versions équipées de roues en magnésium: vérifier le bon état de la peinture des jantes.

IMPORTANT Effectuer les opérations d'entretien à intervalles réduits de moitié si le véhicule est utilisé dans des zones pluvieuses, poussiéreuses, des parcours accidentés ou en cas de conduite sur piste.

| Composants | Fin de rodage [1000 km (625 mi)] | Tous les 5000 km (3125 mi) (uniquement pour une utilisation intense sur piste) | Tous les 10000 km (6250 mi) ou 12 mois | Tous les 20000 km (12500 mi) ou 24 mois |
|--|-------------------------------------|--|--|---|
| Amortisseur arrière | | ① | | ① |
| Boîte de vitesses | | tous les 10000 km (6250 mi): ① | | |
| Câbles de transmission et commandes | ① | ① | ① | |
| Roulements système de biellettes suspension arrière | | | | ① |
| Roulements de direction et jeu à la direction | ① | ① | ① | |
| Roulements roues | | ① | ① | |
| Disques des freins | ① | ① | ① | |
| Fonctionnement général du véhicule | ① | ① | ① | |
| Réglage du jeu aux soupapes | ④ | | | ④ |
| Systèmes de freinage | ① | ① | ① | |
| Système de refroidissement | | ① | ① | |
| Liquide de commande d'embrayage | | tous les 12 mois: ③ | tous les 24 mois: ③ | |
| Liquide des freins | | | | |
| Liquide de refroidissement | | | | |
| Huile fourche (RSV R) | | | Après les 10000 premiers km (6250 mi) et successivement tous les 20000 km (12500 mi): ③ | |
| Huile fourche (RFAC) | | ③ | ③ | |
| Joint d'huile de la fourche (RSV R) | | | après les 30000 premiers km (18650 mi) et successivement tous les 20000 km (12500 mi): ③ | |
| Joint d'huile de la fourche (RFAC) | | ① | ① | |
| Plaquettes des freins | si usées: ③ | | | |
| Roues/Pneus (*) | ① | ① | ① | |
| Serrage boulonnerie | | | | |
| Synchronisation cylindres | ① | | ① | |
| Suspensions et assiette | ① | ① | | ① |
| Transmission finale (chaîne, couronne et pignon) | | ① | ① | |
| Tubulures carburant | | | ① | tous les 4 ans: ③ |
| Usure de l'embrayage | | ① | | |
| Pistons | | ① | | |

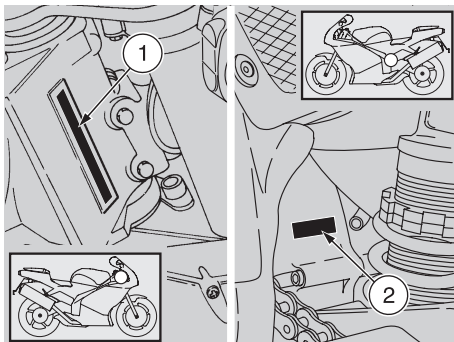

DONNEES D'IDENTIFICATION

Nous conseillons d'inscrire dans ce manuel les numéros de châssis et celui du moteur dans l'espace prévu à cet effet.

Le numéro de châssis peut être utilisé pour l'achat des pièces de rechange.

IMPORTANT L'altération des numéros d'identification est sévèrement punie par des sanctions pénales et administratives, en particulier l'altération du numéro de châssis cause la déchéance immédiate de la garantie.

NUMERO DE CHASSIS

Le numéro de châssis (1) est estampillé sur la colonne de la direction, du côté droit.

Châssis n° _____

NUMERO DU MOTEUR

Le numéro du moteur (2) est estampillé sur le côté arrière près du pignon.

Moteur n° _____

JOINTS AVEC COLLIERS CLIC ET COLLIERS SERRE-FLEX A VIS

⚠ ATTENTION

N'enlever **QUE** les colliers indiqués dans les procédures d'entretien. Ce texte n'autorise pas la dépose arbitraire des colliers se trouvant sur le véhicule.

⚠ DANGER

Avant d'enlever un collier, s'assurer que la dépose ne cause pas de fuites de liquides. Dans ce cas, chercher à empêcher la fuite et protéger les pièces près du joint.

COLLIERS CLIC

Pour le démontage une simple pince peut être utilisée, tandis que pour le montage il est nécessaire d'utiliser un outil spécial (voir ci-dessous).

Avant tout démontage, se munir des outils nécessaires pour un montage correct.

IMPORTANT S'équiper de l'outil spécial **OPT** prévu à cet effet:

– pince pour le montage de colliers, voir page 33 (OUTILS SPECIAUX **OPT**).

⚠ ATTENTION

Pendant le remontage, remplacer le collier clic déposé par un nouveau collier clic de mêmes dimensions, à demander à un Concessionnaire officiel **aprilia**.

Ne pas essayer de remonter le collier clic déposé, car il est inutilisable. Ne pas remplacer le collier clic déposé par un collier serre-flex à vis ou par des colliers d'autre type.

⚠ ATTENTION

Manœuvrer avec prudence afin de ne pas endommager les composants du joint.

♦ Manœuvrer avec la pince sur la tête du collier clic en le forçant jusqu'à son décrochage.

COLLIERS SERRE-FLEX A VIS

Un simple tournevis peut être utilisé pour le démontage et pour le montage.

⚠ ATTENTION

Vérifier l'état du collier, au besoin le remplacer par un collier du même type et de mêmes dimensions, à demander à un Concessionnaire officiel **aprilia**. Pendant le serrage du collier, s'assurer de l'étanchéité du joint.

VERIFICATION DU NIVEAU D'HUILE DU MOTEUR ET APOINT

Lire attentivement page 46 (HUILE DU MOTEUR) et page 61 (ENTRETIEN).

IMPORTANT Effectuer les opérations d'entretien à intervalles réduits de moitié si le véhicule est utilisé dans des zones pluvieuses, poussiéreuses, des parcours accidentés ou en cas de conduite sur piste.

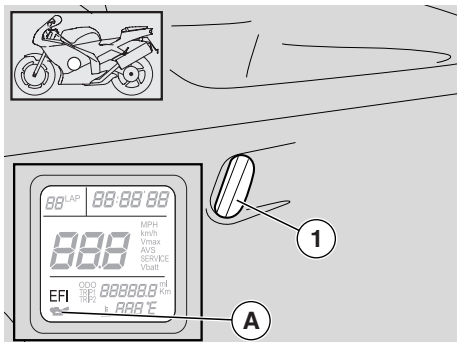

Contrôler périodiquement le niveau d'huile du moteur, la remplacer après les 1000 premiers km (625 mi) et successivement tous les 10000 km (6250 mi), voir page 67 (VIDANGE D'HUILE DU MOTEUR ET REMPLACEMENT DU FILTRE A HUILE DU MOTEUR).

⚠ ATTENTION

Dans le cas d'emploi sur piste, remplacer l'huile du moteur tous les 5000 km (3125 mi). En utilisant le véhicule dans des zones poussiéreuses, il est conseillé de vidanger l'huile plus fréquemment.

Pour le contrôle:

⚠ ATTENTION

Le contrôle du niveau d'huile du moteur doit être effectué le moteur en température.

Si l'on effectue le contrôle du niveau de l'huile le moteur froid, l'huile pourrait

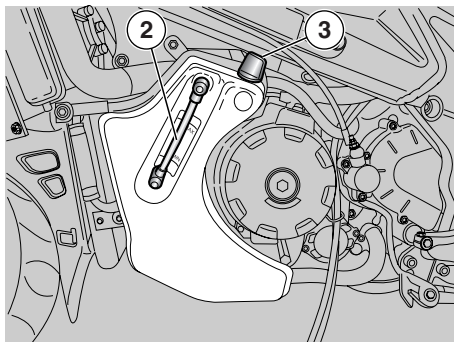

descendre temporairement au-dessous du niveau "MIN".

Cela ne constitue aucun problème à condition que le témoin de la pression d'huile du moteur "H" (A) ne s'allume pas, voir page 18 (TABLEAU DE L'INSTRUMENTATION ET INDICATEURS).

IMPORTANT Pour réchauffer le moteur et amener l'huile du moteur à la température de service, ne pas laisser le moteur tourner au ralenti avec le véhicule à l'arrêt. La procédure correcte prévoit d'effectuer le contrôle après un voyage ou après avoir parcouru 15 km (10 mi) environ sur une route extra-urbaine (suffisants pour amener l'huile du moteur à la température de service).

- ◆ Arrêter le moteur, voir page 59 (ARRET).
- ◆ Tenir le véhicule en position verticale avec les roues posées au sol.
- ◆ Vérifier, à travers la fente (1) adaptée sur le carénage gauche, le niveau de l'huile sur le tuyau transparent (2).

MAX = niveau maximum.

MIN = niveau minimum.

La différence entre "**MAX**" et "**MIN**" est d'environ 500 cm³.

- ◆ Le niveau est correct si l'huile atteint approximativement le niveau "**MAX**".

⚠ ATTENTION

Ne jamais dépasser le marquage "MAX" et ne pas aller au-dessous du marquage "MIN", afin de ne pas causer de graves dommages au moteur.

Si nécessaire, rétablir le niveau d'huile du moteur:

- ◆ Enlever le carénage latéral gauche, voir page 82 (DEPOSE DES CARENAGES LATERAUX).
- ◆ Dévisser et enlever le bouchon de remplissage (3).

⚠ ATTENTION

Ne pas ajouter d'additifs ou d'autres substances à l'huile.

Si l'on utilise un entonnoir ou un moyen différent, s'assurer qu'il est parfaitement propre.

IMPORTANT Employer des huiles de bonne qualité, ayant un degré de 15W – 50, voir page 117 (TABLEAU DES LUBRIFIANTS).

- ◆ Remplir le réservoir en effectuant le remplissage jusqu'au niveau correct, voir page 117 (TABLEAU DES LUBRIFIANTS).

VIDANGE D'HUILE DU MOTEUR ET REMPLACEMENT DU FILTRE A HUILE DU MOTEUR

⚠ ATTENTION

Les opérations pour la vidange d'huile du moteur et pour le remplacement du filtre à huile du moteur pourraient se présenter difficiles et complexes pour l'opérateur inexpérimenté. En cas de nécessité, s'adresser à un Concessionnaire officiel **aprilia**. En tout cas si l'on désire procéder personnellement, suivre les instructions suivantes.

Lire attentivement page 46 (HUILE DU MOTEUR) et page 61 (ENTRETIEN).

IMPORTANT Effectuer les opérations d'entretien à intervalles réduits de moitié si le véhicule est utilisé dans des zones pluvieuses, poussiéreuses, des parcours accidentés ou en cas de conduite sur piste.

Contrôler périodiquement le niveau d'huile du moteur, voir page 63 (VERIFICATION DU NIVEAU D'HUILE DU MOTEUR ET APOINT), effectuer la vidange après les 1000 premiers km (625 mi) et successivement tous les 10000 km (6250 mi).

⚠ ATTENTION

En cas d'emploi sur piste, vidanger l'huile du moteur tous les 5000 km (3120 mi). En utilisant le véhicule dans des zones poussiéreuses, il est conseillé de vidanger l'huile plus fréquemment.

Pour la vidange:

IMPORTANT Pour un écoulement meilleur et complet, il est nécessaire que l'huile soit chaude et donc plus fluide; cette

condition est atteinte après environ vingt minutes de fonctionnement normal.

⚠ ATTENTION

Le moteur chaud contient de l'huile à haute température, c'est pourquoi il faut faire très attention à ne pas se brûler pendant l'exécution des opérations suivantes.

- ◆ Oter le carénage gauche, voir page 82 (DEPOSE DES CARENAGES LATERAUX).
- ◆ A l'aide d'un chiffon nettoyer soigneusement la zone environnant le bouchon de remplissage (3) de dépôt de saleté éventuels.
- ◆ Placer un récipient (1) ayant une capacité supérieure à 4000 cm³ au niveau du bouchon de vidange (2) sur le réservoir.
- ◆ Dévisser et enlever le bouchon de vidange (2) sur le réservoir.
- ◆ Dévisser et ôter le bouchon de remplissage (3).
- ◆ Vidanger l'huile et la faire couler pendant quelques minutes à l'intérieur du récipient (1).
- ◆ Contrôler et remplacer, si nécessaire, la rondelle d'étanchéité du bouchon de vidange (2) sur le réservoir.
- ◆ Visser et serrer le bouchon de vidange (2) sur le réservoir.

Couple de serrage du bouchon de vidange (2) sur le réservoir: 15 Nm (1,5 kgm).

- ◆ Déplacer le récipient (1) et le positionner sous le carter du moteur, au niveau du bouchon de vidange sur le moteur (4).
- ◆ Dévisser et enlever le bouchon de vidange sur le moteur (4).
- ◆ Vidanger l'huile et la faire couler pendant

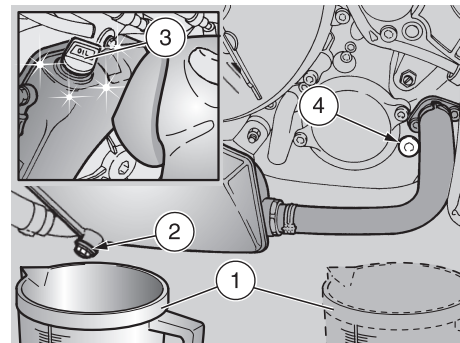

quelques minutes à l'intérieur du récipient (1).

⚠ ATTENTION

Ne pas disperser l'huile usagée dans l'environnement. Il est conseillé de la remettre dans un récipient hermétiquement fermé à la station de service auprès de laquelle vous achetez habituellement votre huile ou auprès d'un centre pour la récolte des huiles.

- ◆ Oter les résidus métalliques attachés à l'aimant du bouchon de vidange (4).
- ◆ Visser le bouchon de vidange (4) et le serrer.

Couple de serrage du bouchon de vidange sur le moteur (4): 12 Nm (1,2 kgm).

REPLACEMENT DU FILTRE A HUILE DU MOTEUR

IMPORTANT Effectuer les opérations d'entretien à intervalles réduits de moitié si le véhicule est utilisé dans des zones pluvieuses, poussiéreuses, des parcours accidentés ou en cas de conduite sur piste.

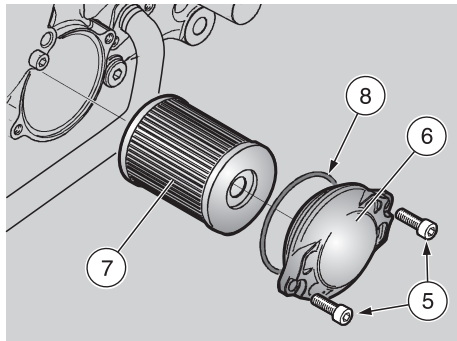

Effectuer le remplacement du filtre à huile du moteur tous les 10000 km (6250 mi) (ou bien à chaque vidange d'huile du moteur).

- ◆ Dévisser les deux vis (5) et enlever le couvercle (6).
- ◆ Oter le filtre à huile du moteur (7).

⚠ ATTENTION

Ne pas réutiliser un filtre déjà employé précédemment.

- ◆ Étaler une légère couche d'huile sur la bague d'étanchéité (8) du nouveau filtre à huile du moteur.
- ◆ Insérer le nouveau filtre à huile moteur.
- ◆ Remonter le couvercle (6), visser et serrer les deux vis (5).

NETTOYAGE DU FILTRE A HUILE DU MOTEUR SUR LE RESERVOIR

IMPORTANT Effectuer les opérations d'entretien à intervalles réduits

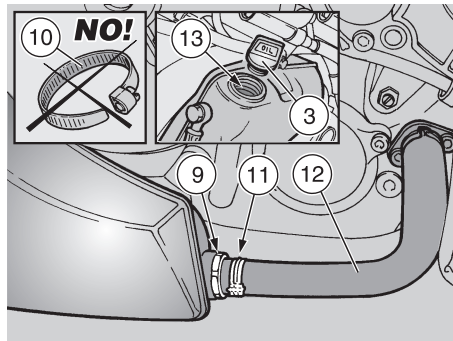

de moitié si le véhicule est utilisé dans des zones pluvieuses, poussiéreuses, des parcours accidentés ou en cas de conduite sur piste.

Effectuer le nettoyage du filtre à huile du moteur (7) sur le réservoir tous les 1000 km (625 mi) et successivement tous les 20000 km (12427 mi) (ou toutes les deux vidanges d'huile du moteur).

IMPORTANT S'équiper de l'outil spécial **OPT** prévu à cet effet:

- pince pour le montage de colliers, voir page 33 (OUTILS SPECIAUX **OPT**).

⚠ ATTENTION

Pendant le remontage, remplacer le collier clic déposé par un nouveau collier clic de mêmes dimensions, à demander à un Concessionnaire Officiel **aprilia. Ne pas essayer de remonter le collier clic déposé, car il est inutilisable. Ne pas remplacer le collier clic déposé par un collier serre-flex**

à vis (10) ou par des colliers d'autre type.

- ◆ Décrocher le collier clic (11).
- ◆ Détacher le tuyau (12).
- ◆ Dévisser et enlever le filtre à huile du moteur (9) sur le réservoir et le nettoyer avec un jet d'air comprimé.
- ◆ Contrôler le joint d'étanchéité du filtre à huile du moteur (9) sur le réservoir; le visser et le serrer.

Couple de serrage du filtre à huile du moteur (9) sur le réservoir: 30 Nm (3 kgm).

- ◆ Relier le tuyau (12) et monter un nouveau collier clic.

⚠ ATTENTION

Ne pas ajouter d'additifs ou d'autres substances à l'huile. Si l'on utilise un entonnoir ou un moyen différent, s'assurer qu'il est parfaitement propre.

IMPORTANT Employer des huiles de bonne qualité, ayant un degré de 15W – 50, voir page 117 (TABLEAU DES LUBRIFIANTS).

- ◆ Verser dans l'ouverture de remplissage (13) environ 3500 cm³ d'huile du moteur, voir page 117 (TABLEAU DES LUBRIFIANTS).
- ◆ Visser le bouchon de remplissage (3).
- ◆ Faire démarrer le moteur, voir page 53 (DEMARRAGE) et le laisser fonctionner au ralenti pour permettre le remplissage du circuit d'huile du moteur pendant environ 1 minute.
- ◆ Contrôler le niveau d'huile et rajouter si nécessaire, voir page 65 (VERIFICATION DU NIVEAU D'HUILE DU MOTEUR ET APPOINT).

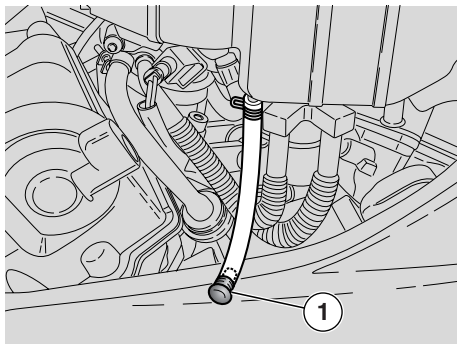

FILTRE A AIR

IMPORTANT

Effectuer les opérations d'entretien à intervalles réduits de moitié si le véhicule est utilisé dans des zones pluvieuses, poussiéreuses, des parcours accidentés ou en cas de conduite sur piste.

Contrôler le filtre à air tous les 10000 km (6250 mi) ou 12 mois, le remplacer tous les 20000 km (12500 mi) ou plus fréquemment si le véhicule est employé sur des routes poussiéreuses ou mouillées.

Dans ce cas, une fois terminée la conduite sur ces types de route, il est possible de nettoyer partiellement le filtre à air.

⚠ ATTENTION

Le nettoyage partiel du filtre à air n'exclut ni fait retarder le remplacement du filtre même. Ne pas faire démarrer le moteur le filtre à air enlevé. Ne pas utiliser d'essence ou de solvants pour le nettoyage de l'élément filtrant, car cela pourrait causer un incendie au système

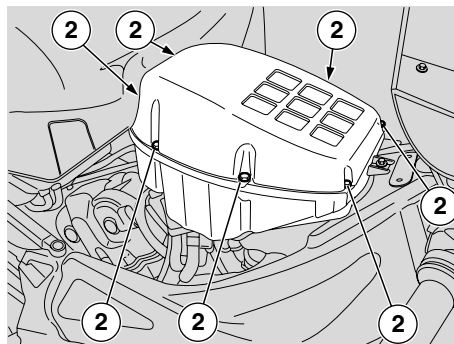

d'alimentation avec un grave risque pour les personnes et pour le véhicule.
NE PAS JETER DE SUBSTANCES OU DE COMPOSANTS POLLUANTS DANS L'ENVIRONNEMENT.

- ◆ Tous les 10000 km (6250 mi), enlever le bouchon (1), vidanger le contenu dans un récipient et le remettre ensuite à un centre chargé de la récolte.

DEPOSE

- ◆ Soulever le réservoir de carburant, voir page 81 (LEVAGE DU RESERVOIR DE CARBURANT).
- ◆ Dévisser et enlever les sept vis (2).
- ◆ Enlever le couvercle du boîtier du filtre (3)
- ◆ Dévisser et enlever les deux vis (4).
- ◆ Enlever la bride de blocage du filtre (5).
- ◆ Extraire le filtre à air (6).
- ◆ Contrôler l'état du joint (7), s'il est endommagé, le remplacer.

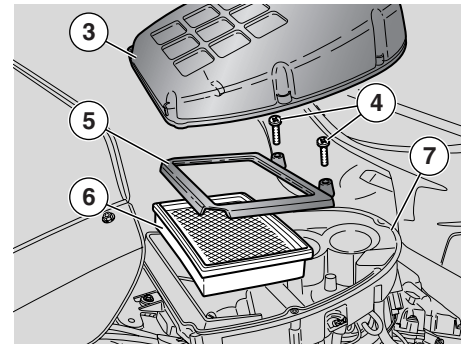

⚠ ATTENTION

Boucher les ouvertures d'aspiration à l'aide d'un chiffon propre afin d'éviter que d'éventuels corps étrangers puissent entrer dans les conduits d'aspiration. Pendant le remontage, avant de repositionner le couvercle du boîtier du filtre (3), s'assurer que le chiffon ou d'autres objets ne sont pas restés à l'intérieur du boîtier du filtre. S'assurer que l'élément filtrant est positionné correctement de façon à ne pas faire passer de l'air non filtré. Ne pas oublier que l'usure prématurée des segments du piston et du cylindre peut être causée par l'élément filtrant défectueux ou mal positionné.

NETTOYAGE PARTIEL

⚠ ATTENTION

Ne pas appuyer ou frapper sur le filet métallique du filtre à air (6). Ne pas manœuvrer avec des tournevis ou d'autres instruments sur le filtre même.

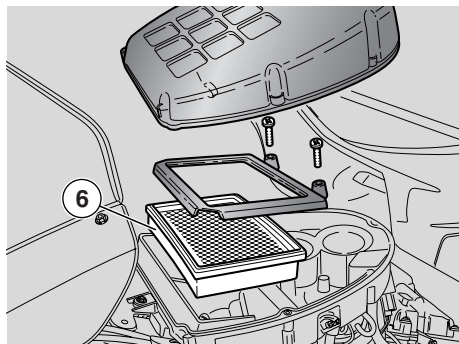

- ◆ Saisir verticalement le filtre à air (6) et le battre plusieurs fois sur un plan propre.
- ◆ Si nécessaire, nettoyer le filtre à air (6) avec un jet d'air comprimé (en le dirigeant de l'intérieur vers l'extérieur du filtre).

⚠ ATTENTION

Durant les opérations de nettoyage de l'élément filtrant, vérifier qu'il n'y a pas de ruptures. Dans le cas contraire, remplacer l'élément filtrant.

- ◆ Nettoyer extérieurement le filtre à air (6) à l'aide d'un chiffon propre.

REPLACEMENT

⚠ ATTENTION

Ne pas réutiliser un filtre déjà utilisé précédemment.

- ◆ Remplacer le filtre à air (6) par un filtre nouveau du même type.

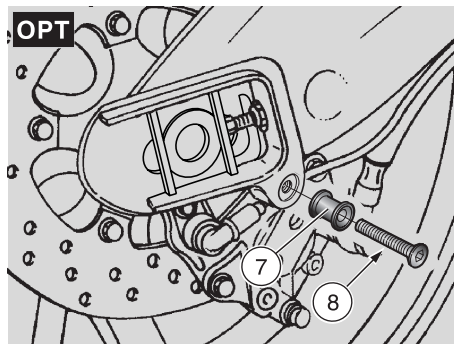

MONTAGE DES PIONS POUR LA BEQUILLE DE SOUTIEN ARRIERE

OPT

- ◆ Positionner le véhicule sur la béquille, voir page 60 (POSITIONNEMENT DU VEHICULE SUR LA BEQUILLE).
- ◆ ★ Positionner le pion (7) dans le logement adapté sur le bras oscillant.
- ◆ ★ Visser et serrer la vis (8) dans le trou fileté approprié sur le bras oscillant.

POSITIONNEMENT DU VEHICULE SUR LA BEQUILLE DE SOUTIEN ARRIERE

OPT

- ◆ Assembler les deux pions (7), voir page 70 (MONTAGE DES PIONS POUR LA BEQUILLE DE SOUTIEN ARRIERE OPT).

IMPORTANT

Se faire aider par une personne à maintenir le véhicule en position verticale avec les deux roues appuyées au sol.

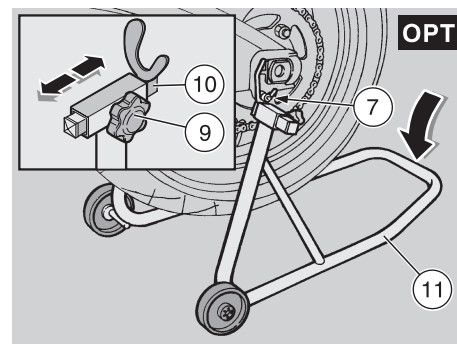

- ◆ ★ Desserrer la molette (9).
- ◆ ★ Déplacer le support à fourche (10) en le positionnant de manière à ce que la largeur corresponde à la largeur des deux pions (7) sur le bras oscillant.
- ◆ ★ Serrer la molette (9).
- ◆ Enfiler simultanément les deux logements à fourche (10) de la béquille (11) sous les deux pions (7) montés sur le véhicule.
- ◆ Appuyer un pied sur la béquille (11) dans la partie arrière.
- ◆ Pousser vers le bas la béquille (11) jusqu'en butée.

⚠ ATTENTION

S'assurer que le véhicule est stable.

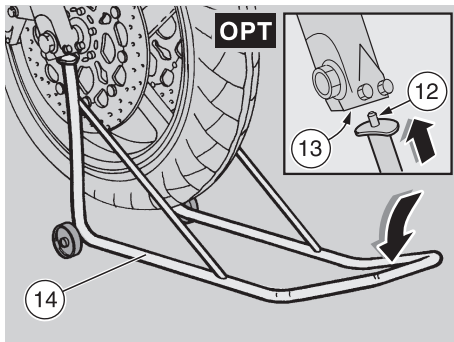

POSITIONNEMENT DU VEHICULE SUR LA BEQUILLE DE SOUTIEN AVANT **OPT**

- ◆ Positionner le véhicule sur la béquille appropriée de soutien arrière, voir page 70 (MONTAGE DES PIONS POUR LA BEQUILLE DE SOUTIEN ARRIERE **OPT**).
- ◆ Enfiler simultanément les deux extrémités sur la béquille (12) dans les deux trous (13) se trouvant aux extrémités inférieures de la fourche avant.
- ◆ Appuyer un pied sur la béquille (14) dans la partie avant.
- ◆ Pousser vers le bas la béquille (14) jusqu'à la fin de course.

⚠ ATTENTION

S'assurer que le véhicule est stable.

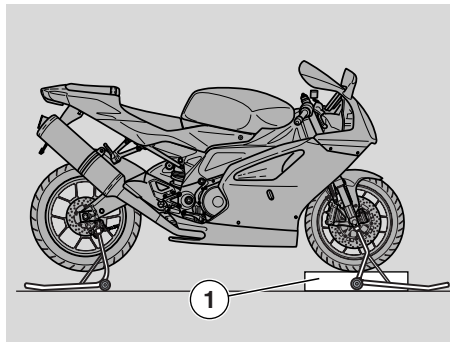

ROUE AVANT

⚠ ATTENTION

Les opérations pour le démontage et le remontage de la roue avant pourraient se révéler difficiles et complexes pour l'utilisateur inexpérimenté.

En cas de nécessité, s'adresser à un Concessionnaire officiel **aprilia**.
En tout cas si l'on désire procéder personnellement, suivre les instructions suivantes.

Lire attentivement page 61 (ENTRETIEN).
Durant le démontage et le remontage, faire attention à ne pas endommager les tubulures, les disques et les plaquettes des freins.

⚠ DANGER

Le fait de conduire avec des jantes endommagés compromet sa sécurité, celle d'autrui et celle du véhicule.

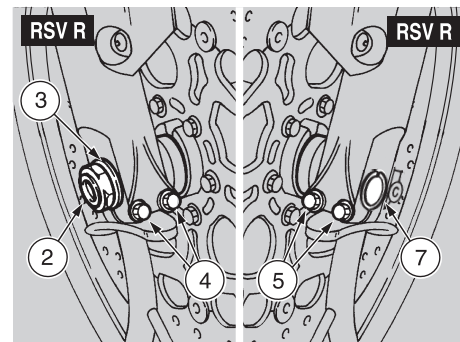

Contrôler l'état de la jante de roue, si elle est endommagée, la faire remplacer.

DEMONTAGE

- ◆ Enlever les étriers de frein avant, voir page 74 (ETRIERS DE FREIN AVANT **RSV R**) et 75 (ETRIERS DE FREIN AVANT **RFAC**).
- ◆ Placer sous le véhicule un support (1) pour maintenir la roue en position après l'avoir libérée.

⚠ ATTENTION

S'assurer que le véhicule est stable.

- ◆ Maintenir fixe le guidon dans l'assiette de marche de façon à ce que la direction soit bloquée.

Couple de serrage de l'écrou de la roue (2): 80 Nm (8 kgm).

- ◆ Desserrer et enlever l'écrou de la roue (2) et garder la rondelle (3).

Couple de serrage des vis de l'étau de l'axe de roue: 22 Nm (2,2 kgm) **RSV R; 12 Nm (1,2 kgm) **RFACT**.**

- ◆ Dévisser partiellement les deux vis de l'étau de l'axe de roue (4) (côté droit).
- ◆ Dévisser partiellement les deux vis de l'étau de l'axe de roue (5) (côté gauche).

IMPORTANT Contrôler la disposition de l'entretoise (6) (côté droit) afin de pouvoir la remonter correctement.

IMPORTANT Pour faciliter l'extraction de l'axe de roue, soulever modérément la roue.

- ◆ Pousser l'axe de roue (7), en agissant avec attention sur l'extrémité filetée et en employant un maillet en caoutchouc, si nécessaire.
- ◆ Soutenir la roue avant et extraire manuellement l'axe de roue (7).
- ◆ Enlever la roue en l'extrayant de la partie avant.

⚠ ATTENTION

L'entretoise (6) reste positionnée dans le logement de la roue ; si elle sort la repositionner correctement (voir REMONTAGE).

REMONTAGE

- ◆ Appliquer un voile de graisse lubrifiante sur toute la longueur de l'axe de roue (7), voir page 117 (TABLEAU DES LUBRIFIANTS).

⚠ ATTENTION

Pendant le remontage, faire attention à ne pas endommager les tubulures, les disques et les plaquettes des freins.

IMPORTANT Exécuter l'opération suivante, uniquement si l'entretoise (6) est sortie de son logement.

- ◆ Insérer l'entretoise (6) avec le diamètre plus grand dirigé vers l'extérieur du véhicule.

⚠ ATTENTION

La flèche se trouvant sur le côté de la roue indique le sens de rotation.

Pendant le remontage faire attention au positionnement correct de la roue: la flèche doit être positionnée sur le côté gauche du véhicule.

- ◆ Positionner la roue entre les tubes de la fourche au-dessus du support (1).

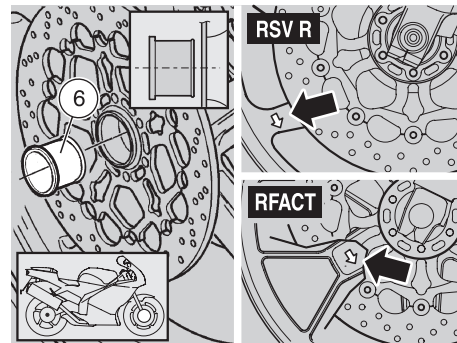

⚠ DANGER

Risque de blessures. Ne pas introduire les doigts pour aligner les trous.

- ◆ Déplacer la roue jusqu'à aligner le trou central avec les trous sur la fourche.
- ◆ Enfiler complètement l'axe de roue (7) du côté gauche.

IMPORTANT S'assurer que l'axe de roue (7) est complètement introduit.

- ◆ Positionner la rondelle (3) et serrer manuellement l'écrou de la roue (2).

IMPORTANT Dans cette phase le serrage provisoire des deux vis de l'étau de l'axe de roue (5) (côté gauche), ne requiert ni prévoit le respect du couple de serrage.

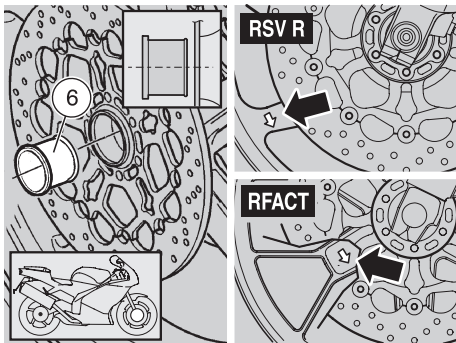

- ◆ Visser les deux vis de l'étau de l'axe de roue (5) (côté gauche) et les serrer de manière suffisante pour bloquer la rotation de l'axe de roue (7).
- ◆ Serrer complètement l'écrou de la roue (2).

Couple de serrage de l'écrou de la roue (2): 80 Nm (8 kgm).

- ◆ Serrer les deux vis de l'étau de l'axe de roue (4) (côté droit).

Couple de serrage des vis de l'étau de l'axe de roue: 22 Nm (2,2 kgm) **RSV R; 12 Nm (1,2 kgm) **RFACT**.**

- ◆ Desserrer les deux vis de l'étau de l'axe de roue (5) (côté gauche).
- ◆ Remonter les étriers de frein avant, voir page 74 (ETRIERS DE FREIN AVANT **RSV R**).
- ◆ Le levier de frein avant étant actionné, appuyer sur le guidon plusieurs fois, de manière à ce que la fourche s'enfonce. De cette façon on permettra que les tubes de la fourche s'ajustent correctement.
- ◆ Positionner le véhicule sur la béquille latérale, voir page 60 (POSITIONNEMENT DU VEHICULE SUR LA BEQUILLE).
- ◆ Serrer les deux vis de l'étau de l'axe de roue (5) (côté gauche).

Couple de serrage des vis de l'étau de l'axe de roue (5): 22 Nm (2,2 kgm) **RSV R; 12 Nm (1,2 kgm) **RFACT**.**

- ◆ Veiller à ce que les composants suivants ne soient pas salis:
 - pneu;
 - roue;
 - disques de frein.

⚠ DANGER

Après le remontage tirer plusieurs fois sur le levier du frein avant et contrôler le bon fonctionnement du système de freinage.

Il est conseillé de faire contrôler les couples de serrage, le centrage et l'équilibrage des roues par un Concessionnaire officiel **aprilia, afin d'éviter tout inconvénient pouvant causer de graves dommages au pilote et/ou à autrui.**

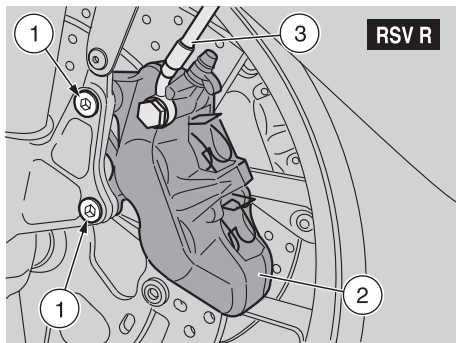

ETRIERS DE FREIN AVANT **RSV R**

Lire attentivement page 61 (ENTRETIEN).

⚠ DANGER

Un disque sale salit les plaquettes de frein avec une réduction conséquente de l'efficacité de freinage. Les plaquettes de frein sales doivent être remplacées, tandis qu'un disque sale doit être nettoyé à l'aide d'un produit dégraissant de haute qualité.

⚠ ATTENTION

Durant le démontage et le remontage, faire attention à ne pas endommager les tubulures, les disques et les plaquettes des freins.

IMPORTANT Pour la dépose des étriers de frein avant, il est nécessaire de se munir des béquilles de soutien appropriées avant **OPT** et arrière **OPT**.

DEMONTAGE

◆ Positionner le véhicule sur la béquille adéquate de soutien avant, voir page 71 (POSITIONNEMENT DU VEHICULE SUR LA BEQUILLE DE SOUTIEN AVANT **OPT**).

⚠ ATTENTION

S'assurer que le véhicule est stable.

◆ Tourner manuellement la roue de façon à ce que l'espace entre deux branches de la jante se trouve au niveau de l'étrier de frein.

◆ Maintenir fixe le guidon dans l'assiette de marche de façon à ce que la direction soit bloquée.

Couple de serrage des vis de l'étrier de frein (1): 50 Nm (5 kgm).

◆ ★ Dévisser et enlever les deux vis de l'étrier de frein (1).

⚠ ATTENTION

Ne pas tirer sur le levier du frein après avoir enlevé l'étrier de frein car les pistons risqueraient de sortir de leurs logements en provoquant une fuite du liquide des freins.

Si cela arrive, s'adresser à un Concessionnaire officiel aprilia qui effectuera l'intervention d'entretien.

◆ ★ Extraire du disque l'étrier de frein (2) en le laissant lié au tuyau (3).

Agir sur le deuxième étrier de frein:

◆ ★ Répéter les opérations marquées par ★.

REMONTAGE

⚠ ATTENTION

Manœuvrer avec précaution afin de pas endommager les plaquettes des freins.

◆ ★ Introduire sur le disque l'étrier de frein (2) et le positionner avec les trous de fixation alignés avec les trous sur le support.

⚠ DANGER

Pendant le remontage de l'étrier de frein, remplacer les vis (1) de fixation de l'étrier par deux vis neuves du même type.

◆ ★ Visser et serrer les deux vis (1) de fixation de l'étrier de frein.

Couple de serrage des vis de l'étrier de frein: 50 Nm (5 kgm).

Agir sur le deuxième étrier de frein:

◆ Répéter les opérations marquées par ★.
 ◆ Enlever la béquille de soutien avant **OPT**, voir page 71 (POSITIONNEMENT DU VEHICULE SUR LA BEQUILLE DE SOUTIEN AVANT **OPT**).

⚠ ATTENTION

Après le remontage, actionner plusieurs fois le levier de frein et contrôler le fonctionnement correct du système de freinage.

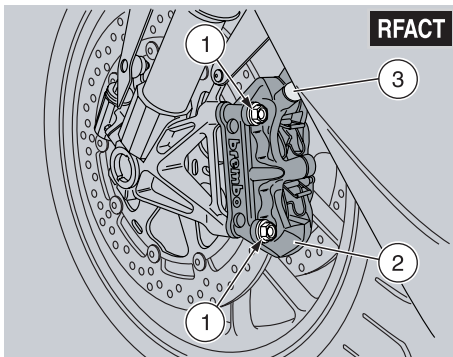

ETRIERS DE FREIN AVANT RFACT

Lire attentivement page 61 (ENTRETIEN).

⚠ DANGER

Un disque sale salit les plaquettes de frein avec une réduction conséquente de l'efficacité de freinage. Les plaquettes de frein sales doivent être remplacées, tandis qu'un disque sale doit être nettoyé à l'aide d'un produit dégraissant de haute qualité.

⚠ ATTENTION

Durant le démontage et le remontage, faire attention à ne pas endommager les tubulures, les disques et les plaquettes des freins.

IMPORTANT Pour la dépose des étriers de frein avant, il est nécessaire de se munir des béquilles de soutien appropriées avant OPT et arrière OPT.

DEMONTAGE

◆ Positionner le véhicule sur la béquille adéquate de soutien avant, voir page 71 (POSITIONNEMENT DU VEHICULE SUR LA BEQUILLE DE SOUTIEN AVANT OPT).

⚠ ATTENTION

S'assurer que le véhicule est stable.

◆ Tourner manuellement la roue de façon à ce que l'espace entre deux branches de la jante se trouve au niveau de l'étrier de frein.

◆ Maintenir fixe le guidon dans l'assiette de marche de façon à ce que la direction soit bloquée.

Couple de serrage des vis de l'étrier de frein (1): 50 Nm (5 kgm).

◆ ★ Dévisser et enlever les deux vis de l'étrier de frein (1).

⚠ ATTENTION

Ne pas tirer sur le levier du frein après avoir enlevé l'étrier de frein car les pistons risqueraient de sortir de leurs logements en provoquant une fuite du liquide des freins.

Si cela arrive, s'adresser à un Concessionnaire officiel **aprilia** qui effectuera l'intervention d'entretien.

◆ ★ Extraire du disque l'étrier de frein (2) en le laissant lié au tuyau (3).

Agir sur le deuxième étrier de frein:

◆ ★ Répéter les opérations marquées par ★.

REMONTAGE

⚠ ATTENTION

Manceuvrer avec précaution afin de pas endommager les plaquettes des freins.

◆ ★ Introduire sur le disque l'étrier de frein (2) et le positionner avec les trous de fixation alignés avec les trous sur le support.

⚠ DANGER

Pendant le remontage de l'étrier de frein, remplacer les vis (1) de fixation de l'étrier par deux vis neuves du même type.

◆ ★ Serrer les deux vis (1) à la main jusqu'à les faire buter sur l'étrier.

◆ ★ Tirer le levier de frein pour permettre la parfaite mise en place de l'étrier par rapport au disque.

◆ ★ Tant que l'on tient le levier de frein tiré, serrer les 2 vis (1) au couple prescrit.

Couple de serrage des vis de l'étrier de frein: 50 Nm (5 kgm).

Agir sur le deuxième étrier de frein:

◆ Répéter les opérations marquées par ★.

◆ Enlever la béquille de soutien avant OPT, voir page 71 (POSITIONNEMENT DU VEHICULE SUR LA BEQUILLE DE SOUTIEN AVANT OPT).

⚠ ATTENTION

Après le remontage, actionner plusieurs fois le levier de frein et contrôler le fonctionnement correct du système de freinage.

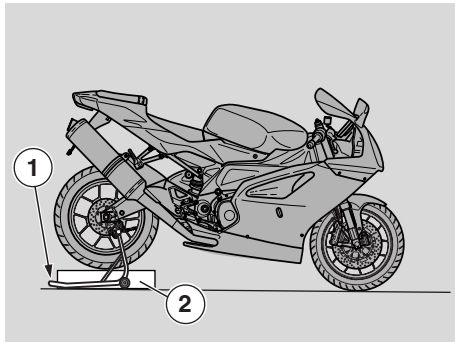

ROUE ARRIERE

⚠ ATTENTION

Les opérations pour le démontage et le remontage de la roue arrière pourraient se révéler difficiles et complexes pour l'utilisateur inexpérimenté.

En cas de nécessité, s'adresser à un Concessionnaire officiel **aprilia**.

En tout cas si l'on désire procéder personnellement, suivre les instructions suivantes.

Lire attentivement page 61 (ENTRETIEN).

Laisser refroidir le moteur et le pot d'échappement jusqu'à atteindre la température ambiante, avant d'effectuer les opérations successives, afin d'éviter des brûlures possibles.

Durant le démontage et le remontage faire attention à ne pas endommager la tubulure, le disque et les plaquettes de frein.

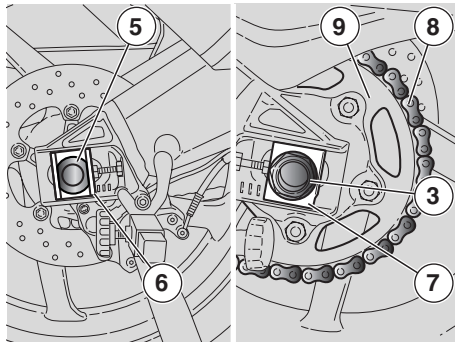

⚠ DANGER

Le fait de conduire avec des jantes endommagées compromet sa sécurité, celle d'autrui et celle du véhicule.

Contrôler les conditions de la jante de la roue, si elle est endommagée la faire remplacer.

IMPORTANT Pour la dépose de la roue arrière il est nécessaire de se pourvoir de la béquille appropriée de soutien arrière **OPTI**.

DEMONTAGE

- ◆ Positionner le véhicule sur la béquille appropriée de soutien arrière (1), voir page 70 (POSITIONNEMENT DU VEHICULE SUR LA BEQUILLE DE SOUTIEN ARRIERE **OPTI**).
- ◆ Placer un support (2) sous le pneu pour maintenir la roue en position après l'avoir libérée.

Couple de serrage de l'écrou de la roue (3): 120 Nm (12 kgm).

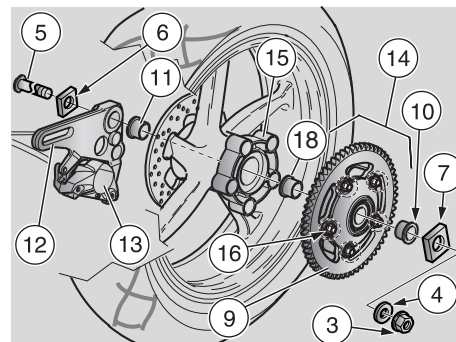

- ◆ Desserrer et enlever l'écrou de la roue (3) et garder la rondelle (4).

IMPORTANT Afin de faciliter l'extraction de l'axe de roue, soulever modérément la roue.

- ◆ Extraire l'axe de roue (5) du côté droit.

IMPORTANT Contrôler la position des tendeurs de chaîne droit (6) et gauche (7) afin de pouvoir les remonter correctement.

- ◆ Garder les tendeurs de chaîne droit (6) et gauche (7).

IMPORTANT Baisser la chaîne (8) à l'extérieur de la couronne crantée (9).

- ◆ Faire avancer la roue et libérer la chaîne de transmission (8) de la couronne crantée (9).
- ◆ Extraire de la partie arrière la roue du bras oscillant, en faisant attention lorsqu'on extrait le disque de l'étrier de frein.

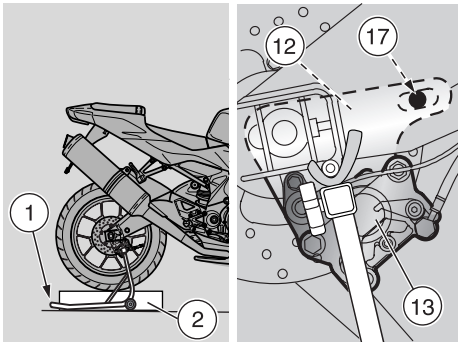

⚠ ATTENTION

Ne pas actionner le levier de frein arrière après avoir enlevé la roue, car les pistons pourraient sortir de leurs logements en causant une fuite du liquide des freins. Si cela arrive, s'adresser à un Concessionnaire Officiel **aprilia** qui effectuera l'intervention d'entretien.

⚠ ATTENTION

L'entretoise gauche (10) et l'entretoise droite (11) restent positionnées dans les logements de roue correspondants ; si elles sortent, il faut les repositionner correctement (voir REMONTAGE).

IMPORTANT Sur le côté droit du bras oscillant la plaque (12) de support de l'étrier de frein (13) reste installée.

Agir avec précaution. Si le groupe de la transmission finale (14) est installé sur le

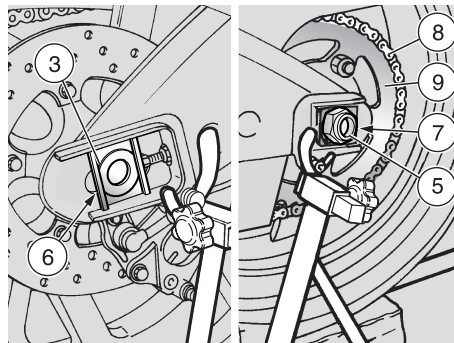

support de l'amortisseur de couple (15), ne pas renverser ni tourner en position horizontale du côté de la couronne (A) la roue arrière, le groupe de la transmission finale pourrait s'extraire en tombant avec la possibilité d'endommager la couronne crantée (9).

IMPORTANT La dépose du groupe de la transmission finale n'est pas nécessaire si la roue est placée en position de marche (verticale) ou en position horizontale avec la couronne crantée dirigée vers le haut et bien fixée, dans les deux cas, pour éviter le renversement.

IMPORTANT Ne pas dévisser en aucun cas les cinq écrous (16). Le groupe de la transmission finale s'extrait complètement du support de l'amortisseur de couple.

◆ En agissant (B), à l'aide des deux mains, sur le diamètre extérieur de la couronne crantée (9) extraire, parallèlement à l'axe de roue, le groupe de la transmission finale.

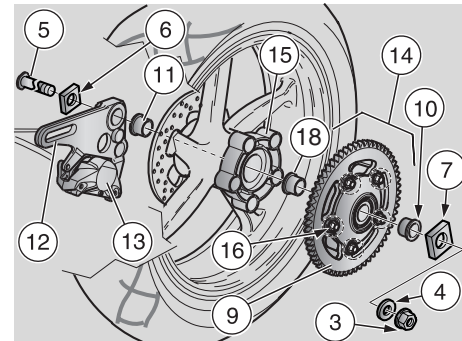

REMONTAGE

Si le groupe de la transmission finale (14) est ôté:

IMPORTANT Insérer le groupe de la transmission finale, parallèlement à l'axe de roue, en introduisant les amortisseurs de couple en caoutchouc dans les logements correspondants se trouvant sur le support de l'amortisseur de couple (15).

◆ En agissant (C), à l'aide des deux mains, sur le diamètre extérieur de la couronne crantée (9) insérer le groupe de la transmission finale dans le support de l'amortisseur de couple (15).

⚠ ATTENTION

Lors du remontage du groupe de transmission finale veiller à ce que l'entretoise (18) du groupe transmission finale ne sorte pas.

IMPORTANT Exécuter l'opération suivante, uniquement si l'entretoise gauche (10) et/ou l'entretoise droite (11) sont sorties de leurs logements.

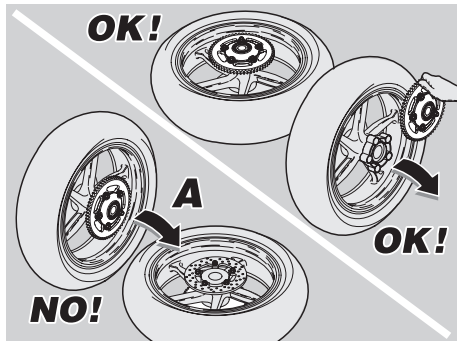

- ◆ Insérer l'entretoise gauche (10) et/ou l'entretoise droite (11) dans les logements correspondants avec le diamètre plus grand dirigé vers l'extérieur du véhicule.

⚠ ATTENTION

Avant de procéder au remontage, s'assurer que la plaque (12) de support de l'étrier de frein (13) est positionnée correctement; la fente de la plaque doit être insérée dans la cheville d'arrêt adéquate (17) dans la partie interne du support droit du bras oscillant. Faire attention pendant l'introduction du disque dans l'étrier de frein.

- ◆ Positionner la roue entre les supports du bras oscillant au-dessus du soutien (2).

⚠ DANGER

Ne pas introduire les doigts entre la chaîne et la couronne crantée.

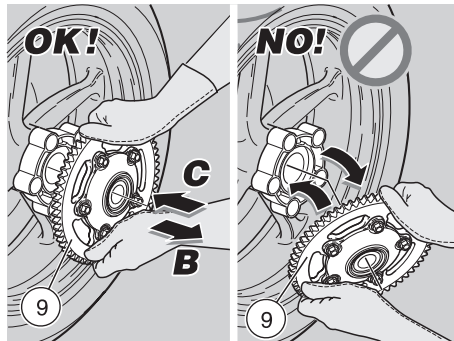

- ◆ Faire avancer la roue et positionner la chaîne de transmission (8) sur la couronne crantée (9).
- ◆ Insérer correctement les tendeurs de chaîne droit (6) et gauche (7) dans les logements appropriés sur le bras oscillant.
- ◆ Appliquer uniformément une petite quantité de graisse sur l'axe de roue (5), voir page 117 (TABLEAU DES LUBRIFIANTS).

⚠ DANGER

Risque de blessures.
Ne pas introduire les doigts pour aligner les trous.

- ◆ Reculer la roue jusqu'à aligner le trou central avec les trous sur le bras oscillant.
- ◆ Tourner la plaque (12) de support, munie de l'étrier de frein (13) avec le point d'appui sur la cheville d'arrêt (17), jusqu'à l'aligner avec les trous.
- ◆ Enfiler complètement l'axe de roue (5) du côté droit.

IMPORTANT S'assurer que l'axe de la roue (5) est complètement introduit, avec la tête dans le siège approprié sur le tendeur de chaîne gauche (7).

- ◆ Positionner la rondelle et serrer manuellement l'écrou de la roue (3).
- ◆ Contrôler la tension de la chaîne, voir page 79 (CHAÎNE DE TRANSMISSION).
- ◆ Serrer l'écrou de la roue (3).

Couple de serrage de l'écrou de la roue (3): 120 Nm (12 kgm).

- ◆ Veiller à ce que les composants suivants ne soient pas salis:
 - pneu;
 - roue;
 - disque de frein.

⚠ ATTENTION

Après le remontage tirer plusieurs fois sur le levier du frein arrière et contrôler le bon fonctionnement du système de freinage.

Il est conseillé de faire contrôler les couples de serrage, le centrage et l'équilibrage des roues par un Concessionnaire officiel **aprilia**, afin d'éviter tout inconvénient pouvant causer de graves dommages au pilote et/ou à autrui.

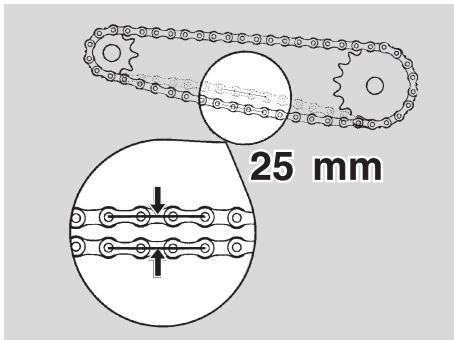

CHAÎNE DE TRANSMISSION

Lire attentivement page 61 (ENTRETIEN).

Ce véhicule est doté d'une chaîne du type sans fin (sans attache rapide), n'utilisant pas la maille de jonction.

⚠ ATTENTION

Un relâchement excessif de la chaîne peut causer du bruit ou le battement de celle-ci avec l'usure conséquente du patin et de la plaque de guidage de la chaîne.

Contrôler périodiquement le jeu de la chaîne et la régler, si nécessaire, voir page 79 (REGLAGE).

Pour remplacer la chaîne, s'adresser exclusivement à un Concessionnaire officiel **aprilia**, qui garantira un service soigné et rapide. Si l'entretien n'est pas effectué correctement, la chaîne peut s'user prématurément et le pignon et/ou la couronne peuvent s'endommager.

IMPORTANT Effectuer les opérations d'entretien à intervalles réduits de moitié si le véhicule est utilisé dans des zones pluvieuses, poussiéreuses, des parcours accidentés ou en cas de conduite sur piste.

CONTROLE DU JEU

Pour contrôler le jeu:

- ◆ Arrêter le moteur.
- ◆ Positionner le véhicule sur la béquille, voir page 60 (POSITIONNEMENT DU VEHICULE SUR LA BEQUILLE).
- ◆ Mettre le levier sélecteur au point mort.
- ◆ Contrôler que l'oscillation verticale, dans un point intermédiaire entre le pignon et la couronne sur le brin inférieur de la chaîne, est d'environ **25 mm**.
- ◆ Déplacer le véhicule en avant, de façon à contrôler l'oscillation verticale de la chaîne même quand la roue tourne; le jeu doit rester constant dans toutes les phases de la rotation de la roue.

⚠ ATTENTION

S'il devait y avoir un jeu supérieur en certaines sections, cela veut dire que des maillons sont allongés ou grippés, en ce cas, s'adresser à un Concessionnaire officiel **aprilia**. Pour éliminer le risque de grippage, lubrifier fréquemment la chaîne, voir page 80 (NETTOYAGE ET LUBRIFICATION).

Si le jeu est uniforme, mais supérieur ou inférieur à **25 mm**, effectuer le réglage, voir page 79 (REGLAGE).

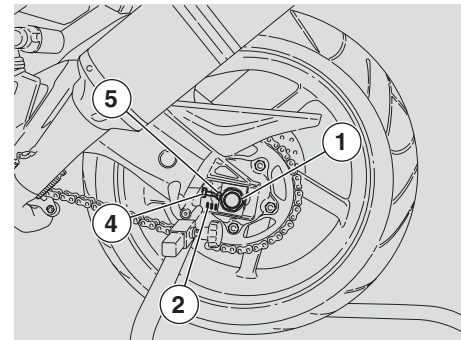

REGLAGE

IMPORTANT Pour le réglage de la chaîne il est nécessaire de se pourvoir de la béquille appropriée de soutien arrière **OPT**.

S'il était nécessaire, après le contrôle, de régler la tension de la chaîne, agir de la façon suivante:

- ◆ Positionner le véhicule sur la béquille appropriée de soutien arrière, voir page 70 (POSITIONNEMENT DU VEHICULE SUR LA BEQUILLE DE SOUTIEN ARRIERE **OPT**).
- ◆ Desserrer complètement l'écrou (1).

IMPORTANT Pour le centrage de la roue sont prévus des repères fixes (2-3) visibles à l'intérieur des logements des patins tendeurs de chaîne sur les supports du bras oscillant, devant l'axe de roue.

- ◆ Desserrer les deux contre-écrous (4).
- ◆ Manœuvrer les dispositifs de réglage (5) et régler le jeu de la chaîne en contrôlant, sur les deux côtés du véhicule, que les mêmes repères (2-3) correspondent.

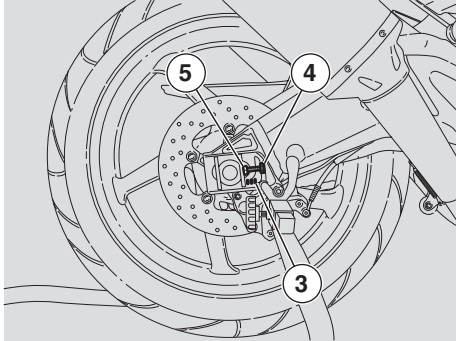

- ◆ Serrer les deux contre-écrous (4).
- ◆ Serrer l'écrou (1).

Couple de serrage de l'écrou de la roue (1): 120 Nm (12 kgm).

- ◆ Vérifier le jeu de la chaîne, voir page 79 (CONTROLE DU JEU).

CONTROLE DE L'USURE DE LA CHAÎNE, DU PIGNON ET DE LA COURONNE

Contrôler en outre, tous les 10000 km (6250 mi), les pièces suivantes et s'assurer que la chaîne, le pignon et la couronne ne présentent pas :

- les rouleaux endommagés;
- les axes desserrés;
- des maillons secs, rouillés, aplatis ou grippés;
- une usure excessive;
- des bagues d'étanchéité manquantes;
- des dents du pignon ou de la couronne excessivement usées ou endommagées.

⚠ ATTENTION

Si les rouleaux de la chaîne sont endommagés, les axes sont desserrés et/ou les bagues d'étanchéité sont endommagées ou manquantes, il faut remplacer tout l'ensemble de la chaîne (pignon, couronne et chaîne). Lubrifier souvent la chaîne, surtout si l'on remarque des parties sèches ou rouillées. Les maillons aplatis ou grippés doivent être lubrifiés et remis en condition de travailler.

Si cela n'est pas possible, s'adresser à un Concessionnaire officiel **aprilia qui effectuera le remplacement de la chaîne.**

NETTOYAGE ET LUBRIFICATION

⚠ ATTENTION

La chaîne de transmission est équipée de bagues d'étanchéité parmi les maillons qui ont la tâche de maintenir la graisse à l'intérieur.

Faire très attention pour le réglage, la lubrification, le lavage et le remplacement de la chaîne.

Ne jamais laver la chaîne avec des jets d'eau, de vapeur ou d'eau à haute pression, ni avec des solvants à haut degrés d'inflammabilité.

- ◆ Laver la chaîne avec du mazout ou du kérosène. Si elle est sujette à se rouiller rapidement, augmenter les opérations d'entretien.

Lubrifier la chaîne tous les 1000 km (625 mi) et chaque fois que cela sera nécessaire.

- ◆ Après avoir lavé et essuyé la chaîne, la lubrifier avec de la graisse spray pour chaînes scellées, voir page 117 (TABLEAU DES LUBRIFIANTS).

⚠ ATTENTION

Les lubrifiants pour chaînes qui se trouvent sur le marché peuvent contenir des substances dangereuses pour les bagues d'étanchéité en caoutchouc de la chaîne.

IMPORTANT Ne pas utiliser le véhicule tout de suite après la lubrification de la chaîne car le lubrifiant, par l'effet de la force centrifuge, serait vaporisé vers l'extérieur en tachant les zones limitrophes.

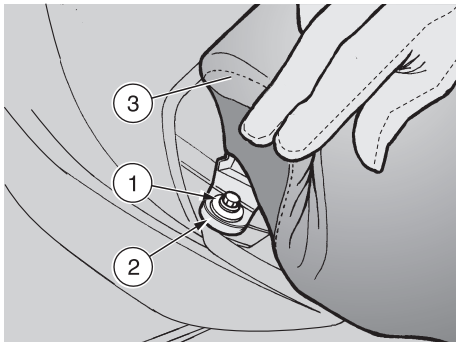

DEPOSE DE LA SELLE DU PILOTE

- ◆ Positionner le véhicule sur la béquille, voir page 60 (POSITIONNEMENT DU VEHICULE SUR LA BEQUILLE).
- ◆ ★ Soulever partiellement le bord latéral arrière de la selle.
- ◆ ★ Dévisser et enlever la vis (1) et garder la douille (2).

Couple de serrage de la vis (1): 12 Nm (1,2 kgm).

- ◆ ★ Exécuter les opérations marquées par ★ des deux côtés de la moto.
- ◆ Soulever et enlever la selle (3).

IMPORTANT Pendant le remontage introduire la languette avant de la selle dans le logement approprié.

⚠ ATTENTION

Avant de conduire, s'assurer que la selle (3) est positionnée et bloquée correctement.

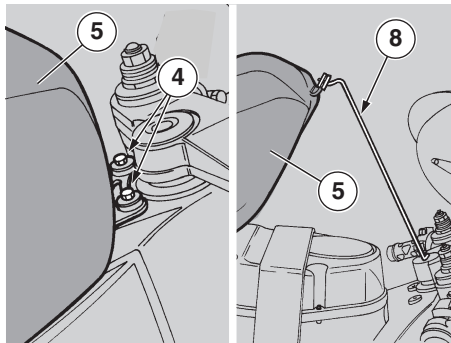

LEVAGE DU RESERVOIR DE CARBURANT

Lire attentivement page 34 (CARBURANT) et page 61 (ENTRETIEN).

⚠ DANGER

Risque d'incendie.

Attendre que le moteur et le silencieux d'échappement aient complètement refroidi.

Les vapeurs de combustible sont nuisibles pour la santé.

S'assurer, avant de procéder, que la pièce où l'on travaille a un changement d'air adéquat.

Ne pas inhaler les vapeurs de carburant.

Ne pas fumer, ni utiliser de flammes nues.

NE PAS DISPERSER LE CARBURANT DANS L'ENVIRONNEMENT.

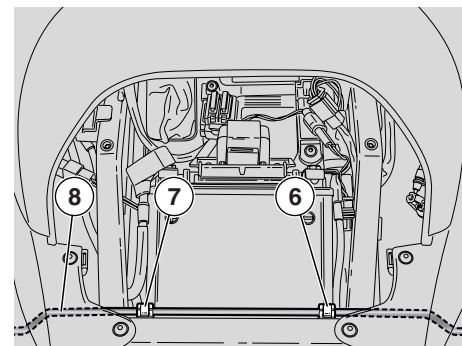

- ◆ Enlever la selle du pilote, voir page 81 (DEPOSE DE LA SELLE DU PILOTE).
- ◆ Oter les caches latéraux, voir page 82 (DEPOSE DES CACHES LATERAUX).
- ◆ Dévisser et enlever les deux vis (4) de fixation avant du réservoir de carburant (5).
- ◆ Oter la tige (8) de soutien du réservoir de carburant des logements d'ancrage appropriés (6-7).

IMPORTANT L'extrémité, revêtue en caoutchouc, de la tige (8) doit être enfilée dans le trou central du pivot de la direction.

- ◆ Soulever le réservoir de carburant (5) de la partie avant et enfiler la tige (8) comme d'après la figure.

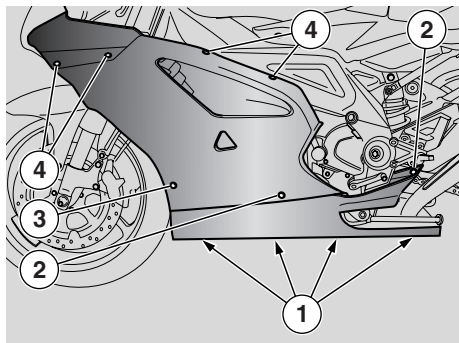

DEPOSE DES CARENAGES LATERAUX

Lire attentivement page 61 (ENTRETIEN).

⚠ DANGER

Attendre que le moteur et le pot d'échappement aient complètement refroidi.

- ◆ Positionner le véhicule sur la béquille, voir page 60 (POSITIONNEMENT DU VEHICULE SUR LA BEQUILLE).
- ◆ Dévisser et enlever les vis (1).
- ◆ Dévisser et enlever les deux vis (2).
- ◆ Desserrer les vis à déclenchement rapide (3).
- ◆ Desserrer et enlever les vis à déclenchement rapide (4)

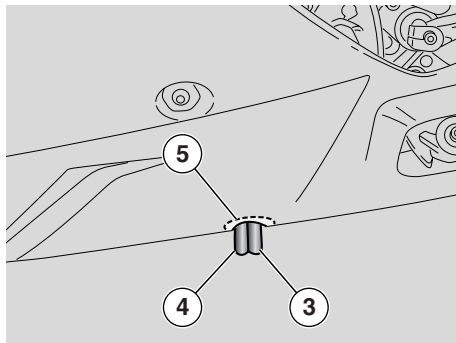

⚠ ATTENTION

Manier avec soin les composants en plastique et les composants peints, ne pas les rayer ni les abîmer.

- ◆ Oter le carénage latéral (2).

IMPORTANT Répéter ces opérations pour la dépose de l'autre carénage latéral.

IMPORTANT Pendant le remontage introduire dans le trou (5) sur le carénage latéral gauche les tubes (3) et (4).

DEPOSE DES CACHES LATERAUX

- ◆ Enlever la selle du pilote, voir page 81 (DEPOSE DE LA SELLE DU PILOTE).
- ◆ Dévisser et enlever la vis (1).
- ◆ Décrocher le rivet en plastique (3) à l'aide d'un tournevis à plat.
- ◆ Dévisser et enlever les deux vis (2).

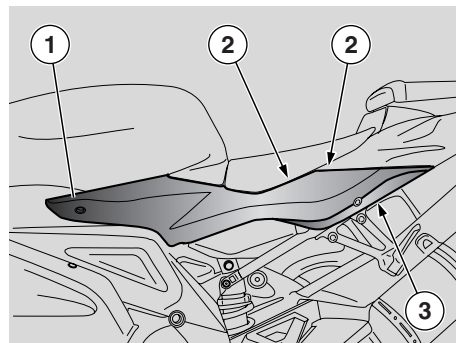

⚠ ATTENTION

Manier avec soin les composants en plastique et les composants peints, ne pas les rayer ni les abîmer.

- ◆ Enlever le cache (3).

IMPORTANT Pendant le remontage s'assurer du positionnement correct des fixations arrière.

Répéter ces opérations pour la dépose de l'autre cache.

IMPORTANT La serrure de la selle ou du couvre-selle du passager reste solidaire du cache latéral gauche. Eventuellement pour sa dépose complète, décrocher le câble flexible de la serrure du côté interne du cache.

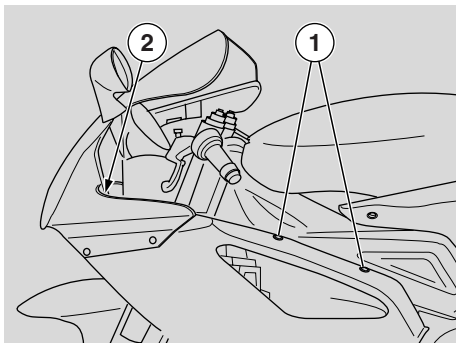

DEPOSE DES PROTECTIONS FRONTALES SUPERIEURES CARENAGES

- ◆ ★ Dévisser et enlever les deux vis (1)
- ◆ ★ Dévisser et enlever la vis de fixation (2).
- ◆ ★ Écarter doucement le carénage latéral pour retirer la protection.

⚠ ATTENTION

Manier avec soin les composants en plastique et les composants peints, ne pas les rayer ni les abîmer.

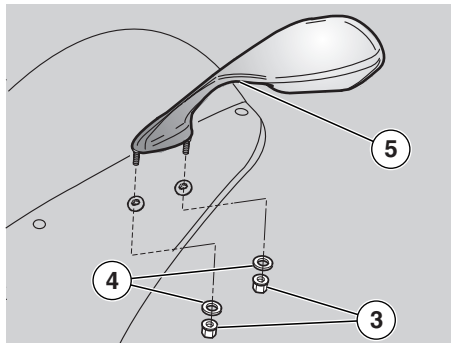

DEPOSE DES RETROVISEURS

- ◆ Déconnecter les câblages des clignotants.
- ◆ Dévisser et enlever les deux écrous (3), et garder les rondelles (4).
- ◆ Retirer le rétroviseur (5), en faisant attention au connecteur électrique.

⚠ ATTENTION

Manier avec soin les composants en plastique et les composants peints, ne pas les rayer ni les abîmer.

- ◆ Oter le rétroviseur (5).

IMPORTANT Répéter ces opérations pour la dépose de l'autre rétroviseur.

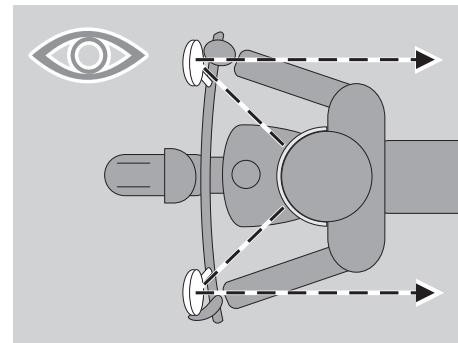

⚠ ATTENTION

Après le remontage, régler correctement les rétroviseurs et serrer les écrous de façon à assurer leur stabilité.

Une fois le remontage terminé:

- ◆ Régler correctement l'inclinaison des rétroviseurs.

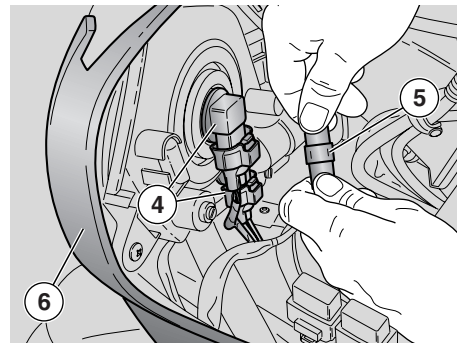
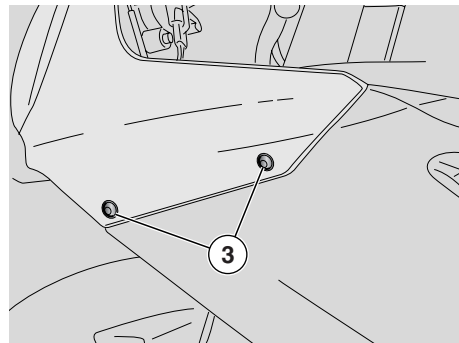
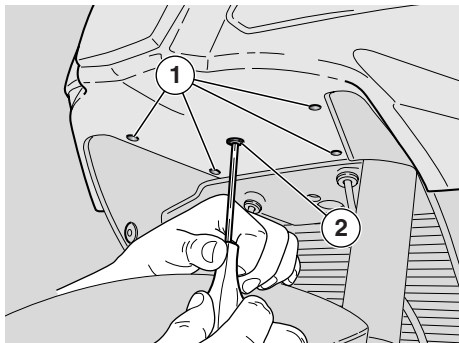

DEPOSE DE LA BULLE

- ◆ Positionner le véhicule sur la béquille, voir page 60 (POSITIONNEMENT DU VEHICULE SUR LA BEQUILLE).
- ◆ Positionner le commutateur d'allumage sur "OFF".
- ◆ Enlever les rétroviseurs, voir page 83 (DEPOSE DES PROTECTIONS FRONTALES SUPERIEURES CARENAGES).
- ◆ Décrocher les quatre rivets en plastique (1) à l'aide d'un tournevis à plat
- ◆ Dévisser et enlever la vis centrale (2).

⚠ ATTENTION

Pendant le remontage serrer la vis (2) modérément car elle est fixée sur un matériel plastique.

- ◆ ★Décrocher et enlever les attaches rapides (3) qui fixent la bulle avant aux carénages latéraux.
- ◆ ★Déconnecter les deux connecteurs (4) des deux côtés de la bulle.
- ◆ ★Déconnecter le connecteur (5) des deux côtés de la bulle.
- ◆ Enlever complètement la bulle (6), dotée du phare.

⚠ ATTENTION

Lors du remontage, s'assurer que les connecteurs électriques (4) et (5) sont correctement branchés.

⚠ ATTENTION

Manier avec soin les composants en plastique et les composants peints, ne pas les rayer ni les abîmer.

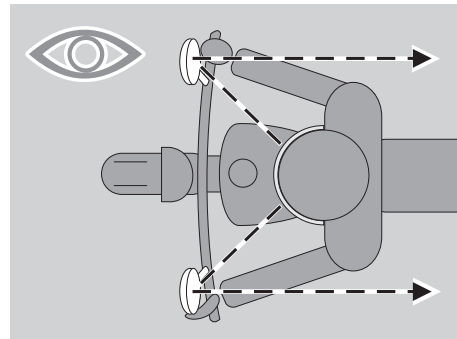

Une fois le remontage terminé:

- ◆ Régler correctement l'inclinaison des rétroviseurs.

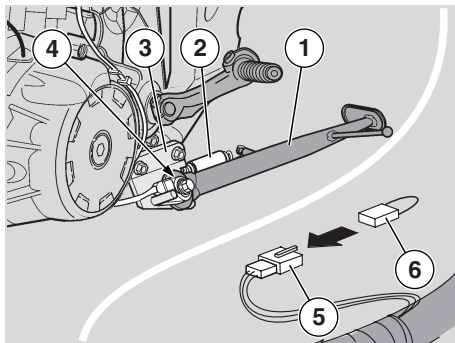

DEPOSE DE LA BEQUILLE LATERALE

Lire attentivement page 61
(ENTRETIEN).

Pour le seul emploi sur piste du véhicule, il est recommandé d'enlever la béquille (1) munie de:

- ressorts (2);
- support (3);
- interrupteur de sécurité (4).

IMPORTANT La dépose de l'interrupteur de sécurité (4) interrompt le circuit électrique. Pour le remettre en service, il est nécessaire de relier au connecteur (5) le câblage (6) **DPT** (aprilia pièce # 8127544), qui peut être requis au **Concessionnaire officiel aprilia**.

En cas d'utilisation sur la piste, dans l'alternative de la dépose de la béquille, il est possible de monter les pions (7) de sécurité sur les repose-pieds du pilote.

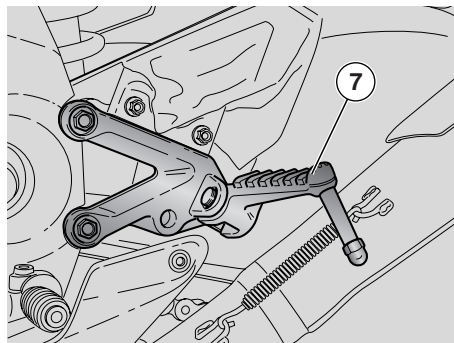

⚠ DANGER

La dépose des pions (7) de sécurité sur les repose-pieds du pilote n'est autorisée qu'après la dépose de la béquille latérale.

⚠ ATTENTION

Ne pas appuyer le véhicule contre les murs et ne pas l'étendre sur le sol.

Pour garer le véhicule sans la béquille (dépose autorisée uniquement pour un emploi sur piste), utiliser toujours et uniquement la béquille de soutien arrière **DPT**.

⚠ DANGER

Il est interdit de débrancher ou d'enlever l'interrupteur de sécurité (4) séparément de la béquille complète.

Le fait de débrancher ou enlever le seul interrupteur de sécurité (4) autorise le démarrage et le départ avec la béquille

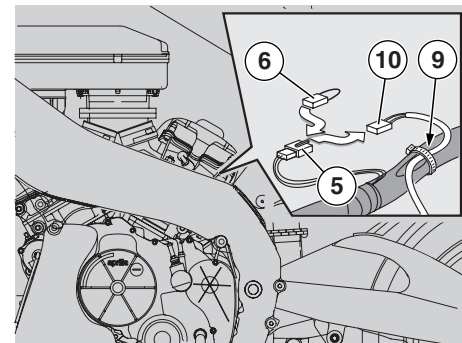

abaissée, ce qui causerait un grave risque de chute et des dommages sérieux aux personnes et au véhicule.

Pour la dépose:

- ◆ Enlever le cache latéral gauche, voir page 82 (DEPOSE DES CACHES LATERAUX).

⚠ ATTENTION

Ne pas forcer les câbles, les tuyaux, les connecteurs et les fils électriques.

- ◆ Débrancher le connecteur électrique (10) du connecteur (5).
- ◆ Relier [à la place du connecteur électrique (10)] le câblage (6) (aprilia pièce # 8127544).

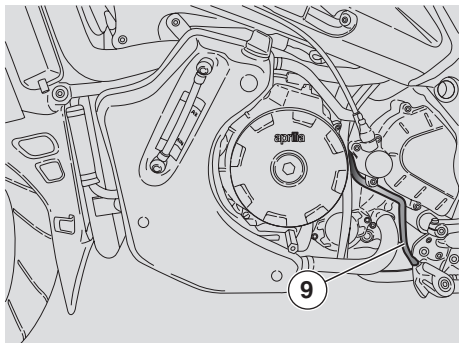

- ◆ Extraire complètement le câble (9).
- ◆ Reposer le réservoir de carburant, voir page 81 (LEVAGE DU RESERVOIR DE CARBURANT).

IMPORTANT Soutenir la béquille en empêchant qu'elle tombe accidentellement.

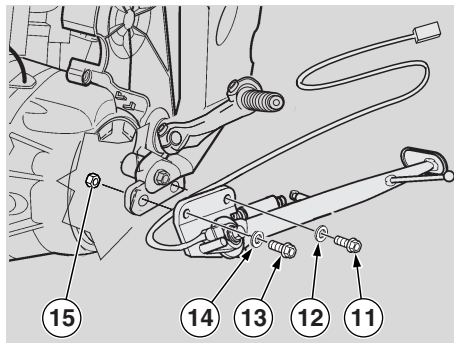

Couple de serrage des vis (11) et (13): 40 Nm (4 kgm).

- ◆ Dévisser et enlever la vis (11) et garder la rondelle (12).
- ◆ Dévisser et enlever la vis (13) en bloquant à l'aide d'une clé l'écrou arrière (15).
- ◆ Oter la béquille (1) munie de:
 - ressorts (2);
 - support (3);
 - interrupteur de sécurité (4).
- ◆ Réinstaller la vis (13), la rondelle (14) et l'écrou (15), en la serrant au couple prescrit.

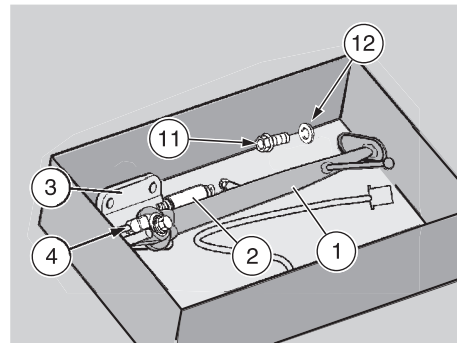

IMPORTANT Stocker en même temps les composants suivants: béquille complète, vis (11) et rondelle (12) afin de pouvoir les remonter correctement en cas d'emploi sur route.

- ◆ Remonter le carénage latéral gauche, voir page 82 (DEPOSE DES CARENAGES LATERAUX).

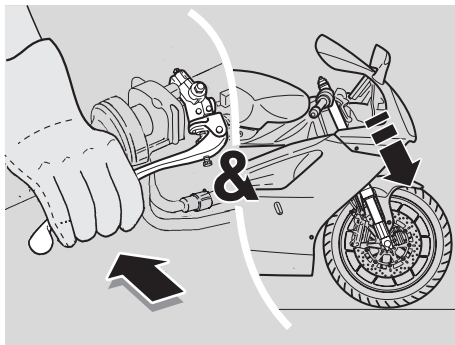

INSPECTION DES SUSPENSIONS AVANT ET ARRIERE

Lire attentivement page 61 (ENTRETIEN).

IMPORTANT Pour vidanger l'huile de la fourche avant, s'adresser à un **Concessionnaire officiel aprilia** qui garantira un service soigné et rapide.

IMPORTANT Effectuer les opérations d'entretien à intervalles réduits de moitié si le véhicule est utilisé dans des zones pluvieuses, poussiéreuses, des parcours accidentés ou en cas de conduite sur piste.

Vidanger l'huile de la fourche avant après les 10000 premiers km (6250 mi) et successivement tous les 20000 km (12500 mi). Avec fourche avant de type "R" **RFAC** (**RSV R OPT**), faire vidanger l'huile tous les 10000 km (6250 mi).

Après les 1000 premiers km (625 mi) et successivement tous les 10000 km (6250 mi) effectuer les contrôles suivants:

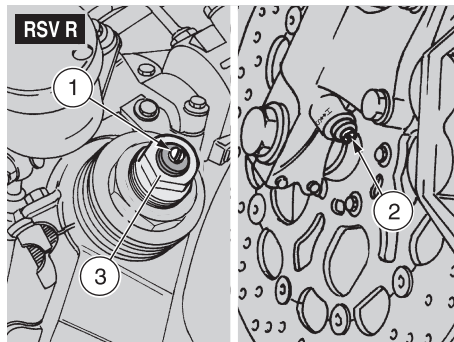

- ◆ Le levier de frein avant étant actionné, appuyer sur le guidon plusieurs fois, de manière à ce que la fourche s'enfonce. La course doit être douce et aucune trace d'huile ne doit être présente sur les tubes.
- ◆ Contrôler le serrage de tous les organes et le bon fonctionnement des articulations de la suspension avant et arrière.

⚠ ATTENTION

En cas d'anomalies de fonctionnement ou s'il était nécessaire de faire intervenir un personnel spécialisé, s'adresser à un Concessionnaire officiel aprilia.

SUSPENSION AVANT

- ◆ **RSV R** Après les 30000 premiers km (18750 mi) et successivement tous les 20000 km (12500 mi) faire remplacer les joints d'huile de la fourche en s'adressant à un **Concessionnaire officiel aprilia**.
- ◆ **RFAC** Tous les 10000 km (6250 mi) contrôler, nettoyer, graisser et, au

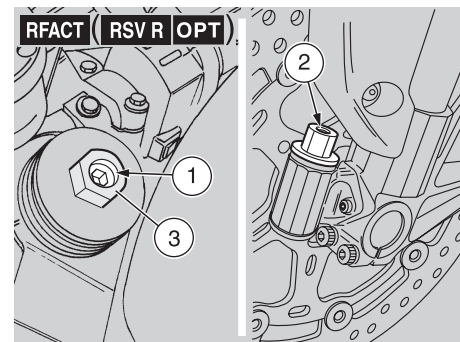

besoin, faire remplacer le joint de la fourche en s'adressant à un **Concessionnaire officiel aprilia**.

La suspension avant est composée d'une fourche hydraulique reliée à la colonne de la direction au moyen de deux plaques. Pour le réglage de l'assiette du véhicule, chaque tube de fourche est équipé d'une vis supérieure (1) pour le réglage du freinage hydraulique en extension, une vis inférieure (2) pour le réglage en compression et d'un écrou supérieur (3) pour le réglage de la précharge du ressort.

REGLAGE DE LA FOURCHE AVANT

⚠ ATTENTION

Ne pas forcer la rotation des éléments de réglage (1-2), au-delà de la fin de course dans les deux sens afin d'éviter de possibles endommagements. Régler les deux tubes avec le même réglage de précharge du ressort et de freinage hydraulique: le fait de conduire le

véhicule avec un réglage différent entre les tubes diminue la stabilité du véhicule. En augmentant la précharge du ressort, il est nécessaire d'augmenter même le freinage hydraulique en extension, afin d'éviter des secousses soudaines pendant la conduite.

Pour le réglage de la fourche:

- **RSV R** voir page 88 (FOURCHE **RSV R**);
- **RFACT** (**RSV R OPT**) voir page 89 (FOURCHE DE TYPE "R FACTORY" (**RSV R OPT**)) **RFACT**.

FOURCHE **RSV R**

Le réglage standard de la fourche avant est effectué de façon à satisfaire la plupart des conditions de conduite à haute et basse vitesse, aussi bien avec peu de charge qu'à pleine charge du véhicule. Il est possible toutefois d'effectuer un réglage personnalisé selon l'emploi du véhicule.

⚠ ATTENTION

Pour le réglage, toujours partir du réglage plus rigide [rotation complète des éléments de réglage (1-2) dans le sens des aiguilles d'une montre]. Comme référence pour le réglage du freinage hydraulique en compression et en extension, utiliser les encoches se trouvant sur les dispositifs de réglage (1-2). Tourner graduellement les éléments de réglage (1-2) de 1/8 de tour à la fois.

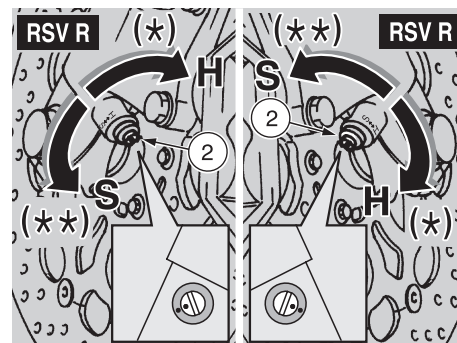
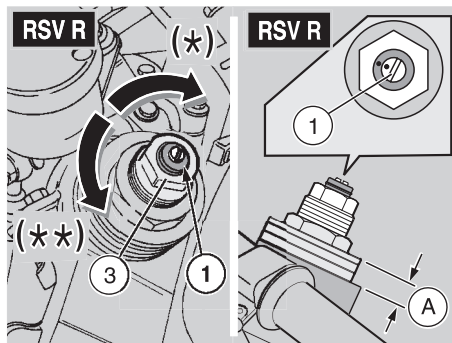

⚠ DANGER

Les réglages pour un emploi sur piste doivent être effectués exclusivement lors de compétitions organisées, ou d'événements sportifs, qui devront de toute façon avoir lieu sur des circuits

isolés de la circulation routière et avec l'accord des autorités ayant le droit.

Il est sévèrement interdit d'effectuer les réglages pour un emploi sur piste et de conduire le véhicule avec ce type de réglage sur routes et autoroutes.

| Suspension avant | Réglage standard | Réglage pour utilisation sur piste |
|---|---|--|
| Réglage hydraulique en extension, vis (1) | de complètement fermé (*) ouvrir (**) 1,25 tours | de complètement fermé (*) ouvrir (**) 0,5 – 1 tour |
| Réglage hydraulique en compression, vis (2) | de complètement fermé (*) (H) ouvrir (**) (S) 1 tour | de complètement fermé (*) (H) ouvrir (**) (S) 0,5 – 1 tour |
| Précharge du ressort, écrou (3) | de complètement fermé (*) ouvrir (**) 4 – 5 encoches visibles | |
| Saillie tubes de fourche (A) (***) de la plaque supérieure (sauf bouchon) | 4 encoches visibles | 5 encoches visibles |

(*) = dans le sens des aiguilles d'une montre
 (**) = dans le sens contraire des aiguilles d'une montre

(***) = Pour ce type de réglage s'adresser exclusivement à un **Concessionnaire officiel aprilia**

FOURCHE DE TYPE "R FACTORY" RFACT (RSV R OPT)

Le réglage standard de la fourche avant est effectué de façon à satisfaire la condition de conduite sur piste.

Il est possible, toutefois, d'effectuer un réglage personnalisé, selon l'emploi du véhicule.

⚠ ATTENTION

Pour calculer le numéro de déclics des éléments de réglage (1-2), toujours partir du réglage plus rigide (rotation complète de la molette dans le sens des aiguilles d'une montre).

Comme référence pour le réglage du freinage hydraulique en compression et en extension, utiliser les éléments de réglage (1-2).

Tourner graduellement les éléments de réglage (1-2) d'une encoche à la fois.

⚠ DANGER

Les réglages pour un emploi sur piste doivent être effectués exclusivement lors de compétitions organisées, ou d'événements sportifs, qui devront de toute façon avoir lieu sur des circuits isolés de la circulation routière et avec l'accord des autorités ayant le droit.

Il est sévèrement interdit d'effectuer les réglages pour un emploi sur piste et de conduire le véhicule avec ce type de réglage sur routes et autoroutes.

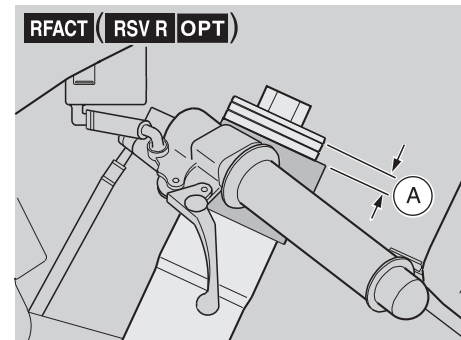
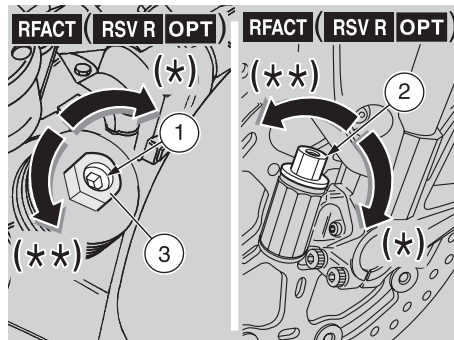

| Suspension avant | Réglage standard | Réglage pour utilisation sur piste |
|---|--|--|
| Réglage hydraulique en extension, vis (1) | de complètement fermé (*) dévisser (**) 12 déclics | de complètement fermé (*) dévisser (**) 8 – 10 déclics |
| Réglage hydraulique en compression, vis (2) | | |
| Précharge du ressort, écrou (3) | de complètement ouvert (**) visser (*) 8 tours | de complètement ouvert (**) visser (*) 6 – 9 tours |
| Saillie tubes de fourche (A) (***) de la plaque supérieure (sauf bouchon) | 4 encoches visibles | 5 encoches visibles |

(*) = dans le sens des aiguilles d'une montre

(**) = dans le sens contraire des aiguilles d'une montre

(***) = Pour ce type de réglage s'adresser exclusivement à un **Concessionnaire officiel**

aprilia

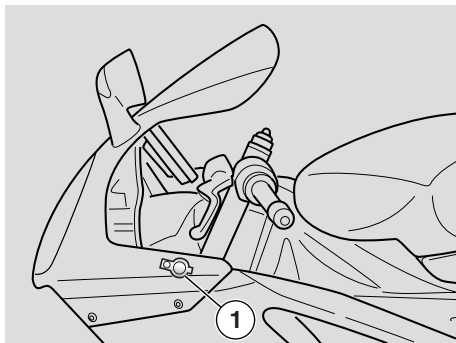

AMORTISSEUR DE DIRECTION REGLABLE

L'amortisseur de direction réglable (1) est muni d'une molette (2) pour le réglage du freinage hydraulique (voir tableau).

Pour le réglage:

- ◆ Tourner complètement le guidon à gauche.

⚠ ATTENTION

Pour le réglage, toujours partir du réglage plus rigide (rotation complète de la molette dans le sens inverse aux aiguilles d'une montre).

- ◆ Manœuvrer la molette de réglage (2) pour régler le freinage hydraulique, (voir tableau).

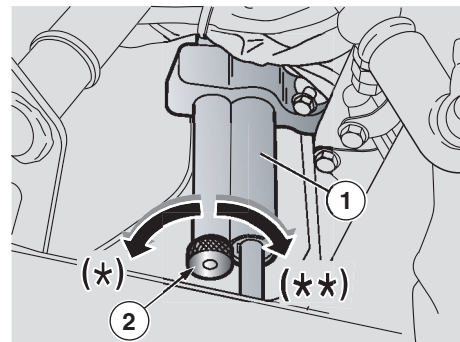

AMORTISSEUR DE DIRECTION

Le véhicule **RSV R** est produit de série sans amortisseur de direction. Il est possible d'assembler, comme partie optionnelle, l'amortisseur de direction réglable (1), en demandant la pièce concernée à un **Concessionnaire officiel aprilia**.

Le véhicule **RFACT** est produit de série avec l'amortisseur de direction réglable (1).

| Amortisseur de braquage réglable | Réglage standard | Réglage pour utilisation sur piste | Réglages possibles |
|----------------------------------|--|------------------------------------|--|
| Réglage | de complètement fermé (**) ouvrir (*) 15 déclics | | de complètement fermé (**) ouvrir (*) 2 – 17 déclics |

(*) = dans le sens des aiguilles d'une montre

(**) = dans le sens contraire des aiguilles d'une montre

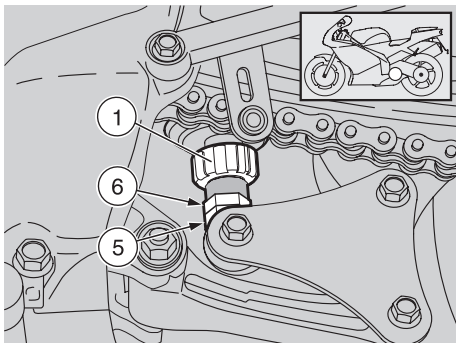

SUSPENSION ARRIERE

La suspension arrière est composée d'un groupe ressort-amortisseur, fixé au châssis au moyen d'une rotule "uni-ball" et au bras oscillant arrière au moyen du système de leviers.

Pour le réglage de la position, l'amortisseur est muni d'un écrou annulaire (1) pour régler le freinage hydraulique en extension, d'une molette (2) pour le réglage du freinage hydraulique en compression, d'un écrou annulaire pour le réglage de la précharge du ressort (3) et d'un écrou annulaire de blocage (4).

IMPORTANT Il est possible de régler la hauteur de la partie arrière du véhicule pour personnaliser l'assiette de celui-ci.

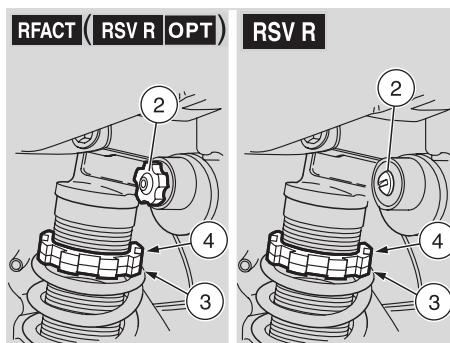

REGLAGE DE L'AMORTISSEUR ARRIERE

IMPORTANT Effectuer les opérations d'entretien à intervalles réduits de moitié si le véhicule est utilisé dans des zones pluvieuses, poussiéreuses, des parcours accidentés ou en cas de conduite sur piste.

Tous les 20000 km (12500 mi) contrôler et, si nécessaire, régler l'amortisseur arrière.

Le réglage standard de l'amortisseur arrière est effectué de façon à satisfaire la condition de conduite sur piste.

Il est possible, toutefois, d'effectuer un réglage personnalisé, selon l'emploi du véhicule.

⚠ ATTENTION

Pour calculer le nombre de déclics des éléments de réglage (1-2), toujours partir du réglage plus rigide (rotation complète de l'élément de réglage dans le sens des aiguilles d'une montre).

Ne pas forcer la rotation des éléments de réglage (1-2), au-delà de la fin de course dans les deux sens afin d'éviter de possibles endommagements.

- ◆ En utilisant la clef appropriée, dévisser l'écrou annulaire de blocage (4).
- ◆ Agir sur l'écrou annulaire de réglage (3) pour régler la précharge du ressort (B) (voir tableau).
- ◆ Le réglage étant terminé, serrer l'écrou annulaire (4).
- ◆ Manœuvrer l'écrou annulaire (1) pour régler le freinage hydraulique en extension de l'amortisseur (voir tableau).

Manœuvrer la molette (2) pour **REFACT**, agir sur la vis (2) pour **RSV R** pour régler le freinage hydraulique en compression (voir tableau).

Pour varier l'assiette du véhicule:

- ◆ Desserrer modérément le contre-écrou (5).
- ◆ Agir sur l'élément de réglage (6) pour régler l'entraxe de l'amortisseur (A) (voir tableau).

⚠ ATTENTION

Le contre-écrou (5) doit être serré conformément au couple de serrage indiqué.

- ◆ Le réglage étant terminé, serrer le contre-écrou (5).

Couple de serrage contre-écrou (5): 40 Nm (4 kgm).

⚠ ATTENTION

Régler la précharge du ressort et le freinage hydraulique en extension de l'amortisseur selon les conditions d'emploi du véhicule.

En augmentant la précharge du ressort, il est nécessaire d'augmenter même le freinage hydraulique en extension de l'amortisseur afin d'éviter des secousses soudaines pendant la conduite.

En cas de nécessité s'adresser à un Concessionnaire Officiel **aprilia**.

⚠ ATTENTION

RFACT (**RSV R** **OPT**) Afin de ne pas compromettre le fonctionnement correct de l'amortisseur, ne pas desserrer la vis (8) ni intervenir sur la membrane située au-dessous, autrement se vérifiera une fuite d'azote avec le risque d'accident.

⚠ DANGER

Les réglages pour un emploi sur piste doivent être effectués exclusivement lors de compétitions organisées, ou d'événements sportifs, qui devront de toute façon avoir lieu sur des circuits isolés de la circulation routière et avec l'accord des autorités ayant le droit.

Il est sévèrement interdit d'effectuer les réglages pour un emploi sur piste et de conduire le véhicule avec ce type de réglage sur routes et autoroutes.

| Suspension arriere | Réglage standard | Réglage pour utilisation sur piste |
|--|--|--|
| Empattement amortisseur (A) | 313 ±1,5 mm | de 310 à 317 mm |
| Longueur ressort (préchargé) (B) | - RSV R 149 mm - RFACT 145 mm | - RSV R 151 mm - RFACT 147 mm |
| Réglage en extension, écrou annulaire (1) | de complètement fermé (*) ouvrir (**) 20 déclics | de complètement fermé (*) ouvrir (**): - RSV R 12 – 16 déclics - RFACT 13 – 16 déclics |
| Réglage en compression, vis (2) pour RSV R , ou molette (2) pour RFACT | de complètement fermé (*) ouvrir (**) - RSV R 1,5 tours - RFACT 12 déclics | de complètement fermé (*) ouvrir (**) - RSV R 1-2 tours - RFACT 8-14 déclics |

(*) = dans le sens des aiguilles d'une montre

(**) = dans le sens contraire des aiguilles d'une montre

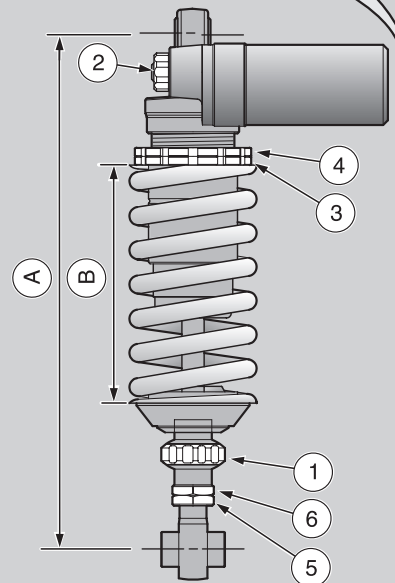
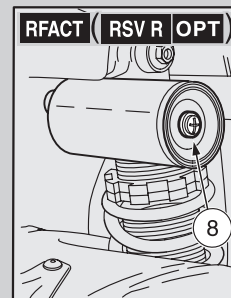

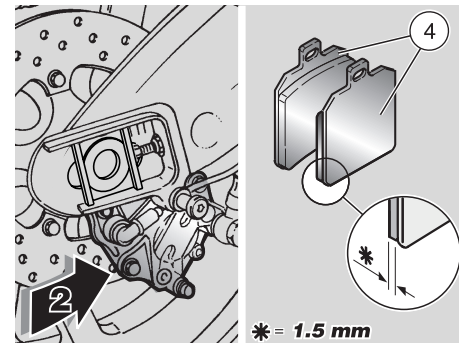
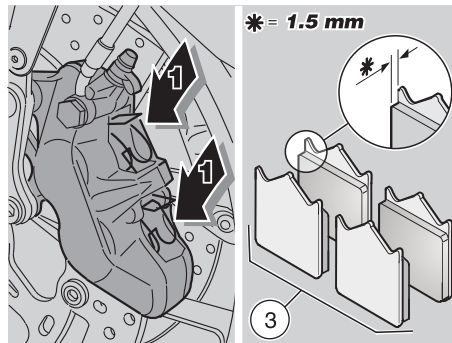
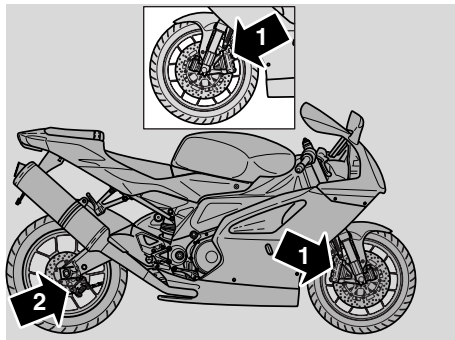

VERIFICATION DE L'USURE DES PLAQUETTES

Lire attentivement page 35 (LIQUIDE DES FREINS - recommandations), page 36 (FREINS A DISQUE) et page 61 (ENTRETIEN).

IMPORTANT Les informations suivantes se réfèrent à un système de freinage unique, mais elles sont valables pour tous les deux.

IMPORTANT Effectuer les opérations d'entretien à intervalles réduits de moitié si le véhicule est utilisé dans des zones pluvieuses, poussiéreuses, des parcours accidentés ou en cas de conduite sur piste.

Contrôler l'état d'usure des plaquettes de frein après les 1000 premiers km (625 mi) et successivement tous les 2000 km (1250 mi) et avant tout voyage.

L'usure des plaquettes de frein à disque dépend de l'emploi, du type de conduite et de chaussée.

⚠ DANGER

Contrôler l'usure des plaquettes des freins surtout avant tout voyage.

Pour effectuer un contrôle rapide de l'usure des plaquettes:

◆ Positionner le véhicule sur la béquille, voir page 60 (POSITIONNEMENT DU VEHICULE SUR LA BEQUILLE).

IMPORTANT Les étriers de frein avant (droit et gauche) sont équipés tous les deux de quatre plaquettes de frein. L'étrier de frein arrière est équipé de deux plaquettes de frein.

◆ Effectuer un contrôle visuel entre le disque et les plaquettes, en agissant:

- d'en haut de la partie arrière pour les étriers de frein avant (1);
- du bas dans la partie arrière pour l'étrier de frein arrière (2).

⚠ DANGER

L'usure excessive dépassant la limite de la garniture causerait le contact du support métallique de la plaquette avec le disque, émettant un bruit métallique et des étincelles de l'étrier; l'efficacité de freinage, la sécurité et l'intégrité du disque seraient donc compromises.

Si l'épaisseur de la garniture [même d'une seule plaquette avant (3) ou arrière (4)] est réduite jusqu'à la valeur d'environ 1,5 mm (ou bien si un seulement des indicateurs d'usure n'est plus visible):

- pour les étriers de frein avant (droit et gauche) faire remplacer toutes les plaquettes des deux étriers de frein avant;
- pour l'étrier de frein arrière, faire remplacer les deux plaquettes de l'étrier de frein arrière.

⚠ DANGER

Pour le remplacement, s'adresser à un Concessionnaire officiel **aprilia**.

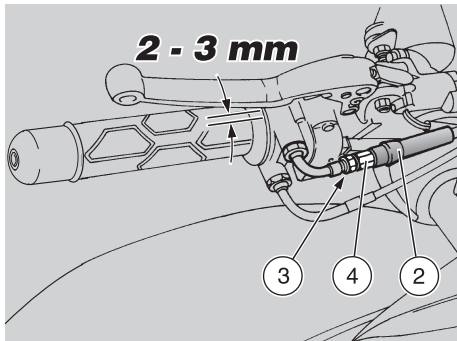

REGLAGE DE LA COMMANDE DES GAZ

Lire attentivement page 61 (ENTRETIEN).

IMPORTANT Effectuer les opérations d'entretien à intervalles réduits de moitié si le véhicule est utilisé dans des zones pluvieuses, poussiéreuses, des parcours accidentés ou en cas de conduite sur piste.

Après les 1000 premiers km (625 mi) et successivement tous les 10000 km (6250 mi) faire contrôler les câbles de la commande des gaz en s'adressant à un **Concessionnaire officiel aprilia**.

La course à vide de la poignée des gaz doit être d'environ 2-3 mm, mesurée sur le bord de la poignée.

Dans le cas contraire:

- ◆ Positionner le véhicule sur la béquille, voir page 60 (POSITIONNEMENT DU VEHICULE SUR LA BEQUILLE).
- ◆ Extraire le protecteur (2).
- ◆ Desserrer le contre-écrou (3).
- ◆ Tourner le dispositif de réglage (4) de façon à rétablir la valeur prescrite.
- ◆ Après le réglage, serrer le contre-écrou (3) et contrôler de nouveau la course à vide.
- ◆ Repositionner le protecteur (2).

ATTENTION

Le réglage terminé, vérifier que la rotation du guidon ne modifie pas le régime de tours du moteur au ralenti et que la poignée des gaz, une fois relâchée, revient doucement et automatiquement en position de repos.

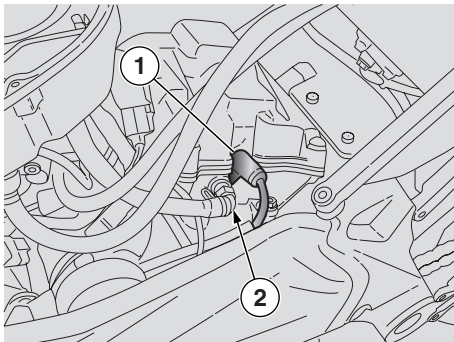

BOUGIES

Lire attentivement page 61 (ENTRETIEN).

IMPORTANT Effectuer les opérations d'entretien à intervalles réduits de moitié si le véhicule est utilisé dans des zones pluvieuses, poussiéreuses, des parcours accidentés ou en cas de conduite sur piste.

⚠ ATTENTION

Contrôler, nettoyer ou remplacer, une à la fois, toutes les bougies.

Contrôler les bougies tous les 10000 km (6250 mi), les remplacer tous les 20000 km (12500 mi).

En cas de conduite sur piste, remplacer les bougies tous les 5000 km (3125 mi).

Extraire périodiquement les bougies, les nettoyer des calaminages et les remplacer si nécessaire.

⚠ ATTENTION

Même s'il est nécessaire de remplacer une bougie seulement, toujours remplacer les deux bougies.

Pour accéder aux bougies:

⚠ DANGER

Laisser refroidir le moteur et le pot d'échappement jusqu'à atteindre la température ambiante, avant d'effectuer les opérations successives, afin d'éviter des brûlures possibles

◆ Soulever le réservoir de carburant, voir page 81 (LEVAGE DU RESERVOIR DE CARBURANT).

IMPORTANT Le véhicule est équipé d'une bougie pour chaque cylindre .

Les opérations suivantes se réfèrent à la bougie d'un seul cylindre, mais elles sont valables pour les deux cylindres.

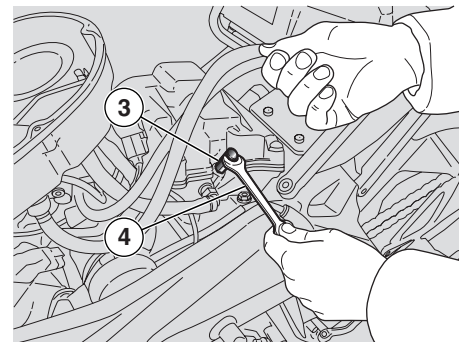

Pour la dépose:

- ◆ Enlever le capuchon (1) de la bougie (2).
- ◆ Oter toute trace de saleté de la base de la bougie.
- ◆ Enfiler sur la bougie la clef appropriée fournie avec la trousse à outils.
- ◆ Insérer sur le logement hexagonal de la clef pour bougie (3) la clef à fourchette (4) de 13 mm fournie avec la trousse à outils.
- ◆ Dévisser la bougie et l'extraire de son logement, en ayant soin de ne pas faire entrer de la poussière ou d'autres substances à l'intérieur du cylindre.

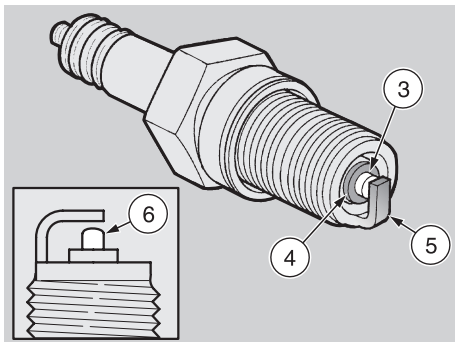

Pour le contrôle et le nettoyage:

⚠ ATTENTION

Les électrodes des bougies montées sur ce véhicule sont du type au platine. Pour le nettoyage, ne pas utiliser de brosses métalliques et/ou de produits abrasifs, mais exclusivement un jet d'air sous pression.

Légende:

- électrode centrale (3);
- isolateur (4);
- électrode latérale (5).

◆ Contrôler que les électrodes et l'isolateur de la bougie ne présentent pas de calaminages ou de signes de corrosion; éventuellement, nettoyer avec un jet d'air sous pression.

Si l'isolant de la bougie présente des fissures ou si les électrodes sont corrodées ou si le calaminage est excessif ou encore si l'électrode centrale (3) a le sommet arrondi (6), il faut remplacer la bougie.

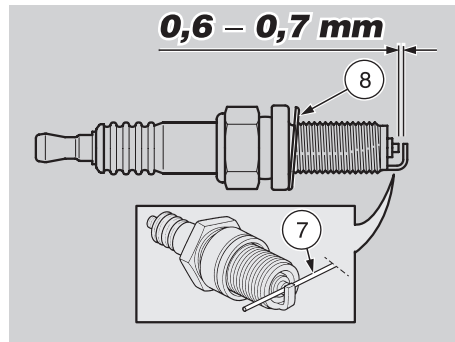

⚠ ATTENTION

Lorsqu'on remplace la bougie, contrôler le pas et la longueur du filetage.

Si la partie filetée est trop courte, les calaminages se déposeront sur le siège du filetage en risquant de cette façon d'endommager le moteur quand l'on remonte la bougie correcte.

Utiliser uniquement des bougies du type conseillé, voir page 113 (DONNEES TECHNIQUES), car autrement on risque de compromettre les performances et la durée de vie du moteur.

Pour contrôler la distance entre les électrodes, utiliser une jauge d'épaisseur du type à fil afin (7) d'éviter d'endommager le revêtement en platine.

- ◆ Contrôler la distance entre les électrodes avec une jauge d'épaisseur du type à fil (7).

⚠ ATTENTION

En aucun cas il ne faut essayer de remettre à la mesure normale la distance entre les électrodes.

La distance entre les électrodes doit être de **0,6 – 0,7 mm**, si elle est différente, remplacer la bougie.

- ◆ S'assurer que la rondelle (8) est en bon état.

Pour l'installation:

- ◆ Avec la rondelle montée (8), visser à la main la bougie afin d'éviter d'endommager le filetage.
- ◆ Serrer, à l'aide de la clef contenue dans la trousse à outils, en faisant faire un demi tour à la bougie pour presser la rondelle.

Couple de serrage de la bougie: **20 Nm (2 kgm)**.

⚠ ATTENTION

La bougie doit être bien vissée, autrement le moteur pourrait surchauffer, ce qui l'endommagerait sérieusement.

- ◆ Positionner correctement le capuchon (1) de la bougie (2) de façon à ce qu'elle ne se détache pas avec les vibrations du moteur.

IMPORTANT Répéter les opérations décrites sur la bougie de l'autre cylindre .

- ◆ Repositionner le réservoir de carburant, voir page 81 (LEVAGE DU RESERVOIR DE CARBURANT).

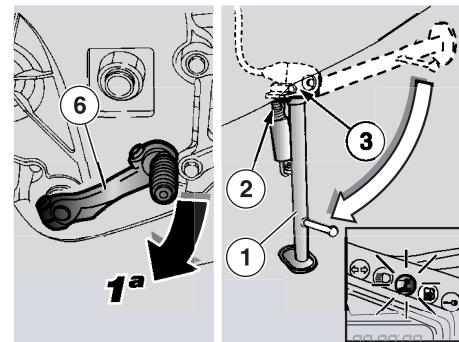
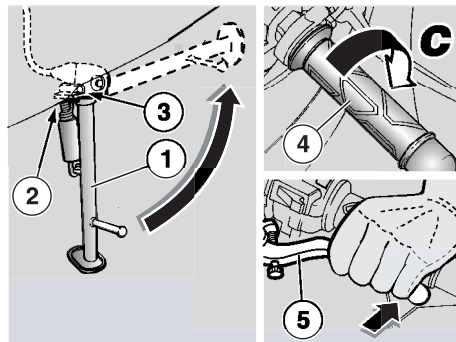
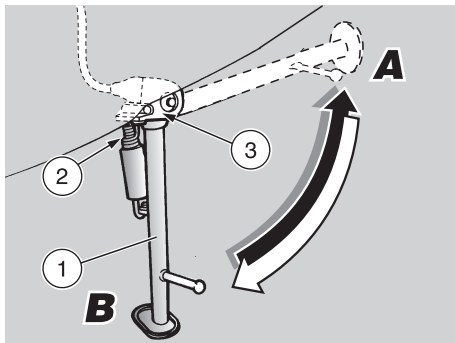

CONTROLE DE LA BEQUILLE LATERALE

Lire attentivement page 61 (ENTRETIEN) et page 102 (CONTROLE DES INTERRUPTEURS).

La béquille latérale (1) a deux positions:

- normale ou repliée (de repos) (Pos. A);
- dépliée (de travail) (Pos. B).

La béquille doit être dépliée ou repliée par le pilote.

La rotation de la béquille latérale (1) doit être libre d'obstacles.

Les ressorts (2) ont le but de maintenir la béquille en position (dépliée ou repliée).

Effectuer les contrôles suivants:

- ◆ Positionner le véhicule sur la béquille appropriée de soutien arrière, voir page 70 (POSITIONNEMENT DU VEHICULE SUR LA BEQUILLE DE SOUTIEN ARRIERE **OPTI**).
- ◆ Les ressorts (2) ne doivent pas être endommagés, usés, rouillés ou faibles.

- ◆ Vérifier que, dans les deux positions (dépliée ou repliée), la béquille ne présente pas de jeux.
- ◆ Déplier la béquille en vérifiant que les ressorts l'étendent complètement.
- ◆ Déplacer la béquille pour la replier et la relâcher à moitié de sa course en vérifiant que les ressorts sont en mesure de la replier complètement.
- ◆ La béquille doit tourner librement, graisser l'articulation, si nécessaire, voir page 117 (TABLEAU DES LUBRIFIANTS).

Sur la béquille latérale (1) se trouve un interrupteur de sécurité (3) ayant la fonction d'empêcher ou d'arrêter le fonctionnement du moteur avec la vitesse engagée et la béquille latérale (1) dépliée.

Pour contrôler le fonctionnement de l'interrupteur de sécurité (3):

- ◆ Enlever la béquille de soutien arrière, voir page 70 (POSITIONNEMENT DU VEHICULE SUR LA BEQUILLE DE SOUTIEN ARRIERE **OPTI**).

- ◆ S'asseoir sur le véhicule en position de conduite.
- ◆ Replier la béquille latérale (1).
- ◆ Faire démarrer le moteur, voir page 53 (DEMARRAGE).
- ◆ La poignée des gaz (4) relâchée (Pos. C) et le moteur au ralenti, actionner complètement le levier d'embrayage (5).
- ◆ Passer la première vitesse en poussant vers le bas le levier sélecteur (6).
- ◆ Déplier la béquille latérale (1) qui actionnera l'interrupteur de sécurité (3).

A ce point:

- le moteur doit s'arrêter;
- sur le tableau de bord doit s'allumer le témoin de la béquille latérale dépliée "1".

⚠ ATTENTION

Si le moteur ne s'arrête pas, s'adresser à un Concessionnaire officiel aprilia.

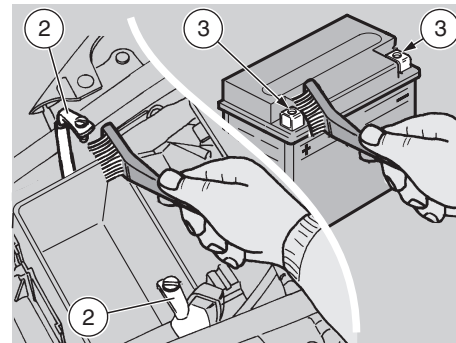
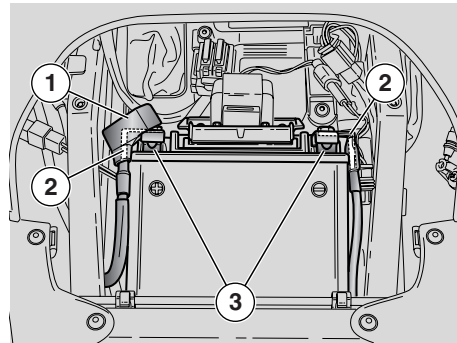
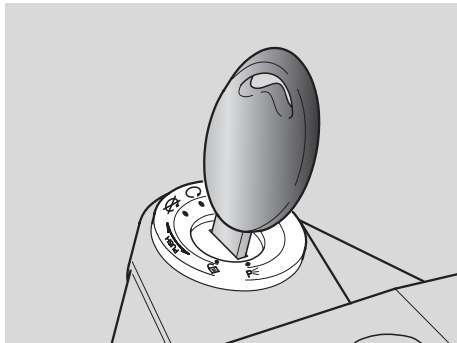

BATTERIE

Lire attentivement page 61 (ENTRETIEN).

⚠ DANGER

Risque d'incendie.

Le carburant et d'autres substances inflammables ne doivent pas être approchés des composants électriques.

Ne jamais inverser le branchement des câbles de la batterie.

Brancher et débrancher la batterie avec le commutateur d'allumage en position "OFF" autrement certains composants pourraient s'endommager.

Brancher d'abord le câble positif (+) et ensuite le câble négatif (-).

Pour la débrancher, suivre l'ordre inverse.

IMPORTANT Ce véhicule est équipé d'une batterie du type sans entretien. Aucun type d'intervention n'est requise, seulement un contrôle occasionnel et une recharge éventuelle.

CONTROLE ET NETTOYAGE DES BORNES ET DES BROCHES

Lire attentivement page 98 (BATTERIE).

- ◆ S'assurer que le commutateur d'allumage est en position "OFF".
- ◆ Enlever la selle du pilote, voir page 81 (DEPOSE DE LA SELLE DU PILOTE).
- ◆ Déplacer le protecteur (1) de couleur rouge.
- ◆ Contrôler que les bornes (2) des câbles et les broches (3) de la batterie sont:
 - dans un bon état (pas corrodées ou recouvertes de dépôts);
 - recouvertes de graisse neutre ou de vaseline.

Si nécessaire:

- ◆ Enlever la batterie, voir page 99 (DEPOSE DE LA BATTERIE).
- ◆ Brosser les broches (2) des câbles et les bornes (3) de batterie à l'aide d'une brosse métallique pour éliminer toute trace de corrosion.
- ◆ Installer la batterie, voir page 101 (INSTALLATION DE LA BATTERIE).

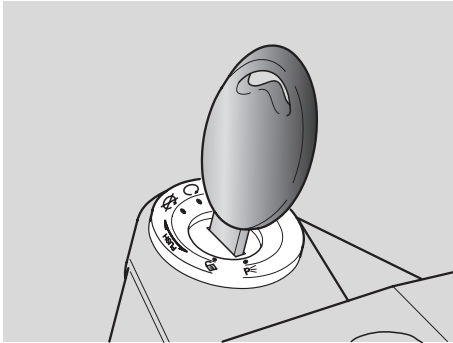

DEPOSE DE LA BATTERIE

⚠ ATTENTION

La dépose de la batterie entraîne la mise à zéro des fonctions: horloge digitale et réglage du surrégime. Pour reprogrammer ces fonctions, voir page 20 (ORDINATEUR MULTIFONCTIONS).

Lire attentivement page 98 (BATTERIE).

- ◆ S'assurer que le commutateur d'allumage est en position "OFF".
- ◆ Enlever la selle du pilote, voir page 81 (DEPOSE DE LA SELLE DU PILOTE).
- ◆ Dévisser et enlever la vis (1) sur la borne négative (-).
- ◆ Déplacer latéralement le câble négatif (2).
- ◆ Déplacer le protecteur (3) de couleur rouge.

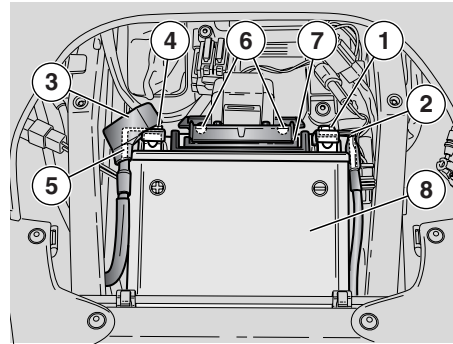

- ◆ Dévisser et enlever la vis (4) sur la borne positive (+).
- ◆ Déplacer latéralement le câble positif (5).
- ◆ Dévisser et enlever les deux vis (6).
- ◆ Oter l'étrier (7) de blocage de la batterie.
- ◆ Saisir solidement la batterie (8) et l'extraire de son logement en la soulevant.

⚠ DANGER

La batterie enlevée doit être placée dans un endroit sûr et hors de la portée des enfants.

- ◆ Positionner la batterie sur une surface plane, dans un endroit frais et sec.

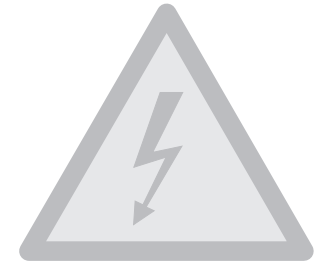

- ◆ Repositionner la selle du pilote, voir page 81 (DEPOSE DE LA SELLE DU PILOTE).

IMPORTANT Pour l'installation de la batterie, voir page 101 (INSTALLATION DE LA BATTERIE).

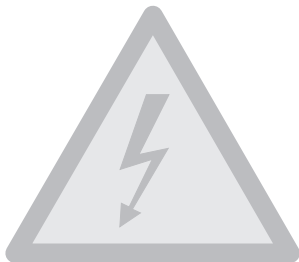

CONTROLE DU NIVEAU DE L'ELECTROLYTE DE BATTERIE

Lire attentivement page 98 (BATTERIE).

Le véhicule est équipé d'une batterie du type sans entretien ne requérant aucun contrôle du niveau de l'électrolyte.

RECHARGE DE LA BATTERIE

Lire attentivement page 98 (BATTERIE).

⚠ ATTENTION

Ne pas enlever les bouchons de la batterie, si on les enlève on pourrait l'endommager.

- ◆ Enlever la batterie, voir page 99 (DEPOSE DE LA BATTERIE).
- ◆ Se munir d'un chargeur de batterie adapté.
- ◆ Préparer le chargeur de batterie pour le type de recharge souhaitée (voir tableau).
- ◆ Relier la batterie à un chargeur de batterie.

⚠ DANGER

Pendant la recharge ou l'utilisation de la batterie, veiller à ce que la pièce soit suffisamment aérée et éviter de respirer les gaz dégagés par la batterie.

- ◆ Allumer le chargeur de batterie.

| Type de recharge | Voltage (V) | Tension (A) | Temps (heures) |
|------------------|-------------|-------------|----------------|
| Normal | 12 | 1,0 | 8 – 10 |
| Rapide | 12 | 1,0 | 0,5 |

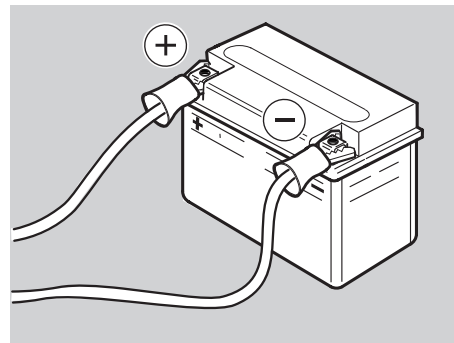

⚠ DANGER

Reposer la batterie seulement 5/10 minutes après avoir débranché le chargeur, car la batterie continue à produire du gaz pendant un bref laps de temps.

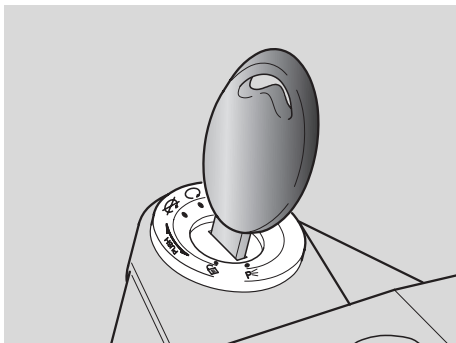

INSTALLATION DE LA BATTERIE

Lire attentivement page 98 (BATTERIE).

- ◆ S'assurer que le commutateur d'allumage est en position "OFF".
- ◆ Enlever la selle du pilote, voir page 81 (DEPOSE DE LA SELLE DU PILOTE).

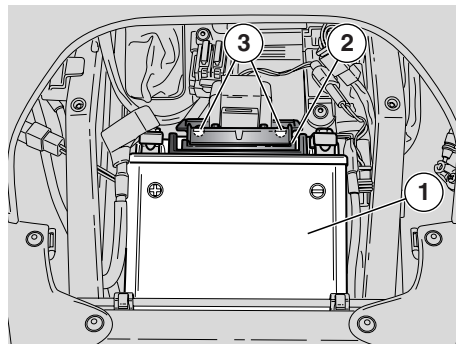

IMPORTANT La batterie (1) doit être positionnée dans son logement avec les bornes tournées vers la partie arrière du véhicule.

- ◆ Positionner la batterie (1) dans son logement.
- ◆ Repositionner l'étrier (2) de blocage de la batterie.
- ◆ Visser et serrer les vis (3).

⚠ DANGER

Pendant le remontage, relier d'abord le câble positif (+) et ensuite le câble négatif (-).

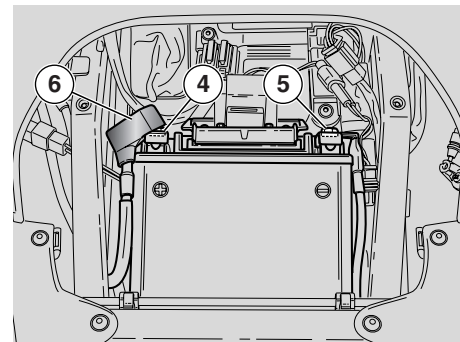

- ◆ Relier la borne positive (+) au moyen de la vis (4).
- ◆ Relier la borne négative (-) au moyen de la vis (5).
- ◆ Recouvrir les broches et les bornes avec de la graisse neutre ou vaseline.
- ◆ Repositionner le protecteur (6) de couleur rouge.
- ◆ Repositionner la selle du pilote, voir page 81 (DEPOSE DE LA SELLE DU PILOTE).

⚠ ATTENTION

La dépose de la batterie entraîne la mise à zéro des fonctions: horloge digitale et réglage du surrégime. Pour reprogrammer ces fonctions, voir page 20 (ORDINATEUR MULTIFONCTIONS).

LONGUE INACTIVITE DE LA BATTERIE

⚠ ATTENTION

Au cas où le véhicule resterait inactif pendant plus de vingt jours, débrancher les fusibles de 30A afin d'éviter la dégradation de la batterie due à la consommation de courant par l'ordinateur multifonctions.

IMPORTANT La dépose des fusibles de 30A entraîne la mise à zéro des fonctions: horloge digitale et réglage du surrégime. Pour reprogrammer ces fonctions, voir page 20 (ORDINATEUR MULTIFONCTIONS).

Au cas où le véhicule resterait inactif pendant plus de quinze jours, il est nécessaire de recharger la batterie afin d'éviter la sulfatation, voir page 100 (RECHARGE DE LA BATTERIE).

◆ Enlever la batterie, voir page 99 (DEPOSE DE LA BATTERIE) et la placer dans un endroit frais et sec.

En hiver, ou lorsque le véhicule reste inutilisé pendant longtemps, il est important de contrôler périodiquement la charge de la batterie (une fois par mois environ), afin d'en éviter la détérioration.

◆ La recharger complètement en utilisant une recharge normale, voir page 100 (RECHARGE DE LA BATTERIE).

Si la batterie reste sur le véhicule, débrancher les câbles des bornes.

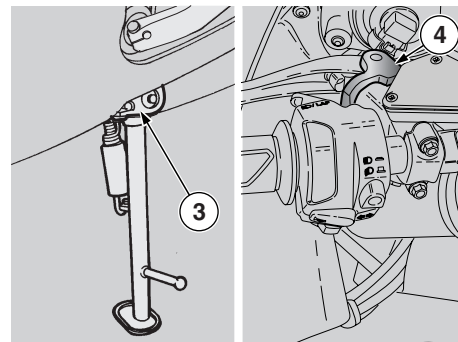
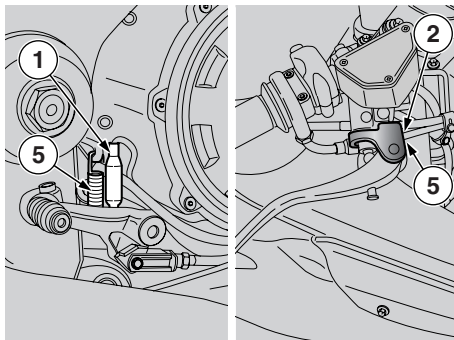

CONTROLE DES INTERRUPTEURS

Lire attentivement page 61 (ENTRETIEN).

Sur le véhicule sont présents quatre interrupteurs:

- 1) Interrupteur feux de stop sur le levier de commande de frein arrière.
- 2) Interrupteur feux de stop sur le levier de commande du frein avant.
- 3) Interrupteur de sécurité sur la béquille latérale.
- 4) Interrupteur sur le levier de commande d'embrayage.

- ◆ Contrôler que sur l'interrupteur il n'y a pas de dépôts de saleté ou de boue; le téton doit bouger sans obstacles et retourner automatiquement en sa position initiale.
- ◆ Contrôler que les câbles électriques sont reliés correctement.
- ◆ Contrôler le ressort (5), il ne doit pas être endommagé, abîmé ou énérvé.

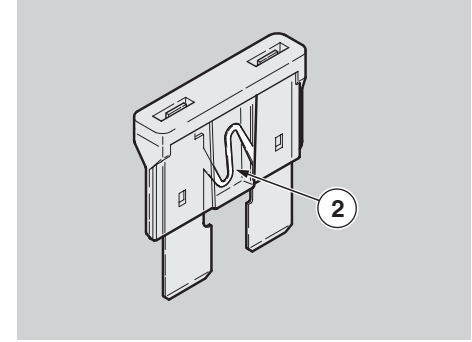
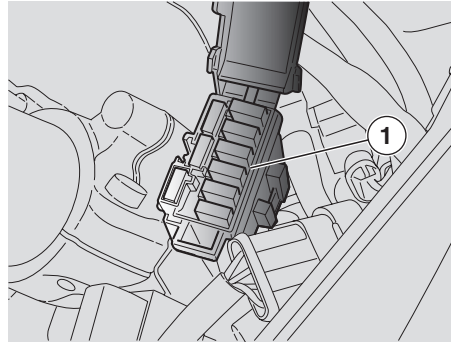
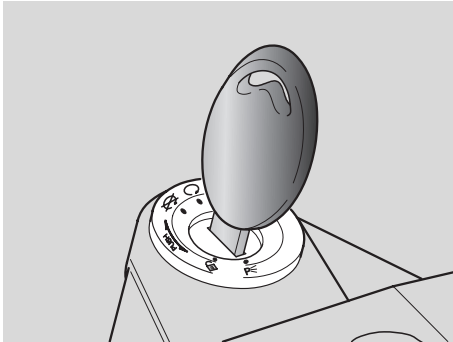

REPLACEMENT DES FUSIBLES

Lire attentivement page 61 (ENTRETIEN).

⚠ ATTENTION

Ne pas réparer de fusibles défectueux. Ne jamais utiliser de fusibles différents de ceux qui sont conseillés. On pourrait causer des dommages au système électrique ou même un incendie en cas de court-circuit.

IMPORTANT Quand un fusible s'abîme fréquemment, il est possible qu'il y a un court-circuit ou une surcharge. En ce cas, consulter un **Concessionnaire officiel aprilia**.

Si l'on remarque un fonctionnement irrégulier ou le non fonctionnement d'un composant électrique ou si le moteur ne démarre pas, il faut vérifier les fusibles. Contrôler d'abord les fusibles secondaires de 15A et successivement les fusibles principaux de 30A.

Pour le contrôle

- ◆ Placer le commutateur d'allumage sur "⊗" pour éviter tout court-circuit accidentel.
- ◆ Ouvrir le couvercle de la boîte (1) des fusibles secondaires.
- ◆ Extraire un fusible à la fois et regarder si le filament (2) est interrompu.
- ◆ Avant de remplacer le fusible, rechercher si possible, la cause de cet inconvénient.
- ◆ Remplacer ensuite le fusible endommagé par un autre du même ampérage.

IMPORTANT Si l'on emploie un des fusibles de réserve, en insérer un identique dans le logement approprié.

- ◆ Enlever la selle du pilote, voir page 81 (DEPOSE DE LA SELLE DU PILOTE).
- ◆ Effectuer, même pour les fusibles principaux, les opérations décrites précédemment pour les fusibles secondaires.

IMPORTANT La dépose des fusibles de 30A entraîne la mise à zéro des fonctions: horloge digitale et réglage du surrégime.

Pour reprogrammer ces fonctions, voir page 20 (ORDINATEUR MULTIFONCTIONS).

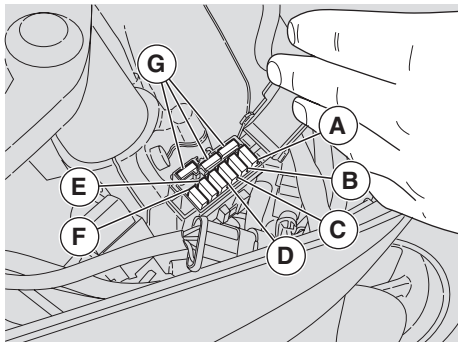

DISPOSITION DES FUSIBLES SECONDAIRES DE 5A

- A) De la clef à:
relais feux, stop, avertisseur sonore,
feux de position.
- B) De la clef à:
clignotants, tableau de bord.
- C) De la batterie à:
Positif clé sur ON au boîtier E.C.U.

DISPOSITION DES FUSIBLES SECONDAIRES DE 15A

- D) De la batterie à:
capteur de vitesse, pompe à essence,
relais, starter, sonde lambda
- E) De la batterie à:
relais ventilateurs, bobines, injecteurs,
flap prises d'air, capteur de position
arbre à cames.

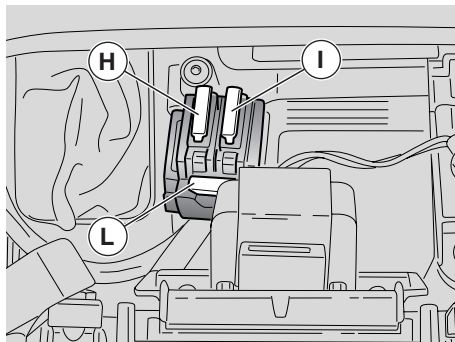

DISPOSITION DES FUSIBLES SECONDAIRES DE 20A

- F) Commutateur d'allumage à:
feux de croisement, feux de route.

IMPORTANT Trois fusibles sont
de réserve (G).

DISPOSITION DES FUSIBLES PRINCIPAUX DE 30A

- H) Recharge batterie et charges véhicules
(câbles rouge et rouge/blanc).
- I) Charges injection (câbles rouge et
rouge/blanc).

IMPORTANT Un fusible est de
réserve (L).

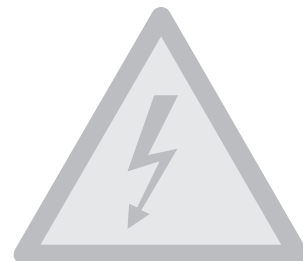

REGLAGE VERTICAL DU FAISCEAU LUMINEUX

IMPORTANT Conformément à ce qui a été prescrit par la législation en vigueur dans le pays où le véhicule est utilisé, pour la vérification de l'orientation du faisceau lumineux des procédures spécifiques doivent être adoptées.

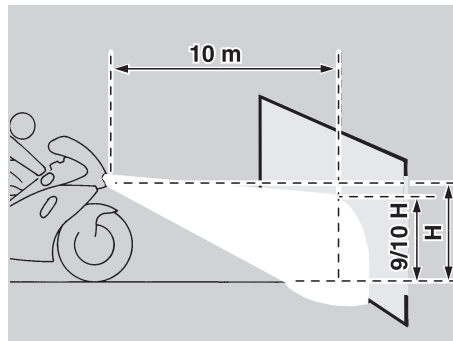

Pour régler le faisceau lumineux:

- ◆ Positionner le véhicule sur la béquille, voir page 60 (POSITIONNEMENT DU VEHICULE SUR LA BEQUILLE).
- ◆ En manœuvrer du côté arrière gauche de la bulle, agir sur la vis appropriée (1) à l'aide d'un tournevis court à tête cruciforme.
 - EN LA VISSANT (dans le sens des aiguilles d'une montre), le faisceau lumineux monte;
 - EN LA DEVISSANT (dans le sens contraire aux aiguilles d'une montre), le faisceau lumineux baisse.
- ◆ Refaire la même opération sur le feu côté droit.

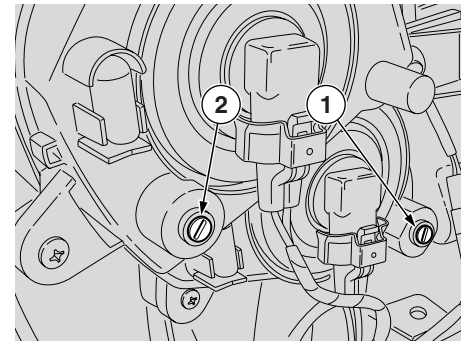

A la fin du réglage:

⚠ DANGER

Vérifier la bonne orientation verticale du faisceau lumineux.

⚠ ATTENTION

Les feux sont dotés également de réglage du faisceau lumineux horizontal au moyen des vis (2) appropriées.

Il est conseillé de ne pas intervenir sur ce type de réglage obligatoire uniquement dans certains pays.

Le réglage parfait est préétabli à l'usine.

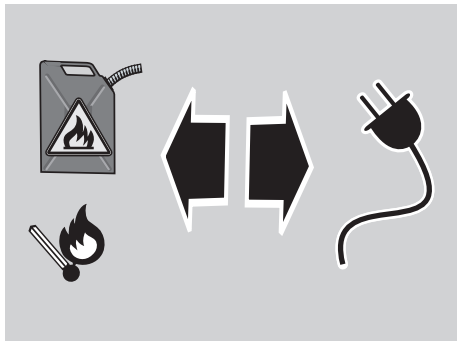

AMPOULES

Lire attentivement page 61 (ENTRETIEN).

⚠ DANGER

Risque d'incendie.

Le carburant et d'autres substances inflammables ne doivent pas être approchés des composants électriques.

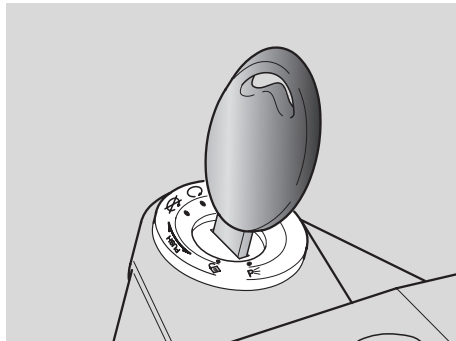

⚠ ATTENTION

Avant de remplacer une ampoule, mettre le commutateur d'allumage en position "OFF" et attendre quelques minutes pour permettre le refroidissement de celle-ci.

Remplacer l'ampoule en la touchant avec des gants propres ou en utilisant un chiffon propre et sec.

Ne pas laisser d'empreintes sur l'ampoule car elles pourraient en causer la surchauffe et donc la rupture.

Si l'on touche l'ampoule avec les mains nues, il faut nettoyer les empreintes éventuelles avec de l'alcool, pour éviter que l'ampoule ne se détériore.

NE PAS FORCER LES CABLES ELECTRIQUES.

IMPORTANT Avant de remplacer une ampoule, contrôler les fusibles, voir page 103 (REPLACEMENT DES FUSIBLES).

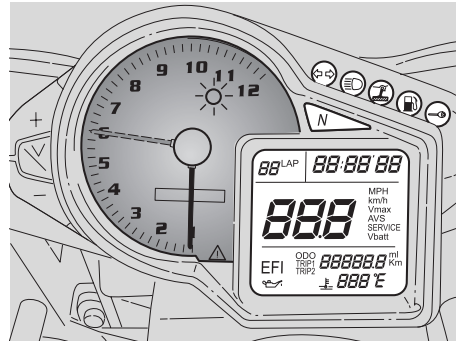

REPLACEMENT DES AMPOULES DU TABLEAU DE BORD

Si une intervention d'assistance ou une expertise technique est nécessaire, s'adresser à un **Concessionnaire officiel aprilia** qui garantira un service soigné et rapide.

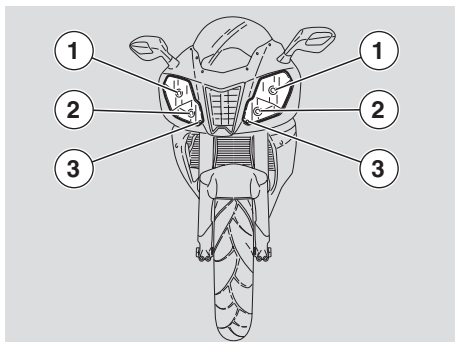

REPLACEMENT DES AMPOULES DU FEU AVANT

Lire attentivement page 106 (AMPOULES).

Pour plus de clarté la bulle est représentée ôtée du véhicule. En cas de remplacement des ampoules de feux de route et de feux de croisement, il n'est pas nécessaire d'enlever la bulle.

Dans le feu avant sont placées:

- deux ampoules de feu de route (1) ;
- deux ampoules de feu de croisement (2);
- deux ampoules de feu de position (3).

Les ampoules des feux de route et les ampoules des feux de croisement sont pareilles.

Si une des deux ampoules (2) est endommagée et l'on n'a pas une ampoule de remplacement, il est possible de l'inverser avec une des ampoules (3).

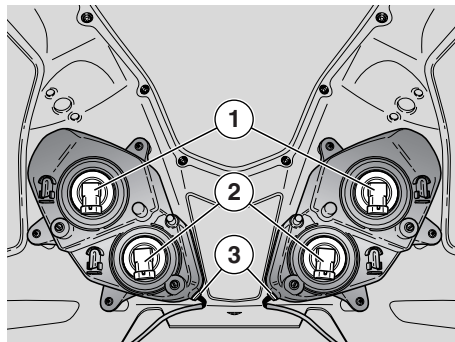

Cette opération ne doit pas compromettre le remplacement de l'ampoule endommagée, mais seulement faciliter le retour ou l'arrivée dans un magasin pour acheter une nouvelle ampoule .

Pour le remplacement:

- ◆ Positionner le véhicule sur la béquille, voir page 60 (POSITIONNEMENT DU VEHICULE SUR LA BEQUILLE).

AMPOULES FEU DE ROUTE ET FEU DE CROISEMENT

IMPORTANT Extraire un connecteur à la fois afin d'éviter le positionnement incorrect en phase de remontage.

Si la dépose simultanée des ampoules de feu de route et de feu de croisement est nécessaire, marquer les connecteurs et vérifier, pendant le remontage, leur positionnement correct.

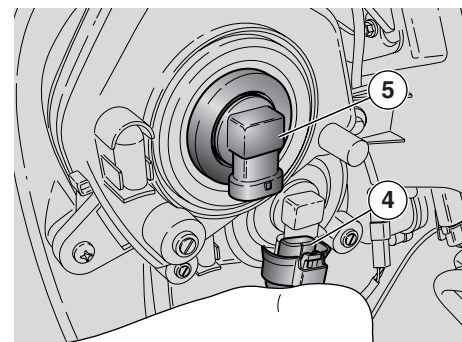

- ◆ Oter le protecteur latéral supérieur , voir page 81 (DEPOSE DES FERMETURES SUPERIEURES CARENAGES).

⚠ ATTENTION

Pour extraire le connecteur électrique de l'ampoule, ne pas tirer les câbles électriques.

- ◆ Déconnecter le connecteur (4).
- ◆ Tourner l'écrou annulaire d'arrêt dans le sens inverse des aiguilles d'une montre et retirer la douille (5).
- ◆ La remplacer par une nouvelle identique
- ◆ Remonter la douille dans son logement et la tourner dans le sens des aiguilles d'une montre jusqu'à la bloquer.
- ◆ Installer correctement le connecteur (4).

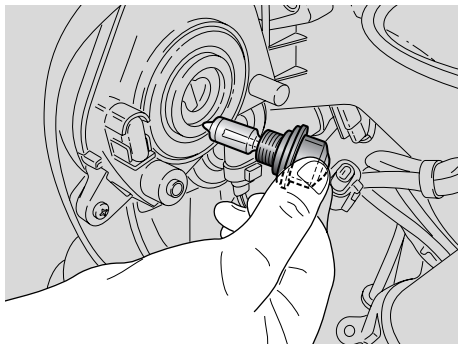

⚠ ATTENTION

Pour extraire le connecteur électrique de l'ampoule, ne pas tirer les câbles électriques.

AMPOULE DU FEU DE POSITION

- ◆ Oter la bulle, voir page 84 (DEPOSE DE LA BULLE).

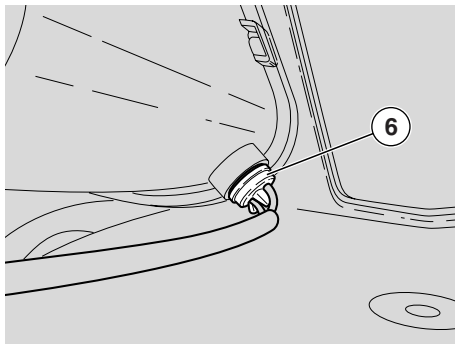

⚠ ATTENTION

Pour extraire la douille ne pas tirer les câbles électriques.

- ◆ Saisir la douille du feu de position (6), tirer et la débrancher de son logement.
- ◆ Extraire l'ampoule et la remplacer par une du même type.

IMPORTANT Vérifier que l'ampoule est insérée correctement dans la douille.

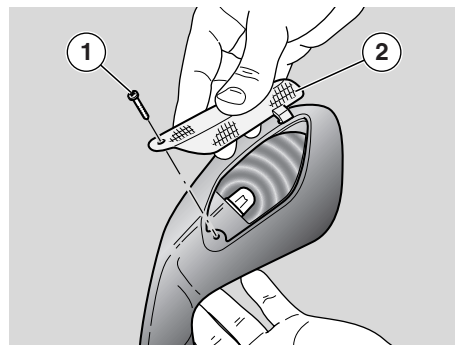

REPLACEMENT DES AMPOULES DES CLIGNOTANTS AVANT ET ARRIERE

Lire attentivement page 106 (AMPOULES).

- ◆ Positionner le véhicule sur la béquille, voir page 60 (POSITIONNEMENT DU VEHICULE SUR LA BEQUILLE).
- ◆ Dévisser et enlever la vis (1).

⚠ ATTENTION

Pendant la dépose de l'écran de protection, procéder avec attention afin de ne pas casser la dent d'encastrement.

- ◆ Oter l'écran de protection (2).



⚠ ATTENTION

Pendant le remontage, positionner correctement l'écran de protection dans son logement. Serrer avec précaution et modérément la vis (1) afin d'éviter d'endommager l'écran de protection.

- ◆ Appuyer légèrement sur l'ampoule (3) et la tourner dans le sens inverse des aiguilles d'une montre.
- ◆ Extraire l'ampoule (3) de son logement.

⚠ ATTENTION

Insérer l'ampoule dans la douille en faisant coïncider les deux tétons de guide avec les guides correspondants sur la douille.

- ◆ Insérer correctement une ampoule du même type.

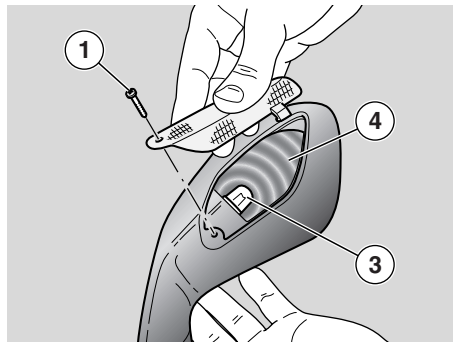

⚠ ATTENTION

Si la douille (4) devait sortir de son logement, la réinsérer correctement.

REPLACEMENT DE L'AMPOULE DE L'ECLAIRAGE PORTE-PLAQUE

Lire attentivement page 106 (AMPOULES).

- ◆ Positionner le véhicule sur la béquille, voir page 60 (POSITIONNEMENT DU VEHICULE SUR LA BEQUILLE).
- ◆ Enlever la selle passager/protection du coffre à documents, trousse à outils, voir page 31 (DEBLOCAGE/BLOCAGE DE LA PROTECTION DU COFFRE A DOCUMENTS/TROUSSE A OUTILS)

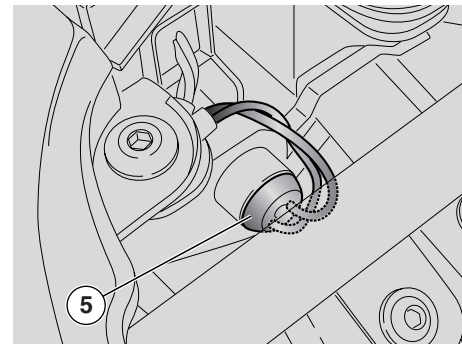

⚠ ATTENTION

Pour extraire la douille, ne pas tirer les câbles électriques.

- ◆ Extraire la douille de l'éclairage porte-plaque (5).
- ◆ Retirer l'ampoule et la remplacer par une autre du même type.

IMPORTANT Vérifier que l'ampoule a été parfaitement enclenchée dans la douille.

TRANSPORT

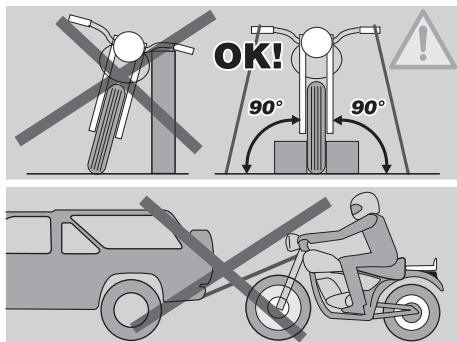

Pendant le transport, le véhicule doit rester en position verticale, il doit être fixé solidement et on doit passer la première vitesse, afin d'éviter toute fuite de carburant, d'huile ou de liquide de refroidissement.

⚠ ATTENTION

En cas de panne, ne pas tirer le véhicule mais demander l'intervention d'une dépanneuse.

NETTOYAGE

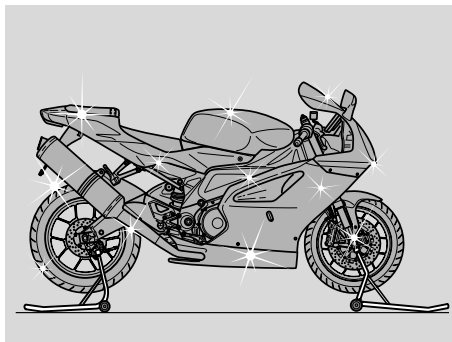

Nettoyer fréquemment le véhicule s'il est employé dans des zones ou dans un état de:

- Pollution de l'air (villes et zones industrielles).
- Salinité et humidité de l'air (zones de mer, climat chaud et humide).
- Conditions de l'environnement/de la saison particulières (emploi de sel, de produits chimiques anti-glace sur des routes durant l'hiver).
- On doit prêter une attention particulière pour éviter que sur la carrosserie restent déposés des résidus poussiéreux industriels et polluants, tâches de goudron, insectes morts, fientes d'oiseaux, etc.
- Eviter de garer le véhicule sous les arbres. En effet, dans certaines saisons, peuvent tomber des arbres des matières telles que gommages, fruits ou feuilles qui contiennent des substances chimiques dangereuses pour la peinture.

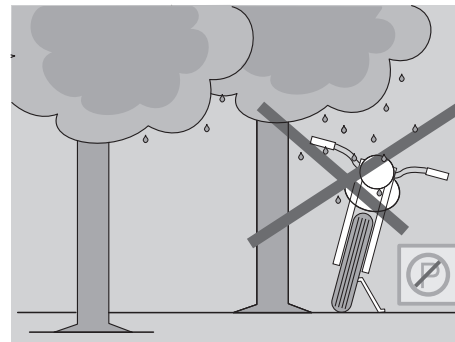

⚠ DANGER

Après le lavage du véhicule, le rendement de freinage pourrait être momentanément compromis à cause de la présence d'eau sur les surfaces de frottement du système de freinage.

Il faut penser à prévoir de longues distances de freinage pour éviter des accidents.

Actionner plusieurs fois les freins pour rétablir les conditions normales.

Effectuer les contrôles préliminaires, voir page 52 (TABLEAU DES CONTROLES PRELIMINAIRES).

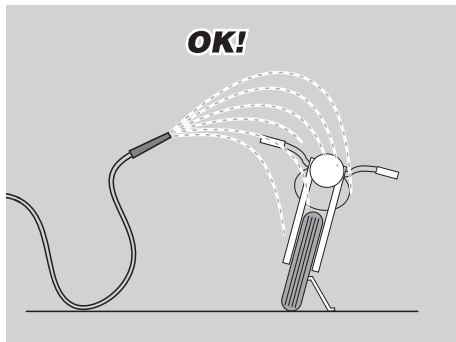

Pour enlever la saleté et la boue qui se sont déposées sur les surfaces peintes, il faut utiliser un jet d'eau à basse pression, arroser soigneusement les parties sales, enlever la boue et la saleté avec une éponge douce pour carrosseries imbibée d'eau et de détergent (2-4% de détergent dans l'eau).

Ensuite rincer abondamment à l'eau et essuyer avec une peau de chamois.

Pour nettoyer les parties extérieures du moteur, utiliser un détergent dégraissant, des pinceaux et des chiffons.

Après chaque lavage du véhicule:

- ◆ Oter le petit bouchon (1).
- ◆ Vidanger le contenu dans un récipient; le remettre ensuite à un centre de récolte.

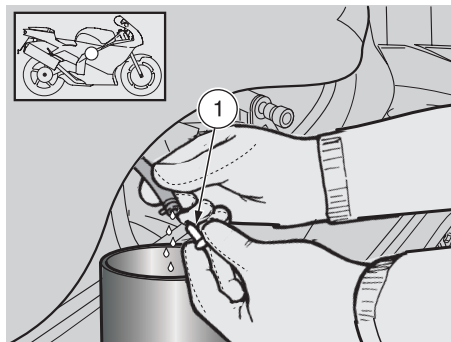

⚠ ATTENTION

Pour le nettoyage des feux, utiliser une éponge imbibée de détergent neutre et d'eau, en frottant délicatement les surfaces et en rinçant fréquemment à l'eau abondante.

Il est rappelé que le polissage avec des cires silicones doit être effectué après un nettoyage approfondi du véhicule.

Ne pas polir les peintures opaques avec des substances abrasives.

Ne pas effectuer le lavage du véhicule sous le soleil, surtout en été ou lorsque la carrosserie est encore chaude car le détergent sécherait avant le rinçage et endommagerait la peinture.

Ne pas utiliser de liquides ayant une température supérieure à 40°C pour le nettoyage des composants en plastique du véhicule.



⚠ ATTENTION

Ne pas diriger de jets d'eau ou d'air à haute pression ou de jets à vapeur sur les pièces suivantes: moyeux des roues, commandes sur le côté droit et gauche du guidon, roulements, maître-cylindre des freins, instrumentation et indicateurs, échappement des silencieux, coffre à documents / trousse à outils, commutateur d'allumage / antivol de direction, ailettes des radiateurs, bouchon de carburant, feux et raccords électriques.

Pour le nettoyage des pièces en caoutchouc, en plastique et de la selle, ne pas utiliser d'alcool, d'essences ou de solvants; employer par contre de l'eau et du savon neutre.

⚠ DANGER

Sur la selle ne pas appliquer de cires de protection afin d'éviter l'effet glissant.

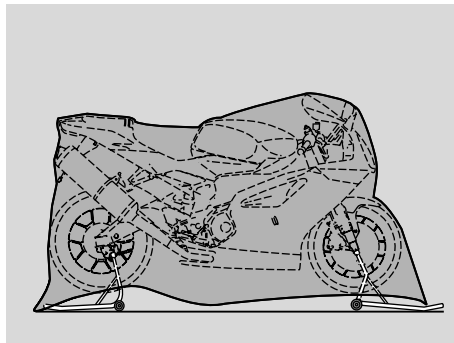
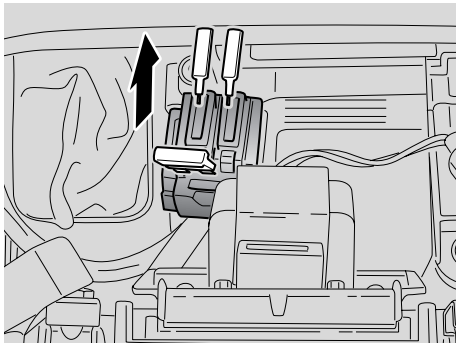

PERIODES DE LONGUE INACTIVITE

⚠ ATTENTION

Au cas où le véhicule resterait inactif pendant plus de vingt jours, débrancher les fusibles de 30A afin d'éviter la dégradation de la batterie due à la consommation de courant par l'ordinateur multifonctions.

IMPORTANT La dépose des fusibles de 30A entraîne la mise à zéro des fonctions: horloge digitale et réglage du surrégime. Pour reprogrammer ces fonctions, voir page 20 (ORDINATEUR MULTIFONCTIONS).

Il faut prendre des précautions pour éviter les inconvénients qui découlent de la non utilisation du véhicule.

Il faut aussi effectuer toutes les réparations nécessaires et un contrôle général avant le remisage, car on pourrait oublier de les effectuer après.

Agir de la façon suivante:

- ◆ Oter la batterie, voir page 99 (DEPOSE DE LA BATTERIE) et page 102 (LONGUE INACTIVITE DE LA BATTERIE).
- ◆ Laver et essuyer le véhicule, voir page 110 (NETTOYAGE).
- ◆ Passer de la cire sur les surfaces peintes.
- ◆ Gonfler les pneus, voir page 45 (PNEUS).
- ◆ Garer le véhicule dans un endroit non chauffé, sec, à l'abri des rayons solaires et ne subissant pas d'importants changements de température.
- ◆ Introduire et lier un sachet en plastique sur la partie finale du pot d'échappement afin d'éviter que de l'humidité puisse entrer.

IMPORTANT Positionner le véhicule sur les béquilles de soutien avant **OPT** et arrière **OPT** de façon à ce que les deux pneus soient soulevés du sol.

- ◆ Positionner le véhicule sur la béquille adéquate de soutien avant, voir page 71 (POSITIONNEMENT DU VEHICULE SUR LA BEQUILLE DE SOUTIEN AVANT **OPT**).
- ◆ Positionner le véhicule sur la béquille appropriée de soutien arrière, voir page 70 (POSITIONNEMENT DU VEHICULE SUR LA BEQUILLE DE SOUTIEN ARRIERE **OPT**).
- ◆ Couvrir le véhicule en évitant d'utiliser des toiles plastiques ou imperméables.

APRES LE REMISAGE

IMPORTANT Extraire le sac en plastique de la partie finale du pot d'échappement.

- ◆ Découvrir et nettoyer le véhicule, voir page 110 (NETTOYAGE).
- ◆ Contrôler l'état de la charge de la batterie, voir page 100 (RECHARGE DE LA BATTERIE) et l'installer, voir page 101 (INSTALLATION DE LA BATTERIE).
- ◆ Remplir le réservoir avec du carburant, voir page 34 (CARBURANT).
- ◆ Effectuer les contrôles préliminaires, voir page 52 (TABLEAU DES CONTROLES PRELIMINAIRES).

⚠ DANGER

Parcourir quelques kilomètres d'essai à basse vitesse et dans une zone éloignée de la circulation.

DONNEES TECHNIQUES

| | | |
|------------------|--|--|
| DIMENSIONS | Longueur maxi | 2025 mm |
| | Largeur maxi | 730 mm |
| | Hauteur maxi (à la bulle)..... | 1135 mm |
| | Hauteur à la selle | 820 mm |
| | Empattement..... | 1410 mm |
| | Garde au sol | 130 mm |
| | Poids en ordre de marche..... | RSV R 215 kg – RFACT 209 kg |
| MOTEUR | Modèle | V990 NG |
| | Type | Bicylindres en V de 60° longitudinal à 4 temps avec 4 soupapes par cylindre, 2 arbres à cames en tête |
| | Nombre de cylindres | 2 |
| | Cylindrée totale | 997,6 cm ³ |
| | Alésage/course | 97 mm/67,5 mm |
| | Taux de compression..... | 11,8 ± 0,4: 1 |
| | Démarrage | électrique |
| | Nombre de tours moteur au ralenti | 1280 ± 100 tours/min (rpm) |
| | Embrayage..... | à disques multiples en bain d'huile avec commande hydraulique sur le côté gauche du guidon et dispositif PPC |
| | Système de lubrification..... | carter à sec avec réservoir d'huile séparé et radiateur de refroidissement avec cartouche filtrante à sec |
| BOITE DE VITESSE | Filtre à air | par liquide |
| | Type | mécanique 6 rapports avec commande à pédale sur le côté gauche du moteur |
| CAPACITE | Carburant (réserve comprise) | 18 ℓ |
| | Réserve de carburant | 4,5 ± 1 ℓ |
| | Huile du moteur..... | vidange huile 3700 cm ³ – vidange huile et changement filtre à huile 3900 cm ³ |
| | Huile à fourche RSV R | 520 ± 2,5 cm ³ (pour chaque tube de fourche) |
| | Huile à fourche de type "R FACTORY" RFACT (RSV R OPT) | 500 ± 2,5 cm ³ (pour chaque tube de fourche) |
| | Liquide de refroidissement..... | 2,2 ℓ (50% eau + 50% antigel avec glycol éthylénique) |
| | Places | 2 (1 uniquement pour RFACT USA) |
| | Charge max. du véhicule | RSV R 180 kg (pilote + passager + bagages) – RFACT USA 105 kg |

| | | | | | |
|--------------------------|------------------------------|--|------------------|------------------|---------------|
| RAPPORTS DE TRANSMISSION | Rapport | Primaire | Secondaire | Rapport final | Rapport total |
| | 1 ^a | 31/60 = 1: 1,935 | 15/34 = 1: 2,267 | 16/40 = 1: 2,500 | 1:10,986 |
| | 2 ^a | | 19/31 = 1: 1,632 | | 1:7,895 |
| | 3 ^a | | 20/26 = 1: 1,300 | | 1:6,290 |
| | 4 ^a | | 22/24 = 1: 1,091 | | 1:5,279 |
| | 5 ^a | | 25/24 = 1: 0,960 | | 1:4,645 |
| | 6 ^a | | 26/23 = 1: 0,885 | | 1:4,280 |
| CHAINE DE TRANSMISSION | Type | sans fin (sans attache rapide) avec mailles scellées | | | |
| | Modèle | 525 | | | |
| SYSTEME D'ALIMENTATION | Type | à injection électronique (Multipoint) | | | |
| | Diffuseur..... | Ø 57 mm | | | |
| ALIMENTATION | Carburant | essence super sans plomb, I.O. 95 (N.O.R.M.) et 85 (N.O.M.M.) | | | |
| CHASSIS | Type | à deux poutres à éléments moulés en alliage léger et extrudés façonnés | | | |
| | Angle de châsse | 25° | | | |
| | Chasse..... | 100 mm (avec pneu avant 120/70) | | | |
| SUSPENSIONS | Avant..... | fourche télescopique upside-down réglage avec fonctionnement hydraulique, tube Ø 43 mm | | | |
| | Course | RSV R 127 mm – RFACT (RSV R OPT) 120 mm | | | |
| | Arrière | bras oscillant en alliage léger avec supports à profil différencié et mono-amortisseur hydropneumatique réglable | | | |
| | Débattement de la roue | 135 mm | | | |
| FREINS | Avant..... | à double disque flottant – Ø 320 mm, étriers à quatre pistons – Ø 34 mm | | | |
| | Arrière | à disque – Ø 220 mm, étrier à double piston – Ø 32 mm | | | |
| JANTES ROUES | Type | en alliage léger avec pivot extractible | | | |
| | Avant..... | 3,50 x 17" | | | |
| | Arrière | 6,00 x 17" | | | |





| Roue | Marque | Modèle | Type | Mesure | Conseillés | | Comme alternative | Pression kPa (bar) | | | | |
|-------------------|----------|--------------------|----------|------------------|------------|---|-----------------------------|--------------------|-----------|-------------------|--------------------|---------------------|
| | | | | | | | | ▲ | | Uniquement pilote | Pilote et passager | ☒ Uniquement pilote |
| | | | | | | | | | | | | |
| ** Avant | PIRELLI | DIABLO | CORSA | 120/70–ZR 17" | ▲ | ☒ | RSV R + RFACT | 230 (2,3) | 250 (2,5) | 210 (2,1) | | |
| ** Arrière | PIRELLI | DIABLO | CORSA | 190/50–ZR 17" | ▲ | ☒ | RSV R + RFACT | 250 (2,5) | 280 (2,8) | 200 (2,0) | | |
| * Avant | PIRELLI | DRAGON SUPER-CORSA | – | 120/70–ZR 17" | ▲ | ☒ | RSV R + RFACT | 230 (2,3) | 250 (2,5) | 210 (2,1) | | |
| * Arrière | PIRELLI | DRAGON SUPER-CORSA | – | 180/55–ZR 17" | ▲ | ☒ | RSV R + RFACT | 250 (2,5) | 280 (2,8) | 200 (2,0) | | |
| ** Avant | METZELER | SPORTTEC | M1 | 120/70–ZR 17" | ▲ | ☒ | RSV R + RFACT | 230 (2,3) | 250 (2,5) | 210 (2,1) | | |
| Arrière | METZELER | SPORTTEC | M1 | 180/55–ZR 17" | ▲ | ☒ | RSV R + RFACT | 250 (2,5) | 280 (2,8) | 200 (2,0) | | |
| ** Arrière | METZELER | SPORTTEC | M1 | 190/50–ZR 17" | ▲ | ☒ | RSV R + RFACT | 250 (2,5) | 280 (2,8) | 200 (2,0) | | |
| Avant | METZELER | RENNSPORT | – | 120/70–ZR 17" | – | ☒ | RSV R + RFACT | – | – | 210 (2,1) | | |
| Arrière | METZELER | RENNSPORT | – | 180/55–ZR 17" | – | ☒ | RSV R + RFACT | – | – | 200 (2,0) | | |
| ** Avant | MICHELIN | PILOT SPORT | E | 120/70–ZR 17" TL | ▲ | – | RSV R | 230 (2,3) | 250 (2,5) | – | | |
| ** Arrière | MICHELIN | PILOT SPORT | E | 190/50–ZR 17" TL | ▲ | – | RSV R | 250 (2,5) | 280 (2,8) | – | | |
| Avant | MICHELIN | PILOT SPORT CUP | – | 120/70–ZR 17" | – | ☒ | RFACT | – | – | 210 (2,1) | | |
| Avant | MICHELIN | PILOT SPORT CUP | – | 180/55–ZR 17" | – | ☒ | RFACT | – | – | 190 (1,9) | | |
| Avant | MICHELIN | PILOT RACE | H 2 | 120/70–ZR 17" | – | ☒ | RFACT | – | – | 210 (2,1) | | |
| Arrière | MICHELIN | PILOT RACE | H 2 | 180/55–ZR 17" | – | ☒ | RFACT | – | – | 190 (1,9) | | |
| ** Avant | DUNLOP | SPORTMAX | D 208 | 120/70–ZR 17" | ▲ | – | RSV R + RFACT | 230 (2,3) | 250 (2,5) | – | | |
| ** Arrière | DUNLOP | SPORTMAX | D 208 | 190/50–ZR 17" | ▲ | – | RSV R + RFACT | 250 (2,5) | 280 (2,8) | – | | |
| Avant | DUNLOP | SPORTMAX | D 208 RR | 120/70–ZR 17" | | ☒ | RFACT | – | – | 210 (2,1) | | |
| Arrière | DUNLOP | SPORTMAX | D 208 RR | 180/55–ZR 17" | | ☒ | RFACT | – | – | 190 (1,9) | | |





| | | |
|----------------------------|--|---------------------|
| BOUGIES | Standard | NGK R DCPR9E |
| | Distance des électrodes des bougies | 0,8 mm |
| | Résistance | 5 kΩ |
| INSTALLATION ELECTRIQUE | Batterie | 12 V – 10 Ah |
| | Fusibles principaux | 30 A |
| | Fusibles secondaires | 5 A, 15 A, 20 A |
| | Générateur (à aimant permanent) | 12 V – 500 W |
| AMPOULES | Feu de croisement (halogène) | 12 V – 55 W H7U x 2 |
| | Feu de route (halogène) | 12 V – 55 W H7U x 2 |
| | Feu de position avant..... | 12 V – 5 W |
| | Feu de clignotants..... | 12 V – 10 W |
| | Eclairage plaque d'immatriculation | 12 V – 5 W |
| | Feux de position arrière/stop | LED |
| | Eclairage compte-tours | LED |
| TEMOINS | Eiclirage visu multifuctions de gauche | LED |
| | Sélecteur au point mort..... | LED |
| | Clignotants | LED |
| | Réserve carburant | LED |
| | Feu de route..... | LED |
| | Béquille dépliée..... | LED |
| | Témoin d'alarme | LED |
| | Surrégime | LED |
| | Immobilizer..... | LED |

TABLEAU DES LUBRIFIANTS

Huile moteur (conseillée):  EXTRA RAID 4, SAE 15W - 50 ou bien  Agip TEC 4T, SAE 15W - 50.

Comme alternative aux huiles conseillées, on peut utiliser des huiles de marque avec des performances conformes ou supérieures aux spécifications CCMC G-4, A.P.I. SG..



RSV R **Huile pour fourche (conseillée):**  F.A. 5W ou bien  F.A. 20W; comme alternative  Agip FORK 5W ou bien  Agip FORK 20W.

Au cas où l'on voudrait disposer de produits intermédiaires entre ceux qui sont offerts par  F.A. 5W et par  F.A. 20W ou bien par  Agip FORK 5W et par  Agip FORK 20W, il est possible de mélanger les produits comme il est indiqué ci-dessous:

SAE 10W =  F.A. 5W 67% du volume +  F.A. 20W 33% du volume, ou bien
 Agip FORK 5W 67% du volume +  Agip FORK 20W 33% du volume.

SAE 15W =  F.A. 5W 33% du volume +  F.A. 20W 67% du volume, ou bien
 Agip FORK 5W 33% du volume +  Agip FORK 20W 67% du volume.

RFACT (RSV R OPT) **Huile pour fourche type "R FACTORY":** ÖHLINS 5W

Roulements et d'autres points de lubrification (conseillée):  Bimol Grease 481,  AUTOGREASE MP ou bien  Agip GREASE 30.
Comme alternative au produit conseillé, utiliser de la graisse de marque pour coussinets de roulement, plage de température utile -30°C ... +140°C, point de dégoulinement 150°C 230°C, protection contre la corrosion élevée, bonne résistance à l'eau et à l'oxydation.

Protection pôles batterie: graisse neutre, ou bien vaseline.

Graisse en spray pour chaînes (conseillée):  CHAIN SPRAY ou bien  Agip CHAIN LUBE.

DANGER

Employer uniquement du liquide à freins neuf. Ne pas mélanger différentes marques ou typologies d'huile sans avoir vérifié la comp.

Liquide à freins: l'installation est chargée avec de  Autofluid FR. DOT 4 (Compatible DOT 5),  Agip BRAKE 5.1 DOT 4 DOT 4 (Compatible DOT 5)

DANGER

Employer uniquement du liquide d'embrayage neuf.

Liquide à commande embrayage (conseillée):  F.F., DOT 4 (Compatible DOT 5) ou bien  Agip BRAKE 5.1, DOT 4 (Compatible DOT 5).

DANGER

Employer uniquement un liquide antigel et anticorrosion sans nitrite, assurant une protection au moins à -35°C.

Liquide de refroidissement du moteur (conseillée):  ECOBLU - 40°C ou bien  Agip COOL.

L'IMPORTANT DE L'ASSISTANCE 

Grâce aux mises à jour techniques et aux programmes de formation spécifique sur les produits **april**, seulement les mécaniciens du Réseau Officiel **april** connaissent à fond ce véhicule et disposent de l'outillage spécial nécessaire pour une bonne exécution des opérations et des interventions d'entretien et de réparation.

La fiabilité du véhicule dépend aussi de ses conditions mécaniques. Le contrôle avant la conduite, l'entretien courant et l'utilisation exclusive des Pièces Détachées d'origine **april** sont des facteurs essentiels !

Pour toute information sur le Concessionnaire Officiel et/ou Centre Service plus proche, consultez les pages jaunes ou cherchez directement sur la carte géographique que vous trouverez dans notre Site Web Officiel :

www.april.com

En demandant uniquement les Pièces Détachées d'origine **april** on aura la garantie d'avoir un produit étudié et testé déjà durant la phase de projet du véhicule. Les Pièces Détachées d'origine **april** sont systématiquement soumises à des procédures de contrôle de la qualité, afin d'en garantir la fiabilité et la longévité.

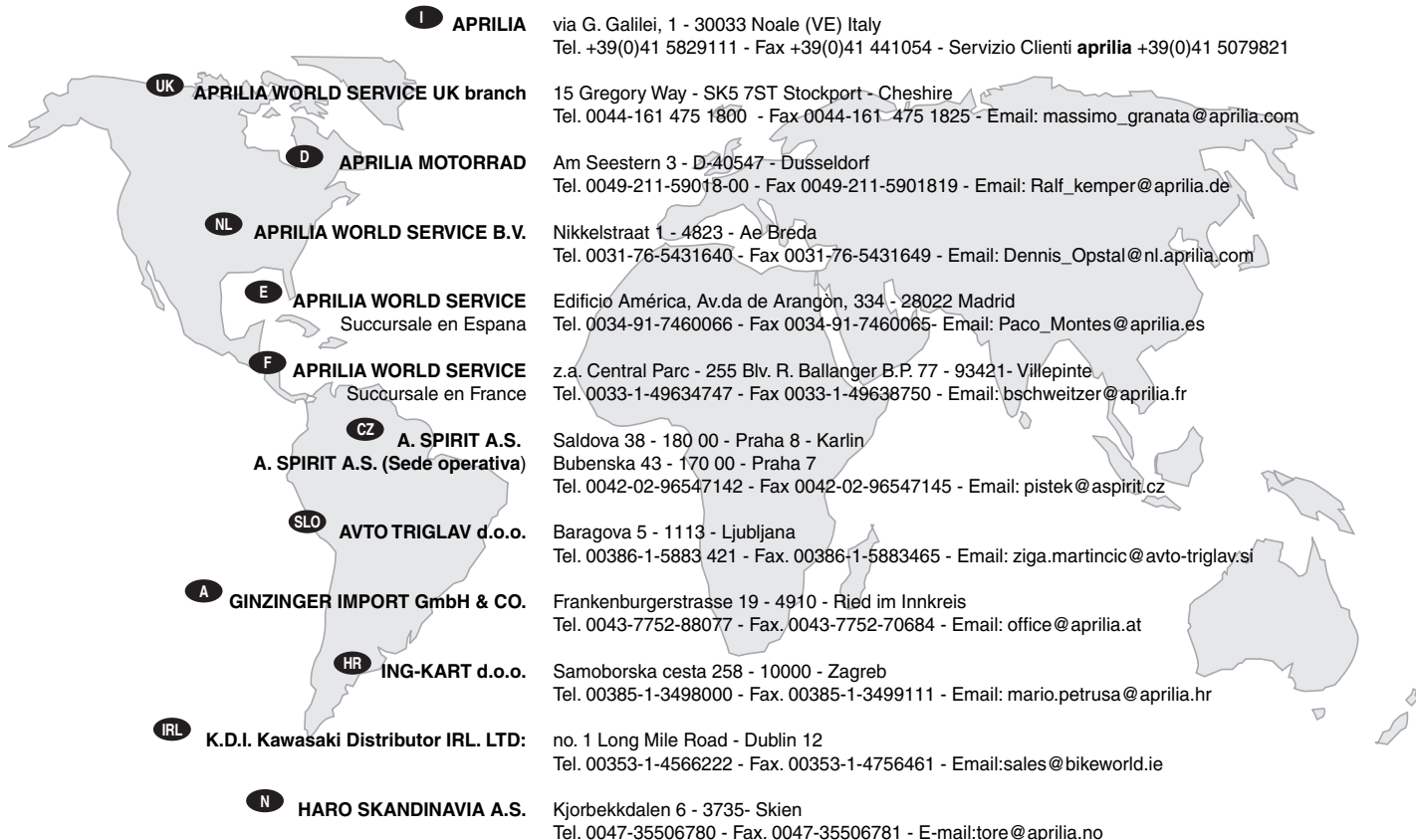

I APRILIA via G. Galilei, 1 - 30033 Noale (VE) Italy
Tel. +39(0)41 5829111 - Fax +39(0)41 441054 - Servizio Clienti **aprilia** +39(0)41 5079821

UK APRILIA WORLD SERVICE UK branch 15 Gregory Way - SK5 7ST Stockport - Cheshire
Tel. 0044-161 475 1800 - Fax 0044-161 475 1825 - Email: massimo_granata@aprilia.com

D APRILIA MOTORRAD Am Seestern 3 - D-40547 - Dusseldorf
Tel. 0049-211-59018-00 - Fax 0049-211-5901819 - Email: Ralf_kemper@aprilia.de

NL APRILIA WORLD SERVICE B.V. Nikkelstraat 1 - 4823 - Ae Breda
Tel. 0031-76-5431640 - Fax 0031-76-5431649 - Email: Dennis_Opstal@nl.aprilia.com

E APRILIA WORLD SERVICE Edificio América, Av.da de Arangón, 334 - 28022 Madrid
Succursale en Espana Tel. 0034-91-7460066 - Fax 0034-91-7460065- Email: Paco_Montes@aprilia.es

F APRILIA WORLD SERVICE z.a. Central Parc - 255 Blv. R. Ballanger B.P. 77 - 93421- Villepinte
Succursale en France Tel. 0033-1-49634747 - Fax 0033-1-49638750 - Email: bschweitzer@aprilia.fr

CZ A. SPIRIT A.S. Saldova 38 - 180 00 - Praha 8 - Karlín
A. SPIRIT A.S. (Sede operativa) Bubenska 43 - 170 00 - Praha 7
Tel. 0042-02-96547142 - Fax 0042-02-96547145 - Email: pistek@aspirit.cz

SLO AVTO TRIGLAV d.o.o. Baragova 5 - 1113 - Ljubljana
Tel. 00386-1-5883 421 - Fax. 00386-1-5883465 - Email: ziga.martincic@avto-triglav.si

A GINZINGER IMPORT GmbH & CO. Frankenburgerstrasse 19 - 4910 - Ried im Innkreis
Tel. 0043-7752-88077 - Fax. 0043-7752-70684 - Email: office@aprilia.at

HR ING-KART d.o.o. Samoborska cesta 258 - 10000 - Zagreb
Tel. 00385-1-3498000 - Fax. 00385-1-3499111 - Email: mario.petrusa@aprilia.hr

IRL K.D.I. Kawasaki Distributor IRL. LTD: no. 1 Long Mile Road - Dublin 12
Tel. 00353-1-4566222 - Fax. 00353-1-4756461 - Email:sales@bikeworld.ie

N HARO SKANDINAVIA A.S. Kjørbekkdalen 6 - 3735- Skien
Tel. 0047-35506780 - Fax. 0047-35506781 - E-mail:tore@aprilia.no

| | | |
|------------|--|--|
| TR | MOTOMAX MOTORLU ARACLAR SAN. VE TIC. A.S. | Kore Sehitleri Cad. No. 42 - 80300 - Zincirlikuyu - Istanbul Tel. 0090-212-3360058 - Fax. 0090-212-3360057 - Email: aincilli@motomax.com.tr |
| H | MILLE MOTOR KFT. (sede operativa) | Hold utca 23 - H-1054 - Budapest Tel. 0036-1-3329938 - Fax. 0036-1-2693044 - Email: Zsoldos.lajos@elender.hu |
| P | MILFA IMPORTAÇÃO EXPORTAÇÃO LDA. | Av. Da Republica 692 - 4450 - Matosinhos Tel. 00351-229382450 - Fax. 00351-229371305 - Email: milfa@milfa.pt |
| GR | APRILIA HELLAS | Rizareiou 4 - 15233 - Halandri Tel. 0030-210-6898290 - Fax. 0030-210-6898056 |
| CH | MOHAG A.G. | Bernerstrasse Nord 202 - 8064 - Zurich Tel. 0041-1-4348686 - Fax 0041-1-434 8606 - Email: agonser@mohag.ch |
| B | N.V./S.A. RAD | Landegemstraat 4 - Industriegebied - B-9031 - Drongen-Baarle Tel. 0032-9-2829410 - Fax. 0032-9-2810012 - Email: Kurt_Derynck@rad.be |
| DK | T.M.P. | Hammervej 32 - 7900 - Nikobing Mors Tel. 0045-97-722233 - Fax. 0045-97-722143/33 - Email: thomas@aprilia.dk |
| SF | TUONTI NAKKILA OY | P.o.B. 18 - 29250 - Nakkila Tel. 00358-2-5352500 - Fax. 00358-2-5372793 - Email: satu.saarinen@aprilia.fi |
| R | RO GROUP INT.(sede operativa) | Str. Depozitelor 41-43 Jud. Arges - Pitesti Tel. 0040-248211004 - Fax. 0040-248211004 - Email: marian.ion@rogroup.ro |
| CSI | Z.A.O. ITALMOTO (sede operativa) | Ul. Preobragenskaya 5/7 - 107076 - Mo - Moscow Tel. 007-095-780 4294 - Fax. 007-095-964 4001 - Email: italmoto@mtu-net.ru |
| USA | APRILIA WORLD SERVICE U.S.A., INC. | 109 Smoke Hill Lane Suite 190 - GA 30188 - Woodstock Tel. 001-770-592-2261 - Fax. 001-770-592-4878 |
| J | APRILIA JAPAN CORP. | SHINYOKOHAMAMEGURO BLDG. 3-22-5 SHINYOKOHAMA KOUHOKU-KU 222-0033 YOKOHAMA-SHI KANAGAWA -Tel. 0081-454772632 - Fax 0081-454772605 - Email: m-okuyama@aprilijapan.co.jp |
| AUS | JOHN SAMPLE GROUP PTY LTD. | 8 Sheridan Close - NSW 2214 - Milperra - Sydney Tel. 0061-2-97722666 - Fax. 0061-2-97742321 - Email: doreilly@jsg.com.au |

NZ **MOTORCYCLING DOWNUNDER LTD.**

35, Manchester Street - P.o.B. 22416 - Christchurch
Tel. 0064-3-3660129 - Fax. 0064-3-3667580 - Email: j.horne@xtra.co.nz

RSA **MOTOVELO S.A.**

Old Pretoria Road - Wynberg - Johannesburg
Tel. 0027-11-7868486 - Fax. 0027-11-7868482 - Email: motovelo@betech.co.za

MEX **APRILIA DE MEXICO, SA. de CV.**

San Jeromino - 64640- 552 Monterrey N.L.
Tel. 0052-818333-4493 - Fax. 0052-818348-9398 - sbertu Email: javier@aprilia.com.mx

ROK **BIKE KOREA CO. LTD.**

YeungSoo Bldg. 302 #206-25, Ohjang-Dong, Chung-Ku Seoul
Tel. 0082-2-22756130 - Fax 0082-2-22756132 - Email: kukbike@yahoo.co.kr

RP **ULTRA BIKERS NETWORK INC.**

Bldg. 7294 cn Recto Highway - Pampanga
Tel. 00632-7524450 - Fax 00632-7505764 - Email: ultracar@info.com.ph

SGP **CYCLENET PTE TLD**

1179 Serangoon Road - 328232 - Singapore
Tel. 0065 6299 6251 - Fax. 0065 6297 5684 - Email: jeorj@mah.com.sg

HK **AH LAM MOTORCYCLE CO. LTD.**

29 Hak Po Street - Mongkok Kowloon - Hong Kong
Tel. 00852-23859229 - Fax. 00852-23857920 - Email: garyyip@ahlam.com.hk

RC **PERFECT MOTORS COMPANY LIMITED**

No. 256, Sec. 2, Jhonghan Road, Taishan Township, Taipei County - 243 R.O.C Taipei
Tel. 00886-222970511 - Fax. 00886-222970569 - Email: twintwin2@hotmail.com

KWT **ZED MOTORZ - Div. Of AL-RADWAN INTERNATIONAL GROUP**

Block 1, Street 13, Bldg 107, Shuwaikh Industrial 45703
Tel. 00965-4828072 - Fax. 00965-4828073 - Email: zed@zedmotorz.com

RL **ACCESS INTERNATIONAL FOR TRADING SARL.**

Diamond Tower, 10th Floor P.O.B. 13 - Verdun, near Mandarine Beirut
Tel. 00961-1797333 - Fax. 00961-1798333 - Email: access_in@hotmail.com

RI **PT. MOTOR MEGA PERFORMA**

Jl. Keutamaan no. 75 - Jakarta Barat
Tel. 0062 21 63333929 - Fax. 0062 21 6337889 - Email: purity@cbn.net.id

CDN **BARRETT MARKETING GROUP Ltd.**

9060 300 Lockhart Mill Road - E7M 5C3 - Woodstock
Tel. 001-5063281315 - Fax. 001-5063281582 - Email: joseeb@barrettcorp.com

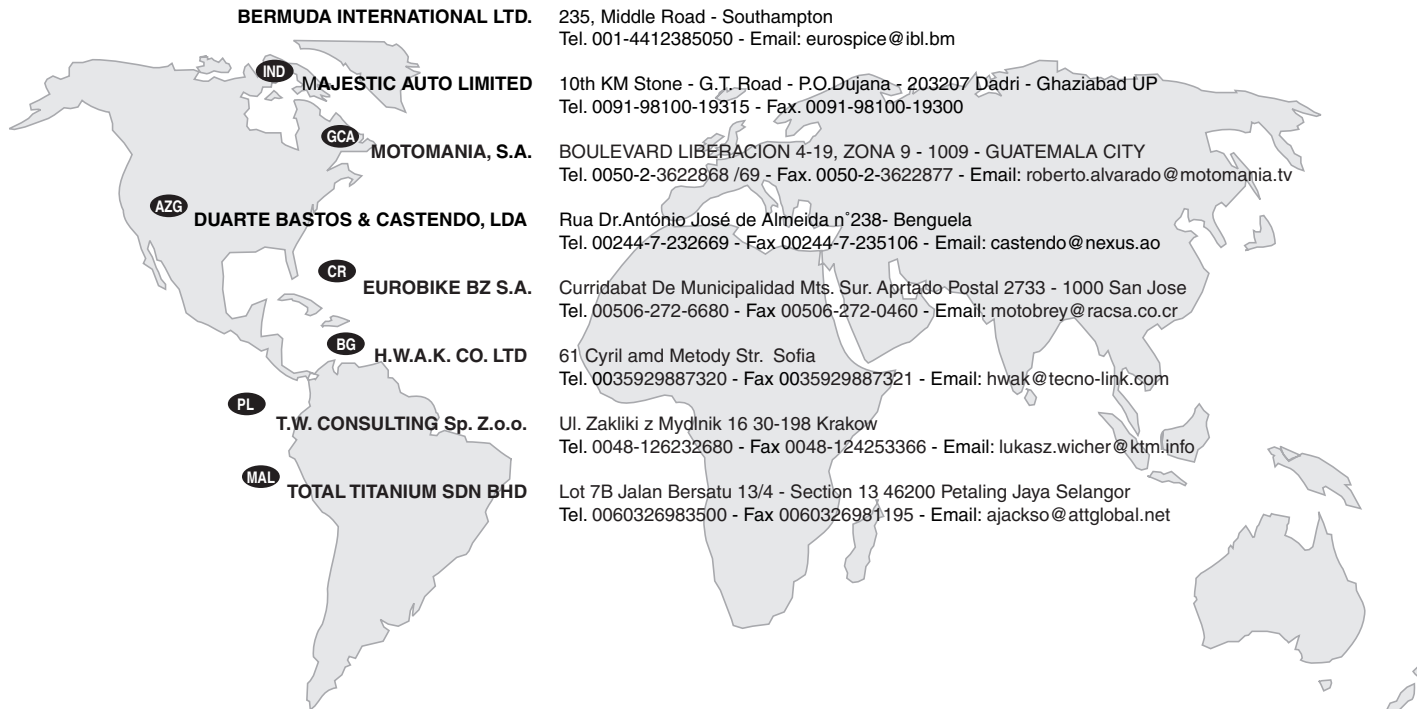

BERMUDA INTERNATIONAL LTD.

235, Middle Road - Southampton
Tel. 001-4412385050 - Email: eurospice@ibl.bm

MAJESTIC AUTO LIMITED

10th KM Stone - G.T. Road - P.O.Dujana - 203207 Dadri - Ghaziabad UP
Tel. 0091-98100-19315 - Fax. 0091-98100-19300

MOTOMANIA, S.A.

BOULEVARD LIBERACION 4-19, ZONA 9 - 1009 - GUATEMALA CITY
Tel. 0050-2-3622868 /69 - Fax. 0050-2-3622877 - Email: roberto.alvarado@motomania.tv

DUARTE BASTOS & CASTENDO, LDA

Rua Dr.António José de Almeida n°238- Benguela
Tel. 00244-7-232669 - Fax 00244-7-235106 - Email: castendo@nexus.ao

EUROBIKE BZ S.A.

Curridabat De Municipalidad Mts. Sur. Aptado Postal 2733 - 1000 San Jose
Tel. 00506-272-6680 - Fax 00506-272-0460 - Email: motobrey@racsa.co.cr

H.W.A.K. CO. LTD

61 Cyril amd Metody Str. Sofia
Tel. 0035929887320 - Fax 0035929887321 - Email: hwak@tecno-link.com

T.W. CONSULTING Sp. Z.o.o.

Ul. Zakliki z Mydlnik 16 30-198 Krakow
Tel. 0048-126232680 - Fax 0048-124253366 - Email: lukasz.wicher@ktm.info

TOTAL TITANIUM SDN BHD

Lot 7B Jalan Bersatu 13/4 - Section 13 46200 Petaling Jaya Selangor
Tel. 0060326983500 - Fax 0060326981195 - Email: ajackso@attglobal.net

SCHEMA ELECTRIQUE - RSV 1000 R - RSV 1000 R FACTORY

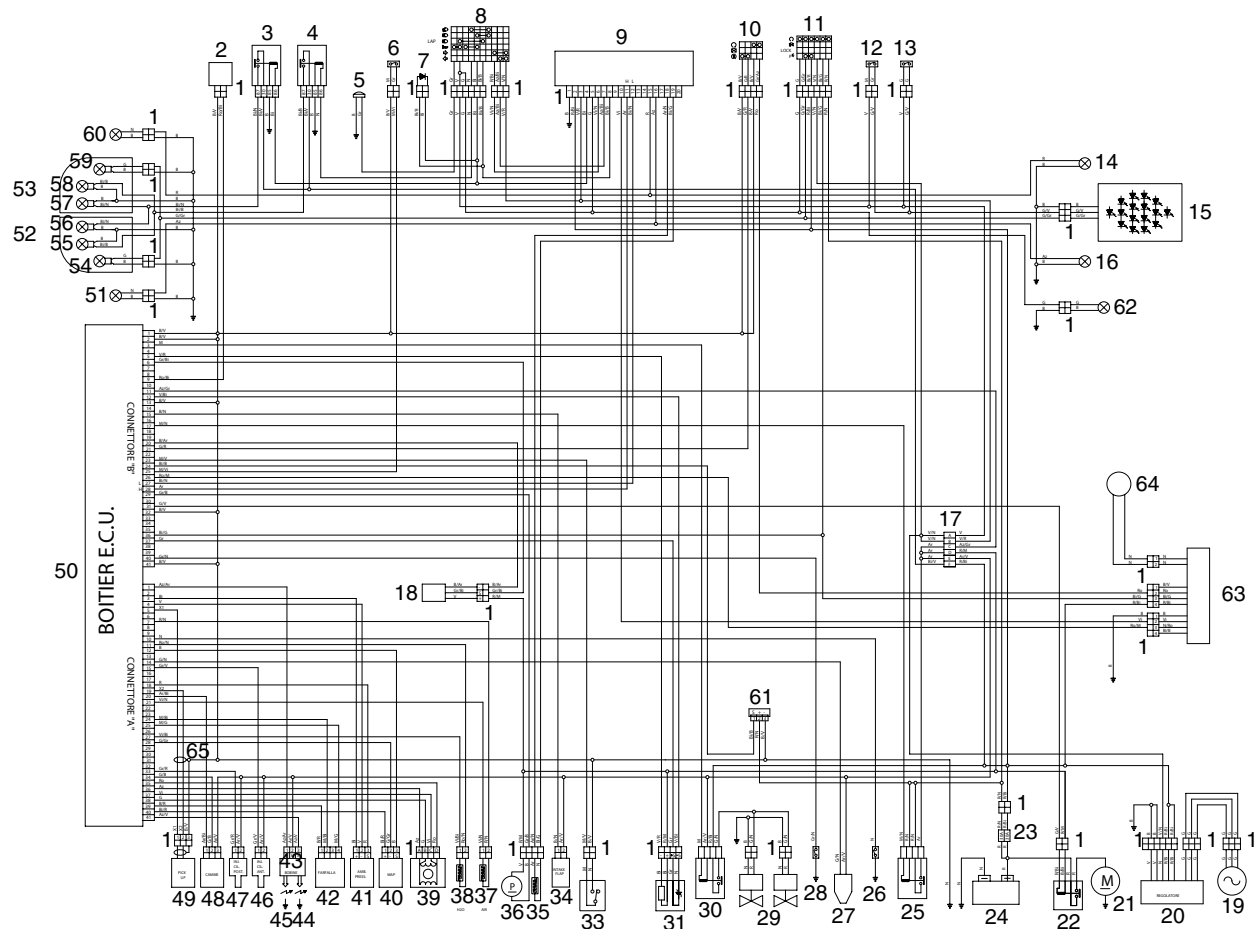

LEGENDE SCHEMA ELECTRIQUE - RSV 1000 R - RSV 1000 R FACTORY

- | | |
|--|--|
| 1) Connecteurs multiples | 36) Pompe à essence |
| 2) Capteur de chute | 37) Thermisteur air |
| 3) Relais feux de route | 38) Thermisteur eau |
| 4) Relais feux de croisement | 39) Air automatique |
| 5) Avertisseur sonore | 40) Capteur pression aspiration |
| 6) Interr. embrayage | 41) Capteur pression ambiante |
| 7) Diode feux/lap | 42) Capteur accélérateur |
| 8) Inverseur de feux gauche | 43) Double bobine |
| 9) Tableau de bord | 44) Bougie cylindre avant |
| 10) Inverseur de feux droite | 45) Bougie cylindre arrière |
| 11) Commutateur à clé | 46) Injecteur cylindre avant |
| 12) Interrupteur stop avant | 47) Injecteur cylindre arrière |
| 13) Interrupteur stop arrière | 48) Capteur arbre à cames |
| 14) Clignotant arrière droite | 49) Pick up |
| 15) Feu arrière (à led) | 50) Boîtier E.C.U. |
| 16) Clignotant arrière gauche | 51) Clignotant avant gauche |
| 17) Fusibles secondaires | 52) Feu avant gauche |
| 18) Capteur de vitesse | 53) Feu avant droit |
| 19) Volant | 54) Feu de position feu gauche |
| 20) Régulateur de tension | 55) Feu de croisement feu gauche |
| 21) Démarreur | 56) Feu de route feu gauche |
| 22) Relais de démarrage | 57) Feu de route feu droit |
| 23) Fusibles principaux | 58) Feu de croisement feu droit |
| 24) Batterie | 59) Feu de position feu droit |
| 25) Relais injection | 60) Clignotant avant droite |
| 26) Capteur de pression huile | 61) Connexion diagnostic |
| 27) Purge valve (uniquement pour Californie) | 62) Eclairage plaque d'immatriculation |
| 28) Interrupteur sélecteur au point mort | 63) Centrale immobilizer (si ledispositif Immobilizer est présent) |
| 29) Ventilateurs | 64) Antenne immobilizer (si ledispositif Immobilizer est présent) |
| 30) Relais ventilateurs | 65) Blindage des câbles pick-up |
| 31) Sonde lambda | |
| 32) - | |
| 33) Interrupteur béquille latérale | |
| 34) Intake flap | |
| 35) Capteur niveau carburant | |

COULEURS DES CABLES

| | |
|-----------|-----------|
| Ar | orange |
| Az | bleu ciel |
| B | bleu |
| Bi | blanc |
| G | jaune |
| Gr | gris |
| M | marron |
| N | noir |
| R | rouge |
| V | vert |
| Vi | violet |
| Ro | rose |

REMARQUES

aprilia

EXIGER SEULEMENT DES PIÈCES DE RECHANGE D'ORIGINE

REMARQUES

aprilia

EXIGER SEULEMENT DES PIÈCES DE RECHANGE D'ORIGINE

REMARQUES

aprilia

EXIGER SEULEMENT DES PIÈCES DE RECHANGE D'ORIGINE

La société **aprilia s.p.a.** remercie la Clientèle pour le choix du véhicule et recommande :

- De ne pas disperser l'huile, le carburant, les substances et les composants polluants dans l'environnement.
- De ne pas laisser le moteur allumé lorsque cela n'est pas nécessaire.
- D'éviter les bruits fastidieux.
- De respecter la nature.