

**GUIDE D'UTILISATION
DU TERMINAL
NUMÉRIQUE**

(Re)playBOX



Référence : 441550

5000 Canaux / Blocage parental

2 Pérîtels / DiSEqC 1.2 /

Magnétoscope numérique

5000Cx

2



DiSEqC 1.2



40 Go



A LIRE ABSOLUMENT

L'intérieur de votre terminal (Re)playBOX contient des composants soumis à haute tension ; n'ouvrez jamais l'appareil, même après avoir retiré le cordon secteur. De manière générale, les appareils audio-vidéo ne sont pas reliés à la terre, vous pouvez donc ressentir des décharges électriques (non dangereuses) en touchant deux appareils simultanément (ou un appareil et le câble d'antenne). Nous vous conseillons de brancher les appareils sur le secteur après avoir effectué toutes les liaisons et connexions.

Pour nettoyer votre terminal ou sa télécommande, n'employez ni solvant ni détergent. Un chiffon sec ou très légèrement humide sera parfait pour enlever la poussière.

N'installez pas le terminal à proximité d'autres appareils. Choisissez un endroit aéré et ne posez rien sur les grilles d'aération. **L'appareil ne doit pas être exposé à des égouttements d'eau ou des éclaboussures et, de plus, aucun objet rempli de liquide tel que des vases ne doit être placé sur l'appareil.** Ne posez jamais le terminal sur un autre appareil, la surchauffe qui en résulterait ferait vieillir prématurément les composants. En cas d'orage, débranchez tous vos appareils audio-vidéo du secteur : ils pourraient subir des dommages non couverts par la garantie.

La télécommande nécessite deux piles AAA 1.5V. Respectez la polarité indiquée dans le logement. Dans un respect de l'environnement et de la loi, ne jetez jamais les piles usagées avec les ordures ménagères. Rapportez-les à votre point de vente où vous trouverez des containers pour piles usagées.

L'installation et l'utilisation du terminal repose sur des chaînes pré-programmées. En cas de problème sur une chaîne, procurez-vous une revue spécialisée pour savoir si cette chaîne émet toujours en clair. Pour information, les opérateurs changent fréquemment les caractéristiques des chaînes sans préavis.

Votre terminal (Re)playBOX est compatible DiSEqC 1.2, il peut donc commander tout moteur DiSEqC 1.2. Dans le cas d'une installation motorisée DiSEqC 1.2, nous vous conseillons d'installer le moteur à un endroit facilement accessible (évitiez les cheminées, par exemple) En effet, un moteur peut avoir besoin d'être revissé, graissé,... L'installation à un endroit peu accessible vous pénaliserait. Pour information, le standard DiSEqC est une marque déposée par Eutelsat.

Si vous n'avez qu'un récepteur satellite, vous ne pouvez pas regarder une émission satellite différente de celle que vous enregistrez. Aussi, nous vous conseillons de garder l'antenne terrestre (râteau) si vous en avez une.

Sommaire

1 - Installation - Généralités.....	page 3
2 - Installation d'une parabole fixe sur un satellite.....	page 6
3 - Installation d'une parabole + monobloc Astra / Hotbird.....	page 7
4 - Installation d'un ensemble motorisé.....	page 9
5 - Branchements avec une parabole fixe déjà calée sur un satellite.....	page 19
6 - Branchement sur un ensemble motorisé DiSEqC 1.2 déjà calé.....	page 19
7 - Description de la télécommande.....	page 20
8 - Description du terminal (Re)playBOX.....	page 21
9 - Utilisation au quotidien.....	page 21
10 - Ajouter des chaînes.....	page 22
11 - Personnaliser la liste des chaînes.....	page 24
12 - Options avancées.....	page 26
13 - Radios.....	page 28
14 - Réglage des butées électroniques.....	page 28
15 - Réglage des butées mécaniques.....	page 28
16 - Utilisation avec un magnétoscope.....	page 30
17 - Télécommandes universelles.....	page 30
18 - Magnétoscope numérique.....	page 31
19 - Services numériques.....	page 34
20 - Interface commune (CI).....	page 35
21 - Questions/ Réponses.....	page 36
Bon de garantie.....	page 37
Questionnaire qualité.....	page 39
Guide des chaînes.....	page 41

Raccourci d'installation

Achat du terminal seul → page 19
votre parabole est déjà calée.

Achat du terminal + parabole

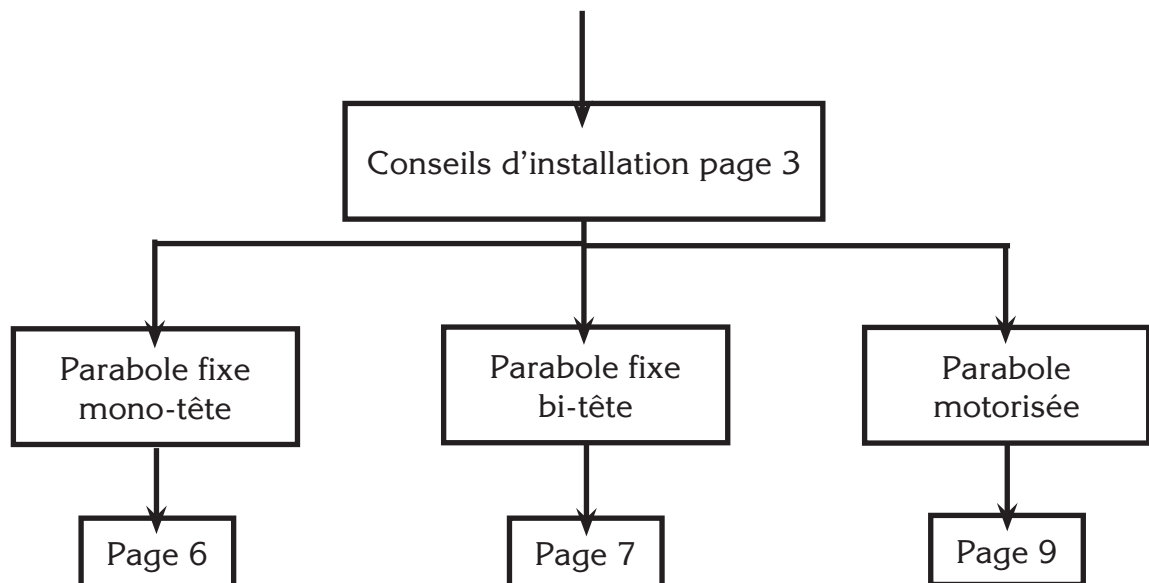

Choix de l'emplacement et assemblage de la parabole

Quel que soit votre choix d'installation, votre fixation doit être stable et verticale.

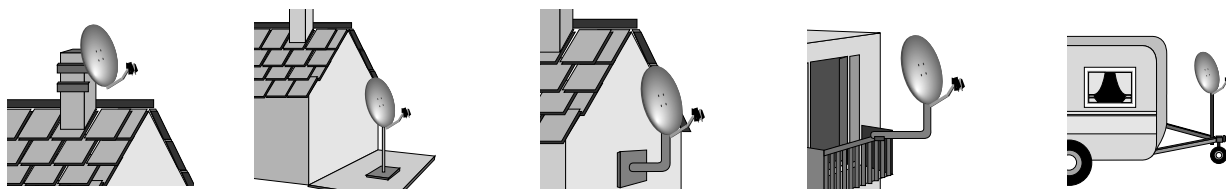

- En cas d'obstacle, respectez la règle des distances expliquée ci-dessous. Par exemple, un immeuble de 10 m ne gênera pas la réception s'il est à plus de 15 m de la parabole. Pour un système motorisé, seuls les pieds de terrasse et le déport mural conviennent.

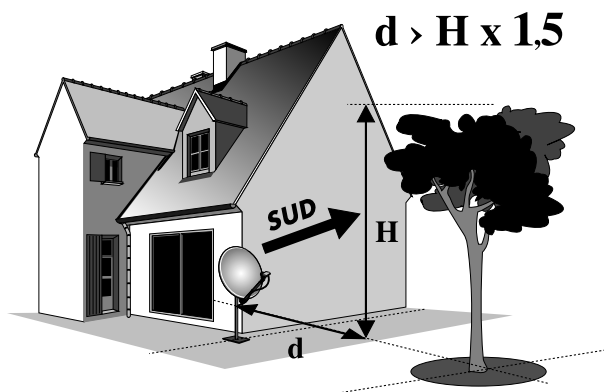



- Pour l'assemblage de la parabole, référez-vous à la notice fournie dans le sachet de visserie joint à la parabole.

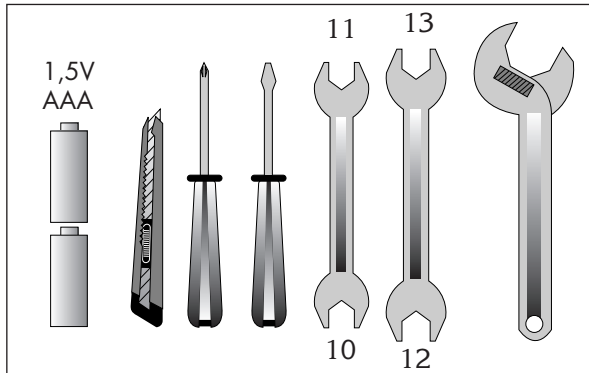

ATTENTION : Veuillez manipuler la parabole avec précaution car le pourtour peut s'avérer coupant.

Éléments et outils nécessaires :



- 1 - Parabole
- 2 - Visserie / Fixation
- 3 - Bras d'offset
- 4 - LNB universel
- 5 - Mât ou bras de déport
Ø minimum recommandé : 40 mm
- 6 - Terminal numérique avec télécommande
- 7 - TV PAL / SECAM
- 8 - Cordon péritel 21 broches câblées
- 9 - Fiches F
- 10 - Câble spécial satellite, du câble TV standard ne convient pas. 

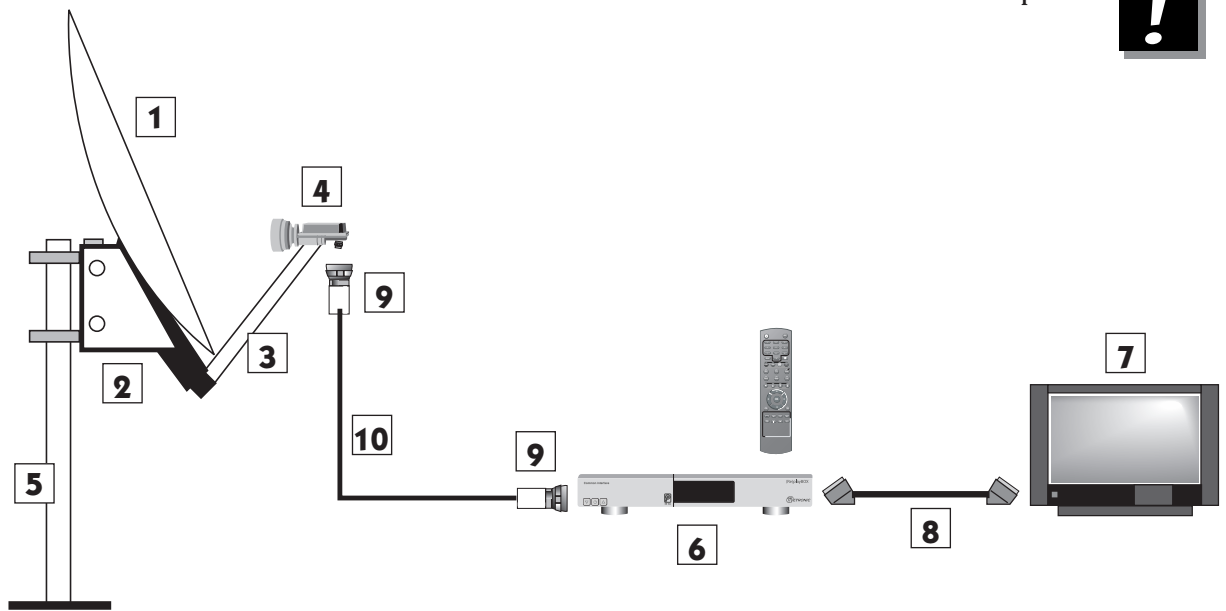

Montage et isolation des fiches F

- La fiche doit se visser sur le feuillard aluminium. Veillez à ce qu'il n'y ait pas un brin de la tresse en contact avec l'âme centrale du câble coaxial. Si la fiche se visse très facilement, le câble risque de se déconnecter tout seul. Ne vous inquiétez donc pas si le serrage est un peu dur, c'est la preuve que la fiche est adaptée au câble.
- Lorsque votre installation sera terminée, n'oubliez pas d'isoler le LNB avec de la pâte d'isolation ou, à défaut, du gel silicone (voir photo ci-dessous).



Les LNB mal isolés ou pas isolés du tout ne sont pas couverts par la garantie.

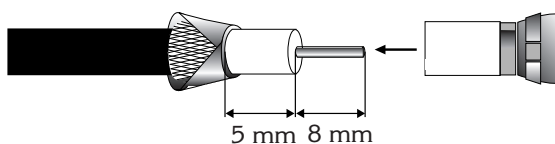

Montage du LNB

Votre kit peut contenir différents types de LNB

- LNB en métal gris (Schéma D1) : veillez à bien positionner le repère triangulaire (▲) vers le haut. Il est normal que le corps de la tête soit incliné à 45°, le câble part incliné à 45°.
- Autre LNB (graduations) : doit être positionné verticalement. Voir schéma D2 (le câble part verticalement).

Dans les deux cas, ne jamais enlever le capuchon de protection du cornet.

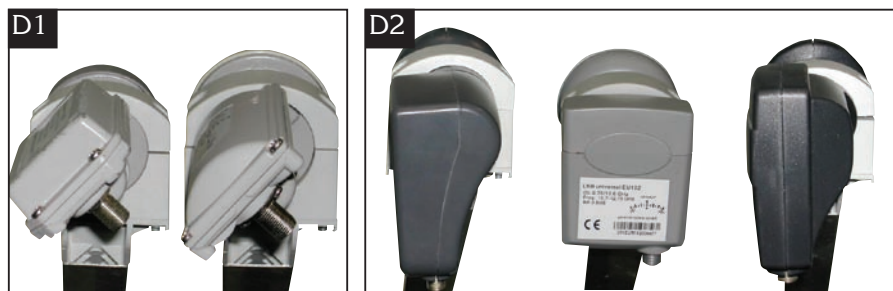

Chaînes et satellites pré-programmés

Votre terminal (Re)playBOX est livré pré-programmé sur les principaux satellites disponibles en Europe. Certains satellites nécessitent une parabole d'un mètre, vous ne pourrez donc pas les recevoir avec une parabole de taille inférieure, même si ce satellite apparaît dans la liste des chaînes pré-programmées. Ces chaînes vous serviront à pointer votre parabole vers le satellite que vous souhaitez. Le Tableau 1 donne la taille requise de la parabole, en France, pour chaque satellite, ainsi que la chaîne de référence qui vous servira pour le calage.

satellite					chaînes de références		
n°	Nom usuel	Nom menus	position	Ø mini	n°	nom	TP (freq / SR / pol)
1	Atlantic Bird 3	ATL.BIRD_3	5° W	60 cm	060	BR TV	12543 / 27500 / HOR
2	Télécom	TELECOM_2D	8° W	60 cm	063	Euronews	11648 / 04440 / HOR
3	Astra 19	ASTRA	19.2°E	60 cm	301	TV 5	10788 / 22000 / VER
4	Hot Bird	HOTBIRD	13° E	60 cm	072	ZDF	11054 / 27500 / HOR
5	Eutelsat W2	EUTEL_W2	16° E	95 cm	410	SNAI SAT	12608 / 27500 / HOR
7	Turksat	TURK1C_42.0	42° E	80 cm	462	KANAL 7	11135 / 04444 / VER
8	Astra 28	ASTRA_28	28.2° E	60 cm	001	BBC ONE	10773 / 22000 / HOR
9	Hispasat	HISPASAT	30° W	80 cm	508	TVE Int.	12711 / 27500 / VER
10	Arabsat	ARABSAT_26	26° E	100 cm	417	Kuwait	11747 / 27500 / VER
11	Sirius	SIRIUS_5.0	5° E	80 cm	510	BSTV	12150 / 27500 / HOR

Tableau 1 : Chaînes de référence

Notes importantes :

- Le Tableau 1 ne mentionne pas les satellites qui n'émettent pas (ou très peu) en numérique clair.
- Les chaînes de références ont été validées au moment de la rédaction de cette notice, nous ne pouvons vous assurer de leur pérennité. En cas de problème lors de la recherche d'un satellite, procurez-vous une revue spécialisée pour vérifier que la chaîne de référence est toujours émise en clair. Si vous n'arrivez pas à trouver un satellite, c'est peut-être parce que la chaîne de référence n'est plus émise. Il faut alors choisir une autre chaîne de référence. Pour cela, choisissez n'importe quelle autre chaîne du même satellite émise à une fréquence différente (voir guide des chaînes en fin de notice). Utilisez si possible une chaîne avec le débit (SR) le plus élevé possible. Exemple pour HotBird, 76 peut remplacer 72 comme chaîne de référence.
- Pour le calage, vous devez impérativement savoir quel satellite vous souhaitez recevoir. En cas d'hésitation, consultez la liste des chaînes pré-programmées en fin de notice.

Installation d'une parabole fixe sur un satellite



Lisez les conseils d'installation, et particulièrement le paragraphe E (page 5).

A

Branchements

Le terminal étant débranché du secteur, connectez directement le LNB à l'entrée LNB du terminal. Reliez le téléviseur à la sortie péritel TV du terminal. Allumez le téléviseur et branchez le terminal sur le secteur. Un point apparaît sur l'afficheur. Appuyez sur la touche \odot . La séquence de démarrage apparaît sur l'afficheur, à savoir : affichage de «On» puis extinction, puis «On» s'affiche à nouveau, puis «Scan», puis ON puis finalement 0001. Si le téléviseur n'affiche pas **Pas de signal**, vérifiez les connexions péritel et / ou forcez le mode A/V ou EXT de votre téléviseur (voir notice TV).

B

Calage / orientation de la parabole

- Repérez dans le Tableau 1 (page 5) le numéro de la chaîne de référence du satellite que vous souhaitez capter (exemple : 072 = ZDF si vous souhaitez capter Hotbird). Tapez sur la télécommande le numéro de cette chaîne.
- L'écran reste noir ou indique **Pas de signal**. Appuyez sur la touche info [i] pour faire apparaître le niveau de réception (voir photos ci-dessous). La barre bleue en bas indique le niveau, et la barre rouge en haut indique la qualité. Sur l'exemple ci-dessous, le signal est insuffisant à gauche (fond d'écran noir, barre de qualité nulle) et le signal est correct à droite (image de ZDF en fond d'écran et qualité presque maximale).

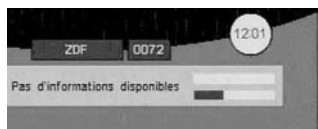

- Positionnez la parabole verticalement (les graduations à l'arrière indiquent 20-25°) et dirigez-la approximativement vers le sud. Faites un balayage lent (une vingtaine de secondes) d'un quart de tour à gauche puis un quart de tour à droite tout en surveillant le téléviseur. L'indicateur de niveau ne devrait pas monter à ce stade.
- Inclinez la parabole de 2 degrés (environ 2 cm sur le haut de la parabole) vers le haut et recommencez le même balayage.
- Procédez ainsi par pas de 2 degrés jusqu'à ce que l'indicateur monte et que l'image apparaisse. Lorsque la chaîne apparaît, affinez le calage (en vertical et en horizontal) pour obtenir le maximum de signal. Serrez définitivement tous les écrous, sauf ceux qui fixent le LNB dans son support.

Note : la taille de l'indicateur de niveau n'a pas beaucoup d'intérêt en tant que tel. Ce qui importe, c'est sa variation quand vous bougez la parabole. Dès que le niveau augmente un peu, arrêtez la rotation pour voir si la barre de qualité augmente.

Réglage de la contre polarisation

Faites tourner le LNB dans son support dans le sens des aiguilles d'une montre de quelques degrés pour encore augmenter le signal. Si le signal diminue, tournez dans l'autre sens.

Une fois le meilleur signal obtenu, serrez définitivement les vis de serrage de la pince LNB.

Votre installation est terminée, vous pouvez regarder toutes les chaînes du satellite vers lequel vous êtes orienté.

Installation d'une parabole + monobloc Astra / Hotbird

Le moyen le plus simple pour recevoir Astra et HotBird consiste à installer un LNB dit «monobloc» sur une parabole 80. Un LNB monobloc contient un commutateur DiSEqC 1.0 qu'il faut déclarer avant de caler la parabole :

Déclaration du commutateur

- Appuyez sur la touche **MENU**
- Appuyez sur **OK** pour valider le menu **Systeme**.
- Sur la ligne **DiSEqC**, appuyez sur **▶** pour faire apparaître 1.0
- Appuyez sur la touche **[Back]** pour revenir dans le menu principal
- Descendez sur **Recherche de chaînes** et appuyez sur **OK**
- Descendez sur **Recherche manuelle** et appuyez sur **OK**
- Sur la ligne **Satellite**, faites apparaître **ASTRA** avec les touches **◀ ▶**
- Descendez sur la ligne **DiSEqC** et faites apparaître 2 avec les touches **◀ ▶**
- Remontez sur la ligne **Satellite** et faites apparaître **HOTBIRD** avec les touches **◀ ▶**
- Descendez sur la ligne **DiSEqC** et faites apparaître 1 avec les touches **◀ ▶**
- Quitter tous les menus en appuyant sur la touche **[Exit]**

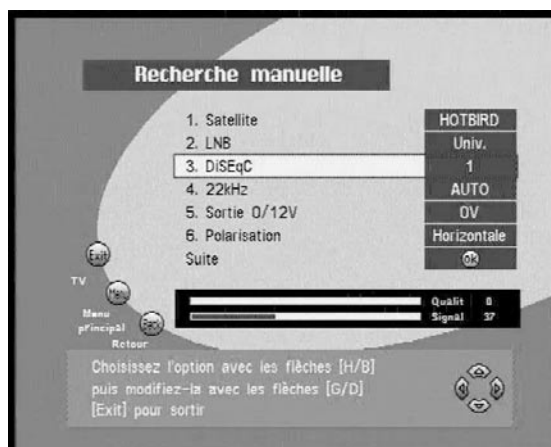

Installation / Calage

- Installez le monobloc comme schématisé sur le dessin ci-dessous.
- Faites le calage sur HotBird comme indiqué au paragraphe précédent (parabole fixe sur un satellite)
- Une fois que vous captez HotBird, vous devriez automatiquement capter les chaînes d'Astra. Parfois, il est nécessaire d'ajuster le calage pour optimiser la réception des deux satellites.

! **ATTENTION** : Certains monoblocs ont une commande inversée. Il peut être alors nécessaire d'inverser 1 et 2 dans la ligne *DiSEqC*.

Vous pouvez maintenant regarder les chaînes gratuites pré-programmées d'Astra 19.2 et de Hot Bird (de 64 à 409).



Installation d'un ensemble motorisé

Avant-propos

Cette partie vous explique comment installer un ensemble motorisé avec le moteur réf 450908. Si vous avez un autre moteur, veuillez vous reporter à sa notice. La notice du moteur 450908 contient également une procédure d'installation avec votre terminal (Re)playBOX. Nous vous conseillons de ne pas vous y référer et de suivre de préférence cette notice-ci qui a été mise à jour plus récemment. Dans tous les cas, vous aurez à effectuer les opérations suivantes :

0 - Allumer le récepteur

Branchez le terminal sur le secteur, un point s'affiche, appuyez sur la touche  de la télécommande. Le point disparaît, puis «On» s'affiche, puis, après quelques secondes, le numéro de la chaîne en cours (0001 en sortie d'usine). Sur le téléviseur, l'écran indique «*pas de signal*».

1 - Mettre le récepteur sur la chaîne de référence d'un satellite

Repérez dans le tableau 1 page 5 quelle est la chaîne de référence du satellite. Tapez les 4 chiffres de son numéro sur la télécommande. Ex : 0072 pour HotBird.

2 - Aller dans le menu DiSEqC 1.2



- Appuyez sur Menu, descendez sur *Réglage moteur* et validez par OK.
- Si le menu n'est pas accessible (grisé), c'est que la version DiSEqC (dans le menu Système) est sur 1.0 au lieu d'être sur 1.2.

3 - Remise à zéro du moteur

Dans le menu *Réglage moteur*



- Sélectionnez *Placer les limites* et validez par OK
- Descendez sur la ligne *Position de référence* et tapez OK. Le moteur doit aller à sa position de référence (butée mécanique Est sur le moteur Métronic réf 450908)

4 - Rotation continue



Dans le menu *Réglage moteur*, placez-vous sur la ligne *Mouvement E/O*. Un appui sur la touche  fait partir le moteur vers l'Ouest. Un second appui stoppe le moteur. Utilisez de la même manière la touche  pour une rotation vers l'Est.

Note : la taille de l'indicateur de niveau n'a pas beaucoup d'intérêt en tant que tel. Ce qui importe, c'est sa variation quand vous bougez la parabole. Dès que le niveau augmente un peu, arrêtez la rotation pour voir si la barre de qualité augmente.

5 - Rotation pas-à-pas

Dans le menu *Réglage moteur*, placez-vous sur la ligne *Ajuster E/O*. Un appui sur la touche  fait tourner le moteur d'un pas vers l'Ouest. Un appui sur la touche  fait tourner le moteur d'un pas vers l'Est.

6 - Attribuer un numéro à un satellite

Dans le menu *Réglage moteur*, placez-vous sur la ligne *Numéro du satellite*. Grâce aux touches   faites apparaître le numéro que vous souhaitez attribuer. Appuyez sur OK et confirmez en appuyant à nouveau sur OK. Attendez que le moteur s'arrête.

7 - Mémoriser la position d'un satellite

Dans le menu *Réglage moteur*, placez-vous sur la ligne *Mouvement E/O*, appuyez sur OK. La touche OK s'éteint brièvement sur l'écran.

8 - Afficher l'indicateur de signal

Appuyez sur la touche INFO(*i*). L'indicateur se présente sous la forme de deux barres. Pour le calage, il faut maximiser le niveau (barre du bas) puis, lorsqu'il monte, optimiser la qualité (barre du haut). Si le niveau est haut, mais que la qualité ne monte pas, c'est que vous êtes sur un autre satellite, il faut continuer à balayer.

Éléments à rassembler

Éléments et outils nécessaires :

- 1 Parabole
- 2 Visserie / Fixation
- 3 Bras d'offset
- 4 LNB universel
- 5 Mât ou bras de déport
Ø minimum recommandé : 40 mm
- 6 Récepteur AB 2
- 7 TV PAL / SECAM
- 8 Cordon péritel 21 broches câblées
- 9 Fiches F
- 10 Câble spécial satellite,
du câble TV standard ne convient pas.
- 11 Moteur 450908

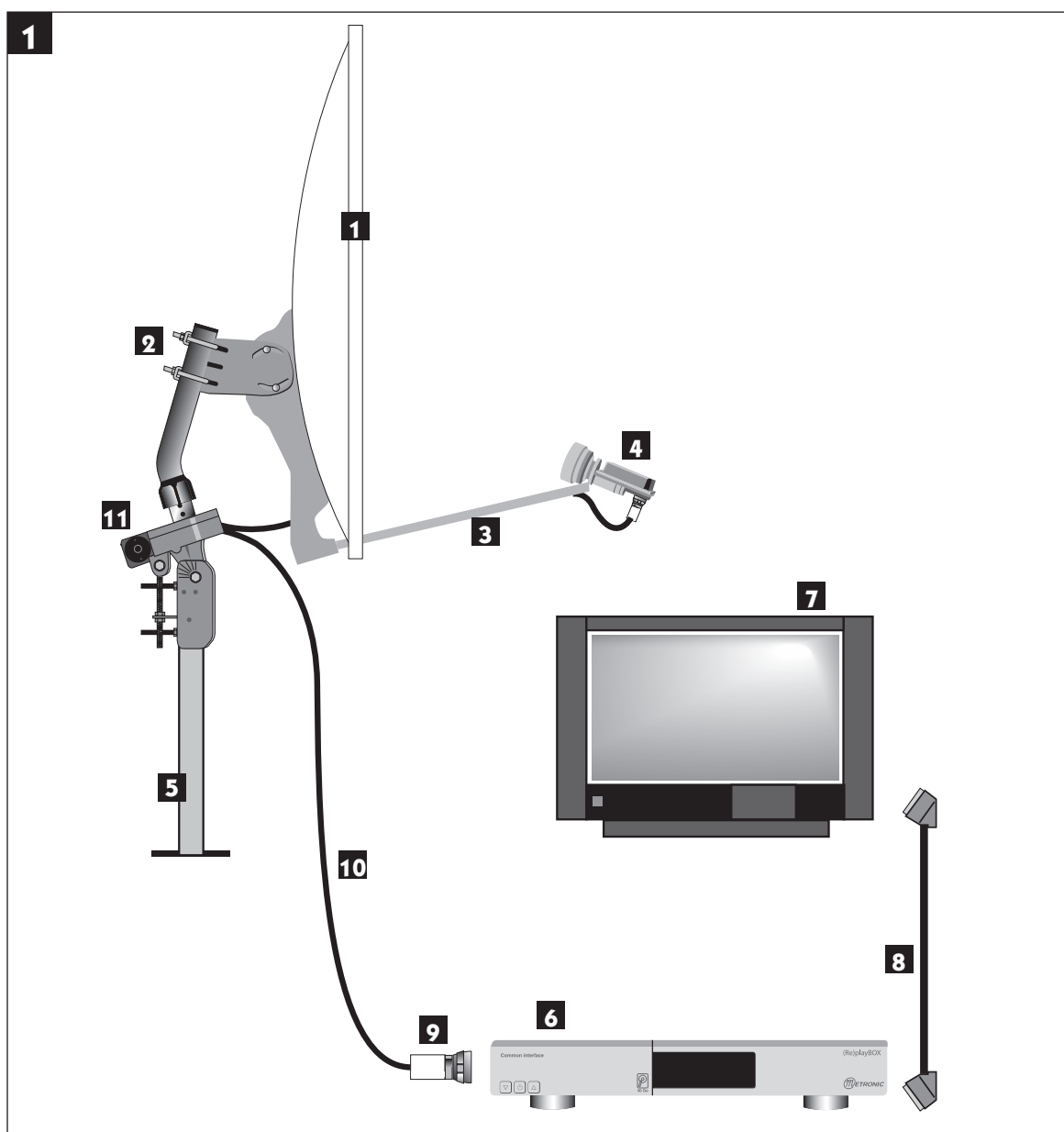
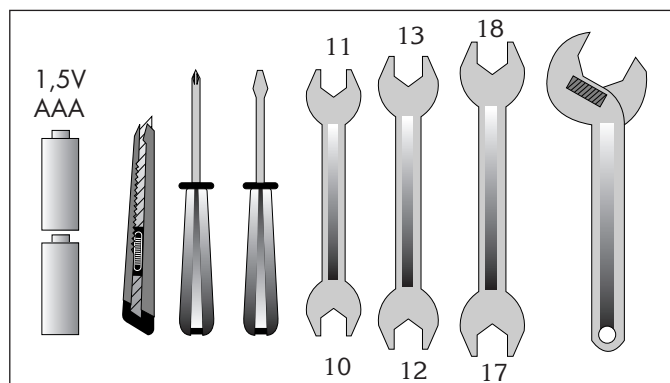

Assemblage du moteur (Voir schéma 2)

- Assurez-vous que la fixation (tube ou bras de déport) soit bien stable et rigoureusement verticale. Un écart de plus de 1 degré (2 cm par mètre) par rapport à la verticale empêchera le bon fonctionnement de votre motorisation. Au besoin, ajoutez des cales entre le mur et la fixation. Vérifiez la verticalité avec un niveau à bulle ou un fil à plomb.



ATTENTION : lors du montage de la vis 2c (qui ne doit pas être bloquée), un serrage trop important risque de rompre une des pattes de maintien.

Lorsque le moteur est assemblé, ne le montez pas tout de suite sur le mât ou le bras de déport, quelques opérations sont à faire à proximité du terminal.

- Vissez tous les écrous sans les bloquer. Les vis 2b doivent être serrées à fond et le capuchon 2a doit être remonté pour pouvoir lire l'azimut du moteur (angle par rapport au sud).

Attention : les vis 2b doivent entrer par les petits trous du mât courbé et les écrous doivent serrer du côté grand trou, avec la partie bombée des écrous qui épouse la forme des grands trous.

- Réglez l'élévation du moteur (lecture près de 2d) sur environ 35°.

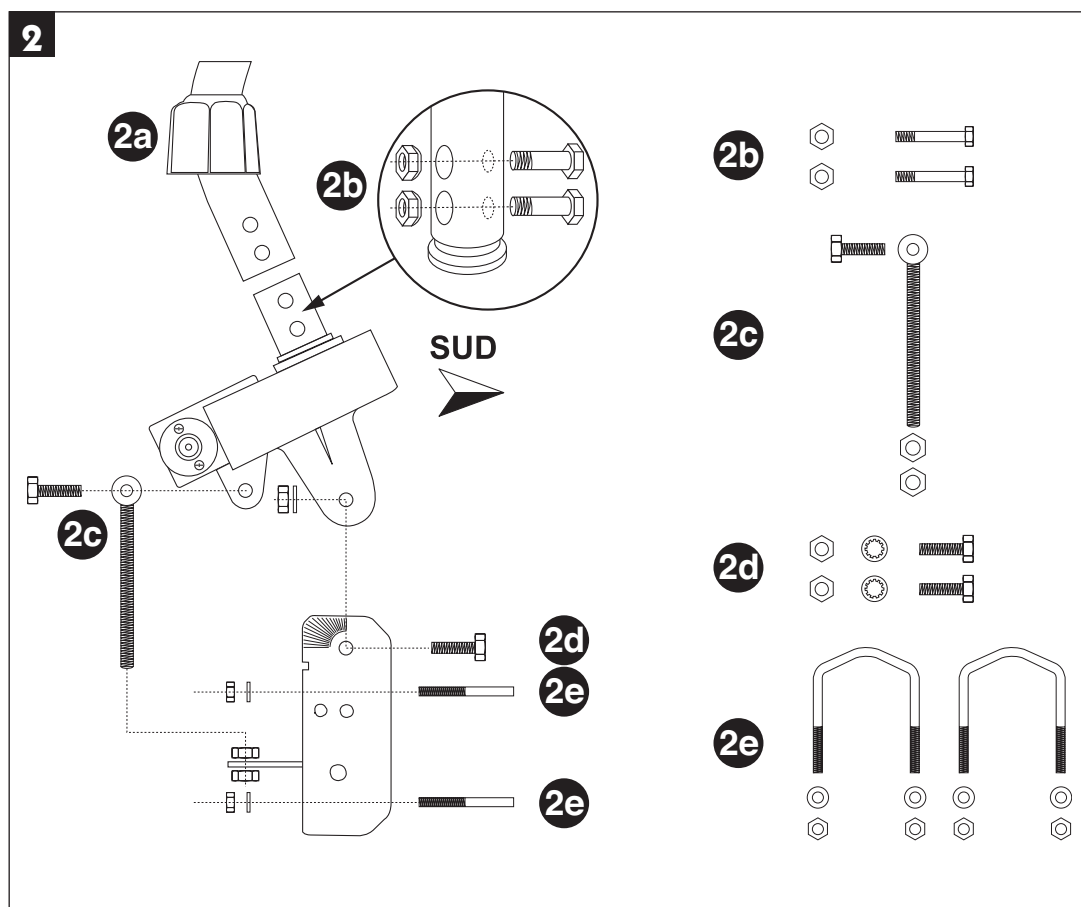

Connexion

Pour l'installation, vous avez besoin de 2 morceaux de câble. Le premier, d'environ 1.5m pour aller du LNB au moteur, le deuxième de la longueur nécessaire pour aller du moteur au terminal.

Préparez ces câbles et montez les fiches F aux extrémités.

Respectez les cotes indiquées sur le schéma ci-contre; la fiche doit se visser sur le feuillard aluminium retroussé. Veillez à ce qu'il n'y ait pas un brin de la tresse en contact avec l'âme centrale du câble.

Reliez le terminal au téléviseur avec un cordon péritel. Mettez le moteur à proximité du terminal, sur une table ou par terre, et reliez l'entrée LNB du terminal à la sortie DEMO du moteur avec le câble de 1.5 m puis allumez le récepteur⁽⁰⁾.

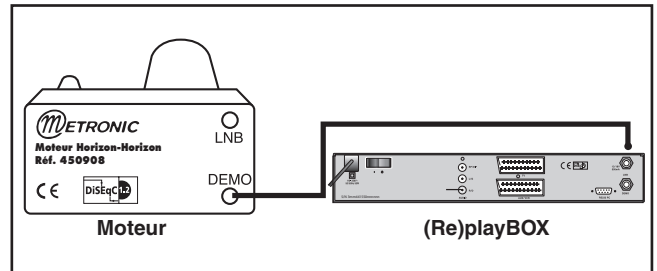
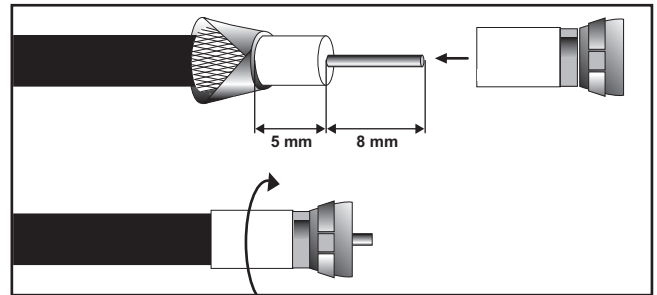

Remise à zéro du moteur et vérification des butées



La remise à zéro du moteur consiste à réinitialiser sa position, et non pas à le mettre à zéro degrés, c'est-à-dire plein sud.

Allez dans le menu DiSEqC 1.2⁽²⁾ et faites une remise à zéro du moteur⁽³⁾ (voir photo ci-contre).

- Le moteur va se réinitialiser en recherchant sa position de référence (butée mécanique Est). Le moteur doit s'arrêter sur environ 45° (à 10° près). Si tel n'est pas le cas, vérifiez les butées mécaniques comme indiqué dans la notice du moteur. Si le moteur ne tourne pas, connectez le moteur au LNB avec le long câble puis refaites une remise à zéro du moteur.

Afin de vérifier le bon positionnement de la butée mécanique Ouest, faites une rotation continue⁽⁴⁾ vers l'Ouest. Vérifiez que le moteur s'arrête bien vers 45° (à 10° près). Si tel n'est pas le cas, vérifiez le bon positionnement des butées mécaniques (voir notice moteur).

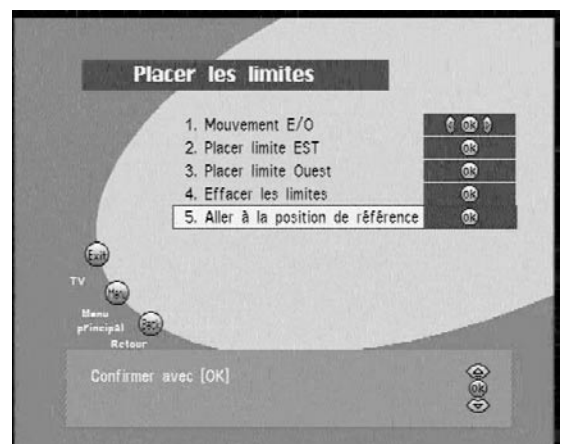

Préparation du moteur

Vous allez maintenant mémoriser la position de Hot Bird puis ramener le moteur précisément à 0° pour y monter la parabole.

- 1) Mettez le récepteur sur la chaîne de référence de HotBird⁽¹⁾ en tapant 0072 sur la télécommande.
- 2) Attribuez le numéro 4 au satellite⁽⁶⁾ HotBird, validez sur OK (voir image ci-contre) et attendez que le moteur s'arrête de tourner.
- 3) Rechercher dans le tableau 2 ci-dessous la position (l'azimut) de Hot Bird dans votre département. Ex : Finistère (29) = 22°Est. Si vous installez le moteur hors de France, reportez-vous au schéma F1 (ex : Madrid = 25°E).

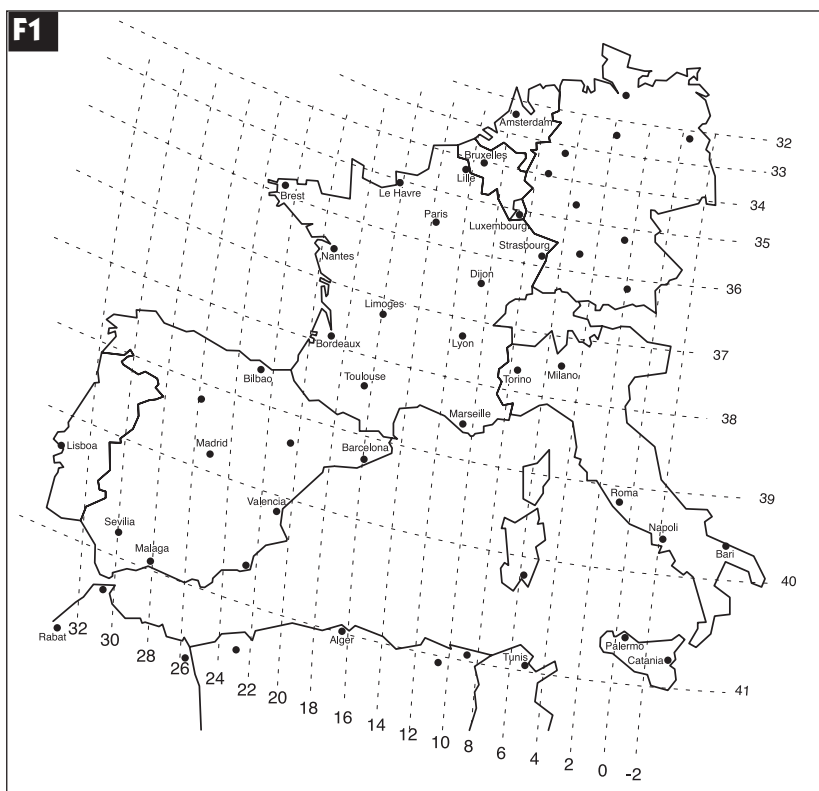

**Azimuths de HOT BIRD
EST : à gauche du SUD**

Département	Azimuth	Département	Azimuth	Département	Azimuth	Département	Azimuth
01	11	20	7	39	10	58	13
02	12	21	11	40	20	59	13
03	14	22	21	41	16	60	14
04	10	23	15	42	12	61	17
05	10	24	17	43	10	62	14
06	8	25	9	44	19	63	14
07	12	26	11	45	14	64	20
08	11	27	16	46	16	65	19
09	17	28	15	47	18	66	15
10	12	29	22	48	13	67	8
11	15	30	13	49	18	68	8
12	15	31	17	50	19	69	11
13	11	32	18	51	12	70	9
14	19	33	19	52	11	71	12
15	14	34	14	53	18	72	17
16	18	35	19	54	12	73	9
17	17	36	16	55	10	74	10
18	14	37	17	56	21	75	14
19	16	38	10	57	9	76	16

Bruxelles / Anvers 11
Liège / Virton 10
Mouscron / Oostende 13
Gand 12

Tableau 2 :
azimuths de Hot Bird

- 4) Allez dans le menu DiSEqC 1.2⁽²⁾ puis, grâce à une rotation continue⁽⁴⁾, amenez approximativement le moteur sur l'azimut de HotBird dans votre département. Amenez ensuite le moteur précisément à cet azimut grâce à une rotation pas-à-pas⁽⁵⁾.

Exemple : Département 29 - Azimut 22 :

La personne manipulant la télécommande doit faire tourner le moteur jusqu'à ce que l'encoche métallique servant à la lecture de l'azimut se positionne à 22°. Lorsqu'on regarde les graduations, l'encoche doit aller jusqu'à 22° vers la droite (dans notre exemple) afin que la parabole se dirige vers la gauche donc vers l'Est.



(1)(2)(4)(5)(6) se reporter aux paragraphes correspondants page 9.

- 5) Mémorisez la position de HotBird⁽⁷⁾.
- 6) Grâce à une rotation continue⁽⁴⁾ puis une rotation pas-à-pas⁽⁵⁾, amenez précisément le moteur à la position 0°.
- 7) Eteignez le terminal, retirez les câbles et montez le moteur sur l'extrémité du support.
- 8) Dirigez approximativement le moteur vers le sud. En cas de montage sur un mur, assurez-vous que le mur est dirigé plein sud (à 20° près) et utilisez un bras de déport d'au moins 45 cm (Réf. 450359) : voir schéma F2.
- 9) Reliez le démodulateur et le moteur par le long câble préparé à l'étape D.

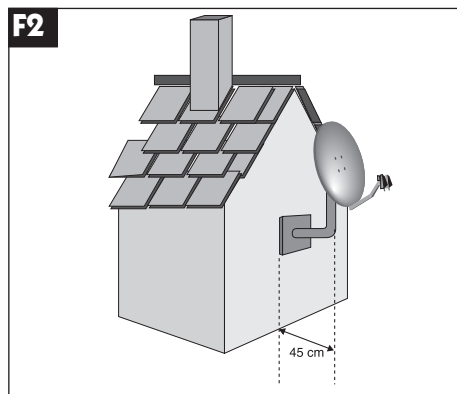

G

Assemblage de la parabole

Assemblez les différents éléments de la parabole en vous référant à la notice fournie avec celle-ci.

- Pour les paraboles METRONIC en métal 77 cm (quatre trous), le support arrière de la parabole doit être réglé à 54° (voir photo ci-contre).
- Pour les paraboles Metronic transparentes 85cm, réglez l'élévation au maximum (45°)
- Pour une autre parabole, essayez 48°, mais il se peut qu'il faille essayer d'autres valeurs si le calage pose problème.



Montage de la parabole sur le moteur

- Montez la parabole et fixez-la sur le mât du moteur. Les étriers de la parabole doivent être pris le plus haut possible sur le bras coudé pour éviter que le bas de la parabole ne touche le moteur. Le moteur étant à 0° , veillez à aligner parfaitement le bras d'offset de la parabole avec le moteur (schéma H1).
- Dirigez approximativement l'ensemble (parabole + rotor) vers le sud. A ce stade, il n'est pas nécessaire de serrer à fond les écrous du rotor. Remontez le contre-écrou 12a au maximum (voir schéma 12). Visser l'écrou d'élévation 12b de manière à amener la parabole en position verticale. Vérifier à nouveau que l'élévation de la parabole est à 54° (graduation 12c) et que la parabole est verticale dans tous les sens (en latéral et en inclinaison).
- Allumez le terminal, mettez-le sur la chaîne de référence de HotBird en tapant 0072 sur la télécommande.
- Faites une rotation continue⁽⁴⁾ jusqu'aux butées 45° Est et 45° Ouest afin de vérifier qu'elle ne touche pas d'obstacle. Si vous approchez dangereusement un obstacle pendant cette manoeuvre, reportez-vous au paragraphe 15 page 28 pour le réglage des butées mécaniques.

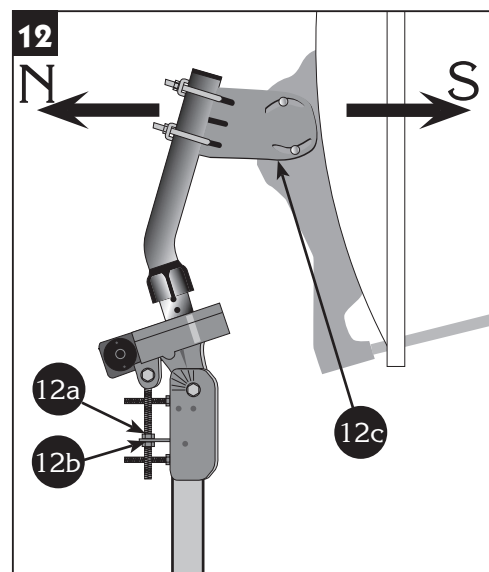
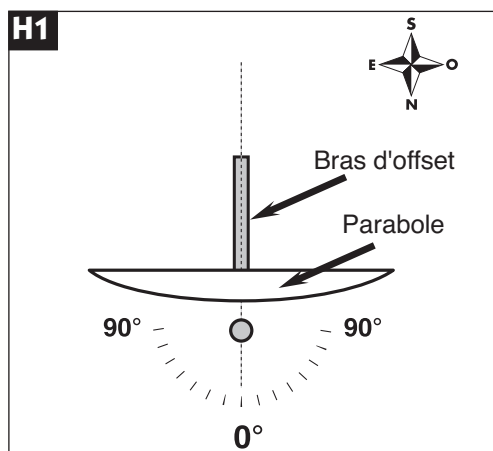

Montage de la tête LNB (Voir § D page 5)

(4) se reporter au paragraphe correspondant page 9.

Vérification

Avant d'entamer la phase finale (le calage) vérifiez que votre installation ressemble bien à la photo ci-contre.

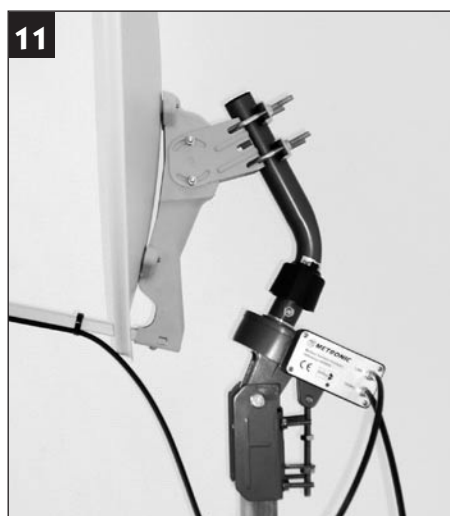

Calage / Orientation de la parabole

- A la fin de l'étape K, vous allez capter ZDF sur l'écran du téléviseur. Ne passez surtout pas à l'étape L (affinage de l'orientation) si vous captez une autre chaîne.
- 1) Mettez le terminal sur la chaîne de référence de HotBird en tapant 0072 sur la télécommande puis affichez l'indicateur de signal⁽⁸⁾.
 - 2) Effectuez un balayage lent (une vingtaine de secondes) d'un quart de tour à droite, puis un quart de tour à gauche en faisant pivoter manuellement l'ensemble (parabole + rotor) autour du mât en surveillant le niveau. Si le niveau n'augmente pas, visser l'écrou **12b** de 1 tour pour augmenter l'inclinaison de la parabole et refaites le même balayage manuel. Procédez ainsi de suite par pas d'un tour d'écrou suivi d'un balayage jusqu'à ce que le niveau augmente. Lorsque vous êtes sur le bon satellite, l'image apparaît en arrière-plan. Affinez l'ensemble pour obtenir le maximum en niveau et en qualité (barre la plus longue possible). Dans certaines régions, il est normal de devoir faire jusqu'à vingt tours d'écrou, ne vous impatientez donc pas trop vite.
 - 3) Bloquez provisoirement tous les écrous. **ATTENTION** : le serrage des écrous peut suffire à dégrader l'image. Bloquer l'élévation en serrant le contre-écrou 12a.



ATTENTION : un serrage trop important des étriers **2e** (schéma 2 page 11), risque de rompre une patte de fixation .

Affinage de l'orientation

- Mettez le récepteur sur la chaîne de référence⁽¹⁾ d'Atlantic Bird 3.
- Recherchez dans le tableau 3 l'azimut d'Atlantic Bird 3 dans votre département.
Ex : Finistère (29) = 1° Ouest.
- Attribuez⁽⁶⁾ un numéro de satellite à Atlantic Bird 3 (mettez 01 en cas d'hésitation).

16

		Département	Azimut	Département	Azimut	Département	Azimut	Département	Azimut	Département	Azimut	Département	Azimut	Département	Azimut	Département	Azimut				
Azimuts de Atlantic Bird 3 OUEST : à droite du SUD	01	14	11	11	21	13	31	09	41	09	51	12	61	07	71	13	81	10	91	10	
	02	11	12	11	22	03	32	08	42	13	52	13	62	09	72	07	82	09	92	10	
	03	11	13	15	23	10	33	06	43	15	53	06	63	11	73	16	83	16	93	10	
	04	16	14	05	24	08	34	12	44	05	54	12	64	06	74	13	84	15	94	10	
	05	16	15	11	25	15	35	05	45	10	55	14	65	08	75	10	85	05	95	10	
	06	17	16	07	26	4	36	09	46	09	56	03	66	11	76	08	86	08			
	07	13	17	08	27	08	37	08	47	08	57	15	67	16	77	11	87	11			
	08	125	18	10	28	09	38	15	48	12	58	12	68	16	78	09	88	15			
	09	10	19	10	29	01	39	15	49	06	59	10	69	14	79	06	89	11			
	10	12	20	19	30	13	40	06	50	05	60	10	70	15	80	09	90	16			

Tableau 3 : azimuts d'Atlantic Bird 3.

- Si le moteur ne s'est pas arrêté à la bonne valeur, l'y amener grâce à une recherche continue⁽⁴⁾ puis pas à pas⁽⁵⁾.
- Mémorisez⁽⁷⁾ cette position pour Atlantic Bird 3.

Quittez tous les menus et vérifiez que vous captez correctement BRTV (mire). Si tel n'est pas le cas, deux cas se présentent :

Premier cas : vous ne captez rien du tout, même en retouchant légèrement le calage de la parabole. Dans ce cas, c'est qu'il y a une erreur grossière d'installation (mât pas vertical, erreur entre l'est et l'ouest, mauvaise lecture de l'azimut...) Reprenez l'installation depuis le début en vérifiant attentivement chaque détail.

Deuxième cas : la réception est mauvaise et il faut retoucher légèrement l'élévation (1 ou 2 degrés) la position de la parabole pour recevoir correctement Atlantic Bird 3. Dans ce cas, la courbe de visée du moteur est décalée par rapport à la courbe réelle. Nous vous conseillons de reprendre l'étape K en utilisant 2 degrés de plus pour la position de HotBird dans votre département (ex 24° E dans le Finistère). Si le résultat n'est pas concluant, essayez 2 degrés en moins.

(1)(4)(5)(6)(7) se reporter aux paragraphes correspondants page 9.

Validation des satellites

Pour chaque satellite, il faut maintenant mémoriser la bonne position dans le moteur. L'opération est faite pour Hotbird et pour Atlantic Bird 3, il faut la faire pour Astra, etc.

Exemple pour Astra 19°E

- Mettez-vous sur la chaîne de référence pour Astra (301 = TV5).
- Allez dans le menu DiSEqC 1.2⁽²⁾ et attribuez un numéro⁽⁶⁾ à Astra 19°E (03 en cas d'hésitation).
- Par à une rotation continue⁽⁴⁾ puis une rotation pas-à-pas⁽⁵⁾, faites tourner le moteur pour obtenir le maximum de niveau et de qualité.
- Mémorisez⁽⁷⁾ la position trouvée.
- Vérifiez que vous captez les chaînes d'Astra. Si tel n'est pas le cas, c'est que vous avez mémorisé un autre satellite qui émet des chaînes à la même fréquence. Recommencez alors l'opération ci-dessus en vous assurant que la parabole pointe un peu à gauche de Hot Bird comme le montre la figure 17 ci-dessous. Refaites la même opération pour les autres satellites. A titre indicatif, la figure 17 vous donne la position relative des satellites pour lesquels des chaînes sont pré-programmées dans les récepteurs Metronic. Lorsque vous captez tous les satellites, vissez définitivement tous les écrous. Votre installation est terminée.

Note : La réception d'Hispasat avec une installation motorisée est très difficile et nécessite un calage parfait. Pour la réception correcte de ce satellite, nous recommandons une installation fixe, avec un soin particulier apporté au réglage de la contre-polarisation.

Rappel :
Atlantic Bird 3
= ex Télécom 2C

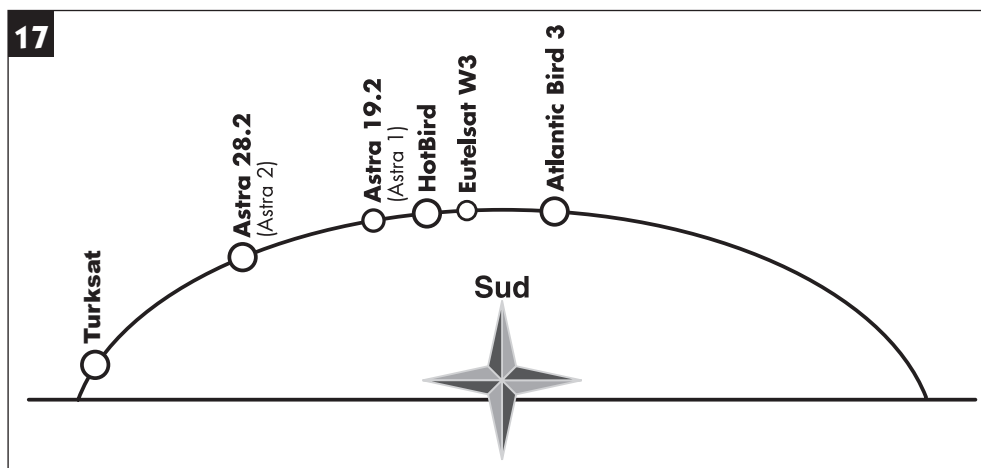

Isolation des fiches F

La fiche F n'étant pas étanche, veillez à isoler correctement le LNB et le moteur avec de la pâte spéciale ou un manchon d'isolation. A défaut, vous pouvez utiliser du gel silicone (voir exemple d'isolation sur la photo du § C page 4).

Branchement avec une parabole fixe déjà calée sur un satellite



Note : si votre parabole est actuellement pointée vers Atlantic Bird 3 (ex Télécom 2C = chaînes nationales en analogique clair), vous n'aurez accès à aucune chaîne numérique. Nous vous conseillons alors d'installer une autre parabole pour conserver les chaînes nationales en analogique et regarder d'autres chaînes en numérique.

Le terminal étant débranché du secteur, connectez directement le LNB à l'entrée LNB du terminal. Reliez le téléviseur à la sortie péritel TV du terminal. Allumez le téléviseur, branchez le terminal sur le secteur, le téléviseur affiche «*Pas de signal*». Appuyez sur la touche OK, la liste de chaînes pré-programmées apparaît. Regardez dans le tableau n°1 (page 4) pour savoir quel est le numéro du satellite sur lequel votre parabole est pointée (exemple Astra 19.2 = 3). Vous pouvez sélectionner et visualiser les chaînes de ce satellite (de 291 à 409 dans notre exemple).

Branchement sur un ensemble motorisé DiSEqC 1.2 déjà calé

Si vous avez une installation motorisée DiSEqC 1.2 déjà installée, chaque position de satellite est déjà correctement programmée dans le moteur. Pour le moteur, un satellite est repéré par un numéro. La notice de votre ancien démodulateur devrait vous indiquer la numérotation utilisée. Si c'est le cas, l'installation de votre (Re)playBOX sera très facile. Si vous n'avez pas accès à cette numérotation, utilisez celle proposée dans le tableau 1 page 4.

- Branchez les câbles comme indiqué sur la figure 18 ci-dessous.
- Pour chaque satellite, mettez-vous sur la chaîne de référence puis attribuez⁽⁶⁾ le bon numéro de satellite. Le moteur doit automatiquement aller vers la bonne position, ce qui se matérialise par une barre de qualité importante (voir photo ci-dessous à droite).

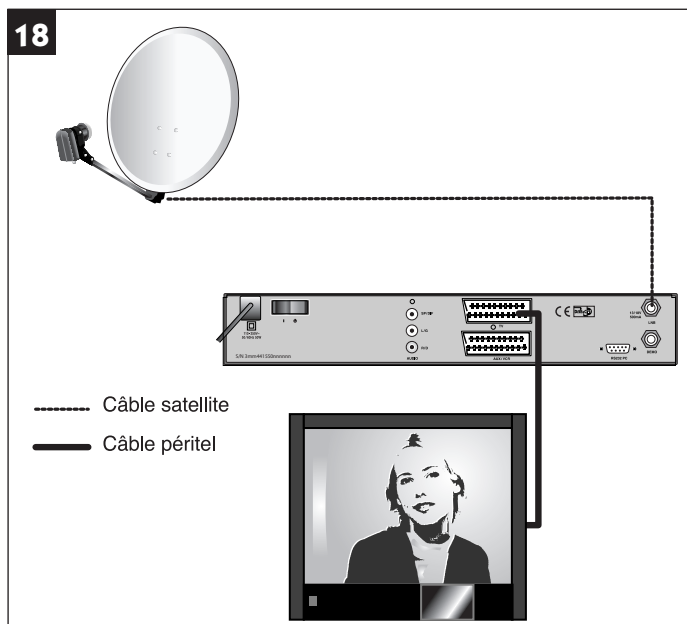

(6) se reporter au paragraphe correspondant page 9.

Description de la télécommande

- 1 Touches numériques. En utilisation normale, permet de taper le numéro de la chaîne souhaitée. Dans le mode programmation, permet de rentrer les valeurs numériques.
- 2 Touche marche / arrêt. Permet de mettre en veille le terminal ou de l'allumer.
- 3 Touche MENU. Permet d'entrer dans le menu principal.
- 4 Dans le menu, permet de modifier les différents paramètres.
- 5 Touches \blacktriangledown \blacktriangle . En utilisation normale, fait changer de chaîne. Dans les menus, permet de passer d'une ligne à la suivante.
- 6 Touche Timer. Permet d'accéder au menu de réglage des enregistrements différés.
- 7 Inutilisée sur ce modèle.
- 8 Touche EPG (guide électronique des programmes). Fait apparaître le programme en cours et le programme suivant, lorsque ces informations sont transmises par la chaîne.
- 9 Lorsque plusieurs voies audio sont transmises (cas d'Euro-news sur Hot Bird, par exemple) permet de choisir la langue de l'émission.
- 10 Touche Back. Pour revenir d'un écran en arrière dans les menus.
- 11 Touche MUTE : permet de couper le son (pour répondre au téléphone par exemple).
- 12 Touche OK. Permet de valider un choix quand vous êtes dans les menus. En mode normal (visualisation d'une chaîne), affiche la liste des chaînes.
- 13 Touche RADIO. Permet de basculer du mode TV en mode RADIO et inversement.
- 14 Permet de revenir à la dernière chaîne regardée.
- 15 Touche EXIT. Permet de quitter les menus et revenir en mode visualisation.
- 16 Touche INFO. Des appuis successifs affichent des informations sur la chaîne en cours (Nom, émission actuelle, prochaine émission, paramètres techniques)
- 17 Touches pour régler le volume.

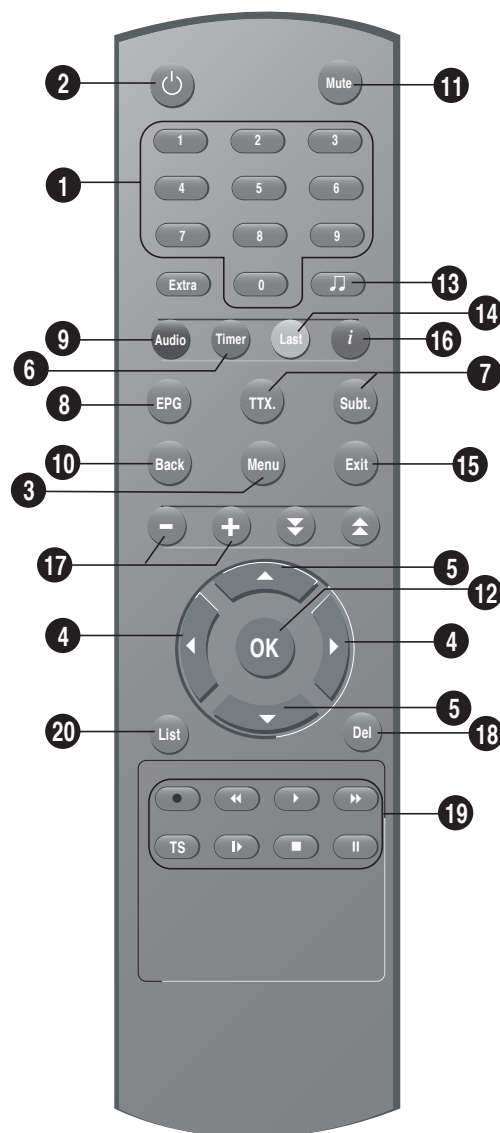

MAGNÉTOSCOPE NUMÉRIQUE

- 18 Pour supprimer un enregistrement de la liste.
- 19 Touches de fonctions classiques du magnétoscope (voir § 18)
- 20 Pour afficher la liste des enregistrements

Description du terminal (Re)playBOX

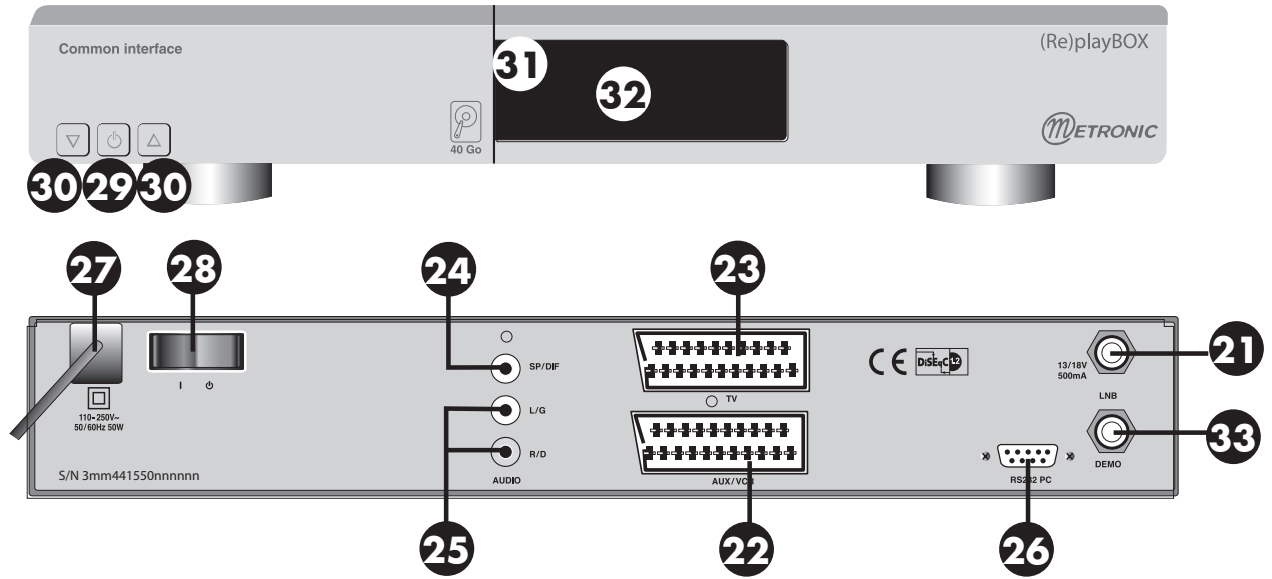

- 21 - Entrée LNB pour connecter l'arrivée du câble satellite.
- 22 - Péritel magnétoscope. Lorsque vous lisez une cassette, le magnétoscope prend automatiquement la main sur le terminal. Vous pouvez utiliser cette prise péritel pour connecter un démodulateur analogique.
- 23 - Sortie péritel TV. Pour connecter le terminal au téléviseur.
- 24 - Sortie numérique audio (AC3)
- 25 - Sorties audio gauche et droite RCA femelles.
- 26 - Connecteur RS232, SAV uniquement
- 27 - Alimentation secteur.
- 28 - Interrupteur de veille. En position OFF, la consommation est nulle.
- 29 - Touche marche/arrêt
- 30 - Touches ▼ ▲ identiques à celle de la télécommande
- 31 - Récepteur de télécommande
- 32 - Afficheur. En fonctionnement normal, affiche le numéro de la chaîne en cours.
- 33 - Sortie pour alimenter un autre récepteur en cascade.

Utilisation au quotidien

En utilisation normale, vous n'utiliserez que les touches suivantes dont la fonction est décrite au paragraphe précédent :

- Touches + et - pour régler le volume sonore.
- Touches ▼ ▲ pour changer de chaîne.
- Touche MUTE pour couper et remettre le son.
- Touches numériques ou touche OK pour aller directement à une chaîne.
- Touche RADIO pour écouter les radios en qualité numérique. Nous vous conseillons alors de relier (Re)playBOX à votre chaîne HiFi grâce à un cordon 2RCA mâles / 2RCA mâles.
- Touche EPG pour accéder au guide des programmes.
- Touche du magnétoscope numérique pour enregistrer et lire vos enregistrements.

Ajouter des chaînes

Vous pouvez soit ajouter une chaîne particulière, dont vous connaissez les caractéristiques techniques soit ajouter de nouvelles chaînes inconnues (mise à jour).

A

Ajout d'une chaîne particulière

Une chaîne est émise par ce qu'on appelle un transpondeur. Il s'agit d'un relais satellite dont il faut connaître les 4 paramètres suivants :

- sa fréquence (ex 12551 MHz)
- sa polarité (ex : Vertical)
- son débit de symbole SR (ex : 22000)
- le satellite qui l'émet (ex : Astra 19.2)

Vous trouverez ces paramètres dans les revues spécialisées qui proposent une mise à jour mensuelle ou sur Internet (www.lyngsat.com, www.telesatellite.com ou www.satcodx.com.)

Pour ajouter une chaîne, allez dans le menu principal / **Recherche de chaînes** / **Recherche manuelle**

- Sur la ligne **Satellite**, sélectionnez le satellite grâce aux touches ◀ ▶
- Puisque vos paramètres d'installation LNB sont déjà réglés, laissez les valeurs indiquées sur les lignes 2 à 5.
- Sur la ligne **Polarisation**, choisissez **Horizontale** ou **Verticale**
- Descendez sur la ligne **Suite** et tapez sur OK pour accéder à la deuxième page.
- Sur la ligne **Fréquence**, entrez les 5 chiffres de la fréquence satellite
- Sur la ligne **SR**, entrez les 5 chiffres du débit de symbole. A ce stade, si la barre de qualité n'a pas monté, c'est que les données entrées sont fausses ou obsolètes. Reportez-vous aux revues ou sites web spécialisés.
- Sur la ligne **Recherche réseau**, laissez **Désactivé**
- Sur la ligne **Type de programmes**, choisissez **Tous** avec les touches ◀ ▶. L'option FTA permet de ne mettre en mémoire que les chaînes gratuites. L'option Crypté permet de ne mettre en mémoire que les chaînes payantes.
- Allez sur la ligne **Démarrer la recherche** et tapez OK.

La recherche commence et la liste des chaînes trouvées apparaît.

Sur la page qui affiche les chaînes trouvées, la barre de qualité est en bas, et la barre bleue du haut affiche la progression. Quand la barre est complètement bleue, c'est que la recherche est terminée. Si aucune chaîne n'apparaît, alors que la qualité de réception est correcte, c'est que les chaînes sont déjà en mémoire.

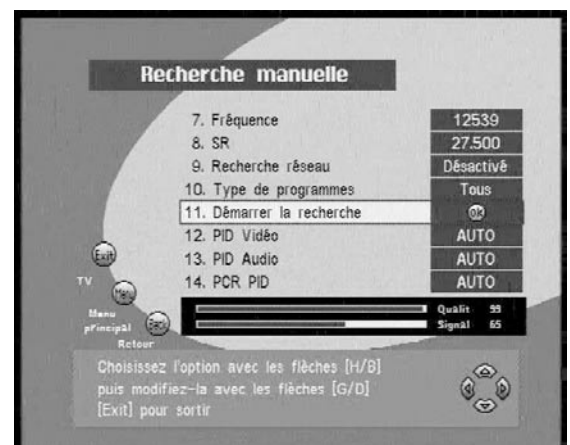

Mise à jour d'un satellite

- Allez dans le Menu / **Recherche de chaînes** / **Recherche automatique**
- Grâce aux flèches ▲ ▼, sélectionnez le satellite que vous voulez mettre à jour.
- Appuyez sur OK, un signe de sélection apparaît après le nom.
- Appuyez sur la touche rouge (Audio) pour lancer la mise à jour automatique.

A ce stade, si la **Qualité** est en dessous de 30, c'est que les paramètres sont faux.

- Sur la ligne FEC, laissez **Automatique**
- Sur la ligne **Type de recherche**, choisissez **FTA** (chaînes en clair seulement)
- Sur la ligne **Recherche de réseau**, choisissez **Marche**
- Appuyez sur OK pour lancer la recherche. Une fenêtre vous indique le nombre de TV et le nombre de radios trouvées.
- Appuyez sur EXIT quand la recherche est terminée.

Sur la page qui affiche les chaînes trouvées, la barre de qualité est en bas, et la barre bleue du haut affiche la progression. Quand la barre est complètement bleue, c'est que la recherche est terminée. Si aucune chaîne n'apparaît, alors que la qualité de réception est correcte, c'est que les chaînes sont déjà en mémoire.

Note : avant de lancer la recherche, vous pouvez sélectionner plusieurs satellites. Dans ce cas, dès que la recherche sur le premier satellite est terminée, la recherche sur le deuxième commence et ainsi de suite. Cette méthode ne doit pas être utilisée sur une installation motorisée.

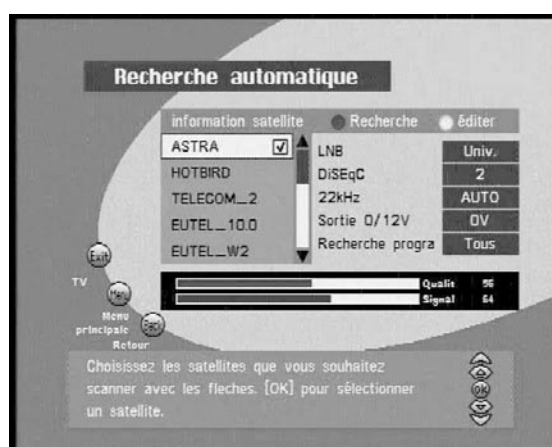

Personnaliser la liste des chaînes

Vous avez deux possibilités de personnaliser la liste des chaînes. La première consiste à créer des chaînes favorites. La deuxième consiste à supprimer, déplacer ou renommer les chaînes existantes.

A

Chaînes favorites

Sélectionner les chaînes

- Allez dans Menu / *Liste des chaînes*
- Sur la ligne *Editer les listes de favoris*, sélectionnez une liste avec les flèches ◀ ▶ et validez par OK
- Dans la fenêtre de sélection des favoris (voir image ci-contre), sélectionnez la chaîne que vous voulez ajouter à la liste et validez par OK.
- Pour retirer une chaîne d'une liste de favoris, il faut appuyez sur la touche verte pour amener le curseur dans la liste de gauche puis tapez OK sur la chaîne à supprimer.



Renommer une liste

- Allez dans Menu / *Liste des chaînes* / *Renommer une liste*
- Changez la première lettre avec les flèches ▲ ▼
- Passez à la lettre suivante avec la touche ▶
- Modifiez la deuxième lettre de la même manière, puis la troisième etc.
- Appuyez sur OK pour quitter et sauvegarder.

Visualiser les chaînes favorites

Lorsque vous appuyez sur OK pour faire apparaître la liste des chaînes, la liste qui s'affiche par défaut est la liste totale. Il suffit d'appuyer sur la touche verte (Timer) pour passer d'une liste à la suivante.

Lorsque vous avez sélectionné une chaîne d'une liste favorite, les flèches ▲ ▼ permettent de passer à la chaîne suivante ou précédente de la liste en cours.

Pour revenir à un affichage complet, tapez OK pour afficher la liste des chaînes puis plusieurs fois sur Timer jusqu'à ce que la liste totale apparaisse à nouveau.

Modifier la liste des chaînes

Effacer des chaînes

- Allez dans Menu / *Liste des chaînes* / *Effacer des chaînes*
- Tapez OK sur chaque chaîne à supprimer, une case cochée apparaît à côté du nom.
- Appuyez sur ▶ pour basculer votre sélection dans la liste **A effacer**
- Vous pouvez encore sélectionner d'autres chaînes avec OK puis ▶ (maximum 100)
- Appuyez sur Exit lorsque votre sélection est terminée
- Confirmez par OK pour effacer les chaînes.

Déplacer des chaînes

- Allez dans Menu / *Liste des chaînes*
- Placez-vous sur *Déplacer une chaîne* et sélectionnez la liste à modifier avec les flèches ◀ ▶ puis validez par OK
- Dans la fenêtre *Déplacer une chaîne*, tapez OK sur la chaîne que vous voulez déplacer. Le bandeau devient bleu.
- Déplacez la chaîne où vous voulez avec les flèches puis validez la nouvelle place par OK.

Renommer une chaîne

- Allez dans Menu / *Liste des chaînes*
- Placez-vous sur *Renommer une chaîne* et sélectionnez une liste avec les flèches ◀ ▶ puis validez par OK.

Note : Le choix de la liste à cet endroit permet simplement de faciliter la recherche d'une chaîne. Si vous modifiez le nom d'une chaîne, le nouveau nom est utilisé pour toutes les listes.

- Dans la fenêtre *Renommer une chaîne*, tapez OK sur la chaîne que vous voulez renommer.
- Changez la première lettre avec les flèches ▲ ▼
- Passez à la lettre suivante avec la touche ▶
- Modifiez la deuxième lettre de la même manière, puis la troisième etc.
- Appuyez sur OK pour sauvegarder le nouveau nom.
- Appuyez sur Exit pour quitter et sauvegarder.

Blocage parental

Votre terminal (Re)playBOX est livré avec un code secret (PIN) valant 0000. Le code secret permet de bloquer les chaînes dont vous voulez restreindre l'accès ou pour protéger la configuration du terminal. Nous vous conseillons de le changer.

Modifier le mot de passe

- Allez dans Menu / *Blocage parental*
- Entrez les 4 chiffres du mot de passe (0000 en sortie d'usine)
- Sélectionnez *Modification Mot de passe* et validez par OK
- Entrez les 4 chiffres du nouveau mot de passe
- Saisissez à nouveau ces 4 chiffres pour éviter une erreur.
- Tapez Exit pour quitter et sauvegarder.



Notez précieusement votre mot de passe (par exemple sur le ticket de caisse).

Bloquer des chaînes

- Allez dans Menu / *Blocage parental*
- Entrez les 4 chiffres du mot de passe (0000 en sortie d'usine)
- Placez-vous sur *Chaînes à verrouiller* et sélectionner la liste à modifier avec les flèches ◀ ▶ puis validez par OK

Note : Le choix de la liste à cet endroit permet simplement de faciliter la recherche d'une chaîne. Si vous bloquez une chaîne dans une liste, cette chaîne sera bloquée dans toutes les listes.

- Tapez OK sur chaque chaîne que vous voulez bloquer, un cadenas apparaît après le nom de la chaîne.
- Tapez Exit pour quitter et sauvegarder.

Réinitialiser le terminal

La réinitialisation usine peut être utile si vous modifiez la programmation de votre terminal et que certaines fonctions ne marchent plus. En réinitialisant le terminal, vous revenez dans une configuration identique à celle du produit neuf. Toutes vos personnalisations (chaînes favorites, radios, etc.) seront perdues. La réinitialisation ne modifie pas le contenu du disque dur.

- Allez dans Menu / **Réinitialisation usine**
- Après avoir tapé votre mot de passe (0000 en sortie d'usine), vous êtes invité à confirmer votre choix en tapant OK.
- Après quelques secondes, la fenêtre de premier démarrage apparaît.
- Sélectionnez la langue **Français** en appuyant sur ▼ puis validez par OK.
- L'écran de bienvenue vous indique la marche à suivre. Appuyez sur OK.
- Après avoir réglé les configurations générales dans le menu SYSTÈME (voir § 12 C ci-après), vous avez le choix entre :
 - La touche Exit pour restaurer la liste des chaînes d'usine (il faut patienter quelques secondes)
 - La touche Menu pour personnaliser votre recherche de chaînes



Si vous utilisez la touche Menu, vous ne pourrez pas quitter les menus tant que vous n'aurez pas ajouté de chaîne. N'utilisez cette option que si vous connaissez parfaitement votre installation et que vous vous sentez à l'aise pour rechercher les chaînes.



Menu SYSTÈME

Le menu SYSTÈME regroupe des options diverses :

- La ligne **Zone horaire** permet de régler le décalage par rapport à l'heure du méridien de Greenwich (GMT). Pour information, en France, l'heure est GMT+1. Si vous utilisez l'appareil dans un pays qui n'est pas listé (Belgique, par exemple) choisissez un pays qui est à la même heure que le pays en question (**France**, dans notre exemple).
- La ligne **Heure d'été** permet de prendre en compte le décalage d'une heure en été. Mettez sur **Activé** le dernier weekend de mars et sur **Désactivé** le dernier weekend d'octobre.
- Sur la ligne **Format de l'écran**, choisissez **4:3** ou **16:9** selon le format de votre téléviseur.
- La ligne **Sortie vidéo** permet de choisir entre le mode **RGB** et le mode classique **CVBS**. Le RGB donne une meilleure image sur la plupart des téléviseurs et nécessite un cordon péritel ayant la totalité de ses 21 broches câblées.
- La ligne **Langue du menu** permet de changer la langue du système si vous ne l'avez pas fait à la page de démarrage.
- La ligne **Langue Audio** permet de régler la langue qui sera choisie par défaut quand vous recherchez une chaîne qui émet plusieurs langues (cas d'Euronews sur HotBird, par exemple).
- Le choix de la langue sur la ligne **Langue sous-titres** est inutile sur ce modèle.
- La ligne **DiSEqC** permet de choisir **1.2** pour une réception motorisée ou **1.0** pour une réception fixe à une ou plusieurs têtes LNB.

Radios

Outre des chaînes TV, les satellites émettent également des radios en qualité numérique. Il est alors recommandé de relier le terminal à votre chaîne Hi-Fi avec un cordon 2RCA-mâle / 2RCA-mâle. Cette remarque vaut également pour les chaînes TV !

Dès que vous appuyez sur la touche , vous entrez dans le mode radio. Dès lors, la touche OK fait apparaître la liste des radios, et vous ne voyez plus d'images à l'écran. Les menus *Liste des chaînes* et *Blocage parental* permettent de personnaliser la liste des radios. Vous pouvez utiliser le magnétoscope numérique, mais la fonction Time-Shift ne fonctionne pas en mode radio. Appuyez sur la touche  pour revenir en mode TV.

Réglage des butées électroniques

Si votre moteur ne va plus à fond à l'Est ou à fond à l'Ouest (c'est-à-dire jusqu'à sa butée mécanique), c'est probablement parce qu'une butée électronique l'en empêche. Il faut donc réinitialiser les butées électroniques.

- Allez dans Menu / *Réglage moteur / Placer les limites*.
- Descendez sur la ligne *Effacer les limites* et appuyez sur OK, le bouton OK clignote.
- Montez sur la ligne *Mouvement E/O* et appuyez sur la flèche ◀
- Attendez que la parabole s'arrête sur sa butée Est
- Descendez sur la ligne *Placer limite EST* et appuyez sur OK, le bouton OK clignote.
- Montez sur la ligne *Mouvement E/O* et appuyez sur la flèche ▶
- Attendez que la parabole s'arrête sur sa butée Ouest
- Descendez sur la ligne *Placer limite Ouest* et appuyez sur OK, le bouton OK clignote.
- Appuyez sur Exit pour quitter et revenir en mode TV.

Réglage des butées mécaniques



ATTENTION : Ne touchez à ces réglages qu'en cas d'absolue nécessité.

Ce réglage peut être nécessaire si vous fixez votre moteur sur un pignon. D'origine, les butées sont réglées à 45° EST et 45° OUEST.

Ce réglage convient pour un montage en pignon si votre bras de déport écarte le moteur d'au moins 45 cm du mur et que ce mur est orienté plein SUD.

Si ce n'est pas le cas, vous devez limiter le mouvement de la parabole afin d'éviter qu'elle ne heurte pas le mur.

Ce réglage doit être fait dès que la parabole est montée sur le moteur.

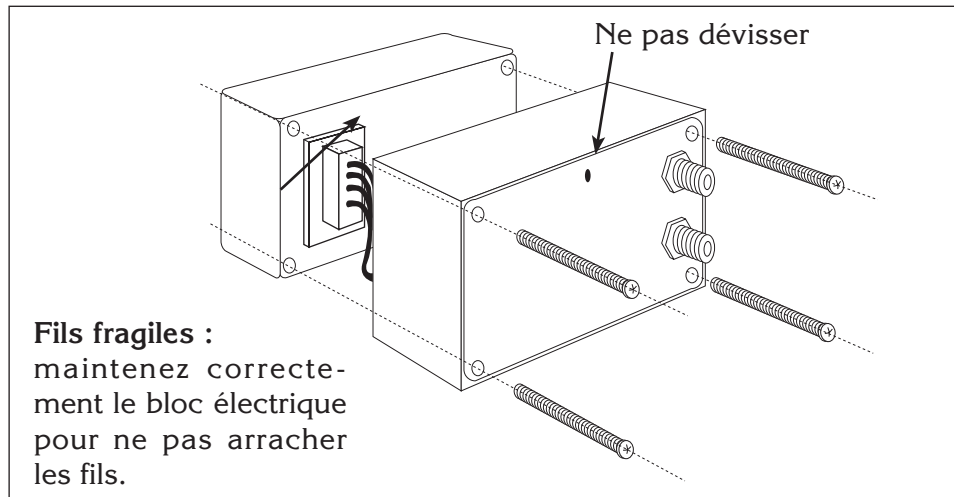

PROCÉDURE DE RÉGLAGE (d'abord Ouest puis Est)

OUEST : à partir de la position 0°, faites tourner le moteur⁽⁴⁾ vers l'OUEST jusqu'à ce que la parabole soit proche de l'obstacle.

Sans dévisser la grosse vis cruciforme, tirez vers vous le cylindre blanc (le haut et le bas) et faites le tourner pour amener la butée du bas en face du capteur.

EST : Faites une rotation continue⁽⁴⁾ vers l'EST jusqu'à ce que la parabole soit proche de l'obstacle. Tirez vers vous la partie supérieure du cylindre blanc et faites-la tourner jusqu'à ce que la butée du haut touche le capteur. Pendant ce réglage, faites attention à ne pas bouger la partie inférieure (butée OUEST).

Refermez le capot, le réglage des butées est terminé.

Vous devez maintenant valider les nouvelles positions des butées sur votre démodulateur. Pour cela, faites une remise à zéro⁽³⁾ puis une validation des satellites (étape M page 18).

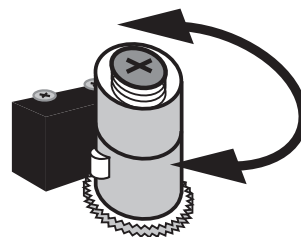
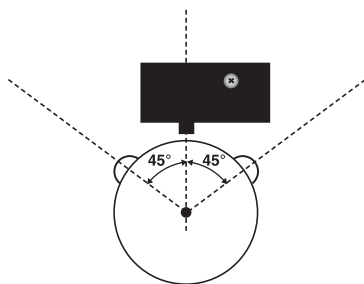

Butée EST

Butée
OUEST

(3)(4) se reporter aux paragraphes correspondants page 9.

Utilisation avec un magnétoscope

Bien que votre (Re)playBOX contienne un magnétoscope satellite numérique à disque dur, rien ne vous empêche de connecter un magnétoscope classique sur la prise péritel VCR. Vous pourrez ainsi transférer sur cassette les films que vous aurez enregistrés sur le disque dur.

Connectez simplement votre magnétoscope sur la péritel VCR du terminal.

Pour enregistrer le numérique, il faut que le terminal soit allumé sur la chaîne à enregistrer.

Lancez alors l'enregistrement sur la chaîne AV du magnétoscope (0, AV, EXT...) Voir notice du magnétoscope pour la manipulation exacte.

Pour lire une cassette, lancez simplement la lecture, le magnétoscope prendra automatiquement la main sur le terminal. Si ce n'est pas le cas, appuyez sur la touche TV/VCR de la télécommande de votre magnétoscope.

Pour transférer un enregistrement numérique sur cassette, il suffit de lire cet enregistrement pendant que le magnétoscope enregistre la chaîne AV.

Télécommandes universelles

Les télécommandes universelles doivent être programmées avec un code (généralement à 3 ou 4 chiffres) pour fonctionner avec un appareil donné. C'est le fabricant de la télécommande universelle qui choisit ce code, et non pas le fabricant de l'appareil à commander. Votre terminal étant de conception récente, il se peut que certaines télécommandes universelles ne le pilotent pas, même si le constructeur fournit des codes Métronic. Si aucun code Métronic ne fonctionne, essayez une recherche automatique. Si la recherche automatique échoue, c'est probablement parce que les codes de votre terminal n'ont pas été mis dans la télécommande universelle. Nous vous remercions de comprendre que Métronic ne pourra pas vous aider sur les codes d'une télécommande universelle qui n'est pas de la marque Métronic. Il est recommandé de contacter le fabricant de la télécommande universelle.

Magnétoscope numérique

Généralités

Votre (Re)playBOX contient un disque dur (DD). La capacité de 40 GigaOctets du disque dur permet d'enregistrer environ 25 heures. La durée est approximative car elle dépend du débit de l'émission que vous enregistrez. En général, il faut compte 1.5 Go par heure d'enregistrement, mais certaines émissions ou certaines chaînes peuvent nécessiter 2 Go/h, voire plus.

Le magnétoscope numérique offre les fonctions classiques d'enregistrement, lecture, avance rapide etc. Contrairement au magnétoscope à bande, il n'y a aucune perte de qualité. Mais le principal intérêt du magnétoscope numérique intégré est la fonction qui permet de décaler le temps (Time-Shift en anglais). Cette fonction vous permet de faire une pause sur une émission en direct, puis de reprendre la «lecture» quand vous le souhaitez. Vous pouvez ainsi répondre au téléphone, par exemple, sans perdre le moindre détail de l'émission que vous regardez. Reportez-vous au § 18-F pour plus de détails.

Le disque dur n'est pas conçu comme un outil de stockage à long terme. Comme sur un ordinateur, il y a des risques de pertes de données. Aussi, si vous enregistrez une émission que vous souhaitez garder, nous vous recommandons de la sauvegarder sur bande, comme expliqué au § 16.

Réglages du disque dur

Lorsque vous faites une pause du direct (Time-Shift), il faut que le disque dur soit en rotation pour ne rien perdre de l'action en cours. S'il est au repos, il faut une dizaine de secondes pour initialiser le disque dur. Après l'allumage et après toute utilisation, le disque dur se met en veille au bout d'un certain temps afin d'économiser l'énergie et de rendre votre (Re)playBOX plus silencieuse.

Pour choisir le temps après lequel le disque se met en veille :

- Allez dans Menu / *Disque dur*
- Sur la ligne *Mise en veille du disque dur*, choisissez une durée de 5 à 30 min. Si vous choisissez *Arrêt*, le disque dur se met immédiatement en veille. Si vous choisissez *Touj. ON*, le disque reste toujours prêt pour le Time-Shift.

Le menu / *Disque dur* / *Info disque dur* donne des informations sur le disque, et principalement la taille du disque utilisé. Même si vous n'avez fait aucun enregistrement 10 à 11% de l'espace sont occupés. Ceci s'explique par l'espace réservé au Time-Shift qui est de 4Go, soit environ 2h.

En cas de problème avec le fonctionnement du magnétoscope numérique, vous pouvez être amené à formater le disque dur, comme vous le feriez avec un ordinateur. Le formatage permet également de réduire le temps de scan au démarrage, si celui-ci devient trop long. Pour cela, allez dans le menu menu / *Disque dur* / *Formater*, entrez le code secret et patientez quelques minutes. Attention, cette opération efface tous les enregistrements.

Enregistrement

Pour enregistrer l'émission que vous regardez, appuyez simplement sur la touche REC et patientez quelques secondes. Pendant l'enregistrement, la face avant affiche rEC et un point rouge apparaît en haut à droite de l'écran. Sur la télécommande, seules les touches de volume, STOP et marche / arrêt sont actives.

Pour arrêter un enregistrement, appuyez sur STOP (■). Une fenêtre vous demande de confirmer que vous souhaitez bien finir l'enregistrement. Appuyez sur OK et vous revenez en mode visualisation.

Lecture

Pour visualiser un enregistrement, appuyez sur la touche List pour faire apparaître la liste des enregistrements (en mode TV, vous pouvez aussi appuyer sur PLAY). Avec les flèches ▲ ▼, mettez en surbrillance l'enregistrement que vous voulez regarder et appuyez sur OK.

Pendant la lecture, vous pouvez utiliser les touches :

- STOP pour revenir à la liste des enregistrements
- || PAUSE pour faire un arrêt sur image et reprendre la lecture.
- ▶▶ FFW pour une avance rapide (plusieurs appuis augmentent la vitesse)
- ◀◀ REW pour un retour en arrière
- ⏪ SLOW pour un ralenti
- ▶ PLAY pour sortir du mode ralenti, avance ou retour rapide et revenir en lecture.

Programmateur

Pour programmer un enregistrement sur une chaîne, commencez par visualiser cette chaîne en tapant son numéro, ou en y accédant avec la touche OK. Appuyez sur la touche Timer pour entrer dans le menu de programmation.

En cas de besoin, une première fenêtre vous demande de confirmer l'heure actuelle. Si elle est exacte, descendez sur **Sauvegarder** et appuyez sur OK. Sinon, modifiez les valeurs ou regardez quelques secondes une chaîne qui diffuse l'heure, ce qui aura pour effet de mettre à l'heure le terminal.

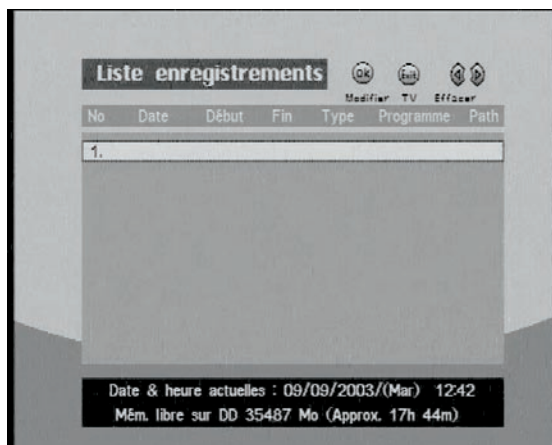

Avec les flèches sélectionnez la première ligne vide et tapez OK pour faire apparaître la fenêtre de réglage de l'enregistrement.

- Sur la ligne **Satellite**, sélectionnez avec les flèches ◀ ▶ le satellite qui émet la chaîne à enregistrer.
- Sur la ligne **Date de début**, entrez la date de l'émission
- Sur la ligne **Heure de début**, entrez l'heure à laquelle commence l'émission
- De la même manière, entrez les valeurs adéquates dans les lignes **Date de fin** et **Heure de fin**.
- Sur la ligne **Type**, choisissez **Une fois** pour un enregistrement unique, **journalier** pour démarrer tous les jours l'enregistrement à la même heure ou **hebdomadaire** pour enregistrer toutes les semaines.
- Sur la ligne **Destination**, laissez **DD**, ce qui correspond à un enregistrement sur le disque dur. Le choix **VCR** est à utiliser si vous désirez enregistrer avec votre magnéto-copie.
- Une fois vos réglages terminés, descendez sur **Enregistrement** et appuyez sur OK.

F

Time Shift

Pour faire une pause sur le direct, pressez simplement la touche TS ou la touche PAUSE. L'image se fige, l'afficheur indique -tS- puis PAUS.

Pour reprendre le fil de l'émission, appuyez sur PLAY, vous êtes en mode différé, l'afficheur indique PLAY.

En mode différé, vous pouvez faire une pause avec la touche PAUSE et reprendre la lecture avec PLAY. Vous pouvez également faire une avance rapide avec la touche FFW. Des appuis successifs sur FFW font avancer de plus en plus vite, ce qui est symbolisé par l'indication FF01, FF02, FF04 etc. sur l'afficheur. En avance rapide, il est possible que vous rattrapiez le direct, le terminal affiche alors PLAY. Vous pouvez alors sortir du mode différé (voir plus loin) ou rester en mode différé, ce qui vous permet, par exemple de voir un ralenti d'une action qui vient de se passer (impossible en direct).

Pour quitter le mode différé, appuyez sur STOP puis confirmez par OK. L'afficheur indique le numéro de chaîne, vous êtes à nouveau en direct.

Gestion des enregistrements

En appuyant sur la touche List (ou PLAY), vous faites apparaître la liste des enregistrements. La fenêtre indique le numéro, le nom de l'enregistrement qui est par défaut celui de la chaîne, la durée, ainsi que le type d'enregistrement (TV ou Radio).

Vous pouvez changer le nom en sélectionnant l'enregistrement avec les flèches ▲ ▼, puis en appuyant sur ▶.

- Changez la première lettre avec les flèches ▲ ▼
- Passez à la lettre suivante avec la touche ▶
- Modifiez la deuxième lettre de la même manière, puis la troisième etc.
- Appuyez sur OK pour quitter et sauvegarder.

Si vous appuyez par mégarde sur ▶ et que vous ne voulez pas changer le nom, appuyez sur la touche [Back].

Vous pouvez effacer un enregistrement en appuyant sur la touche DEL. Après avoir confirmé par OK, l'enregistrement est définitivement perdu. Il faut attendre quelques secondes pour que l'enregistrement soit effacé du disque (environ 10 secondes pour un enregistrement d'une heure).

No.	Chaîne	Durée	Type
01	BBC NEWS 24_2	00:09:50	TV
02	BBC NEWS 24_3	00:03:50	TV
03	BBC NEWS 24_4	00:02:50	TV
04	BBC 2 Engla_1	00:00:28	TV
05	BBC 2 Engla_2	00:01:50	TV
06	BBC 2 Engla_3	00:01:11	TV
07	CANAL+ JAUN_1	00:00:14	TV
08	BBC R Cymru_1	00:01:24	Radio
09	BBC R Cymru_2	00:00:14	Radio
10	TV BREIZH_1	00:24:32	TV

Free 35487 Mb
TV (Approx. 17h 44m)

Choisir avec les flèches
[OK] lecture [DEL] Effacer
Editer nom [GA/DR]

Services numériques

Les émissions numériques sont parfois accompagnées de données supplémentaires apportant des fonctionnalités propres au numérique. Les fonctions décrites ci-dessous ne sont accessibles que si l'opérateur diffuse les données correspondantes.

Guide électronique des programmes

La touche EPG vous permet d'accéder au guide électronique des programmes. La plupart des chaînes diffusent uniquement des informations concernant l'émission en cours et la suivante.

En tapant sur OK sur l'émission en cours, ou la suivante, vous accédez à des informations plus complètes sur l'émission.

En tapant [Timer] après avoir sélectionné l'émission suivante, les données relatives à cette émission entrent automatiquement dans un enregistrement.

Modes audio

Certaines émissions sont diffusées en version multi-langues (VM). C'est le cas, par exemple de la chaîne Euronews sur HotBird qui diffuse en Français, en Italien, en Espagnol etc.

Pour changer la langue, appuyez sur la touche AUDIO puis sur la touche ▶. Si plusieurs langues sont diffusées, la première ligne change, et vous entendez une autre langue.

Si un flux audio numérique est disponible (très rare), sa présence est indiquée par le marquage AC3.

Sous-titrages

(Re)playBOX est capable d'afficher les sous-titrages DVB. Appuyez sur la touche [Subt], si la dernière ligne affiche une langue (SL...), c'est qu'il y a un sous-titrage disponible. Appuyez alors sur ▶ pour afficher **Activé** et appuyez sur Exit. Si la dernière ligne affiche NONE, c'est qu'il n'y a pas de sous-titre disponible.

Lorsque le sous-titrage est activé, la qualité du son n'est pas garantie. Pour supprimer l'affichage du sous-titrage, appuyez sur [Subt] puis sur ▶ pour afficher **Désactivé**. Quittez avec [Exit]

Interface commune (CI)

La double interface commune permet d'insérer un ou deux modules de contrôle d'accès. Afin de préserver les précieux modules et les cartes qu'ils logent, veillez à toujours insérer ou retirer le module quand (Re)playBOX est éteinte. Pour retirer le module, appuyez à fond sur le bouton situé à sa droite puis sortez délicatement le module. En cas de résistance, ne forcez pas, le module ou le terminal pourraient subir des dommages non couverts par la garantie.

Bien que chaque fente puisse accepter tous les types de modules, elles sont gérées différemment par le processeur. Aussi, si un module fonctionne mal dans une fente, essayez l'autre fente.

Questions / Réponses

- **Pourquoi l'écran reste noir ?**

La chaîne que vous voulez regarder est probablement cryptée. Pour information, un opérateur peut transmettre une chaîne cryptée avec une information faisant croire au terminal qu'elle est en clair. L'inverse est possible, comme pour Canal + pendant les heures en clair.

- **Mon moteur est dérégulé, que faire?**⁽³⁾

Faites une remise à zéro du positionneur⁽³⁾

- **Pourquoi le moteur ne tourne plus sur toute sa course ?**

Des butées électroniques empêchent le moteur d'aller jusqu'à sa butée mécanique. Il faut positionner les butées électroniques du moteur au même endroit que ses butées mécaniques: Voir paragraphe 14 page 28.

- **A l'allumage, le scan est très long**

Formatez le disque dur.

- **Un module de décryptage ne fonctionne pas.**

Changez-le de fente.

Malgré le soin que nous avons apporté à la conception de nos produits et à la réalisation de cette notice, vous avez peut-être rencontré des difficultés. N'hésitez pas à nous contacter, nos spécialistes sont à votre disposition pour vous conseiller gracieusement (hors coût communication téléphonique) du lundi au vendredi de 9h00 à 12h00 / 14h00 à 19h00 et le samedi - sauf juillet et août - de 9h30 à 12h30 et 14h00 à 18h00.

Modèle terminal : (Re)playBOX

Satellites captés :.....



Assistance
Téléphonique Métronic
Tél.: 02 47 346 333
hotline@metronic.com



METRONIC - Service Consommateurs
CIRDE La Tombe
B.P 56
37320 ESVRES SUR INDRE
FRANCE
site web : www.metronic.com

Dans un souci constant d'amélioration de nos produits, nous vous remercions de bien vouloir nous retourner le questionnaire qualité (frais d'affranchissement remboursés sur simple demande).
Le fait de nous retourner le questionnaire qualité en fin de notice, vous donne droit à trois mois de garantie supplémentaire (pièces uniquement).

BON DE GARANTIE

Le terminal et la tête LNB sont garantis contre tout vice de fabrication, pièces et main d'œuvre (voir durée de garantie sur l'emballage). En cas de panne sous garantie, les frais de transport aller sont à la charge du magasin distributeur, les frais de port retour à notre charge.

Pour être valable, le bon de garantie doit être dûment complété et retourné accompagné de la photocopie de la facture ou du ticket de caisse.

**IL EST IMPERATIF D'OBTENIR UN NUMERO D'ACCORD DE RETOUR AVANT
TOUT ENVOI.**

BON DE GARANTIE

Réf du matériel.....

Date d'achat.....



Terminal numérique (Re)playBOX

Date d'achat :

.....

Lieu d'achat :

.....

Nom du magasin :

.....

Votre Nom :.....

Adresse :.....

Ville :.....

Code Postal :.....

Tél :.....

- **Produit acheté:** Kit numérique fixe
 Kit numérique motorisé
 Terminal numérique / analogique seul
- **Motif d'achat :** Accès à la qualité numérique
 Plus de choix de chaînes
 Chaînes étrangères
- **Comment avez-vous connu METRONIC ?**
 Amis / parents
 Publicité / catalogues
 Dans le magasin
 J'avais déjà un récepteur METRONIC
- **Avez-vous déjà une installation, si oui quelle marque?** oui non

.....

• **Avez vous eu recours à l'assistance téléphonique METRONIC ?**

oui

non

Si oui, qu'en pensez-vous ?

.....
.....
.....

En cas d'achat de kit complet :

• **Avez-vous procédé vous même à l'installation du kit ?**

oui

non

• **Avez-vous eu recours à un installateur ?**

oui

non

Pour quel montant ?.....

• **Quelles difficultés avez-vous rencontrées lors de l'installation ?**

1 Montage des fiches sur le câble Facile Difficile

2 Montage de la parabole Facile Difficile

3 Montage des têtes (LNBS) Facile Difficile

4 Montage du moteur
(en cas de kit motorisé) Facile Difficile

5 Calage Facile Difficile



• Avez vous isolé la ou les LNBs (têtes) ?

oui

non

- Pâte d'isolation METRONIC
- Autres produits METRONIC
- Silicone
- Ruban adhésif
- Autre.....

• La notice vous paraît-elle bien réalisée pour installer, sans avoir recours à un professionnel, un kit satellite?

oui

non

Quelles modifications souhaiteriez-vous voir apportées?

.....
.....
.....
.....

• Où avez-vous installé votre kit satellite ?

- Sur un balcon
- Sur le toit (cheminée...)
- Sur le mur
- Au sol
- Autre.....

• Quelle longueur de câble avez-vous utilisée ?

- 5 m
- 10 m
- 15 m
- 20 m
- 30 m
- 40 m
- plus

Autres remarques ou suggestions :

.....
.....
.....
.....

Globalement êtes-vous satisfait de votre achat

 oui non

Metronic - Service Consommateurs
CIRDE La Tombe
B.P 56
37320 ESVRES SUR INDRE
FRANCE
site web : www.metronic.com



Guide des chaînes TV

EXPLICATIF TABLEAU DES CHAÎNES

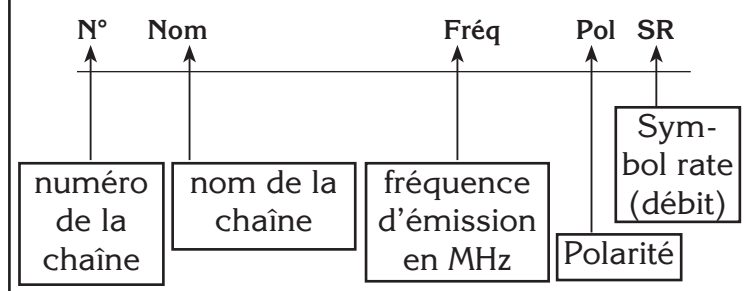

N°	Nom	Freq.	Pol	SR	N°	Nom	Freq.	Pol	SR
ASTRA28 -----					36	S4C~ Digidol	12129	V	27500
1	BBC 1 London	10773	H	22000	37	You TV	12129	V	27500
2	BBC 2 Englan	10773	H	22000	38	Vitality	12129	V	27500
3	BBC NEWS 24	10773	H	22000	39	Create & Cra	12129	V	27500
4	ETV	10773	H	22000	40	Sky News	12207	V	27500
5	BBC TES 3	10773	H	22000	41	Sky News	12207	V	27500
6	CBBC Channel	10773	H	22000	42	Sky News	12207	V	27500
7	CBeebies	10773	H	22000	43	SNE	12207	V	27500
8	BBC 1 NI	10773	H	22000	44	Sky News UK	12207	V	27500
9	TLM(Browser)	10862	H	22000	45	Sky News Eir	12207	V	27500
10	TLMV	10862	H	22000	46	TV SHOP	12344	H	27500
11	The Betting	10862	H	22000	47	Reality TV	12344	H	27500
12	price-drop.t	11954	H	27500	48	FO2	12344	H	27500
13	Screenshop	11954	H	27500	49	Shopping Gen	12344	H	27500
14	TV Travelsho	11954	H	27500	50	TVWarehouse.	12344	H	27500
15	TV Travelsho	11954	H	27500	51	Shop America	12344	H	27500
16	TV Travelsho	11954	H	27500	52	TV Warehouse	12344	H	27500
17	TV Travelsho	11954	H	27500	53	Shop 24/7	12344	H	27500
18	TVTS Mosaic	11954	H	27500	54	JML Direct	12344	H	27500
19	TVTS Quad	11954	H	27500	55	Game Network	12344	H	27500
20	QVC	12032	H	27500	56	YES	12344	H	27500
21	Q_I	12032	H	27500	57	Shop Smart	12344	H	27500
22	QVC	12032	H	27500	58	Community	12382	H	27500
23	Q_I	12032	H	27500	59	Going Places	10921	H	22000
24	Q_I dir	12032	H	27500	ATLANTIC BIRD 3 -----				
25	QVC Barker	12032	H	27500	60	BRTV	12543	H	27500
26	QVC TSVNOW	12032	H	27500	61	GCPE 1	12543	H	27500
27	Ideal World	12032	H	27500	62	GCPE 2	12543	H	27500
28	ITV News	12032	H	27500	TELECOM -----				
29	bid-up.tv	12032	H	27500	63	EURONEWS	11648	H	04440
30	TCM	12051	V	27500	HOTBIRD -----				
31	Cni	12051	V	27500	64	EWTN	10723	H	29900
32	CNN	12051	V	27500	65	MTA INTL	10723	H	29900
33	Travel Deals	12051	V	27500	66	RTL Televisi	11054	H	27500
34	Travel Ch 2	12051	V	27500	67	VOX CH	11054	H	27500
35	BBC PARL'MNT	12129	V	27500	68	RTL CH	11054	H	27500

Guide des chaînes TV

N°	Nom	Freq.	Pol	SR	N°	Nom	Freq.	Pol	SR
HOTBIRD (suite) -----					115	Retequattro	11919	V	27500
69	RTL2 AUSTRIA	11054	H	27500	116	ORT-I	11938	H	27500
70	CNN	11054	H	27500	117	IQRAA	12015	H	27500
71	NBC	11054	H	27500	118	MA3	12015	H	27500
72	ZDF	11054	H	27500	119	MBC	12015	H	27500
73	RTL A	11054	H	27500	120	Pehla Europe	12015	H	27500
74	ARTE GERMAN	11060	V	06510	121	Pehla Europe	12015	H	27500
75	ARTE FRENCH	11060	V	06510	122	Telesierra	12092	H	27500
76	Kurdsat	11096	H	27500	123	Italiasat	12092	H	27500
77	CNL New Life	11096	H	27500	124	C. Milagro	12092	H	27500
78	Sailing Chan	11096	H	27500	125	Sex-View	12092	H	27500
79	TV ROMANIA	11623	V	27500	126	Telesierra 2	12092	H	27500
80	Chai TV	11623	V	27500	127	TV7 Tunis	12149	V	27500
81	Live ShowTV	11623	V	27500	128	Khabar TV	12149	V	27500
82	102.5 HIT Ch	11623	V	27500	129	DunaTV	12149	V	27500
83	TLC SAT	11623	V	27500	130	TV Pika	12149	V	27500
84	PRO SAT	11623	V	27500	131	TizianaSat	12149	V	27500
85	Channel SUN	11623	V	27500	132	ChatGameTV	12149	V	27500
86	SEXY SAT TV	11623	V	27500	133	OTE PROMO	12188	V	27500
87	123SAT/69XTV	11623	V	27500	134	BALKANIA TV	12188	V	27500
88	ULTRA BLUE T	11623	V	27500	135	HIGH TV	12188	V	27500
89	Bloomberg Eu	11642	H	27500	136	RTS SAT	12188	V	27500
90	Bloomberg Ge	11642	H	27500	137	TV MAGIC	12188	V	27500
91	Bloomberg En	11642	H	27500	138	06 TV	12188	V	27500
92	Tel Sell Hom	11642	H	27500	139	ERT SAT	12188	V	27500
93	Channel Nine	11642	H	27500	140	EXTRA	12188	V	27500
94	EDTV	11747	H	27500	141	TRIAL	12188	V	27500
95	EDTV SPORT	11747	H	27500	142	MKTV	12188	V	27500
96	EDTV BUSINES	11747	H	27500	143	FASHION	12245	H	27500
97	JAYA TV	11747	H	27500	144	SEXY SAT	12245	H	27500
98	TVE INTERNAC	11785	H	27500	145	ADJARA TV	12245	H	27500
99	CANAL 24 HOR	11785	H	27500	146	SYRIAN TV	12380	V	27500
100	TVE INTER. A	11785	H	27500	147	SAT 7	12380	V	27500
101	RAINews24	11804	V	27500	148	Abu Dhabi TV	12380	V	27500
102	CAMERA DEPUT	11804	V	27500	149	RTV Monteneg	12380	V	27500
103	TELEPACE	11804	V	27500	150	Jordan TV	12380	V	27500
104	RAISPORTSAT	11804	V	27500	151	SFi	12399	H	27500
105	RAINettunoSA	11804	V	27500	152	SRG SSR SAT	12399	H	27500
106	Rai Edu 2	11804	V	27500	153	IRIB1 PER	12437	H	27500
107	RAINettunoSA	11804	V	27500	154	IRIB1 ENG	12437	H	27500
108	SAT2000	11804	V	27500	155	IRIB2 PER	12437	H	27500
109	SKY On Air	11843	V	27500	156	IRIB2 ENG	12437	H	27500
110	Sport Promo	11843	V	27500	157	IRINN	12437	H	27500
111	SKY On Air	11843	V	27500	158	SAHAR1	12437	H	27500
112	SKY Assist	11881	V	27500	159	SAHAR2	12437	H	27500
113	Italia 1	11919	V	27500	160	AL-ALAM	12437	H	27500
114	Canale 5	11919	V	27500	161	FEED	12437	H	27500

Guide des chaînes TV

N°	Nom	Freq.	Pol	SR	N°	Nom	Freq.	Pol	SR
HOTBIRD (suite) -----					208	DAN - Cinema	11137	H	27500
162	Asianet	12437	H	27500	209	TV 5 - FBS	11137	H	27500
163	AsianetUK.co	12437	H	27500	210	TV 5 Europe	11137	H	27500
164	EbS	12476	H	27500	211	FreeX TV	11137	H	27500
165	metv	12476	H	27500	212	Kurdistan TV	11137	H	27500
166	LibertyTV.co	12476	H	27500	213	TBNE	11137	H	27500
167	SET	12520	V	27500	214	Videolina	11137	H	27500
168	SARDEGNA UNO	12520	V	27500	215	Telegenova	11137	H	27500
169	ITV	12520	V	27500	216	RTB	11137	H	27500
170	Jaam E Jam	12520	V	27500	217	TV POLONIA	11513	H	27500
171	TAPESH	12520	V	27500	218	Tele5	11513	H	27500
172	PUGLIA CHANN	12520	V	27500	219	Polonia 1	11513	H	27500
173	IPN	12520	V	27500	220	ITV	11513	H	27500
174	Reform TV	12520	V	27500	221	Nile TV Inte	12539	H	27500
175	24ore.tv	12558	V	27500	222	Nile News	12539	H	27500
176	Al Arabiya	12597	V	27500	223	Bulgaria TV	12539	H	27500
177	ANN	12597	V	27500	224	MEDIOLANUM	12539	H	27500
178	BBC World	12597	V	27500	225	Météo Expres	10911	V	27500
179	EuroNews	12597	V	27500	226	Beur TV	11034	V	27500
180	JSTV 1	12597	V	27500	227	Khalifa TV	11034	V	27500
181	JSTV 2	12597	V	27500	228	RTR-Planet	11034	V	27500
182	Sharjah	12654	H	27500	229	TFJ	11034	V	27500
183	Qatar	12654	H	27500	230	RAI1	11766	V	27500
184	Saudi 1	12654	H	27500	231	RAI2	11766	V	27500
185	Kuwait	12654	H	27500	232	RAI3	11766	V	27500
186	Libya	12654	H	27500	233	RaiMed	11766	V	27500
187	Sudan	12654	H	27500	234	Canale Lavor	11766	V	27500
188	Oman	12654	H	27500	235	Rai Edu 1	11766	V	27500
189	ESC	12654	H	27500	236	RAIMOSAICO	11766	V	27500
190	Iraq	12654	H	27500	237	SENATO ITALI	11766	V	27500
191	Al manar	12654	H	27500	238	NAPOLI INT.	12303	V	27500
192	Thai TV5	12673	V	27500	239	MAGIC	12303	V	27500
193	3ABN	12673	V	27500	240	COUNTDOWN	12303	V	27500
194	Tv Moda	12673	V	27500	241	PLEASURE TV	12303	V	27500
195	Studio Europ	12673	V	27500	242	BVN-TV	12303	V	27500
196	E-TV	12673	V	27500	243	RTB INTERNAT	12303	V	27500
197	Video Itali	12673	V	27500	244	OASI.TV	12303	V	27500
198	Telemarket	12673	V	27500	245	BLU LINE TV	12303	V	27500
199	GAME NETWORK	12673	V	27500	246	DANCE TV	12303	V	27500
200	PASSIONS	12692	H	27500	247	SKY Prima Fi	10992	V	27500
201	ONYX	12692	H	27500	248	DW-TV Amerik	11143	V	05500
202	MEDYA TV	12692	H	27500	249	HB Feed	11143	V	05500
203	ABsat PROMO	12692	H	27500	250	HB CH.2	11179	H	27500
204	TVN	11408	V	27500	251	TCT WORLD	11179	H	27500
205	TVN Siedem	11408	V	27500	252	OLISAT/TVCHI	11179	H	27500
206	MANGO 24	11408	V	27500	253	DAYSTAR	11179	H	27500
207	PILOT TV	11408	V	27500	254	OLISAT/TELEF	11179	H	27500

Guide des chaînes TV

N°	Nom	Freq.	Pol	SR	N°	Nom	Freq.	Pol	SR
HOTBIRD (suite) -----					300	ESC 1	11567	V	22000
255	Arirang TV	11179	H	27500	301	TV5 France/S	11567	V	22000
256	OLISAT Latin	11179	H	27500	302	TV7 Tunisia	11567	V	22000
257	Nuvolari	11200	V	27500	303	ARTE	11567	V	22000
258	Leonardo	11200	V	27500	304	ARTE	11567	V	22000
259	Alice	11200	V	27500	305	Canal Algeri	11567	V	22000
260	Sailing Chan	11200	V	27500	306	RAI Uno	11567	V	22000
261	NOELLO SAT	11200	V	27500	307	RTP Internat	11567	V	22000
262	Radio Compan	11200	V	27500	308	Deutsche Wel	11567	V	22000
263	DeeJay TV	11200	V	27500	309	Sky News	11597	V	22000
264	SuperPippa	11200	V	27500	310	EuroSport Ne	11597	V	22000
265	MTI HB6 CH	11200	V	27500	311	TVC Internat	11685	V	22000
266	NOELLO GOLD	11200	V	27500	312	Andalucia TV	11685	V	22000
267	GAY.TV	11200	V	27500	313	ETB Sat	11685	V	22000
268	PIEMONTE SAT	11200	V	27500	314	TeleMadrid S	11685	V	22000
269	User Prog	11338	V	05632	315	TV de Galici	11685	V	22000
270	Polsat 1	11413	H	06200	316	MTV Central	11739	V	27500
271	Polsat 2	11413	H	06200	317	Travel	11778	V	27500
272	R13	11823	H	27500	318	Travel	11778	V	27500
273	ALPHA TV	11823	H	27500	319	Travel	11778	V	27500
274	HB CHANNEL	12111	V	27500	320	CNN Internat	11778	V	27500
275	ARM 1	12111	V	27500	321	ARD Das Erst	11836	H	27500
276	AL JAZEERA	12111	V	27500	322	Bayerisches	11836	H	27500
277	Coming Soon	12111	V	27500	323	Hessen Ferns	11836	H	27500
278	Mediterraneo	12111	V	27500	324	Arte	11836	H	27500
279	LUNATEST	12111	V	27500	325	Arte	11836	H	27500
280	Made In Ital	12111	V	27500	326	SR Fernsehen	11836	H	27500
281	Ceramicanda	12111	V	27500	327	WDR Fernsehe	11836	H	27500
282	DCTV-english	12236	V	13400	328	BR Alpha	11836	H	27500
283	DCTV-italy	12236	V	13400	329	Sudwest Fern	11836	H	27500
284	DCTV-turkish	12236	V	13400	330	BR Alpha	11836	H	27500
285	DCTV-german	12236	V	13400	331	Phoenix	11836	H	27500
286	DCTV-spanish	12236	V	13400	332	KTO	11895	V	27500
287	DCTV-french	12236	V	13400	333	ProSieben Os	12051	V	27500
288	DCTV-portugu	12236	V	13400	334	Kabel 1 Schw	12051	V	27500
289	Tele 5	12322	H	27500	335	Kabel 1 Oest	12051	V	27500
290	TV Puls	12322	H	27500	336	ProSieben Sc	12051	V	27500
ASTRA 19 -----					337	SAT1 Oesterr	12051	V	27500
291	Bibel TV	10832	H	22000	338	Eins Extra	12109	H	27500
292	TV Puls Info	10832	H	22000	339	Eins Festiva	12109	H	27500
293	Tango TV	10832	H	22000	340	Eins MuXx	12109	H	27500
294	Canal Canari	10979	V	22000	341	MDR Fernsehe	12109	H	27500
295	Digital+ Pro	10979	V	22000	342	MDR Sachsen	12109	H	27500
296	CCV	11435	V	22000	343	MDR Sachsen-	12109	H	27500
297	Digital+ Pro	11508	V	22000	344	MDR Thüringe	12109	H	27500
298	Al-Jazeera C	11567	V	22000	345	RBB Brandenb	12109	H	27500
299	RTM 1	11567	V	22000	346	RBB Berlin	12109	H	27500

Guide des chaînes TV

N°Nom	Freq.	Pol	SR	N°	Nom	Freq.	Pol	SR	
ASTRA 19 (suite) -----				393	QVC Germany	12551	V	22000	
347	NDR Fernseh	12109	H	27500	394	Viva Plus	12551	V	22000
348	NDR Hamburg	12109	H	27500	395	BVN TV	12574	H	22000
349	NDR Niedersa	12109	H	27500	396	TV 5 Europe	12610	V	22000
350	NDR Schleswi	12109	H	27500	397	RTBF Sat	12610	V	22000
351	Sudwest Fern	12109	H	27500	398	Motors TV	12610	V	22000
352	SAT1 Schweiz	12148	H	27500	399	Motors TV	12610	V	22000
353	TV Berlin	12148	H	27500	400	Bahn TV	12633	H	22000
354	RTL	12187	H	27500	401	K-TV	12633	H	22000
355	Super RTL	12187	H	27500	402	XXP TV	12633	H	22000
356	RTL 2	12187	H	27500	403	Free-X TV	12662	H	22000
357	VOX	12187	H	27500	404	TV Niepokala	12669	V	22000
358	RTL Shop	12187	H	27500	405	n-tv	12669	V	22000
359	FRANCE 5	12207	V	27500	406	VIVA	12669	V	22000
360	TV BREIZH	12207	V	27500	407	Otto Shoppin	12669	V	22000
361	PLANETE THAL	12207	V	27500	408	ORF 1	12692	H	22000
362	BLOOMBERG TV	12207	V	27500	409	TW1	12692	H	22000
363	LCP	12207	V	27500	EUTEL_W2 -----				
364	TV 6	12226	H	27500	410	SNAI SAT	12608	H	27500
365	MTV2 - The P	12226	H	27500	411	SERVICE 7	12608	H	27500
366	'ZIK / XXL	12285	V	27500	412	RETECAPRI	12608	H	27500
367	BBC WORLD	12285	V	27500	413	ITALIA 9	12608	H	27500
368	FASHION-TV	12285	V	27500	414	SERVICE 11	12608	H	27500
369	CANAL CLUB	12324	V	27500	ARABSAT -----				
370	MOSAIQUE	12324	V	27500	415	Bahrain TV	11747	V	27500
371	MOSA 2	12324	V	27500	416	Saudi Arabia	11747	V	27500
372	MOSA 3	12324	V	27500	417	Kuwait TV	11747	V	27500
373	CA TV	12324	V	27500	418	Jamahiry Sa	11747	V	27500
374	MOSA 4	12324	V	27500	419	Sudan TV	11747	V	27500
375	RTL 4	12343	H	27500	420	Saudi Arabia	11747	V	27500
376	National Geo	12343	H	27500	421	Aj Majd Spac	11747	V	27500
377	Discovery Ch	12343	H	27500	422	Oman TV	11747	V	27500
378	RTL 5	12343	H	27500	423	Abu Dhabi TV	11747	V	27500
379	Animal Plane	12343	H	27500	424	Future Inter	11785	V	27500
380	CA TV Test C	12363	V	27500	425	LBC Sat	11785	V	27500
381	TV TRWAM	12460	H	27500	426	Naghham	11785	V	27500
382	Pro Sieben	12480	V	27500	427	Tele Liban	11785	V	27500
383	Kabel 1	12480	V	27500	428	NBN	11785	V	27500
384	Neun Live	12480	V	27500	429	Al Arabiyah	11785	V	27500
385	DSF - Deutsc	12480	V	27500	430	Al-Manar TV	11785	V	27500
386	Home Shoppin	12480	V	27500	431	New TV	11785	V	27500
387	TELE 5	12480	V	27500	432	MBC 2	11785	V	27500
388	SAT1	12480	V	27500	433	MBC	11785	V	27500
389	N24	12480	V	27500	434	Bahrain TV	11843	H	27500
390	sonnenklar.t	12480	V	27500	435	Bahrain TV	11843	H	27500
391	DPC Test Car	12480	V	27500	436	Bahrain TV	11843	H	27500
392	Bloomberg TV	12551	V	22000	437	MBC	11843	H	27500

Guide des chaînes TV

N°	Nom	Freq.	Pol	SR	N°	Nom	Freq.	Pol	SR
ARABSAT (suite) -----					482	Canal 47	11615	V	27500
438	MBC 2	11843	H	27500	483	Canal 35	11615	V	27500
439	Al-Arabiyah	11843	H	27500	484	TV Amist	11615	V	27500
440	Abu Dhabi TV	11843	H	27500	485	Wonderfu	11615	V	27500
441	Rotana Music	11843	H	27500	486	Mana-Eur	11682	V	03800
442	Emirates Cha	11862	V	27500	487	Nueva Er	11731	H	28120
443	Abu Dhabi TV	11862	V	27500	488	Canal 4	11731	H	28120
444	Al Mustakill	11938	V	27500	489	European	11731	H	28120
445	TV 7 (Tunisi	11938	V	27500	490	E-Quinie	11731	H	28120
446	Syria Satell	11938	V	27500	491	Canal Pa	11731	V	27500
447	Sharjah TV	11938	V	27500	492	Cadena L	11771	H	28120
448	Al-Jazeera S	11938	V	27500	493	TV Galic	11811	V	27500
TURKSAT -----					494	Via Loca	11932	H	27500
449	BRT 1	10968	V	04557	495	Vision L	11932	H	27500
450	Türkiye Joke	10975	V	05632	496	Tu Farma	11932	H	27500
451	Gala	11025	V	06510	497	Movida L	11932	H	27500
452	SuperSport	11025	V	06510	498	Max Loca	11932	H	27500
453	DHA Feed	11040	H	04000	499	Gigashop	11932	H	27500
454	ANS Producti	11047	H	03700	500	Rede Rec	11932	H	27500
455	Show TV Feed	11063	V	03100	501	Popular	11932	H	27500
456	TRT Feeds	11066	H	05632	502	VVR	11932	H	27500
457	Show TV Feed	11063	V	03100	503	VVR	11932	H	27500
458	TRT 1	11083	V	05632	504	Digital+	11932	V	27500
459	TRT 2	11092	V	05632	505	Eurospor	11972	V	27500
460	TRT Internat	11101	V	05632	506	Megatrix	11972	V	27500
461	Flash TV	11129	V	04268	507	Canal 21	12015	V	27500
462	Kanal 7	11135	V	04444	508	TVE Inte	12711	V	27500
463	Kanal A	11159	V	03150	509	CNBC Eur	12711	V	27500
464	CNN Turk	11587	V	03670	SIRIUS -----				
465	TRT 1	11728	V	27518	510	RTL9	11370	V	03260
466	TV 8 Avrupa	11830	V	06666	ASTRA Canal sat -----				
467	The History	11868	V	04510	511	SEASONS	11817	V	27500
468	Number One T	11868	V	04510	512	C CINEMA EMO	11817	V	27500
469	Meltem TV	11874	V	03400	513	C CINEMA FRI	11817	V	27500
470	NTV	11988	V	12800	514	EURONEWS	11817	V	27500
471	CNBC-e	11988	V	12800	515	CANAL JIMMY	11817	V	27500
472	Discovery Ch	11988	V	12800	516	MEZZO	11817	V	27500
473	Discovery Ch	11988	V	12800	517	LA CHAINE ME	11817	V	27500
474	Eurasiasat p	12130	V	11719	518	SPORT+	11817	V	27500
475	BBC World In	12130	V	11719	519	I>TELE	11817	V	27500
476	BK TV Sat	12590	V	03003	520	CANAL+	11856	V	27500
477	Ulusal Kanal	12743	H	02285	521	CANAL+ BLEU	11856	V	27500
478	Eyilik TV	12748	H	02400	522	CANAL+ JAUNE	11856	V	27500
HISPASAT -----					523	CANAL+ 16/9	11856	V	27500
479	Tele Loc	11615	V	27500	524	C CINEMA PRE	11856	V	27500
480	TV TeleL	11615	V	27500	525	DISNEY CHANN	11856	V	27500
481	TBN Enla	11615	V	27500	526	CANAL+ VERT	11856	V	27500

Guide des chaînes TV

N°	Nom	Freq.	Pol	SR	N°Nom	Freq.	Pol	SR
ASTRA Canal Sat (suite) -----					573	13EME RUE	12402	V 27500
527	EQUIDIA	11856	V	27500	574	FOX KIDS	12402	V 27500
528	PMU sur Cana	11856	V	27500	575	L'EQUIPE TV	12402	V 27500
529	PAD	11856	V	27500	576	PLANETE FUTU	12402	V 27500
530	C CINEMA AUT	11895	V	27500	577	C CINEMA CLA	12402	V 27500
531	MCM	11895	V	27500	578	C CINEMA SUC	12402	V 27500
532	MCM 2	11895	V	27500	579	GAME ONE	12402	V 27500
533	MATCH TV	11895	V	27500	580	C CINEMA 16/	12640	V 22000
534	CINE INFO	11895	V	27500	581	CINE POLAR	12640	V 22000
535	TiJi	11895	V	27500	582	CINE FX	12640	V 22000
536	NAT GEOGRAPH	11895	V	27500	583	CINE COMIC	12640	V 22000
537	GOURMET TV	11895	V	27500	584	TEVA	12640	V 22000
538	TEST CDN 8	11895	V	27500	585	DISNEY CHANN	12640	V 22000
539	EUROSPORT	11934	V	27500	586	PLAYHOUSE DI	12640	V 22000
540	TMC	11934	V	27500	587	TOON DISNEY	12640	V 22000
541	PLANETE	11934	V	27500	588	CLUB TELEACH	12640	V 22000
542	PARIS PREMIE	11934	V	27500	HOTBIRD TPS -----			
543	VOYAGE	11934	V	27500	589	Cinéstar 1	10758	V 27500
544	LCI	11934	V	27500	590	Cinéstar 2	10758	V 27500
545	CANAL J	11934	V	27500	591	Cinétoile	10758	V 27500
546	SANTE-VIE	11934	V	27500	592	TPS star	10758	V 27500
547	CUISINE.TV	11934	V	27500	593	Cinéfaz	10758	V 27500
548	FRANCE 2	12012	V	27500	594	Infosport	10796	V 27500
549	FRANCE 3	12012	V	27500	595	Eurêka!	10796	V 27500
550	CANAL EVENEM	12012	V	27500	596	Série Club	10796	V 27500
551	RTL9	12012	V	27500	597	Fun TV	10796	V 27500
552	CANAL EVENEM	12012	V	27500	598	Teva	10796	V 27500
553	TRACE BY MCM	12012	V	27500	599	Télétoon	10796	V 27500
554	TELE MELODY	12012	V	27500	600	Festival	10796	V 27500
555	ESPN CLASSIC	12012	V	27500	601	M6 Music	10796	V 27500
556	TEST CDN 4	12012	V	27500	602	Club Téléach	10796	V 27500
557	RFO SAT.	12207	V	27500	603	LCI	10834	V 27500
558	CANALPRO TV	12207	V	27500	604	FRANCE 5	10834	V 27500
559	AB MOTEURS	12285	V	27500	605	FRANCE 2	10834	V 27500
560	AB 1	12285	V	27500	606	Eurosport	10834	V 27500
561	ANIMAUX	12285	V	27500	607	FRANCE 3	10834	V 27500
562	ENCYCLOPEDIA	12285	V	27500	608	PARIS PREMIE	10834	V 27500
563	ESCALES	12285	V	27500	609	ARTE	10834	V 27500
564	toute L' HIS	12285	V	27500	610	I TELE	10834	V 27500
565	RFM-TV	12285	V	27500	611	RTM	10873	V 27500
566	ACTION	12285	V	27500	612	Star Academy	10873	V 27500
567	MANGAS	12285	V	27500	613	EQUIDIA	10873	V 27500
568	CINE BOX	12285	V	27500	614	ESPN CLASSIC	10873	V 27500
569	Csat Interac	12324	V	27500	615	CINE INFO	10873	V 27500
570	MMD	12324	V	27500	616	BBC PRIME	10873	V 27500
571	DEMAIN !	12402	V	27500	617	TV BREIZH	10873	V 27500
572	COMEDIE !	12402	V	27500	618	LA CHAINE PA	10873	V 27500

Guide des chaînes TV

N°	Nom	Freq.	Pol	SR
HOTBIRD TPS (suite)-----				
619	Equidia Alph	10873	V	27500
620	M6	10911	V	27500
621	HISTOIRE	10911	V	27500
622	TF1	10911	V	27500
623	TFOU	10911	V	27500
624	Odyssée	10911	V	27500
625	TF6	10911	V	27500
626	RFO SAT	10911	V	27500
627	Télétoon+1	10911	V	27500
628	CCTV9	11034	V	27500
629	KTO	11034	V	27500
630	God TV	11034	V	27500
631	Boomerang	11034	V	27500
632	SIC	11034	V	27500
633	AB 1	11681	H	27500
634	AB MOTEURS	11681	H	27500
635	ANIMAUX	11681	H	27500
636	CHASSE & PEC	11681	H	27500
637	ZIK / XXL	11681	H	27500
638	'ZIK	11681	H	27500
639	XXL	11681	H	27500
640	MUSIQUE CLAS	11681	H	27500
641	ESCALES	11681	H	27500
642	FIT/ toute L	11681	H	27500
643	RFM-TV	11681	H	27500
644	ACTION	11681	H	27500
645	MANGAS	11681	H	27500
646	ENCYCLOPEDIA	11681	H	27500
647	RTL9	11681	H	27500



Node Park Touraine
BP 1 TAUXIGNY
37310 REIGNAC SUR INDRE
CEDEX FRANCE
site web : www.metronic.com