

DENON

AM-FM STEREO TUNER

TU-1510AE

Owner's Manual

Bedienungsanleitung

Manuel de l'Utilisateur

Manuale delle istruzioni

Manual del usuario

Gebruiksaanwijzing

Bruksanvisning

□ SAFETY PRECAUTIONS



CAUTION
RISK OF ELECTRIC SHOCK
DO NOT OPEN



CAUTION:
TO REDUCE THE RISK OF ELECTRIC SHOCK, DO NOT REMOVE COVER (OR BACK). NO USER-SERVICEABLE PARTS INSIDE. REFER SERVICING TO QUALIFIED SERVICE PERSONNEL.

The lightning flash with arrowhead symbol, within an equilateral triangle, is intended to alert the user to the presence of uninsulated "dangerous voltage" within the product's enclosure that may be of sufficient magnitude to constitute a risk of electric shock to persons.

The exclamation point within an equilateral triangle is intended to alert the user to the presence of important operating and maintenance (servicing) instructions in the literature accompanying the appliance.

WARNING:
TO REDUCE THE RISK OF FIRE OR ELECTRIC SHOCK, DO NOT EXPOSE THIS APPLIANCE TO RAIN OR MOISTURE.

IMPORTANT SAFETY INSTRUCTIONS

1. Read these instructions.
2. Keep these instructions.
3. Heed all warnings.
4. Follow all instructions.
5. Do not use this apparatus near water.
6. Clean only with dry cloth.
7. Do not block any ventilation openings. Install in accordance with the manufacturer's instructions.
8. Do not install near any heat sources such as radiators, heat registers, stoves, or other apparatus (including amplifiers) that produce heat.
9. Protect the power cord from being walked on or pinched particularly at plugs, convenience receptacles, and the point where they exit from the apparatus.
10. Only use attachments/accessories specified by the manufacturer.
11. Use only with the cart, stand, tripod, bracket, or table specified by the manufacturer, or sold with the apparatus. When a cart is used, use caution when moving the cart/apparatus combination to avoid injury from tip-over.
12. Unplug this apparatus during lightning storms or when unused for long periods of time.
13. Refer all servicing to qualified service personnel. Servicing is required when the apparatus has been damaged in any way, such as power-supply cord or plug is damaged, liquid has been spilled or objects have fallen into the apparatus, the apparatus has been exposed to rain or moisture, does not operate normally, or has been dropped.
14. Batteries shall not be exposed to excessive heat such as sunshine, fire or the like.



CAUTION:

To completely disconnect this product from the mains, disconnect the plug from the wall socket outlet.

The mains plug is used to completely interrupt the power supply to the unit and must be within easy access by the user.

VORSICHT:

Um dieses Gerät vollständig von der Stromversorgung abzutrennen, ziehen Sie bitte den Stecker aus der Wandsteckdose.

Der Netzstecker wird verwendet, um die Stromversorgung zum Gerät völlig zu unterbrechen; er muss für den Benutzer gut und einfach zu erreichen sein.

PRECAUTION:

Pour déconnecter complètement ce produit du courant secteur, débranchez la prise de la prise murale.

La prise secteur est utilisée pour couper complètement l'alimentation de l'appareil et l'utilisateur doit pouvoir y accéder facilement.

ATTENZIONE:

Per scollegare completamente questo prodotto dalla rete di alimentazione elettrica, scollegare la spina dalla relativa presa a muro.

La spina di rete viene utilizzata per interrompere completamente l'alimentazione all'unità e deve essere facilmente accessibile all'utente.

PRECAUCIÓN:

Para desconectar completamente este producto de la alimentación eléctrica, desconecte el enchufe de la pared.

El enchufe de la alimentación eléctrica se utiliza para interrumpir por completo el suministro de alimentación eléctrica a la unidad y debe de encontrarse en un lugar al que el usuario tenga fácil acceso.

WAARSCHUWING:

Om de voeding van dit product volledig te onderbreken moet de stekker uit het stopcontact worden getrokken.

De netstekker wordt gebruikt om de stroomtoevoer naar het toestel volledig te onderbreken en moet voor de gebruiker gemakkelijk bereikbaar zijn.

FÖRSIKTIHETSMÅTT:

Koppla loss stickproppen från eluttaget för att helt skilja produkten från nätet.

Stickproppen används för att helt bryta strömförsörjningen till apparaten, och den måste vara lättillgänglig för användaren.

□ **NOTE ON USE / HINWEIS ZUM GEBRAUCH / OBSERVATIONS RELATIVES A L'UTILISATION / NOTE SULL'USO / NOTAS SOBRE EL USO / ALVORENSTE GEBRUIKEN / OBSERVERA ANGÅENDE ANVÄNDNINGEN**

WARNINGS	WARNHINWEISE	AVERTISSEMENTS	AVVERTENZE	ADVERTENCIAS	WAARSCHUWINGEN	VARNINGAR
<ul style="list-style-type: none"> • Avoid high temperatures. Allow for sufficient heat dispersion when installed in a rack. • Handle the power cord carefully. Hold the plug when unplugging the cord. • Keep the unit free from moisture, water, and dust. • Unplug the power cord when not using the unit for long periods of time. • Do not obstruct the ventilation holes. • Do not let foreign objects into the unit. • Do not let insecticides, benzene, and thinner come in contact with the unit. • Never disassemble or modify the unit in any way. • Ventilation should not be impeded by covering the ventilation openings with items, such as newspapers, tablecloths or curtains. • Naked flame sources such as lighted candles should not be placed on the unit. • Observe and follow local regulations regarding battery disposal. • Do not expose the unit to dripping or splashing fluids. • Do not place objects filled with liquids, such as vases, on the unit. • Do not handle the mains cord with wet hands. • When the switch is in the OFF position, the equipment is not completely switched off from MAINS. • The equipment shall be installed near the power supply so that the power supply is easily accessible. 	<ul style="list-style-type: none"> • Vermeiden Sie hohe Temperaturen. Beachten Sie, dass eine ausreichende Belüftung gewährleistet wird, wenn das Gerät auf ein Regal gestellt wird. • Gehen Sie vorsichtig mit dem Netzkabel um. Halten Sie das Kabel am Stecker, wenn Sie den Stecker herausziehen. • Halten Sie das Gerät von Feuchtigkeit, Wasser und Staub fern. • Wenn das Gerät längere Zeit nicht verwendet werden soll, trennen Sie das Netzkabel vom Netzstecker. • Decken Sie den Lüftungsbereich nicht ab. • Lassen Sie keine fremden Gegenstände in das Gerät kommen. • Lassen Sie das Gerät nicht mit Insektiziden, Benzin oder Verdünnungsmitteln in Berührung kommen. • Versuchen Sie niemals das Gerät auseinander zu nehmen oder zu verändern. • Die Belüftung sollte auf keinen Fall durch das Abdecken der Belüftungsöffnungen durch Gegenstände wie beispielsweise Zeitungen, Tischtücher, Vorhänge o. Ä. behindert werden. • Auf dem Gerät sollten keinerlei direkte Feuerquellen wie beispielsweise angezündete Kerzen aufgestellt werden. • Bitte beachten Sie bei der Entsorgung der Batterien die örtlich geltenden Umweltbestimmungen. • Das Gerät sollte keiner tropfenden oder spritzenden Flüssigkeit ausgesetzt werden. • Auf dem Gerät sollten keine mit Flüssigkeit gefüllten Behälter wie beispielsweise Vasen aufgestellt werden. • Das Netzkabel nicht mit feuchten oder nassen Händen anfassen. • Wenn der Schalter ausgeschaltet ist (OFF-Position), ist das Gerät nicht vollständig vom Stromnetz (MAINS) abgetrennt. • Das Gerät sollte in der Nähe einer Netzsteckdose aufgestellt werden, damit es leicht an das Stromnetz angeschlossen werden kann. 	<ul style="list-style-type: none"> • Eviter des températures élevées. Tenir compte d'une dispersion de chaleur suffisante lors de l'installation sur une étagère. • Manipuler le cordon d'alimentation avec précaution. Tenir la prise lors du débranchement du cordon. • Protéger l'appareil contre l'humidité, l'eau et la poussière. • Débrancher le cordon d'alimentation lorsque l'appareil n'est pas utilisé pendant de longues périodes. • Ne pas obstruer les trous d'aération. • Ne pas laisser des objets étrangers dans l'appareil. • Ne pas mettre en contact des insecticides, du benzène et un diluant avec l'appareil. • Ne jamais démonter ou modifier l'appareil d'une manière ou d'une autre. • Ne pas recouvrir les orifices de ventilation avec des objets tels que des journaux, nappes ou rideaux. Cela entraverait la ventilation. • Ne jamais placer de flamme nue sur l'appareil, notamment des bougies allumées. • Veillez à respecter les lois en vigueur lorsque vous jetez les piles usagées. • L'appareil ne doit pas être exposé à l'eau ou à l'humidité. • Ne pas poser d'objet contenant du liquide, par exemple un vase, sur l'appareil. • Ne pas manipuler le cordon d'alimentation avec les mains mouillées. • Lorsque l'interrupteur est sur la position OFF, l'appareil n'est pas complètement déconnecté du SECTEUR (MAINS). • L'appareil sera installé près de la source d'alimentation, de sorte que cette dernière soit facilement accessible. 	<ul style="list-style-type: none"> • Evitate di esporre l'unità a temperature elevate. Assicuratevi che vi sia un'adeguata dispersione del calore quando installate l'unità in un mobile per componenti audio. • Maneggiate il cavo di alimentazione con attenzione. Tenete ferma la spina quando scollegate il cavo dalla presa. • Tenete l'unità lontana dall'umidità, dall'acqua e dalla polvere. • Scollegate il cavo di alimentazione quando prevedete di non utilizzare l'unità per un lungo periodo di tempo. • Non coprite i fori di ventilazione. • Non inserite corpi estranei all'interno dell'unità. • Assicuratevi che l'unità non entri in contatto con insetticidi, benzolo o solventi. • Non smontate né modificate l'unità in alcun modo. • Le aperture di ventilazione non devono essere ostruite coprendole con oggetti, quali giornali, tovaglie, tende e così via. • Non posizionate sull'unità fi amme libere, come ad esempio candele accese. • Prestate attenzione agli aspetti legati alla tutela dell'ambiente nello smaltimento delle batterie. • L'apparecchiatura non deve essere esposta a goccioli o spruzzi. • Non posizionate sull'unità alcun oggetto contenente liquidi, come ad esempio i vasi. • Non toccare il cavo di alimentazione con le mani bagnate. • Quando l'interruttore è nella posizione OFF, l'apparecchiatura non è completamente scollegata da MAINS. • L'apparecchio va installato in prossimità della fonte di alimentazione, in modo che quest'ultima sia facilmente accessibile. 	<ul style="list-style-type: none"> • Evite altas temperaturas. Permita la suficiente dispersión del calor cuando está instalado en la consola. • Maneje el cordón de energía con cuidado. Sostenga el enchufe cuando desconecte el cordón de energía. • Mantenga el equipo libre de humedad, agua y polvo. • Desconecte el cordón de energía cuando no utilice el equipo por mucho tiempo. • No obstruya los orificios de ventilación. • No deje objetos extraños dentro del equipo. • No permita el contacto de insecticidas, gasolina y diluyentes con el equipo. • Nunca desarme o modifique el equipo de ninguna manera. • La ventilación no debe quedar obstruida por haberse cubierto las aperturas con objetos como periódicos, manteles o cortinas. • No deberán colocarse sobre el aparato fuentes inflamables sin protección, como velas encendidas. • A la hora de deshacerse de las pilas, respete la normativa para el cuidado del medio ambiente. • No exponer el aparato al goteo o salpicaduras cuando se utilice. • No colocar sobre el aparato objetos llenos de líquido, como jarras. • No maneje el cable de alimentación con las manos mojadas. • Cuando el interruptor está en la posición OFF, el equipo no está completamente desconectado de la alimentación MAINS. • El equipo se instalará cerca de la fuente de alimentación de manera que resulte fácil acceder a ella. 	<ul style="list-style-type: none"> • Vermijd hoge temperaturen. Zorg er bij installatie in een audiorack voor, dat de door het toestel geproduceerde warmte goed kan worden afgevoerd. • Hanteer het netsnoer voorzichtig. Houd het snoer bij de stekker vast wanneer deze moet worden aan- of losgekoppeld. • Laat geen vochtigheid, water of stof in het apparaat binnendringen. • Neem altijd het netsnoer uit het stopcontact wanneer het apparaat gedurende een lange periode niet wordt gebruikt. • De ventilatieopeningen mogen niet worden geblokkeerd. • Laat geen vreemde voorwerpen in dit apparaat vallen. • Voorkom dat insecticiden, benzene of verfvendunners met dit toestel in contact komen. • Dit toestel mag niet gedemonteerd of aangepast worden. • De ventilatie mag niet worden belemmerd door de ventilatieopeningen af te dekken met bijvoorbeeld kranten, een tafelkleed of gordijnen. • Plaats geen open vlammen, bijvoorbeeld een brandende kaars, op het apparaat. • Houd u steeds aan de milieuvoorschriften wanneer u gebruikte batterijen wegdoet. • Stel het apparaat niet bloot aan druppels of spatten. • Plaats geen voorwerpen gevuld met water, bijvoorbeeld een vaas, op het apparaat. • Raak het netsnoer niet met natte handen aan. • Als de schakelaar op OFF staat, is het apparaat niet volledig losgekoppeld van de netspanning (MAINS). • De apparatuur wordt in de buurt van het stopcontact geïnstalleerd, zodat dit altijd gemakkelijk toegankelijk is. 	<ul style="list-style-type: none"> • Undvik höga temperaturer. Se till att det finns möjlighet till god värmeavledning vid montering i ett rack. • Hantera nätkabeln varsamt. Håll i kabeln när den kopplas från el-uttaget. • Utsätt inte apparaten för fukt, vatten och damm. • Koppla loss nätkabeln om apparaten inte kommer att användas i lång tid. • Täpp inte till ventilationsöppningarna. • Se till att främmande föremål inte tränger in i apparaten. • Se till att inte insektsmedel på spraybruk, bensen och thinner kommer i kontakt med apparatens hölje. • Ta inte isär apparaten och försök inte bygga om den. • Ventilationen bör inte förhindras genom att täcka för ventilationsöppningarna med föremål såsom tidningar, bordsdukar eller gardiner. • Placera inte öppen eld, t.ex. tända ljus, på apparaten. • Tänk på miljöaspekterna när du bortskaffar batterier. • Apparaten får inte utsättas för vätska. • Placera inte föremål fyllda med vätska, t.ex. vaser, på apparaten. • Hantera inte nätsladden med våta händer. • Även om strömbrytaren står i det avstängda läget OFF, så är utrustningen inte helt bortkopplad från det elektriska nätet (MAINS). • Utrustningen ska vara installerad nära strömuttaget så att strömförsörjningen är lätt att tillgå.

• DECLARATION OF CONFORMITY

We declare under our sole responsibility that this product, to which this declaration relates, is in conformity with the following standards: EN60065, EN55013, EN55020, EN61000-3-2 and EN61000-3-3. Following the provisions of Low Voltage Directive 2006/95/EC and EMC Directive 2004/108/EC, the EC regulation 1275/2008 and its frame work Directive 2009/125/EC for Energy-related Products (ErP).

• ÜBEREINSTIMMUNGSERKLÄRUNG

Wir erklären unter unserer Verantwortung, daß dieses Produkt, auf das sich diese Erklärung bezieht, den folgenden Standards entspricht: EN60065, EN55013, EN55020, EN61000-3-2 und EN61000-3-3. Following the provisions of low voltage directive 2006/95/EC and EMC directive 2004/108/EC, the EC regulation 1275/2008 and its frame work directive 2009/125/EC for energy-related products (ErP).

• DECLARATION DE CONFORMITE

Nous déclarons sous notre seule responsabilité que l'appareil, auquel se réfère cette déclaration, est conforme aux standards suivants: EN60065, EN55013, EN55020, EN61000-3-2 et EN61000-3-3. Selon la directive 2006/95/EC concernant la basse tension et la directive CEM 2004/108/EC, la réglementation européenne 1275/2008 et la directive 2009/125/EC établissant un cadre de travail applicable aux produits liés à l'énergie (ErP).

• DICHIARAZIONE DI CONFORMITÀ

Dichiariamo con piena responsabilità che questo prodotto, al quale la nostra dichiarazione si riferisce, è conforme alle seguenti normative: EN60065, EN55013, EN55020, EN61000-3-2 e EN61000-3-3. Facendo seguito alle disposizioni della direttiva sul basso voltaggio 2006/95/EC alla direttiva EMC 2004/108/EC, alla norma EC 1275/2008 e alla relativa legge quadro 2009/125/EC in materia di prodotti alimentati ad energia (ErP).

QUESTO PRODOTTO E' CONFORME
AL D.M. 28/08/95 N. 548

• DECLARACIÓN DE CONFORMIDAD

Declaramos bajo nuestra exclusiva responsabilidad que este producto al que hace referencia esta declaración, está conforme con los siguientes estándares: EN60065, EN55013, EN55020, EN61000-3-2 y EN61000-3-3. De acuerdo con la directiva sobre baja tensión 2006/95/CE y la directiva sobre CEM 2004/108/CE, la normativa CE 1275/2008 y su directiva marco 2009/125/EC para productos relacionados con la energía (ErP).

• EENVORMIGHEIDSVKLAARING

Wij verklaren uitsluitend op onze verantwoordelijkheid dat dit product, waarop deze verklaring betrekking heeft, in overeenstemming is met de volgende normen: EN60065, EN55013, EN55020, EN61000-3-2 en EN61000-3-3. Volgens de voorzieningen van lage spanningsrichtlijn 2006/95/EC en EMC-richtlijn 2004/108/EC, de EU-richtlijn 1275/2008 en de kaderrichtlijn 2009/125/EC voor energieverbruikende producten (ErP).

• ÖVERENSSTÄMMELSESINTYG

Härmed intygas helt på eget ansvar att denna produkt, vilken detta intyg avser, uppfyller följande standarder: EN60065, EN55013, EN55020, EN61000-3-2 och EN61000-3-3. Uppfyller reglerna i lågspanningsdirektivet 2006/95/EC och EMC-direktivet 2004/108/EC, EU-förordningen 1275/2008 och ramverksdirektivet 2009/125/EC för energirelaterade produkter (ErP).

DENON EUROPE
Division of D&M Germany GmbH
An der Kleinbahn 18, Nettetal,
D-41334 Germany

A NOTE ABOUT RECYCLING:

This product's packaging materials are recyclable and can be reused. Please dispose of any materials in accordance with the local recycling regulations.

When discarding the unit, comply with local rules or regulations. Batteries should never be thrown away or incinerated but disposed of in accordance with the local regulations concerning battery disposal.

This product and the supplied accessories, excluding the batteries, constitute the applicable product according to the WEEE directive.

HINWEISE ZUM RECYCLING:

Das Verpackungsmaterial dieses Produktes ist zum Recyceln geeignet und kann wieder verwendet werden. Bitte entsorgen Sie alle Materialien entsprechend der örtlichen Recycling-Vorschriften. Beachten Sie bei der Entsorgung des Gerätes die örtlichen Vorschriften und Bestimmungen.

Die Batterien dürfen nicht in den Hausmüll geworfen oder verbrannt werden; bitte entsorgen Sie die Batterien gemäß der örtlichen Vorschriften.

Dieses Produkt und das im Lieferumfang enthaltene Zubehör (mit Ausnahme der Batterien!) entsprechen der WEEE-Direktive.

REMARQUES CONCERNANT LE RECYCLAGE:

Les matériaux d'emballage de ce produit sont recyclables et peuvent être réutilisés. Veuillez disposer des matériaux conformément aux lois sur le recyclage en vigueur.

Lorsque vous mettez cet appareil au rebut, respectez les lois ou réglementations en vigueur. Les piles ne doivent jamais être jetées ou incinérées, mais mises au rebut conformément aux lois en vigueur sur la mise au rebut des piles.

Ce produit et les accessoires inclus, à l'exception des piles, sont des produits conformes à la directive DEEE.

NOTE RELATIVA AL RICICLAGGIO:

I materiali di imballaggio di questo prodotto sono riutilizzabili e riciclabili. Smaltire i materiali conformemente alle normative locali sul riciclaggio.

Per lo smaltimento dell'unità, osservare le normative o le leggi locali in vigore. Non gettare le batterie, né incenerirle, ma smaltirle conformemente alla normativa locale sui rifiuti chimici.

Questo prodotto e gli accessori inclusi nell'imballaggio sono applicabili alla direttiva RAEE, ad eccezione delle batterie.

NOTAS ACERCA DEL RECICLAJE:

Los materiales de embalaje de este producto son reciclables y se pueden volver a utilizar. Disponga de estos materiales siguiendo los reglamentos de reciclaje de su localidad.

Cuando se deshaga de la unidad, cumpla con las reglas o reglamentos locales. Las pilas nunca deberán tirarse ni incinerarse. Deberá disponer de ellas siguiendo los reglamentos de su localidad relacionados con los desperdicios químicos.

Este producto junto con los accesorios empaquetados es el producto aplicable a la directiva RAEE excepto pilas.

OPMERKINGEN OVER RECYCLING:

Het inpakmateriaal van dit product is recycleerbaar en kan opnieuw gebruikt worden. Er wordt verzocht om zich van elk afvalmateriaal te ontdoen volgens de plaatselijke voorschriften.

Volg voor het wegdoen van de speler de voorschriften voor de verwijdering van wit- en bruingoed op.

Batterijen mogen nooit worden weggegooid of verbrand, maar moeten volgens de plaatselijke voorschriften betreffende chemisch afval worden verwijderd.

Op dit product en de meegeleverde accessoires, m.u.v. de batterijen is de richtlijn voor afgedankte elektrische en elektronische apparaten (WEEE) van toepassing.

OBSERVERA ANGÅENDE ÅTERVINNING:

Produktens emballage är återvinningsbart och kan återanvändas. Kassera det enligt lokala återvinningsbestämmelser.

När du kasserar enheten ska du göra det i överensstämmelse med lokala regler och bestämmelser.

Batterier får absolut inte kastas i soporna eller brännas. Kassera dem enligt lokala bestämmelser för kemiskt avfall.

Denna apparat och de tillbehör som levereras med den uppfyller gällande WEEE-direktiv, med undantag av batterierna.



Pb

□ CAUTIONS ON INSTALLATION

**VORSICHTSHINWEISE ZUR AUFSTELLUNG
PRÉCAUTIONS D'INSTALLATION
PRECAUZIONI SULL'INSTALLAZIONE
EMPLAZAMIENTO DE LA INSTALACIÓN
VOORZORGSMAATREGELEN BIJ DE INSTALLATIE
FÖRSIKTIGHET VID INSTALLATIONEN**

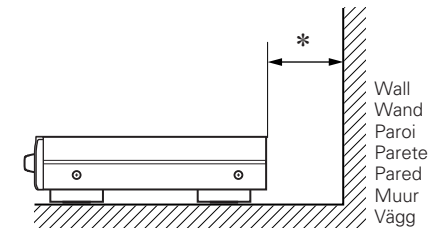
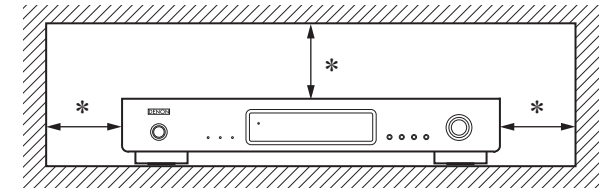

* For proper heat dispersal, do not install this unit in a confined space, such as a bookcase or similar enclosure.

- More than 0.1 m is recommended.
- Do not place any other equipment on this unit.

* Stellen Sie das Gerät nicht an einem geschlossenen Ort, wie in einem Bücherregal oder einer ähnlichen Einrichtung auf, da dies eine ausreichende Belüftung des Geräts behindern könnte.

- Empfohlen wird über 0,1 m.
- Keine anderen Gegenstände auf das Gerät stellen.

* Pour permettre la dissipation de chaleur requise, n'installez pas cette unité dans un espace confiné tel qu'une bibliothèque ou un endroit similaire.

- Une distance de plus de 0,1 m est recommandée.
- Ne placez aucun matériel sur cet appareil.

* Per una dispersione adeguata del calore, non installare questa apparecchiatura in uno spazio ristretto, come ad esempio una libreria o simili.

- Si raccomanda una distanza superiore ai 0,1 m.
- Non posizionare alcun altro oggetto o dispositivo su questo dispositivo.

* Para la dispersión del calor adecuadamente, no instale este equipo en un lugar confinado tal como una librería o unidad similar.

- Se recomienda dejar más de 0,1 m alrededor.
- No coloque ningún otro equipo sobre la unidad.

* Plaats dit toestel niet in een kleine afgesloten ruimte, zoals een boekenkast e.d., omdat anders de warmte niet op gepaste wijze kan worden afgevoerd.

- Meer dan 0,1 m is aanbevolen.
- Plaats geen andere apparatuur op het toestel.

* För att tillförsäkra god värmeavledning får utrustningen inte installeras i instängda utrymmen, som t.ex. en bokhylla eller liknande.

- Mer än 0,1 m rekommenderas.
- Placera ingen annan utrustning ovanpå den här enheten.

Contenu

Mise en route	1
Accessoires	1
Caractéristiques principales	1
Précautions de manipulation	2
Précautions d'installation	2
À propos de la télécommande	2
Insertion des piles.....	2
Portée de la télécommande.....	2
Nomenclature des pièces et des fonctions	3
Panneau avant.....	3
Panneau arrière.....	3
Télécommande.....	3
Connexions	4
Connexions analogiques	4
Connexion d'une antenne	4
Connexion du cordon d'alimentation	4
Fonctionnement	5
Régler les stations radio	5
Mise en marche.....	5
Ecoute d'émissions FM/AM.....	5
Préréglage des stations radio.....	6
RDS (Système de Données Radio).....	8
Mémoire de dernière fonction.....	10
Initialisation du microprocesseur.....	10
Dépistage des pannes	11
Spécifications	12
Index	12

Mise en route

Nous vous remercions d'avoir choisi un produit DENON. Pour un fonctionnement optimal, veuillez lire attentivement ce manuel de l'utilisateur avant de vous servir de l'unité.

Après l'avoir lu, rangez-le de façon à pouvoir le consulter selon les besoins.

Accessoires

Vérifiez que les composants suivants sont fournis avec l'unité.

- | | |
|---|---|
| ① Manuel de l'Utilisateur | 1 |
| ② Liste des services après-vente..... | 1 |
| ③ Cordon d'alimentation (longueur du cordon: environ 1,8 m) ... | 1 |
| ④ Télécommande (RC-1144)..... | 1 |
| ⑤ Piles R03/AAA..... | 2 |
| ⑥ Câble Audio (longueur du cordon: environ 1,2 m)..... | 1 |
| ⑦ Antenne à boucle AM..... | 1 |
| ⑧ Antenne intérieure FM..... | 1 |

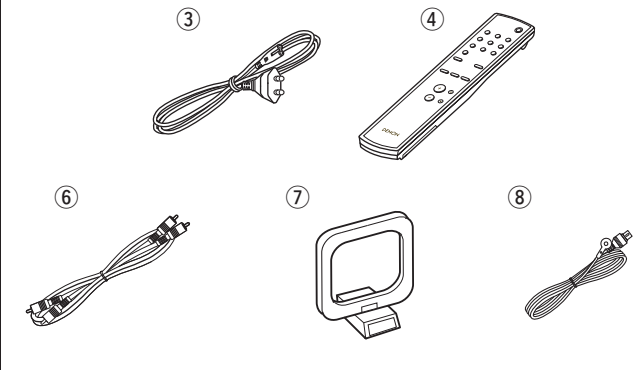

- Il est possible que les illustrations qui accompagnent ces instructions ne correspondent pas exactement à votre modèle.

Caractéristiques principales

Grand affichage à matrice de points sur 2 lignes

Tuner FM et AM avec capacité de mémorisation de 100 stations de radio

Fonctions RDS

Molette rotative pour un plus grand confort d'utilisation

Précautions de manipulation

• Avant la mise sous tension

Vérifiez une fois de plus que toutes les connexions sont correctes et que tous les câbles sont correctement installés.

- Lorsque l'unité reste inutilisée pendant une période prolongée, vérifiez que le cordon d'alimentation est débranché de la prise secteur.

• Condensation

En cas d'écart important entre la température interne de l'unité et la température de la pièce où elle se trouve, une condensation peut se former sur ses composants internes. L'unité peut alors présenter des anomalies de fonctionnement.

Dans ce cas, laissez l'unité débranchée pendant une heure ou deux jusqu'à ce qu'elle prenne la température de la pièce.

• Précautions concernant les téléphones portables

L'utilisation d'un téléphone portable à proximité de l'unité peut provoquer des interférences/ bruits. Dans ce cas, il suffit d'éloigner le téléphone de l'unité en fonctionnement.

• Pour déplacer l'unité

Eteignez l'unité et débranchez le cordon d'alimentation de la prise secteur.

Ensuite, déconnectez les câbles reliant l'unité à d'autres systèmes.

• Conserver ce manuel dans un endroit sûr.

Après l'avoir lue, rangez cette notice d'utilisation en lieu sûr.

Précautions d'installation

L'utilisation de cet amplificateur ou de tout autre appareil électronique à microprocesseurs près d'un tuner ou d'un téléviseur peut produire des parasites dans le son ou l'image.

Si cela se produit, prendre les mesures suivantes:

- Installer cet appareil aussi loin que possible du tuner ou du téléviseur.
- Placer les câbles d'antenne du tuner ou du téléviseur aussi loin que possible du cordon d'alimentation et des câbles de connexion d'entrée/sortie de cet appareil.
- Du bruit et des parasites peuvent se produire en particulier lors de l'utilisation d'antennes intérieures ou de câbles d'alimentation de 300 Ω.

L'utilisation d'antennes extérieures et de câbles coaxiaux de 75 Ω est recommandée.

À propos de la télécommande

Insertion des piles

- ① Déposez le couvercle arrière de la télécommande.
- ② Placez deux piles R03/AAA dans le compartiment à piles dans le sens indiqué.

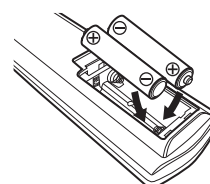
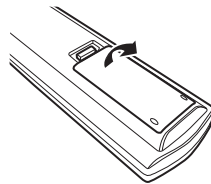

- ③ Remettez le couvercle arrière en place.

REMARQUE

- Remplacez les piles par des neuves lorsque l'unité ne fonctionne pas même si vous utilisez la télécommande à proximité de l'unité.
- Les piles fournies sont seulement destinées à vérifier le bon fonctionnement de l'unité.
- Respectez la polarité des piles lorsque vous les insérez, comme indiqué par les marques "⊕" et "⊖" dans leur compartiment.
- Pour éviter tout risque de dégât ou de fuite des piles:
 - Ne combinez pas une pile usée avec une neuve.
 - Utilisez uniquement des piles d'un type identique.
 - Ne tentez pas de charger des piles non rechargeables.
 - Une pile ne doit pas être court-circuitée, démontée, chauffée ou jetée au feu.
- Si le liquide d'une pile fuit, essuyez soigneusement l'intérieur du compartiment des piles et insérez des piles neuves.
- Retirez les piles de la télécommande lorsqu'elle restera inutilisée pendant une période prolongée.
- Veuillez vous débarrasser des piles usagées conformément aux lois locales relatives à la mise au rebut des piles.

Portée de la télécommande

Pour utiliser la télécommande, pointez-la en direction de son capteur sur l'unité.

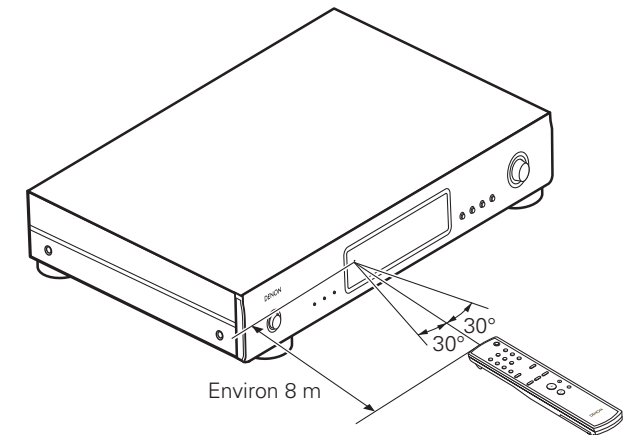

REMARQUE

En cas d'exposition directe au soleil, à une source lumineuse puissante (lampe fluorescente ou infra-rouge), l'unité peut fonctionner de façon anormale ou la télécommande peut ne pas fonctionner.

Nomenclature des pièces et des fonctions

Pour les touches qui ne sont pas décrites ici, lire la page indiquée entre parenthèses ().

Panneau avant

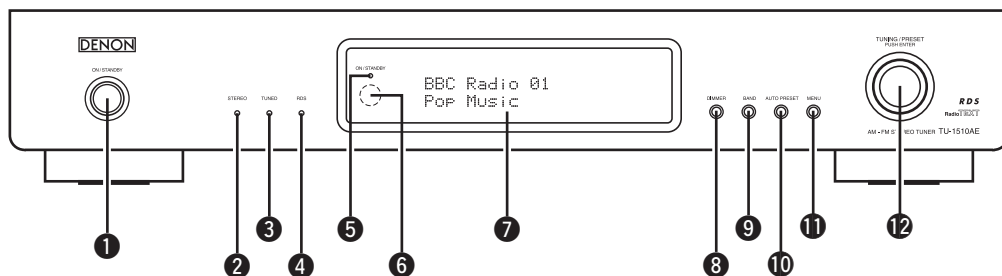

- ❶ Interrupteur d'alimentation (ON/STANDBY)..... (5)
- ❷ indicateur STEREO (5)
- ❸ Indicateur TUNED (d'accord)..... (5)
- ❹ indicateur RDS (8)
- ❺ indicateur ON/STANDBY
Ce voyant s'allume lorsque l'appareil est allumé ou en mode "veille".
- ❻ Capteur de télécommande (2)
- ❼ Affichage
- ❽ Touche DIMMER
La luminosité de l'affichage peut être réglée sur trois niveaux différents. Appuyer sur cette touche pour régler la luminosité sur haute, moyenne et basse, dans cet ordre.
- ❾ Touche de gamme (BAND) (6)
- ❿ Touche AUTO PRESET (6)
- ⓫ Touche MENU (6 – 9)
- ⓬ Molette TUNING/PRESET (6 – 9)



• L'appareil possède également une mémoire de sauvegarde. Cette fonction fournit un stockage de mémoire lorsque l'appareil est mis hors tension et que le cordon d'alimentation est débranché.

Panneau arrière

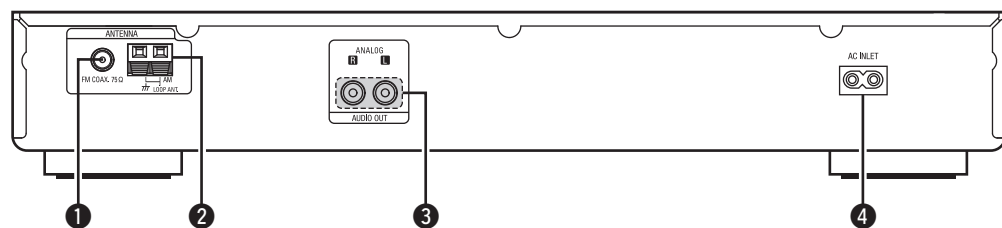

- ❶ Borne d'antenne FM (ANTENNA TERMINAL FM) (4)
- ❷ Bornes d'antenne AM (ANTENNA TERMINAL AM) (4)
- ❸ Prises de sortie analogiques (4)
- ❹ Prise de courant AC (4)

Télécommande

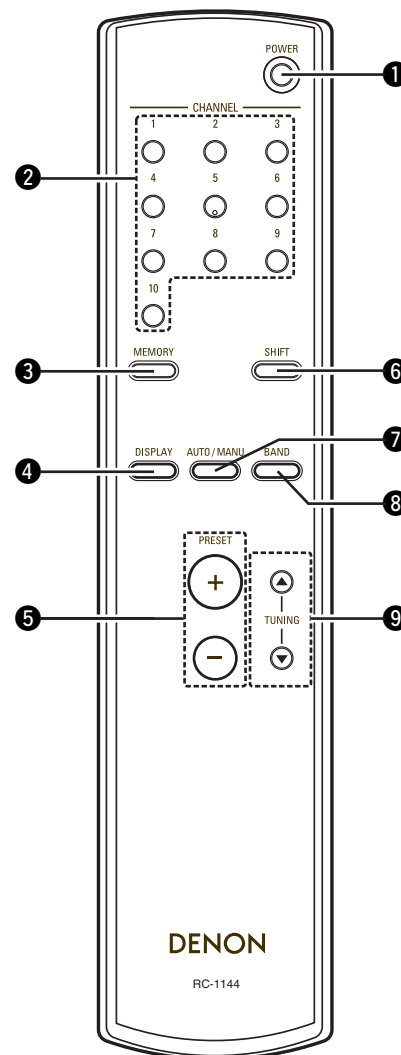

- ❶ Touche POWER (5)
- ❷ Touches CHANNEL (1 – 10) (6, 7)
- ❸ Touche MEMORY (6, 7)
- ❹ Touche DISPLAY (10)
- ❺ Touches PRESET (6, 7)
- ❻ SHIFT (Touche de décalage) (6, 7)
- ❼ Touche AUTO/MANU (5)
- ❽ Touche BAND (5, 6, 10)
- ❾ Touches TUNING (5)

Connexions

REMARQUE

- Ne branchez pas le cordon d'alimentation tant que vous n'avez pas terminé toutes les connexions.
- Pour faire vos connexions, consultez également le manuel de l'utilisateur des autres équipements.
- Vérifiez que vous connectez correctement les canaux droit et gauche (le canal gauche sur le connecteur gauche et le canal droit sur le connecteur droit).
- Ne groupez pas les cordons d'alimentation avec les câbles de connexion des équipements. Cela pourrait provoquer des ronflements ou autres types de bruit audio indésirables.
- Ne connectez pas l'appareil sur les connecteurs d'entrée PHONO de l'amplificateur.

Connexions analogiques

Câbles audio

Connexions analogiques (stéréo)



Câble Audio (fourni)

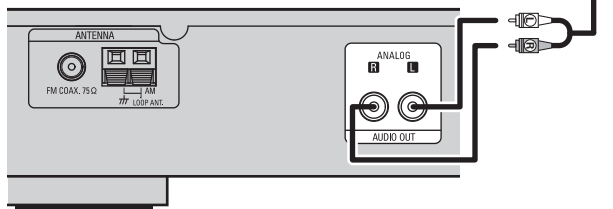
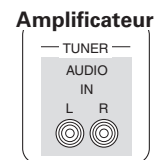

Connexion d'une antenne

- Connectez l'antenne FM ou l'antenne à boucle AM fournies avec l'appareil pour écouter confortablement vos émissions de radio.
- Après avoir connecté l'antenne et vérifié la réception d'un signal radiodiffusé (☞ page 5 "Ecoute d'émissions FM/AM"), utilisez du ruban adhésif pour fixer l'antenne dans la position où le bruit est le plus faible.

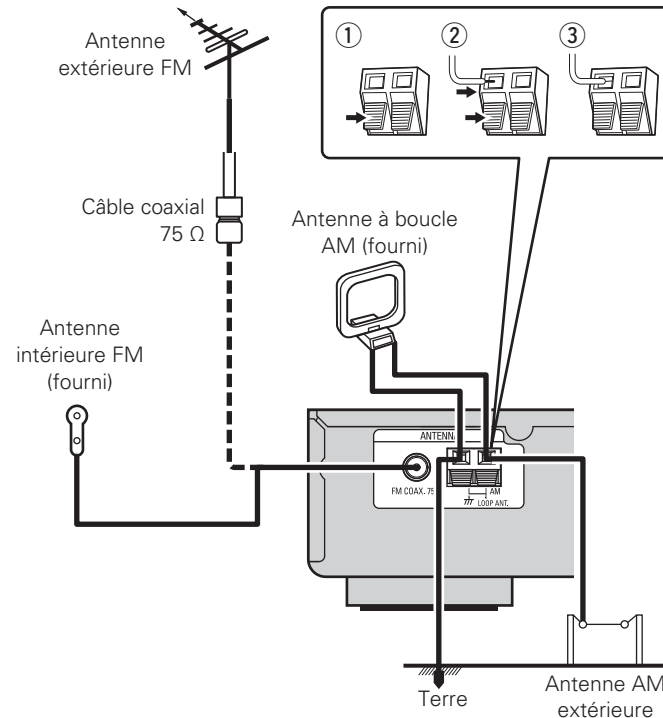

Montage de l'antenne cadre AM

- 1 Mettez la section du support en bas de l'antenne cadre à partir de l'arrière et pliez-la vers l'avant.

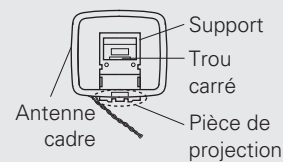

- 2 Insérez la pièce de projection dans le trou carré du support.

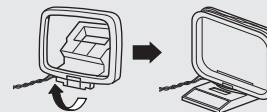

REMARQUE

- Ne pas connecter simultanément deux antennes FM.
- Ne pas débrancher l'antenne à boucle AM, même si vous utilisez une antenne AM externe.
- Assurez-vous que les bornes des fils de l'antenne à boucle AM n'entrent pas en contact avec les parties métalliques sur panneau.
- Si le signal comporte des interférences, connectez la borne de masse (GND) pour réduire le bruit.
- Si vous ne parvenez pas à recevoir un signal radiodiffusé de bonne qualité, nous vous recommandons d'installer une antenne extérieure. Renseignez-vous dans le magasin où vous avez acheté l'appareil pour en savoir plus.

Utilisation de l'antenne à boucle AM

A utiliser fixé au mur

Fixez directement au mur sans monter.

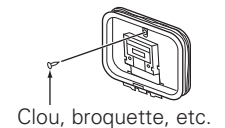

A utiliser sans fixation

Suivez la procédure ci-dessous pour le montage.

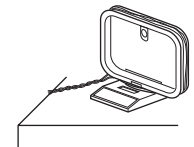

Connexion du cordon d'alimentation

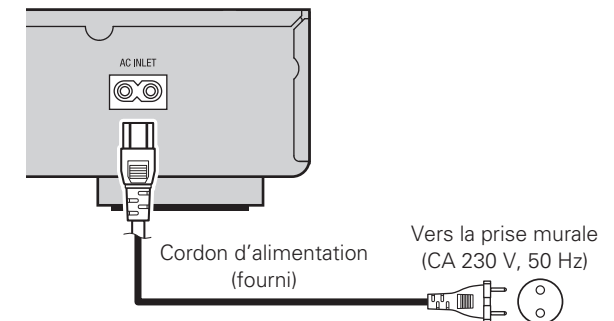

REMARQUE

- Insérer les fiches correctement. Des connexions incomplètes peuvent provoquer du bruit.
- Ne pas débrancher le cordon d'alimentation pendant que l'appareil fonctionne.

Fonctionnement

Symboles utilisés pour indiquer les touches dans ce manuel

Touche se trouvant sur l'appareil et la télécommande

→ **TOUCHE**

Touche se trouvant uniquement sur l'appareil → **<TOUCHE>**

Touche se trouvant uniquement sur la télécommande → **[TOUCHE]**

indicateur STEREO Indicateur TUNED (d'accord)

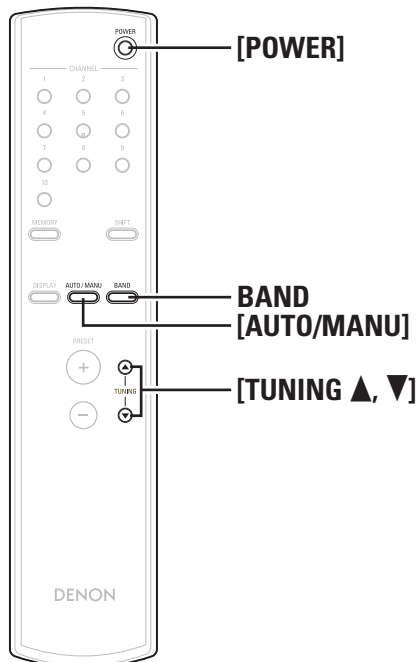
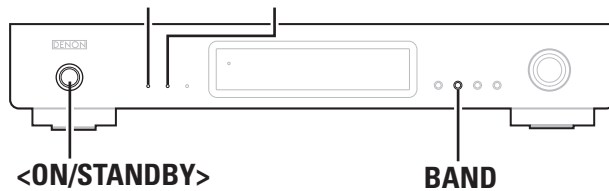

Régler les stations radio

Mise en marche

❑ Sélection du mode d'alimentation "activer"

Appuyer sur la touche **<ON/STANDBY>** ou **[POWER]**.

- L'affichage s'allume et l'appareil est opérationnel.

❑ Sélection du mode d'alimentation "veille"

Lorsque le mode d'alimentation "activer" est sélectionné, appuyer sur la touche **<ON/STANDBY>** ou **[POWER]**.

- Le mode d'alimentation "veille" est activé.



- L'appareil possède également une mémoire de sauvegarde. Cette fonction fournit un stockage de mémoire lorsque l'appareil est mis hors tension et que le cordon d'alimentation est débranché.

REMARQUE

Certains circuits restent sous tension même lorsque l'appareil est mis en mode veille. Lorsque l'unité reste inutilisée pendant une période prolongée, vérifiez que le cordon d'alimentation est débranché de la prise secteur.

Ecoute d'émissions FM/AM

1 Appuyez sur **BAND** pour sélectionner "FM" ou "AM".

FM Pour écouter une station FM.

AM Pour écouter une station AM.

2 Accordez la station émettrice souhaitée.

Syntonisation automatique (FM/AM)

- Appuyez sur la touche **[AUTO/MANU]** pour sélectionner "AUTO".
 - Lorsque le mode de syntonisation auto est activé, "AUTO" apparaît sur l'affichage, à droite de la fréquence.

FM 87.50MHz AUTO
A

- Appuyez sur la touche **[TUNING ▲, ▼]**.
 - La syntonisation auto commence.
 - Appuyez sur la touche **[TUNING ▲]** pour passer automatiquement à des fréquences plus élevées, sur la touche **[TUNING ▼]** pour passer automatiquement à des fréquences moins élevées.



- Le voyant TUNED s'allume et la syntonisation s'arrête lorsqu'une fréquence dont la puissance atteint ou dépasse un niveau donné est syntonisée.
- Le voyant STEREO s'allume lorsqu'une émission stéréo est reçue sur la bande FM.

Syntonisation manuelle (FM/AM)

- Appuyez sur la touche **[AUTO/MANU]** pour régler le mode de syntonisation automatique.
 - Lorsque le mode de syntonisation manuelle est activé, le mot "AUTO" figurant sur l'affichage, à droite de la fréquence, s'éteint.

FM 87.50MHz
A

- Appuyez sur la touche **[TUNING ▲, ▼]**.
 - Maintenir enfoncée la touche **[TUNING ▲]** pour vous déplacer vers des fréquences plus élevées, sur la touche **[TUNING ▼]** pour vous déplacer vers des fréquences moins élevées.



- Utiliser le mode de syntonisation manuelle pour syntoniser les stations dont le signal est trop faible pour être syntonisées à l'aide du mode de syntonisation auto.
- En mode de syntonisation manuelle, les signaux sont réglés de force en monaural, et le voyant STEREO ne s'allume pas, même lors de la réception d'émissions stéréo sur la bande FM.

Régler les stations radio

 Symboles utilisés pour indiquer les touches dans ce manuel

Touche se trouvant sur l'appareil et la télécommande → **TOUCHE**

Touche se trouvant uniquement sur l'appareil → **<TOUCHE>**

Touche se trouvant uniquement sur la télécommande → **[TOUCHE]**

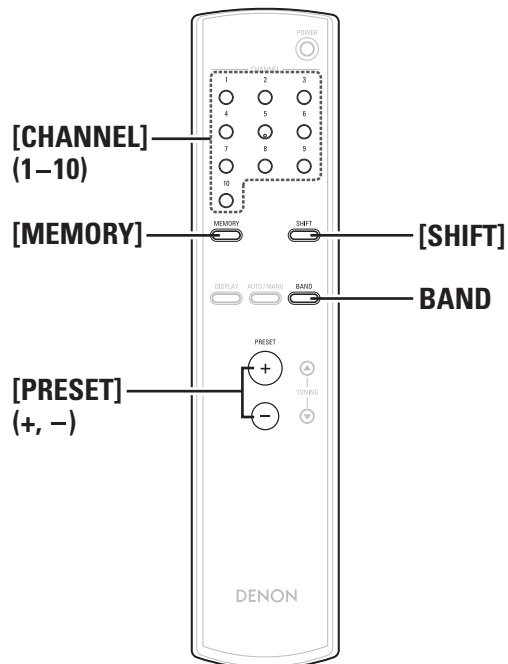
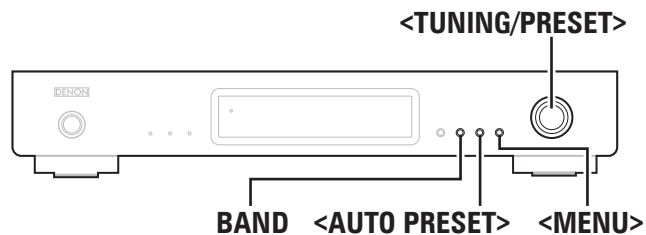

Préréglage des stations radio

 Préréglage automatique FM

1 Appuyez sur la touche **BAND** pour sélectionner la bande "FM".

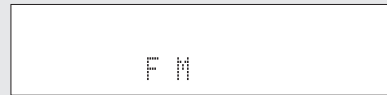

2 Appuyez sur la touche **<AUTO PRESET>**.



- Le mode de préréglage auto est activé et le voyant "AUTO PRESET" de l'affichage clignote.
- Les stations d'émission FM sont automatiquement recherchées et enregistrées dans l'ordre dans les canaux préréglés, en commençant par "A1".
- Lorsque la première station de radiodiffusion en FM est trouvée, cette station est stockée dans la mémoire préréglée au canal "A1". Les stations suivantes sont automatiquement stockées dans l'ordre aux canaux préréglés A1 à A10, B1 à B10, C1 à C10, D1 à D10, E1 à E10, F1 à F10, G1 à G10, H1 à H10, I1 à I10 et J1 à J10 pour un maximum de 100 stations.
- Le canal "A1" est syntonisé après la fin de l'opération de mémoire préréglée automatique.



- Si le signal d'une station est trop faible pour qu'elle soit syntonisée à l'aide du mode de préréglage auto, préréglez-la manuellement (☞ page 6).

Valeur par défaut

Pré-réglages de tuner automatique	
A1 – A10	87,5 / 89,1 / 98,1 / 108 / 90,1 / 90,1 / 90,1 / 90,1 / 90,1 / 90,1 MHz
B1 – B10	522 / 603 / 999 / 1404 / 1611 kHz, 90,1 / 90,1 / 90,1 / 90,1 / 90,1 MHz
C1 – C10	90,1 MHz
D1 – D10	90,1 MHz
E1 – E10	90,1 MHz
F1 – F10	90,1 MHz
G1 – G10	90,1 MHz
H1 – H10	90,1 MHz
I1 – I10	90,1 MHz
J1 – J10	90,1 MHz

 Préréglage manuel

- Avant de commencer, syntoniser la station que vous souhaitez préréglage.

Opérations sur l'unité principale

1 Appuyez sur la touche **<MENU>**.

- Le menu s'affiche pendant 5 secondes.

2 Tandis que le menu est affiché, tourner la molette **<TUNING/PRESET>** pour sélectionner "Memory", puis appuyer sur la molette **<TUNING/PRESET>**.

- Le mode de préréglage est activé et le numéro du canal préréglé clignote pendant environ 15 secondes.

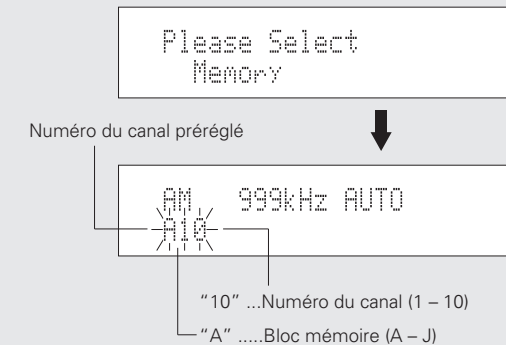

3 Lorsque le numéro du canal préréglé clignote, tourner la molette **<TUNING/PRESET>** et sélectionner le numéro du canal préréglé souhaité.

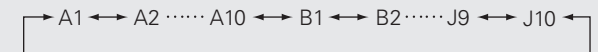

4 Appuyez sur la molette **<TUNING/PRESET>**.

- La station actuellement syntonisée est enregistrée sous le numéro de canal préréglé sélectionné.
- Pour préréglage d'autres canaux, répéter les étapes 1 à 4.
- Un total de 100 stations, FM et AM compris, peut être préréglé.



- Si une station est préréglée sous un numéro de canal pour lequel une autre station est déjà préréglée, la station précédemment enregistrée est effacée et la nouvelle station est préréglée à sa place.

Opérations sur la télécommande

- 1 Appuyez sur la touche [MEMORY].**
- Le mode de présélection est activé.

- 2 Sélectionner le numéro de canal préséglé.**
- Appuyer sur la touche [SHIFT] pour sélectionner le bloc mémoire et utiliser les touches [CHANNEL] (1-10) pour sélectionner le numéro de canal.
 - Le numéro de canal préséglé peut également être sélectionné à l'aide des touches [PRESET] (+, -).

- 3 Appuyez sur la touche [MEMORY].**
- La station est préséglée.

Saisie d'un nom pour la station émettrice préséglée

- 1 Sélectionner la station dont vous souhaitez régler le nom.**
- Exemple:** Pour enregistrer "DENON" en tant que nom de station FM dans le canal préséglé "A2".

- 2 Appuyez sur la touche <MENU>.**

- 3 Tourner la molette <TUNING/PRESET> pour sélectionner "Station name".**

```
Please Select
Station Name
```

- 4 Appuyez sur la molette <TUNING/PRESET>.**
- Le mode d'entrée du nom de station est activé.

```
FM 87,50MHz AUTO
A2 - - -
```

- 5 Tourner la molette <TUNING/PRESET> ou appuyer sur la touche [PRESET] (+, -) et sélectionner "D".**

- 6 Appuyer sur la molette <TUNING/PRESET> pour sélectionner "D".**

- Le curseur "_" commence à clignoter à l'emplacement suivant.
- Répéter les étapes 5 et 6 pour entrer "E", "N", "O" et "N", dans cet ordre. (un maximum de 8 caractères peut être entré.)

```
FM 87,50MHz AUTO
A2 DENON
```

- 7 Appuyer sur la molette <TUNING/PRESET> pendant au moins 2 secondes ou appuyer sur la touche [MEMORY] pour faire clignoter le canal préséglé "A2".**

- Lorsque "_" clignote, il est également possible de faire clignoter le canal préséglé "A2" en appuyant sur la molette <TUNING/PRESET> pendant au moins 2 secondes ou en appuyant sur la touche [MEMORY].

- 8 Lorsque le canal "A2" clignote, appuyer sur la molette <TUNING/PRESET> ou sur la touche [MEMORY].**

- Le nom de la station que vous avez entré est enregistré dans la mémoire.
- Cette procédure peut être utilisée pour enregistrer jusqu'à 100 noms de station AM/FM au choix, ayant un maximum de 8 caractères.
- Les 63 caractères ci-dessous peuvent être sélectionnés.
- Ecrire un "_" (Espace) pour effacer un caractère entré.

```
ABCDEFGHIJKLMNOPQRSTUVWXYZ
123456789[\]^_!#" $%&'()*+,-./:;<=>
? (espace)
```

Ecoute des stations préséglées

Opérations sur l'unité principale

- 1 Appuyez sur la touche <MENU>.**

- 2 Tourner la molette <TUNING/PRESET> pour sélectionner "Search Mode", puis appuyer sur la molette <TUNING/PRESET>.**

```
Please Select
Search Mode
```

- 3 Tourner la molette <TUNING/PRESET> pour sélectionner "Preset", puis appuyer sur la molette <TUNING/PRESET>.**
- Le mode de recherche préséglée est activé.

```
Search Mode
Preset
```

- 4 Tourner la molette <TUNING/PRESET> pour sélectionner le numéro de canal préséglé.**

```
FM107,95MHz AUTO
A1
```

Opérations sur la télécommande

Sélectionner le numéro de canal préséglé.

- Appuyer sur la touche [SHIFT] pour sélectionner le bloc mémoire et utiliser les touches [CHANNEL] (1-10) pour sélectionner le numéro de canal.
- Le numéro de canal préséglé peut également être sélectionné à l'aide des touches [PRESET] (+, -).

Régler les stations radio



Symboles utilisés pour indiquer les touches dans ce manuel

Touche se trouvant sur l'appareil et la télécommande

→ **TOUCHE**

Touche se trouvant uniquement sur l'appareil → **<TOUCHE>**

Touche se trouvant uniquement sur la télécommande → **[TOUCHE]**

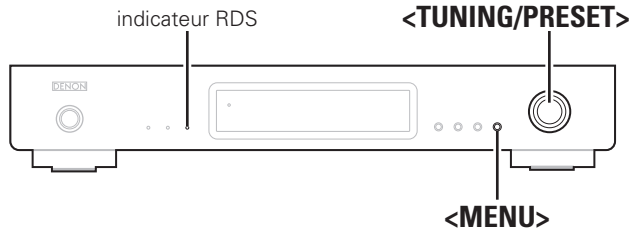

RDS (Système de Données Radio)

Le service de radiodiffusion RDS (qui ne fonctionne qu'en bande FM) permet de transmettre des informations supplémentaires, en plus du signal de programme radio classique.

Recherche RDS

Utilisez cette fonction pour vous connecter directement à une station FM avec service RDS.

1 Appuyer sur la touche **<MENU>** pour sélectionner le menu.

2 Tourner la molette **<TUNING/PRESET>** pour afficher "RDS".

Please Select
RDS

3 Appuyez sur la molette **<TUNING/PRESET>**.

4 Tourner la molette **<TUNING/PRESET>** pour afficher "RDS Search".

RDS Search

5 Appuyer sur la molette **<TUNING/PRESET>** pour activer le mode de veille de recherche RDS.

<Search Start>

6 Tourner la molette **<TUNING/PRESET>** dans le sens horaire ou anti-horaire d'un cran seulement.

RDS Search

- Pour commencer automatiquement la recherche RDS.
- Le voyant RDS clignote.
- Si aucune station RDS n'est trouvée avec l'opération ci-dessus, toutes les bandes de réception sont recherchées.
- Lorsqu'une station de radiodiffusion est trouvée, le nom de cette station apparaît sur l'affichage.

- Si aucune autre station RDS n'est trouvée lorsque la recherche a été effectuée sur toutes les fréquences, le message "NO RDS" s'affiche.

NO RDS

 Type de programme (PTY)

PTY identifie le type de programme RDS.

Les types de programmes disponibles sont affichés de la façon suivante:

NEWS	Informations	WEATHER	Météo
AFFAIRS	Affaires courantes	FINANCE	Finance
INFO	Information	CHILDREN	Programme pour enfants
SPORT	Sports	SOCIAL	Affaires sociales
EDUCATE	Education	RELIGION	Religion
DRAMA	Drame	PHONE IN	Entrée de téléphone
CULTURE	Culture	TRAVEL	Voyages
SCIENCE	Science	LEISURE	Détente
VARIED	Divers	JAZZ	Musique jazz
POP M	Musique pop	COUNTRY	Musique country
ROCK M	Musique rock	NATION M	Musique nationale
EASY M	Musique pour tous	OLDIES	Classiques
LIGHT M	Classique légère	FOLK M	Musique folk
CLASSICS	Classique	DOCUMENT	Documentaires
OTHER M	Autres musiques		

Recherche PTY

Utilisez cette fonction pour rechercher des stations RDS émettant un certain type de programme (PTY).

1 Appuyer sur la touche **<MENU>** pour sélectionner le menu.

2 Tourner la molette **<TUNING/PRESET>** pour afficher "RDS".

3 Appuyer sur la molette **<TUNING/PRESET>** pour activer le mode de sélection de recherche RDS.

4 Tourner la molette <TUNING/PRESET> pour afficher "PTY Search".

PTY Search

5 Appuyer sur la molette <TUNING/PRESET> pour activer le mode de sélection de recherche PTY.

6 Tout en regardant l'affichage, tourner la molette <TUNING/PRESET> pour appeler le type de programme souhaité.

PTY NEWS

- Lorsque vous recevez une station RDS, son type de programme s'affiche en premier.
- Lorsque vous ne recevez pas de station RDS, "PTY" clignote.

7 Appuyer sur la molette <TUNING/PRESET> pour activer le mode de veille de recherche PTY.

<Search Start>

8 Tourner la molette <TUNING/PRESET> dans le sens horaire ou anti-horaire d'un cran seulement.

PTY Search

- Pour commencer automatiquement la recherche PTY.
- Le voyant RDS clignote.
- S'il n'y a pas de station diffusant le type de programme spécifique avec l'opération ci-dessus, toutes les bandes de réception sont recherchées.
- Le nom de la station est affiché sur l'affichage après l'arrêt de la recherche.

NO Programme

- Si aucune autre station émettant le type de programme désigné n'est trouvée lors d'une recherche de toutes les fréquences, "NO Programme" s'affiche.

Programmes de trafic routier (TP)

TP identifie les programmes d'infos sur le trafic routier. Ceci vous permet de vous renseigner facilement sur le trafic routier avant de quitter votre domicile.

Recherche TP

Utilisez cette fonction pour rechercher des stations RDS émettant des programmes d'infos routières (stations TP).

1 Appuyer sur la touche <MENU> pour sélectionner le menu.

2 Tourner la molette <TUNING/PRESET> pour afficher "RDS".

3 Appuyer sur la molette <TUNING/PRESET> pour activer le mode de sélection de recherche RDS.

4 Tourner la molette <TUNING/PRESET> pour afficher "TP Search".

TP Search

5 Appuyer sur la molette <TUNING/PRESET> pour activer le mode de veille de recherche TP.

<Search Start>

6 Tourner la molette <TUNING/PRESET> dans le sens horaire ou anti-horaire d'un cran seulement.

TP Search

- Pour commencer automatiquement la recherche TP.
- Si aucune station TP n'est trouvée avec l'opération ci-dessus, toutes les bandes de réception sont recherchées.
- Le nom de la station est affiché après l'arrêt de la recherche.
- Si aucune autre station TP n'est trouvée lorsque toutes les fréquences sont recherchées, "NO Programme" est affiché.

NO Programme

Texte radio (RT)

RT permet aux stations RDS d'envoyer des messages qui s'affichent directement à l'écran. "RT" s'affiche à l'écran lorsque des données de texte radio sont reçues.

1 Appuyer sur la touche <MENU> pour sélectionner le menu.

2 Tourner la molette <TUNING/PRESET> pour afficher "RDS".

3 Appuyer sur la molette <TUNING/PRESET> pour activer le mode de sélection de recherche RDS.

4 Tourner la molette <TUNING/PRESET> pour afficher "RT ON/OFF".

RT ON/OFF

5 Appuyer sur la molette <TUNING/PRESET> pour activer le mode de sélection RT ON/OFF.

6 Tourner la molette <TUNING/PRESET> pour choisir "RT ON" ou "RT OFF".

RT ON

7 Appuyer sur la molette <TUNING/PRESET> pour activer ou arrêter la fonction RADIO TEXT.

- Si aucune donnée de texte n'est diffusée, "NO TEXT DATA" (pas de données de texte) est affiché.

Régler les stations radio



Symboles utilisés pour indiquer les touches dans ce manuel

Touche se trouvant sur l'appareil et la télécommande → **TOUCHE**

Touche se trouvant uniquement sur l'appareil → **<TOUCHE>**

Touche se trouvant uniquement sur la télécommande → **[TOUCHE]**

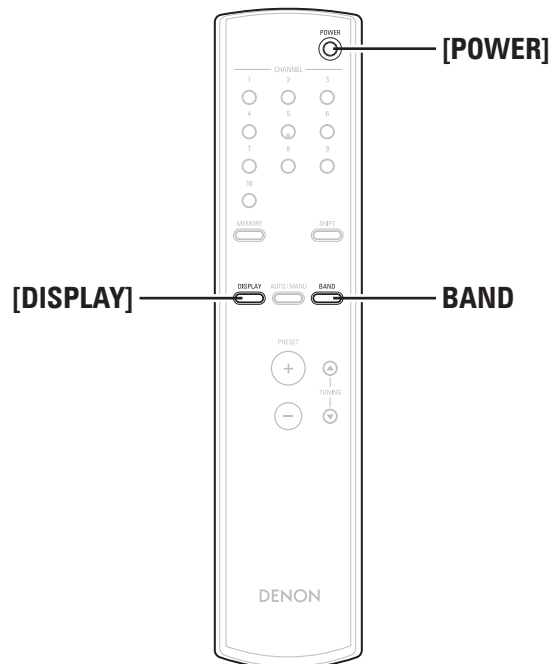
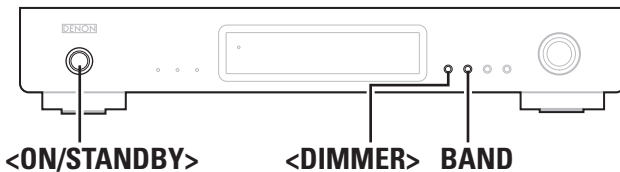

Changement de l'affichage des informations RDS

1 Utiliser la procédure décrite dans “Syntonisation automatique”, “Écoute des stations préréglées” ou “Recherche RDS” pour syntoniser une fréquence avec une station RDS.

2 Appuyer sur la touche **[DISPLAY]** pour changer l'information de réception RDS.

- L'affichage change comme indiqué ci-dessous à chaque pression de la touche **[DISPLAY]**.

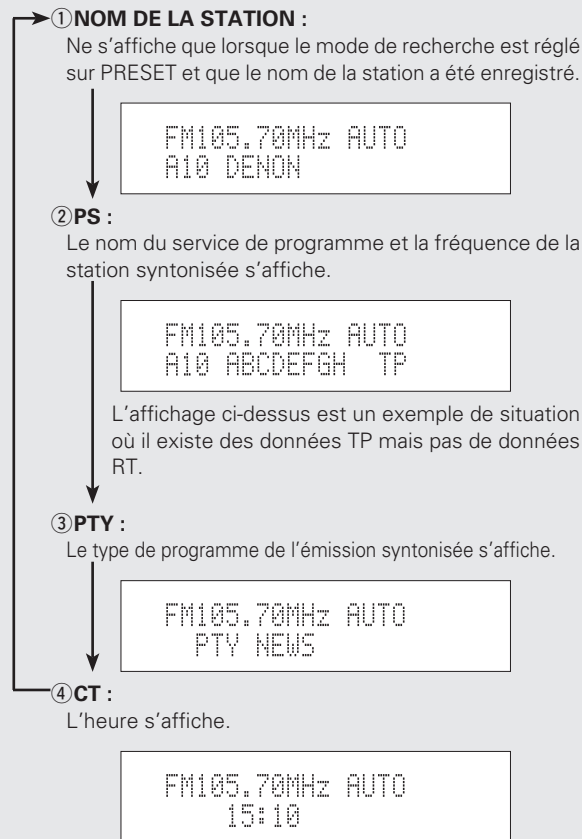

Mémoire de dernière fonction

- À la mise sous tension suivante, l'appareil conserve l'état (bande, fréquence, numéro de canal préréglé, réglage du mode, etc.) dans lequel il était lorsqu'il a été mis en mode “veille”.
- L'appareil est par ailleurs équipé d'une mémoire de sauvegarde. Cette fonction assure une protection de la mémoire lorsque l'appareil est hors tension et que le cordon d'alimentation est débranché.

Initialisation du microprocesseur

Si l'affichage ou l'opération n'est pas normal, utiliser la procédure décrite ci-dessous pour réinitialiser le micro-processeur.

1 Appuyer sur la touche **<ON/STANDBY>** ou **[POWER]** pour mettre l'appareil en mode “veille”, puis débrancher le cordon d'alimentation électrique de l'appareil de la prise murale.

2 Tout en appuyant à la fois sur les touches **<DIMMER>** et **BAND**, brancher le cordon d'alimentation électrique de l'appareil dans la prise murale.

3 Vérifier que l'affichage clignote dans son intégralité à un intervalle de 1 seconde environ et relâcher les doigts des 2 touches.

- Le microprocesseur sera initialisé.



- Si l'étape 3 ne fonctionne pas, recommencer à partir de l'étape 1.
- Lorsque le micro-processeur est réinitialisé, tous les réglages sont restaurés aux valeurs d'usine par défaut.

Dépistage des pannes

En cas de problème, vérifiez d'abord les éléments suivants:

1. Toutes les connexions sont-elles correctes?

2. Avez-vous suivi les instructions du manuel?

Si l'appareil ne fonctionne pas normalement, vérifiez les éléments listés ci-dessous. Si cela ne résout pas le problème, l'unité est peut-être défectueuse.

Dans ce cas, débranchez immédiatement l'alimentation. Contactez votre fournisseur DENON.

Symptôme	Cause	Remèdes	Page
L'appareil ne se met pas en marche en appuyant sur le commutateur ON/STANDBY.	<ul style="list-style-type: none"> La prise du cordon d'alimentation n'est pas branchée dans la prise murale. 	<ul style="list-style-type: none"> Brancher correctement le cordon d'alimentation. 	4
Un sifflement se fait entendre sur les émissions FM.	<ul style="list-style-type: none"> Le câble de l'antenne n'est pas correctement branché L'antenne ne pointe pas dans la bonne direction. Les ondes radio sont faibles. 	<ul style="list-style-type: none"> Connecter les fils correctement. Pointer l'antenne dans la bonne direction. Installer une antenne extérieure. 	4 4 4
Un sifflement ou un bourdonnement se fait entendre sur les émissions AM.	<ul style="list-style-type: none"> Bruit d'une télévision ou interférence des signaux envoyés par la station émettrice. 	<ul style="list-style-type: none"> Eteindre la télévision. Changer la position du cadre d'antenne. Installer une antenne extérieure. 	– 4 4
Un grondement (ronflement) se fait entendre sur les émissions AM.	<ul style="list-style-type: none"> Les signaux transmis par le cordon d'alimentation sont modulés par la fréquence de la source d'alimentation. 	<ul style="list-style-type: none"> Insérer la prise dans le sens opposé. Installer une antenne extérieure. 	– 4
Rien ne se passe lorsque vous appuyez sur les touches de la télécommande.	<ul style="list-style-type: none"> Les piles sont-elles usées? La télécommande est-elle située trop loin? Y a-t-il un obstacle entre la télécommande et l'unité principale? Vous avez appuyé sur la mauvaise touche. Les piles n'ont pas été insérées dans le bon sens (⊕ et ⊖). 	<ul style="list-style-type: none"> Remplacer les piles usées par des neuves. Rapprochez-vous de l'unité principale. Déplacer l'obstacle. Appuyer sur la touche souhaitée. Insérer les piles dans le bon sens. 	2 2 2 3 2
Aucun son n'est émis.	<ul style="list-style-type: none"> L'amplificateur connecté n'est pas en marche. La connexion des fils à l'amplificateur est incorrecte. 	<ul style="list-style-type: none"> Mettre l'amplificateur en marche. Connecter correctement les fils vers l'amplificateur. 	– 4

Spécifications

Section tuner FM (Remarque: μV à 75 Ω , 0 dBf=1 x 10⁻¹⁵ W)

- **Plage de réception:** 87,5 MHz – 108,0 MHz
- **Bornes d'antenne:** 75 Ω Non balancé
- **Sensibilité utile:** 1,0 μV (11,2 dBf)
1,2 μV (IHF)
- **Sensibilité S/B à 50 dB**
 - Mono:** 1,6 μV (15,3 dBf)
 - Stéréo:** 23 μV (38,5 dBf)
- **Rapport d'Interférence Image:** 80 dB
- **Rapport d'interférence IF:** 100 dB
- **Rapport de Suppression AM:** 50 dB
- **Sélectivité Effective:** 50 dB (\pm 400 kHz)
- **Rapport de Captage:** 2,0 dB
- **Caractéristique de Fréquence:** 20 Hz – 15 kHz: +0,5, -1,0dB
- **Rapport de Signal-à Bruit**
 - Mono:** 77 dB (IHF), 73 dB (DIN)
 - Stéréo:** 72 dB (IHF), 68 dB (DIN)
- **Distorsion harmonique totale**
 - Mono 1 kHz (à unedév, de 75 kHz):** 0,15 %
 - Stéréo 1 kHz (à unedév, de 67,5 kHz):** 0,3 %
- **Séparation Stéréo 1 kHz (WIDE):** 43 dB

Section tuner AM

- **Plage de réception:** 522 kHz – 1611 kHz
- **Bornes d'antenne:** Type de borne avec cadre d'antenne
- **Sensibilité utile:** 18 μV
- **Rapport de signal-à-Bruit:** 53 dB

Autres

- Alimentation:** 230 V CA, 50 Hz
- Consommation:** 10 W
1 W maximum (en veille)
- Dimensions externes maximales:** 434 (L) x 73 (H) x 286 (P) mm
- Poids:** 3,6 kg

Télécommande (RC-1144)

- Piles:** 3 V CC, Type R03/AAA (deux piles)
- Dimensions externes:** 48 (L) x 219 (H) x 22 (P) mm
- Poids:** 105 g (avec les piles)

* Dans un but d'amélioration, ces caractéristiques techniques et la conception sont susceptibles de changements sans préavis.

Index

A

- Antenne à boucle AM 4
- Atténuateur 3

C

- Câble Audio 4
- Cordon d'alimentation 4

P

- Préréglage des stations radio 6
- Préréglage automatique 6
- Programmes de trafic routier (TP) 9

R

- RDS (Système de Données Radio) 8 – 10

T

- Texte radio (RT) 9
- Type de programme (PTY) 8







DENON

www.denon.com

D&M Holdings Inc.
Printed in China 5411 10395 007D