

DENON

DOUBLE CD PLAYER

DN-D9000

OPERATING INSTRUCTIONS
BEDIENUNGSANLEITUNG

MODE D'EMPLOI
INSTRUCCIONES DE OPERACION

GEBRUIKSAANWIJZING
BRUKSANVISNING

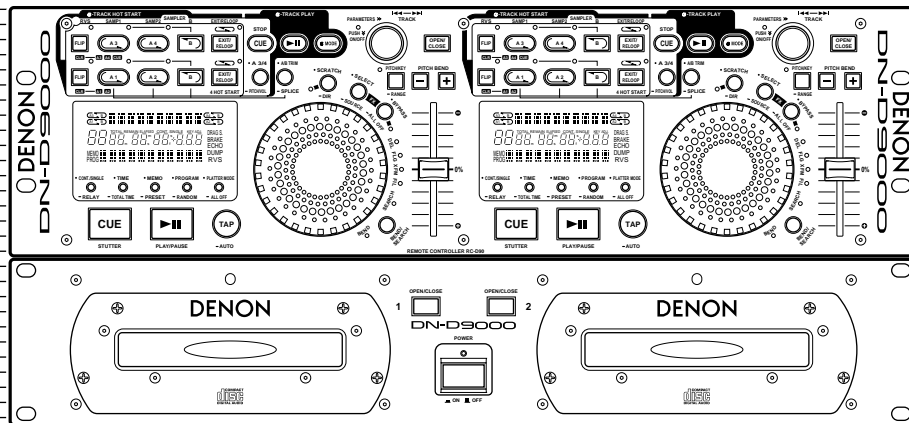

FOR ENGLISH READERS	PAGE	6 ~ PAGE	25
FÜR DEUTSCHE LESER	SEITE	26 ~ SEITE	45
POUR LES LECTEURS FRANCAIS	PAGE	46 ~ PAGE	65
PARA LECTORES DE ESPAÑOL	PAGINA	66 ~ PAGINA	85
VOOR NEDERLANDSTALIGE LEZERS	PAGINA	86 ~ PAGINA	105
FOR SVENSKA LÄSARE	SIDA	106 ~ SIDA	125



CAUTION
RISK OF ELECTRIC SHOCK
DO NOT OPEN



CAUTION: TO REDUCE THE RISK OF ELECTRIC SHOCK, DO NOT REMOVE COVER (OR BACK). NO USER SERVICEABLE PARTS INSIDE. REFER SERVICING TO QUALIFIED SERVICE PERSONNEL.



The lightning flash with arrowhead symbol, within an equilateral triangle, is intended to alert the user to the presence of uninsulated "dangerous voltage" within the product's enclosure that may be of sufficient magnitude to constitute a risk of electric shock to persons.



The exclamation point within an equilateral triangle is intended to alert the user to the presence of important operating and maintenance (servicing) instructions in the literature accompanying the appliance.

WARNING: TO PREVENT FIRE OR SHOCK HAZARD, DO NOT EXPOSE THIS APPLIANCE TO RAIN OR MOISTURE.

CAUTION:

1. Handle the power supply cord carefully

Do not damage or deform the power supply cord. If it is damaged or deformed, it may cause electric shock or malfunction when used. When removing from wall outlet, be sure to remove by holding the plug attachment and not by pulling the cord.

2. Do not open the top cover

In order to prevent electric shock, do not open the top cover. If problems occur, contact your DENON dealer.

3. Do not place anything inside

Do not place metal objects or spill liquid inside the CD player. Electric shock or malfunction may result.

Please, record and retain the Model name and serial number of your set shown on the rating label.
Model No. DN-D9000 Serial No. _____

NOTE:

This CD player uses the semiconductor laser. To allow you to enjoy music at a stable operation, it is recommended to use this in a room of 5 °C (41 °F) –35 °C (95 °F).

CLASS 1 LASER PRODUCT
LUOKAN 1 LASERLAITE
KLASS 1 LASERAPPARAT

**"CLASS 1
LASER PRODUCT"**

ADVARSEL: USYNLIG LASERSTRÅLING VED ÅBNING, NÅR SIKKERHEDSAFBRYDERE ER UDE AF FUNKTION. UNDGÅ UDSÆTTELSE FOR STRÅLING.

VAROITUS! LAITTEEN KÄYTTÄMINEN MUULLA KUIN TÄSSÄ KÄYTTÖOHJEESSA MAINITULLA TAVALLA SAATTAÄ ALTISTAA KÄYTTÄJÄN TURVALLISUUSLUOKAN 1 YLITTÄVÄLLE NÄKYMÄMTTÖMÄLLE LASERSÄTEILYLLE.

WARNING- OM APPARATEN ANVÄNDS PÅ ANNAT SÄTT ÄN I DENNA BRUKSANVISNING SPECIFICERATS, KAN ANVÄNDAREN UTSÄTTAS FÖR OSYNLIG LASERSTRÅLNING SOM ÖVERSKRIDER GRÄNSEN FÖR LASERKLASS 1.



LABELS (for U.S.A. model only)

CERTIFICATION

THIS PRODUCT COMPLIES WITH DHHS RULES 21 CFR SUBCHAPTER J APPLICABLE AT DATE OF MANUFACTURE.

CAUTION:

USE OF CONTROLS OR ADJUSTMENTS OR PERFORMANCE OF PROCEDURES OTHER THAN THOSE SPECIFIED HEREIN MAY RESULT IN HAZARDOUS RADIATION EXPOSURE.

THE COMPACT DISC PLAYER SHOULD NOT BE ADJUSTED OR REPAIRED BY ANYONE EXCEPT PROPERLY QUALIFIED SERVICE PERSONNEL.

This device complies with Part 15 of the FCC Rules. Operation is subject to the following two conditions : (1) This device may not cause harmful interference, and (2) this device must accept any interference received, including interference that may cause undesired operation.

This Class B digital apparatus meets all requirements of the Canadian Interference-Causing Equipment Regulations.

Cet appareil numérique de la classe B respecte toutes les exigences du Règlement sur le matériel brouilleur du Canada.

SAFETY INSTRUCTIONS

- Read Instructions – All the safety and operating instructions should be read before the product is operated.
- Retain Instructions – The safety and operating instructions should be retained for future reference.
- Heed Warnings – All warnings on the product and in the operating instructions should be adhered to.
- Follow Instructions – All operating and use instructions should be followed.
- Cleaning – Unplug this product from the wall outlet before cleaning. Do not use liquid cleaners or aerosol cleaners.
- Attachments – Do not use attachments not recommended by the product manufacturer as they may cause hazards.
- Water and Moisture – Do not use this product near water – for example, near a bath tub, wash bowl, kitchen sink, or laundry tub; in a wet basement; or near a swimming pool; and the like.
- Accessories – Do not place this product on an unstable cart, stand, tripod, bracket, or table. The product may fall, causing serious injury to a child or adult, and serious damage to the product. Use only with a cart, stand, tripod, bracket, or table recommended by the manufacturer, or sold with the product. Any mounting of the product should follow the manufacturer's instructions, and should use a mounting accessory recommended by the manufacturer.
- A product and cart combination should be moved with care. Quick stops, excessive force, and uneven surfaces may cause the product and cart combination to overturn.
- Ventilation – Slots and openings in the cabinet are provided for ventilation and to ensure reliable operation of the product and to protect it from overheating, and these openings must not be blocked or covered. The openings should never be blocked by placing the product on a bed, sofa, rug, or other similar surface. This product should not be placed in a built-in installation such as a bookcase or rack unless proper ventilation is provided or the manufacturer's instructions have been adhered to.
- Power Sources – This product should be operated only from the type of power source indicated on the marking label. If you are not sure of the type of power supply to your home, consult your product dealer or local power company. For products intended to operate from battery power, or other sources, refer to the operating instructions.
- Grounding or Polarization – This product may be equipped with a polarized alternating-current line plug (a plug having one blade wider than the other). This plug will fit into the power outlet only one way. This is a safety feature. If you are unable to insert the plug fully into the outlet, try reversing the plug. If the plug should still fail to fit, contact your electrician to replace your obsolete outlet. Do not defeat the safety purpose of the polarized plug.
- Power-Cord Protection – Power-supply cords should be routed so that they are not likely to be walked on or pinched by items placed upon or against them, paying particular attention to cords at plugs, convenience receptacles, and the point where they exit from the product.
- Outdoor Antenna Grounding – If an outside antenna or cable system is connected to the product, be sure the antenna or cable system is grounded so as to provide some protection against voltage surges and built-up static charges. Article 810 of the National Electrical Code, ANSI/NFPA 70, provides information with regard to proper grounding of the mast and supporting structure, grounding of the lead-in wire to an antenna discharge unit, size of grounding conductors, location of antenna-discharge unit, connection to grounding electrodes, and requirements for the grounding electrode. See Figure A.
- Lightning – For added protection for this product during a lightning storm, or when it is left unattended and unused for long periods of time, unplug it from the wall outlet and disconnect the antenna or cable system. This will prevent damage to the product due to lightning and power-line surges.
- Power Lines – An outside antenna system should not be located in the vicinity of overhead power lines or other electric light or power circuits, or where it can fall into such power lines or circuits. When installing an outside antenna system, extreme care should be taken to keep from touching such power lines or circuits as contact with them might be fatal.
- Overloading – Do not overload wall outlets, extension cords, or integral convenience receptacles as this can result in a risk of fire or electric shock.
- Object and Liquid Entry – Never push objects of any kind into this product through openings as they may touch dangerous voltage points or short-out parts that could result in a fire or electric shock. Never spill liquid of any kind on the product.
- Servicing – Do not attempt to service this product yourself as opening or removing covers may expose you to dangerous voltage or other hazards. Refer all servicing to qualified service personnel.
- Damage Requiring Service – Unplug this product from the wall outlet and refer servicing to qualified service personnel under the following conditions:
 - When the power-supply cord or plug is damaged,
 - If liquid has been spilled, or objects have fallen into the product,
 - If the product has been exposed to rain or water,
 - If the product does not operate normally by following the operating instructions. Adjust only those controls that are covered by the operating instructions as an improper adjustment of other controls may result in damage and will often require extensive work by a qualified technician to restore the product to its normal operation,
 - If the product has been dropped or damaged in any way, and
 - When the product exhibits a distinct change in performance – this indicates a need for service.
- Replacement Parts – When replacement parts are required, be sure the service technician has used replacement parts specified by the manufacturer or have the same characteristics as the original part. Unauthorized substitutions may result in fire, electric shock, or other hazards.
- Safety Check – Upon completion of any service or repairs to this product, ask the service technician to perform safety checks to determine that the product is in proper operating condition.
- Wall or Ceiling Mounting – The product should be mounted to a wall or ceiling only as recommended by the manufacturer.
- Heat – The product should be situated away from heat sources such as radiators, heat registers, stoves, or other products (including amplifiers) that produce heat.

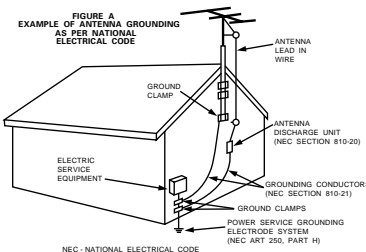

FRONT PANEL DIAGRAM / VORDERES BEDIENFELD-SCHEMA / SCHEMA DU PANNEAU AVANT / DIAGRAMA DEL PANEL FRONTAL / OVERZICHT VAN VOORPANEEL / FRONTPANELEN

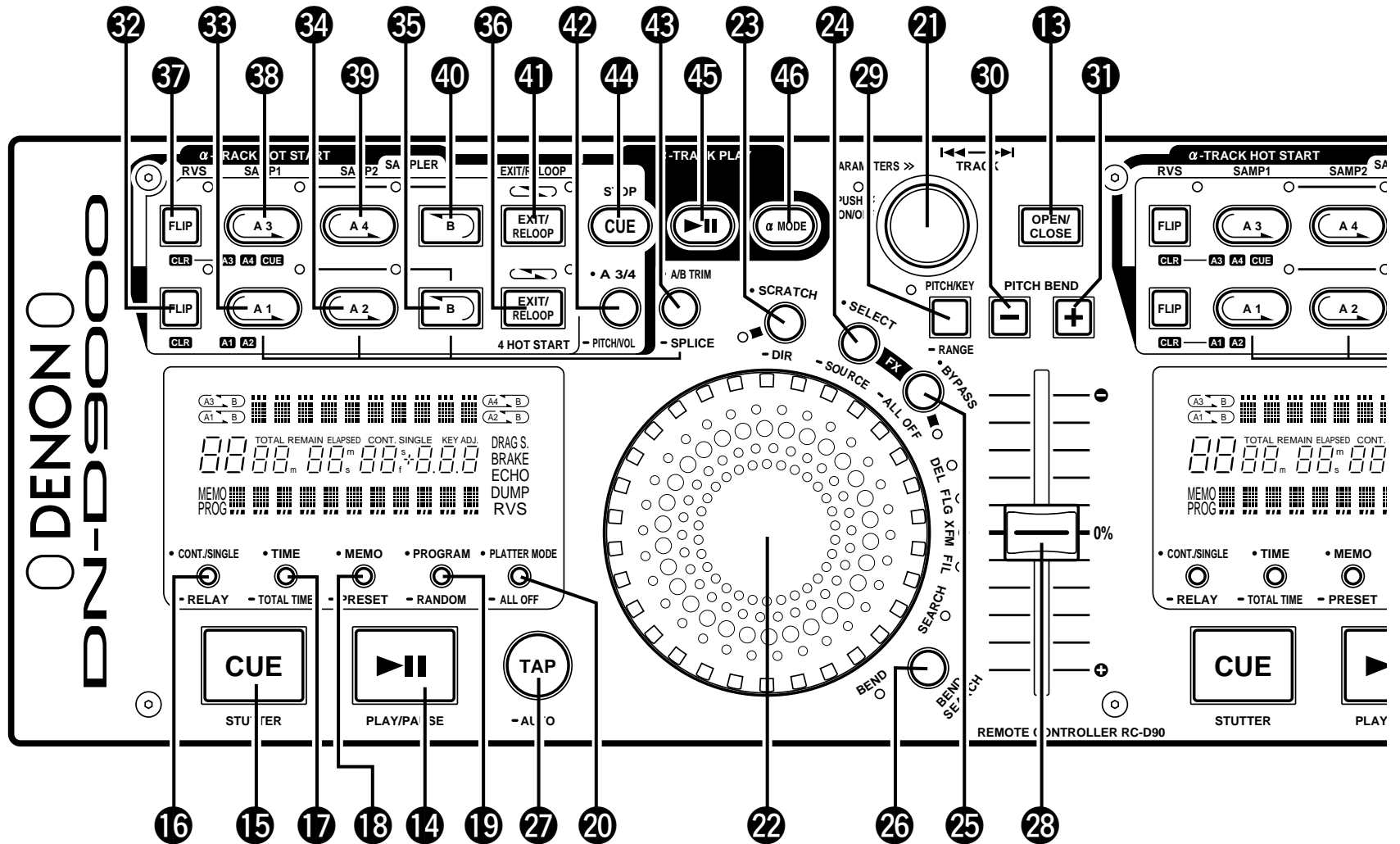

**FRONT PANEL DIAGRAM / VORDERES BEDIENTFELD-SCHEMA /
SCHEMA DU PANNEAU AVANT / DIAGRAMA DEL PANEL FRONTAL / OVERZICHT VAN
VOORPANEEL / FRONTPANELEN**

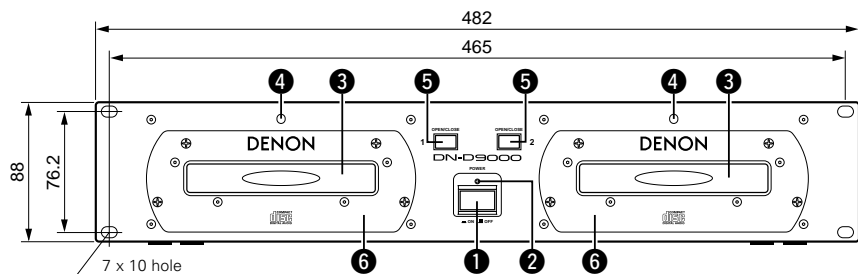

Loch 7 x 10 Orificio de 7 x 10 Hål, 7 x 10
Trou 7 x 10 Opening 7 x 10

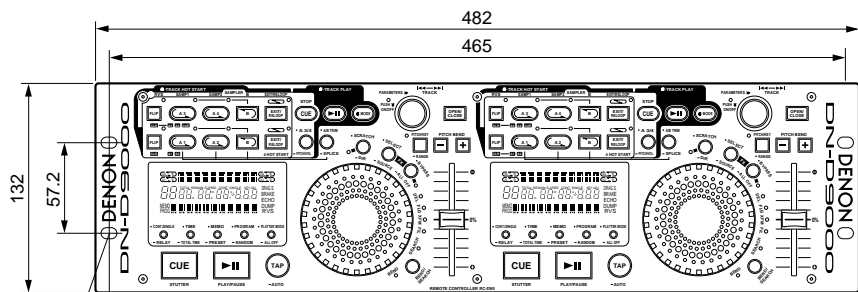

Loch 7 x 10 Orificio de 7 x 10 Hål, 7 x 10
Trou 7 x 10 Opening 7 x 10

**REAR PANEL DIAGRAM / HINTERES ANSCHLUSSFELD-SCHEMA /
SCHEMA DU PANNEAU ARRIERE / DIAGRAMA DEL PANEL POSTERIOR / OVERZICHT VAN
ACHTERPANEEL / BAKPANELEN**

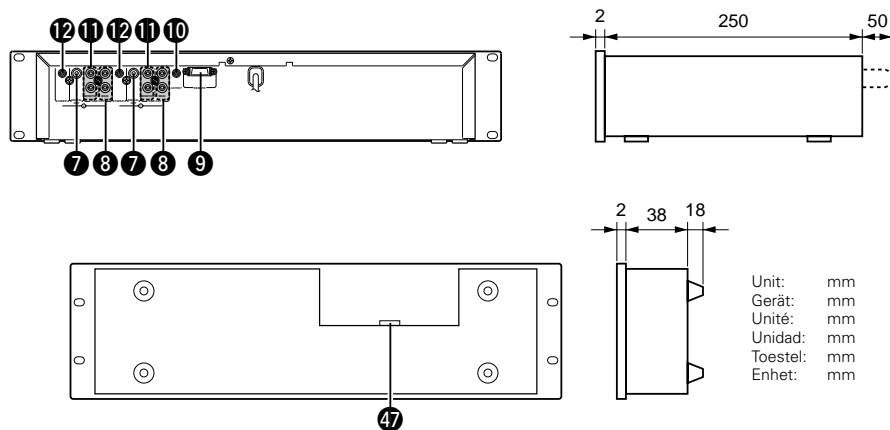

Unit: mm
Gerät: mm
Unidad: mm
Toestel: mm
Enhet: mm

**NOTE ON USE / HINWEISE ZUM GEBRAUCH /
OBSERVATIONS RELATIVES A L'UTILISATION / NOTAS SOBRE EL USO /
ALVORENS TE GEBRUIKEN / OBSERVERA**

<p>• Avoid high temperatures. Allow for sufficient heat dispersion when installed on a rack. • Vermeiden Sie hohe Temperaturen. Beachten Sie, daß eine ausreichende Luftzirkulation gewährleistet wird, wenn das Gerät auf ein Regal gestellt wird. • Eviter des températures élevées Tenir compte d'une dispersion de chaleur suffisante lors de l'installation sur une étagère. • Evite altas temperaturas Permite la suficiente dispersión del calor cuando está instalado en la consola. • Vermijd hoge temperaturen. Zorg voor een degelijk hitteafvoer indien het apparaat op een rek wordt geplaatst. • Undvik höga temperaturer. Se till att det finns möjlighet till god värmeavledning vid montering i ett rack.</p>	<p>• Keep the set free from moisture, water, and dust. • Halten Sie das Gerät von Feuchtigkeit, Wasser und Staub fern. • Protéger l'appareil contre l'humidité, l'eau et l'apoussièrè. • Mantenga el equipo libre de humedad, agua y polvo. • Laat geen vochtigheid, water of stof in het apparaat binnendringen. • Utsätt inte apparaten för fukt, vatten och damm.</p>	<p>• Do not let foreign objects in the set. • Keine fremden Gegenstände in das Gerät kommen lassen. • Ne pas laisser des objets étrangers dans l'appareil. • No deje objetos extraños dentro del equipo. • Laat geen vreemde voorwerpen in dit apparaat vallen. • Se till att främmande föremål inte tränger in i apparaten.</p>
<p>• Unplug the power cord when not using the set for long periods of time. • Wenn das Gerät eine längere Zeit nicht verwendet werden soll, trennen Sie das Netzkabel vom Netzstecker. • Débrancher le cordon d'alimentation lorsque l'appareil n'est pas utilisé pendant de longues périodes. • Desconecte el cordón de energía cuando no utilice el equipo por mucho tiempo. • Neem altijd het netsnoer uit het stopcontact wanneer het apparaat gedurende een lange periode niet wordt gebruikt. • Koppla ur nätkabeln om apparaten inte kommer att användas i lång tid.</p>	<p>• Do not let insecticides, benzene, and thinner come in contact with the set. • Lassen Sie das Gerät nicht mit Insektiziden, Benzin oder Verdünnungsmitteln in Berührung kommen. • Ne pas mettre en contact des insecticides, du benzène et un diluant avec l'appareil. • No permita el contacto de insecticidas, gasolina y diluyentes con el equipo. • Laat geen insektenverdelgende middelen, benzine of verfverdunder met dit apparaat in contact komen. • Se till att inte insektsmedel på spraybruk, bensen och thinner kommer i kontakt med apparatens hölje.</p>	<p>• Never disassemble or modify the set in any way. • Versuchen Sie niemals das Gerät auseinander zu nehmen oder auf jegliche Art zu verändern. • Ne jamais démonter ou modifier l'appareil d'une manière ou d'une autre. • Nunca desarme o modifique el equipo de ninguna manera. • Nooit dit apparaat demonteren of op andere wijze modificeren. • Ta inte isär apparaten och försök inte bygga om den.</p>
<p>• Handle the power cord carefully. Hold the plug when unplugging the cord. • Gehen Sie vorsichtig mit dem Netzkabel um. Halten Sie das Kabel am Stecker, wenn Sie den Stecker herausziehen. • Manipuler le cordon d'alimentation avec précaution. Tenir la prise lors du débranchement du cordon. • Maneje el cordón de energía con cuidado. Sostenga el enchufe cuando desconecte el cordón de energía. • Hanteer het netsnoer voorzichtig. Houd het snoer bij de stekker vast wanneer deze moet worden aan- of losgekoppeld. • Hantera nätkabeln varsamt. Håll i kabeln när den kopplas från el-uttaget.</p>	<p>* (For sets with ventilation holes)</p> <p>• Do not obstruct the ventilation holes. • Die Belüftungöffnungen dürfen nicht verdeckt werden. • Ne pas obstruer les trous d'aération. • No obstruya los orificios de ventilación. • De ventilatieopeningen mogen niet worden beblokkeerd. • Täpp inte till ventilationsöppningarna.</p>	

CAUTION

- The ventilation should not be impeded by covering the ventilation openings with items, such as newspapers, table-cloths, curtains, etc.
- No naked flame sources, such as lighted candles, should be placed on the apparatus.
- Please be care the environmental aspects of battery disposal.
- The apparatus shall not be exposed to dripping or splashing for use.
- No objects filled with liquids, such as vases, shall be placed on the apparatus.

DECLARATION OF CONFORMITY

We declare under our sole responsibility that this product, to which this declaration relates, is in conformity with the following standards:

EN60065, EN55013, EN55020, EN61000-3-2 and EN61000-3-3.

Following the provisions of 73/23/EEC, 89/336/EEC and 93/68/EEC Directive.

ÜBEREINSTIMMUNGSERKLÄRUNG

Wir erklären unter unserer Verantwortung, daß dieses Produkt, auf das sich diese Erklärung bezieht, den folgenden Standards entspricht:

EN60065, EN55013, EN55020, EN61000-3-2 und EN61000-3-3.

Entspricht den Verordnungen der Direktive 73/23/EEC, 89/336/EEC und 93/68/EEC.

DECLARATION DE CONFORMITE

Nous déclarons sous notre seule responsabilité que l'appareil, auquel se réfère cette déclaration, est conforme aux standards suivants:

EN60065, EN55013, EN55020, EN61000-3-2 et EN61000-3-3.

D'après les dispositions de la Directive 73/23/EEC, 89/336/EEC et 93/68/EEC.

DECLARACIÓN DE CONFORMIDAD

Declaramos bajo nuestra exclusiva responsabilidad que este producto al que hace referencia esta declaración, está conforme con los siguientes estándares:

EN60065, EN55013, EN55020, EN61000-3-2 y EN61000-3-3.

Siguiendo las provisiones de las Directivas 73/23/EEC, 89/336/EEC y 93/68/EEC.

EENVORMIGHEIDSVKLAARING

Wij verklaren uitsluitend op onze verantwoordelijkheid dat dit product, waarop deze verklaring betrekking heeft, in overeenstemming is met de volgende normen:

EN60065, EN55013, EN55020, EN61000-3-2 en EN61000-3-3.

Volgens de bepalingen van de Richtlijnen 73/23/EEC, 89/336/EEC en 93/68/EEC.

ÖVERENSSTÄMMELSEINTYG

Härmed intygas helt på eget ansvar att denna produkt, vilken detta intyg avser, uppfyller följande standarder:

EN60065, EN55013, EN55020, EN61000-3-2 och EN61000-3-3.

Enligt stadgarna i direktiv 73/23/EEC, 89/336/EEC och 93/68/EEC.



- Use compact discs that include the mark.

CD's with special shapes (heart-shaped CD's, octagonal CD's etc.) cannot be played on this set. Attempting to do so may damage the set. Do not use such CD's.

- Benutzen Sie Compact Discs, die das Zeichen tragen.

Speziell geformte CD's (herzförmige CD's, achteckige CD's, usw.) können auf dieser Anlage nicht abgespielt werden.

Der Versuch derartige CD's abzuspielen kann die Anlage beschädigen. Verzichten Sie auf die Benutzung solcher CD's.

- Utiliser des disques compacts portant le logo .

Des CD avec des formes spéciales (CD en forme de coeur, des CD octogonaux, etc.) ne peuvent pas être lus sur cet appareil.

Le fait de l'essayer, risque d'endommager le lecteur. Ne pas utiliser de tels CD.

- Use discos compactos con la marca .

En este equipo no es posible reproducir CD's con formas especiales (CD's con forma de corazón, CD's octogonales, etc.).

Si intenta hacerlo, el equipo podrá resultar dañado. No use este tipo de CD's.

- Gebruik compact discs voorzien van het logo .

CD's met speciale vormen (bijv. CD's in de vorm van een hart, achthoekige CD's, enz.) kunnen met dit toestel niet worden afgespeeld.

Wanneer u dit toch probeert, zal u het toestel beschadigen. Speel dergelijke CD's dus niet af.

- Använd CD-skivor med -märket.

Specialformade CD-skivor (hjärtformade, åttkantiga, m m) går inte att spela på den här apparaten. Utströningen kan skadas om du försöker göra detta. Använd inte CD-skivor av denna typ.

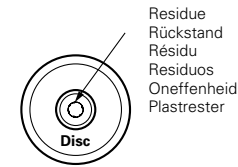

Residue
Rückstand
Résidu
Resíduos
Oneffenheid
Plastrester

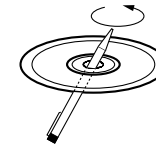

- The disc may not play normally if there is residue along the edges of the center hole.
- When using new discs in particular, use a pen, etc., to remove the residue.
- Die Disk kann nicht normal abgespielt werden, wenn sich ein Rückstand entlang der Mittellochenden befindet.
- Insbesondere, wenn Sie neue Disks benutzen, dann entfernen Sie mit einem Stift, etc. den Rückstand.
- Le disque peut ne pas être lu normalements s'il y a un résidu le long des bord du trou central.
- Lors de l'utilisation de nouveaux disques en particulier, utiliser un stylo à bille, etc., pour enlever le résidu.
- El disco no puede ser reproducido normalmente debido a la terminación deficiente de los bordes del agujero central.
- Para quitar estos residuos de material, especialmente cuando vaya a re-producir discos nuevos, utilice un bolígrafo, o algo similar.
- Het is mogelijk dat de disc niet normaal wordt weergegeven als de randen van het middengat van de schijf oneffenheden vertonen.
- Verwijder vooral bij gebruik van nieuwe discs de oneffenheden met een pen of iets dergelijks.
- Det kan uppstå fel vid CD-avspelningen om det finns plastrester kvar i mitthålet.
- Tänk på att bort dessa med en penna, e d, särskilt om CD-skivan är ny.

FOR CANADA MODEL ONLY**CAUTION**

TO PREVENT ELECTRIC SHOCK, MATCH WIDE BLADE OF PLUG TO WIDE SLOT, FULLY INSERT.

POUR LES MODELE CANADIENS UNIQUEMENT**ATTENTION**

POUR ÉVITER LES CHOCS ÉLECTRIQUES, INTEROUIRE LA LAME LA PLUS LARGE DE LA FICHE DANS LA BORNE CORRESPONDANTE DE LA PRISE ET POUSSER JUSQU' AU FOND.

CAUTION:

DO NOT USE THE DENON AMC-22 CD PICK-UP LENS CLEANER FOR THIS PRODUCT. THIS MIGHT DAMAGE THE LASER PICK-UP OF THIS PRODUCT.

ACHTUNG:

VERWENDEN SIE NICHT DEN CD-ABTAST-LINSENREINIGER DENON AMC-22 FÜR DIESES PRODUKT. SOLLTEN SIE DIES NICHT BEACHTEN, KÖNNTE DER LASERABTASTKOPF DIESES PRODUKTES BESCHÄDIGT WERDEN.

ATTENTION :

N'UTILISEZ PAS LE NETTOYEUR DE CAPTEUR D'OBJECTIF CD DENON AMC-22 POUR CE PRODUIT. CECI POURRAIT ENDOMMAGER LE CAPTEUR LASER DE CD DE CE PRODUIT.

PRECAUCIÓN:

NO UTILICE EL LIMPIADOR DE OBJETIVO DEL DETECTOR DE CD DEL DENON AMC-22 PARA ESTE PRODUCTO. ESTO PUEDE DAÑAR EL DETECTOR LASER DE ESTE PRODUCTO.

OPGELET:

GEBRUIK DE PICK-UPLENSREINIGER VAN DE DENON AMC-22 NIET VOOR DIT PRODUCT. DIT KAN DE LASER PICK-UP VAN DIT PRODUCT BESCHADIGEN.

FÖRSIKTIGT:

ANVÄND INTE LINSAVPUTSAREN FÖR DENON AMC-22: NS CD-PICKUP FÖR DENNA PRODUKT. DET KAN SKADA PRODUKTENS LASERPICKUP.

- TABLE DES MATIERES -

1	Caracteristiques principales.....	46	10	A-B Trim.....	56
2	Connexions/Installation.....	47	11	A3/A4 pour Sampler, 4 Hot Start, Alpha-Track Hot Start.....	57, 58
3	Nomenclature et fonctions.....	47 ~ 50	12	Platter Effect.....	59
4	Disques compacts.....	50	13	Effector (FX).....	60
5	Fonctionnement de base.....	51	14	Memo.....	61
6	Scratch.....	51	15	Preset.....	61, 62
7	Lecture de Alpha-Track (Sampler en tempa réel).....	52	16	Program/Random/Relay Play/ Power On Play.....	63, 64
8	Alpha-Mode (Contrôle Alpha Track).....	53	17	Specifications.....	65
9	Seamless loop/Hot Start/ Stutter et Splice.....	54, 55			

• ACCESSORIES

Vérifier que les articles suivants sont inclus dans le carton en plus de l'unité principale:

- | | | | |
|--|---|--|---|
| ① Mode d'emploi..... | 1 | ③ Unité de télécommande (RC-D90)..... | 1 |
| ② Cordons de connexion pour la sortie du signal (RCA) .. | 2 | ④ Câble de connexion de la télécommande... | 1 |

1 CARACTERISTIQUES PRINCIPALES

Nous vous remercions de votre achat du nouveau DN-D9000. Le lecteur de CD double DN-D9000 est équipé de plusieurs caractéristiques innovantes et de fonctions riches en performance pour des créations et d'art de mise en scène illimitées.

Structure et pièces de qualité professionnelle

1. Lecteurs amovibles (Nouveau)

Notre structure de lecteur remplaçable récemment conçue est destinée aux professionnels qui exigent un "temps d'arrêt zéro" virtuel. Les lecteurs à usage intensif sont construits avec des pièces de qualité optimale afin d'assurer une longue durée de vie.

2. montage sur rack de 19 pouces

Le DN-D9000 peut être facilement monté sur un rack standard de 19 pouces.

3. Affichages visibles (Amélioré)

La visibilité est fortement améliorée grâce aux grands tubes d'affichage FL, des touches rétro-éclairées et un tiroir de disque éclairé, facilitant la lecture dans des conditions d'éclairage faible.

4. Interface du contrôleur améliorée

Bonne sensation et fonctionnement aisé grâce à une grande molette Jog Wheel, un bouton de sélection de plage /paramètres et des touches douces en caoutchouc.

Caractéristiques et fonctions

La mise en oeuvre de DSP puissants et une grande capacité de mémoire permettent de fournir les nombreuses fonctions de contrôle nouvelles suivantes:

1. SCRATCH (Amélioré)

Le son scratch est émulé selon la direction et la vitesse à laquelle la molette jog est tournée. Cela permet de faire un scratch virtuel des CD similaire à celui avec les disques vinyles sur une platine tourne-disque analogique.

2. SEAMLESS LOOP (Amélioré)

Avec cette fonction, toute section d'une plage peut être lue répétitivement sans interruption du son ou limite de longueur. Le DN-D9000 supporte au total huit enchaînements en continu pour les deux lecteurs. Le DN-D9000 est également doté de plusieurs fonctions d'enchaînement.

3. SHOCKPROOF MEMORY (Amélioré)

16 secondes de mémoire anti-chocs (par lecteur) protègent contre des interruptions perceptibles dues aux chocs mécaniques externes tels que les bosses ou autres vibrations fortes, particulièrement utile pour le DJ mobile, ainsi que pour des applications installées en boîte de nuit.

4. LECTURE ALPHA-TRACK (Nouveau)

Cette nouvelle fonction puissante permet une lecture indépendante et simultanée d'une autre plage du même disque, appelée "Alpha-Track". Le pitch et le niveau de sortie pour la lecture Alpha-Track peuvent être ajustés.

5. ALPHA-MODE (Nouveau)

La sortie Alpha-Track peut être entendue séparément à travers les prises RCA MONITOR OUT, ainsi les plages peuvent être lues simultanément via un mixer à 4 canaux. Cela permet de commuter facilement d'une plage en

cours de lecture à la plage suivante sur le même CD sans interruption du son.

6. HOT START et STUTTER (Amélioré)

La fonction Hot Start permet le démarrage immédiate de la lecture à partir d'un point réglé défini par vous-même. Jusqu'à quatre points par lecteur peuvent être réglés en mode de réglage 4 Hot Start.

Les Hot Starts chargés peuvent également être utilisés pour l'effet "Stutter" sur les mêmes points. En mode Stutter, l'audio momentané est entendu selon la durée pendant laquelle ces touches sont maintenues enfoncées et relâchées.

7. SPLICE (Nouveau)

Cette fonction élimine des sections indésirées d'une plage en continu telles que de longues interruptions vocales trouvées dans les mixages de danse ou des lyriques explicites dans la musique Pop.

8. SAMPLER (Amélioré)

Chacun des quatre samplers numériques peut enregistrer jusqu'à 15 secondes de son de qualité CD à une fréquence d'échantillonnage de 44,1 kHz. On peut faire l'enchaînement continu de ces sons échantillonnés ou les lire dans la direction inverse (inversion). Le pitch et le niveau de sortie de chaque son échantillonné peuvent être ajusté indépendamment.

Le point B peut être facilement réglé ou modifié exactement comme avec la fonction A-B seamless loop.

9. A/B TRIM et MOVE (Nouveau)

Les points A et B pour les points seamless loop, sampler loop et splice peuvent être facilement ajustés à l'aide de la molette Jog Wheel.

Deux modes sont disponibles pour le réglage A/B.

A-B TRIM: pour ajuster les points pendant la lecture d'enchaînement en direct.

A/B MOVE: pour déplacer des points avec la recherche manuelle.

10. PLATTER MODE (Amélioré)

La lecture de type platine tourne-disque analogique peut être simulée à l'aide de cinq Platter effects.

DRAG START: Simule le son traînant d'une platine tourne-disque entraînée par courroie démarrant à partir d'un mode d'arrêt.

BRAKE: Simule un son de gondolement d'une platine tourne-disque vinyle s'arrêtant lentement.

TAIL ECHO: Ajoute un son d'écho lorsque la lecture fait une pause.

DUMP: Lit le son dans la direction inverse tout en continuant le mouvement en

avant sans perdre un "temps écoulé" lors du retour à la lecture normale.

RVS: Lit le son dans la direction inverse jusqu'au retour à la lecture normale.

11. EFFECTOR (Amélioré)

En utilisant quatre effectors on peut obtenir divers types de son.

DELAY: Ajoute un retard à la plage originale avec des paramètres ajustables.

FLANGER: Ajoute un son Flange à la plage originale avec des paramètres ajustables.

XFM (TRANSFORM): Rend le son de la plage originale silencieux dans des intervalles de temps précis réglables.

FILTER: Change la gamme de fréquence d'une plage pour ajouter un effet avec des paramètres ajustables.

12. COMPTEUR AUTO BPM et TAP manuel (Nouveau)

13. MEMO (Amélioré)

Différents réglages tels que les Hot Starts, boucles A-B, A-B Splice, Pitch et Key Adjust peuvent être enregistrés en interne sur une mémoire non-volatile pour être rappelés ultérieurement. Jusqu'à 5000 points sont disponibles (1 mémoire par plage).

La fonction de mémoire peut également être utilisée en Alpha Mode et le contenu de la mémoire peut être échangé.

14. PITCH/KEY ADJUST (Amélioré)

PITCH: La vitesse de lecture est ajustée à l'aide du potentiomètre PITCH. Les gammes de pitch ajustables sont de +/- 4, 10, 16, 24, 100 % (sélectionnable).

KEY ADJUST: Maintient le ton original même si la vitesse de lecture est modifiée à l'aide du potentiomètre PITCH.

15. DIGITAL OUT (Amélioré)

La sortie numérique pour chaque lecteur fournit une véritable signal 100 % numérique sans restrictions ou limitations indépendamment du changement de pitch ou de mode.

16. FADER START/X-EFFECT

Les commandes du DN-D9000 FADER START et X-EFFECT sont compatibles avec le mixer DN-X800. Seul Fader Start est compatible avec le mixer DN-X400.

17. PLECTURE PROGRAMMEE/ALEATOIRE/ RELAYEE

La lecture des plages peut être effectuée dans différents modes de lecture PROGRAM, RANDOM et RELAY.

18. PRESETS

Il est possible de personnaliser la machine selon votre préférence en enregistrant votre réglage préféré dans la mémoire interne. Pour les éléments dans les préréglages, voir page 62.

2 CONNEXIONS/INSTALLATION

1. Mettre l'interrupteur POWER hors circuit.
2. Connecter les cordons à broche RCA entre les sorties du DN-D9000 et les entrées du mixer. S'assurer que les MAIN OUTs sont des sorties principales et MONITOR OUTs sont des sorties du son Alpha-Track.
3. Connecter fermement le cordon de commande fourni au connecteur REMOTE sur la télécommande (RC-D90).
4. Si votre mixer a la fonction Fader Start telle que le DENON DN-X800 ou le DN-X400, connecter les prises FADER 1, 2 au mixer en utilisant un cordon mini stéréo de 3.5 mm.
5. Si vous avez un mixer DENON DN-X800, la fonction X-Effect peut être utilisée pour commander les Hot Starts, Samplers et Brake du crossfader pour obtenir une multitude d'opérations. Alpha Track peut également être déclenché en connectant Fader Start 1, 2 au mixer DN-X800 en utilisant des cordons mini stéréo de 3.5 mm.

Le DN-D9000 est conçu pour être utilisé horizontalement. Si l'unité principale est inclinée, le DN-D9000 risque de ne pas fonctionner correctement ou le disque risque de ne pas être chargé ou déchargé correctement.

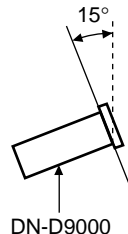

Fig. 1: Connexions de démarrage du Fader

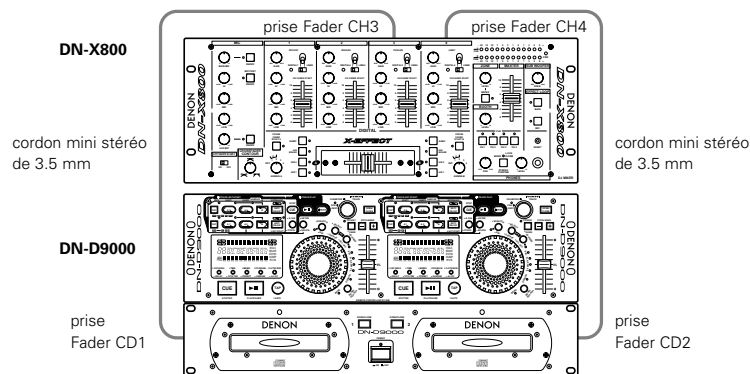
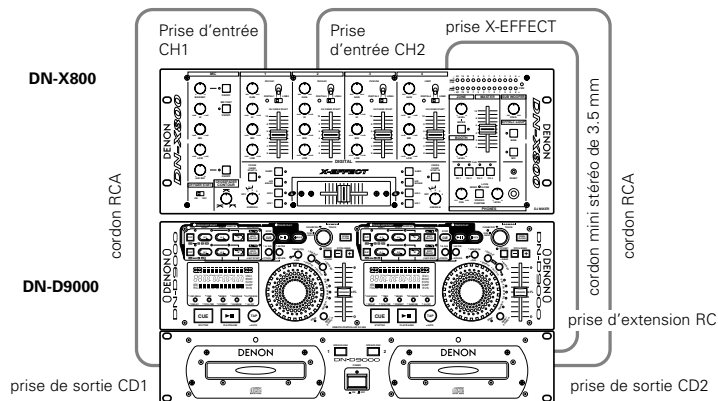

Fig. 2: Connexions X-Effect



3 NOMENCLATURE ET FONCTIONS

(1) Panneau avant du DN-D9000

1 Touche POWER (ON/OFF)

- Enfoncer cette touche pour allumer et éteindre le lecteur.

REMARQUE:

- S'assurer de fermer le tiroir de disque avant d'éteindre le lecteur, sinon le tiroir de disque risque d'être endommagé.

2 Indicateur POWER

- Cet indicateur s'allume en rouge lorsque le lecteur est allumé.

3 Tiroir de disque

- Enfoncer la touche OPEN/CLOSE pour ouvrir le tiroir de disque.
- Placer le disque correctement dans ce tiroir.
- Enfoncer la touche OPEN/CLOSE, ensuite le tiroir de disque se referme.

ATTENTION:

- Ne pas placer d'objets étrangers dans le tiroir de disque, sinon il risque d'être endommagé.
- Ne pas enfoncer le tiroir de disque à la main lorsque le lecteur est éteint, cela risque de provoquer un mauvais fonctionnement ou d'endommager le lecteur.

4 Voyant (LED) du tiroir de disque

- Le voyant (LED) bleu clignote pendant l'ouverture et la fermeture du tiroir de disque.
- Ce voyant (LED) s'allume et éclaire le tiroir de disque.

5 Touche OPEN/CLOSE

- Pour ouvrir et fermer le tiroir de disque, enfoncer cette touche.
- Cette touche ne fonctionne pas pendant la lecture ou dans un autre mode interdit.

6 Lecteur de CD

- Ces lecteurs sont remplaçables par vous-même sur le terrain.
- Des lecteurs de rechange optionnels sont vendus séparément par tout détaillant agréé DENON. Nom du produit: BU-9000.

(2) Panneau du DN-D9000

7 Prises de sortie numérique (DIGITAL OUT 1, 2)

- Les données numériques sont émises de ces prises.
- Utiliser un cordon à broche de 75 Ω/ohms pour les connexions.

REMARQUE:

- Pour le signal de sortie numérique, le niveau de sortie est réglé à -6 dB à partir du niveau original afin d'éviter le problème d'écrêtage lorsque les sons Sampler et/ou Effector sont ajoutés.

8 Prises de sortie analogiques principales (LINE OUT MAIN 1, 2)

- Ce sont des prises de sortie asymétriques.
- Sorties de signal analogiques.
- Connecter aux entrées du mixer.

9 Connecteur de télécommande (REMOTE)

- Connecter ce connecteur à la télécommande RC-D90 à l'aide du cordon fourni.

10 Prise X-Effect (X-EFFECT)

- Connecter ce câble au mixer DENON DN-X800 à l'aide du cordon mini stéréo de 3.5 mm.

11 Prises de sortie analogiques de contrôle (LINE OUT MONITOR 1, 2)

- Ce sont des prises de sortie asymétriques.
- Des signaux audio Alpha-Track sont envoyés.

12 Prises Fader Start (FADER 1, 2)

- Utiliser ces prises lorsque votre mixer a la fonction Fader Start avec un cordon mini stéréo de 3.5 mm.

(3) Panneau avant de la RC-D90**ATTENTION:**

- Noter qu'il y a plusieurs touches ayant deux fonctions différentes qui peuvent être sélectionnées par une pression brève ou longue (1 seconde ou plus). La marque **•** indique une fonction à pression brève et la marque **–** indique une fonction à pression longue.

13 Touche OPEN/CLOSE

- Ouvrir ou fermer le tiroir de disque à l'aide de ces touches pendant que l'éclairage de ces touches est allumé. Noter que si l'éclairage est éteint, le tiroir de disque ne peut pas être ouvert. (Fonction éjection verrouillage)

14 Touche PLAY/PAUSE (▶||)

- Cette touche démarre la lecture ou fait une pause de lecture.
- Enfoncer une fois pour démarrer la lecture, enfoncer à nouveau pour faire une pause de lecture, et enfoncer encore une fois pour reprendre la lecture.

15 Touche CUE/STUTTER

- **CUE:**
Le fait d'enfoncer cette touche en mode de lecture force la plage vers la position de démarrage de lecture. En mode de recherche, un nouveau point Cue est créé.
- **STUTTER:**
En mode Cue, en enfonçant la touche CUE un son Stutter est émis à partir du point Cue. Ceci est appelé STUTTER PLAY.

16 Touche • CONT/SINGLE, – RELAY

- **CONT./SINGLE:**
Mode de fin de lecture par pression brève entre CONT (continue: lecture de plusieurs plages) et SINGLE (arrêt de lecture sur la plage en cours de lecture).
- **RELAY:**
Le mode RELAY PLAY peut être activé et désactivé. En mode RELAY PLAY, la lecture continue sur l'autre lecteur si toutes les plages sont lues.

17 Touche • TIME, – TOTAL TIME

- **TIME:**
Une pression rapide affiche les changements de mode entre ELAPSED TIME et REMAIN TIME.
- **TOTAL:**
Une pression longue, affiche les changements de mode entre TRACK TIME et DISC TIME.
- Ainsi, on peut sélectionner le mode d'affichage parmi quatre modes, TRACK ELAPSED, TRACK REMAIN, DISC ELAPSED et DISC REMAIN.

18 Touche • MEMO, – PRESET

- **MEMO:**
Le mode mémo démarre lorsque cette touche est enfoncée une fois en mode Cue.
- **PRESET:**
Lorsque cette touche est enfoncée pendant plus de 1 sec, le mode PRESET démarre.

19 Touche • PROGRAM, – RANDOM

- **PROGRAM:**
Avec une pression brève en mode Cue, on peut faire une liste de lecture programmée et activer/désactiver le mode de lecture de programme à l'aide du bouton PARAMETERS.
- **RANDOM:**
Avec une pression longue en mode Cue, le mode de lecture aléatoire peut être activé/désactivé à l'aide du bouton PARAMETERS.

20 Touche • PLATTER MODE, – ALL OFF

- **PLATTER MODE:**
Lorsque cette touche est enfoncée, un type Platter Effect peut être sélectionné parmi DRAG S, BRAKE, ECHO, DUMP et RVS, et chaque effet peut être activé/désactivé individuellement.
- **ALL OFF:**
Lorsque cette touche est enfoncée pendant plus de 1 sec, tous les réglages Platter Effect sont annulés.

21 Bouton TRACK/PARAMETERS

- **TRACK:**
Lorsque le voyant PARAMETERS LED est éteint, tourner ce bouton pour sélectionner les plages.
En enfonçant ce bouton tout en le tournant, les plages changent de 10 à la fois.
- **PARAMETERS:**
Lorsque le voyant PARAMETER LED clignote, tourner ce bouton pour sélectionner et modifier le paramètre pour les éléments trouvés dans Effector, Program, Memo, et Preset data.
- Enfoncer ce bouton pendant le mode Effect pour commuter l'état sur activé/désactivé.

22 Jog Wheel

- Utiliser cette touche pour les opérations Manual Search, Scan, Pitch Bend et Scratch, ou pour sélectionner également le paramètre d'effet, etc.

23 Touche • SCRATCH, – DIR

- **SCRATCH:**
Enfoncer cette touche rapidement pour activer et désactiver le mode Scratch. Lorsque le mode Scratch est activé, le voyant SCRATCH LED clignote.

- **DIR:**
Enfoncer cette touche pendant plus de 1 sec pour sélectionner la direction de lecture du scratch.

24 Touche • FX SELECT, – FX SOURCE

- **SELECT:**
Enfoncer brièvement cette touche pour sélectionner la fonction d'effet parmi DELAY, FLANGER, XFM., FILTER. Le son de l'effector sélectionné peut être ajusté à l'aide du bouton PARAMETERS et de la molette Jog Wheel.
- **SOURCE:**
Si cette touche est enfoncée pendant plus de 1 sec, la source du Effector peut être sélectionnée.

25 Touche • FX BYPASS, – FX ALL OFF

- **BYPASS:**
Enfoncer cette touche pour contourner momentanément Effector et le voyant BYPASS LED commence à clignoter. Les effets reviennent en enfonçant à nouveau la touche BYPASS.
- **ALL OFF:**
Lorsque cette touche est enfoncée pendant plus de 1 sec, tous les effets reviennent.

26 Touche BEND/SCRATCH

- Enfoncer cette touche pour commuter le mode Jog Wheel entre Pitch Bend et Manual Search.
Mode BEND:
La fonction Pitch Bend ou Platter Hold peut être exécutée à l'aide de la molette Jog Wheel. La fonction Pitch Bend fonctionne lorsque la molette Jog Wheel est tournée lentement, Platter Hold fonctionne avec la molette Jog Wheel tournée rapidement. Dans ce mode, le voyant BEND LED clignote.
Manual Search:
Manual Search et Scan peuvent être exécutés avec la molette Jog Wheel. En tournant la molette Jog Wheel lentement, Manual Search fonctionne et on peut déplacer un point d'une trame (1/75 secondes) avec le son. En tournant rapidement, SCAN fonctionne et le point se déplace d'une longue distance avec le son. Dans ce mode, le voyant SEARCH LED clignote.
- Lorsque la lecture a démarré à partir du mode Manual Search, le mode Pitch Bend est réglé automatiquement à la place du mode Manual Search.
- Lorsque Cue est réglé en mode Pitch Bend, le mode Manual Search est réglé automatiquement.

27 Touche • TAP, – AUTO

- **TAP:**
Lorsque cette touche est enfoncée répétitivement, le mode Auto est désactivé et la mesure des battements par minute (BPM) démarre par tapotement.
Remarque: Si une nouvelle plage est sélectionnée, le mode AUTO BPM est activé automatiquement.

- **AUTO:**
Lorsque la touche TAP est enfoncée pendant 1 seconde, le mode AUTO BPM est activé.
- La valeur BPM mesurée est affichée dans la section caractères de l'écran d'affichage.

28 Potentiomètre Pitch

- Utiliser ce potentiomètre pour régler la vitesse de lecture.
- La vitesse de lecture diminue lorsque le potentiomètre monte et augmente lorsqu'il descend.

29 Touche • PITCH/KEY, – RANGE

- Cette touche permet de sélectionner les modes PITCH et KEY ADJUST. Le mode commute de Pitch activé, Key Adjust activé et les deux désactivés par cycle. Le voyant PITCH LED indique le mode Pitch et l'indicateur KEY ADJUST s'allume en mode Key Adjust.
- **RANGE:**
Enfoncer cette touche pendant plus de 1 sec pour sélectionner la gamme de pitch.

30 Touche PITCH BEND –**31 Touche PITCH BEND +**

- Le fait d'enfoncer ces touches modifie la vitesse de lecture momentanément.
- Lorsque la touche PITCH BEND + est enfoncée la vitesse de lecture augmente et la vitesse diminue pendant que la touche PITCH BEND – est enfoncée.
- Lorsque la touche est relâchée, la vitesse de lecture retourne à la vitesse précédente.

32 Touche FLIP/CLR

- Utiliser cette touche pour sélectionner le mode de fonctionnement des touches A1 et A2, à partir des modes Hot Start et Stutter. Le voyant FLIP LED s'allume en mode Hot Start.
- Si la touche FLIP est enfoncée pendant que la touche A1 ou A2 est enfoncée, on peut effacer le point A sélectionné.
En maintenant simplement la touche FLIP enfoncée pendant plus de 1 sec, on peut effacer tous les A1 et A2 à la fois.

33 Touche A1**34 Touche A2**

- L'utilisation de ces touches permet de créer des points de démarrage pour la lecture Hot Start, Seamless Loop, Stutter et Splice.
- La couleur de l'éclairage de la touche change pour indiquer les différents modes.
Orange ..Mode Hot Start
Vert.....Mode Alpha-Track Hot Start
JauneMode Splice

35 Touche B

- Utilisez ce bouton pour régler le point B pour la fin de lecture seamless loop de A1 et A2 et la fin de la lecture splice .
- Le voyant (LED) B indique les conditions sur le point B.
Voyant (LED) B allumé:
Point B déjà réglé.
Voyant (LED) B clignotant:
En mode de réglage du point Splice

36 Touche EXIT/RELOOP

- Utilisez ce bouton pour sortir, revenir à la lecture Seamless Loop pour A1 et A2 en gardant tous les paramétrages de la boucle. Avec cette fonction, vous pouvez ajouter un bouclage de variété.
- Le voyant (LED) indique ce qui se passe avec la lecture à enchaînement.
Voyant EXIT/RELOOP LED allumé:
Seamless Loop activé ou en cours de lecture.
Voyant EXIT/RELOOP LED clignotant:
Lecture après la sortie d'enchaînement.
- Cette touche permet également d'activer et désactiver les modes de lecture répétitive en modes Program, Random.

37 Touche (SAMP) RVS/FLIP/CLR

- **(SAMP)RVS:**
Utiliser cette touche pour sélectionner la direction normale ou inverse de lecture. Lorsque RVS inversé est sélectionné, le voyant (LED) commence à clignoter.
- **FLIP:**
En mode 4 Hot Start ou Alpha-Track Hot Start, cette touche fonctionne comme touche FLIP pour A3, A4. On peut sélectionner le mode Hot Start ou Stutter. Lorsque le mode Hot start est sélectionné le voyant FLIP LED s'allume.
- Si la touche FLIP est enfoncée pendant que la touche A3, A4 ou Alpha-Cue est enfoncée, le point A ou le point Alpha-Cue sélectionné est effacé.
En maintenant enfoncé seulement la touche FLIP pendant plus de 1 sec, on peut effacer tous les points A3 et A4 à la fois.

38 Touche SAMP1/A3**39 Touche SAMP2/A4**

- **SAMP1/SAMP2:**
En mode sampler, enfoncer ces touches pour enregistrer ou lire le son de Sampler 1 ou 2.
- **A3, A4:**
En mode 4 Hot Start ou Alpha-Track Hot Start, ces touches fonctionnent comme touche A3 ou A4. Ces touches peuvent être utilisées pour la lecture Hot Start, Seamless Loop et Stutter.
- La couleur de l'éclairage de ces 4 touches change dans les différents modes.
Orange ..Mode 4 Hot Start
Vert.....Mode Alpha-Track Hot Start ou Sampler

40 Touche (SAMP) B, B

- **(SAMP)B:**
En mode de Sampler, utiliser cette touche pour régler le point sampler loop B.
- **B:**
En mode de 4 Hot Start ou Alpha-Track Hot Start, utiliser cette touche pour régler le point B pour l'enchaînement continu avec la touche A3 ou A4 seamless looping.

41 Touche (SAMP) EXIT/RELOOP, EXIT/RELOOP

- **(SAMP)EXIT/RELOOP:**
Utiliser cette touche pour activer et désactiver le mode Sampler Loop. Fonctionne également comme touche EXIT/RELOOP pour Sampler Loop pour quitter ou revenir.
- **EXIT/RELOOP:**
En mode de 4 Hot Start ou Alpha-Track Hot Start, utiliser cette touche pour quitter ou revenir sur Seamless Loop pour A3 et A4.
- Le voyant EXIT/RELOOP LED indique les conditions de la lecture à enchaînement.
Voyant EXIT/RELOOP LED allumé:
Seamless Loop activé ou en cours de lecture.
Voyant EXIT/RELOOP LED clignotant:
Lecture après la sortie d'enchaînement.

42 Touche • A3/4, – PITCH/VOL

- **A3/4:**
Lorsque cette touche est enfoncée brièvement, le mode de fonctionnement de la touche A3, A4 peut être sélectionné à l'aide du bouton PARAMETERS parmi Sampler, 4 Hot Start, Alpha-Track Hot Start.
- **PITCH/VOL:**
Lorsque cette touche est enfoncée brièvement pendant plus de 1 sec, le pitch et le niveau de sortie de la lecture Sampler, Alpha-Track peuvent être ajustés à l'aide du bouton PARAMETERS.

43 Touche • A/B TRIM, – SPLICE

- **A/B TRIM:**
Lorsque cette touche est enfoncée brièvement, le mode de correction des points A et B change et peut être activé et désactivé en mode PLAY ou CUE.
- **SPLICE:**
Lorsque cette touche est enfoncée pendant plus de 1 sec, le mode de réglage du point Splice pour A1 et A2 démarre.

44 Touche α (Alpha) CUE/SAMP STOP/ STUTTER

- **α (Alpha) CUE/STUTTER:**
Utiliser cette touche comme touche CUE et STUTTER en Alpha-Track.
- **SAMP STOP:**
Enfoncer cette touche pendant la lecture Sampler, la lecture Sampler s'arrête.
- Cette touche s'allume lorsque le point Alpha-CUE est réglé.

45 Touche α (Alpha) TRACK PLAY/PAUSE

- Lorsque cette touche est enfoncée en mode Cue ou Pause, la lecture Alpha-Track commence. En enfonçant à nouveau cette touche Alpha-Track fait une pause.
- Il est nécessaire de faire un point Cue pour Alpha-Track avant de démarrer la lecture Alpha-Track.

46 Touche α (Alpha) MODE

- Utiliser cette touche pour activer et désactiver Alpha-Mode. Les sons de lecture Alpha-Mode sont émis des prises MONITOR OUT en Alpha-Mode.

(4) Panneau arrière de la RC-D90**47 Connecteur REMOTE**

- Connecter ce connecteur au connecteur REMOTE du DN-D9000 en utilisant le cordon fourni.

(5) Affichage

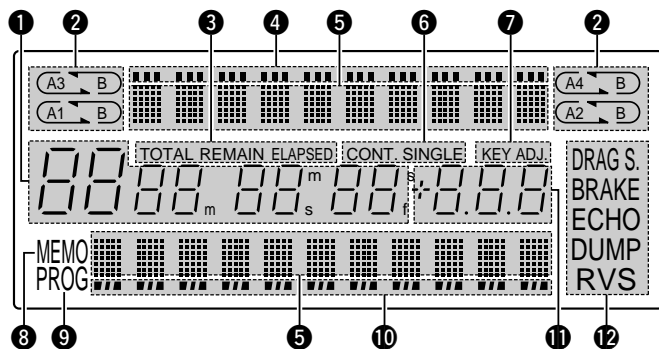

1 Affichages des plages, minutes, secondes et trames

- Ces affichages indiquent la position actuelle.

2 Indicateurs de mode Loop

- Le DN-D9000 a des indicateurs de mode Loop comprenant quatre jeux de A (A1, A2, A3, A4), B et deux flèches. Les marques A et B indiquent les points A et B.
- Deux flèches indiquent le mode de réglage d'enchaînement comme suit.

Exemple: A1 B

(A1 → B) or (A1 ← B) Flèche gauche seulement allumée:

Mode Hot Start

(A1 → B) Les deux flèches allumées:

Mode Seamless Loop

(A1 → B), (← →) Les deux flèches clignotent:

Lecture Seamless Loop

(A1 → B), (← →) Flèche gauche allumée, flèche droite clignotant:

Quitter la lecture Seamless Loop.

3 Indicateurs de mode de temps

- Lorsque la touche TIME/TOTAL TIME est enfoncée, l'indicateur de mode de temps commute comme suit:

ELAPSED:

Le temps de lecture écoulé de la plage est affiché.

REMAIN:

Le temps restant de la plage est affiché.

TOTAL + ELAPSED:

Le temps total écoulé du disque ou de la plage programmée est affiché.

TOTAL + REMAIN:

Le temps restant total du disque ou de la plage programmée est affiché.

4 Indicateurs de paramètre (30 points supérieurs)

- Les 30 points supérieurs sur l'affichage indiquent les réglages des paramètres, des données pour visualiser l'effet Effector.

5 Affichage de caractères

- On peut sélectionner le mode ou la fonction à l'aide du bouton PARAMETERS en suivant le message affiché sur l'affichage de caractères.
- L'affichage de caractères indique le fonctionnement, le nom du mode, les données, etc., et affiche les messages guides tels que "Yes/Push_PM" si "YES" est affiché, cela signifie enfoncer le bouton ParaMeters. Affichage du » et marques √ parfois, noter que la marque » signifie d'enfoncer le bouton PARAMETERS et la marque √ signifie d'enfoncer le bouton PARAMETERS.
- Le voyant PARAMETERS LED clignote lorsque le bouton PARAMETER peut être utilisé, sinon ce bouton est utilisé pour la sélection de plage.

6 Indicateurs de mode de lecture

- Lorsque l'indicateur SINGLE s'allume, la lecture se termine à la fin de la plage actuelle.
- Lorsque l'indicateur CONT. s'allume, la lecture continue.

7 Indicateur KEY ADJ.

- Le signe KEY ADJ. apparaît sur l'affichage en mode Key Adjust.

8 Indicateur MEMO

- Le signe MEMO apparaît sur l'affichage lorsqu'il y a un réglage de mémoire pour la plage en cours de lecture ou la plage sur laquelle le mode de mise en veille est en cours de réglage.

9 Indicateur PROG

- Cet indicateur s'allume lorsque des données de programme ont été réglées et lorsqu'elles sont stockées dans la mémoire.

10 Indicateurs de position de lecture (Indicateur de position de lecture inférieure 33)

- Indicateur de position de lecture:**

Les points blancs 33 indiquent le mode de lecture visuelle d'une plage en lecture normale. Les 11 points orange indiquent la position de lecture en mode de lecture dans la direction inverse.

- Message de fin:**

Lorsque le temps restant jusqu'à la fin de la plage est inférieur au temps spécifié, l'indicateur de position de lecture EOM (End Of Message) (message de fin) clignote en même temps que le temps restant, notifiant la fin de la plage.

- * Le temps EOM peut être réglé avec les préséglages.

11 Affichage du Pitch

- Cet indicateur numérique affiche la vitesse de lecture (pitch).

12 Indicateurs PLATTER MODE

- Il y a des signes pour Platter Effects DRAG S., BRAKE, ECHO, DUMP, RVS. Ces signes s'allument lorsque le mode est activé.

4 DISQUES COMPACTS

1. Précautions de manipulation de disques compacts

- Ne pas laisser des traces de doigt, de la graisse ou de la poussière sur la surface du disque compact.

Si le disque est sale, l'essuyer avec un chiffon doux et sec.

- Ne pas utiliser du benzène, un diluant, de l'eau, un aérosol pour disques, des produits chimiques antistatiques ou des tissus traités au silicone pour nettoyer les disques.

- Prendre toujours des précautions lors de la manipulation de disques pour éviter d'endommager la surface, en particulier lors du retrait du disque de son boîtier et lors de sa remise en place.

- Ne pas plier le disque.
- Ne pas appliquer de la chaleur.
- Ne pas agrandir le trou au centre du disque.
- Ne pas écrire sur l'étiquette (face imprimée) avec un objet pointu tel qu'un crayon ou un stylo à bille.

- Une condensation peut avoir lieu sur la surface du disque s'il est amené d'un endroit froid, comme l'extérieur pendant l'hiver dans une pièce chaude. Ne jamais essayer de sécher le disque avec un sèche-cheveux, etc.

2. Précautions de conservation

- Après la lecture du disque, toujours l'éjecter du lecteur CD.
- Laisser le disque toujours dans le boîtier pour le protéger contre la saleté et éviter de l'endommager.
- Ne pas placer les disques dans les endroits suivants:
 - (1) Endroits exposés en plein soleil pendant une longue durée.
 - (2) Endroits soumis à une accumulation de poussière ou un taux d'humidité élevé.
 - (3) Endroits exposés à des températures élevées près des radiateurs, etc.

5 FONCTIONNEMENT DE BASE

Lecture et Pause





- Chaque fois que la touche **14** PLAY/PAUSE est enfoncée, le lecteur commute entre le mode de lecture et de pause. La touche PLAY/PAUSE s'allume en vert pendant la lecture et clignote en mode de pause.
- Lorsque la touche **14** PLAY/PAUSE est enfoncée pendant la lecture, le DN-D9000 fait une pause de lecture à ce point. Enfoncer à nouveau la touche **14** PLAY/PAUSE et la lecture reprend.

Lecture et Cue

- Lorsque la touche **15** CUE est enfoncée pendant la lecture, la plage s'arrête et retourne à la position où la lecture a démarré (point Cue) et le lecteur prépare la lecture suivante. Cette fonction est appelée Back-Cue. Avec la fonction Back-Cue, la lecture peut démarrer exactement à partir de la même position. La touche CUE s'allume en vert lorsque le DN-D9000 est prêt à démarrer la lecture.
- Le point Cue peut être réglé et modifié comme suit.
 - Lorsque la lecture démarre.
 - Sélection de plage terminée.
 - Recherche manuelle.



Déplacer le point Cue

- Si l'on ne veut pas démarrer la lecture depuis le début de la plage, il faut déplacer le point Cue en utilisant la fonction Manual Search.

1	Enfoncer la touche 26 BEND/SEARCH pour régler la molette Jog Wheel en mode de recherche. Le voyant SEARCH LED clignote.	
2	Tourner la molette 22 Jog Wheel pour modifier le point Cue. Un son bref du point Cue actuel peut être entendu.	
3	Lorsque le point Cue préféré est repéré, enfoncer la touche 15 CUE ensuite un nouveau point Cue est réglé.	
4	La vitesse Manual Search change selon la vitesse à laquelle la molette 22 Jog Wheel est tournée.	

Réglage du Pitch

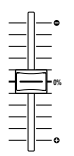
- Le potentiomètre Pitch permet de régler la vitesse de lecture (Pitch).
- Si l'on ne veut pas modifier le ton du son, utiliser la fonction Key Adjust.

1	Enfoncer la touche 29 PITCH/KEY pour allumer le voyant PITCH LED.	
2	La vitesse de lecture diminue ↑ Déplacer le 28 potentiomètre Pitch pour ajuster le pitch. Le réglage de pitch actuel s'affiche sur l'affichage. ↓ La vitesse de lecture augmente	
3	Le DN-D9000 a cinq gammes de pitch, 4 %, 10 %, 16 %, 24 % et 100 %. Lorsque la touche 29 - RANGE est enfoncée pendant plus de 1 sec, la gamme de pitch peut être sélectionnée à l'aide du bouton PARAMETERS.	

Contrôle du pitch (Pitch Bend)

- Avec la fonction PITCH BEND le pitch peut être modifié momentanément. Le DN-D9000 a deux manières pour le faire, avec les touches PITCH BEND et la molette Jog Wheel.

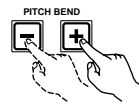
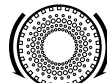
1	[touche PITCH BEND +/-] <ul style="list-style-type: none"> • Enfoncer la touche 30 PITCH BEND - ou 31 + pour modifier momentanément le pitch. Tout en maintenant ces touches enfoncées, le pitch continue de changer jusqu'à la vitesse limite. • Lorsque les touches PITCH BEND sont relâchées, la lecture du pitch retourne au réglage du potentiomètre. 	
2-1	[Jog Wheel] <ul style="list-style-type: none"> • En mode de lecture, le voyant BEND LED commence à clignoter. • Le pitch augmente progressivement lorsque la molette 22 Jog Wheel est tournée dans le sens des aiguilles d'une montre et diminue lorsqu'elle est tournée dans le sens contraire. 	

2-2

- Lorsqu'on arrête de tourner la molette Jog Wheel, la vitesse de lecture retourne au pitch précédent.

6 SCRATCH

On peut faire un scratch en mode CD ou sampler. On peut également sélectionner la direction du son scratch pour avancer et reculer (tourner la direction de la molette Jog Wheel). Ces sélections donnent plusieurs effets scratch.

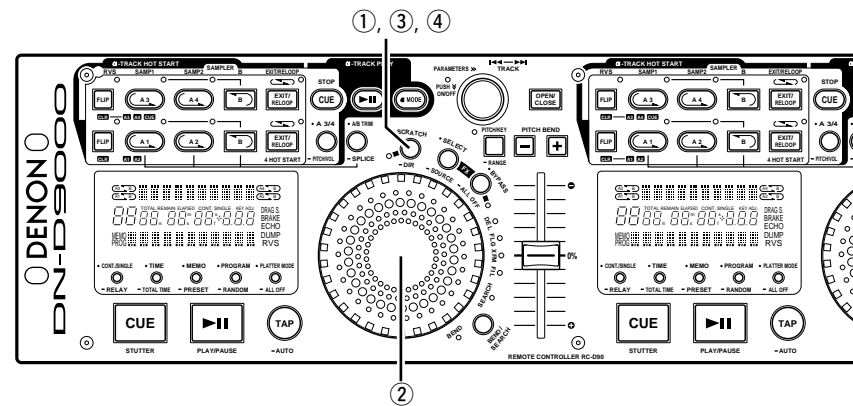

Lecture SCRATCH

- 1 Enfoncer la touche SCRATCH pour entrer en mode Scratch, le voyant SCRATCH LED clignote.
- 2 Tourner la molette Jog Wheel pour démarrer l'effet scratch sur un point spécifique.
- 3 Pour quitter le mode Scratch, enfoncer à nouveau la touche SCRATCH.

2-1

Sélectionner la source et la direction SCRATCH

- 4 Après avoir gardé enfoncé le bouton - DIR pendant plus d'1 seconde, on peut sélectionner des combinaisons de source et direction de scratch à l'aide de la molette PARAMETERS.

2-2

- Le DN-D9000 affiche le réglage actuel comme suit.

DISC/BOTH: (réglage par défaut)

Scratch Plage principale dans les deux directions.

DISC/FWD:

Scratch Plage principale dans la direction normale.

DISC/RVS:

Scratch Plage principale seulement dans la direction inverse.

SAMP/BOTH:

Son Scratch Sampler dans les deux directions.

SAMP/FWD:

Son Scratch Sampler dans la direction normale uniquement.

SAMP/RVS:

Son Scratch Sampler dans la direction inverse uniquement.



Pour utiliser SAMP/BOTH, FWD, RVS scratch, le réglage Sampler est nécessaire.

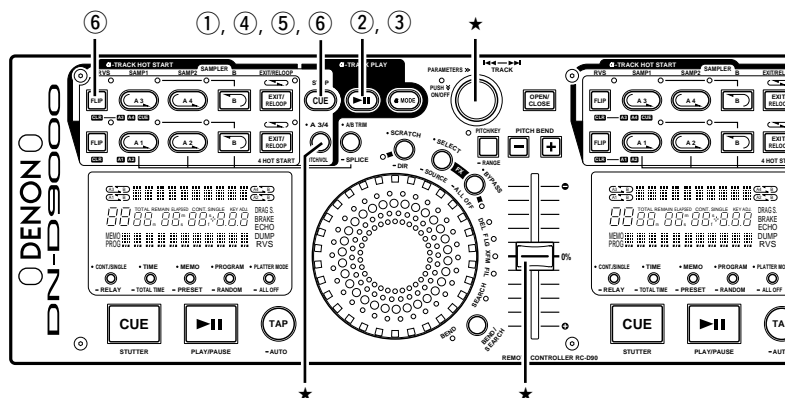

7 LECTURE DE ALPHA-TRACK (Sampler en temps réel)

- Alpha-Track permet de lire plusieurs pages (Alpha-Track) pendant la lecture de la page principale.
- Le pitch Alpha-Track et le niveau sonore peuvent être ajustés.
- Le canal de sortie des sons Alpha-Track de MAIN OUT (réglage par défaut) ou MONITOR OUT peut être commuté avec les préréglages.
- Cette fonction peut être utilisée comme un Sampler à partir du point Alpha-Cue (sampler en temps réel). Lorsque la sortie MONITOR OUT est sélectionnée, le DN-D9000 peut lire jusqu'à quatre chansons simultanément.

REMARQUE: Les fonctions sampler et Alpha-Track ne peuvent pas être utilisées simultanément.

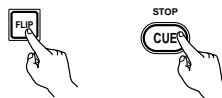

1	<p>Entrer en mode Alpha-Track</p> <p>① Lorsque la page principale est en mode de mise en veille ou de lecture, enfoncer la touche ALPHA-CUE pour régler le point Alpha-Cue. La touche ALPHA-CUE s'allume en rouge.</p> 
2	<p>Démarrer la lecture Alpha-Track</p> <p>② Enfoncer la touche ALPHA-PLAY/PAUSE pour démarrer la lecture Alpha-Track. Lorsque la lecture démarre, la touche ALPHA-PLAY/PAUSE s'allume en vert.</p> 
3	<p>Faire une pause de lecture Alpha-Track</p> <p>③ Pendant la lecture Alpha-Track, enfoncer la touche ALPHA-PLAY/PAUSE pour faire une pause de lecture. Lorsque le mode de pause est réglé, la touche ALPHA-PLAY/PAUSE commence à clignoter.</p> 

4	<p>Lecture Back Cue Alpha-Track</p> <p>④ En mode de lecture ou de pause Alpha-Track, enfoncer la touche ALPHA-CUE pour entrer en mode Back-Cue. La touche ALPHA-CUE s'allume en rouge.</p> <p>REMARQUE: Le point Alpha-Cue n'est pas modifié automatiquement avec le démarrage de la lecture.</p> 
5	<p>Lecture Stutter Alpha-Track</p> <p>⑤ En mode de mise en veille Alpha-Track, enfoncer la touche ALPHA-CUE pour démarrer la lecture stutter.</p> 
6	<p>Effacer Alpha-Track</p> <p>⑥ Enfoncer la touche ALPHA-CUE tout en enfonçant la touche (RVS)/FLIP(CLR) pour effacer le point Alpha-Cue.</p> 

Ajuster le niveau sonore et le Pitch

Alpha-Track et le niveau sonore de lecture du son échantillonné et le pitch peuvent être ajustés.

- ★ (1) Enfoncer la touche **PITCH/VOL** pendant plus de 1 sec, le mode d'entrée du pitch est sélectionné, le voyant (LED) PARAMETERS clignote et les réglages actuels sont affichés sur l'affichage de caractères.
- (2) Enfoncer à nouveau la touche **PITCH/VOL** pour sélectionner le mode de sortie du niveau sonore.
- (3) Démarrer Alpha-Track ou la lecture du sampler.
- (4) Le fait de tourner le bouton **PARAMETERS** peut modifier le niveau sonore ou le pitch.
 - * Lorsque le bouton **PARAMETERS** est enfoncé et tourné, on peut modifier la gamme du pitch 10 fois plus vite.
- (5) Enfoncer à nouveau la touche **PITCH/VOL** pour désactiver le mode de paramètre de lecture.

Sauf si Alpha-Track pitch est réglé séparément, le pitch de Alpha-Track sera identique à la page principale. Dans ce cas, le pitch de la page principale et Alpha-Track change en même temps lorsque le potentiomètre principal Pitch est déplacé.

8 ALPHA-MODE (Contrôle Alpha-Track)

Cette fonction permet de lire Alpha-Track à partir de MONITOR OUT pendant la lecture de la plage principale. En utilisant cette fonction, on peut préparer la chanson suivante sur le même CD avant la fin de la première plage. Tout en étant en Alpha-Mode, la sortie Alpha-Track peut être contrôlée via les écouteurs des mixers. Par conséquent, on peut commuter entre Alpha-Track et la plage principale à tout moment, ainsi deux plages sur le même disque peuvent être lues en continu sans interruption du son.

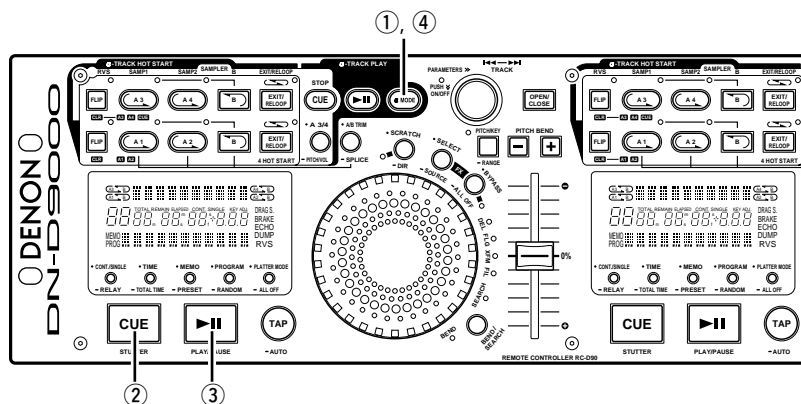

1	<p>Entrer en Alpha-Mode</p> <p>① Enfoncer la touche ALPHA-MODE pour entrer en Alpha Mode.</p> <p>REMARQUE: Avant d'entrer en Alpha-Mode, Samplers 1 et 2 (touches A3, A4) doivent être en mode STOP, sinon le DN-D9000 n'accepte pas la commande ALPHA-MODE.</p> <p>* En mode Alpha-Mode, l'éclairage de la touche ALPHA-MODE clignote.</p>
2	<p>Contrôle de Alpha-Track</p> <ul style="list-style-type: none"> On peut exécuter plusieurs fonctions en même temps pour la plage principale excepté Platter Effects, Program, Random. Sans ces fonctions on peut préparer un son préféré et un point de mixage. En mode Alpha-Track, l'information de l'affichage est dominée par Alpha-Track.
3-1	<p>Commutation de Alpha-Track et de la plage principale</p> <p>• Après avoir préparé Alpha-Track, le son peut être commuté entre Alpha-Track et la plage principale.</p>

3-2	<p>② Lorsque la plage principale est repérée (Cued) en Alpha-Mode, l'éclairage de la touche CUE clignote rapidement. A ce moment-là on peut commuter entre le point Alpha-Cue et le point principal Cue, ensuite la touche CUE s'arrête de clignoter et attend la commande suivante.</p> <p>③ Lorsque la plage principale est en cours de lecture et ensuite Alpha-Mode + Alpha-Track est sélectionné, l'éclairage de la touche principale PLAY/PAUSE clignote rapidement.</p> <p>A ce moment-là on peut commuter (slam-mix) pour forcer la sortie "MAIN OUT" à s'arrêter et Alpha-Track à démarrer en enfonçant simplement la touche principale PLAY/PAUSE.</p> <p>Le son du point Alpha-Cue est dirigé vers la sortie MAIN OUT, ensuite la touche PLAY/PAUSE s'arrête de clignoter.</p> <p>* Lorsque Alpha-Track a commuté à la plage principale, Alpha-Mode se termine automatiquement et l'éclairage de la touche ALPHA-MODE s'éteint. On peut répéter le cycle.</p>
------------	--

Pitch après commutation

4

- Le pitch de Alpha-Track peut être modifié séparément à partir de la plage principale. Cela donne un pitch de lecture différent du réglage du potentiomètre Pitch après la commutation à Alpha-Track parce que le potentiomètre Pitch a été réglé initialement pour la plage principale.
- Dans ce cas, le voyant PITCH LED clignote pour avertir que le réglage du potentiomètre Pitch est différent. Seulement lorsque la position du potentiomètre Pitch correspond au pitch correct de Alpha-Track le voyant PITCH LED s'arrête de clignoter et commence à changer avec le potentiomètre Pitch.

5

Quitter Alpha-Mode

- ④ On peut quitter Alpha-Mode en enfonçant la touche ALPHA-MODE.







Hot Start, Sampler

6

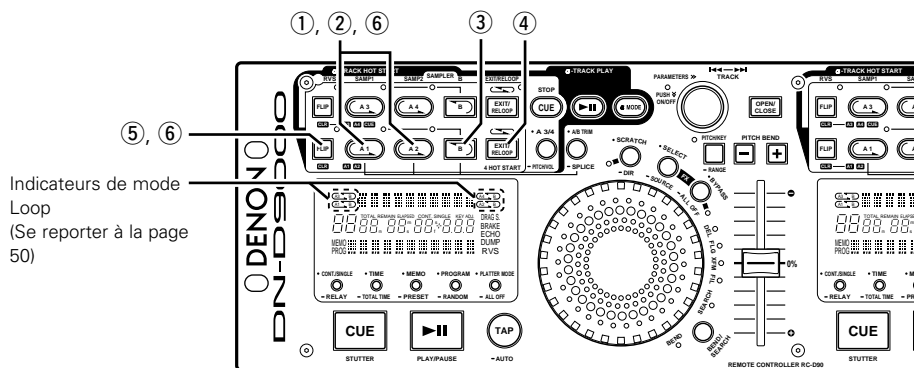



- Les réglages Hot Start et Sampler avec A1, A2, A3, A4 sont disponibles comme Hot Start en Alpha-Mode.

9 SEAMLESS LOOP/HOT START/STUTTER ET SPLICE



5-2	<p>EXIT: En mode de lecture Seamless Loop, enfoncer la touche EXIT/RELOOP pour quitter l'enchaînement. Le DN-D9000 continue la lecture après le point B.</p> <p>RELOOP: Lorsque la touche EXIT/RELOOP est enfoncée après la sortie de l'enchaînement, la lecture Seamless Loop reprend à partir du point A.</p>
6	<p>Stutter</p> <ul style="list-style-type: none"> Les points A1 et A2 peuvent également être utilisés pour la lecture Stutter. <p>⑤ Pour activer la lecture Stutter, enfoncer la touche FLIP pour les touches A1/A2, ensuite le voyant FLIP LED s'éteint. Appuyer sur la touche FLIP pour commuter entre les modes Hot Start/Seamless Loop et Stutter.</p> 
7	<p>Effacement du point A1/A2</p> <p>⑥ Enfoncer les touches A1 ou A2 tout en enfonçant les touche FLIP/(CLR) pour effacer les points A et B correspondants. Ou enfoncer la touche Flip pendant plus de 1 sec pour effacer les deux points A1 et A2 instantanément.</p>  

Seamless Loop/Hot Start/Stutter (touches A1, A2)

1	<p>Réglage du point A (chargement des données Hot Start)</p> <p>① Enfoncer la touche A1 ou A2 pour régler le point A et le chargement des données Hot Start commence.</p>  <ul style="list-style-type: none"> Les touches A1 et A2 peuvent être utilisées séparément pour chaque Hot Start. Lorsqu'un point A est réglé, la touche correspondante A et le voyant FLIP LED s'allument et cette touche est réglée en mode Hot Start. Le tempo BPM est réglé indépendamment pour chaque Hot Start. 	3-2	<ul style="list-style-type: none"> La touche B fonctionne par rapport au point A utilisé avant que la touche B ait été enfoncée. Si la touche B est enfoncée pendant la lecture Seamless Loop ou après la lecture EXIT, le point B se déplace vers le point où la touche a été enfoncée. Lorsque le point B est réglé, le voyant (LED) B et le voyant LOOP LED s'allument.
2	<p>Démarrage Hot Start</p> <p>② Lorsque la touche A1 ou A2 est enfoncée, la lecture Hot Start démarre à partir du point A correspondant.</p> 	4	<p>Lecture de Seamless Loops</p> <ul style="list-style-type: none"> Lorsque le point B pour A1 est détecté après le démarrage de la lecture à partir du point A1, la lecture retourne au point A1 avec enchaînement continu. Pendant l'enchaînement de A1 à B, le point B pour A2 est ignoré. Lorsque le point B pour A2 est détecté après le démarrage de la lecture à partir du point A2, la lecture retourne au point A2 avec l'enchaînement continu. Pendant l'enchaînement A2 à B, le point B pour A1 est ignoré.
3-1	<p>Réglage du point B pour Seamless Loop</p> <p>③ Lorsque la touche B est enfoncée après le réglage du point A ou après le démarrage de la lecture Hot Start, le point B est réglé et la lecture Seamless Loop démarre à partir du point A.</p> 	5-1	<p>Exit/ReLoop</p> <p>④ En mode de lecture Seamless Loop, on peut forcer la sortie ou retourner à l'enchaînement.</p> 

Splice

- Utiliser cette fonction pour sauter une section entre les points A et B. Le point A est le point à partir duquel le saut commence, le point B est le point où le saut se termine.
- Les fonctions A1 et A2 Hot Starts et Stutter ne peuvent pas être utilisées si les deux points Splice sont réglés en mode Splice.

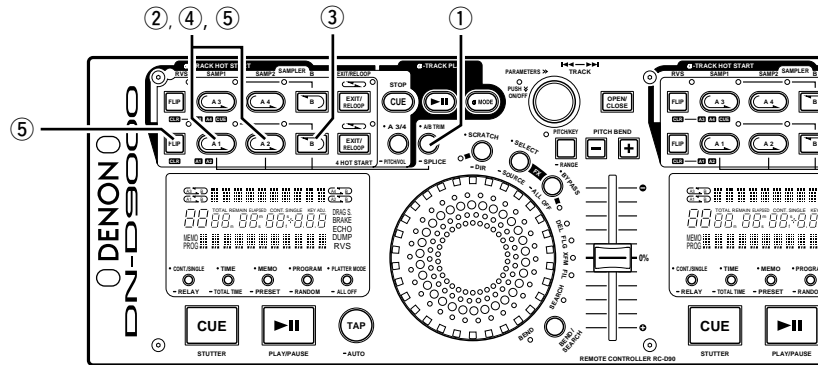

<p>1</p> <p>Mode de réglage de point Splice</p> <p>① Enfoncer la touche SPICE pendant plus de 1 sec pour activer le réglage du point Splice à l'aide des touches A1, A2 et B.</p> <ul style="list-style-type: none"> • L'éclairage de la touche A clignote lorsque le mode Splice est réglé. • Le réglage du point Splice ne peut pas être réglé pour le point A où les données Hot Start sont déjà chargées. 	<p>4</p> <p>Démarrer la lecture Splice</p> <p>Démarrer la lecture de n'importe quel point avant le point A. Lorsque le point A est atteint, la section à partir du point A au point B est sautée avec l'enchaînement continu et la lecture continue.</p>
<p>2</p> <p>Régler le point A de démarrage Splice</p> <p>② Après le démarrage de la lecture, enfoncer la touche A1 ou A2. La touche A correspondante s'allume et le voyant (LED) B commence à clignoter et ce point est réglé comme point A de démarrage de Splice.</p>	<p>5</p> <p>Pause de lecture splice</p> <p>④ Lorsque la touche correspondante A est enfoncée après le réglage des points A et B Splice, l'éclairage de la touche A s'éteint et le mode de lecture Splice fait une pause.</p> <ul style="list-style-type: none"> • Enfoncer à nouveau la touche correspondante A pour reprendre la lecture Splice.
<p>3</p> <p>Régler le point de fin B Splice</p> <p>③ Après le réglage du point A de démarrage Splice, enfoncer la touche B. Le voyant (LED) B s'allume et ce point est réglé comme point de fin B Splice.</p>	<p>6</p> <p>Effacement des points Splice</p> <p>⑤ Enfoncer la touche A tout en enfonçant la touche FLIP/(CLR) correspondant pour effacer les points Splice A et B.</p> <ul style="list-style-type: none"> • Lorsque les points splice sont effacés, la touche A est remise en mode Hot Start.

10 A/B TRIM

- Les points seamless loop, sampler loop et splice A et B points peuvent être ajustés avec précision à l'aide de la molette Jog Wheel.
- Il y a deux méthodes pour le faire.
 - A-B Trim: Ajustement des points pendant la lecture enchaînée.
 - A/B Move: Le déplacement des points à l'aide de Manual Search.

A/B Trim

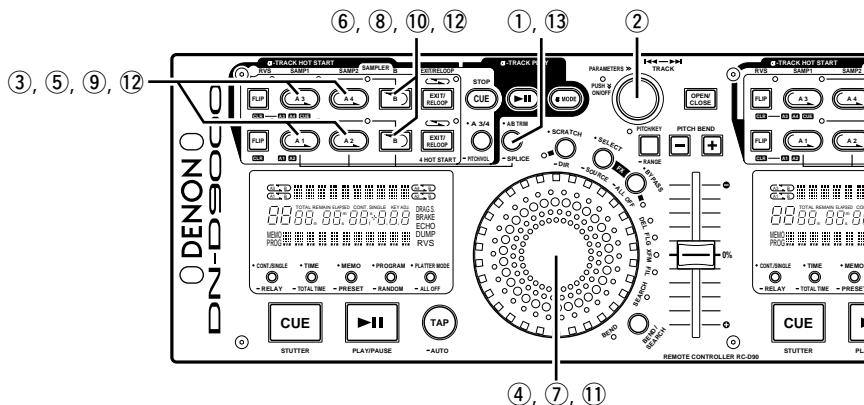

1	<p>Sélectionner le mode A-B trim</p> <p>Sélectionner d'abord s'il faut ajuster les points A et B utilisant le mode A-B trim ou le mode A/B move.</p> <p>① Enfoncer la touche A/B TRIM pour régler le mode de réglage de la position du point A et B.</p> <p>② Maintenant, tourner le bouton PARAMETERS pour sélectionner A/B Trim ou A/B Move.</p>
2	<p>Sélectionner le point A (A/B Trim)</p> <p>③ Régler A-B Trim et enfoncer la touche correspondante A pour la boucle à ajuster. L'éclairage de la touche A clignote et la lecture enchaînée démarre.</p> <ul style="list-style-type: none"> • En mode de décalage de collage, un total de 6 secondes de la section collée est lu (qui commence 2 secondes avant le point A et va jusqu'à 4 secondes après le point B).

3	<p>Trim point A</p> <p>④ Tourner la molette Jog Wheel pour déplacer le point A de 1 trame à la fois.</p> <ul style="list-style-type: none"> • L'intervalle pour le décalage du point A est limité comme suit. <p>Point A pour Boucle: ±30 trames à partir du point A original. (Cependant lorsque le point A a été chargé depuis le mode veille, le point A ne peut pas être déplacé vers l'arrière. Il faut donc utiliser la fonction A/B Move.)</p> <p>Point A pour Splice: Avant le début du disque et 5 trames avant le point B.</p> <p>Point A pour Sampler: Entre le point original A et 5 trames avant le point B.</p>
----------	---

4	<p>Sauvegarder le point A</p> <p>⑤ Enfoncer à nouveau la touche A pour enregistrer le nouveau point A et terminer le mode A-B Trim. L'éclairage de la touche A s'allume.</p>
5	<p>Sélectionner le point A (A/B Trim)</p> <p>⑥ Sélectionner le mode A-B Trim et pour sélectionner le point B, enfoncer la touche B après la sélection du point A. Ensuite enfoncer la touche B. Le voyant (LED) B clignote et l'ajustement du point B est activé.</p>
6	<p>Trim point B</p> <p>⑦ Tourner la molette Jog Wheel pour déplacer le point B de 1 trame à la fois.</p> <ul style="list-style-type: none"> • L'intervalle pour le décalage du point B est limité comme suit. <p>Point B pour Boucle: Entre 5 trames avant le point A et la fin du disque.</p> <p>Point B pour Splice: ±30 trames à partir du point original B. (Cependant lorsque le point B a été chargé depuis le mode veille, le point B ne peut pas être déplacé vers l'arrière. Il faut donc utiliser la fonction A/B Move.)</p> <p>Point B pour Sampler: Entre 5 trames après le point A et la fin du sampler.</p>
7	<p>Sauvegarder le point B</p> <p>⑧ Enfoncer à nouveau la touche B pour enregistrer le nouveau point B et terminer le mode A/B Trim. Le voyant (LED) B s'allume.</p>

A/B Move	
8	<p>Sélectionner les points A ou B</p> <p>⑨ Sélectionner A/B Move et enfoncer la touche A pour le point A à déplacer. Le mode de mise en veille est réglé au point A et l'éclairage de la touche A clignote.</p> <p>⑩ Pour sélectionner le point B, enfoncer la touche B après la sélection du point A.</p> <ul style="list-style-type: none"> • Le voyant (LED) B clignote. Le point B sélectionné est utilisé pour le point A1 ou A2 qui a été sélectionné en premier.
9	<p>Move les points A ou B</p> <p>⑪ Tourner la molette Jog Wheel pour déplacer le point sélectionné à l'aide de la fonction Manual Search.</p> <ul style="list-style-type: none"> • L'intervalle pour le déplacement du point A est limité comme suit. <p>Point A pour Boucle: Entre le début du disque et 5 trames avant le point B.</p> <p>Point A pour Splice: Avant le début du disque et 5 trames avant le point B.</p> <ul style="list-style-type: none"> • L'intervalle pour le déplacement du point B est limité comme suit. <p>Point B pour Boucle: Entre 5 trames avant le point A et la fin du disque.</p> <p>Point B pour Splice: Entre 5 trames après le point A et la fin du disque.</p>
10	<p>Sauvegarder les points A ou B</p> <p>⑫ Enfoncer à nouveau la touche A1/A2 ou B. Le voyant (LED) s'arrête de clignoter et le point A1/A2 ou B est renouvelé et terminer le mode A/B Move.</p>
11	<p>Terminer l'ajustement A/B</p> <p>⑬ Enfoncer la touche A/B TRIM pour terminer le mode d'ajustement des points A et B.</p>

11 A3/A4 POUR SAMPLER, 4 HOT START, ALPHA-TRACK HOT START

Les touches A3, A4 et FLIP, B et EXIT/RELOOP correspondantes sont utilisées pour les fonctions Sampler, 4 Hot Start et Alpha-Track Hot Start.

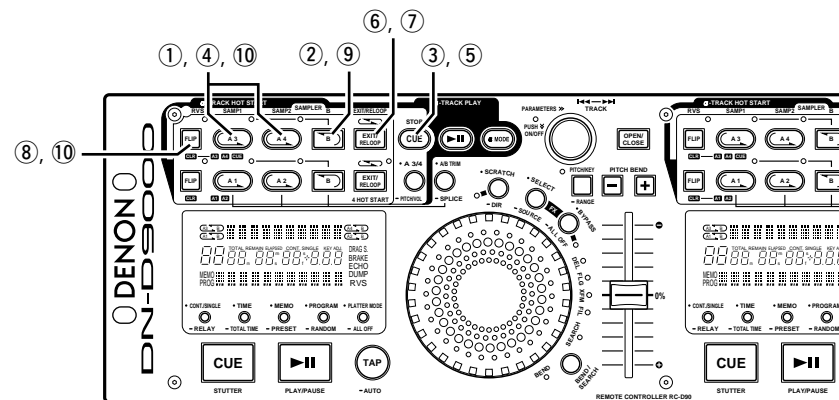
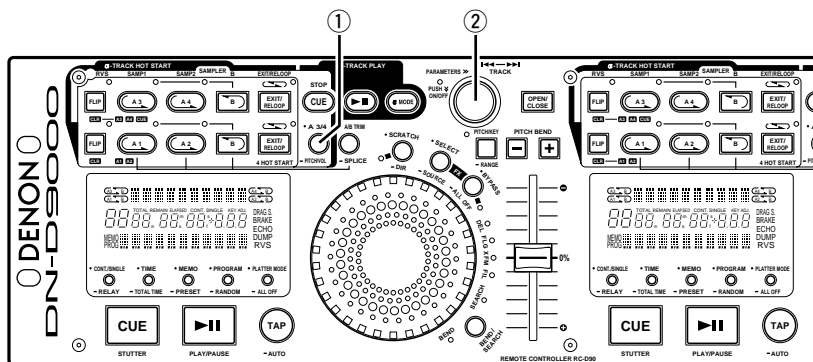

Sampler

DN-D9000 a quatre Samplers (deux Samplers pour chaque lecteur) d'une longueur de 15 secondes. Ces Samplers sont également utilisés en lecture enchaînée.

Mode A3/A4

Sélectionner le mode A3/A4

Les touches A3 et A4 peuvent être utilisées pour un des trois modes décrit ci-dessous.

- Mode Sampler
- Mode 4 Hot Start (A1, A2, A3 et A4)
- Mode Alpha-Track Hot Start

- 1 Lorsque la touche **A 3/4** est enfoncée, le mode de fonctionnement peut être sélectionné à l'aide du bouton **PARAMETERS**.



Le voyant (LED) **PARAMETERS** clignote et le mode de touche **A3/A4** est affiché sur l'affichage de caractères.

- 1-1 2 Tourner le bouton **PARAMETERS** et sélectionner mode de touche **A3/A4**, ensuite enfoncer le bouton **PARAMETERS** pour entrer dans le mode.

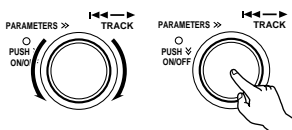

Mode Sampler:

Les touches A3 et A4 s'allument en vert.

- En mode Sampler, la touche A3 est utilisée pour les touches Sampler 1 et la touche A4 est utilisée pour Sampler2.

- Les données échantillonnées sont mémorisées dans la mémoire, même lorsque le mode est modifié.

Mode 4 Hot Start:

Les touches A3 et A4 s'allument en orange.

- Comme les touches A1 et A2, les touches A3 et A4 sont également utilisées pour la lecture Hot Start, Stutter et Seamless loop. Ensuite les points 4 Hot Start peuvent être réglés, chacun sur les touches A1, A2, A3 et A4.
- Les points A3 et A4 réglés en mode 4 Hot Start peuvent être utilisés en mode Alpha-Track Hot Start également.

Mode Alpha-Track Hot Start:

Les touches A3 et A4 s'allument en vert.

- Les touches A3 et A4 s'allument en vert * Comme les touches A1 et A2, les touches A3 et A4 sont également utilisées pour la lecture Hot Start, Stutter et Seamless loop. Toutefois, A3 et A4 Hot Start est lu pour Alpha-Track.
- Les points A3 et A4 réglés en mode Alpha-Track Hot Start peuvent être utilisés en mode 4 Hot Start également.

Enregistrement en mode Sampler

- 1 Lorsque la touche **SAMP** (**SAMP1** (A3) ou **SAMP2** (A4)) est enfoncée en mode de mise en veille ou de lecture, le son du point A3 ou A4 est enregistré dans la mémoire Sampler jusqu'à 15 secondes.
- La touche **SAMP1** ou **SAMP2** clignote pendant l'enregistrement. Lorsque l'enregistrement est terminé, la touche s'éteint et le voyant (LED) correspondant **SAMP B** s'allume.

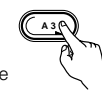

Réglage du point B

- 2 Lorsque la touche **B** est enfoncée pendant l'enregistrement Sampler, le point Sampler Loop B est réglé et le mode d'enchaînement est activé.
- Enregistrement continue pendant environ 15 secondes sans arrêt après le point B réglé.
 - Si le point B n'est pas réglé, le point de fin d'enregistrement est réglé automatiquement comme point B. Aussi le voyant (LED) **EXIT/RELOOP** s'allume pour indiquer que le mode Sampler Loop est réglé automatiquement.

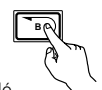

Arrêt de l'enregistrement





- 3 Pour arrêter l'enregistrement avant que l'enregistrement s termine automatiquement avec une mémoire pleine, enfoncer la touche **STOP** (**ALPHA-CUE**).
- Le voyant (LED) **EXIT/RELOOP** s'allume pour indiquer que le mode Sampler Loop est réglé automatiquement.



Lecture du son Sampler

- 4 La lecture du son Sampler démarre lorsque la touche **SAMP** est enfoncée après l'arrêt de l'enregistrement.
- La lecture Sampler continue en boucle. Avec le réglage du point B, la lecture est enchaînée entre les points A et B. Sans réglage du point B Sampler loops l'enchaînement se fait sur la longueur d'enregistrement totale (environ 15 secondes).
- REMARQUE:**
Il n'est pas possible de lire Sampler1 et Sampler2 en même temps.
- 5 Pour arrêter le son Sampler enfoncer la touche **STOP** (**ALPHA-CUE**).



5	<p>Sélectionner le mode Sampler Loop On peut sélectionner le mode d'enchaînement pour Sampler lorsque la lecture sampler s'arrête.</p> <p>Loop (réglage par défaut): La lecture Sampler continue avec enchaînement. (La DEL EXIT/RELOOP reste allumée)</p> <p>Exit: la lecture Sampler continue après le point B jusqu'à la longueur de l'enregistrement. (La DEL EXIT/RELOOP clignote)</p> <p>Single: la lecture Sampler s'arrête au point B. (La DEL EXIT/RELOOP est éteinte)</p> <p>⑥ Pour sélectionner le mode d'enchaînement, enfoncer la touche EXIT/RELOOP après enregistrement et avant la lecture.</p> 
6	<p>Quitter et enchaîner à nouveau</p> <p>⑦ La touche EXIT/RELOOP peut être utilisée de la même façon que la fonction Seamless Loop.</p> 
7	<p>Lecture inverse</p> <p>⑧ On peut lire le son Sampler dans la direction inverse e, enfonçant la touche RVS (FLIP). En mode de lecture inverse RVS LED s'allume.</p> <ul style="list-style-type: none"> La lecture inverse démarre avec la lecture suivante démarrant après l'activation du mode d'inversion. 
8	<p>Déplacement du point Sampler B</p> <p>⑨ Lorsque la touche B est enfoncée pendant la lecture du son échantillonné, le point B se déplace vers le point où la touche a été enfoncée, et la lecture enchaînée à partir du point A démarre.</p> 
9	<p>Réglage du volume du sampler et du pitch</p> <ul style="list-style-type: none"> Le niveau sonore (volume) et le pitch peuvent être réglés individuellement pour sampler1 et 2. Voir [7] - étape 7 "Ajuster le niveau sonore et le Pitch".

10	<p>Effacement des données Sampler</p> <p>⑩ Enfoncer la touche SAMP (SAMP1 ou SAMP2) tout en enfonçant la touche (RVS)/FLIP/(CLR) pour effacer sampler.</p>  <ul style="list-style-type: none"> En enfonçant la touche (RVS)/FLIP/(CLR) pendant environ 1 sec, on peut entendre les deux samplers 1 et 2.
-----------	---

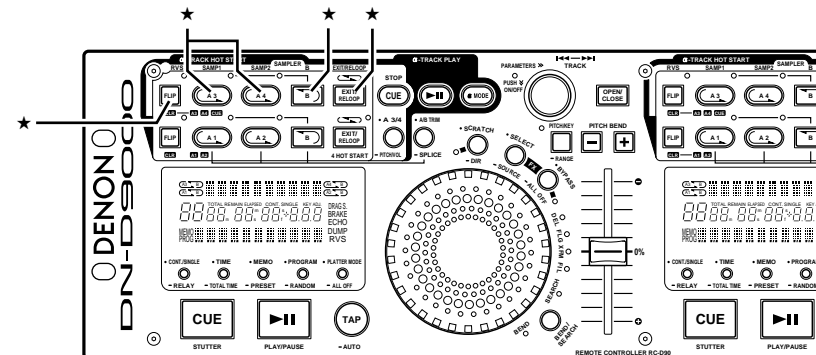

Mode Hot Start

Comme avec les touches A1 et A2, l'opération est effectuée à l'aide des touches (RVS)/FLIP/(CLR) , A3, A4 et EXIT/RELOOP. L'opération est la même que celle de Hot Start avec les touches A1, A2. Voir page 54 pour les détails.

Mode Alpha-Track Hot Start

Comme avec les touches A1 et A2, l'opération est effectuée à l'aide des touches (RVS)/FLIP/(CLR) , A3, A4 et EXIT/RELOOP. (Se reporter à la page 54.)

12 PLATTER EFFECT

Cette fonction est disponible uniquement pour la plage principale.

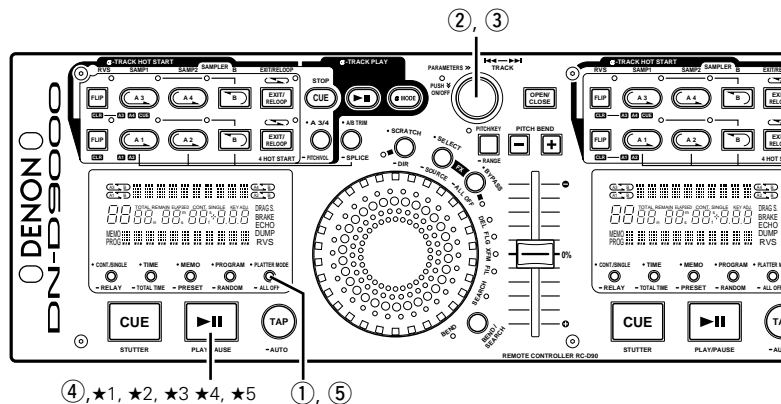

Sélectionner le mode Platter Effect

- ① Enfoncer la touche PLATTER MODE et le mode de sélection PLATTER EFFECT est sélectionné.

Le mode commute comme suit chaque fois que touche est enfoncée:

DRAG S. (DRAG START) → BRAKE → ECHO (TAIL ECHO) → DUMP → RVS → Sortir du menu PLATTER MODE

- Le voyant (LED) PARAMETERS clignote et le nom de l'effet Platter et le paramètre sont affichés.

DRAG S., BRAKE, ECHO:

Si ces 3 fonctions sont utilisées avec les réglages par défaut, il y a une période de 4 secondes d'inactivité de la touche PLATTER MODE sélectionnée et du bouton PARAMETERS s'il est réglé. Après 4 secondes, l'effet Platter Effect sélectionné commence à fonctionner et le DN-D9000 quitte le menu de mode Platter.

- ② Ou après la sélection de l'Effector à utiliser, enfoncer le bouton PARAMETERS pour régler sur "on" le Effector sélectionné. Enfoncer à nouveau pour le mettre sur "off".

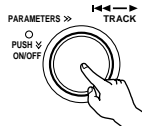

- Lorsque l'effet tapis est activé, l'indicateur de tapis correspondant s'allume.

- ③ Le paramètre PLATTER EFFECT peut être sélectionné en tournant le bouton PARAMETERS.

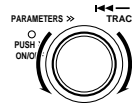

DUMP, RVS:

- ④ Dans ce mode chaque pression sur la touche PLAY/PAUSE commute entre effet activé et désactivé.



1-2

2-1

Platter Effect

DRAG S.:

Simule le son traînant d'une platine tourne-disque à entraînement par courroie démarrant à partir du mode d'arrêt.

- Le temps DRAG S. peut être sélectionné à l'aide du bouton PARAMETERS.

- ★1 Le DRAG S. est activé lorsque la lecture a démarré avec la touche PLAY/PAUSE.

BRAKE:

Simule un son de gondolement d'une platine tourne-disque vinyle s'arrêtant lentement.

- Le temps BRAKE peut être sélectionné à l'aide du bouton PARAMETERS.

- ★2 BRAKE est activé lorsque la touche PLAY/PAUSE est enfoncée pendant la lecture.

ECHO (TAIL ECHO):

Ajoute un son d'écho 1/1 lorsque la lecture s'arrête.

- Les temps des échos peuvent être réglés à l'aide du bouton PARAMETERS.

- ★3 Le ECHO est activé lorsque la touche PLAY/PAUSE est enfoncée pendant la lecture.

ATTENTION:

Si SAMPLER ou ALPHA - TRACK est sélectionné comme Effector Source, l'effet ECHO du Platter Effect n'est pas activé.

DUMP:

La lecture inverse est effectuée pour le temps spécifié. Lit le son en arrière tout en continuant dans un déplacement avant sans perdre le "temps écoulé" lorsque vous revenez à une lecture normale (avant).

- ★4 Chaque pression sur la touche PLAY/PAUSE commute entre la lecture DUMP et la lecture normale.

- La lecture inverse s'arrête lorsque le hot start ou stutter démarre.

RVS (Lecture inverse):

- ★5 Chaque pression sur la touche PLAY/PAUSE commute entre la lecture inverse et la lecture normale.

- La lecture inverse s'arrête lorsque le hot start ou le stutter a démarré.

2-2

Annulation de tous les Platter effects

- ⑤ Appuyez sur le bouton ALL OFF (PLATTER MODE) pendant plus d'1 seconde pour annuler tous les effets platter effects.

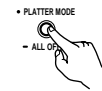

3

1-1

13 EFFECTOR (FX)

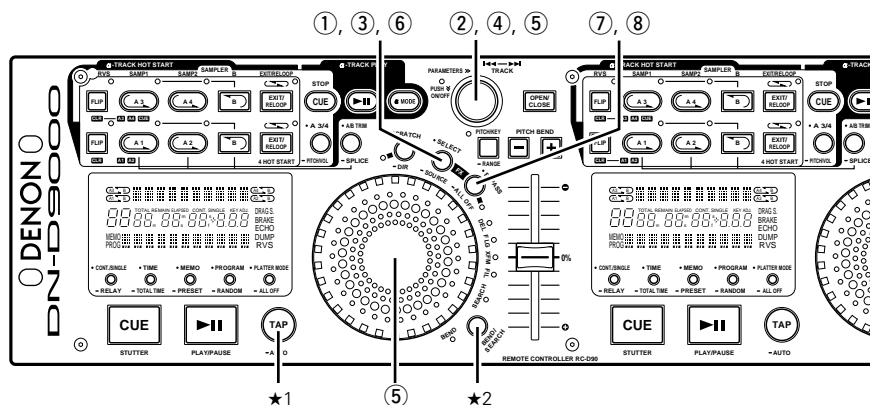
**Sélectionner la source Effector**

Sélectionner d'abord la source à laquelle on veut ajouter le son Effector en enfonceant la touche SOURCE.

- 1 Enfoncer la touche **SOURCE** pendant plus de 1 sec, ensuite la source Effector peut maintenant être sélectionnée à l'aide du bouton PARAMETERS.

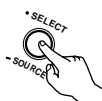

- Le voyant (LED) PARAMETERS clignote et "SOURCE" est affiché sur l'affichage de caractères.

- 2 Tourner le bouton PARAMETERS pour sélectionner la source, ensuite enfoncer le bouton PARAMETERS pour régler cette source.

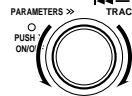

- On peut sélectionner parmi ces deux sources.
 - Plage principale (par défaut)
 - Sampler ou Alpha-Track

Sélectionner le mode Effector

Ensuite, sélectionner le Effector à utiliser.

- 3 Enfoncer la touche **SELECT**. Le mode Effector commute comme suit chaque fois que la touche est enfoncée:



DELAY → FLANGER →
XFM (TRANSFORM) → FILTER →
Sortir du menu EFFECTOR MODE

- Le voyant (LED) PARAMETERS clignote et le nom et le paramètre de l'Effector sont affichés.

- 4 Après la sélection de l'Effector désiré, enfoncer le bouton PARAMETERS pour activer l'Effector. Enfoncer à nouveau pour désactiver l'Effector.

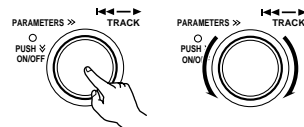

- 5 Tourner la molette Jog Wheel ou le bouton PARAMETERS pour modifier les paramètres de l'Effector et changer l'effet Effector.

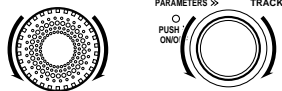

- ★1 BPM est compté normalement automatiquement, mais on peut entrer en enfonçant la touche TAP manuellement.

- 6 Maintenant, enfoncer la touche **SELECT** pour régler le Effector en mode de maintien. Un autre Effector peut être sélectionné et la sélection Effector en cours d'activation peut être terminée.

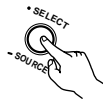

Il y a quatre voyants (LED) (DEL, FLG, XFM, FIL) pour chaque Effector pour indiquer les états.

Voyant (LED) allumé:

Effector fonctionne avec le mode de maintien

Voyant (LED) clignote:

Effector fonctionne et en cours de sélection et réglable.

Voyant (LED) éteint:

Effector ne fonctionne pas.

- ★2 Parce que le bouton PARAMETERS (TRACK) est attribué au réglage de Effector, la sélection de plage est désactivée dans ce cas. DN-D9000 a un moyen simple pour quitter le mode Effector en conservant le son Effector. Pour cela, enfoncer simplement la touche BEND/SEARCH. Après avoir quitté, on peut retourner aux réglages Effector en enfonceant la touche SELECT.

2-3

Effectors**DELAY (DEL):**

- Le temps DELAY peut être sélectionné en tournant le bouton PARAMETERS. (1/32, 1/16, 1/8, 1/4, 1/2, 3/4, 1/1 ou 2/1 de comptage de BPM)
- Le nombre de sons de retards peut être sélectionné en tournant la molette Jog Wheel. (de 0 (son source uniquement) à 22 (sons retard uniquement))

FLANGER (FLG):

- Le temps FLANGER peut être sélectionné en tournant le bouton PARAMETERS. (1/8, 1/4, 1/2, 3/4, 1/1, 2/1 ou 4/1 du comptage de BPM)
- Le gain de feedback du FLANGER peut être sélectionné en tournant la molette Jog Wheel.

TRANSFORM (XFM):

- "NORMAL" et "SAMPLER MIX" peuvent être sélectionnés en tournant le bouton PARAMETERS.
- Les intervalles de "temps" muets peuvent être sélectionnés en tournant la Jog Wheel dans n'importe quel sens. Tournez la molette dans le sens des aiguilles d'une montre pour obtenir le temps le plus long et dans le sens inverse pour le temps le plus court, ce qui vous donnera un effet de type "RING".

Le mode **SAMPLE MIX** est prévu pour commuter rapidement les sons générés entre le SAMPLER et votre CD. L'échantillon chargé (A3, A4) et le CD doivent être lus en parfait synchronisation l'un avec l'autre pour obtenir un effet maximal.

3-2

FILTER (FIL):

- "BAND CUT" ou "BAND PASS" peuvent être sélectionnés en tournant le bouton PARAMETERS.
- La bande de fréquence du filtre peut être sélectionnée en tournant la molette Jog Wheel.

Contourner l'Effector

- 7 Tous les Effector peuvent être contournés en enfonceant la touche BYPASS.

4

- Une autre pression sur la touche BYPASS reprend le Effector.
- Pendant le bypass, le voyant (LED) BYPASS clignote.

**Annulation de Effector**

5

- 8 Enfoncer la touche ALL OFF (BYPASS) pendant plus de 1 sec pour annuler tous les Effectors qui ont été activés.



14 MEMO

L'information sur le réglage CD peut être mémorisée dans la mémoire non-volatile. L'information mémorisée peut être appelée de la mémoire ultérieurement, facilitant ainsi la préparation du mixage.

1. A propos de MEMO

- Jusqu'à 5000 points mémo peuvent être stockés dans la mémoire interne pour être rappelés plus tard. Le nombre de plages sur un CD particulier ne limite que la quantité de points mémo disponibles pour ce disque.

Exemple: Si votre CD a 22 plages, vous ne pouvez sauvegarder que jusqu'à 22 mémos. (1 groupe mémo par plage)

ATTENTION :

5000 est le nombre maximum possible de plages qui peuvent être stockées en mémoire.

Cependant, pour simplifier les opérations MEMO, le système de mémoire gère chaque paquet de 1250 données MEMO comme unité minimum (la capacité de mémoire totale de 5000 est divisée en 4 paquets). Lorsque vous désirez effacer juste une donnée MEMO en mode 1 MEMO CLEAR (voir page 61), l'unité effacera les informations mémo mais pas le numéro d'attribution interne du mémo. Ainsi, selon les conditions, il se peut que le nombre de plages pouvant être stockées en mémoire soit inférieur à 5000. Lorsque vous aurez atteint les 5000 points stockés, vous verrez apparaître un message qui dit "MEMO FULL!". Vous devrez alors effacer ("delete") d'anciennes données pour faire de la place pour les nouveaux points de mémo. Ainsi, les 1250 points de mémo les plus anciens seront effacés et deviendront disponibles.

- Certaines données peuvent également être réglées et rappelées de la mémoire en mode Alpha.
- L'indicateur MEMO s'allume sur l'affichage lorsqu'une plage pour laquelle des données sont mémorisées dans la mémoire est sélectionnée.

2. Elements de MEMO

Les éléments suivants sont à mémoriser dans 1 banque de mémoire:

- Points Cue et Alpha-Cue
- Points A1-B1 et A2-B2
- Points A3-B3, A4-B4 et mode A3/4 (non mémorisé en mode échantillonneur)
- Réglage du pitch de lecture, de l'activation/désactivation du pitch, de l'activation/désactivation Key Adjust

3. Selection de mode MEMO

- Enfoncer la touche MEMO en mode Cue pour entrer en mode MEMO.
- Tourner le bouton PARAMETERS pour sélectionner les différents modes MEMO comme suit.

Memo Set, MemoCall, Memo Clr

En fonction des conditions, certains modes ne peuvent pas être sélectionnés.

- Enfoncer à nouveau la touche MEMO pour quitter le mode MEMO..

(1) Mémorisation des données dans la mémoire [Memo Set]

- Après avoir effectué les réglages à mémoriser dans la mémoire, ensuite enfoncer la touche CUE.
- Lorsque l'indicateur MEMO s'éteint sur l'affichage est en mode Cue, enfoncer la touche MEMO pour activer la fonction Memo set.
- Si l'indicateur MEMO s'allume, il est nécessaire d'effacer la Memo existant avant de mémoriser une nouvelle Memo.
- Finalement, enfoncer le bouton PARAMETERS. Le message "COMPLETE" apparaît et l'indicateur MEMO s'allume.

MEMO plein (MEMO FULL)

- Si la mémoire est saturée et si aucune donnée ne peut être mémorisée, les messages "Memo Full!" et "Del 1250?" apparaissent.
- Dans ce cas, vous devez effacer de la mémoire les 1250 premiers Memo (numéro de 1 à 1250) d'un seul coup pour faire de la place pour les nouveaux memos.
- Pour faire de la place, enfoncer le bouton PARAMETERS pendant que le message "Del 1250?" est affiché.
- Le message "Delete OK?" apparaît, ensuite enfoncer à nouveau bouton PARAMETERS pour démarrer l'effacement.
- Une fois que les 1250 premiers Memo (numéro 1 à 1250) sont effacés, les numéros après le Memo 1251 sont renumérotés 1, 2, 3...(vous avez alors 1250 places libres.).

(2) MEMO Call [Memo Call]

- Lorsque le CD contient des plages que le DN-D9000 a une Memo insérée, l'indicateur MEMO clignote 5 secondes.
- Pour rappeler les données Memo, sélectionner la plage créée MEMO. Ensuite l'indicateur MEMO s'allume.
- Enfoncer la touche MEMO pour activer la fonction Memo call.
- Lorsque le bouton PARAMETERS est enfoncé en mode Memo call, toutes les données mémorisées dans la mémoire sont chargées. Le DN-D9000 entre en mode de mise en veille au point Cue appelé.
- Lorsque le pitch de lecture est chargé de Memo avec le voyant PITCH LED clignotant, le Pitch de lecture est verrouillé jusqu'à ce que le potentiomètre Pitch ait le même Pitch. Pendant que le Pitch de lecture est verrouillé, le voyant PITCH LED continue à clignoter.

Appel de Mémo en mode Alpha

- En mode Alpha, la fonction d'appel de mémoire peut être utilisée lorsque la plage principale n'est pas repérée. Et la fonction d'appel de mémoire peut être utilisée sans modifier les opérations sur la plage principale.

(3) 1 MEMO CLEAR [Memo Clr]

- Pour effacer les données Memo, sélectionner la plage créée MEMO. Ensuite l'indicateur MEMO s'allume.
- Enfoncer la touche MEMO pour activer la fonction Memo clear.
- Lorsque le bouton PARAMETERS est enfoncé en mode MEMO CLEAR, la mémoire est effacée et l'indicateur MEMO s'éteint sur l'affichage.

Effacement total MEMO (ALL MEMO CLEAR)

- Toutes les données de mémoire peuvent être effacées.
- Pour les instructions, voir "[15] PRESET (12) All MEMO CLEAR".

4. Copier toutes les MEMO

- Les données MEMO peuvent être copiées entre les DN-D9000.
- Aussi les données DN-2600F MEMO peuvent être copiées sur le DN-D9000.
- Pour les instructions, voir "[15] PRESET (13) MEMO ALL COPY".

15 PRESET

1. Mode Preset

- Le mode preset est disponible lorsque la touche PRESET est enfoncée pendant plus de 1 sec pendant que le DN-D9000 est en mode Cue, pause ou sans disque.
- Tourner le bouton PARAMETERS pour sélectionner l'élément pré-réglé.
- Après la sélection de l'élément, enfoncer le bouton PARAMETERS pour sélectionner les données preset.
- Pour modifier les données Preset, répéter ces étapes.
- Enfoncer les touches PRESET, CUE, PLAY/PAUSE pour annuler le mode preset.

2. Eléments et données Preset

La marque "*" à côté des données indique la valeur par défaut.

- AUTO CUE: Recherche de niveau de repérage automatique activé/désactivé ON* / OFF
- PITCH RANGE: Sélectionner la gamme pitch de lecture lorsque le lecteur est allumé. $\pm 4 / \pm 10^* / \pm 16 / \pm 24\%$
- ALPHA-TRACK OUTPUT: Destination de sortie de lecture Alpha-Track. Main out* / Monitor out
- AUTO CLOSE: Temps pour la fermeture automatique du tiroir de disque. OFF / 10 / 30* / 60 seconds
- EOM: Temps de début du message de fin de plage. OFF / 10* / 15 / 20 / 30 / 60 / 90 secondes
- Alpha-Track FADER START: Sélectionner Alpha-Track fader Start ON/OFF. ON / OFF*
- FADER: Sélectionner le type 2 lignes (Cue et lecture) ou le type 1 ligne (lecture et pause). PLAY/CUE* / PLAY/PAUSE

- (8) POWER ON PLAY: La lecture commence lorsque l'appareil est allumé s'il y a un disque inséré.
ON / OFF*
- (9) A3/4 MODE: Sélectionner les modes de fonctionnement des touches A3 et A4 lorsque le lecteur est allumé.
Sampler* / 4H/S / Alpha-Track H/S
- (10) SINGLE/CONTINUOUS: Sélectionner le mode de lecture lorsque le lecteur est allumé.
SINGLE* / CONTINUOUS
- (11) ELAPSED/REMAIN: Sélectionner le mode de temps lorsque le lecteur est allumé.
ELAPSED* / REMAIN
- (12) PROGRAM ALL CLEAR: Effacement de toutes les données de lecture programmée de la mémoire non-volatile.

REMARQUE: Cet élément pré-réglé ne peut être exécuté que dans CD1 (côté gauche) sur la télécommande.

- ① Pour effacer le programme, enfoncer le bouton PARAMETERS et sélectionner "YES".
 - "Clear OK?" clignote sur l'affichage de caractères.
- ② Enfoncer à nouveau le bouton PARAMETERS et sélectionner "OK" pour démarrer l'effacement du programme.
"Prog. Clear" est affiché sur l'affichage de caractères pendant l'effacement de données.
- ③ Dès que l'effacement est terminé, "Complete!" est affiché.

- (13) MEMO ALL CLEAR: Effacer toutes les données MEMO de la mémoire non-volatile.

REMARQUE: Cet élément pré-réglé ne peut être exécuté que dans CD1 (côté gauche) sur la télécommande.

- ① Pour effacer les données MEMO, enfoncer le bouton PARAMETERS et sélectionner "YES".
 - "Clear OK?" clignote sur l'affichage de caractères.
- ② Enfoncer à nouveau le bouton PARAMETERS et sélectionner "OK" pour démarrer l'effacement des données de la mémoire.
 - "Memo Clear" est affiché sur l'affichage de caractères pendant l'effacement des données.
- ③ Dès que l'effacement est terminé, "Complete!" est affiché.

- (14) MEMO ALL COPY: Copier toutes les données MEMO de l'unité maîtresse du DN-D9000 (ou DN-2600F) vers l'unité auxiliaire du DN-D9000 lorsque les deux unités sont connectées par le Câble en Croix spécifié. (Voir schéma pour le câble.)

REMARQUE: Cet élément pré-réglé ne peut être exécuté que dans CD1 (côté gauche) sur la télécommande.

Assurez-vous également que les deux plateaux de disque sont ouverts ou qu'ils ont tous deux un disque chargé.

câble croisé:

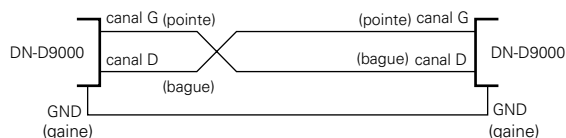

- En utilisant le câble en croix, connectez les bornes X-EFFECT entre deux unités DN-D9000 ou entre une unité DN-2600F et une unité DN-D9000 .
- Si l'unité maîtresse est un DN-2600F , suivez d'abord les procédures suivantes dans le mode Preset du DN-2600F . (Pour obtenir des détails, référez-vous aux instructions d'utilisation du DN-2600F.)
 - * Paramétrez le "Copy Master" pour l'élément Preset (14).
Passer ensuite à l'étape ① pour l'unité esclave du DN-D9000.

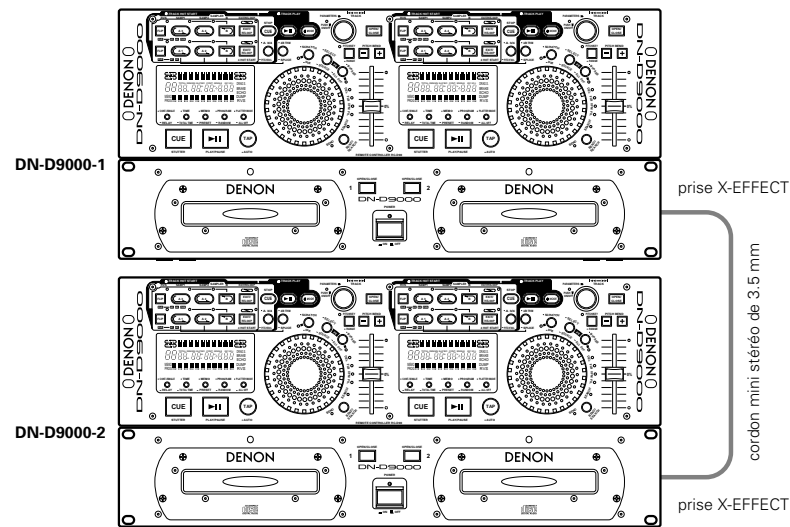

- Effectuer l'opération de copie sur le lecteur esclave DN-D9000.
 - ① Pour démarrer la copie, enfoncer le bouton PARAMETERS et sélectionner "YES". "Copy OK?" clignote sur l'affichage de caractères.
 - ② Enfoncer à nouveau le bouton PARAMETERS. "Start OK?" est affiché sur l'affichage de caractères.
- REMARQUE:**
- Si l'unité maître est un DN-2600F, suivre la procédure ci-dessous en mode Preset du DN-2600F ici,
Au niveau de l'élément Preset (15), commencez par copier sur le DN-2600F. Passer ensuite à l'étape ③ ci-dessous sur l'unité esclave du DN-D9000.
 - ③ Enfoncer à nouveau le bouton PARAMETERS et la copie démarre lorsque les données copiées sont reçues du lecteur maître. "Copying" est affiché sur l'affichage de caractères.
 - Si les unités maître et esclave ne sont pas connectées ou ne sont pas préparées pour la copie, "Not Connect" est affiché sur l'affichage de caractères.
 - ④ Dès que la copie est terminée, "Complete!" est affiché.
 - "Copy Error" est affiché sur l'affichage de caractères si la copie n'est pas terminée normalement.
- Dans ce cas, essayez de nouveau la procédure ci-dessus.
- Les données MEMO copiées sont ajoutées à la zone de l'unité auxiliaire DN-D9000 dont le numéro est le plus élevé.
- (15) PRESET CLEAR: Régler toutes les données pré-réglées aux réglages d'origine.
 - ① Pour effacer les données PRESET, enfoncer le bouton PARAMETERS.
"Initial OK?" clignote sur l'affichage de caractères.
 - ② Enfoncer à nouveau le bouton PARAMETERS et sélectionner "OK" pour démarrer l'effacement des données pré-réglées.
"Preset Int" est affiché sur l'affichage de caractères pendant l'effacement des données.
 - ③ Dès que l'effacement est terminé, "Complete!" est affiché.

16 PROGRAM/RANDOM/RELAY PLAY/POWER ON PLAY

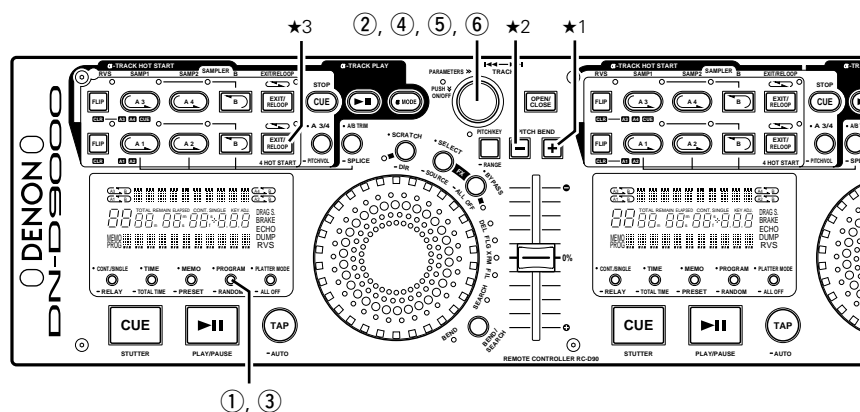

Lecture programmée (Program Play)

- Jusqu'à 25 plages par disque peuvent être programmées.
- Des programmes pour six disques (un programme par disque) peuvent être mémorisés dans la mémoire non-volatile.

REMARQUE: Des fonctions telles que Hot Start, Sampler, Effector et Platter Effect ne fonctionnent pas pendant la lecture programmée.

Selection du mode de programme

- ① Enfoncer la touche PROGRAM en mode Cue ou en mode pause pour entrer en mode de Program.
- ② Tourner le bouton PARAMETERS pour sélectionner les différents modes de programme comme suit.

Prog.In, Prog.On, Prog.Off, MemoSet, MemoCall, Memo Clr

En fonction des conditions, certains modes ne peuvent pas être sélectionnés.

- ③ Enfoncer à nouveau la touche PROGRAM pour quitter le mode de programme.

Entrée de programme (Prog.In)

Entrer le programme pour la lecture programmée.

- ④ Tourner le bouton PARAMETERS pour sélectionner la plage à entrer.
- ⑤ Enfoncer le bouton PARAMETERS pour entrer la plage sélectionnée.

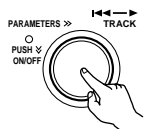
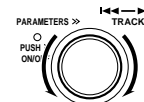

★1 Insérer des plages dans un programme

- Vous pouvez ajouter des plages aux plages précédemment programmées.
- On peut insérer une plage à la fois en utilisant le bouton PITCH BEND + et retourner à l'étape 1.

★2 Effacer des plages d'un programme

- Vous pouvez effacer des plages parmi les plages précédemment programmées.
- On peut effacer une plage à la fois en utilisant le bouton PITCH BEND -.

1-2

⑥

2

- ⑥ Enfoncer à nouveau le bouton PARAMETERS pour retourner à l'étape 1-④.

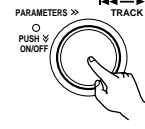

- Répéter ces étapes pour entrer le programme entier.
- Enfoncer la touche PROGRAM pour terminer le mode d'entrée de programme, ensuite procéder au démarrage de la lecture programmée (Prog.On).

Démarrage de lecture programmée (Prog.On)

- 3
 - Lorsque "Prog.On" est sélectionné, le DN-D9000 entre en mode Cue à la plage programmée en premier.
 - La lecture programmée démarre lorsque la touche PLAY/PAUSE est enfoncée.
- ★3 La fonction de lecture répétée programmée peut être utilisée en enfonçant la touche EXIT/RELOOP.

Annulation du mode de programme (Prog.Off)

- 4
 - Lorsque "Prog.Off" est sélectionné, le mode de lecture programmée est désactivé et retourne au mode de lecture normale.

Mémorisation de programme (MemoSet)

- 5
 - Lorsque "Memo Set" est sélectionné, le programme qui a été réglé est mémorisé dans la mémoire non-volatile.

Appel de programme (MemoCall)

- 6
 - Lorsque "MemoCall" est sélectionné, le programme mémorisé dans la mémoire non-volatile est chargé et le mode de lecture programmée est réglé.

Effacement de programme (Memo Clr)

- 7
 - Lorsque "Memo Clr" est sélectionné, le programme du disque chargé est effacé.
 - Pour effacer toutes les mémoires programmées, utiliser la fonction Preset.

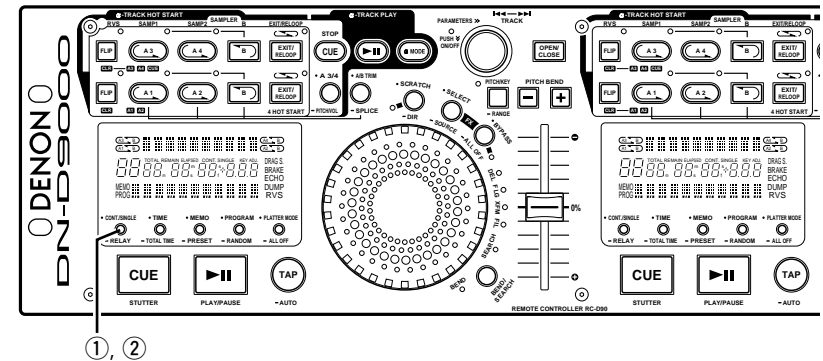
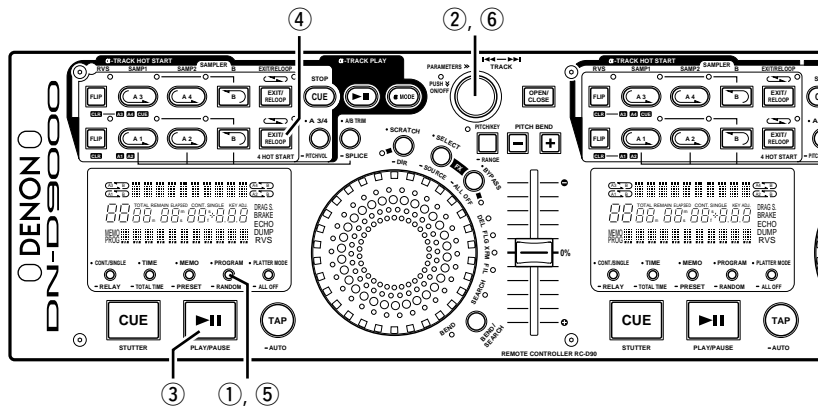

Lecture aléatoire

- Avec la fonction de lecture aléatoire, les plages sont sélectionnées en ordre aléatoire et lues à partir des disques dans les deux lecteurs (CD1 et CD2).

REMARQUE: Les fonctions telles que Hot Start, Sampler, Effector et Platter Effect ne pas opérationnelles pendant la lecture aléatoire.

1	<p>Mode de lecture aléatoire (Random On)</p> <p>① En mode Cue ou pause, enfoncer la touche RANDOM longtemps pour sélectionner "Random On".</p>
2	<p>② Appuyer sur la molette PARAMETERS pour activer le mode de lecture aléatoire. L'appareil se mettra en veille sur une plage sélectionnée au hasard.</p>
2	<p>Démarrage de lecture aléatoire</p> <p>③ Enfoncer la touche PLAY/PAUSE du lecteur qui est en mode de mise en veille pour démarrer la lecture aléatoire.</p> <ul style="list-style-type: none"> • Le mode de lecture aléatoire est désactivé lorsque le tiroir de disque de CD1 ou CD2 est ouvert. <p>④ La fonction de lecture répétitive aléatoire peut être utilisée en enfonçant la touche EXIT/RELOOP.</p>

3	<p>Annulation de la lecture aléatoire (RandomOff)</p> <p>⑤ "RandomOff" est sélectionné lorsque la touche RANDOM est enfoncée pendant la lecture aléatoire.</p>
3	<p>⑥ Appuyer sur la molette PARAMETERS pour annuler la lecture aléatoire. L'appareil reviendra en mode de lecture normale.</p>

Lecture relayée

- La fonction de lecture relayée est un mode de lecture pour continuer à lire les plages de CD dans les deux lecteurs gauche et droit.

1	<p>Démarrage de lecture relayée</p> <p>① Appuyer sur le bouton RELAY pendant plus d'une seconde pour activer le mode de lecture relais. Vous pouvez régler le mode Relais comme suit.</p> <ul style="list-style-type: none"> • En mode de lecture simple, lorsque la lecture sur un lecteur atteint la fin de la plage, un autre lecteur démarre la lecture. • En mode de lecture continue, lorsque toutes les plages d'un côté sont terminées, un autre lecteur se met en route. • Les disques dans CD1 et CD2 peuvent être lus successivement en réglant CD1 et CD2 en mode de lecture relayée.
----------	---

2	<p>Arrêter la lecture relayée</p> <p>② Lorsque la touche RELAY est enfoncée longtemps en mode de lecture relayée, le mode de lecture relayée est désactivé.</p>
----------	--

Lecture à la mise sous tension (Power On Play)

- Lorsque "POWER ON PLAY" est réglé sur "ON" à "[15] PRESET, (7)", la lecture commence à partir de la première plage sur le disque lorsque le lecteur est allumé.

17 SPECIFICATIONS

SECTION GENERALE

Type:	Lecteur de CD à doubles platines avec télécommande à fil
Type de disque:	Disques compacts standard (12 cm) disques CD-R. CD-RW
REMARQUE:	Des disques CD-R ou CD-RW finalisés peuvent être lus avec cet appareil. Toutefois, selon la qualité d'enregistrement, certains disques CD-R/RW ne peuvent pas être lus.
Dimensions:	Lecteur: 482 (W) x 88 (H) x 252 (D) mm (sans les pieds) Unité de télécommande: 482 (W) x 132 (H) x 40 (D) mm (sans les pieds)
Installation:	Possibilité de montage sur rack de 19 pouces Lecteur: 2U Unité de télécommande: 3U
Poids:	Lecteur: 8 kg Unité de télécommande: 4 kg
Alimentation:	Modèles R.O.C. Etats-Unis, Canada et Taïwan: 120 V AC ±10%, 60 Hz Modèles pour l'Europe: 230 V AC ±10%, 50 Hz
Consommation:	33 W
Conditions environnementales:	Température: 5 to 35°C Humidité: 25 to 85% (sans condensation) Température de conservation: -20 to 60°C

SECTION AUDIO

Sortie principale, sortie de contrôle (Main out, Monitor out)

Quantification:	Linéaire 24 bits par canal
Fréquence d'échantillonnage:	44,1 kHz à vitesse normale
Taux de suréchantillonnage:	8 fois
Distorsion harmonique totale:	0,01 % max.
Rapport Signal/Bruit:	90 dB min.
Séparation de canaux:	85 dB min.
Réponse en fréquence:	20 à 20,000 Hz

Sortie analogique

Niveau de sortie principale:	2,0 V r.m.s.
Niveau de sortie de contrôle:	2,0 V r.m.s.
Impédance en charge:	10 kΩ/kohms ou plus

Sortie numérique

Sortie numérique:	SPDIF
Niveau de sortie:	0,5 Vp-p 75 Ω/ohms

FONCTIONS

Démarrage instantané:	Dans les 20 ms
Pitch variable	
MAIN, α TRACK:	±4% (0,05% pitch), ±10% (0,1% pitch), ±16% (0,1% pitch) ±24% (0,1% pitch), ±100% (1,0% pitch)
Contrôle de la vitesse Pitch (Pitch bend):	Gamme de Pitch ±4%, ±10%: ±12% Gamme de Pitch ±16%, ±24%: ±26% Gamme de ±100%: ±99%
Sampler	
Fréquence d'échantillonnage:	44.1 kHz
Longueur:	15 sec.
Niveau de sortie:	2.0 V r.m.s. (Variable / -14 ~ +6 dB)
Pitch variable:	±24% (0,1% pitch)
Précision de la recherche:	1/75 s (1 cadre de sous-code)
Vitesse de balayage max.:	Plus de 20 fois la vitesse normale
Pas de mémoire max. MEMO:	5000 pas

* Les spécifications et la conception sont susceptibles de modification sans préavis pour amélioration.

DENON, Ltd.

16-11, YUSHIMA 3-CHOME, BUNKYOU-KU, TOKYO 113-0034, JAPAN
Telephone: (03) 3837-5321

Printed in Japan 511 3876 003