

# HAIR AND BEARD CLIPPER

## MC 3720



FOR A GOOD REASON

**GRUNDIG**

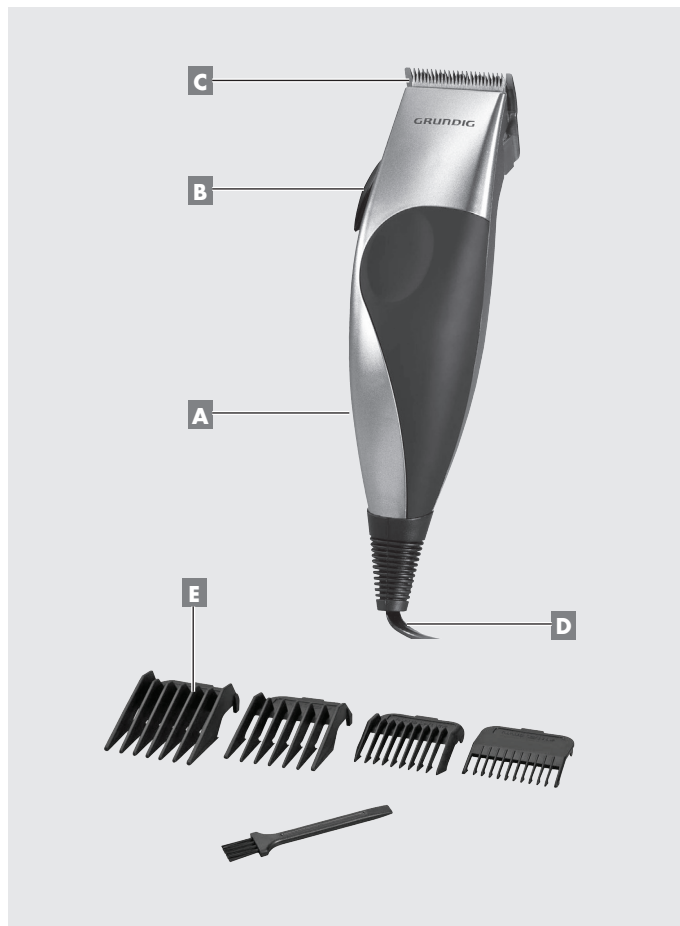

---

<b>DEUTSCH</b>	<b>05-12</b>
----------------	--------------

<b>ENGLISH</b>	<b>13-19</b>
----------------	--------------

<b>TÜRKÇE</b>	<b>20-26</b>
---------------	--------------

<b>ESPAÑOL</b>	<b>27-34</b>
----------------	--------------

<b>FRANÇAIS</b>	<b>35-42</b>
-----------------	--------------

<b>HRVATSKI</b>	<b>43-49</b>
-----------------	--------------

<b>POLSKI</b>	<b>50-57</b>
---------------	--------------

Veillez observer les instructions suivantes lors de la mise en service de l'appareil :

- Cet appareil est exclusivement destiné à l'usage domestique.
- Veuillez vous conformer aux instructions de la notice d'utilisation afin d'écartier tout risque de dommages ou de danger que pourrait occasionner le non-respect desdites instructions. Veillez à conserver soigneusement cette notice.
- Il est formellement défendu d'utiliser l'appareil dans la baignoire, sous la douche, au-dessus d'un lavabo plein d'eau ou avec les mains mouillées.



- Il est interdit de plonger l'appareil dans l'eau ou de le mettre en contact avec de l'eau lors de son nettoyage.
- Ne laissez pas tomber l'appareil.

- Débranchez la fiche après utilisation. Ne tirez pas sur le câble pour débrancher la prise.
- Si l'appareil est utilisé dans une salle de bain, il faut impérativement veiller à débrancher la prise secteur après l'utilisation car l'eau représente également un danger à proximité d'un appareil, même arrêté.
- S'il n'est pas déjà installé, il est recommandé de procéder à l'installation d'un dispositif de protection contre les courts-circuits avec un courant de déclenchement nominal inférieur à 30 mA dans le circuit électrique de la salle de bain afin de garantir une protection supplémentaire. Demandez à votre installateur.
- Tenez l'appareil hors de portée des enfants.
- N'ouvrez en aucun cas l'appareil. La garantie du fabricant ne couvre aucun dégât occasionné par des manipulations inadéquates.

- Si le câble secteur est endommagé, il doit être remplacé par le fabricant, son service après-vente ou une personne de qualification semblable, afin d'éviter des dangers.
- Cet appareil peut être utilisé par des enfants de 8 ans et plus et des personnes dont les capacités physiques, sensorielles ou mentales sont réduites ou n'ayant pas suffisamment d'expérience ou de connaissances si une personne chargée de la sécurité les surveille ou leur apprend à utiliser le produit en toute sécurité et en étant conscients des dangers y afférents. Les enfants ne doivent pas jouer avec cet appareil. Le nettoyage et l'entretien d'utilisation ne doivent pas être effectués par des enfants sans surveillance.

Cher client,

Vous venez d'acheter votre tondeuse à barbe et à cheveux

MC 3270 et nous vous en félicitons.

Veillez lire attentivement les recommandations ci-après pour pouvoir profiter au maximum de la qualité de votre produit Grundig pendant de nombreuses années à venir.

### Une approche responsable !



GRUNDIG est attaché à des conditions de travail négociées sur contrat avec des salaires équitables pour les employés internes

et les fournisseurs. Nous attachons également une grande importance à l'utilisation efficace des matières brutes avec une constante réduction des déchets de plusieurs tonnes de plastique chaque année. En outre, tous nos accessoires sont disponibles au moins 5 ans.

Pour un avenir valant la peine d'être vécu.

Pour une bonne raison. Grundig.

### Commandes

Se reporter aux illustrations en page 3.

### Éléments de commande

- A** Commutateur marche/arrêt.
- B** Levier de réglage de la lame de coupe inférieure.
- C** Tête de coupe.
- D** Câble secteur (3 m de long).

### Accessoires

- E** Quatre embouts de tailles différentes pour différentes longueurs de coupe (#1 à #4).
- F** Embout de protection.

### Autres accessoires

- 1 x brosse de nettoyage
- 1 x huile pour la tête de coupe

## Fonctionnement sur secteur

Vérifiez que la tension secteur locale correspond bien à la tension indiquée sur la plaque signalétique de l'appareil.

Pour débrancher complètement l'appareil, la fiche secteur doit être retirée de la prise secteur.

- 1 Branchez la fiche du câble secteur **D** dans la prise de courant.

### Attention

- Veillez à ce que la prise secteur soit toujours facilement accessible lorsqu'elle est branchée !

## Caractéristiques

L'appareil est équipé d'une tête de coupe en acier inoxydable **C**. Il est possible de régler la lame de coupe à l'aide du levier **B** pendant la coupe. Ceci permet une détermination précise de la longueur de coupe.

## Coupe des cheveux

- 1 Mettez en place l'embout correspondant à la longueur de coupe souhaitée (voir le tableau page 28).
- 2 Pour ce faire, suspendre les dents de la tête de coupe dans l'encoche du milieu de l'embout puis faire enclencher le dispositif de fermeture de l'embout en appuyant légèrement sur le bord inférieur de la tête de coupe.
- 3 Mettez une serviette autour du cou et des épaules de la personne souhaitant se faire couper les cheveux. La personne doit être placée de telle sorte que sa tête soit à peu près à la hauteur de vos yeux. Avant de procéder à la coupe, peignez les cheveux pour les rendre souples et connaître la direction de pousse des cheveux.
- 4 Mettez l'appareil en marche à l'aide du commutateur **A** et commencez à couper les cheveux.
- 5 Eteignez l'appareil à l'aide du commutateur **A** une fois la coupe terminée.
- 6 Retirez l'embout. Pour ce faire, détachez le dispositif de fermeture enclenché en bas de la tête de coupe en le tirant légèrement, jusqu'à ce qu'il se détache complètement. Puis soulevez l'embout vers le haut.

## Utilisation du levier **B**

- Il est possible de régler le levier en continu pendant la coupe. Ceci permet de modifier la longueur de coupe sans utiliser d'embout.
- Si le levier est tout en haut, la longueur de coupe est réduite au minimum. Plus vous placez le levier vers le bas, plus la longueur de coupe augmente.
- Si le levier est tout en bas, la longueur de coupe est environ celle d'un embout de 3 mm.
- Le fait d'utiliser le levier prolonge également la longévité des lames de coupe, puisque leur angle de coupe se modifie à chaque réglage.
- Si une chevelure extrêmement résistante bloque les lames de coupe, il est possible de retirer celle-ci sans devoir pour autant retirer la lame de coupe inférieure.



Après la coupe, des mouvements rapides du levier du maximum au minimum, tandis que l'appareil est en marche, permettent de nettoyer les lames de coupe en éliminant les restes de cheveux.

## Longueurs de coupe des embouts

Embout #1	3 mm
Embout #2	6 mm
Embout #3	9 mm
Embout #4	12 mm

### Remarque

- Toutes les indications de mesure données ici sont des indications approximatives.

## Remarques utiles

- Tenez l'appareil de manière détendue et confortable.
- Tenez toujours l'appareil dans le sens contraire de la pousse des cheveux.
- Interrompez la coupe pendant de brefs intervalles. Il est possible de corriger ultérieurement ; en revanche, une fois les cheveux coupés, il n'est pas possible de les remplacer.
- Lors de la première utilisation, commencez par un réglage plus long de la coupe, afin de vous familiariser avec l'appareil. Ne passez qu'ensuite au réglage pour la longueur de coupe désirée, plus courte. Cela vous permettra de vous familiariser avec les différentes longueurs de coupe.
- Ne forcez pas lorsque vous appliquez l'embout sur les cheveux. Laissez-vous guider par lui.
- Peignez les cheveux à plusieurs reprises. Ce faisant, repérez les cheveux qui dépassent et éliminez les cheveux coupés.
- Pour obtenir une bonne coupe de cheveux, ceux-ci doivent être secs.

## Nettoyage et entretien

- 1 Éteignez l'appareil et débranchez le câble secteur de la prise.
- 2 Retirez l'embout et nettoyez la tête de coupe avec la brosse fournie.
- 3 Nettoyez le corps de l'appareil et l'embout avec un chiffon doux imbibé d'eau.

### Attention

- Ne mettez jamais l'appareil ou le câble secteur dans l'eau ou dans un autre liquide.
- 4 Avant de réutiliser l'appareil, assurez-vous que toutes les pièces ont été soigneusement séchées avec un chiffon doux.
  - 5 N'utilisez pas de produits nettoyants.
  - 6 Remettez l'embout de protection **F** en place.

### Remarque

- Les restes de cheveux doivent être éliminés après chaque utilisation.

## Ajustement des lames de coupe

A leur sortie de l'usine, l'ajustement des lames de coupe est optimal. Cependant, il faut réajuster les lames de coupe si elles ont été remplacées ou si la lame de coupe inférieure a été retirée afin de procéder au nettoyage.

- 1 Dévissez les vis.
- 2 Orientez point par point la lame de coupe supérieure et la lame de coupe inférieure en fonction des dents. L'extrémité des dents de la lame de coupe supérieure doit se trouver à environ 1,2 mm derrière celles de la lame de coupe inférieure.
- 3 Si l'ajustement des lames de coupe est incorrect, éteignez l'appareil, dévissez de nouveau les vis et ajustez de nouveau les lames de coupe.
- 4 Après l'ajustement, serrez les vis.

### Remarque

- Si vous souhaitez cependant conserver la tête de coupe dans son état d'origine, il est recommandé de la lubrifier à intervalles réguliers.

# NETTOYAGE ET ENTRETIEN

---

## Rangement

Si vous ne souhaitez pas utiliser l'appareil pendant une période prolongée, rangez-le soigneusement.

- 1 Assurez-vous que l'appareil est éteint et parfaitement sec.
- 2 Rangez les pièces dans l'emballage d'origine de l'appareil et gardez-les dans un endroit frais et sec. Afin d'éviter que la tête de coupe ne soit endommagée, placez l'embout de protection **F** fourni avec l'appareil.
- 3 Veillez à ce que l'appareil se trouve hors de portée des enfants.

## Remarque relative à l'environnement

Ce produit a été fabriqué à partir de matériaux et pièces de grande qualité qui peuvent être recyclés.

Ce produit n'est donc pas destiné aux ordures ménagères. Il doit être déposé dans un centre de collecte destiné au recyclage d'appareils électriques et électroniques. Cela est



indiqué par le symbole ci-dessous figurant sur le produit, dans la notice ou sur l'emballage.

Veillez vous adresser à votre municipalité pour connaître les centres de collecte situés près de chez vous.

Le recyclage des appareils usagés est une contribution importante à la protection de l'environnement.

# INFORMATIONS

---

## Caractéristiques techniques



Ce produit est conforme aux directives européennes 2004/108/EC, 2006/95/

EC et 2009/125/EC.

## Alimentation électrique

220-240 V, 50/60 Hz

(par câble secteur)

Sous réserve de modifications techniques et esthétiques !

Grundig Intermedia GmbH  
Beuthener Strasse 41  
90471 Nürnberg

[www.grundig.com](http://www.grundig.com)  
72011 906 6500 12/49

AUS GUTEM GRUND  
**GRUNDIG**