

essentiel 

Congélateur











ECT 91b



Notice d'utilisation

Pour vous aider à bien vivre votre achat

SOMMAIRE

	CONSIGNES DE SECURITE	2
	DESCRIPTION DE L'APPAREIL.....	5
	FICHE PRODUIT	6
	DEBALLAGE	7
	AVANT LA PREMIERE UTILISATION.....	7
	INSTALLATION.....	7
	LIEU D'INSTALLATION	7
	CLASSE CLIMATIQUE	8
	VENTILATION SUFFISANTE	8
	MISE A NIVEAU.....	8
	UTILISATION	8
	MISE EN ROUTE	8
	REGLAGE DE LA TEMPERATURE.....	9
	FABRICATION DES GLAÇONS	9
	CONGELER ET CONSERVER DES ALIMENTS SURGELES.....	10
	NETTOYAGE ET ENTRETIEN.....	11
	ETEINDRE L'APPAREIL.....	11
	EN CAS D'ABSENCE PROLONGEE OU DE NON UTILISATION	11
	DEGIVRAGE	12
	NETTOYAGE DE L'APPAREIL	13
	GUIDE DE DEPANNAGE	14
	REMEDIER A UN MAUVAIS FONCTIONNEMENT	14
	EN CAS DE COUPURE DE COURANT.....	15
	BRUITS ACCOMPAGNANT LE FONCTIONNEMENT.....	15
	INVERSION DU SENS D'OUVERTURE DE LA PORTE.....	16

Vous venez d'acquérir un produit de la marque **Essentiel b** et nous vous en remercions. Nous apportons un soin particulier au design, à l'ergonomie et à la simplicité d'usage de nos produits. Nous espérons que ce congélateur top vous donnera entière satisfaction.



CONSIGNES DE SECURITE

VEUILLEZ LIRE ATTENTIVEMENT CES INSTRUCTIONS AVANT D'UTILISER L'APPAREIL ET CONSERVEZ-LES POUR POUVOIR LES CONSULTER LORSQUE VOUS EN AUREZ BESOIN. Si l'appareil devait être vendu ou cédé à une autre personne, assurez-vous que la notice d'utilisation l'accompagne.

Avant la première utilisation

- ✓ Vérifiez que l'appareil n'a pas subi de dommage pendant le transport. Vous ne devez en aucun cas brancher un appareil endommagé ! Si l'appareil est endommagé, veuillez contacter votre revendeur.
- ✓ **Avant de brancher l'appareil à la prise secteur pour la première fois, veuillez laisser reposer l'appareil pendant deux heures si l'appareil a été transporté en position verticale ou 24 heures si l'appareil a été transporté en position horizontale**, ceci afin de permettre au gaz réfrigérant de redescendre dans le compresseur. Le non respect de ce délai pourrait endommager le compresseur.

Usage prévu

- ✓ Ce congélateur est destiné à un **usage domestique** uniquement. Il n'est pas destiné à être utilisé dans des environnements professionnels, dans des environnements à caractère résidentiel et environnements de type chambre d'hôte, restauration et autres applications similaires.
- ✓ Cet appareil convient au stockage de produits alimentaires congelés, à la congélation d'aliments frais, ainsi qu'à la fabrication de glaçons.
- ✓ **Pour des raisons de sécurité, ne modifiez pas ou n'essayez pas de modifier les caractéristiques de cet appareil.** Cela représenterait un danger pour vous.

Sécurité des enfants

- ✓ Les matériaux d'emballage (papier d'emballage, polystyrène) peuvent s'avérer dangereux pour les enfants. Il y a un risque de suffocation ! Ne laissez pas les matériaux d'emballage à la portée des enfants !
- ✓ **Cet appareil n'est pas destiné à être utilisé par des personnes (notamment des enfants) dont les capacités physiques, sensorielles ou intellectuelles sont réduites, ou par des personnes manquant d'expérience ou de connaissances, à moins que celles-ci ne soient sous surveillance ou qu'elles aient reçu des instructions quant à l'utilisation de l'appareil par une personne responsable de leur sécurité.**
- ✓ **Veillez à ce que les enfants ne puissent pas jouer avec l'appareil.**

Câble d'alimentation

- ✓ **Avant de brancher votre congélateur, assurez-vous que la tension électrique de votre domicile correspond à celle indiquée sur la plaque signalétique de l'appareil.**
- ✓ **Cet appareil est muni d'une prise de terre. Il doit être branché sur une prise murale équipée d'une prise de terre, correctement installée et reliée au réseau électrique conformément aux normes en vigueur.**
- ✓ **Veillez à ce que le cordon d'alimentation ne puisse être écrasé ou coincé, en particulier au niveau des fiches, des prises de courant et au point de raccordement à l'appareil.**

- ✓ Lorsque vous débranchez le câble, tirez-le toujours au niveau de la fiche, ne tirez pas sur le câble lui-même.
- ✓ Si le câble d'alimentation est endommagé, il doit être remplacé par votre revendeur, son service après-vente ou une personne de qualification similaire afin d'éviter un danger.
- ✓ N'utilisez pas de rallonge ou de multiprise.
- ✓ Ne retirez jamais la fiche avec les mains mouillées afin d'éviter tout choc électrique.

Utilisation quotidienne

- ✓ Débranchez toujours la prise de courant avant de procéder au nettoyage ou à l'entretien de l'appareil.
- ✓ **AVERTISSEMENT :** Maintenez dégagées les ouvertures de ventilation dans l'enceinte de l'appareil ou dans la structure d'encastrement.
- ✓ **AVERTISSEMENT :** Les récipients contenant des gaz ou liquides inflammables peuvent fuir à basse température. Ils présentent alors un risque d'explosion ! Ne stockez aucun récipient contenant des matériaux inflammables tels que les atomiseurs, les extincteurs, les cartouches d'encre, etc., dans le congélateur.
- ✓ **AVERTISSEMENT :** Les bouteilles et les canettes ne doivent pas être placées dans le congélateur. Elles peuvent éclater lors de la congélation du contenu, et les boissons gazeuses peuvent même exploser !
- ✓ Ne stockez jamais de limonades, jus, bières, vins moussants, etc., dans le congélateur.
- ✓ **AVERTISSEMENT :** Ne mettez pas de crème glacée ou de glaçon dans la bouche immédiatement après leur sortie du congélateur. La glace très froide peut geler sur les lèvres ou la langue et vous blesser.
- ✓ Ne touchez pas avec les mains humides les surfaces givrées et les produits congelés et ne consommez pas certains produits tels que les bâtonnets glacés dès leur sortie de l'appareil ; la température très basse à laquelle ils se

trouvent peut provoquer des brûlures de la peau.

- ✓ Un produit décongelé ne doit jamais être recongelé (excepté s'il a été cuit entre temps).
- ✓ **AVERTISSEMENT :** N'utilisez pas ou n'introduisez pas d'appareils électriques dans le congélateur (par exemple les sorbetières électriques, les mixers, etc.) s'ils ne sont pas expressément autorisés par le fabricant.
- ✓ **AVERTISSEMENT :** N'utilisez pas de dispositif mécanique ou tout autre moyen autre que ceux recommandés par votre revendeur pour accélérer le processus de dégivrage.
- ✓ Ne placez pas d'objets lourds sur l'appareil.

Réfrigérant

Le circuit de réfrigération utilise un gaz naturel (R600a) très respectueux de l'environnement mais néanmoins inflammable.

Pendant le transport et l'installation de votre appareil, assurez-vous qu'aucun des composants du circuit de réfrigération n'ait été endommagé.

Si le circuit de réfrigération est endommagé :

> gardez l'appareil à l'écart des flammes nues et des sources d'inflammation ;

> assurez une bonne aération de la pièce dans laquelle est situé l'appareil.

- ✓ **AVERTISSEMENT :** N'endommagez pas le circuit de réfrigération.

Transport

- ✓ En cas de transport, vous devez attacher votre congélateur avec des matériaux d'emballage et du ruban adhésif épais, et de la ficelle solide. Vous devez également vous conformer aux règles de transport mentionnées sur l'emballage.

En cas de mauvais fonctionnement

Si l'appareil ne fonctionne pas correctement, veuillez d'abord consulter le paragraphe « **GUIDE DE DEPANNAGE** » à la fin de cette notice. **Si les informations qu'il contient ne vous aident pas, veuillez ne pas procéder vous-même à d'autres réparations.**

Les réparations effectuées par des personnes inexpérimentées peuvent causer des blessures ou des pannes graves. Contactez le service après-vente de votre magasin revendeur.

Mise au rebut

Lors de la mise au rebut de votre appareil, veuillez vous en débarrasser dans un centre de recyclage agréé. Ne pas exposer l'appareil aux flammes.

Veuillez rendre les appareils usagés inutilisables avant de vous en débarrasser. Débranchez et coupez le câble d'alimentation, cassez ou enlevez le ressort de la porte et le cas échéant, les vis de la porte. Vous vous assurerez ainsi que des enfants ou des animaux ne pourront pas s'enfermer dans l'appareil en jouant (Il y a un risque de suffocation !) ou se mettre en danger d'une autre façon.

Essentiel

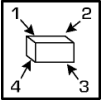

DESCRIPTION DE L'APPAREIL

Description de l'appareil

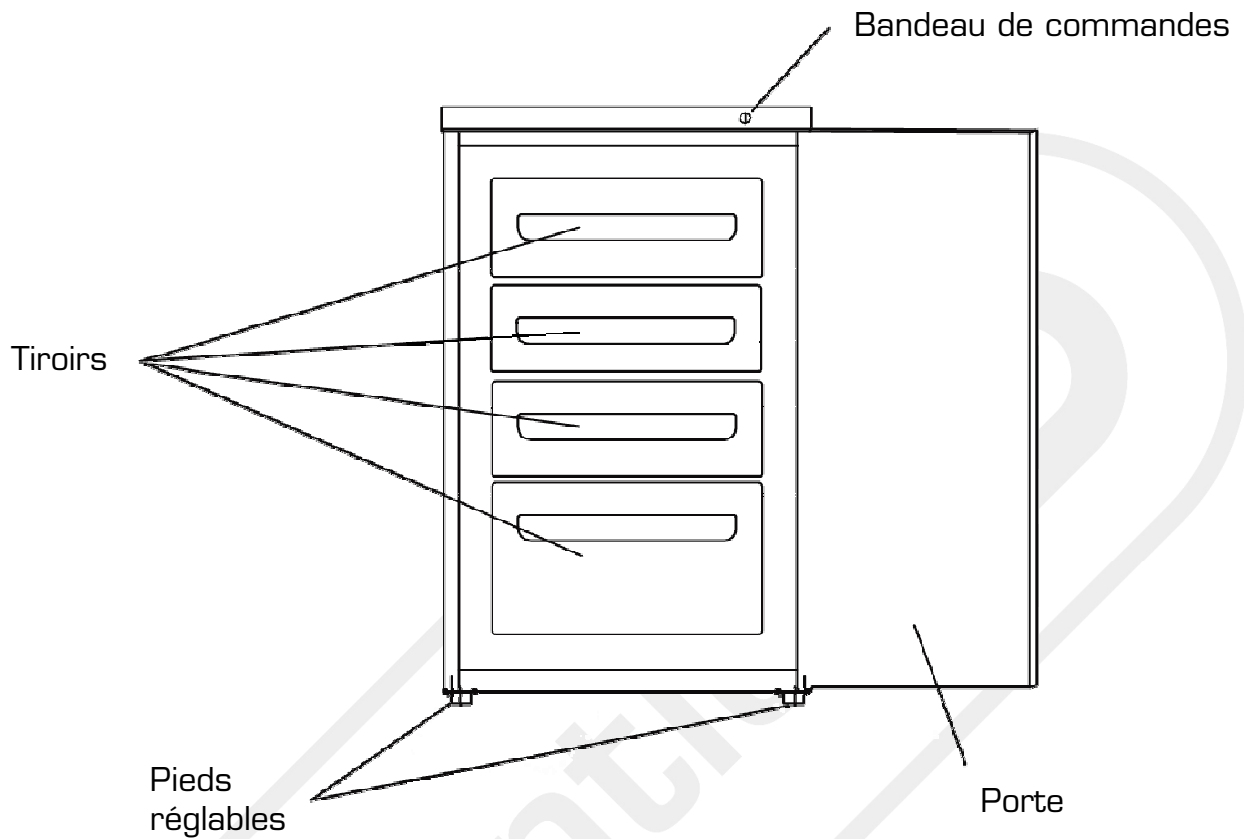

Description du bandeau de commandes

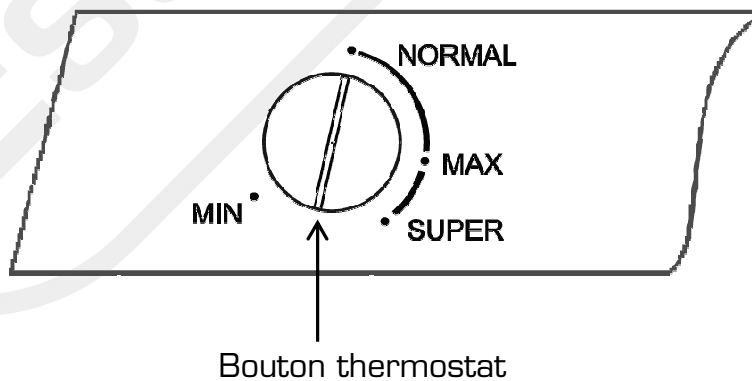

Désignation	Valeur	Unité
Marque	ESSENTIEL B	
Référence du modèle	ECT 91b	
Catégorie du modèle d'appareil de réfrigération	Congélateur	
Dimensions (L x P x H)	54,5 x 57 x 84,5	cm
Poids net	37	kg
Classe d'efficacité énergétique	A+	
Consommation d'énergie de 184 kWh par an, calculée sur la base du résultat obtenu pour 24 heures dans des conditions d'essai normalisées. La consommation d'énergie réelle dépend des conditions d'utilisation et de l'emplacement de l'appareil.		
Tension et fréquence	220 - 240 V~ 50 Hz	
Intensité	0,4	A
Type et puissance maximale de l'ampoule	Non applicable	
Type de gaz réfrigérant	R600a (55 g)	
Volume utile total	80	litres
Volume utile du compartiment réfrigération	-	litres
Volume utile du compartiment congélation	80	litres
Nombre d'étoiles	4	
Température de conception des « compartiments de type autre* »	-	
* Un « compartiment de type autre » est un compartiment autre qu'un compartiment de stockage du vin. Il est conçu pour le stockage de denrées alimentaires particulières à une température supérieure à +14 °C.		
Température de stockage la plus froide*	Inférieure ou égale à -18	°C
* Programmée préalablement ou pouvant être réglée par l'utilisateur final et pouvant être maintenue en permanence.		
« Sans givre »	Non applicable	
Autonomie de 12 heures en cas de coupure de courant		
Pouvoir de congélation	4,5	Kg/24h
Classe climatique : N/ST		
Cet appareil est conçu pour être utilisé à une température ambiante comprise entre +16 [température la plus basse] °C et +38 [température la plus haute] °C.		
Émissions acoustiques dans l'air	43	dB(A)
Intégrable	Non	



DEBALLAGE

- ✓ Ôtez l'emballage de transport.
- ✓ Vérifiez que l'appareil n'a pas subi de dommage pendant le transport. Vous ne devez en aucun cas brancher un appareil endommagé ! Si l'appareil est endommagé, veuillez contacter votre revendeur.
- ✓ Retirez toutes les bandes adhésives et tous les matériaux d'emballage situés à l'intérieur et à l'extérieur de l'appareil.



AVANT LA PREMIERE UTILISATION

Nettoyez l'intérieur de l'appareil avec de l'eau tiède additionnée d'un peu de vinaigre blanc. N'utilisez pas de savon ou de détergent car l'odeur peut persister. Après le nettoyage, séchez complètement l'appareil.

Vous pouvez utiliser du *white spirit* pour enlever les restes d'adhésif à l'extérieur de l'appareil.



Pour le nettoyage de l'appareil, vous devez toujours l'éteindre et le débrancher, ou retirer les fusibles ou couper le disjoncteur.



INSTALLATION

LIEU D'INSTALLATION

- ✓ Placez votre congélateur top sur une surface stable et plane. Votre appareil sera lourd une fois chargé de denrées : il doit donc être placé sur un sol solide et résistant.
- ✓ L'appareil doit être installé dans une pièce sèche et bien aérée, à température ambiante (16°C minimum et 38°C maximum).
- ✓ L'appareil ne doit pas être exposé à la lumière directe du soleil.
- ✓ L'appareil ne doit pas être installé à côté d'un radiateur, d'une cuisinière ou toute autre source de chaleur.
- ✓ **La consommation d'énergie et le fonctionnement efficace de l'appareil sont affectés par la température ambiante.**
- ✓ **L'appareil doit être installé de façon à ce que la prise de courant reste accessible.**
- ✓ Assurez-vous après l'avoir installé qu'il ne repose pas sur son câble d'alimentation électrique.
- ✓ **AVERTISSEMENT : Pour éviter tout risque dû à l'instabilité de l'appareil, celui-ci doit être fixé conformément aux instructions.**

CLASSE CLIMATIQUE

Installez l'appareil uniquement dans un endroit où la température ambiante correspond à la classe climatique pour laquelle il a été conçu (voir tableau ci-dessous).

La classe climatique se trouve sur la plaque signalétique située à l'extérieur de l'appareil.

Le tableau ci-dessous indique la température ambiante adéquate pour chaque classe climatique :

Classe climatique	Température ambiante
SN	de +10 à +32°C
N	de +16 à +32°C
ST	de +16 à +38°C
T	de +16 à +43°C

Votre congélateur top *Essentiel b* ECT 91b est classé « N/ST ». En deçà ou au-delà des valeurs de température ambiante indiquées, les performances de votre congélateur peuvent être affectées avec un risque de péremption des denrées alimentaires.

VENTILATION SUFFISANTE

Veillez à ce que l'air puisse toujours circuler librement autour de l'appareil.

Il doit y avoir au minimum 10 cm entre le dessus de la caisse et tout équipement de cuisine fixé au-dessus, et un espace de 2,5 cm de chaque côté de l'appareil. Laissez un espace d'au moins 10 cm entre l'arrière de l'appareil et le mur.

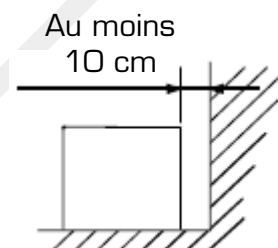

MISE A NIVEAU

Pour son fonctionnement sans vibration, l'appareil doit être mis à niveau. Pour cela, ajustez les pieds avants réglables en hauteur afin d'équilibrer correctement l'appareil.



UTILISATION

MISE EN ROUTE



Veillez laisser reposer l'appareil pendant 2 heures minimum avant de le brancher sur une prise secteur pour la première fois, ceci afin de permettre au gaz réfrigérant de redescendre dans le compresseur. Le non respect de ce délai pourrait endommager le compresseur.

REGLAGE DE LA TEMPERATURE



Après chaque arrêt de l'appareil, attendez 5 minutes avant de le rallumer, ceci afin de ne pas endommager le compresseur.

Le réglage "MIN" signifie : Température la plus élevée, le réglage le plus chaud.

Le réglage "NORMAL" signifie : Température médiane pour un fonctionnement normal.

Le réglage "MAX" signifie : Température la plus basse, le réglage le plus froid.

Le réglage "SUPER" est utilisé pour descendre rapidement en température pour congeler une quantité plus importante d'aliments frais.

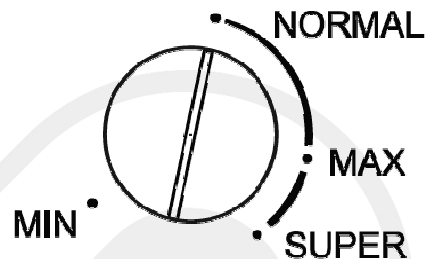

Pour optimiser la conservation des vos aliments, positionnez le thermostat sur « **NORMAL** ». Ce réglage vous assure une conservation correcte des aliments congelés et le maintien d'une température de -18°C dans le congélateur.

Si vous souhaitez congeler rapidement des aliments frais, placez le bouton du thermostat sur la position « **SUPER** » pendant quelques heures. **Pensez à replacer le bouton du thermostat sur une position normale d'utilisation « NORMAL » après quelques heures.** Cette opération n'est pas nécessaire lorsque vous introduisez des produits déjà congelés dans l'appareil.

CONSEILS D'ECONOMIES D'ENERGIE

- ✓ Ne placez pas d'aliments chauds dans l'appareil.
- ✓ N'ouvrez pas la porte plus longtemps que nécessaire.
- ✓ Ne réglez pas la température sur plus froid que nécessaire.
- ✓ Le condenseur, émetteur de chaleur, doit être gardé propre en permanence.

FABRICATION DES GLAÇONS

- ✓ Remplissez le bac à glaçons aux 3/4 avec de l'eau froide, placez-le dans le congélateur sur une surface plane et laissez l'eau congeler.
- ✓ Pour extraire les glaçons, tordez légèrement le bac ou placez-le sous l'eau du robinet pendant quelques secondes.



IMPORTANT : N'essayez jamais de détacher un bac à glaçons collé par le gel avec des objets pointus ou aiguisés car vous risqueriez d'endommager le circuit de réfrigération. Utilisez un racloir en plastique.

CONGELER ET CONSERVER DES ALIMENTS SURGELES

Types d'appareil	Températures dans le compartiment le plus froid	Durées de conservation
Pas d'étoile	Freezer : de -3° à -4°C	Glaçons
*	Freezer : -6°C	Glaçons Conservation des surgelés courte : 3 à 4 jours (*)
**	Freezer : -12°C	Glaçons Conservation des surgelés moyenne : 1 à 4 semaines (*)
***	Compartiment conservation : Inférieur ou égal à -18°C	Glaçons Conservation des surgelés longue : 3 mois à 12 mois
****	Compartiment congélation : De -18°C à -24°C	Glaçons Conservation des surgelés longue : 3 mois à 12 mois Congélation possible de produits frais

(*) La durée de conservation dépend du type d'aliment ; voir les instructions du fabricant sur l'emballage des produits.

Le congélateur est conçu pour la conservation temporaire des aliments.

Votre congélateur *Essentiel b* ECT 91b porte le symbole . Vous pouvez utiliser cet appareil pour conserver jusqu'à 12 mois des aliments surgelés. Vous pouvez également utiliser cet appareil pour congeler des denrées fraîches.

IMPORTANT : la température du congélateur doit être de -12°C ou plus basse pour pouvoir stocker des aliments surgelés.

IMPORTANT : La température du congélateur doit être de -18°C ou plus basse pour pouvoir congeler des aliments frais.

IMPORTANT : Veuillez également tenir compte de la période maximum de conservation indiquée par le fabricant des aliments déjà congelés.

IMPORTANT : Les aliments qui ont été décongelés et n'ont pas subi d'autres préparations (par exemple en les cuisinant) ne doivent en aucun cas être recongelés et ne doivent pas être stockés dans le congélateur.

IMPORTANT : Les récipients contenant des gaz ou liquides inflammables peuvent fuir à basse température. Ils présentent alors un risque d'explosion ! Ne stockez aucun récipient contenant des matériaux inflammables tels que les atomiseurs, les extincteurs ou les cartouches d'encre dans votre appareil.

IMPORTANT : Les bouteilles et les canettes ne doivent pas être placées dans votre congélateur. Elles peuvent éclater lors de la congélation du contenu, et les boissons gazeuses peuvent même exploser ! Ne stockez jamais de limonades, jus, bières, vins moussant, etc., dans cet appareil.

ATTENTION : Ne touchez pas la nourriture congelée avec les mains mouillées. Vos mains pourraient rester collées aux aliments, ce qui causerait des abrasions de la peau.

IDEES ET ASTUCES UTILES POUR LA CONGELATION D'ALIMENTS

- Avant la congélation, emballez les produits alimentaires frais de façon hermétique et imperméable, pour empêcher le dessèchement.
- Ne congelez que des produits alimentaires de bonne qualité.
- Avant de placer des plats chauds dans le congélateur, laissez-les refroidir à la température ambiante.
- Avant la congélation, partagez les plats en petites portions. Ainsi la congélation nécessitera moins de temps, et vous ne devrez décongeler que la portion que vous souhaitez consommer.
- Indiquez la date de la congélation sur l'emballage.
- Mettez les plats à congeler près de la cloison froide du congélateur de façon à qu'ils ne touchent pas les produits alimentaires congelés qui se trouvent déjà dans le congélateur.
- Vous pouvez stocker les produits alimentaires congelés n'importe où dans le congélateur, mais il doit rester au moins 5 mm entre eux et le bord supérieur du congélateur.



NETTOYAGE ET ENTRETIEN

Pour des raisons d'hygiène, l'intérieur du congélateur et les accessoires doivent être nettoyés régulièrement.



Avant de procéder au nettoyage ou au dégivrage, éteignez l'appareil et débranchez-le de la prise de courant. Vous pouvez également retirer les fusibles ou couper le disjoncteur.

ETEINDRE L'APPAREIL

Pour éteindre l'appareil, placez le bouton du thermostat sur la position « MIN » puis, débranchez l'appareil.

EN CAS D'ABSENCE PROLONGEE OU DE NON UTILISATION

- ✓ Videz tout le contenu du congélateur.
- ✓ Placez le thermostat sur la position « MIN ».
- ✓ Débranchez l'appareil ou retirez les fusibles ou coupez le disjoncteur.
- ✓ Nettoyez soigneusement l'appareil.
- ✓ Laissez la porte ouverte afin d'éviter la formation d'odeurs.

IMPORTANT : Des températures ambiantes élevées (par une chaude journée d'été, par exemple) et un réglage froid du thermostat (position « MAX ») peuvent entraîner un fonctionnement en continu du compresseur.

Raison : quand la température ambiante est élevée, le compresseur doit fonctionner en continu pour maintenir une température basse dans l'appareil.

Cela peut entraîner la formation d'une couche épaisse de givre sur les parois intérieures du congélateur.

Dans ce cas, placez le bouton thermostat sur un réglage plus chaud (position « NORMAL »).

DEGIVRAGE

Pendant l'utilisation et quand le congélateur est ouvert, l'humidité se dépose dans le congélateur sous forme de givre. Vous devez de temps en temps enlever ce givre à l'aide d'un racloir en plastique.

N'employez en aucun cas des objets tranchants pour gratter le givre. L'appareil pourrait être endommagé irrémédiablement.



Le congélateur doit être dégivré quand la couche de givre a atteint environ 5 millimètres d'épaisseur et, dans tous les cas, au moins une fois par an. Le meilleur moment pour dégivrer est lorsque l'appareil est vide ou contient peu de nourriture.

AVERTISSEMENT : N'utilisez pas d'appareil de chauffage électrique ou tout autre dispositif mécanique ou artificiel pour accélérer le processus de dégivrage.

N'utilisez pas de produit de dégivrage en aérosol, ils peuvent être dangereux pour la santé et/ou contenir des substances qui abîment les parois.

Pour dégivrer l'appareil :

1. Retirez tous les aliments du congélateur.
Enveloppez les aliments congelés dans plusieurs couches de papier-journal, couvrez-les et stockez-les dans un endroit frais, mais jamais sur une surface métallique.
2. Éteignez l'appareil en le débranchant de la prise de courant. Sinon, retirez les fusibles ou coupez le disjoncteur.
3. Laissez la porte du congélateur ouverte.
4. Bien essuyer l'intérieur du congélateur à l'aide d'une éponge douce.
5. Quand la cuve est complètement sèche, refermez la porte, rebranchez l'appareil et placez le bouton du thermostat sur la position « SUPER ».
6. Laissez refroidir pendant une heure avant de remettre les produits. Ne désactivez pas le mode « SUPER » avant au moins deux heures.

NETTOYAGE DE L'APPAREIL

- ✓ Le congélateur doit être nettoyé une fois par mois.
- ✓ Essuyez les surfaces internes et externes du congélateur ainsi que ses accessoires avec un chiffon doux et humide. S'ils sont trop sales, frottez-les avec un détergent neutre, rincez-les à l'eau puis essuyez-les avec un chiffon propre.
- ✓ **Pour le nettoyage, n'utilisez pas d'eau chaude, diluant, essence, alcool, kérosène, poudre à laver, détergent agressif, détergent alcalin, acide, tissu chimique, etc. afin de ne pas endommager les pièces en plastique.**
- ✓ Ne pas vaporiser directement de l'eau dans le congélateur. Ceci pourrait provoquer de la rouille ou réduire l'isolation.
- ✓ Les joints en caoutchouc de la porte doivent rester dans de bonnes conditions et toujours être nettoyés.
- ✓ Lorsque les éléments en plastique du congélateur restent longtemps tachés d'huile (animale ou végétale), ils se détériorent facilement et peuvent se craqueler.
- ✓ **Ne nettoyez jamais l'appareil avec un nettoyeur à vapeur.** L'humidité pourrait s'accumuler dans les composants électriques, entraînant un risque de choc électrique ! La vapeur chaude pourrait causer des dommages aux parties en plastique.
- ✓ L'appareil doit être totalement sec avant d'être remis en route.



L'accumulation de poussière sur le condenseur augmente la consommation d'énergie. C'est pourquoi il faut nettoyer le condenseur à l'arrière de l'appareil **une fois par an** avec une brosse souple ou un aspirateur.

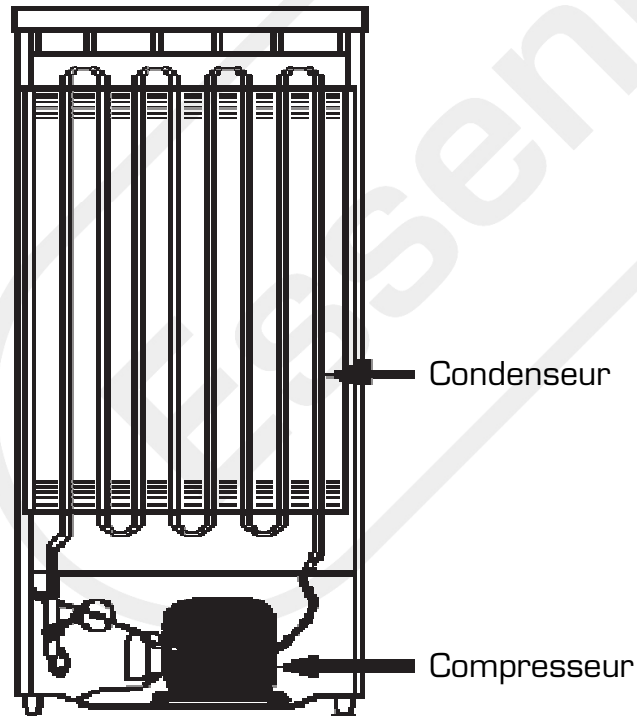



GUIDE DE DEPANNAGE

REMEDIER A UN MAUVAIS FONCTIONNEMENT

Un mauvais fonctionnement peut être dû à un problème mineur que vous pouvez résoudre vous même à l'aide des instructions figurant dans le tableau suivant. Avant d'appeler un technicien, procédez aux vérifications suivantes :

Symptômes	Causes possibles	Résolutions possibles
L'appareil ne fonctionne pas.	L'appareil n'est pas allumé.	Allumez l'appareil.
	La prise n'est pas branchée ou est mal enfoncée.	Branchez la prise sur le secteur.
	Un fusible a fondu ou est défectueux.	Vérifiez le fusible, et remplacez-le si nécessaire.
	La prise de courant est défectueuse.	Les réparations sur le secteur doivent être effectuées par un électricien qualifié.
L'appareil refroidit trop.	L'appareil est réglé à une température trop froide.	Réglez temporairement le thermostat sur une température plus chaude.
Les aliments sont trop chauds.	La température est mal réglée.	Veuillez vous reporter au paragraphe "Réglage de la température".
	La porte est restée longtemps ouverte.	N'ouvrez pas la porte plus longtemps que nécessaire.
	Une grande quantité d'aliments chauds a été placée dans l'appareil au cours des dernières 24 heures.	Réglez temporairement le thermostat sur une température plus froide.
	L'appareil est situé à proximité d'une source de chaleur.	Veuillez vous reporter à la section "lieu d'installation".
Le témoin lumineux de l'alarme est allumé.	L'appareil présente un dysfonctionnement. La température est anormalement élevée (> -8°C).	Contactez le service après-vente de votre magasin revendeur.
Formation d'une grande quantité de givre ; parfois même sur le joint de la porte.	Le joint de la porte n'est pas étanche.	Réchauffez avec soin les sections du joint qui fuient avec un sèche-cheveux (réglé sur frais). En même temps, corrigez avec la main la position du joint de la porte.
Bruits inhabituels.	L'appareil n'est pas droit.	Réglez les pieds.
	L'appareil touche le mur ou d'autres objets.	Déplacez légèrement l'appareil.
	Une partie de l'appareil, par exemple un tuyau situé à l'arrière, touche une autre partie de l'appareil ou le mur.	Si nécessaire, tordez doucement cette partie de l'appareil pour qu'elle ne touche plus rien.

Le compresseur démarre trop souvent	La température du local n'est-elle pas trop élevée ?	Veillez vous reporter à la section « Lieu d'installation ».
	Est-ce que le thermostat est bien réglé ?	Veillez vous reporter à la section « Utilisation de l'appareil ».
Le compresseur ne démarre pas immédiatement après un changement du réglage de la température.	Ceci est normal, ce n'est pas un dysfonctionnement.	Le compresseur démarrera au bout d'un moment.

Si les informations de ce tableau ne vous aident pas à résoudre votre problème spécifique, **n'effectuez aucune réparation vous-même sur l'appareil**. Veuillez contacter le service après-vente de votre magasin revendeur.

IMPORTANT : Seuls les techniciens de maintenance sont compétents pour effectuer des réparations sur cet appareil. Des réparations non-conformes peuvent constituer un réel danger pour l'utilisateur et ne sont pas couvertes par la garantie.

EN CAS DE COUPURE DE COURANT

- Si la panne est de courte durée, il n'y a aucun risque d'altération pour les aliments. Cependant, n'ouvrez pas la porte.
- Si la panne doit se prolonger, transférez les produits surgelés et congelés dans un autre congélateur.
- Dès que vous constatez un début de décongélation, consommez les aliments le plus rapidement possible ; recongelez les aliments crus après les avoir cuits.

BRUITS ACCOMPAGNANT LE FONCTIONNEMENT

Les bruits suivants sont caractéristiques des appareils de congélation :

Cliquetis

Quand le compresseur se met en marche ou s'éteint, il fait entendre un cliquetis.

Ronronnement

Dès que le compresseur est en marche, vous l'entendez ronronner.

Gargouillis/clapotements

Quand le réfrigérant s'écoule dans les tubes étroits, des gargouillis et des clapotements se font entendre. Même une fois le compresseur éteint, ces bruits continuent à se faire entendre pendant un court moment.



INVERSION DU SENS D'OUVERTURE DE LA PORTE

Le sens d'ouverture de la porte peut être changé et passer du côté droit (ouverture d'origine) au côté gauche, si le lieu d'installation le nécessite.



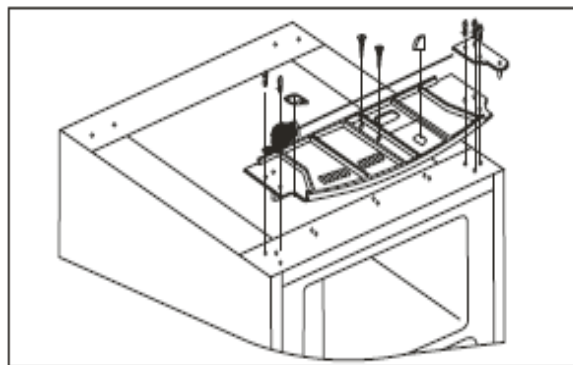
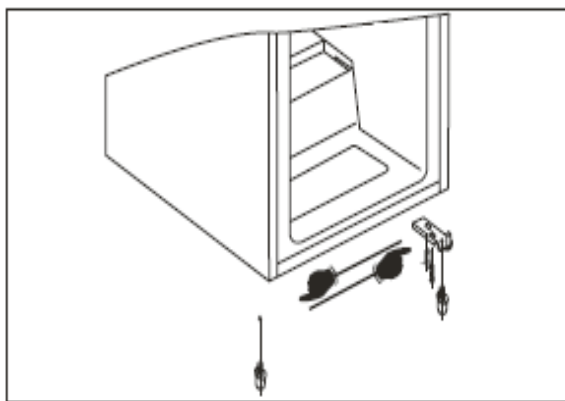

Débranchez l'appareil de la prise de courant lorsque vous procédez à l'inversion du sens d'ouverture de la porte.

1. Retirez le top.
2. Dévissez les vis fixant la charnière supérieure droite et retirez celle-ci.
3. Soulevez la porte avec soin et déposez-la délicatement.
4. Inclinez l'appareil sur l'arrière en prenant appui sur un support rigide (prenez garde qu'il ne glisse pas).
5. Dévissez les vis de fixation de la charnière inférieure droite.
6. Dévissez les vis de fixation de la platine du pied inférieur gauche et refixez la platine à droite du bâti.
7. Revissez la charnière inférieure, d'origine à droite, à la place de la platine du pied inférieur, à gauche du bâti.
8. Dévissez l'axe pivot de la charnière inférieure et replacez-le dans le trou de gauche de la platine.
9. Repositionnez la porte sur la charnière inférieure gauche et maintenez la porte plaquée (fermée) sur la carrosserie.
10. Positionnez la charnière supérieure sur le côté gauche en ayant pris soin de lui faire faire un demi-tour sur elle-même.
11. Dévissez l'axe pivot de la charnière supérieure et revissez-le dessus de façon à ce qu'il soit dirigé vers le bas.
12. Emboîtez l'ensemble axe pivot / charnière supérieure sur la partie gauche de la porte.
13. Revissez la charnière sur la carrosserie sans serrer les vis, de façon à centrer correctement la porte, puis bloquez les vis.
14. Refixez le top.



Congélateur

ECT 91b

 Protection de l'environnement
Ce logo apposé sur le produit signifie qu'il s'agit d'un  appareil dont le traitement en tant que déchet rentre dans le cadre de la directive 2002/96/CE du 27 janvier 2003, relative aux déchets d'équipements électriques et électroniques (DEEE). La présence de substances dangereuses dans les équipements électriques et électroniques peut avoir des effets potentiels sur l'environnement et la santé humaine dans le cycle de retraitement de ce produit. Ainsi, lors de la fin de vie de cet appareil, celui-ci ne doit pas être débarrassé avec les déchets municipaux non triés. En tant que consommateur final, votre rôle est primordial dans le cycle de réutilisation, de recyclage et les autres formes de valorisation de cet équipement électrique et électronique. Des systèmes de reprise et de collecte sont mis à votre disposition par les collectivités locales (déchetteries) et les distributeurs. Vous avez l'obligation d'utiliser les systèmes de collecte sélective mis à votre disposition.



Testé dans nos laboratoires

Garantie valide à partir de la date d'achat (ticket de caisse faisant foi). Cette garantie ne couvre pas les vices ou les dommages résultant d'une mauvaise installation, d'une utilisation incorrecte, ou de l'usure normale du produit.

