



X560n

Guide de l'utilisateur

Mai 2008

www.lexmark.com

Lexmark et Lexmark accompagné du dessin d'un losange sont des marques de Lexmark International, Inc. déposées aux Etats-Unis et dans d'autres pays.
Les autres marques sont la propriété de leurs détenteurs respectifs.

© 2008 Lexmark International, Inc.

Tous droits réservés.

740 West New Circle Road
Lexington, Kentucky 40550

Contenu

Consignes de sécurité	11
A propos de l'imprimante	12
Vérification du contenu de l'emballage.....	12
Configurations des imprimantes.....	13
Présentation du panneau de commandes de l'imprimante.....	16
Tenir l'imprimante prête à envoyer des télécopies.....	19
Choix de la connexion du télécopieur.....	19
Utilisation d'un adaptateur de ligne téléphonique.....	20
Raccordement direct à une prise téléphonique murale.....	23
Connexion à un téléphone.....	24
Connexion à un répondeur.....	25
Connexion à un ordinateur avec modem.....	26
Définition du nom et du numéro du télécopieur utilisé pour les émissions.....	28
Définition de l'indicatif pays.....	28
Définition de la date.....	30
Définition de l'heure.....	31
Présentation du logiciel de télécopie et de numérisation.....	31
Présentation de l'éditeur de carnet d'adresses.....	31
Utilisation de Express Scan Manager.....	32
Installation des options	33
Installation d'un bac 550 feuilles.....	33
Fixation du bac 550 feuilles sur l'imprimante.....	34
Installation d'une carte réseau multiprotocole.....	36
Installation d'une carte mémoire.....	38
Connexion des câbles.....	41
Chargement du papier et des supports spéciaux	43
Chargement du tiroir 1 (multifonction).....	43
Chargement des tiroirs 2 et 3.....	45
Définition du type de papier.....	48
Tiroirs chaînés.....	48
Spécifications relatives au papier et aux supports spéciaux	50
Spécifications relatives au papier.....	50

Caractéristiques du papier	50
Supports déconseillés	51
Choix du papier	51
Sélection de formulaires préimprimés et de papier à en-tête.....	52
Utilisation de papier recyclé	52
Utilisation de papier à en-tête.....	52
Utilisation de transparents.....	53
Utilisation d'enveloppes.....	53
Utilisation d'étiquettes.....	55
Utilisation de papier bristol.....	55
Stockage du papier.....	56
Formats, types et grammages de papier pris en charge.....	56
Formats de papier pris en charge	56
Types de support pris en charge.....	58
Grammages de papiers pris en charge	58
Capacités des supports.....	59
Impression.....	60
Installation du logiciel d'imprimante.....	60
Impression d'un document sous Windows.....	60
Impression d'un document depuis un Macintosh.....	60
Impression de la page de configuration.....	60
Impression de la page de démonstration.....	61
Utilisation de l'impression sécurisée.....	61
Utilisation de la fonction d'impression sécurisée.....	61
Impression de travaux avec la fonction d'impression sécurisée depuis le panneau de commandes de l'imprimante.....	61
Utilisation de l'impression d'épreuves.....	62
Utilisation de la fonction d'impression d'épreuves	62
Impression de travaux avec la fonction d'impression d'épreuves depuis le panneau de commandes de l'imprimante.....	62
Annulation d'un travail d'impression.....	63
Annulation d'un travail d'impression depuis le panneau de commandes de l'imprimante	63
Annulation d'un travail d'impression à partir de la barre des tâches Windows.....	63
Annulation d'un travail d'impression depuis le bureau Windows.....	63
Annulation d'un travail d'impression sous Mac OS X	63
Copie.....	64
Réalisation d'une copie.....	64
Personnalisation des paramètres de copie.....	65
Sélection de tiroir papier pour les copies	65

Assemblage des copies	65
Réduction ou agrandissement de copies	66
Sélection du type de document en cours de copie	66
Réglage de la qualité de la copie	67
Eclaircir ou assombrir une copie	67
Réglage de la netteté d'une copie	68
Réglage de la saturation de la couleur d'une copie	68
Réglage de l'exposition automatique des copies	69
Centrage d'une image sur une page	69
Copie de plusieurs pages sur une feuille.....	69
Impression d'une affiche	70
Répétition d'images sur une feuille.....	71
Réglage des marges de copie	71
Annulation d'une copie.....	72

Numérisation.....73

Numérisation d'un document à l'aide d'un ordinateur.....	73
Numérisation de documents directement vers d'autres applications.....	74
Numérisation d'un texte pour modification.....	74
Personnalisation des paramètres de numérisation à l'aide d'un ordinateur.....	75
Numérisation d'images nettes à partir de magazines ou de journaux.....	76
Annulation d'une numérisation.....	77
Numérisation vers un ordinateur.....	77
Partage d'un dossier dans Windows.....	77
Création d'une adresse d'ordinateur à l'aide de l'éditeur de carnet d'adresses.....	78
Création d'une adresse d'ordinateur à l'aide du serveur Web incorporé.....	79
Configuration de la numérisation vers un ordinateur (Macintosh).....	79
Numérisation vers un ordinateur situé sur le réseau.....	81
Numérisation vers un serveur FTP.....	81
Création d'une adresse FTP à l'aide de l'éditeur de carnet d'adresses	81
Création d'une adresse FTP à l'aide du serveur Web incorporé.....	82
Numérisation vers une adresse FTP	82
Numérisation vers un courrier électronique.....	83
Configuration d'un serveur de messagerie SMTP	83
Création d'une adresse électronique à l'aide de l'éditeur de carnet d'adresses	84
Création d'une adresse électronique à l'aide du serveur Web incorporé	84
Création d'un groupe de courriers électroniques à l'aide du serveur Web incorporé	85
Numérisation vers une adresse électronique	85
Personnalisation des paramètres de numérisation par défaut depuis le panneau de commandes de l'imprimante.....	86
Réglage de l'exposition automatique d'images numérisées	86
Réglage de la saturation de la couleur d'une image numérisée	86

Réglage de la compression d'image pour une image numérisée.....	87
Réglage de la résolution de numérisation.....	87
Réglage de la netteté d'une image numérisée.....	87
Choix du format du document numérisé.....	88
Modification de la taille maximale du message pour une image numérisée.....	88
Modification de la destination de numérisation.....	88
Modification du format TIFF pour une image numérisée.....	89
Choix du type du document numérisé.....	89
Image numérisée éclaircie ou assombrie.....	89
Définition du mode Couleur pour la numérisation.....	90
Définition du type de fichier de l'image numérisée.....	90
Personnalisation des paramètres de numérisation pour un travail de numérisation individuel.....	90
Personnalisation des paramètres de numérisation lors de la numérisation vers un courrier électronique.....	90
Personnalisation des paramètres de numérisation lors de la numérisation vers un ordinateur.....	91

Envoi d'une télécopie.....92

Envoi d'une télécopie.....	92
Envoi d'une télécopie à l'aide du DAA.....	92
Envoi d'une télécopie en la plaçant sur la vitre du scanner.....	93
Envoi d'une télécopie à l'aide d'une liste de diffusion.....	93
Insertion d'une pause lors de la composition du numéro de télécopie.....	94
Configuration du carnet d'adresses pour la télécopie.....	94
Création d'une entrée de numéro de télécopie à l'aide de l'éditeur de carnet d'adresses.....	94
Création d'une entrée de numéro de télécopie à l'aide du serveur Web incorporé.....	95
Création d'une entrée de télécopie à l'aide du panneau de commandes de l'imprimante.....	95
Création d'un groupe de télécopies à l'aide de l'éditeur de carnet d'adresses.....	96
Création d'un groupe de télécopies à l'aide du serveur Web incorporé.....	96
Création d'un groupe de télécopies à l'aide du panneau de commandes de l'imprimante.....	97
Annulation d'une télécopie.....	97
Réception d'une télécopie.....	98
Présentation des modes de réception de télécopie.....	98
Configuration du mode de réception de télécopie.....	98
Activation de la réception sécurisée de télécopies.....	98
Impression de télécopies avec la fonction d'impression sécurisée.....	99
Modification des paramètres de rapports d'activité.....	99
Impression de rapports de télécopie.....	100
Envoi d'une télécopie à une heure définie.....	100
Activation de la fonction de télécopie couleur.....	100
Accès limité aux opérations de numérisation et de télécopie.....	101
Limite concernant les expéditeurs de télécopies sur l'imprimante.....	102
Personnalisation des paramètres de numérotation.....	102

Configuration du mode de numérotation.....	102
Réglage du volume	103
Configuration de la télécopie via un commutateur téléphonique privé (PBX).....	103
Paramétrage du délai avant réception automatique d'une télécopie	104
Personnalisation des paramètres de télécopie par défaut depuis le panneau de commandes de l'imprimante.....	104
Réglage de la résolution de télécopie	104
Sélection du type de document à envoyer par télécopie.....	105
Eclaircir ou assombrir une télécopie.....	105
Paramétrage de l'envoi différé.....	105
Personnalisation des paramètres de télécopie pour un travail individuel.....	106
Elimination des bourrages.....	107
Réduction des risques de bourrage.....	107
Explication des messages de bourrage papier et identification des zones de bourrage.....	107
Elimination des bourrages du tiroir 1 (multifonction).....	109
Elimination des bourrages du tiroir 2.....	113
Elimination des bourrages du tiroir 3.....	118
Elimination des bourrages de l'unité de fusion.....	122
Elimination des bourrages du dispositif recto verso.....	125
Elimination des bourrages du DAA.....	128
Présentation des menus de l'imprimante.....	132
Liste des menus.....	132
Menu Paramètres par défaut.....	132
Menu Paramètres par défaut de copie.....	132
Menu Paramètres de numérisation par défaut.....	135
Menu Paramètres par défaut de télécopie	137
Menu Paramètres tiroir.....	138
Menu Tiroir 1 (multifonction)	138
Menu Tiroir 2	139
Menu Tiroir 3	139
Menu Pages d'informations.....	140
Menu Données de facturation.....	141
Menu Admin.....	141
Menu Carnet d'adresses	141
Menu Langage d'impression	142
Menu Paramètres réseau	144
Menu Paramètres Parallèle.....	146
Menu Paramètres USB.....	146
Menu Paramètres de télécopie.....	146

Menu Paramètres système	150
Menu Maintenance	154
Menu Paramètres de sécurité.....	155
Menu Rapports Admin.....	156
Menu Numérisation vers courrier électronique	156
Menu Langue du panneau.....	157
Présentation des messages de l'imprimante.....	158
Liste des messages d'erreur et d'état de l'imprimante.....	158
Maintenance de l'imprimante.....	170
Stockage des fournitures.....	170
Nettoyage de l'imprimante.....	170
Nettoyage de la partie externe de l'imprimante	170
Nettoyage de la vitre du scanner	171
Commande de fournitures.....	171
Commande de cartouches d'impression	171
Commande d'une unité de fusion.....	172
Commande d'une courroie de transfert.....	172
Déplacement de l'imprimante.....	173
Avant de déplacer l'imprimante.....	173
Verrouillage du scanner	173
Retrait de l'imprimante du bac 550 feuilles.....	174
Déplacement de l'imprimante	177
Installation de l'imprimante à un nouvel emplacement	177
Réglage du repérage des couleurs.....	178
Réglage automatique du repérage des couleurs.....	178
Réglage manuel du repérage des couleurs.....	178
Support administratif.....	180
Verrouillage des menus administrateur.....	180
Réglage de l'option Economie énergie.....	181
Paramétrage de la réinitialisation automatique.....	181
Utilisation du serveur Web incorporé.....	182
Création d'un mot de passe pour le serveur Web incorporé.....	182
Création d'alertes par e-mail.....	182
Dépannage.....	184
Support technique en ligne.....	184
Vérification d'une imprimante qui ne répond pas.....	184
Résolution des problèmes d'impression.....	184

Les PDF multilingues ne s'impriment pas.....	184
L'écran du panneau de commandes de l'imprimante est vide.....	184
Les travaux ne s'impriment pas.....	185
L'impression d'un travail prend plus de temps que prévu.....	185
La fonction de chaînage des tiroirs ne fonctionne pas.....	185
Des sauts de page inattendus se produisent.....	186
Résolution des problèmes de copie.....	186
Le copieur ne répond pas.....	186
Le scanner ne se ferme pas.....	186
Faible qualité de la copie.....	187
Copies partielles de document ou de photo.....	188
Résolution des problèmes de numérisation.....	188
Le scanner ne répond pas.....	188
Echec de la numérisation.....	189
La numérisation prend trop de temps ou bloque l'ordinateur.....	189
Faible qualité d'image numérisée.....	189
Numérisation partielle de document ou de photo.....	190
Impossible de numériser depuis un ordinateur.....	190
Résolution des problèmes de télécopie.....	191
Impossible d'envoyer ou de recevoir une télécopie.....	191
Il est possible d'envoyer des télécopies, mais il est impossible de les recevoir.....	193
Il est possible de recevoir des télécopies, mais il est impossible d'en envoyer.....	193
La qualité d'impression de la télécopie reçue est médiocre.....	194
Résolution des problèmes d'options.....	194
L'option ne fonctionne pas correctement ou ne fonctionne plus après son installation.....	194
Bacs.....	195
Résolution des problèmes d'alimentation du papier.....	195
Bourrages papier fréquents.....	195
Le message Bourrage papier reste affiché après le dégagement du bourrage.....	195
Résolution des problèmes de qualité d'impression.....	196
Défaillances répétées.....	196
Erreur de repérage des couleurs.....	197
Ligne de couleur claire, ligne blanche ou ligne de couleur incorrecte.....	197
Rayures verticales.....	198
L'impression est trop claire.....	198
Irrégularités d'impression.....	199
L'impression est trop sombre.....	200
La qualité d'impression des transparents laisse à désirer.....	200
La densité d'impression est inégale.....	200
Les marges sont incorrectes.....	200
L'impression est inclinée sur la page.....	201
Pages vierges.....	201
Les images sont détournées.....	202

Pages de couleur unie.....	202
Papier recourbé.....	202
Des traces de toner se déposent sur la page.....	203
Effacement du toner.....	203
Questions les plus fréquentes sur l'impression couleur.....	204
Contacteur l'assistance clientèle.....	205
Avis.....	206
Note d'édition.....	206
Consommation d'électricité.....	211
Index.....	215

Consignes de sécurité

Branchez le cordon d'alimentation à une prise électrique correctement mise à la terre, proche du produit et facile d'accès.

Utilisez uniquement un câble de télécommunication 26 AWG (ou RJ-11) pour connecter ce produit au réseau téléphonique public.

Pour toute intervention ou réparation autre que celle décrite dans la documentation de l'utilisateur, adressez-vous à un technicien qualifié.

Ce produit a été conçu, testé et approuvé pour répondre à des normes de sécurité globales strictes avec l'utilisation de composants Lexmark spécifiques. Les fonctions de sécurité de certains composants peuvent ne pas être évidentes. Lexmark n'est pas responsable de l'utilisation d'autres pièces de rechange.



MISE EN GARDE—RISQUE D'ELECTROCUTION : Vérifiez que toutes les connexions externes (telles que les connexions Ethernet et téléphonique) sont correctement installées dans les ports appropriés.

Ce produit utilise un laser.



AVERTISSEMENT—RISQUE DE BLESSURE : l'utilisation de commandes ou de réglages ou la mise en place de procédures autres que celles spécifiées dans le présent manuel peuvent entraîner des risques d'exposition aux rayonnements laser.

Ce produit utilise un procédé d'impression thermique qui chauffe le support d'impression, ce qui peut provoquer des émanations provenant du support. Vous devez lire intégralement la section relative aux instructions de mise en service qui traitent du choix des supports d'impression afin d'éviter d'éventuelles émanations dangereuses.

Ce produit contient une batterie au lithium.



AVERTISSEMENT—RISQUE DE BLESSURE : Si vous ne respectez pas les instructions de remplacement de la batterie, vous risquez de provoquer une explosion. Lors de la mise au rebut, respectez les instructions du fabricant de la batterie et les réglementations locales.

Ce produit renferme une lampe contenant du mercure (<5 mg Hg). L'élimination du mercure peut être sujette à des réglementations environnementales. Pour obtenir des informations sur la mise au rebut ou le recyclage, veuillez contacter les collectivités locales ou l'Electronic Industries Alliance à l'adresse suivante : www.eiae.org.

Ce symbole signale la présence d'une surface ou d'un composant potentiellement brûlant.



MISE EN GARDE—SURFACE BRULANTE : pour réduire le risque de brûlure, laissez la surface ou le composant refroidir avant d'y toucher.

A propos de l'imprimante

Vérification du contenu de l'emballage

L'illustration suivante présente les éléments fournis avec l'imprimante.

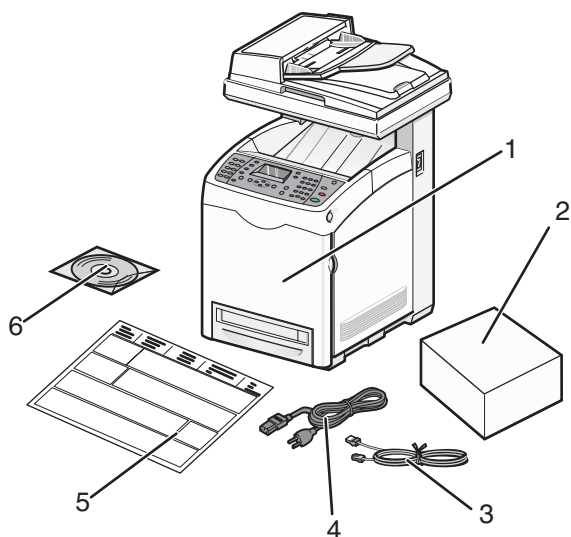

1	Imprimante
2	Cartouches d'impression
3	Cordon téléphonique
4	Câble d'alimentation
5	Fiche d'installation
6	CD de logiciels et de documentation

Configurations des imprimantes

Modèle de base

Les illustrations suivantes présentent le modèle d'imprimante de base.

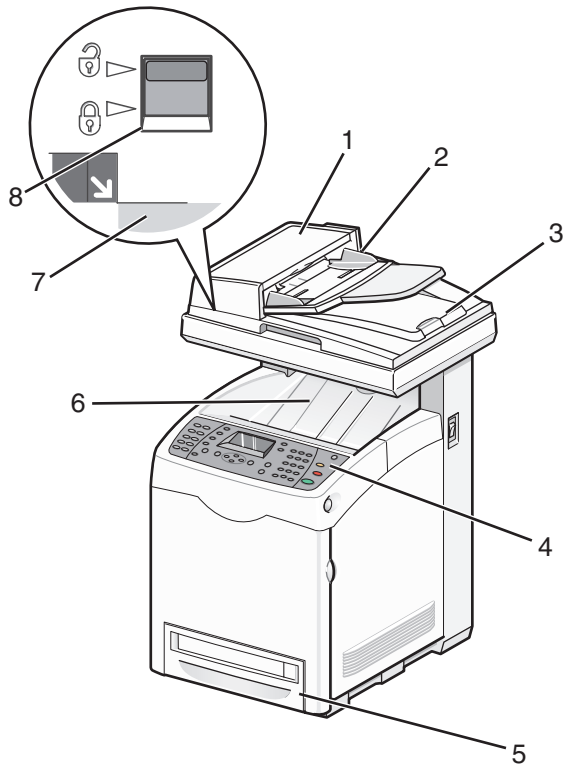

1	Dispositif d'alimentation automatique (DAA)
2	Guide-papier
3	Capot du scanner
4	Panneau de commandes de l'imprimante
5	Tiroir 250 feuilles standard (tiroir 2)
6	Réceptacle standard
7	Vitre du scanner
8	Verrouillage du scanner

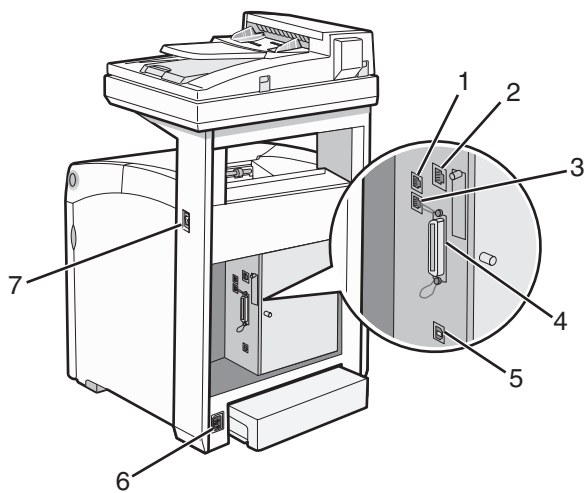

1	Port LINE
2	Port Ethernet
3	Port EXT
4	Port parallèle
5	Port USB
6	Port d'alimentation
7	Commutateur d'alimentation

Modèle entièrement configuré

L'illustration suivante présente un modèle d'imprimante entièrement configuré. Le modèle de base peut être entièrement configuré grâce à l'ajout d'un bac 550 feuilles.

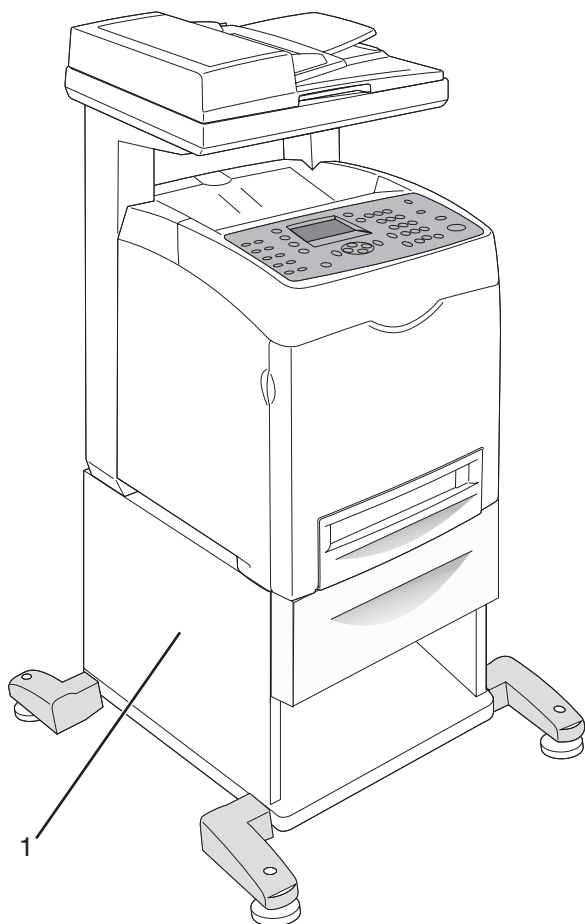

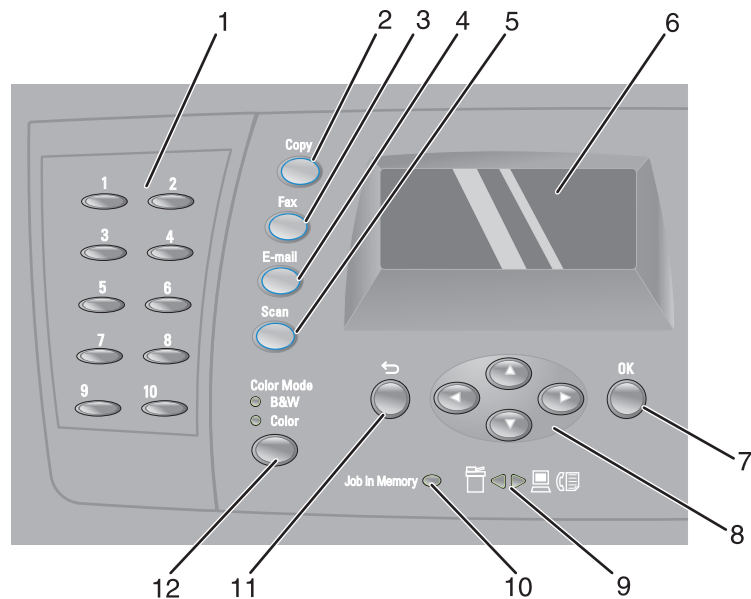

1 Bac 550 feuilles optionnel (tiroir 3)

Présentation du panneau de commandes de l'imprimante







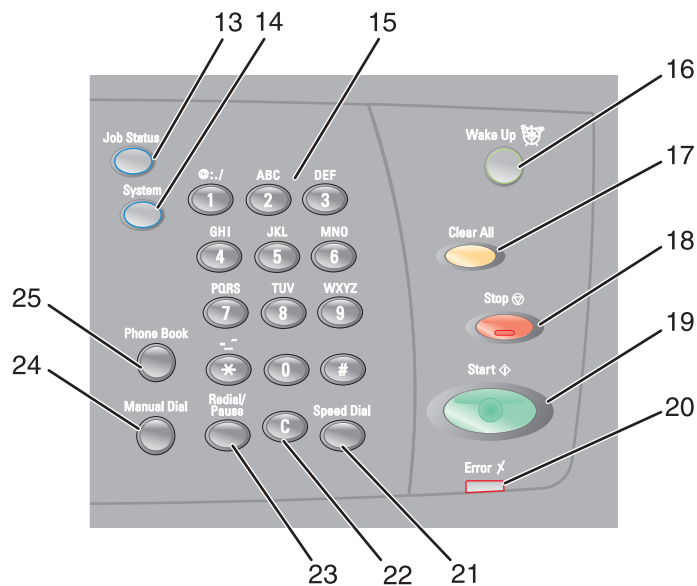



Elément du panneau de commandes de l'imprimante		Description
1	Panneau d'accès rapide	Les boutons du panneau d'accès rapide permettent d'accéder directement aux numéros de télécopie préprogrammés. Vous pouvez stocker jusqu'à 10 entrées dans le répertoire de composition rapide pour accéder aux numéros de télécopie en appuyant sur une seule touche. Remarque : Vous pouvez configurer les entrées du répertoire de composition rapide à l'aide du panneau de commandes de l'imprimante, du serveur Web intégré ou de l'éditeur de carnet d'adresses.
2	Copier	Permet d'activer le mode Copier.
3	Télécopie	Permet d'activer le mode Télécopie.
4	E-mail	Permet d'activer le mode E-mail.
5	Numériser	Permet d'activer le mode Numériser.
6	Afficher	Affiche des messages décrivant l'état actuel de l'imprimante et indiquant d'éventuels problèmes rencontrés par l'imprimante que vous devez résoudre.
7	OK	Permet d'accepter les sélections et les paramètres des menus.

Elément du panneau de commandes de l'imprimante		Description
8	Boutons de navigation 	<ul style="list-style-type: none"> Appuyez sur ▲ ou ▼ pour faire défiler les listes de menu. Appuyez sur ◀ pour revenir en arrière dans les menus ou afficher le menu Fonctions Walk-Up. Appuyez sur ▶ pour faire défiler les menus vers l'avant.
9	Flèches lumineuses 	Indique le flux de données entrant ou sortant de l'imprimante.
10	Voyant de travaux	Lorsqu'il est allumé, il indique qu'un travail de télécopie se trouve dans la mémoire de l'imprimante.
11	Retour 	Permet de revenir au menu précédent.
12	Mode Couleur	Permet de commuter entre les modes Couleur et N&B (noir et blanc) pour votre travail de copie, de télécopie ou de numérisation.



Elément du panneau de commandes		Description
13	Etat du travail	Appuyez sur ce bouton pour vérifier l'état du travail actif et des travaux d'impression Walk-Up.
14	Système	Permet de passer au menu Configuration.

Elément du panneau de commandes		Description
15	Pavé alphanumérique	En mode Copier : entrez le nombre de copies ou d'impression que vous souhaitez effectuer. En mode Télécopie : <ul style="list-style-type: none"> entrez les numéros de télécopie. Sélectionnez des lettres lorsque vous créez une liste de composition abrégée. Saisissez des chiffres pour entrer ou modifier la date et l'heure affichées à l'écran.
16	Sortie de veille  	Ce voyant est allumé en mode Economie d'énergie. Appuyez sur Sortie de veille pour quitter le mode Economie d'énergie. Remarque : Lorsque l'imprimante est en mode Economie d'énergie, aucune autre fonction du panneau de commandes de l'imprimante ne fonctionne.
17	Effacer tout 	Appuyez une fois pour revenir au menu principal. Tous les paramètres de travail sont rétablis sur les paramètres usine.
18	Arrêt  	Réinitialise l'imprimante lorsqu'une opération est en cours.
19	Démarrer  	Appuyez sur ce bouton pour lancer un travail de copie, de numérisation ou de télécopie.
20	Erreur	Le voyant rouge indique une condition d'erreur.
21	Composition abrégée	Appuyez sur ce bouton pour accéder aux répertoires collectifs ou individuels de numéros de télécopie.
22	Touche Effacer 	Supprime un seul caractère par pression. Utilisez cette touche lorsque vous entrez des adresses électroniques et des numéros de téléphone.
23	Rappeler/Pause	<ul style="list-style-type: none"> Permet de composer le dernier numéro de télécopie entré (renuméroter). Permet d'insérer une pause dans le numéro à composer pour attendre une ligne externe ou entrer en communication avec un système de réponse automatisé.
24	Composition manuelle	Lors de l'envoi d'une télécopie, vous pouvez appuyer sur cette touche pour entrer rapidement un numéro de télécopie à l'aide du pavé alphanumérique.

Elément du panneau de commandes		Description
25	Annuaire	Appuyez sur ce bouton pour accéder aux annuaires de télécopie et carnets d'adresses électroniques.

Tenir l'imprimante prête à envoyer des télécopies

Les méthodes de connexion suivantes peuvent ne pas s'appliquer à tous les pays ou régions.



MISE EN GARDE—RISQUE D'ELECTROCUTION : N'utilisez pas la fonction de télécopie lors d'un orage.

N'installez pas ce produit, ne procédez à aucun branchement (cordon d'alimentation, téléphone, etc.) en cas d'orage.

Choix de la connexion du télécopieur

Vous pouvez connecter l'imprimante à d'autres appareils tels qu'un téléphone, un répondeur ou un modem d'ordinateur.

Remarque : l'imprimante est un appareil analogique qui fonctionne mieux lorsqu'il est connecté directement à une prise murale. D'autres appareils (téléphone ou répondeur) peuvent être connectés et fonctionner correctement via l'imprimante comme il est décrit dans les étapes de configuration. Si vous souhaitez utiliser une connexion numérique telle qu'ISDN, DSL ou ADSL, un appareil tiers (comme un filtre DSL) est alors requis.

Il n'est *pas* nécessaire de connecter l'imprimante à un ordinateur, mais il *faut* la connecter à une ligne téléphonique pour envoyer et recevoir des télécopies.

Vous pouvez connecter l'imprimante à d'autres appareils. Reportez-vous au tableau suivant pour déterminer la meilleure façon de configurer l'imprimante.

Équipement	Avantages
<ul style="list-style-type: none"> • L'imprimante • Un cordon téléphonique 	Envoyez et recevez des télécopies sans utiliser d'ordinateur.
<ul style="list-style-type: none"> • L'imprimante • Un téléphone • Deux cordons téléphoniques 	<ul style="list-style-type: none"> • Servez-vous de la ligne de télécopie comme d'une ligne téléphonique ordinaire. • Envoyez et recevez des télécopies sans utiliser d'ordinateur.
<ul style="list-style-type: none"> • L'imprimante • Un téléphone • Un répondeur • Trois cordons téléphoniques 	Recevez à la fois des messages vocaux entrants et des télécopies.
<ul style="list-style-type: none"> • L'imprimante • Un téléphone • Un modem d'ordinateur • Trois cordons téléphoniques 	Envoyez des télécopies en utilisant l'ordinateur ou l'imprimante.

Utilisation d'un adaptateur de ligne téléphonique

Pays/région

- Royaume-Uni
- Irlande
- Finlande
- Norvège
- Danemark
- Italie
- Suède
- Pays-Bas
- France
- Portugal

Pour connecter votre imprimante à un répondeur, un téléphone ou tout autre matériel de télécommunication, utilisez l'adaptateur de ligne téléphonique inclus dans la boîte de l'imprimante (disponible dans certains pays).

Remarque : si vous disposez d'une ligne DSL, ne connectez pas l'imprimante en utilisant un répartiteur, car la fonction de télécopie risque de ne pas fonctionner correctement.

- 1 Connectez l'adaptateur au cordon téléphonique fourni avec l'imprimante.

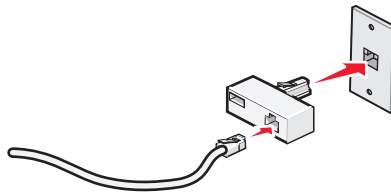

Remarque : l'adaptateur représenté est utilisé au Royaume-Uni. Celui utilisé dans votre pays peut être différent ; il doit s'adapter au type de prise téléphonique local.

- 2 Connectez la ligne téléphonique de l'équipement de télécommunication que vous avez choisi à la prise de gauche de l'adaptateur.

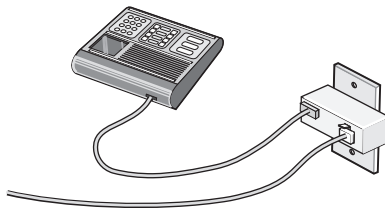

Si l'équipement de télécommunication que vous utilisez emploie une ligne téléphonique modèle américain (RJ11), suivez la procédure de connexion de l'équipement :

- 1 Retirez la prise du port EXT  situé derrière l'imprimante.

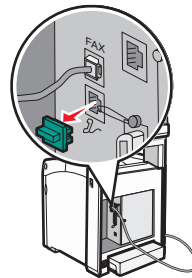

Remarque : lorsque vous retirez cette prise, l'appareil, différent selon les pays ou régions, que vous avez raccordé à l'imprimante par l'adaptateur, comme décrit ci-dessus, ne fonctionnera pas correctement.

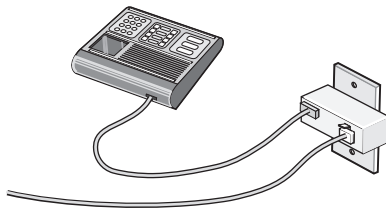

2 Raccordez votre appareil de télécommunication directement au port EXT  situé derrière l'imprimante.

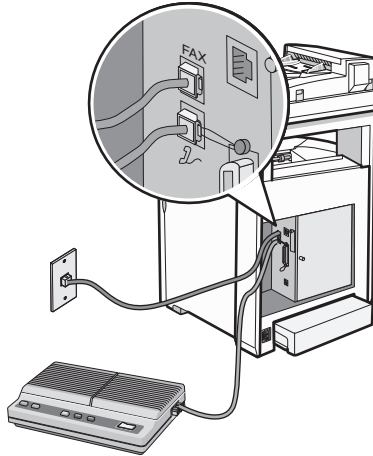

Attention — Dommages potentiels : ne touchez pas les câbles ou la zone de l'imprimante indiquée lorsque des opérations d'envoi ou de réception de télécopie sont en cours.



Pays/région

- Arabie Saoudite
- Emirats arabes unis
- Egypte
- Bulgarie
- République tchèque
- Belgique
- Australie
- Afrique du Sud
- Grèce
- Israël
- Hongrie
- Pologne
- Roumanie
- Russie
- Slovaquie
- Espagne
- Turquie

Pour raccorder un téléphone, un répondeur ou tout autre équipement de télécommunication à l'imprimante :

1 Retirez la prise du port situé à l'arrière de l'imprimante.

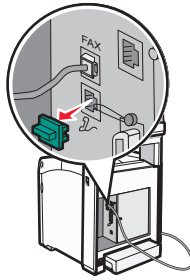

2 Raccordez votre appareil de télécommunication directement au port EXT  situé derrière l'imprimante.

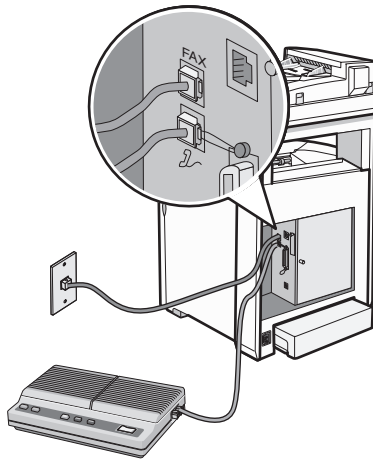

Remarque : lorsque vous retirez cette prise, l'appareil, différent selon les pays ou régions, que vous avez raccordé à l'imprimante par l'adaptateur, comme décrit ci-dessus, ne fonctionnera pas correctement.

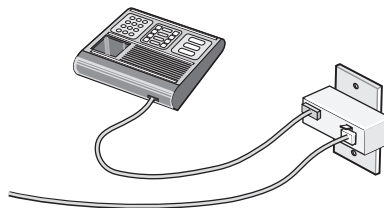

Pays/région

- Allemagne
- Autriche
- Suisse

Une prise est installée sur le port EXT  de l'imprimante. Cette prise est essentielle au bon fonctionnement de l'imprimante.

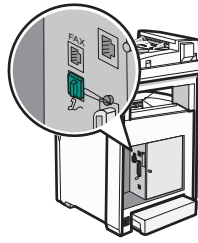

Remarque : ne la retirez pas, car les autres périphériques de télécommunication installés chez vous, comme les téléphones et les répondeurs, risquent de ne pas fonctionner.

Raccordement direct à une prise téléphonique murale

Raccordez l'imprimante directement à une prise téléphonique murale pour envoyer et recevoir des télécopies sans passer par votre ordinateur.

- 1 Assurez-vous que vous disposez d'un cordon téléphonique et d'une prise téléphonique murale.
- 2 Branchez une extrémité du cordon téléphonique sur le port FAX de l'imprimante.

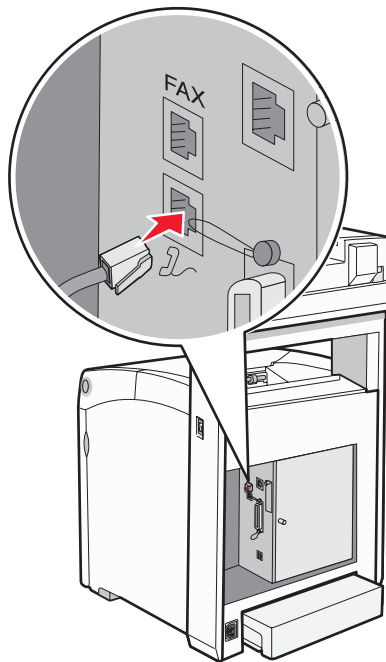

- 3 Branchez l'autre extrémité sur une prise téléphonique murale active.

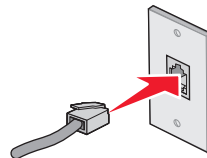

Connexion à un téléphone

Connectez un téléphone à l'imprimante pour pouvoir utiliser la ligne de télécopie comme une ligne téléphonique ordinaire. Configurez ensuite l'imprimante, quel que soit l'emplacement du téléphone, de façon à faire des copies ou envoyer et recevoir des télécopies sans utiliser d'ordinateur.

Remarque : Les étapes de configuration peuvent varier en fonction du pays ou de la région.

1 Assurez-vous que vous disposez des éléments suivants :

- Un téléphone
- Deux cordons téléphoniques
- Une prise téléphonique murale

2 Branchez un cordon téléphonique sur le port FAX de l'imprimante, puis branchez l'autre extrémité du cordon sur une prise téléphonique murale active.

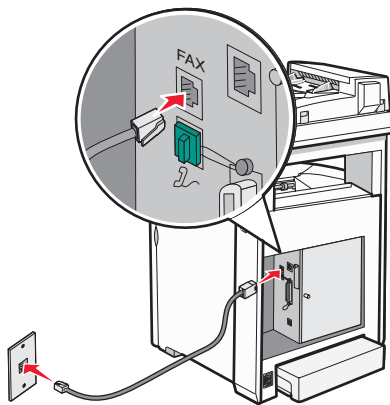

3 Retirez le bouchon de protection du port EXT  de l'imprimante.

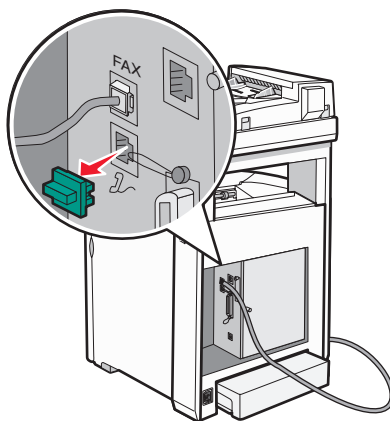

4 Branchez l'autre cordon téléphonique sur un téléphone, puis branchez-le sur le port EXT de l'imprimante.

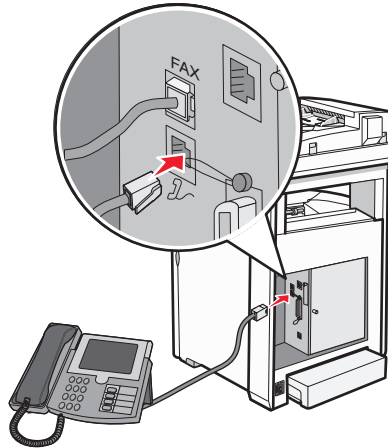

Connexion à un répondeur

Connectez un répondeur à l'imprimante pour recevoir à la fois des messages vocaux entrants et des télécopies.

Remarque : Les étapes de configuration peuvent varier en fonction du pays ou de la région.

1 Assurez-vous que vous disposez des éléments suivants :

- Un téléphone
- Un répondeur
- Trois cordons téléphoniques
- Une prise téléphonique murale

2 Branchez un cordon téléphonique sur le port FAX de l'imprimante, puis branchez l'autre extrémité du cordon sur une prise téléphonique murale active.

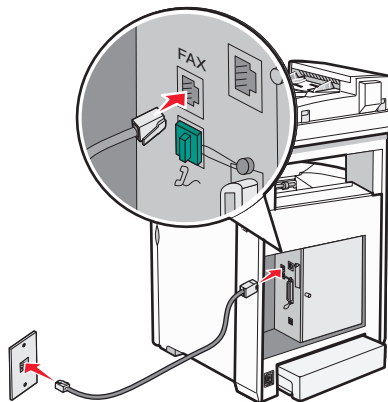

3 Retirez le bouchon de protection du port EXT  de l'imprimante.

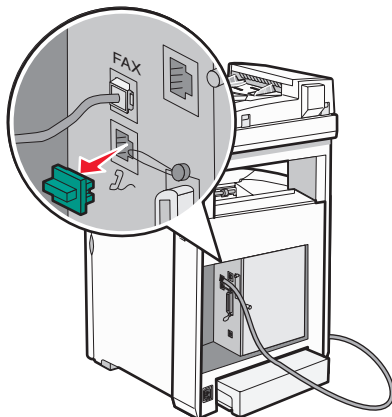

4 Branchez un deuxième cordon téléphonique entre le téléphone et le répondeur.



5 Branchez un troisième cordon téléphonique entre le répondeur et le port EXT  de l'imprimante.

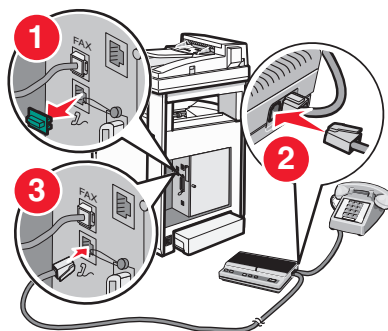

Connexion à un ordinateur avec modem

Connectez l'imprimante à un ordinateur qui comporte un modem pour envoyer des télécopies depuis un logiciel.

Remarque : Les étapes de configuration peuvent varier en fonction du pays ou de la région.

1 Assurez-vous que vous disposez des éléments suivants :

- Un téléphone
- Un ordinateur avec modem
- Trois cordons téléphoniques
- Une prise téléphonique murale

- 2** Branchez un cordon téléphonique sur le port FAX de l'imprimante, puis branchez l'autre extrémité du cordon sur une prise téléphonique murale active.

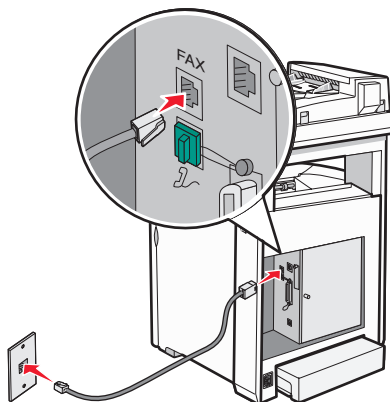

- 3** Retirez le bouchon de protection du port EXT de l'imprimante.

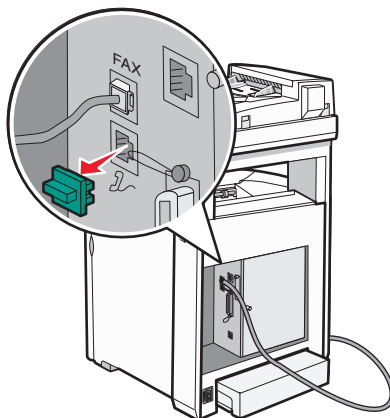

- 4** Branchez un deuxième cordon téléphonique entre le téléphone et le modem de l'ordinateur.

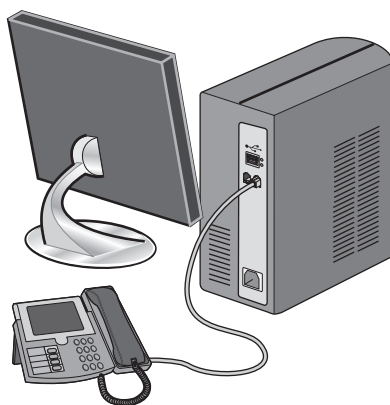

- 5 Branchez un troisième cordon téléphonique entre le modem de l'ordinateur et le port EXT  de l'imprimante.

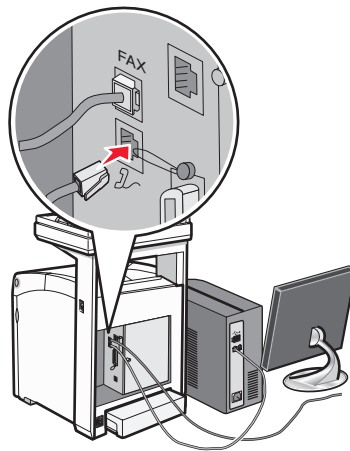

Définition du nom et du numéro du télécopieur utilisé pour les émissions

- 1 Assurez-vous que l'imprimante est sous tension et que **Sélectionner une fonction** apparaît.
- 2 Depuis le panneau de commandes de l'imprimante, appuyez sur **Système**.
- 3 Appuyez sur ▲ ou ▼ à plusieurs reprises jusqu'à ce que **Menu Admin** apparaisse, puis appuyez sur **OK**.
- 4 Appuyez sur ▲ ou ▼ à plusieurs reprises jusqu'à ce que **Paramètres de télécopie** apparaisse, puis appuyez sur **OK**.
- 5 Appuyez sur ▲ ou ▼ à plusieurs reprises jusqu'à ce que **Votre numéro de télécopieur** apparaisse, puis appuyez sur **OK**.
- 6 Utilisez le pavé numérique pour saisir le numéro de télécopie, puis appuyez sur **OK**.
- 7 Appuyez sur ▲ ou ▼ à plusieurs reprises jusqu'à ce que **Nom de la société** apparaisse, puis appuyez sur **OK**.
- 8 Utilisez le pavé numérique pour saisir le nom d'utilisateur, puis appuyez sur **OK**.
- 9 Appuyez sur ↶ à plusieurs reprises jusqu'à ce que **Sélectionner une fonction** apparaisse.

Définition de l'indicatif pays

- 1 Assurez-vous que l'imprimante est sous tension et que **Sélectionner une fonction** apparaît.
- 2 Depuis le panneau de commandes de l'imprimante, appuyez sur **Système**.
- 3 Appuyez sur ▲ ou ▼ à plusieurs reprises jusqu'à ce que **Menu Admin** apparaisse, puis appuyez sur **OK**.
- 4 Appuyez sur ▲ ou ▼ à plusieurs reprises jusqu'à ce que **Paramètres de télécopie** apparaisse, puis appuyez sur **OK**.
- 5 Appuyez sur ▲ ou ▼ à plusieurs reprises jusqu'à ce que **Pays** apparaisse, puis appuyez sur **OK**.
- 6 Appuyez sur ▲ ou ▼ à plusieurs reprises pour sélectionner le pays ou la région, puis appuyez sur **OK**.
- 7 Appuyez sur ▲ ou ▼ à plusieurs reprises jusqu'à ce que **Oui** apparaisse, puis appuyez sur **OK**.

L'imprimante redémarre automatiquement, puis **Sélectionner une fonction** apparaît.

Remarques :

- Une fois l'indicatif pays modifié, les paramètres de télécopie et de carnet d'adresses disparaissent.
- Si votre région ou votre pays n'est pas répertorié sous le menu Pays, utilisez le tableau suivant afin de déterminer celui ou celle à sélectionner :

Si vous habitez en	Sélectionnez
Algérie	France
Autriche	France
Barbade	Etats-Unis
Biélorussie	Etats-Unis
Bulgarie	France
Colombie	Etats-Unis
Costa Rica	Etats-Unis
Croatie	France
Chypre	France
Equateur	Etats-Unis
Egypte	France
El Salvador	Etats-Unis
Estonie	France
Finlande	France
Grèce	France
Guam	Etats-Unis
Guatemala	Etats-Unis
Honduras	Etats-Unis
Hongrie	France
Islande	France
Israël	France
Jordanie	France
Koweït	France
Lettonie	France
Liban	France
Liechtenstein	France
Lituanie	France
Malaisie	Brésil

Si vous habitez en	Sélectionnez
Malte	Etats-Unis
Maroc	France
Nicaragua	Etats-Unis
Nigeria	France
Norvège	France
Oman	France
Panama	Etats-Unis
Paraguay	Etats-Unis
Pérou	Etats-Unis
Portugal	France
Porto Rico	Etats-Unis
Qatar	France
Roumanie	France
Arabie saoudite	France
Serbie et Monténégro	France
Sénégal	France
Singapour	Etats-Unis
Slovaquie	France
Slovénie	France
Sri Lanka	France
Trinité et Tobago	Etats-Unis
Tunisie	France
Emirats arabes unis	France
Uruguay	Etats-Unis
Venezuela	Etats-Unis
Vietnam	France
Iles Vierges	Etats-Unis

Définition de la date

Vous pouvez définir la date de manière à ce qu'elle apparaisse sur chaque télécopie envoyée. En cas de coupure de courant, vous devrez peut-être redéfinir la date. Pour définir la date :

- 1 Assurez-vous que l'imprimante est sous tension et que **Sélectionner une fonction** apparaît.
- 2 Depuis le panneau de commandes de l'imprimante, appuyez sur **Système**.
- 3 Appuyez sur ▲ ou ▼ à plusieurs reprises jusqu'à ce que **Menu Admin** apparaisse, puis appuyez sur **OK**.

- 4 Appuyez sur ▲ ou ▼ à plusieurs reprises jusqu'à ce que **Paramètres système** apparaisse, puis appuyez sur **OK**.
- 5 Appuyez sur ▲ ou ▼ à plusieurs reprises jusqu'à ce que **Paramètres de l'horloge** apparaisse, puis appuyez sur **OK**.
- 6 Appuyez sur ▲ ou ▼ à plusieurs reprises jusqu'à ce que **Définir la date** apparaisse, puis appuyez sur **OK**.
- 7 Utilisez le pavé numérique pour entrer la date, puis appuyez sur ◀ ou ▶ pour passer au chiffre suivant. Une fois la date entrée, appuyez sur **OK**.
- 8 Appuyez sur ↵ à plusieurs reprises jusqu'à ce que **Sélectionner une fonction** apparaisse.

Définition de l'heure

Vous pouvez définir l'heure de manière à ce qu'elle apparaisse sur chaque télécopie envoyée. En cas de coupure de courant, vous devrez peut-être redéfinir l'heure. Pour définir l'heure :

- 1 Assurez-vous que l'imprimante est sous tension et que **Sélectionner une fonction** apparaît.
- 2 Depuis le panneau de commandes de l'imprimante, appuyez sur **Système**.
- 3 Appuyez sur ▲ ou ▼ à plusieurs reprises jusqu'à ce que **Menu Admin** apparaisse, puis appuyez sur **OK**.
- 4 Appuyez sur ▲ ou ▼ à plusieurs reprises jusqu'à ce que **Paramètres système** apparaisse, puis appuyez sur **OK**.
- 5 Appuyez sur ▲ ou ▼ à plusieurs reprises jusqu'à ce que **Paramètres de l'horloge** apparaisse, puis appuyez sur **OK**.
- 6 Appuyez sur ▲ ou ▼ à plusieurs reprises jusqu'à ce que **Définir l'heure** apparaisse, puis appuyez sur **OK**.
- 7 Utilisez le pavé numérique pour entrer l'heure, puis appuyez sur ◀ ou ▶ pour passer au chiffre suivant. Une fois l'heure entrée, appuyez sur **OK**.
- 8 Appuyez sur ↵ à plusieurs reprises jusqu'à ce que **Sélectionner une fonction** apparaisse.

Présentation du logiciel de télécopie et de numérisation

Présentation de l'éditeur de carnet d'adresses

L'éditeur de carnet d'adresses offre une interface pratique pour modifier les entrées du carnet d'adresses stockées dans l'imprimante. Il vous permet de créer :

- des entrées de numéros de télécopie
- des entrées pour les adresses électroniques
- des entrées pour les adresses de serveur

Lorsque vous démarrez le programme, si l'imprimante est connectée à l'aide d'un câble USB, l'éditeur de carnet d'adresses lit le carnet d'adresses de l'imprimante. Vous pouvez créer, modifier et supprimer des entrées. Une fois les changements apportés, vous pouvez enregistrer le carnet d'adresses mis à jour sur l'imprimante ou l'ordinateur.

L'éditeur de carnet d'adresses peut être installé depuis le CD *de logiciels et documentation*. Il est disponible pour Windows et Macintosh.

Utilisation de Express Scan Manager

Express Scan Manager prend en charge les travaux de numérisation envoyés de l'imprimante à votre ordinateur par l'intermédiaire d'un câble USB. Lorsqu'un travail de numérisation est envoyé de l'imprimante à votre ordinateur, Express Scan Manager le traite automatiquement.

Avant de procéder à un travail de numérisation, il est nécessaire de démarrer Express Scan Manager et de configurer les paramètres de numérisation. Vous pouvez régler les paramètres de type d'image, de résolution, de format de papier et de destination de sortie.

Il est possible d'installer Express Scan Manager depuis le CD *de logiciel et de documentation*.

Installation des options

Installation d'un bac 550 feuilles

Un bac optionnel, qui permet de charger 550 feuilles supplémentaires, peut être installé sur l'imprimante.

⚠ MISE EN GARDE—RISQUE D'ELECTROCUTION : Si vous installez un bac 550 feuilles après avoir configuré l'imprimante, mettez celle-ci hors tension et débranchez le cordon d'alimentation avant de poursuivre.

- 1 Déballez le bac 550 feuilles et retirez tout matériau d'emballage.
- 2 Installez les pieds de stabilisation dans les coins inférieurs du boîtier du bac. Chaque pied correspond à un coin spécifique.

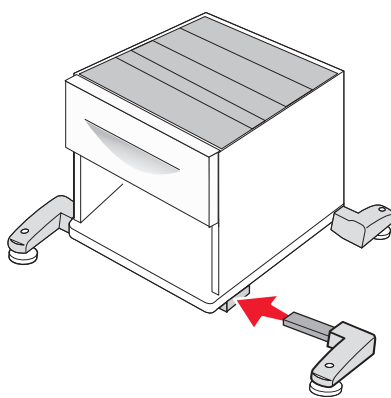

- 3 Placez le bac à l'emplacement choisi pour l'imprimante.
- 4 Alignez l'imprimante avec le bac 550 feuilles et mettez-la en place sur le bac.

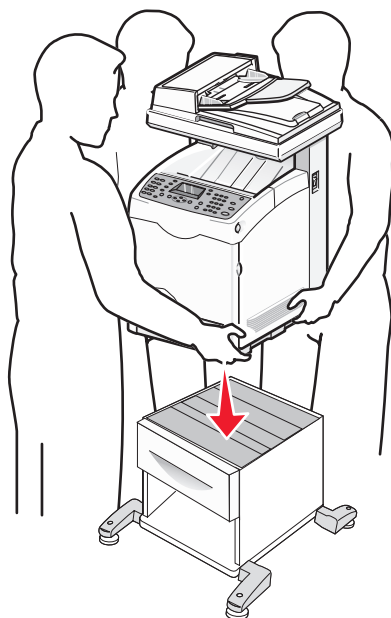

Fixation du bac 550 feuilles sur l'imprimante

1 Saisissez la poignée, puis tirez le tiroir standard (tiroir 2) pour l'extraire. Retirez complètement le tiroir.

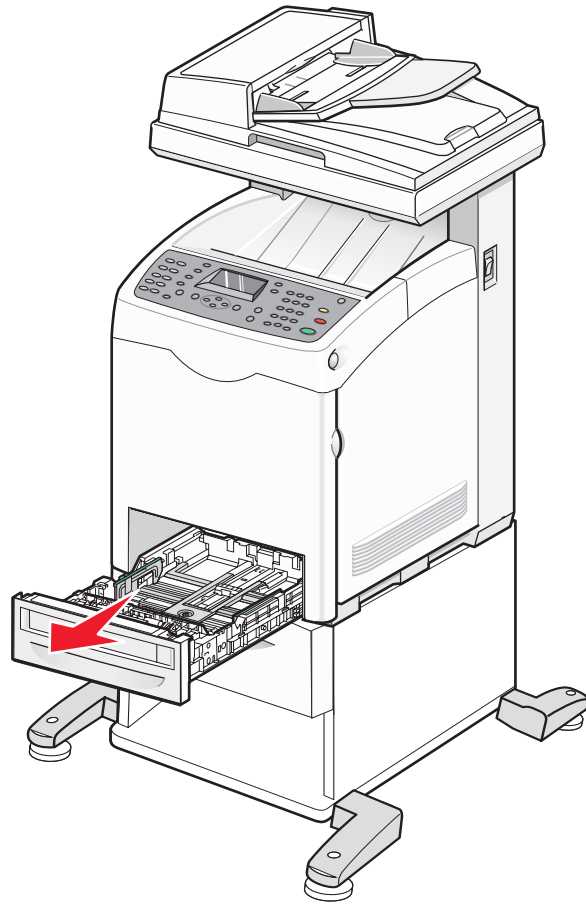

2 Fixez et serrez les deux vis fournies avec le chargeur à l'aide d'une pièce ou d'un objet semblable.

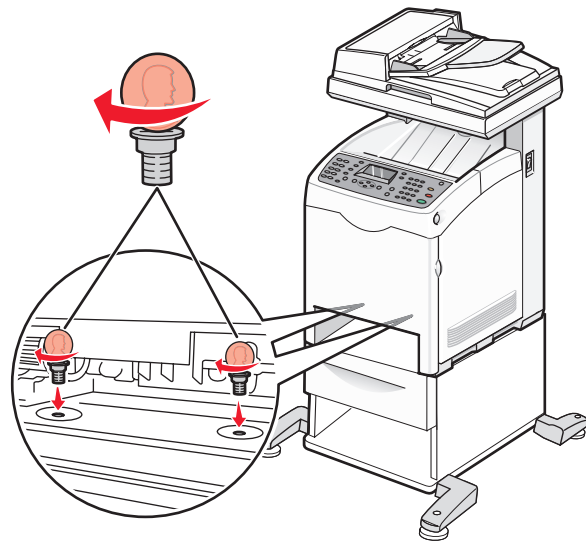

3 Alignez le tiroir et insérez-le.

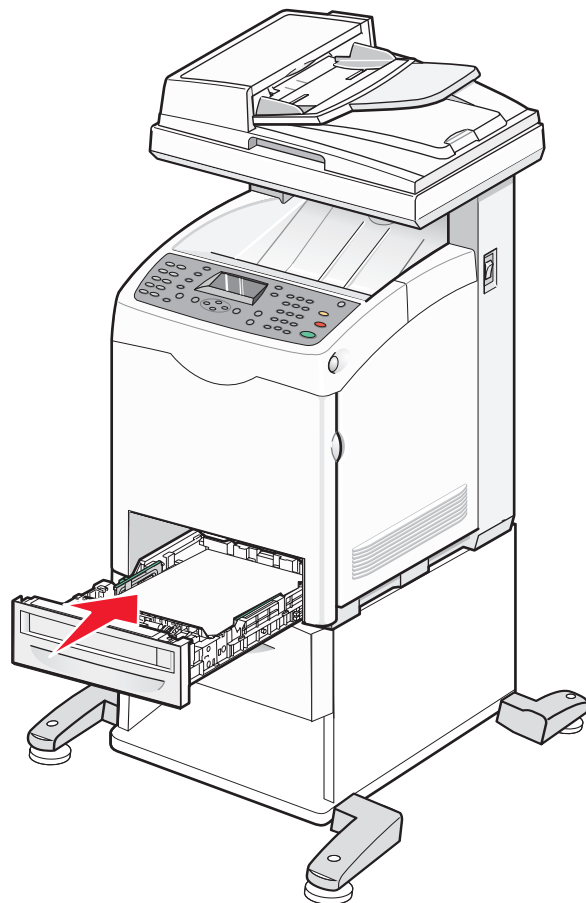

Installation d'une carte réseau multiprotocole

La carte logique peut être connectée à une carte réseau multiprotocole.

⚠ MISE EN GARDE—RISQUE D'ELECTROCUTION : Si vous souhaitez installer une carte réseau après avoir configuré l'imprimante, mettez celle-ci hors tension et débranchez-la du secteur avant de poursuivre.

Attention — Dommages potentiels : Les composants électriques de la carte logique risquent d'être endommagés par l'électricité statique. Touchez une partie métallique de l'imprimante avant de manipuler les composants électroniques ou connecteurs de la carte logique.

- 1 Accédez à la carte logique.

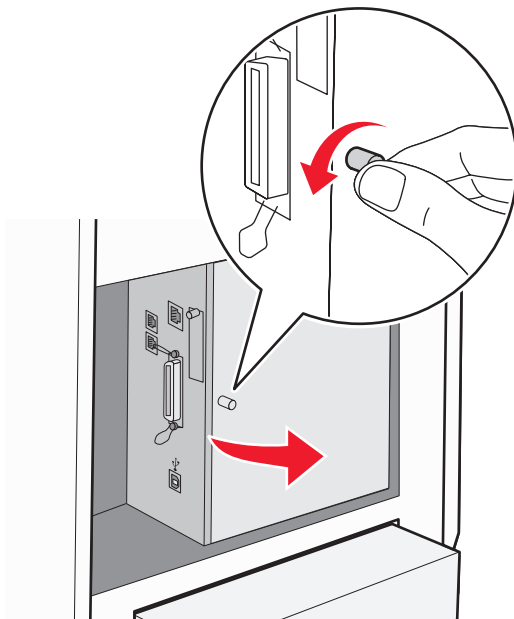

- 2 Déballez la carte réseau.

Remarque : Evitez de toucher les points de connexion le long des bords de la carte.

- 3 En tenant la carte réseau par les bords, alignez le connecteur de la carte réseau avec celui de la carte logique.

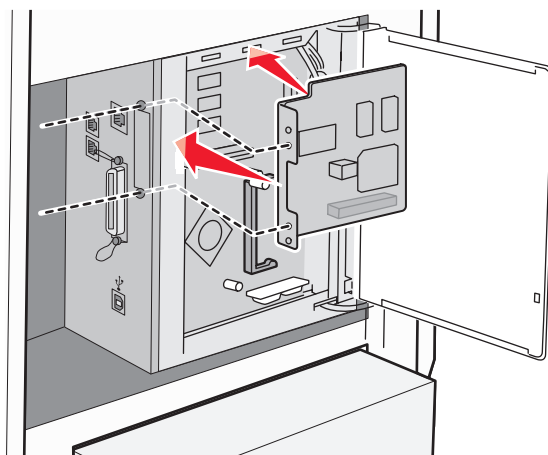

4 Mettez la carte en place en appuyant fermement.

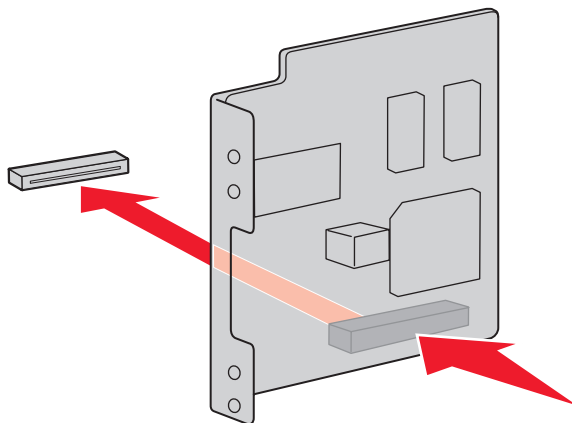

Remarques :

- Le connecteur de la carte réseau doit être en contact avec la carte logique sur toute sa longueur.
- Veillez à ne pas endommager les connecteurs.

5 Fixez les vis pour maintenir la carte réseau en place.

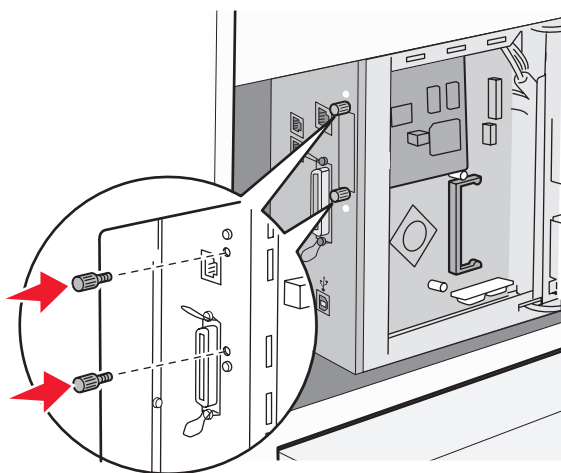

6 Fermez le capot de la carte logique.

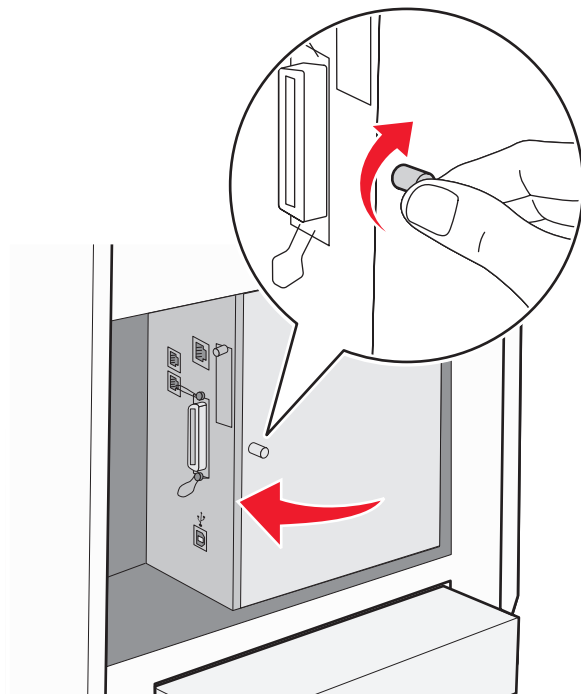

Installation d'une carte mémoire

⚠ MISE EN GARDE—RISQUE D'ELECTROCUTION : Si vous souhaitez installer une carte mémoire après avoir installé l'imprimante, mettez celle-ci hors tension et débranchez-la du secteur avant de poursuivre.

Attention — Dommages potentiels : Les composants électriques de la carte logique risquent d'être endommagés par l'électricité statique. Touchez une partie métallique de l'imprimante avant de manipuler les composants électroniques ou connecteurs de la carte logique.

Vous pouvez vous procurer séparément une carte mémoire optionnelle et l'associer à la carte logique. Pour installer la carte mémoire :

- 1 Accédez à la carte logique.

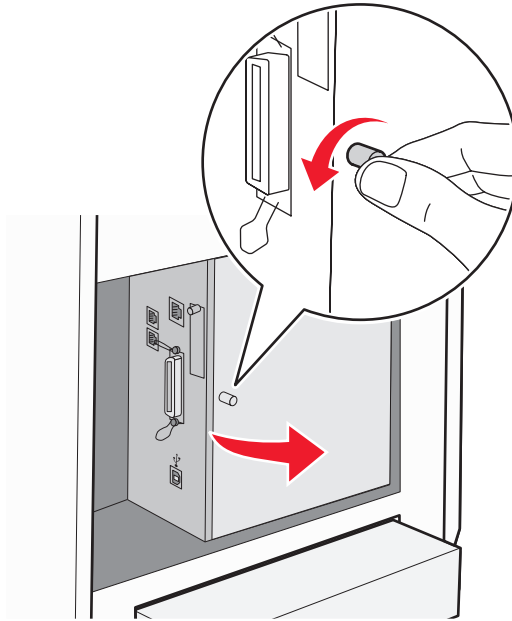

- 2 Déballez la carte mémoire.

Remarque : Evitez de toucher les points de connexion le long des bords de la carte.

- 3 Alignez les encoches de la carte mémoire sur les arêtes du connecteur.

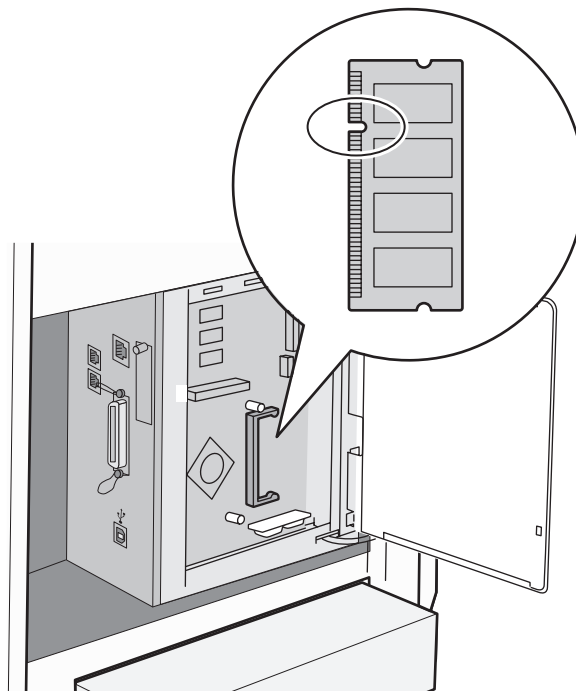

4 Insérez la carte mémoire dans l'emplacement prévu à cet effet.

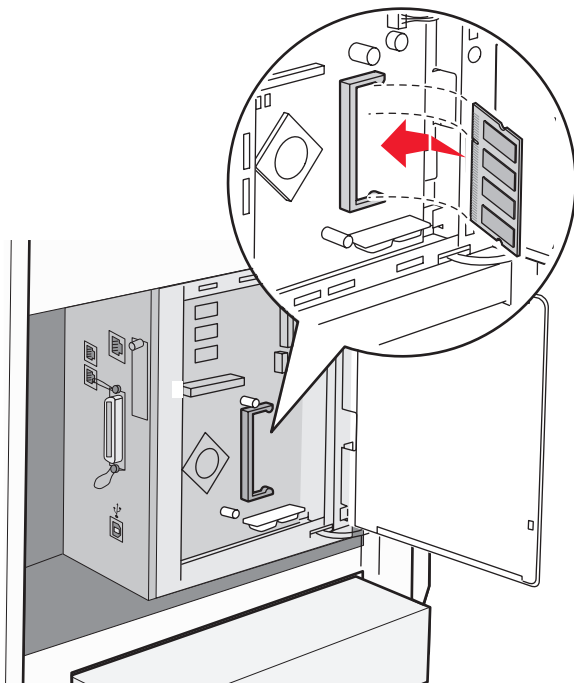

5 Poussez la carte mémoire jusqu'à ce qu'elle s'enclenche.

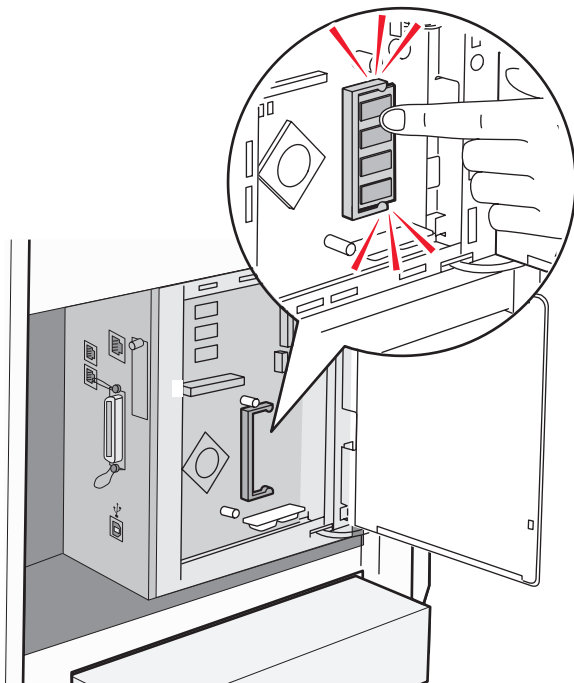

6 Fermez le capot de la carte logique.

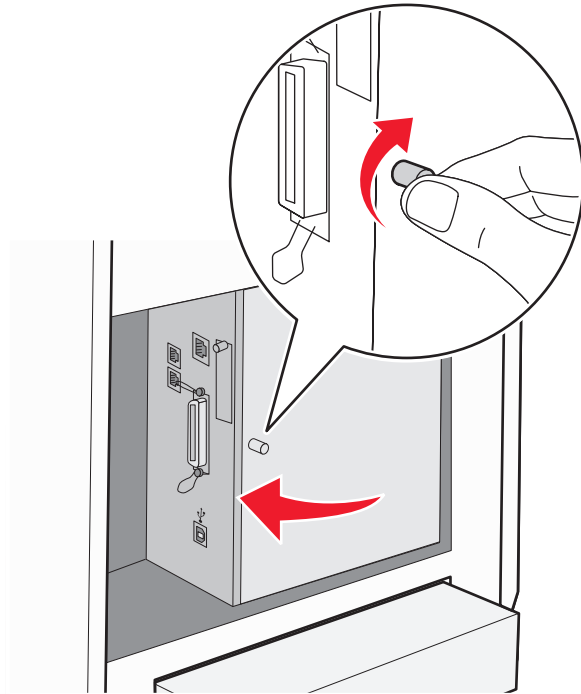

Connexion des câbles

Reliez l'imprimante à l'ordinateur à l'aide d'un câble USB ou Ethernet.

- Un port USB requiert un câble USB. Lors du branchement, veillez à faire correspondre le symbole USB du câble avec le symbole USB de l'imprimante.
- Connectez le câble Ethernet au port Ethernet affiché.

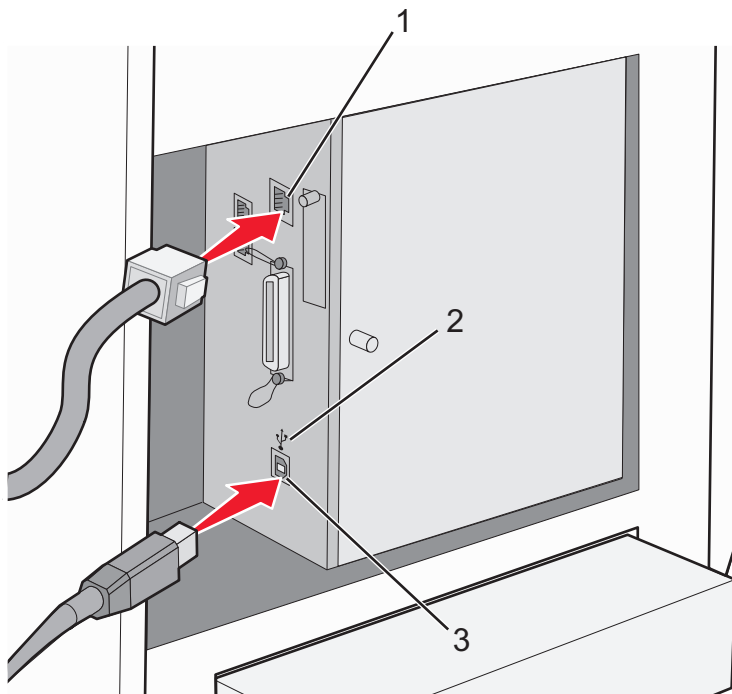

1	Port Ethernet
2	Symbole USB
3	Port USB

Chargement du papier et des supports spéciaux

Cette section explique comment alimenter le chargeur multifonction (Tiroir 1), le tiroir 250 feuilles (Tiroir 2) et le tiroir 550 feuilles optionnel (Tiroir 3).

Chargement du tiroir 1 (multifonction)

Outre le papier normal, le tiroir 1 (multifonction) prend en charge de nombreux formats et types de papiers ou supports spéciaux, tels que les enveloppes et les transparents.

Remarques :

- Assurez-vous que le tiroir 2 est bien installé avant d'ouvrir le tiroir 1 (multifonction).
- Vous pouvez charger jusqu'à 150 feuilles ou une pile de papier de 60–216 g/m² et de moins de 15 mm (0,59 po) de haut. Le format de papier minimal pris en charge est de 76,2 x 127 mm (3 x 5 po).
- Le tiroir 1 (multifonction) prend en charge le papier ou les supports spéciaux dont les dimensions sont comprises dans la plage suivante : 76,2 x 127 mm–220,0 x 355,6 mm (3 x 5 po–8,66 x 14 po).
- Pour l'impression recto verso, vous pouvez charger du papier de 64–163 g/m².
- Ne chargez pas différents types de papier en même temps.
- N'enlevez pas de papier du tiroir 1 (multifonction) et n'en ajoutez pas pendant l'impression. Ne procédez pas non plus à de telles opérations si le tiroir contient encore du papier. Vous risqueriez de provoquer un bourrage papier.
- Ne placez aucun autre objet que du papier dans le tiroir 1 (multifonction).
- Chargez toujours le papier, le bord court en premier.

Pour charger le papier dans le tiroir 1 (multifonction) :

1 Tirez doucement sur le couvercle du tiroir 1 (multifonction).

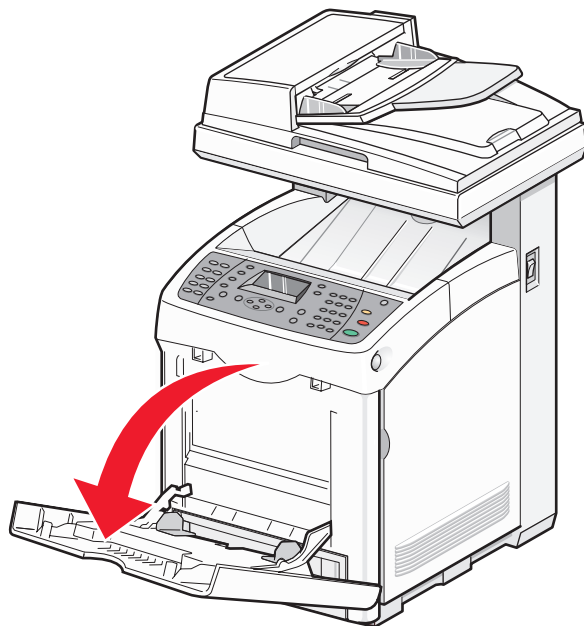

2 Faites glisser les guides de largeur sur les bords du tiroir. Les guides de largeur doivent être étendus au maximum.

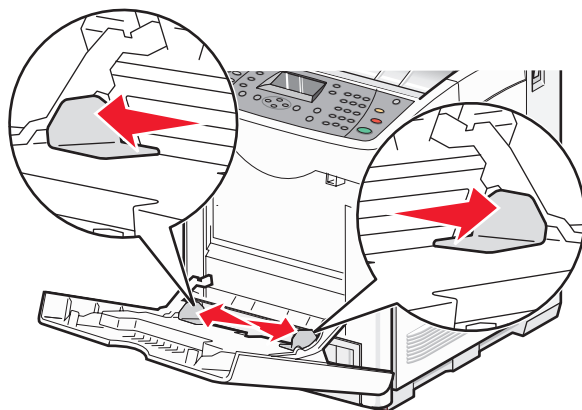

3 Déramez les feuilles pour les détacher, puis ventilez-les. Ne pliez pas le papier et ne le froissez pas. Egalisez les bords sur une surface plane.

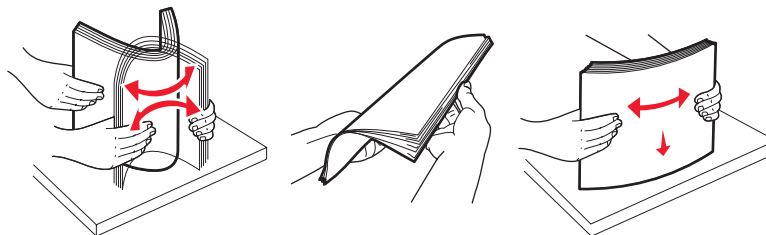

- 4 Insérez tout le papier ou le support spécial face à imprimer vers le bas et le bord supérieur dans le tiroir 1 (multifonction).

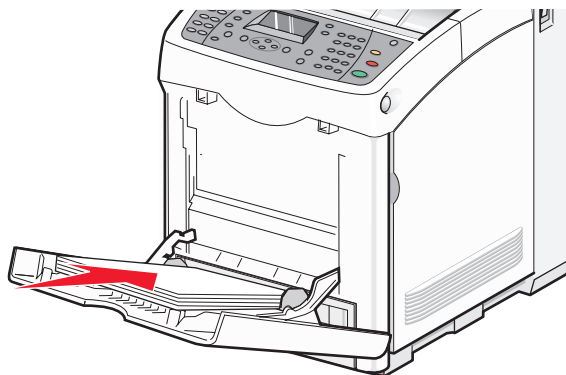

- 5 Faites glisser les guides de largeur jusqu'à ce qu'ils reposent légèrement sur les bords de la pile de papier.

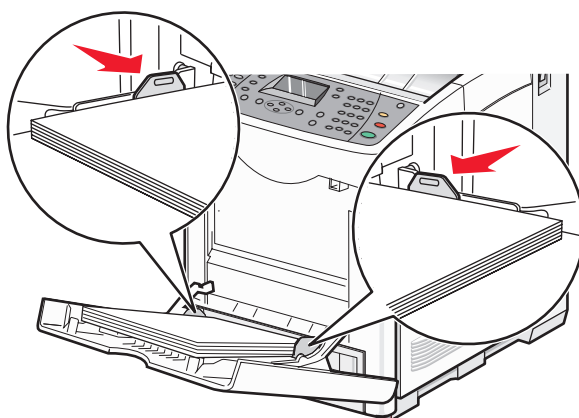

Chargement des tiroirs 2 et 3

Vous pouvez choisir entre deux tiroirs : le tiroir standard (tiroir 2), appelé également tiroir 250 feuilles, et le tiroir 550 feuilles optionnel (tiroir 3), qui fait partie du bac 550 feuilles et s'insère dans l'unité de support. Un chargement correct du papier permet d'éviter les bourrages et les problèmes d'impression.

Le chargement du tiroir standard et des tiroirs optionnels s'effectue de la même manière.

- 1 Saisissez la poignée du tiroir et tirez-la pour extraire celui-ci.

Remarque : Ne retirez pas les tiroirs lorsqu'un travail est en cours d'impression. Vous risqueriez de provoquer des bourrages.

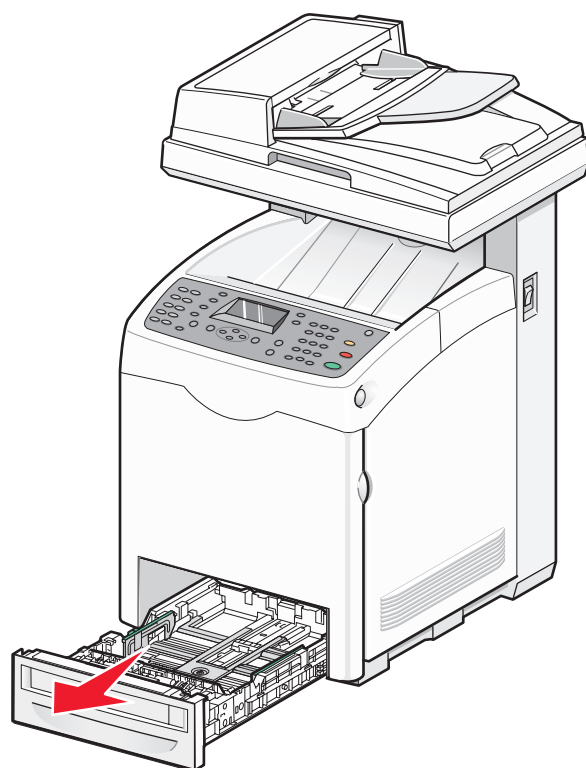

- 2** Pincez le taquet du guide de longueur de la manière illustrée. Faites glisser le guide de façon à l'ajuster au format du support chargé.

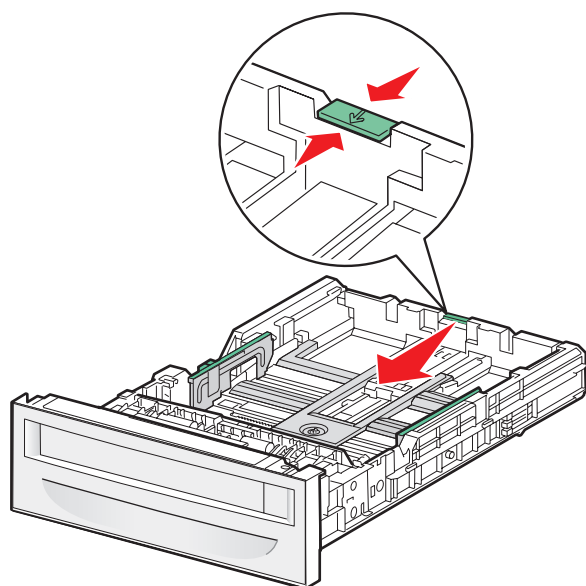

- 3** Pincez les taquets du guide de largeur de la manière illustrée, puis faites glisser le guide de façon à l'ajuster au format du support chargé.

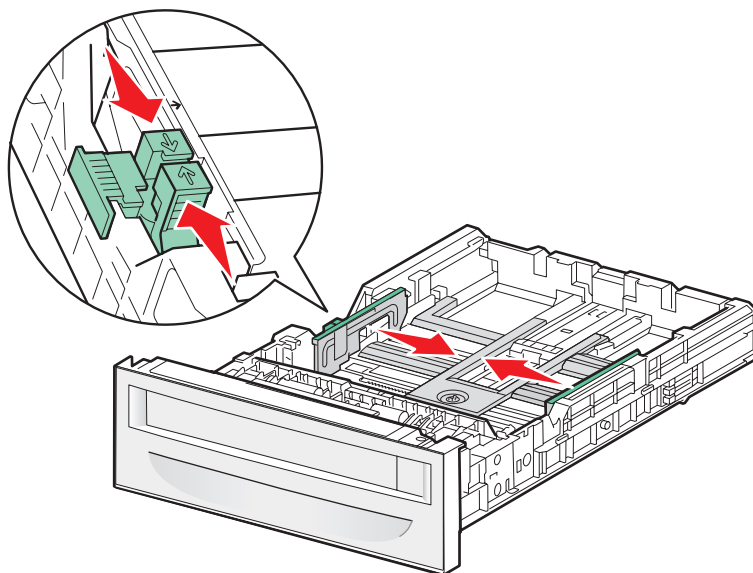

Remarque : Sur le côté du tiroir, un repère de chargement indique la hauteur maximale de la pile de papier.

- 4** Déramez les feuilles pour les détacher, puis ventilez-les. Ne pliez pas le papier et ne le froissez pas. Egalisez les bords sur une surface plane.

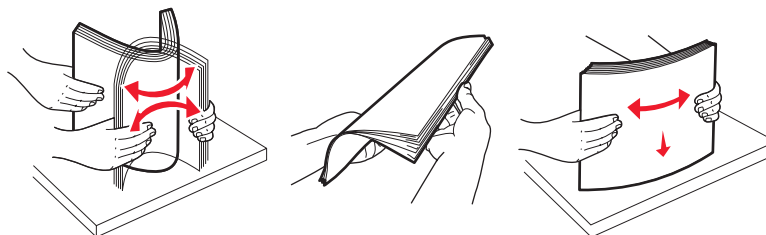

- 5** Chargez la pile de papier, face recommandée pour l'impression vers le haut. Chargez la pile vers l'arrière du tiroir de la manière illustrée.

Si vous chargez du papier à en-tête préimprimé, placez l'en-tête vers l'avant du tiroir.

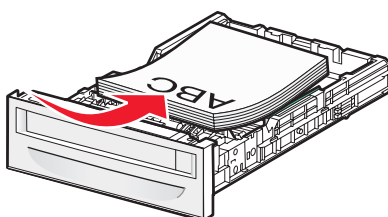

6 Alignez le tiroir et insérez-le.

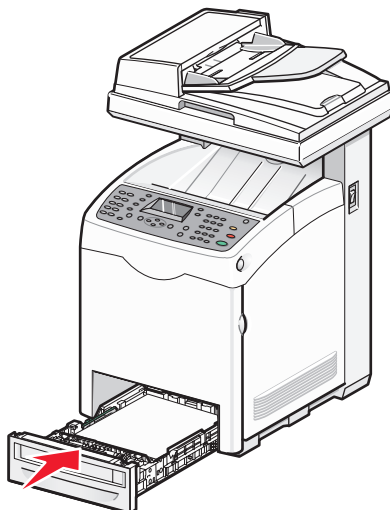

Définition du type de papier

- 1 Assurez-vous que l'imprimante est sous tension et que **Sélectionner une fonction** s'affiche.
- 2 Depuis le panneau de commandes de l'imprimante, appuyez sur **Système**.
- 3 Appuyez sur ▲ ou ▼ plusieurs fois jusqu'à ce que **Paramètres tiroir** s'affiche, puis appuyez sur **OK**.
- 4 Appuyez sur ▲ ou ▼ plusieurs fois jusqu'à ce que le tiroir souhaité s'affiche, puis appuyez sur **OK**.
- 5 Appuyez sur ▲ ou ▼ plusieurs fois jusqu'à ce que **Type de papier** s'affiche, puis appuyez sur **OK**.
- 6 Appuyez sur ▲ ou ▼ plusieurs fois jusqu'à ce que le type de papier souhaité s'affiche, puis appuyez sur **OK**.
- 7 Appuyez sur ↶ plusieurs fois jusqu'à ce que **Sélectionner une fonction** s'affiche.

Tiroirs chaînés

Le chaînage de tiroirs active la fonction de chaînage automatique des tiroirs lorsqu'un support d'impression de même type et de même format est chargé dans plusieurs sources. Le chaînage de tiroirs permet d'augmenter la capacité de sortie. Lorsque le tiroir 2 est vide, l'imprimante utilise le papier du tiroir 3 pour finir l'impression.

Pour définir le chaînage de tiroirs :

- Chargez les tiroirs 2 et 3 avec du papier de format et de type identiques.
- Dans les propriétés d'impression, modifiez l'Alimentation sur Sélection automatique.
- Définissez Changement de tiroir sur Format le plus proche :
 - 1 Depuis le panneau de commandes de l'imprimante, appuyez sur **Système**.
 - 2 Appuyez sur ▲ ou ▼ à plusieurs reprises jusqu'à ce que **Menu Admin** apparaisse, puis appuyez sur **OK**.
 - 3 Appuyez sur ▲ ou ▼ à plusieurs reprises jusqu'à ce que **Paramètres système** apparaisse, puis appuyez sur **OK**.
 - 4 Appuyez sur ▲ ou ▼ à plusieurs reprises jusqu'à ce que **Changement de tiroir** apparaisse, puis appuyez sur **OK**.

- 5 Appuyez sur ▲ ou ▼ à plusieurs reprises jusqu'à ce que **Format le plus proche** apparaisse, puis appuyez sur **OK**.
- 6 Appuyez sur ↵ à plusieurs reprises jusqu'à ce que **Sélectionner une fonction** apparaisse.

Spécifications relatives au papier et aux supports spéciaux

Spécifications relatives au papier

Lors d'une impression sur un support spécial, utilisez le panneau de commandes de l'imprimante pour définir le type de support approprié.

Caractéristiques du papier

Les caractéristiques de papier suivantes affectent la fiabilité et la qualité de l'impression. Tenez compte de ces caractéristiques lors du choix d'un nouveau support.

Grammage

L'imprimante peut alimenter automatiquement le papier dont le grammage est compris entre 60 et 176 g/m² (qualité 16 à 47 lb) sens machine sur longueur. La rigidité des papiers dont le grammage est inférieur à 60g/m² (16 lb) peut être insuffisante et empêcher que l'alimentation se fasse correctement, ce qui provoque des bourrages. Pour obtenir des performances optimales, utilisez du papier sens machine sur longueur 90 g/m² (qualité 24 lb). Pour les formats inférieurs à 182 x 257 mm (7,2 x 10,1 po.), il est recommandé d'utiliser un grammage de 90g/m² ou supérieur.

Roulage

On appelle roulage la tendance du support à se recourber aux extrémités. Si le papier se recourbe d'une manière excessive, cela peut provoquer des problèmes d'alimentation. Cela se produit généralement lorsque le papier a transité à l'intérieur de l'imprimante, où il est exposé à des températures élevées. Stocker du papier non emballé dans des endroits chauds, humides, froids et secs, même à l'intérieur des tiroirs, peut contribuer à ce qu'il se recourbe avant l'impression, provoquant des problèmes d'alimentation.

Lissage

Le degré de lissage du papier affecte directement la qualité de l'impression. Si le papier est trop rugueux, le toner n'est pas réparti correctement. Si le papier est trop lisse, cela peut provoquer des problèmes d'alimentation ou de qualité d'impression. Utilisez toujours un support dont le degré de lissage est compris entre 100 et 300 points Sheffield ; néanmoins, un degré de lissage compris entre 150 et 200 points Sheffield offre un niveau de qualité optimal.

Teneur en eau

La teneur en eau du papier affecte à la fois la qualité de l'impression et la possibilité, pour l'imprimante, d'alimenter correctement le papier. Conservez le papier dans son emballage d'origine jusqu'à l'utilisation. Vous limiterez ainsi l'exposition du papier aux variations de taux d'humidité susceptibles de réduire les performances.

Soumettez le papier aux conditions ambiantes avant de l'utiliser. Pour cela, stockez-le dans le même environnement que l'imprimante pendant 24 à 48 heures sans le sortir de son emballage. Si l'environnement de stockage ou de transport est vraiment très différent de celui de l'imprimante, prolongez ce temps d'adaptation de quelques jours. Le papier épais peut également nécessiter un temps d'adaptation plus important.

Sens du papier

Le sens du papier correspond à l'alignement des fibres du papier sur une feuille. Vous avez le choix entre *sens machine sur longueur* (dans le sens de la longueur du papier) et *sens machine sur largeur* (dans le sens de la largeur du papier).

Pour un papier dont le grammage est compris entre 60 et 90 g/m² (qualité 16 à 24 lb), utilisez des fibres sens machine sur longueur.

Teneur en fibres

La plupart des papiers xérogaphiques de qualité supérieure sont constitués de bois réduit en pulpe à 100 % selon un procédé chimique. Il s'agit dans ce cas d'un papier très stable engendrant peu de problèmes d'alimentation et offrant un niveau de qualité supérieur. Le papier qui contient des fibres telles que le coton présente des caractéristiques susceptibles d'en affecter la manipulation.

Supports déconseillés

Les types de supports suivants sont déconseillés pour une utilisation avec l'imprimante :

- Supports traités par un procédé chimique pour permettre d'effectuer des copies sans papier carbone, également appelés papiers autocopiant ou papiers NCR (No Carbon Required Paper).
- Supports préimprimés fabriqués avec des produits chimiques susceptibles de contaminer l'imprimante.
- Supports préimprimés susceptibles d'être affectés par la température de l'unité de fusion.
- Supports préimprimés exigeant un repérage (emplacement d'impression précis sur la page) supérieur à $\pm 2,3$ mm ($\pm 0,9$ po.), notamment des formulaires ROC (Reconnaissance optique des caractères).

Il est parfois possible de régler le repérage dans le logiciel pour imprimer sur ce type de formulaire.

- Supports couchés (de qualité effaçable), supports synthétiques et thermiques.
- Supports à bords irréguliers, supports présentant une surface rugueuse ou très texturée ou supports recourbés.
- Les papiers recyclés qui ne sont pas conformes à la norme EN 12281:2002 (Européenne)
- Supports de grammage inférieur à 60 g/m² (16 lb)
- Supports reliés

Choix du papier

Le choix d'un support papier approprié évite les problèmes d'impression et réduit le risque de bourrages.

Pour éviter les bourrages et obtenir une qualité d'impression optimale :

- Utilisez *toujours* du papier neuf en bon état.
- Avant de charger du papier, repérez la face à imprimer recommandée. Cette information est généralement indiquée sur l'emballage.
- *N'utilisez pas* de papier découpé ou rogné manuellement.
- *Ne mélangez pas* plusieurs formats, grammages ou types de papier dans une même source, car cela provoquerait des bourrages.
- *N'utilisez pas* de papier couché à moins qu'il soit spécialement conçu pour l'impression électrophotographique.

Sélection de formulaires préimprimés et de papier à en-tête

Conformez-vous aux instructions suivantes lorsque vous sélectionnez des formulaires préimprimés et du papier à en-tête :

- Utilisez le sens machine sur longueur pour du papier de 60 à 176 g/m².
- Utilisez uniquement des formulaires et du papier à en-tête imprimés à l'aide d'un procédé d'impression lithographique offset ou par gravure.
- Evitez d'utiliser du papier présentant une surface rugueuse ou très texturée.

Utilisez du papier imprimé avec de l'encre résistant à la chaleur et destiné aux copieurs xérogaphiques. L'encre doit pouvoir résister à une température maximale de 230 °C sans fondre ni libérer d'émanations dangereuses. Utilisez un type d'encre non affecté par la résine du toner. Les types d'encres oxydantes ou à base d'huile répondent généralement à ces exigences, mais pas nécessairement les types d'encre latex. En cas de doute, contactez votre fournisseur de papier.

Le papier préimprimé, tel que le papier à en-tête, doit pouvoir résister à une température maximale de 180 °C (381,6 °F) sans fondre ni dégager d'émanations dangereuses.

Utilisation de papier recyclé

En tant qu'entreprise sensible au respect de l'environnement, Lexmark prend en charge l'utilisation du papier recyclé spécialement destiné aux imprimantes laser (électrophotographiques). En 1998, Lexmark a présenté à l'administration américaine une étude démontrant que le papier recyclé produit par les grandes papeteries des Etats-Unis s'imprimait aussi bien dans les imprimantes que le papier non recyclé. Il n'est cependant pas possible d'affirmer que c'est le cas de *tous* les papiers recyclés.

Lexmark effectue des tests systématiques de ses imprimantes avec du papier recyclé (20 à 100 % de récupération) et une variété de papiers de test provenant du monde entier, au moyen d'essais d'environnement testant différentes conditions de température et d'humidité. Lexmark ne voit aucune raison de décourager l'utilisation des papiers recyclés actuels, mais fournit les recommandations de propriétés suivantes pour ce type de papier.

- Faible teneur en eau (4 à 5 %)
- Degré de lissage approprié (100 à 200 unités Sheffield)
- Coefficient de friction feuille à feuille approprié (0,4 à 0,6)
- Résistance suffisante à la flexion dans le sens de l'alimentation

Le papier recyclé, le papier de faible grammage (< 60 gm²/16 lb) et/ou de faible épaisseur (< 3,8 mils/0,1 mm), et le papier découpé dans le sens machine sur largeur pour les imprimantes à alimentation portrait (ou bord court) peuvent présenter une résistance à la flexion inférieure au niveau requis pour garantir une alimentation sans encombre. Avant d'utiliser ces types de papier pour l'impression laser (électrophotographique), demandez conseil à votre fournisseur de papier. Ces recommandations sont d'ordre général ; il est possible que le papier répondant à ces spécifications provoque néanmoins des problèmes d'alimentation.

Utilisation de papier à en-tête

Consultez le fabricant ou le revendeur pour déterminer si le papier à en-tête préimprimé que vous avez choisi est adapté aux imprimantes laser.

L'orientation de la page est importante lorsque vous imprimez sur du papier à en-tête. Reportez-vous au tableau ci-dessous lors d'un chargement de papier à en-tête :

Alimentation	Face à imprimer	Haut de la page
Tiroir 1 (250 feuilles) et tiroir 2 (550 feuilles optionnel)	Papier à en-tête face imprimée vers le haut	L'en-tête doit être inséré vers l'avant du tiroir.
Chargeur multifonction	Papier à en-tête face imprimée vers le bas	L'en-tête doit être inséré vers l'avant du tiroir.

Utilisation de transparents

Imprimez toujours quelques copies sur les transparents que vous prévoyez d'acheter avant de les commander en grande quantité.

Lorsque vous imprimez sur des transparents :

- A partir de Propriétés de l'imprimante ou du panneau de commandes, définissez le type de papier sur Transparent.
Attention — Dommages potentiels : Si vous ne définissez pas le type de papier sur Transparent, l'imprimante risque d'être endommagée.
- Chargez les transparents à partir du chargeur multifonction.
- Utilisez des transparents spécialement conçus pour les imprimantes laser. Pour savoir si les transparents peuvent supporter des températures de 180 °C sans fondre, se décolorer, se décaler ou libérer des émanations dangereuses, consultez le fabricant ou le revendeur.
- Utilisez des transparents de 0,12 à 0,14 mm (4,8–5,4 mil) d'épaisseur ou de 161–179 g/m². La qualité et la durabilité des impressions dépendent des transparents utilisés.
- Pour éviter tout problème de qualité d'impression, ne laissez pas de traces de doigts sur les transparents.
- Avant de charger les transparents, ventilez la pile pour éviter que les feuilles collent les unes aux autres.
- Nous vous recommandons d'utiliser les transparents au format Lettre US (réf. 12A8240) et les transparents au format A4 (réf. 12A8241) de Lexmark.

Utilisation d'enveloppes

Imprimez toujours un échantillon sur les enveloppes que vous prévoyez d'utiliser avant de les acheter en grande quantité.

Lorsque vous imprimez sur des enveloppes :

- A partir de Propriétés de l'imprimante ou du panneau de commandes, définissez le type et le format de papier.
- Utilisez des enveloppes spécialement conçues pour les imprimantes laser. Pour savoir si les enveloppes peuvent supporter des températures de 180 °C sans coller, se froisser, se recourber de manière excessive ou libérer des émanations dangereuses, consultez le fabricant ou le revendeur.
- Pour obtenir un niveau de performance optimal, utilisez des enveloppes d'un grammage de 90 g/m² (qualité 24 lb). Vous pouvez utiliser des enveloppes de grammage allant jusqu'à 105 g/m² (qualité 28 lb) à condition que leur contenu en coton n'excède pas 25 %. Le grammage des enveloppes contenant 100 % de coton ne doit pas dépasser 90 g/m² (qualité 24 lb).
- Utilisez exclusivement des enveloppes neuves.

- Si un support d'impression est froissé ou que des traces figurent sur celui-ci, utilisez les propriétés de l'imprimante pour modifier l'orientation de l'enveloppe de 180 degrés, puis relancez l'impression.
- Pour obtenir des performances optimales et réduire le risque de bourrages, n'utilisez pas d'enveloppes qui :
 - sont trop recourbées ou tordues,
 - adhèrent les unes aux autres ou sont endommagées d'une manière quelconque,
 - contiennent des fenêtres, des trous, des perforations, des zones découpées ou du gaufrage,
 - sont dotées d'agrafes, de liens ou d'attache-papier en métal,
 - s'assemblent,
 - sont préaffranchies,
 - présentent une bande adhésive exposée lorsque le rabat est scellé ou fermé,
 - présentent des coins pliés,
 - présentent une finition grossière, irrégulière ou vergée.
- Réglez le guide de largeur afin qu'il corresponde à la largeur des enveloppes.
- Chargez un seul format d'enveloppe à la fois. Les enveloppes peuvent être chargées uniquement à partir du chargeur multifonction. Introduisez-les avec le rabat vers le haut et vers la gauche du chargeur multifonction.
- Utilisez uniquement des enveloppes munies d'un rabat couvrant la jonction des lignes de collage. Pour plus d'informations, reportez-vous aux illustrations suivantes :

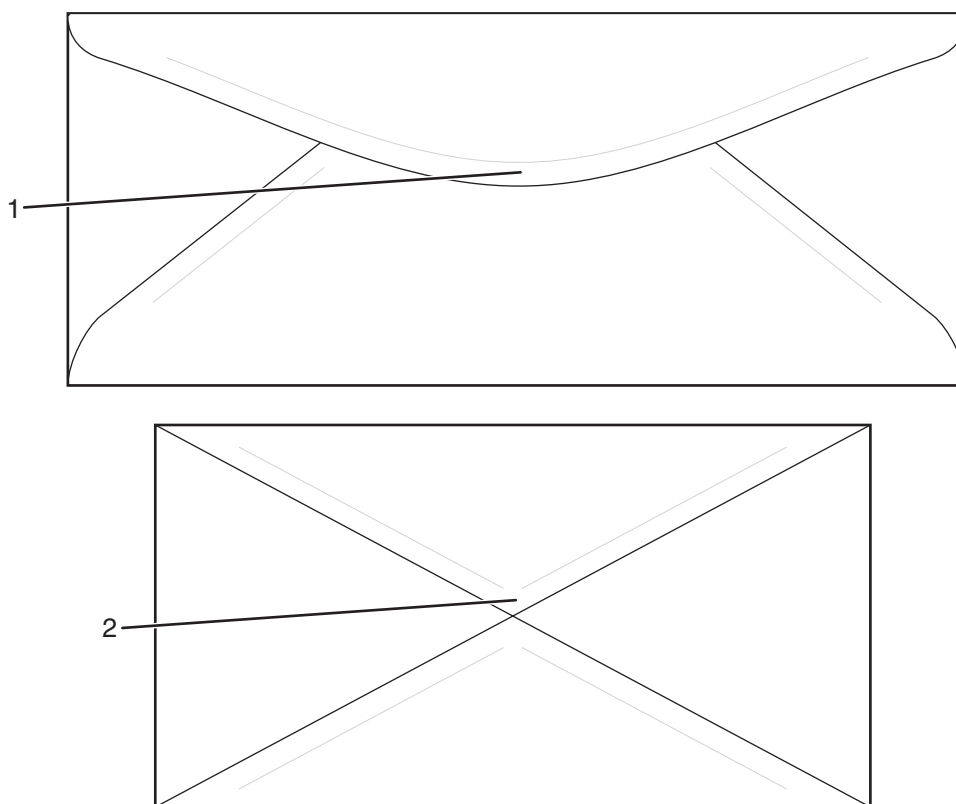

1	Enveloppes munies d'un rabat couvrant la jonction des lignes de collage (prises en charge)
2	Enveloppes sans rabat couvrant la jonction des lignes de collage (non prises en charge)

Remarque : Un taux d'humidité important (supérieur à 60 %) associé à une température d'impression élevée risque d'entraîner le collage ou le froissement des enveloppes.

Utilisation d'étiquettes

Imprimez toujours un échantillon sur les étiquettes que vous prévoyez d'utiliser avant d'en acheter en grande quantité.

Pour plus d'informations sur l'impression, les caractéristiques et la conception d'étiquettes, reportez-vous au *Card Stock & Label Guide (en anglais uniquement)* disponible sur le site Web de Lexmark à l'adresse suivante : www.lexmark.com/publications.

Lorsque vous imprimez sur des étiquettes :

- A partir de Propriétés de l'imprimante ou du panneau de commandes, définissez le Type de papier sur Etiquettes.
- Ne chargez pas d'étiquettes avec du papier ou des transparents dans une même source, car vous risqueriez de provoquer des problèmes d'alimentation.
- Utilisez uniquement des feuilles d'étiquettes aux formats Lettre US, A4 et Légal US.
- Utilisez des étiquettes spécialement destinées aux imprimantes laser, sauf les étiquettes en vinyle. Pour savoir si les parties adhésives, la face (support d'impression) et les revêtements des étiquettes peuvent supporter des températures allant jusqu'à 180 °C et une pression de 30 psi sans suinter, se détacher sur les bords ou libérer des émanations dangereuses, consultez le fabricant ou le revendeur. N'utilisez pas d'étiquettes en vinyle.
- N'utilisez pas d'étiquettes avec support lisse.
- Utilisez des feuilles d'étiquettes complètes. En effet, les étiquettes des feuilles partiellement utilisées risquent de se détacher pendant l'impression et d'entraîner un bourrage. Les feuilles partiellement utilisées salissent également votre imprimante et votre cartouche avec de l'adhésif, annulant ainsi leur garantie respective.
- N'imprimez pas à moins de 1 mm du bord de l'étiquette ou des perforations, ou entre les découpes de l'étiquette.
- Assurez-vous que le revêtement adhésif ne recouvre pas l'intégralité de la feuille. Il est conseillé que la zone recouverte par l'adhésif se trouve au moins à 1 mm des bords. L'adhésif salit votre imprimante et peut entraîner l'annulation de votre garantie.
- Si le revêtement de zone de l'adhésif n'est pas possible, retirez une bande de 3 mm sur le bord avant et le bord d'entraînement, et utilisez un adhésif sans suintement.
- L'orientation Portrait est conseillée, en particulier si vous imprimez des codes à barres.
- N'utilisez pas d'étiquettes dont l'adhésif est apparent.

Utilisation de papier bristol

Le bristol est un support épais et monocouche. Ses caractéristiques très variables, telles que sa teneur en eau, son épaisseur et sa texture, peuvent considérablement affecter la qualité d'impression.

Imprimez toujours un échantillon sur le bristol que vous prévoyez d'utiliser avant d'en acheter en grande quantité.

Lorsque vous imprimez sur des bostols :

- Dans Propriétés de l'imprimante ou le panneau de commandes de l'imprimante, définissez le type de papier sur Bristol fin ou Bristol épais.

Remarque : Utilisez l'option Bristol épais pour les grammages supérieurs à 164 g/m².

- Sachez que la préimpression, la perforation et le pliage peuvent affecter de manière significative la qualité de l'impression et entraîner des problèmes de gestion ou de bourrage des supports.
- Pour savoir si le papier bristol peut supporter des températures allant jusqu'à 180 °C sans libérer d'émanations dangereuses, consultez le fabricant ou le revendeur.
- N'utilisez pas de bristol préimprimé fabriqué avec des produits chimiques susceptibles de contaminer l'imprimante. La préimpression introduit des composants semi-liquides et volatils dans l'imprimante.

- Lorsque cela est possible, nous vous recommandons d'utiliser du bristol sens machine sur longueur.
- Pour un résultat optimal, utilisez le tiroir 1 (multifonction) ou le tiroir 2 lorsque vous imprimez sur du bristol ou du papier brillant.

Stockage du papier

Suivez les recommandations ci-après afin d'éviter les bourrages et les problèmes de qualité d'impression :

- Pour obtenir des résultats optimaux, stockez le support dans un environnement où la température est d'environ 21 °C et l'humidité relative de 40 %. La plupart des fabricants d'étiquettes recommandent une température comprise entre 18 et 24 °C (65 et 75 °F) et une humidité relative de 40 à 60 %.
- Dans la mesure du possible, stockez le support dans des cartons et sur une palette ou une étagère, plutôt qu'à même le sol.
- Stockez les ramettes sur une surface plane.
- Ne placez rien sur les ramettes de supports d'impression.

Formats, types et grammages de papier pris en charge

Les tableaux suivants fournissent des informations sur les sources de papier standard et optionnelles ainsi que sur les types de papiers qu'elles prennent en charge.

Remarque : si le format de papier que vous recherchez ne figure pas dans la liste, sélectionnez le format de papier immédiatement *supérieur* dans la liste.

Pour plus d'informations sur les bostols et les étiquettes, reportez-vous au guide *Card Stock & Label Guide* (en anglais uniquement).

Formats de papier pris en charge

Format de papier	Dimensions	Chargeur multi-fonction (Tiroir 1 multi-fonction)	Tiroir 250 feuilles standard (Tiroir 2)	Tiroir 550 feuilles optionnel (Tiroir 3)
A4	210 x 297 mm (8,27 x 11,7 po)	✓	✓	✓
A5¹	148 x 210 mm (5,83 x 8,27 po)	✓	✓	✓
JIS B5	182 x 257 mm (7,17 x 10,1 po)	✓	✓	✓

¹Recommandé pour une utilisation occasionnelle uniquement.

²Le paramètre de format met la page ou l'enveloppe au format 215,9 x 355,6 mm (8,5 x 14 po) pour le tiroir 250 feuilles, excepté si le format est défini par le logiciel.

³Ces mesures s'appliquent aux impressions recto (sur une seule face) uniquement.

Format de papier	Dimensions	Chargeur multi-fonction (Tiroir 1 multi-fonction)	Tiroir 250 feuilles standard (Tiroir 2)	Tiroir 550 feuilles optionnel (Tiroir 3)
Lettre US	215,9 x 279,4 mm (8,5 x 11 po)	✓	✓	✓
Légal US	215,9 x 355,6 mm (8,5 x 14 po)	✓	✓	✓
Exécutive US	184,2 x 266,7 mm (7,25 x 10,5 po)	✓	✓	✓
Folio	216 x 330 mm (8,5 x 13 po)	✓	✓	✓
Statement¹	139,7 x 215,9 mm (5,5 x 8,5 po)	✓	✓	✓
Universel²	Tiroir 250 feuilles : 140 x 98,4 mm à 297 x 432 mm (5,5 x 3,9 po à 11,7 x 17 po) ² Chargeur multifonction : 105 x 148 mm à 305 x 482 mm (4,1 x 5,8 po à 12 x 19 po) ³	✓	✓	✓
7 3/4 Enveloppe (Monarch)	98,4 x 190,5 mm (3,875 x 7,5 po)	✓	X	X
Com Enveloppe 10	104,8 x 241,3 mm (4,12 x 9,5 po)	✓	X	X
DL Enveloppe	110 x 220 mm (4,33 x 8,66 po)	✓	X	X
C5 Enveloppe	162 x 229 mm (6,38 x 9,01 po)	✓	X	X
B5 Enveloppe	176 x 250 mm (6,93 x 9,84 po)	✓	X	X
Autre enveloppe²	89 x 98,4 mm à 297 x 431,8 mm (3,5 x 3,8 po à 11,7 x 17 po)	✓	X	X

¹Recommandé pour une utilisation occasionnelle uniquement.

²Le paramètre de format met la page ou l'enveloppe au format 215,9 x 355,6 mm (8,5 x 14 po) pour le tiroir 250 feuilles, excepté si le format est défini par le logiciel.

³Ces mesures s'appliquent aux impressions recto (sur une seule face) uniquement.

Types de support pris en charge

Type de support	Chargeur multifonction (Tiroir 1 multifonction)	Tiroir 250 feuilles standard (Tiroir 2)	Tiroir 550 feuilles optionnel (Tiroir 3)
Papier	✓	✓	✓
Bristol	✓	✓	✓
Transparents	✓	X	X
Étiquettes en papier*	✓	✓	✓
Enveloppes	✓	X	X

* Les étiquettes en vinyle ne sont pas prises en charge.

Grammages de papiers pris en charge

Type de support	Chargeur multifonction (Tiroir 1 multifonction)	Tiroir 250 feuilles standard (Tiroir 2)	Tiroir 550 feuilles optionnel (Tiroir 3)
Papier machine à écrire ou xérographique	60 à 90 g/m ² sens machine sur longueur (qualité 16 à 24 lb)	60 à 90 g/m ² sens machine sur longueur (qualité 16 à 24 lb)	60 à 90 g/m ² sens machine sur longueur (qualité 16 à 24 lb)
Carte maximum (sens machine sur longueur)¹	Index pour fiches —163 g/m ² (90 lb) Étiquette d'identification —163 g/m ² (100 lb) Couverture —176 g/m ² (65 lb)	Index pour fiches —163 g/m ² (90 lb) Étiquette d'identification —163 g/m ² (100 lb) Couverture —176 g/m ² (65 lb)	Index pour fiches —163 g/m ² (90 lb) Étiquette d'identification —163 g/m ² (100 lb) Couverture —176 g/m ² (65 lb)
Carte maximum (sens machine sur largeur)²	Index pour fiches —199 g/m ² (110 lb) Étiquette d'identification —203 g/m ² (125 lb) Couverture —216 g/m ² (80 lb)	Index pour fiches —199 g/m ² (110 lb) Étiquette d'identification —203 g/m ² (125 lb) Couverture —216 g/m ² (80 lb)	Index pour fiches —199 g/m ² (110 lb) Étiquette d'identification —203 g/m ² (125 lb) Couverture —216 g/m ² (80 lb)
Transparents	138–146 g/m ² (37 à 39 lb)	138–146 g/m ² (37 à 39 lb)	X
Étiquettes papier : maximum^{2,3}	180 g/m ² (48 lb)	180 g/m ² (48 lb)	180 g/m ² (48 lb)

¹Pour le papier de 60 à 135 g/m², il est conseillé d'utiliser des fibres sens machine sur longueur. Pour les papiers supérieurs à 135 g/m², il est conseillé d'utiliser le sens machine sur largeur.

² Les zones sensibles à la pression doivent pénétrer en premier dans l'imprimante.

³Les étiquettes en vinyle ne sont pas prises en charge.

⁴Utilisez des enveloppes en papier sulfite, sans bois ou jusqu'à 100 % coton.

⁵Le grammage maximal d'une enveloppe 100 % coton est de 90 g/m².

⁶ 105 g/m² (28 lb) ne doivent pas contenir plus de 25 % de coton.

Type de support	Chargeur multifonction (Tiroir 1 multifonction)	Tiroir 250 feuilles standard (Tiroir 2)	Tiroir 550 feuilles optionnel (Tiroir 3)
Enveloppes ⁴	75 à 90 g/m ² (20 à 24 lb) ^{5,6}	X	X
<p>¹ Pour le papier de 60 à 135 g/m², il est conseillé d'utiliser des fibres sens machine sur longueur. Pour les papiers supérieurs à 135 g/m², il est conseillé d'utiliser le sens machine sur largeur.</p> <p>² Les zones sensibles à la pression doivent pénétrer en premier dans l'imprimante.</p> <p>³ Les étiquettes en vinyle ne sont pas prises en charge.</p> <p>⁴ Utilisez des enveloppes en papier sulfite, sans bois ou jusqu'à 100 % coton.</p> <p>⁵ Le grammage maximal d'une enveloppe 100 % coton est de 90 g/m².</p> <p>⁶ 105 g/m² (28 lb) ne doivent pas contenir plus de 25 % de coton.</p>			

Capacités des supports

Type de support	Chargeur multifonction (Tiroir 1 multifonction)	Tiroir 250 feuilles standard format Lettre US (Tiroir 2)	Tiroir 550 feuilles optionnel (Tiroir 3)
Papier	150 feuilles	250 feuilles*	550 feuilles*
Bristol	15 mm (0,59 po) ou moins de hauteur	27,6 mm (1,09 po) ou moins de hauteur	59,4 mm (2,34 po) ou moins de hauteur
Étiquettes	15 mm (0,59 po) ou moins de hauteur	27,6 mm (1,09 po) ou moins de hauteur	59,4 mm (2,34 po) ou moins de hauteur
Transparents	15 mm (0,59 po) ou moins de hauteur	27,6 mm (1,09 po) ou moins de hauteur	X
Enveloppes	15 mm (0,59 po) ou moins de hauteur	X	X
*Pour un support de grammage de 75 g/m			

Impression

Ce chapitre traite de l'impression, des rapports d'imprimante ainsi que de l'annulation des travaux. Le choix et la gestion du papier et des supports spéciaux peuvent affecter la fiabilité de l'impression des documents.

Installation du logiciel d'imprimante

Un pilote d'imprimante est un logiciel qui permet à l'ordinateur de communiquer avec l'imprimante. Le logiciel d'imprimante est généralement installé lors de la première installation de l'imprimante. Pour obtenir plus d'informations, reportez-vous à la fiche de *configuration* ou au *guide de configuration* fournis avec l'imprimante ou cliquez sur **Installer l'imprimante et le logiciel** sur le *CD du logiciel et du guide de l'utilisateur*.

Lorsque vous sélectionnez **Imprimer** dans un logiciel, une boîte de dialogue représentant le pilote d'imprimante s'ouvre. Cliquez sur **Propriétés, Préférences, Options** ou **Mise en page** dans la boîte de dialogue Imprimer pour ouvrir les Propriétés de l'imprimante et afficher tous les paramètres de l'imprimante disponibles que vous pouvez modifier. Pour obtenir des informations sur une fonction présente dans les Propriétés de l'imprimante, ouvrez l'aide en ligne.

Remarque : Les paramètres d'imprimante sélectionnés à partir du pilote ont la priorité sur les paramètres par défaut définis sur le panneau de commandes.

Impression d'un document sous Windows

- 1 Lorsqu'un document est ouvert, cliquez sur **Fichier → Imprimer**.
- 2 Cliquez sur **Propriétés, Préférences, Options** ou **Configuration**.
- 3 Réglez les paramètres.
- 4 Cliquez sur **OK**.
- 5 Cliquez sur **OK** ou **Imprimer**.

Impression d'un document depuis un Macintosh

- 1 Lorsqu'un document est ouvert, choisissez **Fichier → Imprimer**.
- 2 Dans le menu Copies et pages ou dans le menu déroulant Général, réglez les paramètres.
- 3 Cliquez sur **OK** ou **Imprimer**.

Impression de la page de configuration

La page de configuration répertorie les informations concernant l'imprimante, telles que les niveaux de fournitures, les informations sur le matériel d'imprimante et les informations sur le réseau.

- 1 Assurez-vous que l'imprimante est sous tension et que **Sélectionner une fonction** s'affiche.
- 2 Depuis le panneau de commandes de l'imprimante, appuyez sur **Système**.

- 3 Appuyez sur ▲ ou ▼ plusieurs fois jusqu'à ce que **Pages d'informations** s'affiche, puis appuyez sur **OK**.
- 4 Appuyez sur ▲ ou ▼ plusieurs fois jusqu'à ce que **Configuration** s'affiche, puis appuyez sur **OK**.
Une fois la page de configuration imprimée, **Sélectionner une fonction** s'affiche.

Impression de la page de démonstration

Imprimez la page de démonstration pour repérer les problèmes de qualité d'impression.

- 1 Assurez-vous que l'imprimante est sous tension et que **Sélectionner une fonction** s'affiche.
- 2 Depuis le panneau de commandes de l'imprimante, appuyez sur **Système**.
- 3 Appuyez sur ▲ ou ▼ plusieurs fois jusqu'à ce que **Pages d'informations** s'affiche, puis appuyez sur **OK**.
- 4 Appuyez sur ▲ ou ▼ plusieurs fois jusqu'à ce que **Page de démonstration** s'affiche, puis appuyez sur **OK**.
Une fois la page de démonstration imprimée, **Sélectionner une fonction** s'affiche.

Utilisation de l'impression sécurisée

Utilisation de la fonction d'impression sécurisée

La fonction d'impression sécurisée vous permet d'attribuer un mot de passe à un travail d'impression depuis l'ordinateur, de l'envoyer vers l'imprimante pour stockage temporaire et de lancer l'impression des données depuis le panneau de commandes de l'imprimante. Il est également possible de stocker les données dans l'imprimante sans y associer de mot de passe. En stockant régulièrement les données utilisées dans l'imprimante, vous pouvez imprimer les données depuis l'imprimante sans avoir à les envoyer plusieurs fois depuis l'ordinateur.

Remarque : Vous pouvez choisir de supprimer ou de conserver les données d'impression sécurisée après l'impression. Les travaux d'impression sécurisée stockés dans la mémoire de l'imprimante sont effacés lors de l'arrêt de l'imprimante.

Impression de travaux avec la fonction d'impression sécurisée depuis le panneau de commandes de l'imprimante

Pour imprimer des données stockées dans l'imprimante avec la fonction d'impression sécurisée :

- 1 Assurez-vous que l'imprimante est sous tension et que **Sélectionner une fonction** s'affiche.
- 2 Depuis le panneau de commandes de l'imprimante, appuyez sur **Etat du travail**.
- 3 Appuyez sur ▲ ou ▼ plusieurs fois jusqu'à ce que **Fonctions Walk-Up** s'affiche, puis appuyez sur **OK**.
- 4 Appuyez sur ▲ ou ▼ plusieurs fois jusqu'à ce que **Impression sécurisée** s'affiche, puis appuyez sur **OK**.
- 5 Appuyez sur ▲ ou ▼ pour sélectionner le nom d'utilisateur, puis appuyez sur **OK**.
- 6 A l'aide du clavier, entrez le mot de passe, puis appuyez sur **OK**.

- 7 Sélectionnez le nom du travail à imprimer, puis appuyez sur **OK**.
- 8 Appuyez sur ▲ ou ▼ plusieurs fois afin de sélectionner **Imprimer et supprimer** ou **Imprimer et enregistrer**, puis appuyez sur **OK**.

Remarques :

- L'ID utilisateur affiché (jusqu'à 8 caractères) correspond à l'ID utilisateur indiqué dans la boîte de dialogue Impression sécurisée de l'onglet Sortie/Papier des propriétés d'impression.
- Entrez le mot de passe défini dans la boîte de dialogue Impression sécurisée de l'onglet Sortie/Papier des propriétés d'impression. Si le mot de passe n'est pas configuré, le paramètre sera absent du panneau de commandes de l'imprimante.
- Le nom de document affiché (jusqu'à 12 caractères) correspond au nom de document indiqué dans la boîte de dialogue Impression sécurisée de l'onglet De Base des propriétés d'impression.

Utilisation de l'impression d'épreuves

Utilisation de la fonction d'impression d'épreuves

La fonction d'impression d'épreuves vous permet de stocker les données d'impression de plusieurs copies dans la mémoire, d'en imprimer uniquement une partie pour contrôler la qualité d'impression, puis de lancer l'impression du reste des données depuis le panneau de commandes de l'imprimante si le résultat du test est satisfaisant.

Remarque : Vous pouvez choisir de supprimer ou de conserver les données d'impression d'épreuves après l'impression. Les travaux d'impression d'épreuves stockés dans la mémoire de l'imprimante sont effacés lors de l'arrêt de l'imprimante.

Impression de travaux avec la fonction d'impression d'épreuves depuis le panneau de commandes de l'imprimante

Pour imprimer des données stockées dans l'imprimante avec la fonction d'impression d'épreuves :

- 1 Assurez-vous que l'imprimante est sous tension et que **Sélectionner une fonction** s'affiche.
- 2 Depuis le panneau de commandes de l'imprimante, appuyez sur **Etat du travail**.
- 3 Appuyez sur ▲ ou ▼ plusieurs fois jusqu'à ce que **Fonctions Walk-Up** s'affiche, puis appuyez sur **OK**.
- 4 Appuyez sur ▲ ou ▼ plusieurs fois jusqu'à ce que **Impression d'épreuves** s'affiche, puis appuyez sur **OK**.
- 5 Appuyez sur ▲ ou ▼ plusieurs fois pour sélectionner le nom d'utilisateur, puis appuyez sur **OK**.
- 6 Appuyez sur ▲ ou ▼ plusieurs fois afin de sélectionner **Imprimer et supprimer** ou **Imprimer et enregistrer**, puis appuyez sur **OK**.
- 7 Appuyez sur ▲ ou ▼ plusieurs fois pour sélectionner le nombre de copies souhaité, puis appuyez sur **OK**.

Remarques :

- L'ID utilisateur affiché (jusqu'à 8 caractères) correspond à l'ID utilisateur indiqué dans la boîte de dialogue Impression d'épreuves de l'onglet Sortie/Papier des propriétés d'impression.
- Le nom de document affiché (jusqu'à 12 caractères) correspond au nom de document indiqué dans la boîte de dialogue Impression d'épreuves de l'onglet De Base des propriétés d'impression.

Annulation d'un travail d'impression

Il existe plusieurs méthodes pour annuler un travail d'impression. Les sections suivantes expliquent comment annuler un travail d'impression depuis le panneau de commandes ou depuis un ordinateur selon le système d'exploitation.

Annulation d'un travail d'impression depuis le panneau de commandes de l'imprimante

Pour annuler un travail d'impression, appuyez sur **Arrêt**  à tout moment.

Remarque : Si le travail d'impression se poursuit, une partie de l'impression doit avoir été transmise à la mémoire tampon de l'imprimante avant l'envoi de la commande d'arrêt. **Annulation** s'affiche à l'écran et les pages restantes qui se trouvent dans la mémoire tampon sont imprimées avant l'annulation du travail.

Annulation d'un travail d'impression à partir de la barre des tâches Windows

Lorsque vous envoyez un travail à l'impression, une petite icône représentant une imprimante apparaît à droite dans la barre des tâches.

- 1 Cliquez deux fois sur cette icône.
La liste des travaux d'impression s'affiche dans la fenêtre de l'imprimante.
- 2 Sélectionnez le travail à annuler.
- 3 Sur le clavier, appuyez sur **Suppr.**

Annulation d'un travail d'impression depuis le bureau Windows

- 1 Réduisez toutes les fenêtres des applications afin que le bureau soit visible.
- 2 Cliquez deux fois sur l'icône **Poste de travail**.
- 3 Cliquez deux fois sur l'icône **Imprimantes**.
- 4 Cliquez deux fois sur cette icône.
- 5 Sélectionnez le travail à annuler.
- 6 Sur le clavier, appuyez sur **Suppr.**

Annulation d'un travail d'impression sous Mac OS X

- 1 Sélectionnez **Applications** → **Utilitaires**, puis cliquez deux fois sur **Centre d'impression** ou **Utilitaire d'installation d'imprimante**.
- 2 Cliquez deux fois sur l'imprimante de votre choix.
- 3 Dans la fenêtre de l'imprimante, sélectionnez le travail à annuler.
- 4 Dans la barre d'icônes située en haut de la fenêtre, cliquez sur l'icône de **suppression**.

Copie

Dispositif d'alimentation automatique (DAA)



Utilisez le dispositif d'alimentation automatique (DAA) pour l'impression de vos documents sur plusieurs pages au format A4, Lettre ou Légal.

Vitre du scanner



Utilisez la vitre du scanner pour les pages seules, les petits éléments (comme les cartes postales ou les photos), les transparents, le papier photo ou les supports fins (tels que les coupures de magazine).

Réalisation d'une copie

1 Chargez un document original face imprimée vers le haut, bord court en premier dans le dispositif d'alimentation automatique ou face imprimée vers le bas sur la vitre du scanner.

Remarque : Ne chargez pas de cartes postales, de photos, d'images trop petites, de transparents ou de supports trop fins (tels qu'une coupure de magazine) dans le dispositif d'alimentation automatique. Placez ces éléments sur la vitre du scanner.

2 Si vous chargez un document dans le dispositif d'alimentation automatique, ajustez les guide-papier.

3 Depuis le panneau de commandes de l'imprimante, appuyez sur **Copier**.

4 Utilisez le pavé numérique pour indiquer le nombre de copies.

5 Pour modifier le mode de couleur, appuyez sur **Mode de couleur** jusqu'à ce que le voyant situé à côté de la sélection souhaitée s'allume. Choisissez Noir & Blanc ou Couleur.

6 Réglez les options de copie.

7 Appuyez sur **Démarrer**  pour lancer la copie.

Remarques :

- Pour annuler la fonction de copie, appuyez sur **ARRÊT**  à tout moment.
- Les travaux d'impression sont interrompus lorsque des utilisateurs lancent des travaux de copie. L'impression continue quand l'imprimante numérise des documents. Lorsque les copies sont prêtes à être imprimées, le travail d'impression est suspendu le temps que les copies soient imprimées, puis le travail d'impression reprend. Les copies ne peuvent être effectuées si un fax reçu est en cours d'impression.

Personnalisation des paramètres de copie

Appuyez sur ▲ ou ▼ pour accéder aux options de copie dans le mode Copie.

Sélection de tiroir papier pour les copies

Pour sélectionner un autre tiroir papier que celui utilisé par défaut :

- 1 Chargez un document original face imprimée vers le haut, bord court en premier dans le dispositif d'alimentation automatique ou face imprimée vers le bas sur la vitre du scanner.

Remarque : Ne chargez pas de cartes postales, de photos, d'images trop petites, de transparents ou de supports trop fins (tels qu'une coupure de magazine) dans le dispositif d'alimentation automatique. Placez ces éléments sur la vitre du scanner.

- 2 Si vous chargez un document dans le dispositif d'alimentation automatique, ajustez les guide-papier.
- 3 Depuis le panneau de commandes de l'imprimante, appuyez sur **Copier**.
- 4 Utilisez le pavé numérique pour indiquer le nombre de copies.
- 5 Pour modifier le mode de couleur, appuyez sur **Mode de couleur** jusqu'à ce que le voyant situé à côté de la sélection souhaitée s'allume. Choisissez Noir & Blanc ou Couleur.
- 6 Appuyez sur ▲ ou ▼ plusieurs fois jusqu'à ce que **Alimentation papier** s'affiche, puis appuyez sur **OK**.
- 7 Appuyez sur ▲ ou ▼ plusieurs fois afin de sélectionner **Tiroir 1 (multifonction)**, **Tiroir 2** ou **Tiroir 3**, puis appuyez sur **OK**.

Remarque : Le tiroir 3 est un équipement optionnel, il se peut donc qu'il ne soit pas disponible.

- 8 Appuyez sur **Démarrer** ◀▶ pour lancer la copie.

Assemblage des copies

Si vous réalisez plusieurs copies d'un document, vous pouvez choisir d'imprimer chaque copie en tant qu'ensemble (copies assemblées) ou d'imprimer les copies en tant que groupes de pages (copies non assemblées).

Assemblées



Non assemblées



- 1 Chargez un document original face imprimée vers le haut, bord court en premier dans le dispositif d'alimentation automatique ou face imprimée vers le bas sur la vitre du scanner.

Remarque : Ne chargez pas de cartes postales, de photos, d'images trop petites, de transparents ou de supports trop fins (tels qu'une coupure de magazine) dans le dispositif d'alimentation automatique. Placez ces éléments sur la vitre du scanner.

- 2 Si vous chargez un document dans le dispositif d'alimentation automatique, ajustez les guide-papier.
- 3 Depuis le panneau de commandes de l'imprimante, appuyez sur **Copier**.
- 4 Utilisez le pavé numérique pour indiquer le nombre de copies.
- 5 Pour modifier le mode de couleur, appuyez sur **Mode de couleur** jusqu'à ce que le voyant situé à côté de la sélection souhaitée s'allume. Choisissez Noir & Blanc ou Couleur.

- 6 Appuyez sur ▲ ou ▼ plusieurs fois jusqu'à ce que **Assemblées** s'affiche, puis appuyez sur **OK**.
- 7 Appuyez sur ▲ ou ▼ plusieurs fois jusqu'à ce que **En fonction** s'affiche, puis appuyez sur **OK**.
- 8 Appuyez sur **Démarrer** ◊ pour lancer la copie.

Réduction ou agrandissement de copies

Pour modifier les proportions par défaut des copies, procédez comme suit :

- 1 Chargez un document original face imprimée vers le haut, bord court en premier dans le dispositif d'alimentation automatique ou face imprimée vers le bas sur la vitre du scanner.
Remarque : Ne chargez pas de cartes postales, de photos, d'images trop petites, de transparents ou de supports trop fins (tels qu'une coupure de magazine) dans le dispositif d'alimentation automatique. Placez ces éléments sur la vitre du scanner.
- 2 Si vous chargez un document dans le dispositif d'alimentation automatique, ajustez les guide-papier.
- 3 Depuis le panneau de commandes de l'imprimante, appuyez sur **Copier**.
- 4 Utilisez le pavé numérique pour indiquer le nombre de copies.
- 5 Pour modifier le mode de couleur, appuyez sur **Mode de couleur** jusqu'à ce que le voyant situé à côté de la sélection souhaitée s'allume. Choisissez Noir & Blanc ou Couleur.
- 6 Appuyez sur ▲ ou ▼ plusieurs fois jusqu'à ce que **Réduire/Agrandir** s'affiche, puis appuyez sur **OK**.
- 7 Appuyez sur ▲ ou ▼ plusieurs fois jusqu'à ce que la proportion souhaitée s'affiche, puis appuyez sur ◀ ou ▶ plusieurs fois pour sélectionner manuellement la proportion souhaitée. Les copies peuvent être réduites jusqu'à 25 %, ou agrandies jusqu'à 400 %, par rapport au format du document original.
- 8 Appuyez sur **Démarrer** ◊ pour lancer la copie.

Sélection du type de document en cours de copie

Le scanner optimise l'aspect de la sortie en fonction du contenu du document original. Les types de documents suivants sont disponibles :

- **Texte**—Pour du texte en noir et blanc ou en couleur
- **Mixte**—Pour les documents originaux qui mêlent texte, graphiques et photos, comme les magazines ou les journaux
- **Photo**—Pour les impressions de photos

- 1 Chargez un document original face imprimée vers le haut, bord court en premier dans le dispositif d'alimentation automatique ou face imprimée vers le bas sur la vitre du scanner.
Remarque : Ne chargez pas de cartes postales, de photos, d'images trop petites, de transparents ou de supports trop fins (tels qu'une coupure de magazine) dans le dispositif d'alimentation automatique. Placez ces éléments sur la vitre du scanner.
- 2 Si vous chargez un document dans le dispositif d'alimentation automatique, ajustez les guide-papier.
- 3 Depuis le panneau de commandes de l'imprimante, appuyez sur **Copier**.
- 4 Utilisez le pavé numérique pour indiquer le nombre de copies.
- 5 Pour modifier le mode de couleur, appuyez sur **Mode de couleur** jusqu'à ce que le voyant situé à côté de la sélection souhaitée s'allume. Choisissez Noir & Blanc ou Couleur.

- 6 Appuyez sur ▲ ou ▼ plusieurs fois jusqu'à ce que **Type de document** s'affiche, puis appuyez sur **OK**.
- 7 Appuyez sur ▲ ou ▼ plusieurs fois jusqu'à ce que le type de document souhaité s'affiche, puis appuyez sur **OK**.
- 8 Appuyez sur **Démarrer** ◊ pour lancer la copie.

Réglage de la qualité de la copie

Choisissez Améliorée (qualité supérieure) ou Standard (vitesse supérieure). Pour modifier les paramètres de qualité :

- 1 Chargez un document original face imprimée vers le haut, bord court en premier dans le dispositif d'alimentation automatique ou face imprimée vers le bas sur la vitre du scanner.
Remarque : Ne chargez pas de cartes postales, de photos, d'images trop petites, de transparents ou de supports trop fins (tels qu'une coupure de magazine) dans le dispositif d'alimentation automatique. Placez ces éléments sur la vitre du scanner.
- 2 Si vous chargez un document dans le dispositif d'alimentation automatique, ajustez les guide-papier.
- 3 Depuis le panneau de commandes de l'imprimante, appuyez sur **Copier**.
- 4 Utilisez le pavé numérique pour indiquer le nombre de copies.
- 5 Pour modifier le mode de couleur, appuyez sur **Mode de couleur** jusqu'à ce que le voyant situé à côté de la sélection souhaitée s'allume. Choisissez Noir & Blanc ou Couleur.
- 6 Appuyez sur ▲ ou ▼ plusieurs fois jusqu'à ce que **Qualité de sortie** s'affiche, puis appuyez sur **OK**.
- 7 Appuyez sur ▲ ou ▼ plusieurs fois jusqu'à ce que **Standard** ou **Améliorée** s'affiche, puis appuyez sur **OK**.
- 8 Appuyez sur **Démarrer** ◊ pour lancer la copie.

Eclaircir ou assombrir une copie

Pour éclaircir ou assombrir une image lors de sa copie :

- 1 Chargez un document original face imprimée vers le haut, bord court en premier dans le dispositif d'alimentation automatique ou face imprimée vers le bas sur la vitre du scanner.
Remarque : Ne chargez pas de cartes postales, de photos, d'images trop petites, de transparents ou de supports trop fins (tels qu'une coupure de magazine) dans le dispositif d'alimentation automatique. Placez ces éléments sur la vitre du scanner.
- 2 Si vous chargez un document dans le dispositif d'alimentation automatique, ajustez les guide-papier.
- 3 Depuis le panneau de commandes de l'imprimante, appuyez sur **Copier**.
- 4 Utilisez le pavé numérique pour indiquer le nombre de copies.
- 5 Pour modifier le mode de couleur, appuyez sur **Mode de couleur** jusqu'à ce que le voyant situé à côté de la sélection souhaitée s'allume. Choisissez Noir & Blanc ou Couleur.
- 6 Appuyez sur ▲ ou ▼ plusieurs fois jusqu'à ce que **Eclaircir/Assombrir** s'affiche, puis appuyez sur **OK**.
- 7 Appuyez sur ◀ ou ▶ plusieurs fois pour éclaircir ou assombrir l'image, puis appuyez sur **OK**.
- 8 Appuyez sur **Démarrer** ◊ pour lancer la copie.

Réglage de la netteté d'une copie

Pour régler la netteté d'une image copiée :

- 1 Chargez un document original face imprimée vers le haut, bord court en premier dans le dispositif d'alimentation automatique ou face imprimée vers le bas sur la vitre du scanner.
Remarque : Ne chargez pas de cartes postales, de photos, d'images trop petites, de transparents ou de supports trop fins (tels qu'une coupure de magazine) dans le dispositif d'alimentation automatique. Placez ces éléments sur la vitre du scanner.
- 2 Si vous chargez un document dans le dispositif d'alimentation automatique, ajustez les guide-papier.
- 3 Depuis le panneau de commandes de l'imprimante, appuyez sur **Copier**.
- 4 Utilisez le pavé numérique pour indiquer le nombre de copies.
- 5 Pour modifier le mode de couleur, appuyez sur **Mode de couleur** jusqu'à ce que le voyant situé à côté de la sélection souhaitée s'allume. Choisissez Noir & Blanc ou Couleur.
- 6 Appuyez sur ▲ ou ▼ plusieurs fois jusqu'à ce que **Netteté** s'affiche, puis appuyez sur **OK**.
- 7 Appuyez sur ▲ ou ▼ plusieurs fois jusqu'à ce que **Plus net**, **Normal** ou **Moins net** s'affiche, puis appuyez sur **OK**.
- 8 Appuyez sur **Démarrer** ◊ pour lancer la copie.

Réglage de la saturation de la couleur d'une copie

Pour obscurcir ou éclaircir les niveaux de couleur de vos copies :

- 1 Chargez un document original face imprimée vers le haut, bord court en premier dans le dispositif d'alimentation automatique ou face imprimée vers le bas sur la vitre du scanner.
Remarque : Ne chargez pas de cartes postales, de photos, d'images trop petites, de transparents ou de supports trop fins (tels qu'une coupure de magazine) dans le dispositif d'alimentation automatique. Placez ces éléments sur la vitre du scanner.
- 2 Si vous chargez un document dans le dispositif d'alimentation automatique, ajustez les guide-papier.
- 3 Depuis le panneau de commandes de l'imprimante, appuyez sur **Copier**.
- 4 Utilisez le pavé numérique pour indiquer le nombre de copies.
- 5 Pour modifier le mode de couleur, appuyez sur **Mode de couleur** jusqu'à ce que le voyant situé à côté de la sélection souhaitée s'allume. Choisissez Noir & Blanc ou Couleur.
- 6 Appuyez sur ▲ ou ▼ plusieurs fois jusqu'à ce que **Saturation couleur** s'affiche, puis appuyez sur **OK**.
- 7 Appuyez sur ▲ ou ▼ plusieurs fois jusqu'à ce que **Elevée**, **Normale** ou **Faible** s'affiche, puis appuyez sur **OK**.
- 8 Appuyez sur **Démarrer** ◊ pour lancer la copie.

Réglage de l'exposition automatique des copies

Avec des papiers de couleur blanc cassé ou ivoire, comme le papier journal, l'imprimante peut ajouter du toner sur la page de façon à ce que le fond de la sortie corresponde à l'original. Le paramètre Exposition Auto supprime la luminosité ou tend vers le blanc, et permet l'impression de l'image uniquement. Pour régler le paramètre d'exposition automatique par défaut :

- 1 Depuis le panneau de commandes de l'imprimante, appuyez sur **Système**.
- 2 Appuyez sur ▲ ou ▼ plusieurs fois jusqu'à ce que **Paramétrage par défaut** s'affiche, puis appuyez sur **OK**.
- 3 Appuyez sur ▲ ou ▼ plusieurs fois jusqu'à ce que **Paramètres par défaut de copie** s'affiche, puis appuyez sur **OK**.
- 4 Appuyez sur ▲ ou ▼ plusieurs fois jusqu'à ce que **Niveau expo auto** s'affiche, puis appuyez sur **OK**.
- 5 Appuyez sur ▲ ou ▼ plusieurs fois jusqu'à ce que **Normal, Elevé (1) ou Elevé (2)** s'affiche, puis appuyez sur **OK**.
- 6 Appuyez sur ↶ plusieurs fois jusqu'à ce que **Sélectionner une fonction** s'affiche.

Centrage d'une image sur une page

Il est possible de centrer automatiquement une image copiée sur une page. L'imprimante réduit ou agrandit automatiquement l'image copiée de façon à ce qu'elle corresponde au papier chargé.

Remarque : Le dispositif d'alimentation automatique ne peut pas être utilisé pour cette fonction.

Pour centrer une image :

- 1 Chargez un document original face imprimée vers le bas sur la vitre du scanner.
- 2 Depuis le panneau de commandes de l'imprimante, appuyez sur **Copier**.
- 3 Utilisez le pavé numérique pour indiquer le nombre de copies.
- 4 Pour modifier le mode de couleur, appuyez sur **Mode de couleur** jusqu'à ce que le voyant situé à côté de la sélection souhaitée s'allume. Choisissez Noir & Blanc ou Couleur.
- 5 Appuyez sur ▲ ou ▼ plusieurs fois jusqu'à ce que **Ajustement auto** s'affiche, puis appuyez sur **OK**.
- 6 Appuyez sur ▲ ou ▼ plusieurs fois jusqu'à ce que **En fonction** s'affiche, puis appuyez sur **OK**.
- 7 Appuyez sur **Démarrer** ⏪ pour lancer la copie.

Copie de plusieurs pages sur une feuille

Pour économiser du papier, vous pouvez copier deux pages d'un document de plusieurs pages sur une seule feuille de papier. Plusieurs paramètres sont disponibles :

Paramètre pages par feuille	Description
Hors fonction	Copie une image de la page originale sur un côté de la feuille de papier
Auto	Copie deux pages originales, réduit les images et les imprime sur un côté de la feuille de papier
ID Copie	Copie deux images originales sur un côté de la feuille de papier

Paramètre pages par feuille	Description
Manuel	Réduit les deux images originales comme indiqué dans Réduire/Agrandir et les imprime sur un côté de la feuille de papier

1 Chargez un document original face imprimée vers le haut, bord court en premier dans le dispositif d'alimentation automatique ou face imprimée vers le bas sur la vitre du scanner.

Remarque : Ne chargez pas de cartes postales, de photos, d'images trop petites, de transparents ou de supports trop fins (tels qu'une coupure de magazine) dans le dispositif d'alimentation automatique. Placez ces éléments sur la vitre du scanner.

2 Si vous chargez un document dans le dispositif d'alimentation automatique, ajustez les guide-papier.

3 Depuis le panneau de commandes de l'imprimante, appuyez sur **Copier**.

4 Utilisez le pavé numérique pour indiquer le nombre de copies.

5 Pour modifier le mode de couleur, appuyez sur **Mode de couleur** jusqu'à ce que le voyant situé à côté de la sélection souhaitée s'allume. Choisissez Noir & Blanc ou Couleur.

6 Appuyez sur ▲ ou ▼ plusieurs fois jusqu'à ce que **Pages par feuille** s'affiche, puis appuyez sur **OK**.

7 Appuyez sur ▲ ou ▼ plusieurs fois jusqu'à ce que l'option Pages par feuille souhaitée s'affiche, puis appuyez sur **OK**.

8 Appuyez sur **Démarrer** ◊ pour lancer la copie.

Impression d'une affiche

L'option d'affiche permet de copier une image originale sur plusieurs pages qui peuvent ensuite être assemblées pour créer une affiche. Le paramètre Réduire/Agrandir actuel est appliqué. Les options suivantes sont disponibles :

Paramètre d'affiche	Description
Hors fonction	Désactive l'impression d'affiche
2 x 2	Copie l'image sur 4 feuilles de papier
3 x 3	Copie l'image sur 9 feuilles de papier
4 x 4	Copie l'image sur 16 feuilles de papier

Remarque : Le dispositif d'alimentation automatique ne peut pas être utilisé pour cette fonction.

1 Chargez un document original face imprimée vers le bas sur la vitre du scanner.

2 Depuis le panneau de commandes de l'imprimante, appuyez sur **Copier**.

3 Utilisez le pavé numérique pour indiquer le nombre de copies.

4 Pour modifier le mode de couleur, appuyez sur **Mode de couleur** jusqu'à ce que le voyant situé à côté de la sélection souhaitée s'allume. Choisissez Noir & Blanc ou Couleur.

5 Appuyez sur ▲ ou ▼ plusieurs fois jusqu'à ce que **Affiche** apparaisse, puis appuyez sur **OK**.

6 Appuyez sur ▲ ou ▼ plusieurs fois jusqu'à ce que le paramètre d'affiche souhaité apparaisse, puis appuyez sur **OK**.

7 Appuyez sur **Démarrer** ◊ pour lancer la copie.

Répétition d'images sur une feuille

Il est possible d'effectuer plusieurs copies d'une image originale copiée sur un côté d'une feuille de papier. Cette fonction est utile si vous souhaitez reproduire une petite image de nombreuses fois.

Remarque : Le dispositif d'alimentation automatique ne peut pas être utilisé pour cette fonction.

Pour répéter une image sur une feuille :

- 1 Chargez un document original face imprimée vers le bas sur la vitre du scanner.
- 2 Depuis le panneau de commandes de l'imprimante, appuyez sur **Copier**.
- 3 Utilisez le pavé numérique pour indiquer le nombre de copies.
- 4 Pour modifier le mode de couleur, appuyez sur **Mode de couleur** jusqu'à ce que le voyant situé à côté de la sélection souhaitée s'allume. Choisissez Noir & Blanc ou Couleur.
- 5 Appuyez sur ▲ ou ▼ plusieurs fois jusqu'à ce que **Répéter image** s'affiche, puis appuyez sur **OK**.
- 6 Appuyez sur ▲ ou ▼ plusieurs fois jusqu'à ce que **En fonction** s'affiche, puis appuyez sur **OK**.

Remarque : Le nombre d'images répétées sur la copie est automatiquement déterminé en fonction du format du document original. Le paramètre Réduire/Agrandir est désactivé lorsque l'option de répétition d'image est activée.

- 7 Appuyez sur **Démarrer**  pour lancer la copie.

Réglage des marges de copie

Remarque : Le dispositif d'alimentation automatique ne peut pas être utilisé pour cette fonction.

- 1 Depuis le panneau de commandes de l'imprimante, appuyez sur **Système**.
- 2 Appuyez sur ▲ ou ▼ plusieurs fois jusqu'à ce que **Paramétrage par défaut** s'affiche, puis appuyez sur **OK**.
- 3 Appuyez sur ▲ ou ▼ plusieurs fois jusqu'à ce que **Paramètres par défaut de copie** s'affiche, puis appuyez sur **OK**.
- 4 Appuyez sur ▲ ou ▼ plusieurs fois jusqu'à ce que **Largeur de marge** s'affiche, puis appuyez sur **OK**.
- 5 Appuyez sur ▲ ou ▼ pour sélectionner la marge à modifier, puis appuyez sur **OK**.
- 6 Appuyez sur ▲ ou ▼ plusieurs fois pour régler la marge, puis appuyez sur **OK**.
- 7 Suivez la même procédure pour régler les autres marges, puis appuyez sur  plusieurs fois jusqu'à ce que **Sélectionner une fonction** s'affiche.
- 8 Chargez un document original face imprimée vers le bas sur la vitre du scanner.
- 9 Depuis le panneau de commandes de l'imprimante, appuyez sur **Copier**.
- 10 Utilisez le pavé numérique pour indiquer le nombre de copies.
- 11 Pour modifier le mode de couleur, appuyez sur **Mode de couleur** jusqu'à ce que le voyant situé à côté de la sélection souhaitée s'allume. Choisissez Noir & Blanc ou Couleur.
- 12 Appuyez sur ▲ ou ▼ plusieurs fois jusqu'à ce que **Marge** s'affiche, puis appuyez sur **OK**.

13 Appuyez sur ▲ ou ▼ jusqu'à ce que **En fonction** s'affiche, puis appuyez sur **OK**.

14 Appuyez sur **Démarrer** ◀ pour lancer la copie.

Annulation d'une copie

Pour annuler un travail d'impression, appuyez sur **ARRÊT** ⏹ à tout moment.

Remarque : Si l'impression de la copie se poursuit, une partie de la copie doit avoir été transmise à la mémoire tampon de l'imprimante avant l'envoi de la commande d'arrêt. **Annulation** s'affiche à l'écran, et les pages restantes qui se trouvent dans la mémoire tampon sont imprimées avant l'annulation du travail.

Numérisation

Dispositif d'alimentation automatique (DAA)



Utilisez le dispositif d'alimentation automatique (DAA) pour l'impression de vos documents sur plusieurs pages au format A4, Lettre ou Légal.

Vitre du scanner



Utilisez la vitre du scanner pour les pages seules, les petits éléments (comme les cartes postales ou les photos), les transparents, le papier photo ou les supports fins (tels que les coupures de magazine).

Numérisation d'un document à l'aide d'un ordinateur

- 1 Assurez-vous que l'imprimante est connectée à un ordinateur et que l'imprimante et l'ordinateur sont sous tension.
- 2 Chargez un document d'origine face imprimée vers le haut dans le dispositif d'alimentation automatique ou face imprimée vers le bas sur la vitre du scanner.

Remarque : ne chargez pas de cartes postales, de photos, d'images trop petites, de transparents ou de supports trop fins (tels qu'une coupure de magazine) dans le dispositif d'alimentation automatique. Placez ces éléments sur la vitre du scanner.

- 3 Si vous chargez un document dans le dispositif d'alimentation automatique, ajustez les guide-papier.
- 4 Cliquez sur **Démarrer** → **Programmes** ou **Tous les programmes** → **Applications Lexmark** → **Presto! PageManager**.

La boîte de dialogue des touches de numérisation Presto! s'affiche.

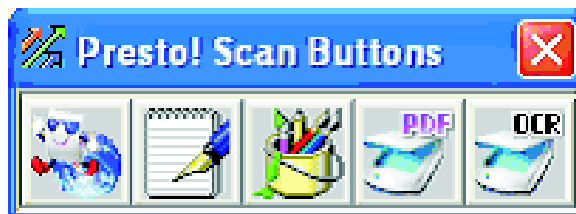

Remarque : si la boîte de dialogue des touches de numérisation Presto! ne s'affiche pas, appuyez sur la touche **F9**.

- 5 Dans la barre d'outils des touches de numérisation Presto!, cliquez sur l'application vers laquelle la numérisation doit être effectuée.
- 6 Lorsque la boîte de dialogue des paramètres de numérisation s'affiche, cliquez sur **Previsualiser**.
Remarque : si vous utilisez le DAA, la fonction de prévisualisation n'est pas prise en charge. Si vous utilisez la vitre du scanner, vous pouvez prévisualiser une page à la fois.
- 7 Réglez les paramètres de numérisation, puis cliquez sur **Numérisation**.

Numérisation de documents directement vers d'autres applications

Vous pouvez numériser des documents directement vers des applications compatibles TWAIN et WIA. Pour plus d'informations, reportez-vous à l'aide de l'application.

Numérisation d'un texte pour modification

Utilisez l'option logicielle de reconnaissance optique des caractères (OCR en anglais) pour transformer les images numérisées en texte que vous pouvez modifier à l'aide d'une application de traitement de texte.

- 1 Assurez-vous que :
 - l'imprimante est connectée à un ordinateur et que l'imprimante et l'ordinateur sont sous tension ;
 - ABBYY Fine Reader est installé.
- 2 Chargez un document d'origine face imprimée vers le haut dans le dispositif d'alimentation automatique ou face imprimée vers le bas sur la vitre du scanner.
Remarque : ne chargez pas de cartes postales, de photos, d'images trop petites, de transparents ou de supports trop fins (tels qu'une coupure de magazine) dans le dispositif d'alimentation automatique. Placez ces éléments sur la vitre du scanner.
- 3 Si vous chargez un document dans le dispositif d'alimentation automatique, ajustez les guide-papier.
- 4 Cliquez sur **Démarrer → Programmes ou Tous les programmes → ABBYY FineReader 6.0 Sprint → ABBYY FineReader 6.0 Sprint**.
- 5 Dans la barre d'outils, cliquez sur **Numériser et Lire**.
- 6 Lorsque la boîte de dialogue des paramètres de numérisation s'affiche, cliquez sur **Previsualiser**.
Remarque : si vous utilisez le DAA, la fonction de prévisualisation n'est pas prise en charge. Si vous utilisez la vitre du scanner, vous pouvez prévisualiser une page à la fois.
- 7 Pour obtenir un résultat optimal, sélectionnez **Modification du texte (OCR)**, puis cliquez sur **Numériser**.
- 8 Une fois que l'image est chargée, cliquez sur **Enregistrer**.
- 9 Sélectionnez la destination vers laquelle vous souhaitez l'enregistrer, puis cliquez sur **OK**.
- 10 Modifier et enregistrer le document.

Personnalisation des paramètres de numérisation à l'aide d'un ordinateur

- 1 Assurez-vous que l'imprimante est connectée à un ordinateur et que l'imprimante et l'ordinateur sont sous tension.
- 2 Chargez un document d'origine face imprimée vers le haut dans le dispositif d'alimentation automatique ou face imprimée vers le bas sur la vitre du scanner.

Remarque : ne chargez pas de cartes postales, de photos, d'images trop petites, de transparents ou de supports trop fins (tels qu'une coupure de magazine) dans le dispositif d'alimentation automatique. Placez ces éléments sur la vitre du scanner.

- 3 Si vous chargez un document dans le dispositif d'alimentation automatique, ajustez les guide-papier.
- 4 Cliquez sur **Démarrer → Programmes ou Tous les programmes → Applications Lexmark → Presto ! PageManager**.
- 5 Dans la barre d'outils des touches de numérisation Presto!, cliquez sur l'application vers laquelle la numérisation doit être effectuée.

Remarque : si les touches de numérisation Presto! ne s'affichent pas, appuyez sur la touche **F9**.

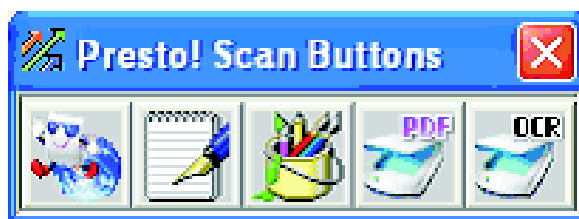

- 6 Cliquez sur **Prévisualiser**. Attendez que l'image s'affiche à l'écran.
Remarque : si vous utilisez le DAA, la fonction de prévisualisation n'est pas prise en charge. Si vous utilisez la vitre du scanner, vous pouvez prévisualiser une page à la fois.
- 7 Si vous souhaitez numériser uniquement une partie d'un document, cliquez sur la boîte avec les lignes en pointillés, puis faites-la glisser pour sélectionner une zone spécifique de l'image prévisualisée à numériser.
- 8 Sélectionnez le type de document en cours de numérisation.
- 9 Personnalisez les paramètres de numérisation à partir de l'onglet Général ou de l'onglet Avancé :

Onglet Avancé	Options
Numériser la page pour	<ul style="list-style-type: none">• Sélectionnez l'adresse IP du scanner.• Sélectionnez la source de numérisation (Réflective ou Dispositif d'alimentation automatique).• Sélectionnez un type de document prédéfini ou choisissez Personnalisé.

Onglet Avancé	Options
Configuration de la numérisation	<ul style="list-style-type: none"> • Sélectionnez le mode (Couleur, Niveaux de gris ou Noir et Blanc). • Sélectionner la résolution de numérisation. • Sélectionnez un format prédéfini ou servez-vous de la boîte avec les lignes en pointillés pour sélectionner une zone spécifique de l'aperçu de l'image à numériser. • Utilisez la tâche Numérisation pour supprimer tous les réglages de taille effectués dans la fenêtre d'aperçu ou sélectionner un paramètre de rognage automatique.
Remarque : pour plus d'informations, cliquez sur Aide en bas de l'écran.	

Onglet Avancé	Options
Gamma / Précision	<ul style="list-style-type: none"> • Réglez la courbe de correction des couleurs (gamma) de l'image ou des couleurs individuellement. • Sélectionnez la manière de régler les contours flous.
Luminosité / Contraste	Réglez la luminosité de l'image ou des couleurs individuellement.
Saturation / Teinte	<ul style="list-style-type: none"> • Réglez l'intensité des couleurs de l'image. • Réglez les teintes de l'image.
Réduction du moiré	Supprime les motifs d'images des magazines, journaux ou estampe (détramer).
Remarque : pour plus d'informations, cliquez sur Aide en bas de l'écran.	

10 Cliquez sur **Numériser**.

Numérisation d'images nettes à partir de magazines ou de journaux

Utilisez la fonction Réduction du moiré pour supprimer les ondulations au niveau des images numérisées à partir de magazines ou de journaux.

- 1** Assurez-vous que l'imprimante est connectée à un ordinateur et que l'imprimante et l'ordinateur sont sous tension.
- 2** Chargez un document d'origine face imprimée vers le haut dans le dispositif d'alimentation automatique ou face imprimée vers le bas sur la vitre du scanner.

Remarque : ne chargez pas de cartes postales, de photos, d'images trop petites, de transparents ou de supports trop fins (tel qu'une coupure de magazine) dans le dispositif d'alimentation automatique. Placez ces éléments sur la vitre du scanner.

- 3** Si vous chargez un document dans le dispositif d'alimentation automatique, ajustez les guide-papier.
- 4** Cliquez sur **Démarrer** → **Programmes** ou **Tous les programmes** → **Applications Lexmark** → **Presto ! PageManager**.

La boîte de dialogue des touches de numérisation Presto! s'affiche.



Remarque : si la boîte de dialogue des touches de numérisation Presto! ne s'affiche pas, appuyez sur la touche **F9**.

- 5** Dans la barre d'outils des touches de numérisation Presto!, cliquez sur l'application vers laquelle la numérisation doit être effectuée.
- 6** Lorsque la boîte de dialogue des paramètres de numérisation s'affiche, cliquez sur **Previsualiser**.
Remarque : si vous utilisez le DAA, la fonction de prévisualisation n'est pas prise en charge. Si vous utilisez la vitre du scanner, vous pouvez prévisualiser une page à la fois.
- 7** Cliquez sur l'onglet **Avancé**.
- 8** Sélectionnez **Réduction du moiré**.
- 9** Choisissez entre **Magazine**, **Journal** ou **Estampe**, puis cliquez sur **Numériser**.

Annulation d'une numérisation

Pour annuler un travail de numérisation, appuyez sur **ARRÊT** (⏹) à tout moment.

Numérisation vers un ordinateur

Partage d'un dossier dans Windows

Afin d'effectuer une numérisation vers un ordinateur, vous devez envoyer les fichiers vers un dossier partagé de votre ordinateur. Pour partager un dossier sur votre ordinateur :

- 1** Cliquez sur le dossier avec le bouton droit de la souris, puis sélectionnez **Propriétés**.
- 2** Cliquez sur l'onglet **Partage**.
- 3** Effectuez l'une des opérations suivantes :
 - Sous Windows Vista :
 - a** Dans la section Partage avancé, cliquez sur **Partage avancé**.
 - b** Lorsque la boîte de dialogue Contrôle de compte d'utilisateur s'ouvre, cliquez sur **Continuer**.
 - c** Assurez-vous que **Partager ce dossier** est sélectionné. Le *nom du partage* est le nom utilisé lors de la numérisation vers ce dossier. Par défaut, le nom de partage est le même que le nom de dossier.
 - d** Cliquez sur **OK** pour enregistrer les paramètres du dossier partagé et fermez la fenêtre.
 - e** Cliquez sur **Fermer** pour quitter la fenêtre des propriétés du dossier partagé.
Le dossier est à présent configuré pour le partage.

- Sous Windows XP et les versions précédentes :
 - a Sous Partage réseau et sécurité, assurez-vous que les options **Partager ce dossier sur le réseau** et **Autoriser les utilisateurs réseau à modifier mes fichiers** sont toutes deux sélectionnées. Le *nom du partage* est le nom utilisé lors de la numérisation vers ce dossier. Par défaut, le nom de partage est le même que le nom de dossier.

Remarque : Si ces options n'apparaissent pas sous l'onglet Partage, le partage n'est peut-être pas activé. Le cas échéant, un lien vous permettant d'activer le partage à l'aide de l'assistant de partage doit s'afficher.
 - b Cliquez sur **OK** pour enregistrer les paramètres du dossier partagé et fermez la fenêtre. Le dossier est à présent configuré pour le partage.

Création d'une adresse d'ordinateur à l'aide de l'éditeur de carnet d'adresses

- 1 Assurez-vous que l'imprimante est connectée à un ordinateur via un câble USB et que l'imprimante et l'ordinateur sont sous tension.
- 2 Effectuez l'une des opérations suivantes :
 - Sous Windows Vista, cliquez sur .
 - Sous Windows XP et versions antérieures, cliquez sur **Démarrer**.
- 3 Cliquez sur **Programmes** ou **Tous les programmes** → **Applications Lexmark** → **Editeur de carnet d'adresses**.
- 4 Dans le volet gauche de l'éditeur de carnet d'adresses, cliquez avec le bouton droit de la souris sur **Serveur**, puis sélectionnez **Nouveau**.
La boîte de dialogue Adresse de serveur apparaît.
- 5 Cliquez sur **Ordinateur (SMB)**.
- 6 Cliquez sur **Assistant des paramètres de l'ordinateur**.
- 7 Cliquez sur **Parcourir**, puis sélectionnez un dossier partagé sur l'ordinateur.
- 8 Cliquez sur **OK**, puis sur **Suivant**.
- 9 Entrez votre nom et votre mot de passe de connexion, puis cliquez sur **Suivant**.
- 10 Confirmez les paramètres, puis cliquez sur **Finir**.
L'assistant des paramètres de l'ordinateur disparaît.
- 11 Dans le champ Nom de la boîte de dialogue Adresse de serveur, entrez le nom sous lequel vous souhaitez voir s'afficher l'adresse dans le carnet d'adresses, puis cliquez sur **OK**.
- 12 Dans le menu Fichier, sélectionnez **Enregistrer tout**.
Le carnet d'adresses est enregistré avec l'adresse que vous venez d'y ajouter.

Création d'une adresse d'ordinateur à l'aide du serveur Web incorporé

- 1 Ouvrez un navigateur Web.
- 2 Dans la barre d'adresse, saisissez l'adresse IP de l'imprimante, puis appuyez sur **Entrée**.
Si l'écran de l'applet Java s'affiche, cliquez sur **Oui**.
- 3 Cliquez sur **Carnet d'adresses**.
- 4 Sous Carnet d'adresses du serveur, cliquez sur **Répertoire individuel**.
- 5 Dans la liste des répertoires, cliquez sur **Ajouter** pour toute adresse vide.
- 6 Entrez les informations relatives à l'ordinateur :
 - a Dans le champ Nom, entrez le nom de cette adresse qui apparaîtra dans le carnet d'adresses.
 - b Dans la liste déroulante Type de serveur, sélectionnez **SMB**.
 - c Dans le champ Adresse du serveur, entrez l'adresse IP de l'ordinateur de destination.
 - d Le numéro de port doit être indiqué uniquement si le serveur n'utilise pas le port par défaut.
 - e Dans les champs de connexion, entrez le nom et le mot de passe utilisés pour la connexion à l'ordinateur de destination.
 - f Dans le champ Nom de partage :
 - Sous Windows, saisissez le nom de partage du dossier de destination partagé.
 - Sur un Macintosh, saisissez votre nom abrégé.
 - g Dans le champ Chemin d'accès au serveur :
 - Sous Windows, spécifiez les sous-dossiers du dossier de destination partagé. En l'absence de sous-dossiers, laissez ce champ vide.
 - Sur un Macintosh, saisissez `Public\nomdedossier`, où *nomdedossier* est le dossier de destination.
- 7 Cliquez sur **Enregistrer les modifications** pour créer l'adresse.

Configuration de la numérisation vers un ordinateur (Macintosh)

Avant de configurer une numérisation vers un ordinateur, vérifiez :

- Que vous avez effectué la configuration initiale de l'imprimante.
 - Que l'imprimante et l'ordinateur sont connectés à votre réseau à l'aide du câble approprié.
 - Que vous avez réinitialisé l'imprimante en la mettant hors tension, puis sous tension.
- 1 Confirmez l'adresse IP de l'imprimante en imprimant une page de configuration :
 - a Assurez-vous que l'imprimante est sous tension et que **Sélectionner une fonction** s'affiche.
 - b Depuis le panneau de commandes de l'imprimante, appuyez sur **Système**.
 - c Appuyez plusieurs fois sur ▲ ou ▼ jusqu'à ce que **Pages d'informations** s'affiche, puis appuyez sur **OK**.
 - d Appuyez plusieurs fois sur ▲ ou ▼ jusqu'à ce que **Configuration** s'affiche, puis appuyez sur **OK**.
Une fois la page de configuration imprimée, le message **Sélectionner une fonction** apparaît.
 - e Identifiez l'adresse IP sur la page de configuration.
 - 2 Confirmez l'adresse IP de votre ordinateur :

Sous Mac OS X version 10.4-10.5

- a Dans le menu Pomme, sélectionnez **Préférences système**.
- b Cliquez sur **Réseau**.
- c Cliquez sur **Ethernet**.
- d Notez l'adresse IP.

3 Activez le partage des fichiers sur votre ordinateur :

Sous Mac OS X version 10.5

- a Dans le menu Pomme, sélectionnez **Préférences système**.
- b Cliquez sur **Partage**.
- c Sélectionnez **Partage de fichiers** dans la liste des services.
- d Cliquez sur **Options**.
- e Sélectionnez **Partager des fichiers et des dossiers avec SMB**.
- f Sélectionnez les comptes pour activer le partage de fichiers Windows, puis cliquez sur **Terminer**.

Sous Mac OS X version 10.4

- a Dans le menu Pomme, sélectionnez **Préférences système**.
- b Cliquez sur **Partage**.
- c Sélectionnez **Partage de Windows**.
Une icône d'avertissement apparaît.
- d Sélectionnez **Activer les comptes**.
- e Sélectionnez un compte disposant des droits administrateur, puis saisissez le mot de passe correspondant à ce compte.
L'icône d'avertissement ne doit plus s'afficher.

4 Créez une adresse de numérisation dans le serveur Web incorporé :

- a Saisissez l'adresse IP de l'imprimante dans le champ d'adresse de votre navigateur Web.
Remarque : si vous ne connaissez pas l'adresse IP de l'imprimante, imprimez une page de configuration et identifiez l'adresse IP dans la section IP.
- b Cliquez sur **Carnet d'adresses**.
- c Dans le carnet d'adresses du serveur, cliquez sur **Répertoire individuel**.
- d Dans la liste du répertoire, cliquez sur **Ajouter** pour toutes les adresses vierges.
- e Dans le champ Nom, entrez le nom sous lequel vous souhaitez voir s'afficher l'adresse dans le carnet d'adresses.
- f Sélectionnez dans la liste des serveurs, le serveur **SMB**.
- g Dans le champ Adresse du serveur, entrez l'adresse IP de l'ordinateur.
- h Dans le champ Numéro de port, entrez **139**.
- i Entrez le nom de connexion ainsi que son mot de passe en utilisant le nom abrégé du compte activé par le partage de fichiers Windows.
Remarque : 1. Pour déterminer le nom abrégé de connexion, sélectionnez l'icône du disque dur sur le bureau de votre ordinateur Macintosh, puis ouvrez le dossier Utilisateurs et notez le nom du dossier correspondant à ce compte.

- j** Dans le champ Nom de partage, entrez le nom abrégé.
- k** Dans le champ Chemin du serveur, entrez `public\Drop Box`.
- l** Cliquez sur **Enregistrer les modifications** pour créer l'adresse.

Numérisation vers un ordinateur situé sur le réseau.

- 1** Assurez-vous que l'imprimante est connectée au réseau via un serveur d'impression. Assurez-vous également que l'imprimante, le serveur d'impression et l'ordinateur qui reçoit la numérisation sont tous sous tension.
- 2** Chargez un document d'origine face imprimée vers le haut dans le dispositif d'alimentation automatique ou face imprimée vers le bas sur la vitre du scanner.

Remarque : ne chargez pas de cartes postales, de photos, d'images trop petites, de transparents, de photos papier ou de supports trop fins (tels qu'une coupure de magazine) dans le dispositif d'alimentation automatique. Placez ces éléments sur la vitre du scanner.
- 3** Si vous chargez un document dans le dispositif d'alimentation automatique, ajustez les guide-papier.
- 4** Depuis le panneau de commandes de l'imprimante, appuyez sur **Numériser**.
- 5** Appuyez plusieurs fois sur ▲ ou ▼ jusqu'à ce que **Ordinateur (Réseau)** s'affiche, puis appuyez sur **OK**.
- 6** Appuyez plusieurs fois sur ▲ ou ▼ jusqu'à ce que **Numériser vers** s'affiche, puis appuyez sur **OK**.
- 7** Appuyez plusieurs fois sur ▲ ou ▼ jusqu'à ce que l'adresse qui désigne votre ordinateur soit sélectionnée, puis appuyez sur **OK**.
- 8** Si vous souhaitez régler les paramètres de numérisation, appuyez plusieurs fois sur ▲ ou ▼ jusqu'à ce que le paramètre à modifier soit sélectionné, puis appuyez sur **OK**.

Remarque : les paramètres de numérisation sont modifiés de façon temporaire uniquement. Après être revenu sur **Sélectionner une fonction**, les paramètres par défaut de l'imprimante sont restaurés.
- 9** Appuyez sur **Démarrer**  pour lancer la numérisation.

Sous Windows, l'image numérisée est envoyée vers votre dossier partagé. Sous Macintosh, elle est envoyée vers le dossier Boîte de dépôt.

Numérisation vers un serveur FTP

Protocole de transfert de fichiers (FTP, File Transfer Protocol) est un protocole standard utilisé pour le transfert de fichiers entre des systèmes d'exploitation à distance. Vous pouvez numériser une image directement vers un serveur à l'aide de FTP.

Création d'une adresse FTP à l'aide de l'éditeur de carnet d'adresses

- 1** Assurez-vous que l'imprimante est connectée à un ordinateur via un câble USB et que l'imprimante et l'ordinateur sont sous tension.
- 2** Effectuez l'une des opérations suivantes :
 - Sous Windows Vista, cliquez sur .
 - Sous Windows XP et versions antérieures, cliquez sur **Démarrer**.
- 3** Cliquez sur **Programmes** ou **Tous les programmes** → **Applications Lexmark** → **Editeur de carnet d'adresses**.

4 Dans le volet gauche de l'éditeur de carnet d'adresses, cliquez avec le bouton droit de la souris sur **Serveur**, puis sélectionnez **Nouveau**.

La boîte de dialogue Adresse de serveur apparaît.

5 Dans le champ Nom de la boîte de dialogue Adresse de serveur, entrez le nom sous lequel vous souhaitez voir s'afficher l'adresse dans le carnet d'adresses.

6 Cliquez sur **Serveur (FTP)**.

7 Renseignez les champs vides concernant le serveur FTP :

a Entrez l'adresse IP du serveur FTP dans le champ prévu à cet effet.

b Entrez le chemin du dossier de destination des images dans le champ prévu à cet effet.

c Si le serveur FTP requiert une identification, entrez le nom et le mot de passe de connexion dans les champs appropriés.

8 Cliquez sur **OK**.

9 Dans le menu Fichier, sélectionnez **Enregistrer tout**.

Le carnet d'adresses est enregistré avec l'adresse de serveur FTP que vous venez d'ajouter.

Création d'une adresse FTP à l'aide du serveur Web incorporé

1 Ouvrez un navigateur Web.

2 Dans la barre d'adresse, saisissez l'adresse IP de l'imprimante, puis appuyez sur **Entrée**.

Si l'écran de l'applet Java s'affiche, cliquez sur **Oui**.

3 Cliquez sur **Carnet d'adresses**.

4 Sous Carnet d'adresses du serveur, cliquez sur **Répertoire individuel**.

5 Dans la liste, cliquez sur **Ajouter** pour toute adresse vide.

6 Renseignez les informations sur le serveur FTP :

a Dans le champ Nom, entrez le nom de cette adresse qui apparaîtra dans le carnet d'adresses.

b Dans le champ Adresse du serveur, entrez l'adresse IP du serveur FTP.

c Le numéro de port doit être indiqué uniquement si le serveur FTP n'utilise pas le port par défaut.

d Si le serveur FTP vous invite à vous connecter, entrez vos nom et mot de passe dans les champs appropriés.

e Laissez les champs Nom de partage et Chemin d'accès serveur vides.

7 Cliquez sur **Enregistrer les modifications** pour créer l'adresse.

Numérisation vers une adresse FTP

1 Assurez-vous que l'imprimante est connectée au réseau via un serveur d'impression. Assurez-vous également que l'imprimante, le serveur d'impression et l'ordinateur qui reçoit la numérisation sont tous sous tension.

2 Chargez un document d'origine face imprimée vers le haut dans le dispositif d'alimentation automatique ou face imprimée vers le bas sur la vitre du scanner.

Remarque : Ne chargez pas de cartes postales, de photos, d'images trop petites, de transparents, de papier photo ou de supports trop fins (tels qu'une coupure de magazine) dans le dispositif d'alimentation automatique. Placez ces éléments sur la vitre du scanner.

- 3 Si vous chargez un document dans le dispositif d'alimentation automatique, ajustez les guide-papier.
- 4 Depuis le panneau de commandes de l'imprimante, appuyez sur **Numériser**.
- 5 Appuyez sur ▲ ou ▼ à plusieurs reprises jusqu'à ce que **Ordinateur (Réseau)** apparaisse, puis appuyez sur **OK**.
- 6 Appuyez sur ▲ ou ▼ à plusieurs reprises jusqu'à ce que **Serveur (FTP)** apparaisse, puis appuyez sur **OK**.
- 7 Appuyez sur ▲ ou ▼ à plusieurs reprises pour sélectionner l'adresse pointant vers votre ordinateur, puis appuyez sur **OK**.
- 8 Pour régler les paramètres de numérisation, appuyez sur ▲ ou ▼ à plusieurs reprises pour sélectionner le paramètre de numérisation à modifier, puis appuyez sur **OK**.
- 9 Appuyez sur **Démarrer** ◊ pour lancer la numérisation.
L'imprimante numérise le document, puis le place sur le serveur FTP.

Numérisation vers un courrier électronique

Configuration d'un serveur de messagerie SMTP

Pour utiliser la fonction de numérisation vers un courrier électronique, vous devez d'abord définir vos informations de serveur SMTP. Le protocole SMTP (Simple Mail Transfer Protocol) s'applique à l'envoi de courriers électroniques. Les paramètres suivants doivent être définis afin d'envoyer des courriers électroniques depuis l'imprimante :

Paramètres de messagerie	Description
Adresse du serveur SMTP	Entrez l'adresse de votre serveur SMTP. Vous pouvez obtenir ces informations en contactant votre fournisseur de messagerie électronique ou sur son site Web.
N° de port du serveur SMTP	Port utilisé par votre serveur SMTP. Sauf spécification contraire de votre fournisseur de messagerie électronique, laissez ce n° défini sur 25.
Authentification de l'envoi d'e-mail	Certains serveurs SMTP nécessitent de s'authentifier. Si votre fournisseur de messagerie électronique nécessite l'authentification, sélectionnez la méthode appropriée dans la liste déroulante.
Nom de connexion	Nom d'utilisateur pour l'authentification SMTP. Si aucune authentification n'est requise, ce champ reste vide.
Mot de passe	Mot de passe pour l'authentification SMTP. Si aucune authentification n'est requise, ce champ reste vide.

- 1 Ouvrez un navigateur Web.
- 2 Dans la barre d'adresse, saisissez l'adresse IP de l'imprimante, puis appuyez sur **Entrée**.
Si l'écran de l'applet Java s'affiche, cliquez sur **Oui**.
- 3 Cliquez sur **Propriétés**.
- 4 Sous Protocoles, cliquez sur **Serveur de messagerie électronique**.
- 5 Entrez les paramètres de votre messagerie électronique.
- 6 Cliquez sur **Enregistrer les modifications**.

Création d'une adresse électronique à l'aide de l'éditeur de carnet d'adresses

- 1 Assurez-vous que l'imprimante est connectée à un ordinateur via un câble USB et que l'imprimante et l'ordinateur sont sous tension.
- 2 Effectuez l'une des opérations suivantes :
 - Sous Windows Vista, cliquez sur .
 - Sous Windows XP et versions antérieures, cliquez sur **Démarrer**.
- 3 Cliquez sur **Programmes** ou **Tous les programmes** → **Applications Lexmark** → **Editeur de carnet d'adresses**.
- 4 Dans le volet gauche de l'éditeur de carnet d'adresses, cliquez avec le bouton droit de la souris sur **E-mail**, puis sélectionnez **Nouveau** → **Nouvelle entrée**.
La boîte de dialogue Adresse électronique apparaît.
- 5 L'éditeur de carnet d'adresses attribue automatiquement un numéro à la nouvelle adresse. Pour attribuer ce numéro manuellement, cliquez sur **Spécifier un n° d'adresse**, puis entrez une valeur comprise entre 1 et 100 pour l'adresse.
- 6 Renseignez les champs concernant l'adresse électronique :
 - a Dans le champ Nom, entrez le nom sous lequel vous souhaitez voir s'afficher l'adresse dans le carnet d'adresses.
 - b Entrez l'adresse électronique du destinataire dans le champ prévu à cet effet.
- 7 Pour ajouter une adresse électronique aux groupes existants :
 - a Cliquez sur **Appartenance aux groupes**.
 - b Sélectionnez le groupe ou les groupes auxquels vous souhaitez ajouter l'adresse, puis cliquez sur **OK**.
- 8 Cliquez sur **OK**.
- 9 Dans le menu Fichier, sélectionnez **Enregistrer tout**.
Le carnet d'adresses est enregistré avec la modification que vous venez d'y apporter.

Création d'une adresse électronique à l'aide du serveur Web incorporé

- 1 Ouvrez un navigateur Web.
- 2 Dans la barre d'adresse, saisissez l'adresse IP de l'imprimante, puis appuyez sur **Entrée**.
Si l'écran de l'applet Java s'affiche, cliquez sur **Oui**.
- 3 Cliquez sur **Carnet d'adresses**.
- 4 Sous Carnet d'adresses électroniques, cliquez sur **Répertoire individuel**.
- 5 Dans la liste des répertoires, cliquez sur **Ajouter** pour toute adresse vide.
- 6 Indiquez les informations pour l'adresse électronique :
 - a Dans le champ Nom, entrez le nom de cette adresse qui apparaîtra dans le carnet d'adresses.
 - b Dans le champ Adresse électronique, entrez l'adresse électronique du destinataire.
- 7 Cliquez sur **Enregistrer les modifications** pour créer l'adresse.

Création d'un groupe de courriers électroniques à l'aide du serveur Web incorporé

- 1 Ouvrez un navigateur Web.
- 2 Dans la barre d'adresse, saisissez l'adresse IP de l'imprimante, puis appuyez sur **Entrée**.
Si l'écran de l'applet Java s'affiche, cliquez sur **Oui**.
- 3 Cliquez sur **Carnet d'adresses**.
- 4 Sous Carnet d'adresses électroniques, cliquez sur **Répertoire de groupe**.
- 5 Dans la liste des répertoires, cliquez sur **Ajouter** pour tout nom de groupe.
- 6 Saisissez un nom pour le groupe, puis cliquez sur **Enregistrer les modifications** pour créer le groupe.
- 7 Cliquez sur **Retour** pour inclure le répertoire de groupe dans la liste.
- 8 Cliquez sur **Modifier** en regard du groupe que vous venez de créer.
- 9 Sélectionnez les adresses électroniques à inclure dans le groupe, puis cliquez sur **Enregistrer les modifications** pour ajouter les adresses au groupe.

Numérisation vers une adresse électronique

- 1 Assurez-vous que l'imprimante est connectée au réseau via un serveur d'impression. Assurez-vous également que l'imprimante, le serveur d'impression et l'ordinateur qui reçoit la numérisation sont tous sous tension.
- 2 Chargez un document original face imprimée vers le haut, bord court en premier dans le dispositif d'alimentation automatique ou face imprimée vers le bas sur la vitre du scanner.



Remarque : Ne chargez pas de cartes postales, de photos, d'images trop petites, de transparents ou de supports trop fins (tels qu'une coupure de magazine) dans le dispositif d'alimentation automatique. Placez ces éléments sur la vitre du scanner.
- 3 Si vous chargez un document dans le dispositif d'alimentation automatique, ajustez les guide-papier.
- 4 Depuis le panneau de commandes de l'imprimante, appuyez sur **E-mail**.
- 5 Appuyez sur ▲ ou ▼ plusieurs fois jusqu'à ce que **Message** à s'affiche, puis appuyez sur **OK**.
- 6 Appuyez sur ▲ ou ▼ plusieurs fois pour sélectionner la méthode de sélection du destinataire, puis appuyez sur **OK**.
- 7 Si vous utilisez les fonctions de carnet d'adresses ou de groupe, appuyez sur ▲ ou ▼ plusieurs fois pour sélectionner l'adresse du destinataire souhaité, puis appuyez sur ► pour sélectionner l'adresse.
- 8 Renouvelez l'opération si vous souhaitez ajouter des adresses ou des groupes, puis appuyez sur **OK**.

Remarques :

- Pour déplacer le destinataire du cadre A vers le cadre CCI ou pour le supprimer de la liste d'envoi, appuyez sur ► plusieurs fois.
- Pour modifier la liste d'envoi, suivez les instructions affichées en haut de l'écran.

- 9 Si vous souhaitez régler certains paramètres de numérisation, appuyez sur ▲ ou ▼ plusieurs fois pour sélectionner le paramètre à modifier, puis appuyez sur **OK**.

Remarque : Les paramètres de numérisation sont modifiés de façon temporaire uniquement. Lorsque vous revenez à **Sélectionner une fonction**, les paramètres par défaut actuels sont restaurés.

- 10 Appuyez sur **Démarrer**  pour lancer la numérisation vers une adresse électronique.
- 11 Une fois la numérisation effectuée, appuyez sur  plusieurs fois jusqu'à ce que **Sélectionner une fonction** s'affiche.

Personnalisation des paramètres de numérisation par défaut depuis le panneau de commandes de l'imprimante

Réglage de l'exposition automatique d'images numérisées

Si des documents imprimés sur du papier fin sont utilisés, il se peut que le texte ou les images imprimés sur un côté de la feuille de papier soient également visibles de l'autre côté. Afin d'éviter ce problème avec votre document numérisé et d'améliorer la qualité des pages recto verso numérisées, utilisez le paramètre Exposition Auto sur le panneau de commandes de l'imprimante. Cette fonction permet de réduire la sensibilité du scanner aux variations des fonds de couleur claire.

- 1 Depuis le panneau de commandes de l'imprimante, appuyez sur **Système**.
- 2 Appuyez sur ▲ ou ▼ plusieurs fois jusqu'à ce que **Paramétrage par défaut** s'affiche, puis appuyez sur **OK**.
- 3 Appuyez sur ▲ ou ▼ plusieurs fois jusqu'à ce que **Paramètres de numérisation par défauts** s'affiche, puis appuyez sur **OK**.
- 4 Appuyez sur ▲ ou ▼ plusieurs fois jusqu'à ce que **Niveau expo auto** s'affiche, puis appuyez sur **OK**.
- 5 Appuyez sur ▲ ou ▼ plusieurs fois jusqu'à ce que **Normal, Elevé (1) ou Elevé (2)** s'affiche, puis appuyez sur **OK**.
- 6 Appuyez sur  plusieurs fois jusqu'à ce que **Sélectionner une fonction** s'affiche.

Réglage de la saturation de la couleur d'une image numérisée

- 1 Depuis le panneau de commandes de l'imprimante, appuyez sur **Système**.
- 2 Appuyez sur ▲ ou ▼ plusieurs fois jusqu'à ce que **Paramétrage par défaut** s'affiche, puis appuyez sur **OK**.
- 3 Appuyez sur ▲ ou ▼ plusieurs fois jusqu'à ce que **Paramètres de numérisation par défauts** s'affiche, puis appuyez sur **OK**.
- 4 Appuyez sur ▲ ou ▼ plusieurs fois jusqu'à ce que **Contraste** s'affiche, puis appuyez sur **OK**.
- 5 Appuyez sur ▲ ou ▼ plusieurs fois pour sélectionner le niveau de contraste souhaité, puis appuyez sur **OK**.
- 6 Appuyez sur  plusieurs fois jusqu'à ce que **Sélectionner une fonction** s'affiche.

Réglage de la compression d'image pour une image numérisée

Définit la compression d'image pour la numérisation. Un mode de compression bas permet d'obtenir une image de qualité supérieure. Cependant, la taille du fichier sera plus importante. Pour régler la compression d'image :

- 1 Depuis le panneau de commandes de l'imprimante, appuyez sur **Système**.
- 2 Appuyez sur ▲ ou ▼ plusieurs fois jusqu'à ce que **Paramétrage par défaut** s'affiche, puis appuyez sur **OK**.
- 3 Appuyez sur ▲ ou ▼ plusieurs fois jusqu'à ce que **Paramètres de numérisation par défaut** s'affiche, puis appuyez sur **OK**.
- 4 Appuyez sur ▲ ou ▼ plusieurs fois jusqu'à ce que **Compression de l'image** s'affiche, puis appuyez sur **OK**.
- 5 Appuyez sur ▲ ou ▼ plusieurs fois pour sélectionner la valeur de compression d'image souhaitée, puis appuyez sur **OK**.
- 6 Appuyez sur ↩ plusieurs fois jusqu'à ce que **Sélectionner une fonction** s'affiche.

Réglage de la résolution de numérisation

- 1 Depuis le panneau de commandes de l'imprimante, appuyez sur **Système**.
- 2 Appuyez sur ▲ ou ▼ plusieurs fois jusqu'à ce que **Paramétrage par défaut** s'affiche, puis appuyez sur **OK**.
- 3 Appuyez sur ▲ ou ▼ plusieurs fois jusqu'à ce que **Paramètres de numérisation par défaut** s'affiche, puis appuyez sur **OK**.
- 4 Appuyez sur ▲ ou ▼ plusieurs fois jusqu'à ce que **Résolution** s'affiche, puis appuyez sur **OK**.
- 5 Appuyez sur ▲ ou ▼ plusieurs fois pour sélectionner la résolution souhaitée, puis appuyez sur **OK**.
- 6 Appuyez sur ↩ plusieurs fois jusqu'à ce que **Sélectionner une fonction** s'affiche.

Réglage de la netteté d'une image numérisée

Pour régler la netteté d'une image numérisée :

- 1 Depuis le panneau de commandes de l'imprimante, appuyez sur **Système**.
- 2 Appuyez sur ▲ ou ▼ plusieurs fois jusqu'à ce que **Paramétrage par défaut** s'affiche, puis appuyez sur **OK**.
- 3 Appuyez sur ▲ ou ▼ plusieurs fois jusqu'à ce que **Paramètres de numérisation par défaut** s'affiche, puis appuyez sur **OK**.
- 4 Appuyez sur ▲ ou ▼ plusieurs fois jusqu'à ce que **Netteté** s'affiche, puis appuyez sur **OK**.
- 5 Appuyez sur ▲ ou ▼ plusieurs fois pour sélectionner la valeur de netteté souhaitée, puis appuyez sur **OK**.
- 6 Appuyez sur ↩ plusieurs fois jusqu'à ce que **Sélectionner une fonction** s'affiche.

Choix du format du document numérisé

Le paramètre Taille du document définit la taille du document numérisé.

- 1 Depuis le panneau de commandes de l'imprimante, appuyez sur **Système**.
- 2 Appuyez sur ▲ ou ▼ à plusieurs reprises jusqu'à ce que **Paramétrage par défaut** apparaisse, puis appuyez sur **OK**.
- 3 Appuyez sur ▲ ou ▼ à plusieurs reprises jusqu'à ce que **Paramètres de numérisation par défaut** apparaisse, puis appuyez sur **OK**.
- 4 Appuyez sur ▲ ou ▼ à plusieurs reprises jusqu'à ce que **Taille du document** apparaisse, puis appuyez sur **OK**.
- 5 Appuyez sur ▲ ou ▼ à plusieurs reprises pour sélectionner le format de papier, puis appuyez sur **OK**.
- 6 Appuyez sur ↩ à plusieurs reprises jusqu'à ce que **Sélectionner une fonction** apparaisse.

Modification de la taille maximale du message pour une image numérisée

Le paramètre Taille maximale du message définit la limite de taille pour les documents numérisés. Pour modifier la limite :

- 1 Depuis le panneau de commandes de l'imprimante, appuyez sur **Système**.
- 2 Appuyez sur ▲ ou ▼ plusieurs fois jusqu'à ce que **Paramétrage par défaut** s'affiche, puis appuyez sur **OK**.
- 3 Appuyez sur ▲ ou ▼ plusieurs fois jusqu'à ce que **Paramètres de numérisation par défaut** s'affiche, puis appuyez sur **OK**.
- 4 Appuyez sur ▲ ou ▼ plusieurs fois jusqu'à ce que **Taille maximale des messages électroniques** s'affiche, puis appuyez sur **OK**.
- 5 Appuyez sur ▲ ou ▼ plusieurs fois pour sélectionner la taille de fichier souhaité, puis appuyez sur **OK**.
- 6 Appuyez sur ↩ plusieurs fois jusqu'à ce que **Sélectionner une fonction** s'affiche.

Modification de la destination de numérisation

- 1 Depuis le panneau de commandes de l'imprimante, appuyez sur **Système**.
- 2 Appuyez sur ▲ ou ▼ plusieurs fois jusqu'à ce que **Paramétrage par défaut** s'affiche, puis appuyez sur **OK**.
- 3 Appuyez sur ▲ ou ▼ plusieurs fois jusqu'à ce que **Paramètres de numérisation par défaut** s'affiche, puis appuyez sur **OK**.
- 4 Appuyez sur ▲ ou ▼ plusieurs fois jusqu'à ce que **Numériser vers réseau** s'affiche, puis appuyez sur **OK**.
- 5 Appuyez sur ▲ ou ▼ plusieurs fois pour sélectionner la destination de numérisation souhaitée, puis appuyez sur **OK**.
- 6 Appuyez sur ↩ plusieurs fois jusqu'à ce que **Sélectionner une fonction** s'affiche.

Modification du format TIFF pour une image numérisée

- 1 Depuis le panneau de commandes de l'imprimante, appuyez sur **Système**.
- 2 Appuyez sur ▲ ou ▼ plusieurs fois jusqu'à ce que **Paramétrage par défaut** s'affiche, puis appuyez sur **OK**.
- 3 Appuyez sur ▲ ou ▼ plusieurs fois jusqu'à ce que **Paramètres de numérisation par défaut** s'affiche, puis appuyez sur **OK**.
- 4 Appuyez sur ▲ ou ▼ plusieurs fois jusqu'à ce que **Format de fichier TIFF** s'affiche, puis appuyez sur **OK**.
- 5 Appuyez sur ▲ ou ▼ plusieurs fois pour sélectionner le format de fichier TIFF souhaité, puis appuyez sur **OK**.
- 6 Appuyez sur ↶ plusieurs fois jusqu'à ce que **Sélectionner une fonction** s'affiche.

Choix du type de document numérisé

Le scanner optimise l'apparence du résultat numérisé selon le contenu du document original. Les types de documents suivants sont disponibles :

- **Texte** — pour du texte en noir et blanc ou en couleur
- **Mixte** — pour les documents originaux comprenant du texte et des graphiques ou des photos, tels que des magazines ou des journaux
- **Photo** — pour l'impression de photos

- 1 Depuis le panneau de commandes de l'imprimante, appuyez sur **Système**.
- 2 Appuyez sur ▲ ou ▼ à plusieurs reprises jusqu'à ce que **Paramétrage par défaut** apparaisse, puis appuyez sur **OK**.
- 3 Appuyez sur ▲ ou ▼ à plusieurs reprises jusqu'à ce que **Paramètres de numérisation par défaut** apparaisse, puis appuyez sur **OK**.
- 4 Appuyez sur ▲ ou ▼ à plusieurs reprises jusqu'à ce que **Type de document** apparaisse, puis appuyez sur **OK**.
- 5 Appuyez sur ▲ ou ▼ à plusieurs reprises pour sélectionner le type de document souhaité, puis appuyez sur **OK**.
- 6 Appuyez sur ↶ à plusieurs reprises jusqu'à ce que **Sélectionner une fonction** apparaisse.

Image numérisée éclaircie ou assombrie

- 1 Depuis le panneau de commandes de l'imprimante, appuyez sur **Système**.
- 2 Appuyez sur ▲ ou ▼ plusieurs fois jusqu'à ce que **Paramétrage par défaut** s'affiche, puis appuyez sur **OK**.
- 3 Appuyez sur ▲ ou ▼ plusieurs fois jusqu'à ce que **Paramètres de numérisation par défaut** s'affiche, puis appuyez sur **OK**.
- 4 Appuyez sur ▲ ou ▼ plusieurs fois jusqu'à ce que **Eclaircir/Assombrir** s'affiche, puis appuyez sur **OK**.
- 5 Appuyez sur ◀ ou ▶ plusieurs fois pour éclaircir ou assombrir la numérisation, puis appuyez sur **OK**.
- 6 Appuyez sur ↶ plusieurs fois jusqu'à ce que **Sélectionner une fonction** s'affiche.

Définition du mode Couleur pour la numérisation

Vous pouvez numériser une image en couleur ou en noir et blanc. La numérisation en noir et blanc réduit considérablement la taille de fichier des images numérisées. Une image numérisée en couleur présente une taille de fichier plus volumineuse qu'une image numérisée en noir et blanc.

- 1 Depuis le panneau de commandes de l'imprimante, appuyez sur **Système**.
- 2 Appuyez sur ▲ ou ▼ à plusieurs reprises jusqu'à ce que **Paramétrage par défaut** apparaisse, puis appuyez sur **OK**.
- 3 Appuyez sur ▲ ou ▼ à plusieurs reprises jusqu'à ce que **Paramètres de numérisation par défaut** apparaisse, puis appuyez sur **OK**.
- 4 Appuyez sur ▲ ou ▼ à plusieurs reprises jusqu'à ce que **Couleur** apparaisse, puis appuyez sur **OK**.
- 5 Appuyez sur ▲ ou ▼ à plusieurs reprises pour sélectionner le mode de couleur souhaité, puis appuyez sur **OK**.
- 6 Appuyez sur ↩ à plusieurs reprises jusqu'à ce que **Sélectionner une fonction** apparaisse.

Définition du type de fichier de l'image numérisée

- 1 Depuis le panneau de commandes de l'imprimante, appuyez sur **Système**.
- 2 Appuyez sur ▲ ou ▼ à plusieurs reprises jusqu'à ce que **Paramétrage par défaut** apparaisse, puis appuyez sur **OK**.
- 3 Appuyez sur ▲ ou ▼ à plusieurs reprises jusqu'à ce que **Paramètres de numérisation par défaut** apparaisse, puis appuyez sur **OK**.
- 4 Appuyez sur ▲ ou ▼ à plusieurs reprises jusqu'à ce que **Format de fichier** apparaisse, puis appuyez sur **OK**.
- 5 Appuyez sur ▲ ou ▼ à plusieurs reprises pour sélectionner le type de document souhaité, puis appuyez sur **OK**.
- 6 Appuyez sur ↩ à plusieurs reprises jusqu'à ce que **Sélectionner une fonction** apparaisse.

Personnalisation des paramètres de numérisation pour un travail de numérisation individuel

Personnalisation des paramètres de numérisation lors de la numérisation vers un courrier électronique

- 1 Depuis le panneau de commandes de l'imprimante, appuyez sur **E-mail**.
- 2 Appuyez sur ▲ ou ▼ à plusieurs reprises jusqu'à ce que le paramètre de numérisation requis apparaisse, puis appuyez sur **OK**.
- 3 Modifiez le paramètre sélectionné, puis appuyez sur **OK**.

Personnalisation des paramètres de numérisation lors de la numérisation vers un ordinateur

- 1 Depuis le panneau de commandes de l'imprimante, appuyez sur **Numériser**.
- 2 Appuyez sur ▲ ou ▼ à plusieurs reprises jusqu'à ce que la destination de numérisation requise apparaisse, puis appuyez sur **OK**.
- 3 Appuyez sur ▲ ou ▼ à plusieurs reprises jusqu'à ce que le paramètre de numérisation requis apparaisse, puis appuyez sur **OK**.
- 4 Modifiez le paramètre sélectionné, puis appuyez sur **OK**.

Envoi d'une télécopie

Dispositif d'alimentation automatique (DAA)



Utilisez le dispositif d'alimentation automatique (DAA) pour l'impression de vos documents sur plusieurs pages au format A4, Lettre ou Légal.

Vitre du scanner



Utilisez la vitre du scanner pour les pages seules, les petits éléments (comme les cartes postales ou les photos), les transparents, le papier photo ou les supports fins (tels que les coupures de magazine).

Envoi d'une télécopie

Remarque : Utilisateurs du réseau téléphonique de Nouvelle-Zélande : si vous ne souhaitez pas que vos appels locaux soient facturés, *n'utilisez pas* le bouton « Appeler » pour ce type d'appels. Seuls les sept chiffres du numéro local doivent être composés à partir de votre téléphone. *Ne composez pas* le code régional ou le préfixe « 0 ».

Envoi d'une télécopie à l'aide du DAA

- 1 Assurez-vous que l'imprimante est connectée à une ligne téléphonique en service.
- 2 Chargez un document original face imprimée vers le haut, bord court en premier dans le dispositif d'alimentation automatique.

Remarque : Ne chargez pas de cartes postales, de photos, d'images trop petites, de transparents, de papier photo ou de supports trop fins (tels qu'une coupure de magazine) dans le dispositif d'alimentation automatique. Placez ces éléments sur la vitre du scanner.

- 3 Ajustez les guide-papier.
- 4 Depuis le panneau de commandes de l'imprimante, appuyez sur **Télécopie**.
- 5 Appuyez sur ▲ ou ▼ à plusieurs reprises jusqu'à ce que **Envoyer la télécopie** apparaisse, puis appuyez sur **OK**.
- 6 Appuyez sur ▲ ou ▼ à plusieurs reprises pour sélectionner le type de destinataire, puis appuyez sur **OK**.
- 7 Appuyez sur **Démarrer** ◊ pour lancer la télécopie.

Envoi d'une télécopie en la plaçant sur la vitre du scanner

- 1 Assurez-vous que l'imprimante est connectée à une ligne téléphonique en service.
- 2 Placez la première page face imprimée vers le bas sur la vitre du scanner.
- 3 Appuyez sur ▲ ou ▼ à plusieurs reprises jusqu'à ce que **Envoyer la télécopie** apparaisse, puis appuyez sur **OK**.
- 4 Appuyez sur ▲ ou ▼ à plusieurs reprises pour sélectionner le type de destinataire, puis appuyez sur **OK**.
- 5 Appuyez sur **Démarrer** ◊ pour lancer la télécopie.
Une fois la page numérisée, **Autre page ?** apparaît. Appuyez sur ▲ ou ▼ à plusieurs reprises pour sélectionner **Non** ou **Oui**, puis appuyez sur **OK**.
- 6 Pour envoyer une seule page, sélectionnez **Non**, puis appuyez sur ↵ à plusieurs reprises jusqu'à ce que **Sélectionner une fonction** apparaisse.
- 7 Pour envoyer plusieurs pages, sélectionnez **Oui**. **Placez la page suivante** apparaît. Placez la page suivante sur la vitre du scanner, puis appuyez sur la vitre du scanner. Appuyez sur ▲ ou ▼ à plusieurs reprises pour sélectionner **Continuer**, puis appuyez sur **OK**.
- 8 Répétez l'étape 7 pour toutes les pages requises. Lorsque vous avez terminé, choisissez **Non**, puis appuyez sur ↵ à plusieurs reprises jusqu'à ce que **Sélectionner une fonction** apparaisse.

Envoi d'une télécopie à l'aide d'une liste de diffusion

Vous pouvez envoyer la même télécopie à plusieurs numéros de télécopie. Vous pouvez inclure des numéros du carnet d'adresses, des numéros de numérotation groupée et un numéro composé manuellement dans le même envoi.

- 1 Assurez-vous que l'imprimante est connectée à une ligne téléphonique en service.
- 2 Chargez un document d'origine face imprimée vers le haut, bord court en premier dans le dispositif d'alimentation automatique ou face imprimée vers le bas sur la vitre du scanner.
Remarque : Ne chargez pas de cartes postales, de photos, d'images trop petites, de transparents, de papier photo ou de supports trop fins (tels qu'une coupure de magazine) dans le dispositif d'alimentation automatique. Placez ces éléments sur la vitre du scanner.
- 3 Si vous chargez un document dans le dispositif d'alimentation automatique, ajustez les guide-papier.
- 4 Depuis le panneau de commandes de l'imprimante, appuyez sur **Télécopie**.
- 5 Appuyez sur ▲ ou ▼ à plusieurs reprises jusqu'à ce que **Envoyer la télécopie** apparaisse, puis appuyez sur **OK**.
- 6 Appuyez sur ▲ ou ▼ à plusieurs reprises pour sélectionner le type de destinataire, puis appuyez sur **OK**.
- 7 Répétez l'étape 6 pour ajouter des destinataires.
- 8 Appuyez sur **Démarrer** ◊ pour lancer la télécopie.

Insertion d'une pause lors de la composition du numéro de télécopie

Certains numéros de télécopie nécessitent de faire une ou plusieurs pauses lors de la composition.

- 1 Assurez-vous que l'imprimante est connectée à une ligne téléphonique en service.
- 2 Chargez un document d'origine face imprimée vers le haut, bord court en premier dans le dispositif d'alimentation automatique ou face imprimée vers le bas sur la vitre du scanner.
Remarque : Ne chargez pas de cartes postales, de photos, d'images trop petites, de transparents, de papier photo ou de supports trop fins (tels qu'une coupure de magazine) dans le dispositif d'alimentation automatique. Placez ces éléments sur la vitre du scanner.
- 3 Si vous chargez un document dans le dispositif d'alimentation automatique, ajustez les guide-papier.
- 4 Depuis le panneau de commandes de l'imprimante, appuyez sur **Télécopie**.
- 5 Appuyez sur ▲ ou ▼ à plusieurs reprises jusqu'à ce que **Envoyer la télécopie** apparaisse, puis appuyez sur **OK**.
- 6 Appuyez sur ▲ ou ▼ à plusieurs reprises jusqu'à ce que **Numéro de télécopie** apparaisse, puis appuyez sur **OK**.
- 7 Utilisez le pavé numérique pour entrer le numéro de télécopie. Appuyez sur **Rappeler/Pause** pour insérer une pause (représentée par un tiret, "-") dans le numéro de télécopie à l'emplacement approprié, puis appuyez sur **OK**.
Remarque : Si vous appuyez plusieurs fois sur **Rappeler/Pause**, des pauses supplémentaires sont ajoutées.
- 8 Appuyez sur **Démarrer**  pour lancer la télécopie.

Configuration du carnet d'adresses pour la télécopie

Création d'une entrée de numéro de télécopie à l'aide de l'éditeur de carnet d'adresses

- 1 Assurez-vous que l'imprimante est connectée à un ordinateur muni d'un câble USB et que l'imprimante et l'ordinateur sont sous tension.
- 2 Effectuez l'une des opérations suivantes :
 - Sous Windows Vista, cliquez sur .
 - Sous Windows XP et versions antérieures, cliquez sur **Démarrer**.
- 3 Cliquez sur **Programmes** ou **Tous les programmes** → **Applications Lexmark** → **Editeur de carnet d'adresses**.
- 4 Dans le volet de gauche de l'éditeur de carnet d'adresses, cliquez avec le bouton droit de la souris sur **Télécopie**, puis sélectionnez **Nouveau**.
La boîte de dialogue Composition abrégée s'ouvre.
- 5 L'éditeur de carnet d'adresses attribue automatiquement le numéro abrégé à la première entrée vide. Pour spécifier manuellement le numéro abrégé, cliquez sur **Spécifier un n° d'adresse**, puis indiquez une valeur comprise entre 1 et 200.

- 6 Créez une entrée de n° de télécopie et ajoutez-la à un ou plusieurs groupes :
 - a Saisissez une valeur pour le nom et le n° de téléphone.
 - b Cliquez sur **Appartenance aux groupes**.
 - c Sélectionnez le/les groupe(s) à ajouter à cette entrée, puis cliquez sur **OK**.
- 7 Confirmez l'appartenance, puis cliquez sur **OK**.
- 8 Dans le menu Fichier, sélectionnez **Enregistrer tout**.
La nouvelle entrée de télécopie est enregistrée dans le carnet d'adresses.

Création d'une entrée de numéro de télécopie à l'aide du serveur Web incorporé

- 1 Ouvrez un navigateur Web.
- 2 Dans la barre d'adresse, saisissez l'adresse IP de l'imprimante, puis appuyez sur **Entrée**.
Si l'écran de l'applet Java s'affiche, cliquez sur **Oui**.
- 3 Cliquez sur **Carnet d'adresses**.
- 4 Sous Carnet d'adresses du fax, cliquez sur **Répertoire individuel**.
- 5 Dans la liste des répertoires, cliquez sur **Ajouter** pour toute adresse vide.
- 6 Entrez les informations sur la personne :
 - a Dans le champ Nom, entrez le nom de cette adresse qui apparaîtra dans le carnet d'adresses.
 - b Dans le champ Tél., entrez le numéro de téléphone du destinataire.
- 7 Cliquez sur **Enregistrer les modifications** pour créer le numéro de téléphone.

Remarque : Les dix premières entrées du carnet d'adresses correspondent aux dix touches du panneau de commandes de l'imprimante.

Création d'une entrée de télécopie à l'aide du panneau de commandes de l'imprimante

- 1 Assurez-vous que l'imprimante est sous tension et que **Sélectionner une fonction** apparaît.
- 2 Depuis le panneau de commandes de l'imprimante, appuyez sur **Système**.
- 3 Appuyez sur ▲ ou ▼ à plusieurs reprises jusqu'à ce que **Menu Admin** apparaisse, puis appuyez sur **OK**.
- 4 Appuyez sur ▲ ou ▼ à plusieurs reprises jusqu'à ce que **Carnet d'adresses** apparaisse, puis appuyez sur **OK**.
- 5 Appuyez sur ▲ ou ▼ à plusieurs reprises jusqu'à ce que **Composition abrégée** apparaisse, puis appuyez sur **OK**.
- 6 Appuyez sur ▲ ou ▼ pour sélectionner une entrée de numérotation abrégée non utilisée, puis appuyez sur **OK**.
- 7 Appuyez sur ▲ ou ▼ à plusieurs reprises jusqu'à ce que **Nom** apparaisse, puis appuyez sur **OK**.
- 8 Utilisez le pavé numérique pour saisir un nom, puis appuyez sur **OK**.

- 9 Appuyez sur ▲ ou ▼ à plusieurs reprises jusqu'à ce que **Numéro de télécopie** apparaisse, puis appuyez sur **OK**.
- 10 Utilisez le pavé numérique pour saisir le numéro de télécopie, puis appuyez sur **OK**.
- 11 Appuyez sur ▲ ou ▼ à plusieurs reprises jusqu'à ce que **Appliquer les paramètres** apparaisse, puis appuyez sur **OK**.
- 12 Appuyez sur ↩ à plusieurs reprises jusqu'à ce que **Sélectionner une fonction** apparaisse.

Création d'un groupe de télécopies à l'aide de l'éditeur de carnet d'adresses

- 1 Assurez-vous que l'imprimante est connectée à un ordinateur muni d'un câble USB et que l'imprimante et l'ordinateur sont sous tension.
- 2 Effectuez l'une des opérations suivantes :
 - Sous Windows Vista, cliquez sur .
 - Sous Windows XP et versions antérieures, cliquez sur **Démarrer**.
- 3 Cliquez sur **Programmes** ou **Tous les programmes** → **Applications Lexmark** → **Editeur de carnet d'adresses**.
- 4 Dans le volet de gauche de l'éditeur de carnet d'adresses, cliquez avec le bouton droit de la souris sur **Télécopie**, puis sélectionnez **Nouveau** → **Nouveau groupe**.
La boîte de dialogue Composition abrégée de groupe s'ouvre.
- 5 L'éditeur de carnet d'adresses attribue automatiquement l'ID de groupe à la première entrée vide. Pour spécifier manuellement l'ID de groupe, cliquez sur **Spécifier un n° d'adresse**, puis indiquez une valeur comprise entre 1 et 6.
- 6 Saisissez un nom pour le groupe.
- 7 Cliquez sur **Appartenance aux groupes**.
- 8 Sélectionnez les membres du groupe dans la liste de gauche, puis cliquez sur **Ajouter** pour les ajouter au groupe, puis cliquez sur **OK**.
- 9 Cliquez sur **OK** pour créer le groupe.
- 10 Confirmez l'appartenance, puis cliquez sur **OK**.
- 11 Dans le menu Fichier, sélectionnez **Enregistrer tout**.
Le nouveau groupe de télécopies est enregistré dans le carnet d'adresses.

Création d'un groupe de télécopies à l'aide du serveur Web incorporé

- 1 Assurez-vous que l'imprimante est sous tension et que **Sélectionner une fonction** apparaît.
- 2 Ouvrez un navigateur Web.
- 3 Dans la barre d'adresse, saisissez l'adresse IP de l'imprimante, puis appuyez sur **Entrée**.
Si l'écran de l'applet Java s'affiche, cliquez sur **Oui**.
- 4 Cliquez sur **Carnet d'adresses**.

- 5 Sous Carnet d'adresses du fax, cliquez sur **Répertoire de groupe**.
- 6 Dans la liste des répertoires, cliquez sur **Ajouter** pour tout groupe vide.
- 7 Saisissez un nom pour le groupe, puis cliquez sur **Enregistrer les modifications**.
- 8 Cliquez sur **Retour** lorsque vous recevez un message de confirmation de demande.
- 9 Cliquez sur **Modifier** en regard du groupe que vous venez de créer.
- 10 Cochez la case en regard de chacun des noms à intégrer au groupe.
- 11 Cliquez sur **Enregistrer les modifications**.
Le nouveau groupe de télécopies est enregistré dans le carnet d'adresses de l'imprimante.

Création d'un groupe de télécopies à l'aide du panneau de commandes de l'imprimante

- 1 Assurez-vous que l'imprimante est sous tension et que **Sélectionner une fonction** apparaît.
- 2 Depuis le panneau de commandes de l'imprimante, appuyez sur **Système**.
- 3 Appuyez sur ▲ ou ▼ à plusieurs reprises jusqu'à ce que **Menu Admin** apparaisse, puis appuyez sur **OK**.
- 4 Appuyez sur ▲ ou ▼ à plusieurs reprises jusqu'à ce que **Carnet d'adresses** apparaisse, puis appuyez sur **OK**.
- 5 Appuyez sur ▲ ou ▼ à plusieurs reprises jusqu'à ce que **Composition abrégée de groupe** apparaisse, puis appuyez sur **OK**.
- 6 Appuyez sur ▲ ou ▼ à plusieurs reprises pour sélectionner une entrée de numérotation abrégée non utilisée, puis appuyez sur **OK**.
- 7 Appuyez sur ▲ ou ▼ à plusieurs reprises jusqu'à ce que **Nom** apparaisse, puis appuyez sur **OK**.
- 8 Utilisez le pavé numérique pour saisir un nom, puis appuyez sur **OK**.
- 9 Appuyez sur ▲ ou ▼ à plusieurs reprises jusqu'à ce que **N° abrégé** apparaisse, puis appuyez sur **OK**.
- 10 Appuyez sur ▲ ou ▼ à plusieurs reprises pour sélectionner les noms à ajouter au groupe, puis appuyez sur ► pour ajouter chacun des noms.
- 11 Appuyez sur **OK** lorsque vous avez sélectionné les numéros abrégés.
- 12 Appuyez sur ▲ ou ▼ à plusieurs reprises jusqu'à ce que **Appliquer les paramètres** apparaisse, puis appuyez sur **OK**.
- 13 Appuyez sur ↶ à plusieurs reprises jusqu'à ce que **Sélectionner une fonction** apparaisse.

Annulation d'une télécopie

Pour annuler un travail d'impression, appuyez sur **ARRÊT** ⏻ à tout moment.

Réception d'une télécopie

Présentation des modes de réception de télécopie

Modes de réception de télécopie	Description
Mode TEL	La réception automatique de télécopies est désactivée. Vous pouvez recevoir une télécopie en décrochant le téléphone externe et en appuyant sur le code de réception à distance, ou en définissant Téléphone raccroché sur En fonction (de façon à entendre de la voix ou la tonalité du télécopieur depuis l'appareil distant), puis appuyez sur Démarrer .
Mode TELECOPIE	Une télécopie est automatiquement reçue.
Mode TEL/TELECOPIE	Lorsque l'imprimante reçoit une télécopie entrante, le téléphone externe sonne pendant la durée indiquée par le répondeur, puis l'imprimante reçoit automatiquement la télécopie. Si les données entrantes ne sont pas une télécopie, l'imprimante émet un bip via le haut-parleur interne.
Mode Rép/TELECOPIE	L'imprimante peut partager une ligne téléphonique avec un répondeur. Dans ce mode, l'imprimante surveille le signal de télécopie et décroche en cas de tonalité de télécopie. Si le type de communication téléphonique est en série dans votre pays ou région, ce mode n'est pas disponible.
Mode DRPD	Avant d'utiliser l'option DRPD (Distinctive Ring Pattern Detection), un service de sonneries différentes doit être installé sur votre ligne téléphonique par l'opérateur téléphonique. Après avoir obtenu un numéro avec une sonnerie distincte auprès de l'opérateur, configurez le télécopieur afin de surveiller cette sonnerie en particulier.

Configuration du mode de réception de télécopie

- 1 Assurez-vous que l'imprimante est sous tension et que **Sélectionner une fonction** apparaît.
- 2 Depuis le panneau de commandes de l'imprimante, appuyez sur **Système**.
- 3 Appuyez sur ▲ ou ▼ à plusieurs reprises jusqu'à ce que **Menu Admin** apparaisse, puis appuyez sur **OK**.
- 4 Appuyez sur ▲ ou ▼ à plusieurs reprises jusqu'à ce que **Paramètres de télécopie** apparaisse, puis appuyez sur **OK**.
- 5 Appuyez sur ▲ ou ▼ à plusieurs reprises jusqu'à ce que **Sélection rép** apparaisse, puis appuyez sur **OK**.
- 6 Appuyez sur ▲ ou ▼ à plusieurs reprises pour sélectionner le mode de télécopie souhaité, puis appuyez sur **OK**.
- 7 Appuyez sur ↩ à plusieurs reprises jusqu'à ce que **Sélectionner une fonction** apparaisse.

Activation de la réception sécurisée de télécopies

Lorsque l'option de verrouillage de réception de télécopies est activée, il est nécessaire de saisir un mot de passe pour imprimer ou supprimer des télécopies.

- 1 Assurez-vous que l'imprimante est sous tension et que **Sélectionner une fonction** apparaît.
- 2 Depuis le panneau de commandes de l'imprimante, appuyez sur **Système**.

- 3 Appuyez sur ▲ ou ▼ plusieurs fois jusqu'à ce que **Menu Admin** apparaisse, puis appuyez sur **OK**.
- 4 Appuyez sur ▲ ou ▼ plusieurs fois jusqu'à ce que **Paramètres de sécurité** apparaisse, puis appuyez sur **OK**.
- 5 Appuyez sur ▲ ou ▼ plusieurs fois jusqu'à ce que **Verrouillage du panneau** apparaisse, puis appuyez sur **OK**.
- 6 Appuyez sur ▲ ou ▼ plusieurs fois jusqu'à ce que **Activer** apparaisse, puis appuyez sur **OK**.
- 7 Appuyez sur ↩ une fois.
- 8 Appuyez sur ▲ ou ▼ plusieurs fois jusqu'à ce que **Réception sécurisée** apparaisse, puis appuyez sur **OK**.
- 9 Appuyez sur **OK**.
- 10 Appuyez sur ▲ ou ▼ plusieurs fois jusqu'à ce que **Activer** apparaisse, puis appuyez sur **OK**.
- 11 Appuyez sur ▲ ou ▼ plusieurs fois jusqu'à ce que **Modifier le mot de passe** apparaisse, puis appuyez sur **OK**.
Saisissez votre mot de passe à quatre chiffres, puis appuyez sur **OK**.
- 12 Appuyez sur ↩ plusieurs fois jusqu'à ce que **Sélectionner une fonction** apparaisse.

Impression de télécopies avec la fonction d'impression sécurisée

Si l'option de verrouillage de réception de télécopies est activée, il vous faut saisir votre mot de passe numérique pour imprimer une télécopie reçue.

- 1 Depuis le panneau de commandes de l'imprimante, appuyez sur **Etat du travail**.
- 2 Appuyez sur ▲ ou ▼ plusieurs fois jusqu'à ce que **Fonctions Walk-Up** apparaisse, puis appuyez sur **OK**.
- 3 Appuyez sur ▲ ou ▼ plusieurs fois jusqu'à ce que **Impression sécurisée** apparaisse, puis appuyez sur **OK**.
- 4 Lorsque vous y êtes invité, saisissez votre mot de passe à quatre chiffres, puis appuyez sur **OK**.
Les télécopies reçues sont imprimées.

Modification des paramètres de rapports d'activité

L'imprimante peut être configurée de manière à imprimer un rapport d'activité automatiquement (Toujours imprimer) ou uniquement lorsqu'une erreur se produit (Imprimer en cas d'erreur). Vous pouvez imprimer des rapports d'activité faisant état des télécopies envoyées et/ou reçues.

- 1 Assurez-vous que l'imprimante est sous tension et que **Sélectionner une fonction** apparaît.
- 2 Depuis le panneau de commandes de l'imprimante, appuyez sur **Système**.
- 3 Appuyez sur ▲ ou ▼ plusieurs fois jusqu'à ce que **Menu Admin** apparaisse, puis appuyez sur **OK**.
- 4 Appuyez sur ▲ ou ▼ plusieurs fois jusqu'à ce que **Paramètres système** apparaisse, puis appuyez sur **OK**.

- 5 Appuyez sur ▲ ou ▼ plusieurs fois jusqu'à ce que **Transmission télécopie** apparaisse, puis appuyez sur **OK**.
- 6 Appuyez sur ▲ ou ▼ plusieurs fois pour sélectionner l'option d'impression souhaitée, puis appuyez sur **OK**.

Impression de rapports de télécopie

Il existe plusieurs types de rapports concernant les activités de télécopie, les répertoires et les travaux en attente. Les rapports de numérotation abrégée et de carnet d'adresses présentent des informations sur les numéros de télécopie, les destinataires individuels et les groupes de destinataires. Le rapport d'activité du télécopieur fournit des informations sur les travaux de télécopie réalisés. Le rapport de travaux en attente répertorie les télécopies à envoyer. Pour imprimer un rapport de télécopie :

- 1 Assurez-vous que l'imprimante est sous tension et que **Sélectionner une fonction** apparaît.
- 2 Depuis le panneau de commandes de l'imprimante, appuyez sur **Système**.
- 3 Appuyez sur ▲ ou ▼ plusieurs fois jusqu'à ce que **Menu Admin** apparaisse, puis appuyez sur **OK**.
- 4 Appuyez sur ▲ ou ▼ plusieurs fois jusqu'à ce que **Rapports Admin** apparaisse, puis appuyez sur **OK**.
- 5 Appuyez sur ▲ ou ▼ plusieurs fois pour sélectionner le rapport souhaité, puis appuyez sur **OK**.
Le rapport sélectionné est imprimé, puis l'imprimante revient à **Sélectionner une fonction**.

Envoi d'une télécopie à une heure définie

Pour envoyer une télécopie à une heure définie (dans les 24 heures) :

- 1 Depuis le panneau de commandes de l'imprimante, appuyez sur **Télécopie**.
- 2 Appuyez sur ▲ ou ▼ plusieurs fois jusqu'à ce que **Envoi différé** apparaisse, puis appuyez sur **OK**.
- 3 Appuyez sur ▲ ou ▼ plusieurs fois jusqu'à ce que **En fonction** apparaisse, puis appuyez sur **OK**.
- 4 Saisissez l'heure à l'aide du clavier, puis appuyez sur ◀ ou ▶ pour sélectionner le chiffre suivant. Une fois l'heure saisie, appuyez sur **OK**.
- 5 Appuyez sur ▲ ou ▼ plusieurs fois jusqu'à ce que **Envoyer la télécopie à** apparaisse, puis appuyez sur **OK**.

Activation de la fonction de télécopie couleur

- 1 Depuis le panneau de commandes de l'imprimante, appuyez sur **Système**.
- 2 Appuyez sur ▲ ou ▼ plusieurs fois jusqu'à ce que **Menu Admin** apparaisse, puis appuyez sur **OK**.
- 3 Appuyez sur ▲ ou ▼ plusieurs fois jusqu'à ce que **Paramètres de télécopie** apparaisse, puis appuyez sur **OK**.
- 4 Appuyez sur ▲ ou ▼ plusieurs fois jusqu'à ce que **Télécopie couleur** apparaisse, puis appuyez sur **OK**.

5 Appuyez sur ▲ ou ▼ plusieurs fois jusqu'à ce que **En fonction** apparaisse, puis appuyez sur **OK**.

Remarque : Pour modifier le paramètre de télécopie couleur, il est nécessaire d'éteindre l'imprimante, puis de la remettre sous tension.

6 Appuyez sur ↩ plusieurs fois jusqu'à ce que **Sélectionner une fonction** apparaisse.

Remarques :

- La transmission de télécopies couleur est impossible pendant la transmission ou la réception d'autres données.
- Lorsque la vitre du scanner est utilisée pour la fonction de télécopie couleur, il convient de numériser une seule page par travail.
- L'option peut rencontrer des difficultés de fonctionnement si le périphérique de réception ou d'envoi n'est pas un appareil de télécopie couleur.
- La fonction de télécopie couleur n'est pas disponible pour l'envoi groupé de télécopies.

Accès limité aux opérations de numérisation et de télécopie

L'activation du verrouillage des fonctions de numérisation et de télécopie permet de restreindre l'accès aux opérations de numérisation et de télécopie avec un mot de passe.

1 Assurez-vous que l'imprimante est sous tension et que **Sélectionner une fonction** apparaît.

2 Depuis le panneau de commandes de l'imprimante, appuyez sur **Système**.

3 Appuyez sur ▲ ou ▼ plusieurs fois jusqu'à ce que **Menu Admin** apparaisse, puis appuyez sur **OK**.

4 Appuyez sur ▲ ou ▼ plusieurs fois jusqu'à ce que **Paramètres de sécurité** apparaisse, puis appuyez sur **OK**.

5 Appuyez sur ▲ ou ▼ plusieurs fois jusqu'à ce que **Verrouillage du panneau** apparaisse, puis appuyez sur **OK**.

6 Appuyez sur ▲ ou ▼ plusieurs fois jusqu'à ce que **Activer** apparaisse, puis appuyez sur **OK**.

7 Appuyez sur ↩ une fois.

8 Appuyez sur ▲ ou ▼ plusieurs fois jusqu'à ce que **Verrouillage des fonctions de numérisation et de télécopie** apparaisse, puis appuyez sur **OK**.

9 Appuyez sur **OK**.

10 Appuyez sur ▲ ou ▼ plusieurs fois jusqu'à ce que **Activer** apparaisse, puis appuyez sur **OK**.

11 Appuyez sur ▲ ou ▼ plusieurs fois jusqu'à ce que **Modifier le mot de passe** apparaisse, puis appuyez sur **OK**.

Saisissez votre mot de passe à quatre chiffres, puis appuyez sur **OK**.

Remarque : Le mot de passe par défaut d'usine est 0000.

12 Appuyez sur ↩ plusieurs fois jusqu'à ce que **Sélectionner une fonction** apparaisse.

Limite concernant les expéditeurs de télécopies sur l'imprimante

Lorsque le filtre de télécopies indésirables est activé, l'imprimante n'imprime que les télécopies en provenance des numéros de téléphone du carnet d'adresses. Pour activer ce filtre :

- 1 Assurez-vous que l'imprimante est sous tension et que **Sélectionner une fonction** apparaît.
- 2 Depuis le panneau de commandes de l'imprimante, appuyez sur **Système**.
- 3 Appuyez sur ▲ ou ▼ plusieurs fois jusqu'à ce que **Menu Admin** apparaisse, puis appuyez sur **OK**.
- 4 Appuyez sur ▲ ou ▼ plusieurs fois jusqu'à ce que **Paramètres de télécopie** apparaisse, puis appuyez sur **OK**.
- 5 Appuyez sur ▲ ou ▼ plusieurs fois jusqu'à ce que **Filtre télécopies indésirables** apparaisse, puis appuyez sur **OK**.
- 6 Appuyez sur ▲ ou ▼ plusieurs fois jusqu'à ce que **En fonction** apparaisse, puis appuyez sur **OK**.
Il est nécessaire de redémarrer l'imprimante pour que les nouveaux paramètres soient appliqués. Appuyez sur **OK** pour continuer.
- 7 Appuyez sur ↶ plusieurs fois jusqu'à ce que **Sélectionner une fonction** apparaisse.

Remarques :

- Avec l'option de filtre de télécopies indésirables, le nombre de télécopies sortantes doit être défini sur l'imprimante.
- Seules les télécopies en provenance de numéros de téléphone du carnet d'adresses sont reçues.
- Veillez à ce que les expéditeurs enregistrent correctement leur numéro de téléphone sur leur télécopieur. Dans le cas contraire, l'imprimante pourrait ne pas reconnaître le numéro de téléphone de l'expéditeur même s'il fait partie du carnet d'adresses.

Personnalisation des paramètres de numérotation

Configuration du mode de numérotation

En fonction du type de ligne téléphonique utilisée, l'imprimante peut être configurée sur Tonalité de touche ou sur Numérotation par impulsion. Le paramètre usine correspond à l'option Tonalité de touche.

- 1 Assurez-vous que l'imprimante est sous tension et que **Sélectionner une fonction** apparaît.
- 2 Depuis le panneau de commandes de l'imprimante, appuyez sur **Système**.
- 3 Appuyez sur ▲ ou ▼ plusieurs fois jusqu'à ce que **Menu Admin** apparaisse, puis appuyez sur **OK**.
- 4 Appuyez sur ▲ ou ▼ plusieurs fois jusqu'à ce que **Paramètres de télécopie** apparaisse, puis appuyez sur **OK**.
- 5 Appuyez sur ▲ ou ▼ plusieurs fois jusqu'à ce que **Type de composition** apparaisse, puis appuyez sur **OK**.

- 6 Appuyez sur ▲ ou ▼ plusieurs fois jusqu'à ce que le mode de numérotation souhaité apparaisse, puis appuyez sur **OK**.
- 7 Appuyez sur ↩ plusieurs fois jusqu'à ce que **Sélectionner une fonction** apparaisse.

Réglage du volume

Il est possible de régler le volume pour les télécopies entrantes.

Pour régler le volume :

- 1 Assurez-vous que l'imprimante est sous tension et que **Sélectionner une fonction** apparaît.
- 2 Depuis le panneau de commandes de l'imprimante, appuyez sur **Système**.
- 3 Appuyez sur ▲ ou ▼ plusieurs fois jusqu'à ce que **Menu Admin** apparaisse, puis appuyez sur **OK**.
- 4 Appuyez sur ▲ ou ▼ plusieurs fois jusqu'à ce que **Paramètres de télécopie** apparaisse, puis appuyez sur **OK**.
- 5 Appuyez sur ▲ ou ▼ plusieurs fois jusqu'à ce que **Volume de la sonnerie** apparaisse, puis appuyez sur **OK**.
- 6 Appuyez sur ▲ ou ▼ plusieurs fois pour sélectionner le volume souhaité, puis appuyez sur **OK**.
Il est nécessaire de redémarrer l'imprimante pour que les nouveaux paramètres soient appliqués. Appuyez sur **OK** pour continuer.
- 7 Appuyez sur ↩ plusieurs fois jusqu'à ce que **Sélectionner une fonction** apparaisse.

Configuration de la télécopie via un commutateur téléphonique privé (PBX)

Si l'imprimante est utilisée dans une entreprise ou un bureau, elle peut être connectée à un système de commutateur téléphonique privé (PBX). En composant un numéro de télécopie, l'imprimante attend généralement de reconnaître la tonalité, puis compose le numéro de télécopie. Cependant, cette méthode de numérotation ne fonctionne pas si le système de commutateur téléphonique privé (PBX) utilise une tonalité non reconnaissable par la majorité des télécopieurs. La sélection du commutateur téléphonique privé (PBX) permet à l'imprimante de composer le numéro de télécopie sans attendre de reconnaître la tonalité.

- 1 Assurez-vous que l'imprimante est sous tension et que **Sélectionner une fonction** apparaît.
- 2 Depuis le panneau de commandes de l'imprimante, appuyez sur **Système**.
- 3 Appuyez sur ▲ ou ▼ plusieurs fois jusqu'à ce que **Menu Admin** apparaisse, puis appuyez sur **OK**.
- 4 Appuyez sur ▲ ou ▼ plusieurs fois jusqu'à ce que **Paramètres de télécopie** apparaisse, puis appuyez sur **OK**.
- 5 Appuyez sur ▲ ou ▼ plusieurs fois jusqu'à ce que **Type de ligne** apparaisse, puis appuyez sur **OK**.
- 6 Appuyez sur ▲ ou ▼ plusieurs fois jusqu'à ce que **PBX** apparaisse, puis appuyez sur **OK**.
Il est nécessaire de redémarrer l'imprimante pour que les nouveaux paramètres soient appliqués. Appuyez sur **OK** pour continuer.
- 7 Appuyez sur ↩ plusieurs fois jusqu'à ce que **Sélectionner une fonction** apparaisse.

Paramétrage du délai avant réception automatique d'une télécopie

Le mode de réception de réponse automatique définit l'intervalle de temps après lequel l'imprimante répond à un appel entrant. Ce délai peut être compris entre 0 et 255 secondes.

- 1 Assurez-vous que l'imprimante est sous tension et que **Sélectionner une fonction** apparaît.
- 2 Depuis le panneau de commandes de l'imprimante, appuyez sur **Système**.
- 3 Appuyez sur ▲ ou ▼ plusieurs fois jusqu'à ce que **Menu Admin** apparaisse, puis appuyez sur **OK**.
- 4 Appuyez sur ▲ ou ▼ plusieurs fois jusqu'à ce que **Paramètres de télécopie** apparaisse, puis appuyez sur **OK**.
- 5 Appuyez sur ▲ ou ▼ plusieurs fois jusqu'à ce que **Réponse automatique télécopie, Réponse automatique TELEPHONE/TELECOPIE** ou **Réponse automatique Rép/TELECOPIE** apparaisse, puis appuyez sur **OK**.

Remarque : Sélectionnez le mode de réception actuel de l'imprimante.

- 6 Appuyez sur ▲ ou ▼ plusieurs fois pour sélectionner le délai souhaité, puis appuyez sur **OK**.
Il est nécessaire de redémarrer l'imprimante pour que les nouveaux paramètres soient appliqués. Appuyez sur **OK** pour continuer.
- 7 Appuyez sur ↵ plusieurs fois jusqu'à ce que **Sélectionner une fonction** apparaisse.

Une fois l'intervalle de temps écoulé, l'imprimante reçoit automatiquement la télécopie entrante.

Personnalisation des paramètres de télécopie par défaut depuis le panneau de commandes de l'imprimante

Réglage de la résolution de télécopie

- 1 Depuis le panneau de commandes de l'imprimante, appuyez sur **Système**.
- 2 Appuyez sur ▲ ou ▼ plusieurs fois jusqu'à ce que **Paramétrage par défaut** apparaisse, puis appuyez sur **OK**.
- 3 Appuyez sur ▲ ou ▼ plusieurs fois jusqu'à ce que **Paramètres par défaut de télécopie** apparaisse, puis appuyez sur **OK**.
- 4 Appuyez sur ▲ ou ▼ plusieurs fois jusqu'à ce que **Résolution** apparaisse, puis appuyez sur **OK**.
- 5 Appuyez sur ▲ ou ▼ plusieurs fois pour sélectionner la résolution souhaitée, puis appuyez sur **OK**.
- 6 Appuyez sur ↵ plusieurs fois jusqu'à ce que **Sélectionner une fonction** apparaisse.

Sélection du type de document à envoyer par télécopie

Le scanner optimise l'apparence de la télécopie à envoyer en fonction du contenu du document d'origine. Les types de documents suivants sont disponibles :

- **Texte**—Pour du texte en couleur ou en noir et blanc
- **Mixte**—Pour des documents mêlant texte, graphiques et photos, comme les magazines ou les journaux
- **Photo**—Pour les impressions de photos

- 1 Depuis le panneau de commandes de l'imprimante, appuyez sur **Système**.
- 2 Appuyez sur ▲ ou ▼ plusieurs fois jusqu'à ce que **Paramétrage par défaut** apparaisse, puis appuyez sur **OK**.
- 3 Appuyez sur ▲ ou ▼ plusieurs fois jusqu'à ce que **Paramètres par défaut de télécopie** apparaisse, puis appuyez sur **OK**.
- 4 Appuyez sur ▲ ou ▼ plusieurs fois jusqu'à ce que **Type de document** apparaisse, puis appuyez sur **OK**.
- 5 Appuyez sur ▲ ou ▼ plusieurs fois pour sélectionner le type de document souhaité, puis appuyez sur **OK**.
- 6 Appuyez sur ↩ plusieurs fois jusqu'à ce que **Sélectionner une fonction** apparaisse.

Eclaircir ou assombrir une télécopie

- 1 Depuis le panneau de commandes de l'imprimante, appuyez sur **Système**.
- 2 Appuyez sur ▲ ou ▼ plusieurs fois jusqu'à ce que **Paramétrage par défaut** apparaisse, puis appuyez sur **OK**.
- 3 Appuyez sur ▲ ou ▼ plusieurs fois jusqu'à ce que **Paramètres par défaut de télécopie** apparaisse, puis appuyez sur **OK**.
- 4 Appuyez sur ▲ ou ▼ plusieurs fois jusqu'à ce que **Eclaircir/Assombrir** apparaisse, puis appuyez sur **OK**.
- 5 Appuyez sur ◀ ou ▶ plusieurs fois pour éclaircir ou assombrir la télécopie, puis appuyez sur **OK**.
- 6 Appuyez sur ↩ plusieurs fois jusqu'à ce que **Sélectionner une fonction** apparaisse.

Paramétrage de l'envoi différé

Pour différer l'envoi de télécopies, définissez l'envoi différé (dans les 24 heures) comme paramètre par défaut :

- 1 Depuis le panneau de commandes de l'imprimante, appuyez sur **Système**.
- 2 Appuyez sur ▲ ou ▼ plusieurs fois jusqu'à ce que **Paramétrage par défaut** apparaisse, puis appuyez sur **OK**.
- 3 Appuyez sur ▲ ou ▼ plusieurs fois jusqu'à ce que **Paramètres par défaut de télécopie** apparaisse, puis appuyez sur **OK**.
- 4 Appuyez sur ▲ ou ▼ plusieurs fois jusqu'à ce que **Envoi différé** apparaisse, puis appuyez sur **OK**.
- 5 Saisissez l'heure à l'aide du clavier, puis appuyez sur ◀ ou ▶ pour sélectionner le chiffre suivant. Une fois l'heure saisie, appuyez sur **OK**.
- 6 Appuyez sur ↩ plusieurs fois jusqu'à ce que **Sélectionner une fonction** apparaisse.

Personnalisation des paramètres de télécopie pour un travail individuel

- 1 Depuis le panneau de commandes de l'imprimante, appuyez sur **Télécopie**.
- 2 Appuyez sur ▲ ou ▼ plusieurs fois jusqu'à ce que le paramètre de télécopie souhaité apparaisse, puis appuyez sur **OK**.
- 3 Modifiez le paramètre sélectionné, puis appuyez sur **OK**.
- 4 Appuyez sur ▲ ou ▼ plusieurs fois jusqu'à ce que **Envoyer la télécopie à** apparaisse, puis appuyez sur **OK**.

Élimination des bourrages

Réduction des risques de bourrage

Les points suivants permettent d'éviter les bourrages :

- Utilisez uniquement les types de papier et de support spéciaux recommandés.
Pour plus d'informations, reportez-vous au *Card Stock & Label Guide* (en anglais uniquement) disponible sur le site Web de Lexmark à l'adresse **www.lexmark.com/publications**.
- Ne chargez pas trop de support. Veillez à ne pas dépasser la hauteur maximale de pile indiquée.
- Ne chargez pas de papier froissé, plié, humide ou recourbé.
- Déramez, ventilez et égalisez le papier avant de le charger.
- N'utilisez pas de papier découpé ou rogné manuellement.
- Ne mélangez pas les formats, les grammages ou les types de supports dans une même pile.
- Stockez le support dans un environnement approprié.
- Ne retirez pas les tiroirs lorsqu'une impression est en cours.
- Poussez fermement tous les tiroirs après leur chargement.
- Vérifiez que les guide-papier des tiroirs sont correctement positionnés et qu'ils ne sont pas trop serrés contre la pile de support.
- Assurez-vous que tous les câbles de l'imprimante sont correctement branchés. Pour plus d'informations, reportez-vous à la documentation d'installation.

Explication des messages de bourrage papier et identification des zones de bourrage

Ouvrez les portes et les capots, puis retirez les tiroirs pour accéder aux zones de bourrage. L'illustration identifie les zones de bourrage possibles. Pour effacer les messages de bourrage, vous devez retirer tout support coincé dans le chemin du papier.

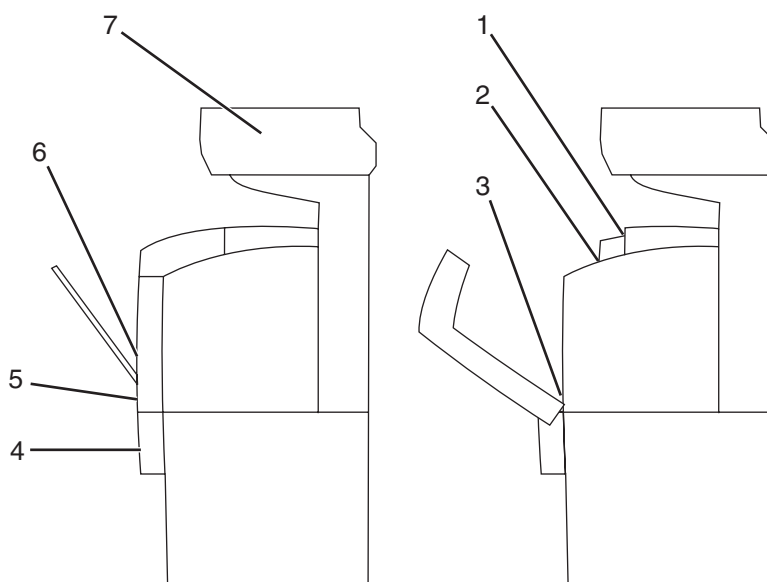

	Message de bouchage	Nom de la zone
1	Bouchage au niveau de la sortie Ouvrez la porte A	Partie supérieure de l'unité de fusion
2	Bouchage au niveau du rouleau d'enregistrement Ouvrez la porte A	Partie inférieure de l'unité de fusion
3	Bouchage au niveau du module recto verso Ouvrez la porte A Soulevez la courroie	Dispositif optionnel recto verso
4	Bouchage au niveau du tiroir 3 Ouvrez le tiroir 3 Ouvrez la porte A	Tiroir optionnel 550 feuilles (Tiroir 3)
5	Bouchage au niveau du tiroir 2 Ouvrez le tiroir 2 Ouvrez la porte A	Tiroir standard (Tiroir 2)
6	Bouchage au niveau du tiroir 1 Vérifiez le tiroir 1 Ouvrez la porte A	Chargeur multifonction (Tiroir 1)
7	Bouchage au niveau du scanner Ouvrez le capot du DAA, puis retirez le papier coincé Tournez le bouton vert pour retirer le papier	Tiroir DAA

Elimination des brouillages du tiroir 1 (multifonction)

Si le papier n'est pas alimenté correctement depuis le chargeur multifonction, **Bouffrage au niveau du tiroir 1** apparaît.

- 1 Extrayez le papier coincé dans le tiroir du chargeur multifonction, puis retirez tout papier restant du tiroir.



- 2 Appuyez sur la touche d'ouverture et abaissez doucement la porte avant.

 **MISE EN GARDE—SURFACE BRULANTE** : Pour réduire le risque de brûlure, laissez la surface du composant refroidir avant d'y toucher.

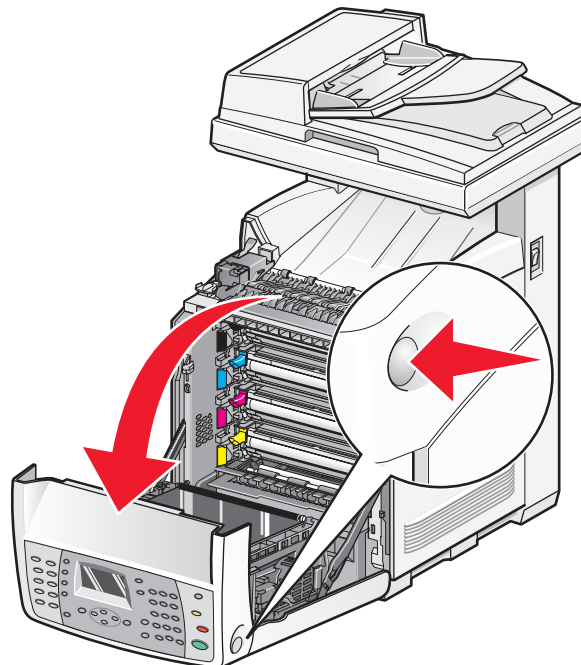

3 Retirez tout papier coincé dans l'imprimante.

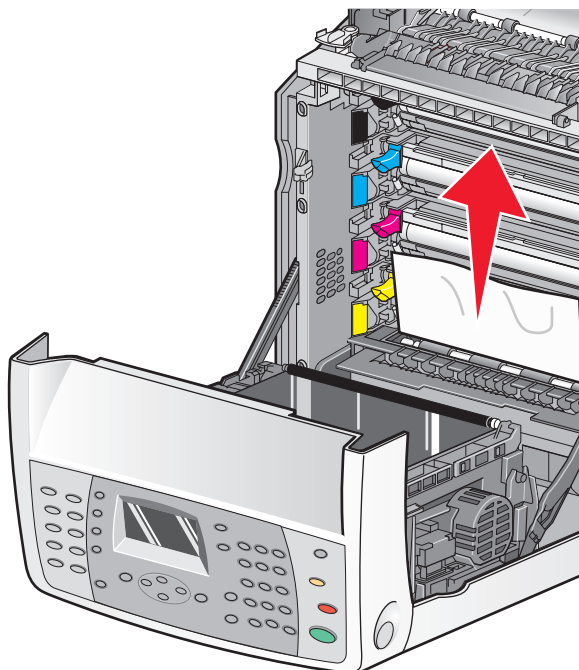

4 Fermez la porte avant.

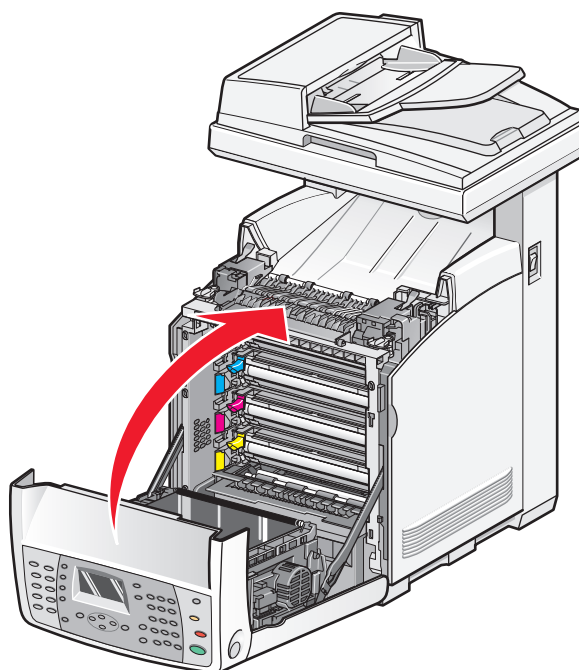

5 Saisissez la poignée et tirez le tiroir 1 vers l'extérieur. Sortez-le entièrement.

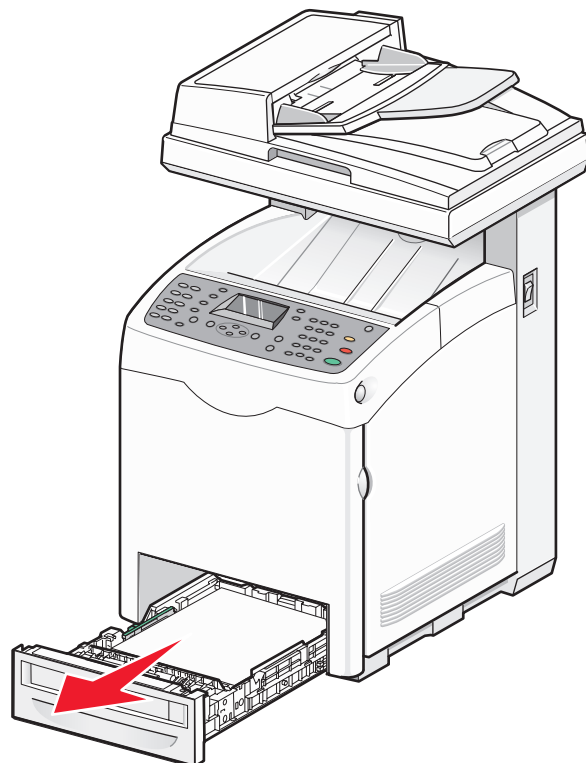

6 Enlevez tout papier coincé dans le boîtier du tiroir.



7 Alignez le tiroir et insérez-le.

Elimination des brouillages du tiroir 2

Si le papier n'a pas été alimenté correctement à partir du tiroir 2, le brouillage se situe dans le tiroir. **Brouillage au niveau du tiroir 2** apparaît.

- 1 Saisissez la poignée, puis tirez le tiroir 2 pour l'extraire. Retirez complètement le tiroir.

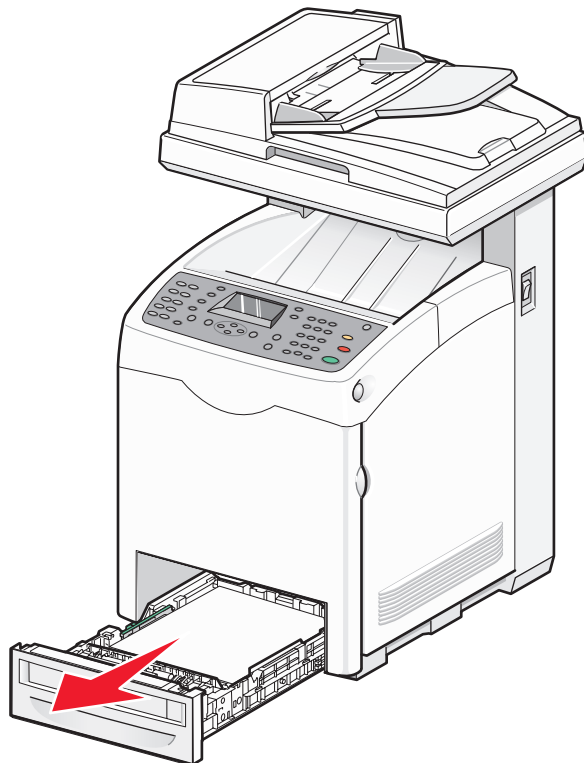

2 Dégagez le bouchage. Le bouchage peut se situer dans le tiroir ou derrière la zone du tiroir.

- **Bouffrages dans le tiroir**—Localisez la feuille située au-dessus de la pile. Tirez pour l'extraire.

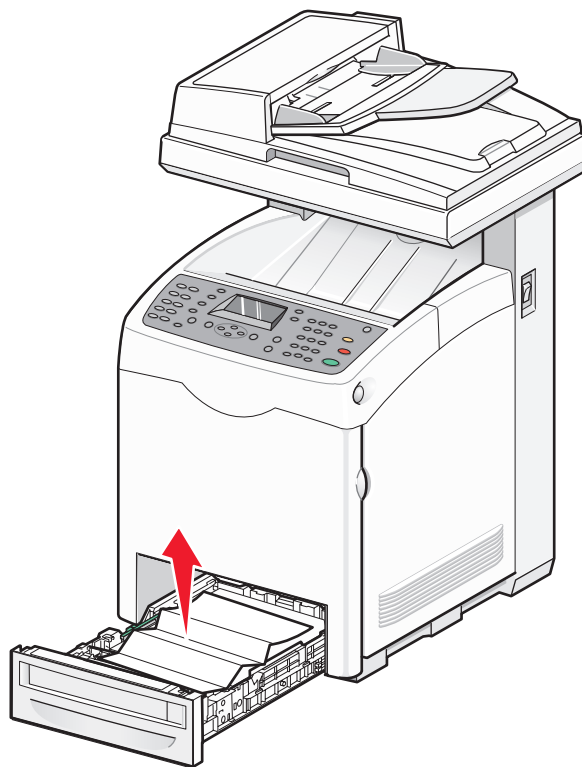

- **Bourrages derrière la zone du tiroir**—Localisez le bourrage sur la surface inférieure du boîtier du tiroir. Vous serez peut-être amené à chercher très en dessous de l'imprimante pour localiser le bourrage, comme indiqué dans l'illustration ci-après. Dégagez le bourrage.



3 Alignez le tiroir et insérez-le.

4 Appuyez sur la touche d'ouverture, puis abaissez doucement la porte avant.



MISE EN GARDE—SURFACE BRULANTE : Pour réduire le risque de brûlure, laissez la surface du composant refroidir avant d'y toucher.

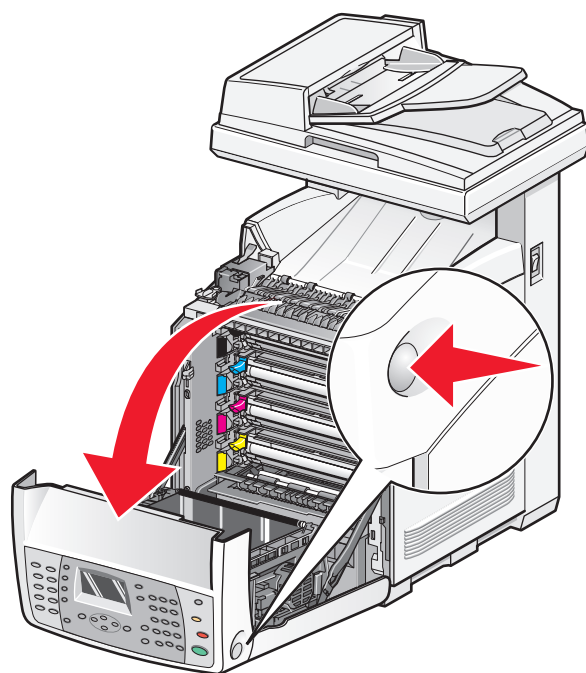

5 Dégagez tout bouchage de l'imprimante.

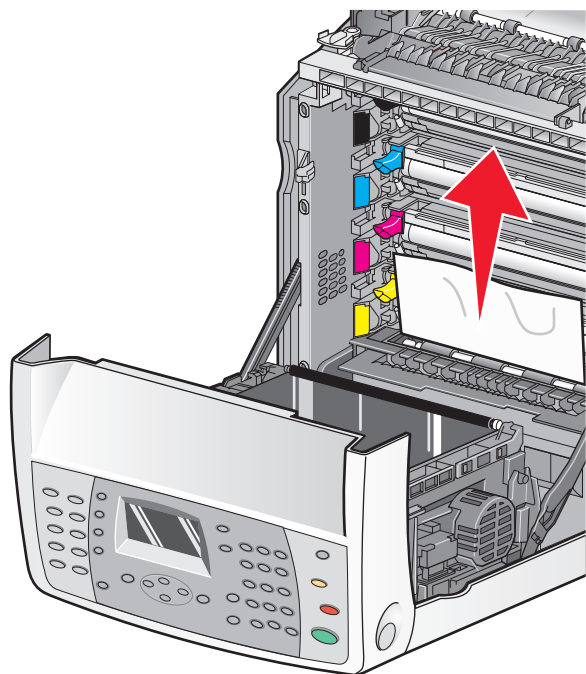

6 Fermez la porte avant.

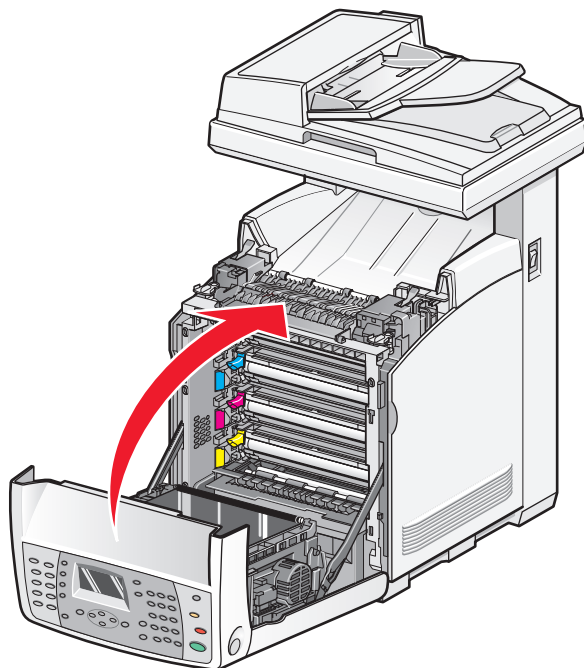

Elimination des brouages du tiroir 3

Si le papier n'a pas été alimenté correctement à partir du tiroir 3, le brouage se situe dans le tiroir. **Brouage au niveau du tiroir 3** apparaît.

- 1 Saisissez la poignée, puis tirez le tiroir 3 pour l'extraire. Retirez complètement le tiroir.
- 2 Dégagez le brouage. Le brouage peut se situer dans le tiroir ou derrière la zone du tiroir.
 - **Brouages dans le tiroir**—Localisez la feuille située au-dessus de la pile. Tirez pour l'extraire.

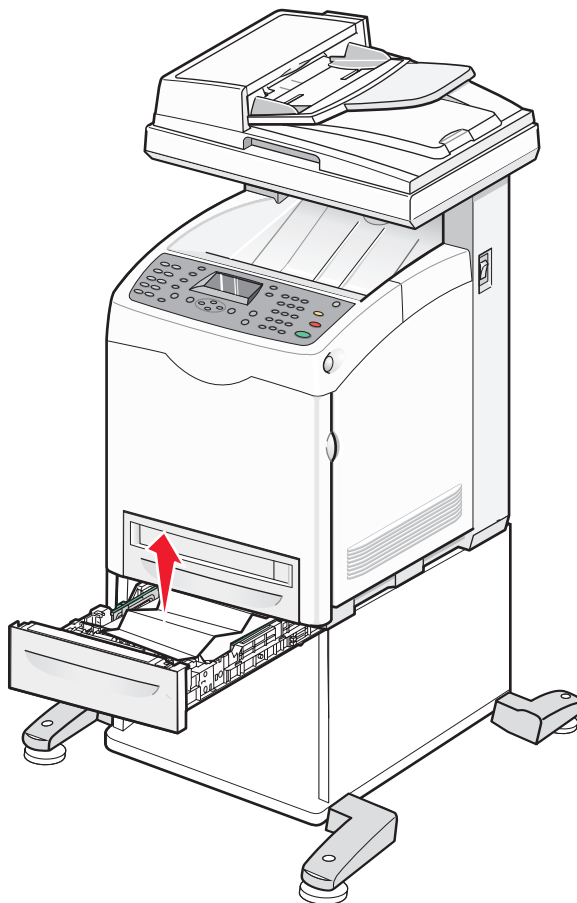

- **Bourrages derrière la zone du tiroir**—Localisez le bourrage sur la surface inférieure du boîtier du tiroir. Vous serez peut-être amené à chercher très en dessous de l'imprimante pour localiser le bourrage, comme indiqué dans l'illustration ci-après. Dégagez le bourrage.

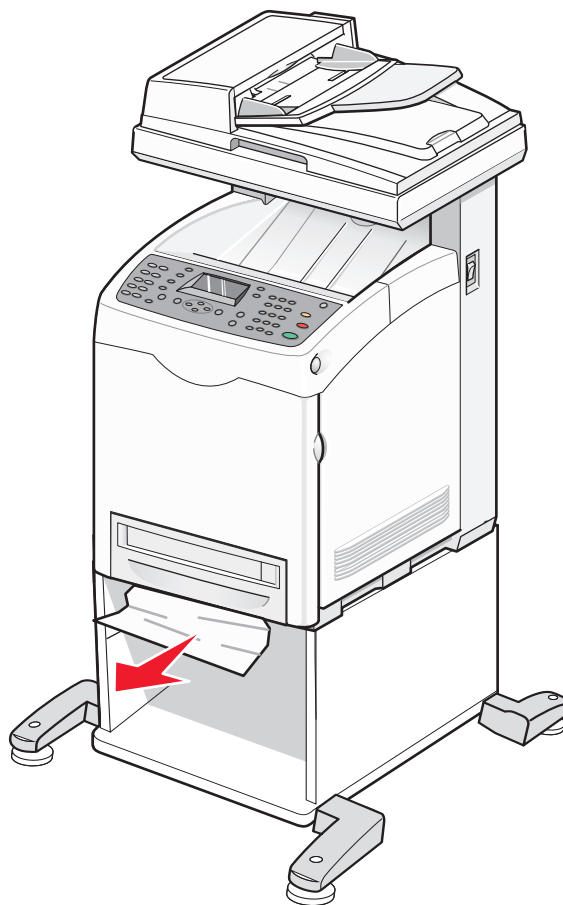

3 Alignez le tiroir et insérez-le.

4 Appuyez sur la touche d'ouverture, puis abaissez doucement la porte avant.



MISE EN GARDE—SURFACE BRULANTE : Pour réduire le risque de brûlure, laissez la surface du composant refroidir avant d'y toucher.

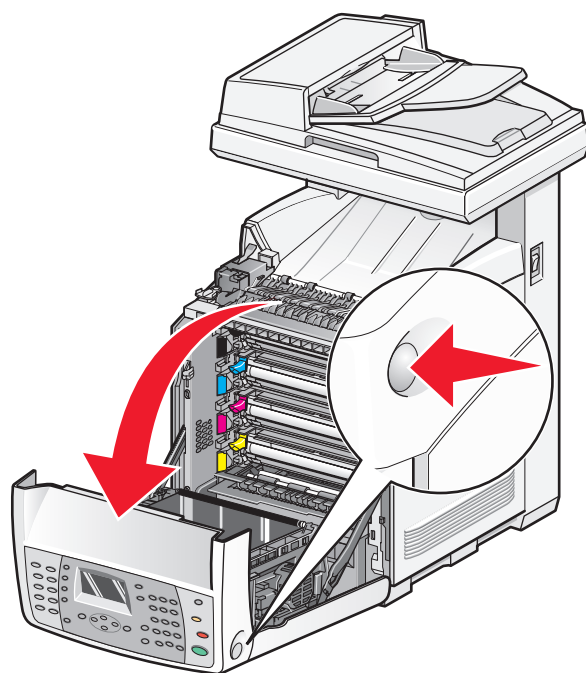

5 Dégagez tout bouchage de l'imprimante.

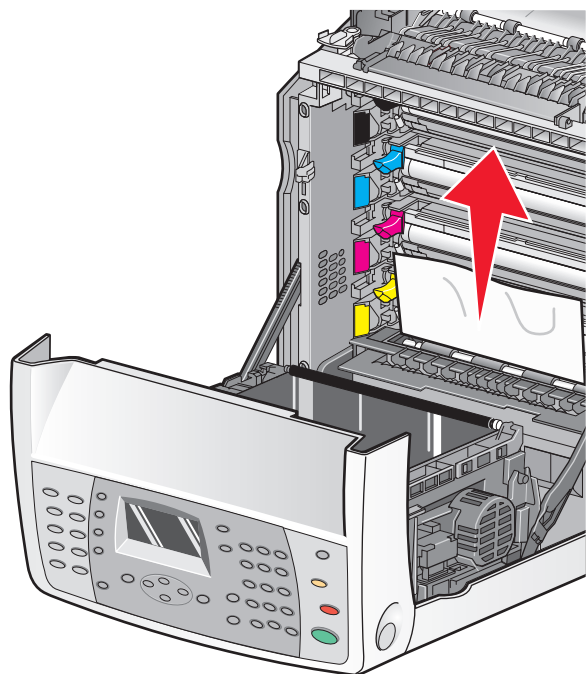

6 Fermez la porte avant.

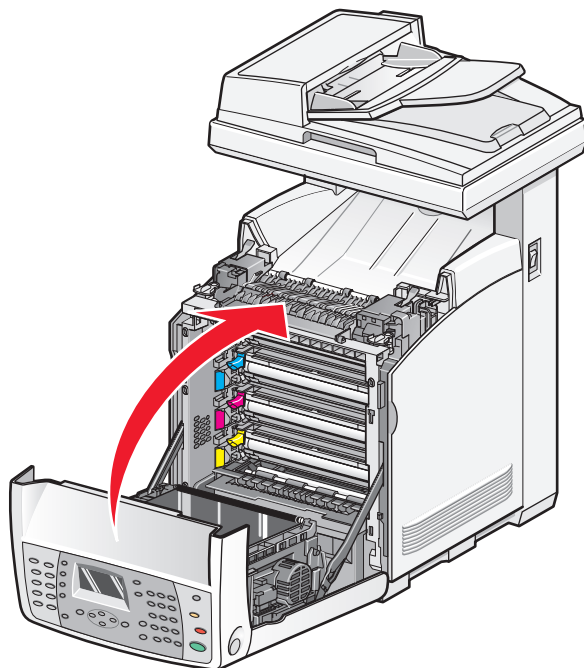

Elimination des bourrages de l'unité de fusion

S'il y a un problème de bourrage papier au niveau de l'unité de fusion, **Bourrage au niveau de la sortie** ou **Bourrage au niveau du rouleau d'enregistrement** apparaît. Le message **Bourrage au niveau du rouleau d'enregistrement** indique qu'il y a un problème de bourrage papier en dessous de l'unité de fusion. Le message **Bourrage au niveau de la sortie** indique qu'il y a un problème de bourrage papier au-dessus de l'unité de fusion.

 **MISE EN GARDE—SURFACE BRULANTE** : Pour réduire le risque de brûlure, laissez la surface du composant refroidir avant d'y toucher.

- 1 Appuyez sur la touche d'ouverture, puis abaissez doucement la porte avant.

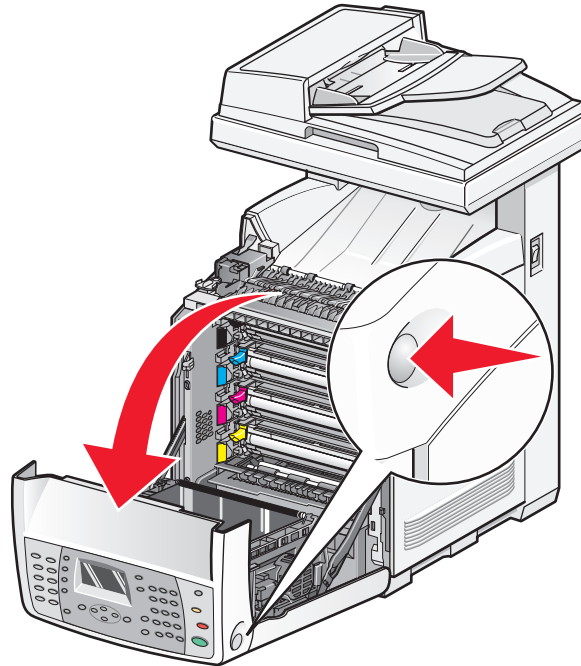

2 Soulevez les leviers de dégagement de la pression de l'unité de fusion pour relâcher la tension sur le papier.

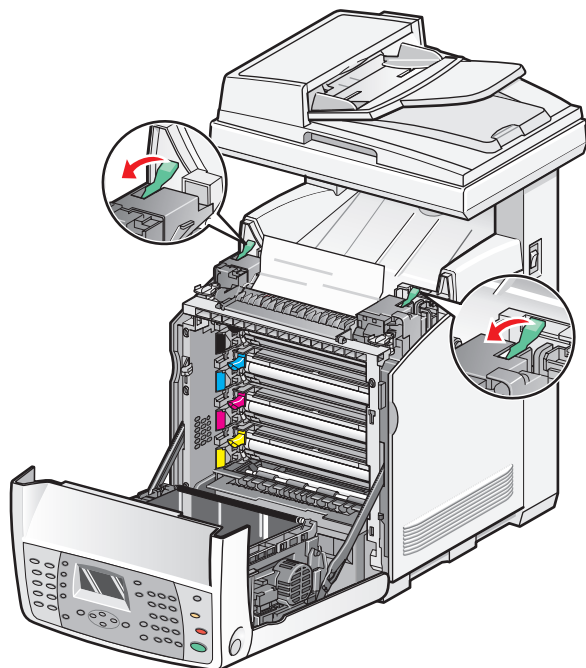

3 Soulevez le capot de l'unité de fusion, puis retirez le papier coincé.

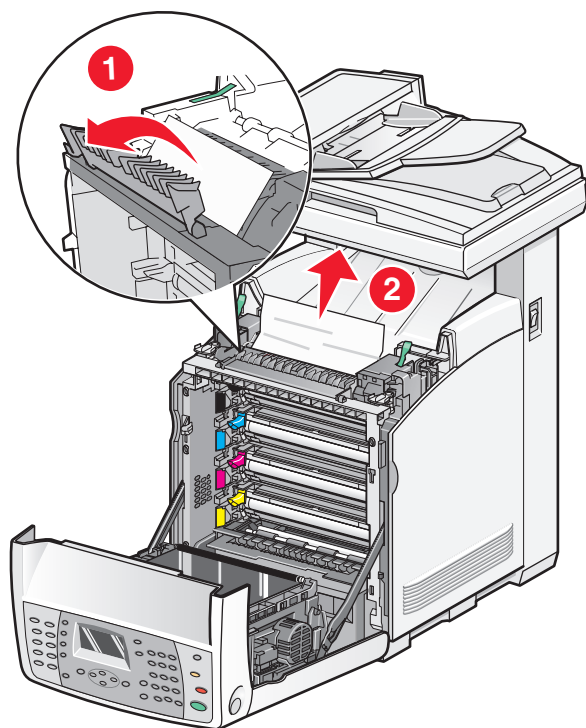

4 Fermez le capot de l'unité de fusion, puis abaissez les leviers de dégagement de la pression.

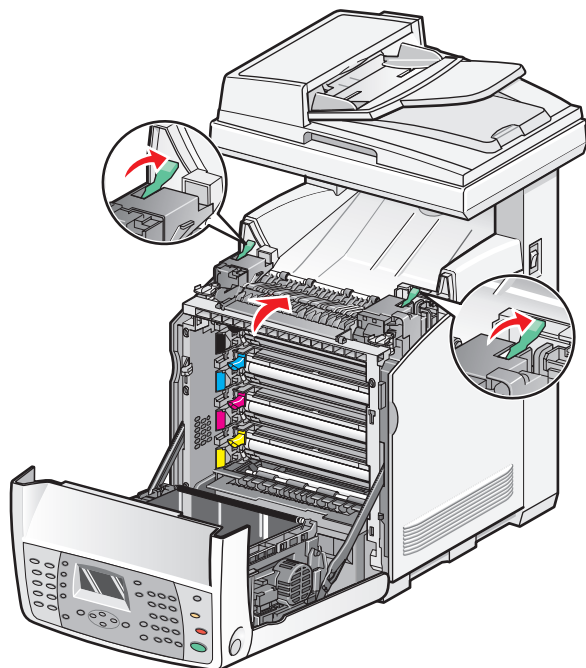

5 Fermez la porte avant.

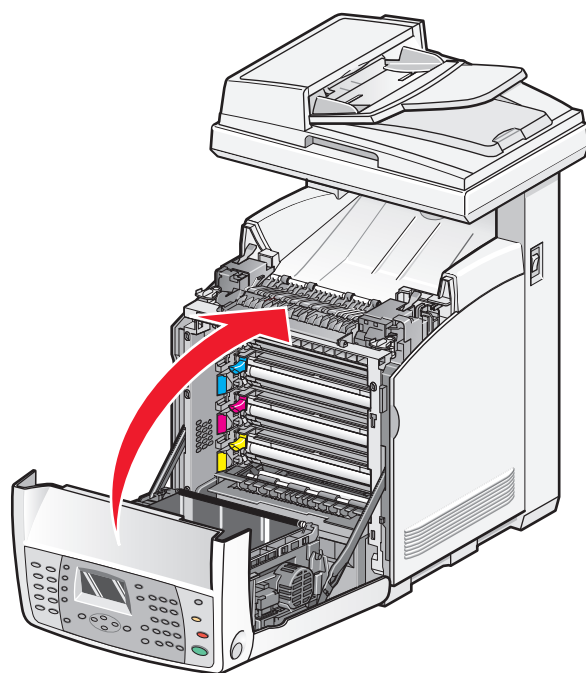

Elimination des bourrages du dispositif recto verso

Si le papier n'a pas été correctement alimenté dans le dispositif recto verso, le bourrage bloque le chemin du papier dans le dispositif recto verso. **Bourrage au niveau du module recto verso** apparaît.

 **MISE EN GARDE—SURFACE BRULANTE** : Pour réduire le risque de brûlure, laissez la surface du composant refroidir avant d'y toucher.

- 1 Appuyez sur la touche d'ouverture, puis abaissez doucement la porte avant.

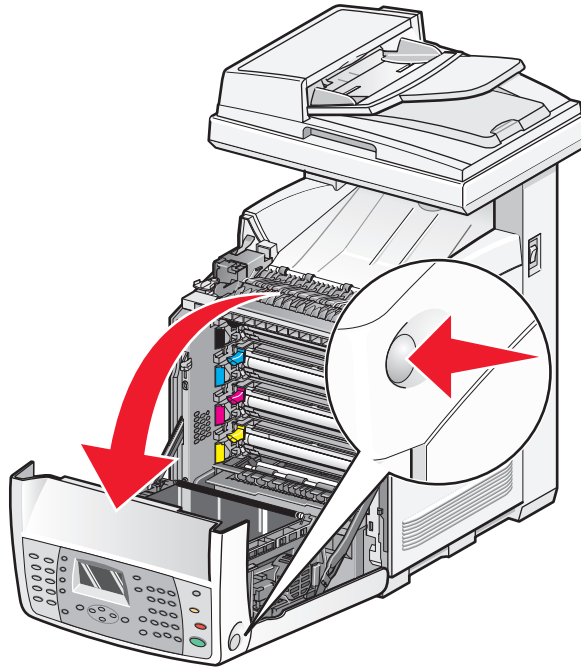

- 2** Tirez sur le papier coincé pour l'extraire du dispositif recto verso. Si vous ne parvenez pas à localiser le papier coincé, passez à l'étape suivante.

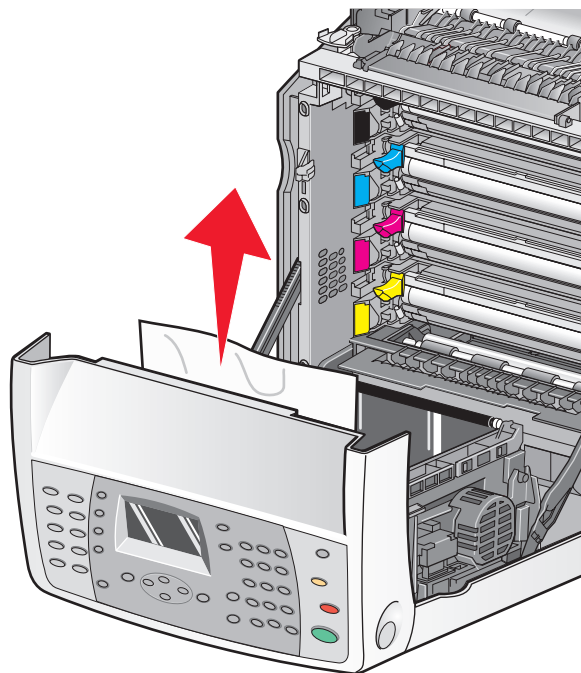

- 3** Soulevez l'unité de la courroie de transfert.

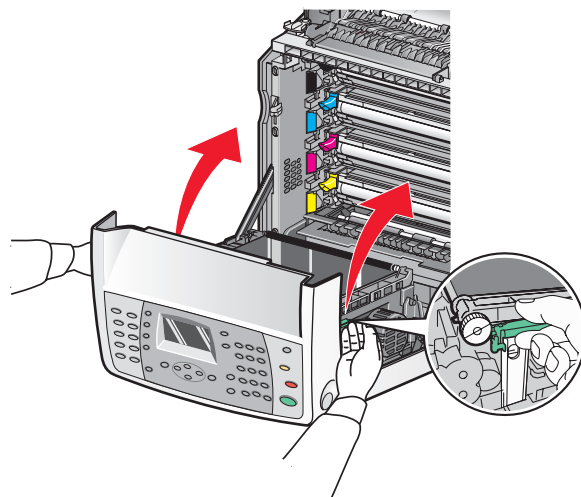

4 Dégagez tout bouchage du chargeur de papier recto verso.

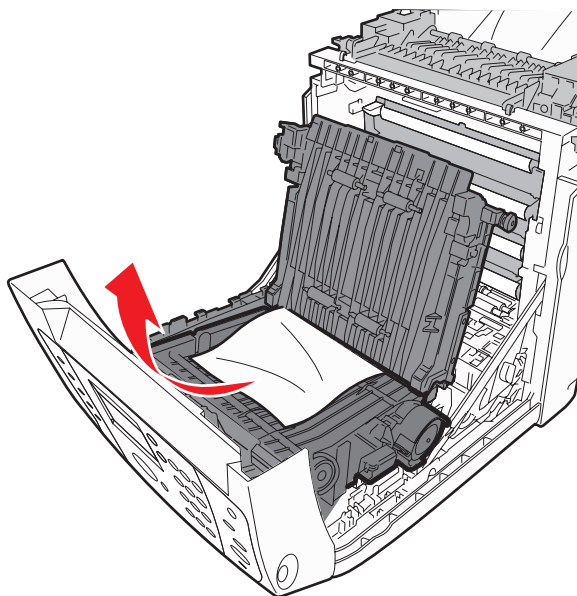

5 Fermez l'unité de la courroie de transfert.

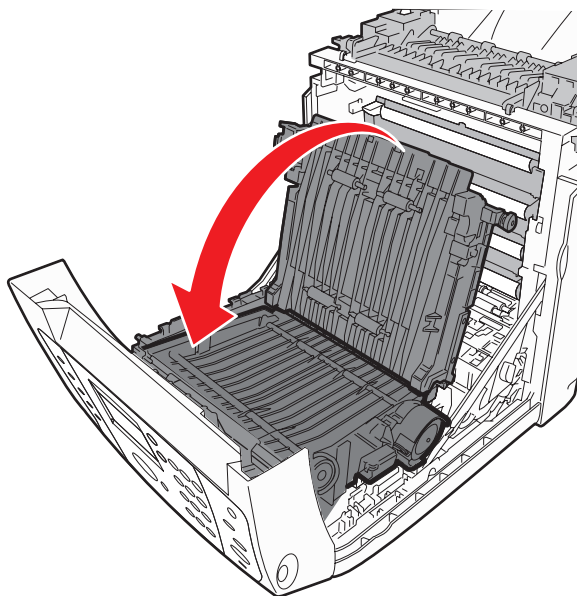

6 Fermez la porte avant.

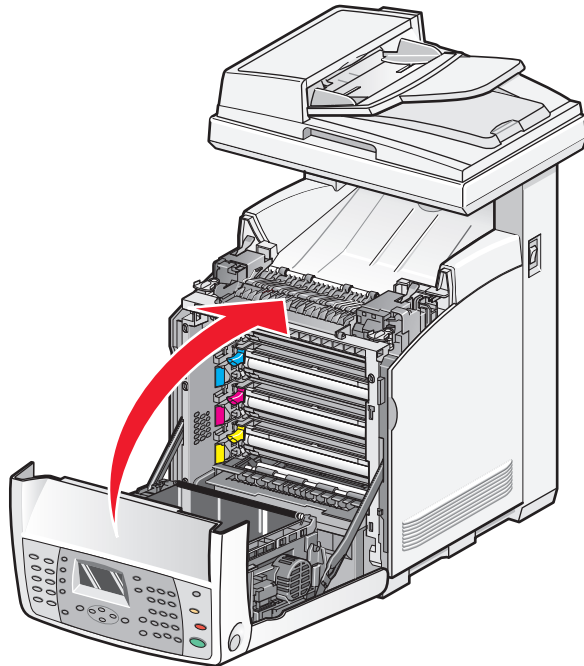

Elimination des brouillages du DAA

S'il y a un problème de brouillage papier dans le DAA, **Brouillage au niveau du scanner** apparaît. Dégagez tout brouillage papier, puis assurez-vous que le tiroir d'alimentation n'est pas surchargé.

1 Retirez le papier du tiroir d'alimentation, puis ouvrez le capot du DAA.

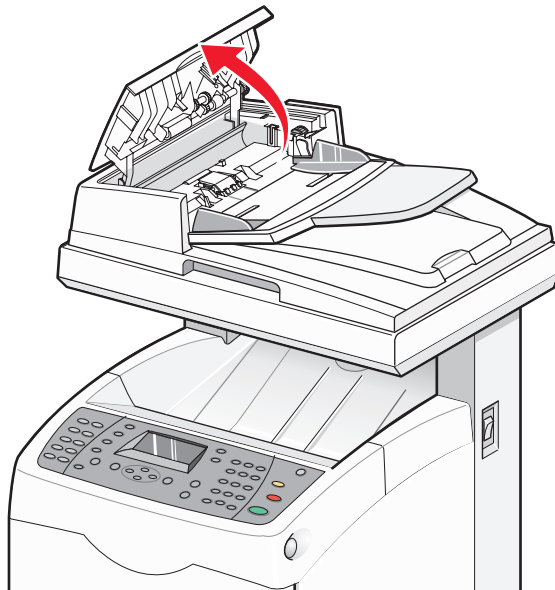

Elimination des brouillages

2 S'il se situe au niveau de la zone d'alimentation de papier, dégagez le bouchage en tirant.



3 Si le bouchage se situe au niveau de la zone de sortie du papier, tournez le bouton de façon à éliminer le bouchage.

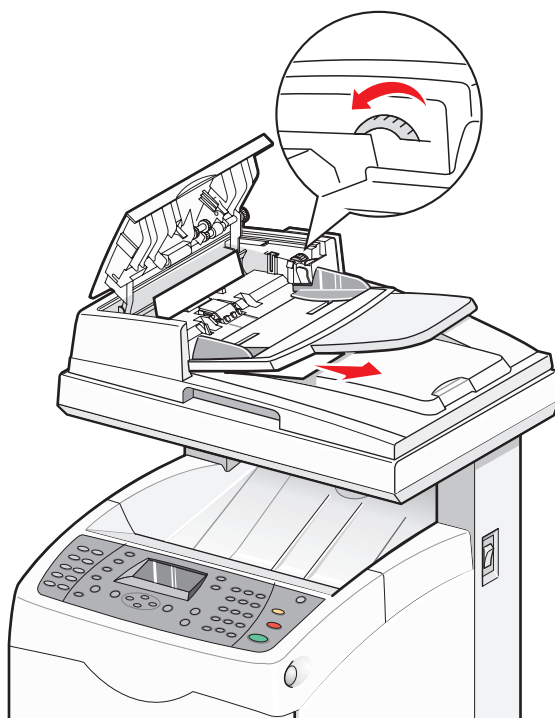

4 Fermez le capot du DAA.



5 Ouvrez le capot du scanner et retirez tout papier coincé de la zone d'alimentation.



6 Fermez le capot du scanner.



7 Une fois le problème de bouchage papier résolu, un message apparaît indiquant **de revenir au document et d'appuyer sur Démarrer**. Placez le document original dans le DAA, puis appuyez sur **Démarrer** ◊ pour poursuivre le travail de numérisation.

Présentation des menus de l'imprimante

Liste des menus

Plusieurs menus sont disponibles pour simplifier la modification des paramètres de l'imprimante.

Paramétrage par défaut	Paramètres tiroir	Pages d'informations	Données de facturation
Paramètres par défaut de copie	Tiroir 1 (multifonction)	Affichage des menus	Total d'impressions
Paramètres de numérisation par défaut	Tiroir 2	Page de démonstration	Impression couleur
Paramètres par défaut de télécopie	Tiroir 3	Configuration	Impression en noir et blanc
		Liste des polices PCL	
		Liste des polices PS	
		Historique des travaux	
		Historique des erreurs	
		Surveillance des protocoles	
		Liste des macros PCL	
		Documents stockés	

Menu Admin

Carnet d'adresses
Langage d'impression
Paramètres réseau
Paramètres Parallèle
Paramètres USB
Paramètres de télécopie
Paramètres système
Maintenance
Paramètres de sécurité
Rapports Admin
Numérisation vers courrier électronique

Langue du panneau

Anglais
Français
Italien
Allemand
Espagnol
Danois
Néerlandais
Portugais
Suédois
Русский
Polonais
Turc

Menu Paramètres par défaut

Menu Paramètres par défaut de copie

Option de menu	Description
Couleur Noir & Blanc Couleur	Permet de définir la copie en noir et blanc ou en couleur. Remarque : Couleur correspond au paramètre usine.

Option de menu	Description
Alimentation papier Tiroir 1 (multifonction) Tiroir 2 Tiroir 3	Indique la source d'alimentation pour les copies Remarques : <ul style="list-style-type: none"> • Le tiroir 2 correspond aux paramètres usine. • Tiroir 3 s'affiche uniquement lorsque le tiroir 3 est installé.
Assemblées Hors fonction En fonction	Imprime les pages d'un travail d'impression en respectant l'ordre défini lors de l'impression de plusieurs exemplaires de ce travail Remarques : <ul style="list-style-type: none"> • Hors fonction correspond au paramètre usine. Les pages ne seront pas assemblées. • L'option En fonction permet d'assembler le travail d'impression dans l'ordre défini. • Pour ces deux valeurs, l'intégralité du travail est imprimée le nombre de fois spécifié par le paramètre Copie.
Réduire / Agrandir 200 % 154 % 129 % 8,5x11"->8,5x14" 100 % 78 % 8,5x14"->8,5x11" 64 % 50 %	Réduit ou agrandit les travaux d'impression Remarque : 100 % correspond au paramètre usine.
Type de document Texte Mixte Photo	Indique le type de document copié. Remarque : Mixte correspond au paramètre usine.
Qualité de sortie Standard Améliorée	Détermine la qualité des travaux d'impression Remarque : Standard correspond au paramètre usine.
Recto verso 1->Recto Reliure côté longueur Reliure côté largeur	Définit les paramètres d'impression recto verso. Remarque : Ce menu s'affiche uniquement lorsque le dispositif recto verso optionnel est installé.
Eclaircir/Assombrir <indicateur de niveau>	Eclaircit ou assombrit les travaux d'impression. Remarque : Normal correspond au paramètre usine.
Netteté Plus net Normal Moins net	Indique la netteté des copies. Remarque : Normal correspond au paramètre usine.

Option de menu	Description
Saturation couleur Elevée Normale Faible	Assombrit ou éclaircit le degré général des couleurs des copies. Remarque : Normale correspond au paramètre usine.
Exposition Auto Hors fonction En fonction	Permet d'activer ou de désactiver l'exposition automatique lors de la copie. Avec des papiers blanc cassé ou ivoire, tels que le papier journal, il se peut que l'imprimante mette du toner sur la page de façon à ce que la sortie présente un arrière-plan correspondant à l'original. Le paramètre Exposition Auto supprime les couleurs claires ou proches du blanc afin que seule l'image à proprement parler soit imprimée. Remarque : En fonction correspond au paramètre usine.
Niveau Expo Auto Normal Elevé (1) Elevé (2)	Permet de régler le niveau de l'exposition automatique. Remarque : Normal correspond au paramètre usine.
Equilibre couleurs Dens jaune faible Dens jaune moy Dens jaune élevée Dens magen faible Dens magen moy Dens magen élevée Dens cyan faible Dens cyan moy Dens cyan élevée Dens noir faible Dens noir moy Dens noir élevée	Permet de régler les niveaux de couleur de vos copies.
Ajustement auto Hors fonction En fonction	Permet de mettre les copies à l'échelle et de les centrer pour les adapter au type de papier chargé dans le tiroir spécifié. Remarque : Hors fonction correspond au paramètre usine.
Pages par feuille Hors fonction Auto ID Copie Manuel	Copie deux pages de l'original sur un même côté d'une feuille de papier. Remarques : <ul style="list-style-type: none"> • Le paramètre ID Copie permet de copier des cartes d'identité. • Hors fonction correspond au paramètre usine.
Affiche Hors fonction 2 x 2 3 x 3 4 x 4	Copie un original sur plusieurs pages pouvant être assemblées afin de former une affiche. Remarque : Hors fonction correspond au paramètre usine.

Option de menu	Description
Format affiche Lettre US - 8,5 x 11" A4 - 210 x 297 mm B5 - 182 x 257 mm A5 - 148 x 210 mm	Permet de sélectionner le format d'affiche. Remarque : Lettre US - 8,5 x 11" est le paramètre par défaut.
Répéter image Hors fonction En fonction	Copie plusieurs fois une image sur un côté d'une feuille de papier. Remarques : <ul style="list-style-type: none"> Le nombre d'images répétées est automatiquement défini en fonction de la taille de l'original. Le paramètre Réduire/Agrandir est désactivé lorsque Répéter image est activé. Hors fonction correspond au paramètre usine.
Marge Hors fonction En fonction	Indique si les marges seront utilisées ou non. Remarques : <ul style="list-style-type: none"> La largeur de marge est activée uniquement lorsque la copie est réalisée à partir de la vitre du scanner. Hors fonction correspond au paramètre usine.
Largeur de marge Haut/Bas Gauche/Droite Milieu	Définit les paramètres de marge pour les copies. Remarques : <ul style="list-style-type: none"> Le paramètre Milieu permet de supprimer les zones sombres qui se produisent au niveau de la reliure lors de la copie d'un livre. La marge du milieu peut être ajustée afin de supprimer cette zone sombre. Le paramètre Milieu n'est <i>pas</i> applicable à la copie de plusieurs pages par feuille.

Menu Paramètres de numérisation par défaut

Option de menu	Description
Numériser vers réseau Ordinateur (Réseau) Serveur (FTP)	Permet de spécifier la destination de la numérisation. Remarque : Serveur (FTP) correspond au paramètre usine.
Format de fichier PDF MultipageTIFF TIFF JPEG	Permet de spécifier le type de fichier pour l'image numérisée. Remarque : PDF correspond au paramètre usine.
Couleur Noir & Blanc Couleur	Permet de définir la copie en noir et blanc ou en couleur. Remarque : Couleur correspond au paramètre usine.

Option de menu	Description
Résolution 150 x 150 ppp 300 x 300 ppp 400 x 400 ppp 600 x 600 ppp	Définit la résolution de numérisation Remarque : 150 x 150 ppp correspond au paramètre usine.
Type de document Texte Mixte Photo	Indique le type de document numérisé. Remarque : Mixte correspond au paramètre usine.
Taille du document Lettre US - 8,5 x 11" Folio US - 8,5 x 13" Légal - 8,5 x 14" A4 - 210 x 297 mm A5 - 148 x 210 mm B5 - 182 x 257 mm Exécutive US - 7,25 x 10,5"	Détermine le format du document d'origine Remarque : Lettre US correspond au paramètre usine.
Eclaircir/Assombrir <indicateur de niveau>	Eclaircit ou assombrir l'image numérisée. Remarque : Normal correspond au paramètre usine.
Netteté Plus net Normal Moins net	Détermine la netteté de l'image numérisée Remarque : Normal correspond au paramètre usine.
Contraste Elevé Normal Faible	Assombrir ou éclaircit le degré général des couleurs de numérisation. Remarque : Normal correspond au paramètre usine.
Exposition Auto Hors fonction En fonction	Permet d'activer ou de désactiver l'exposition automatique lors de la numérisation. Les papiers blanc cassé ou ivoire, tels que le papier journal, peuvent entraîner la numérisation non souhaitée d'un arrière-plan. Le paramètre Exposition Auto supprime les couleurs claires ou proches du blanc afin que seule l'image à proprement parler soit numérisée. Remarque : En fonction correspond au paramètre usine.
Niveau expo auto Normal Elevé (1) Elevé (2)	Permet de régler le niveau de l'exposition automatique. Remarque : Normal correspond au paramètre usine.

Option de menu	Description
Format de fichier TIFF TIFF V6 TTN2	Permet de définir le format TIFF souhaité. Remarque : TIFF V6 correspond au paramètre usine.
Compression de l'image Elevée Normale Faible	Permet de définir la compression de l'image pour la numérisation. Une compression faible résultera en une meilleure qualité d'image, mais le fichier sera plus volumineux. Remarque : Normale correspond au paramètre usine.
Taille maximale des messages électroniques 50–16384 Ko	Définit la taille limite des documents numérisés Remarque : 2048 Ko correspond au paramètre usine.

Menu Paramètres par défaut de télécopie

Option de menu	Description
Résolution Standard Elevée Très élevée	Permet de définir la résolution de la télécopie. Remarque : Standard correspond au paramètre usine.
Type de document Texte Mixte Photo	Indique le type de document numérisé. Remarque : Mixte correspond au paramètre usine.
Eclaircir/Assombrir <indicateur de niveau>	Eclaircit ou assombrit l'image numérisée. Remarque : Normal correspond au paramètre usine.
Envoi différé <plage horaire>	Permet de spécifier le délai avant l'envoi d'une télécopie. Vous pouvez indiquer jusqu'à 23 heures et 59 minutes de délai.

Menu Paramètres tiroir

Menu Tiroir 1 (multifonction)

Option de menu	Description
Type de papier Papier normal Bristol fin Bristol épais Enveloppe Etiquettes Transparent Papier à en-tête Papier glacé Papier glacé épais A picots Papier couleur Spécial	Indique le type de papier chargé dans le tiroir 1. Remarque : Bristol fin est le paramètre par défaut.
Format de papier Taille du pilote Lettre US - 8,5 x 11" Folio US - 8,5 x 13" Légal - 8,5 x 14" A4 - 210 x 297 mm A5 - 148 x 210 mm B5 - 182 x 257 mm Exécutive US - 7,25 x 10,5" Env. Monarch - 3,9 x 7,5" Env. DL - 110 x 220 mm Env. C5 - 4,1 x 9,5" Nouveau format personnalisé Portrait(Y) <entrer un format personnalisé> Paysage(X) <entrer un format personnalisé>	Indique la taille du papier chargé dans le tiroir 1. Remarque : Taille du pilote est le paramètre par défaut.
Mode Via le pilote Via le panneau	Spécifie comment définir les paramètres de type et de taille du papier qui sera chargé dans le tiroir 1. Remarques : <ul style="list-style-type: none">• Via le panneau est le paramètre par défaut.• Si Via le pilote est sélectionné, vous ne pouvez pas définir les paramètres à partir du panneau de commandes de l'imprimante.

Option de menu	Description
Afficher fenêtre contextuelle Hors fonction En fonction	Indique d'afficher ou non le message vous invitant à définir le format et le type de papier chaque fois que vous chargez du papier dans le tiroir 1. Remarque : Hors fonction correspond au paramètre usine.

Menu Tiroir 2

Option de menu	Description
Type de papier Papier normal Bristol fin Bristol épais Etiquettes Papier à en-tête Papier glacé Papier glacé épais A picots Papier couleur Spécial	Indique le type de papier chargé dans le tiroir 2. Remarque : Bristol fin correspond au paramètre usine.
Format de papier Auto Lettre US - 8,5 x 11" Nouveau format personnalisé Portrait(Y) <entrer un format personnalisé> Paysage(X) <entrer un format personnalisé>	Indique la taille du papier chargé dans le tiroir 2. Remarque : Auto correspond au paramètre usine.

Menu Tiroir 3

Remarque : Tiroir 3 apparaît uniquement si le bac optionnel 550 feuilles est installé.

Option de menu	Description
Type de papier Papier normal Bristol fin Bristol épais Etiquettes Papier à en-tête Papier glacé Papier glacé épais A picots Papier couleur Spécial	Indique le type de papier chargé dans le tiroir 3. Remarque : Papier normal correspond au paramètre usine.
Format de papier Auto Lettre US - 8,5 x 11" Nouveau format personnalisé Portrait(Y) <entrer un format personnalisé> Paysage(X) <entrer un format personnalisé>	Indique la taille du papier chargé dans le tiroir 3. Remarque : Auto correspond au paramètre usine.

Menu Pages d'informations

Option de menu	Description
Page de démonstration <aucun>	Imprime une page de démonstration
Configuration <aucun>	Imprime une page de configuration indiquant les informations sur l'imprimante, telles que les informations sur les paramètres, sur les fournitures et sur le réseau.
Liste des polices PCL <aucun>	Imprime des informations sur les polices PCL ainsi que des échantillons de ces polices.
Liste des polices PS <aucun>	Imprime des informations sur les polices PostScript ainsi que des échantillons de ces polices.
Historique des travaux <aucun>	Imprime des informations sur les résultats d'impression, indique par exemple si les données provenant de l'ordinateur ont été correctement imprimées. Le rapport d'historique peut contenir l'état d'un maximum de 22 travaux. Remarque : Indiquez si vous souhaitez imprimer ou non le rapport d'historique des travaux automatiquement tous les 22 travaux depuis le panneau de commandes de l'imprimante.
Historique des erreurs <aucun>	Imprime un rapport d'historique des erreurs comprenant des informations sur les dernières erreurs (jusqu'à 42).

Option de menu	Description
Surveillance des protocoles <aucun>	Imprime des informations sur le travail de télécopie précédent afin de vous aider à identifier les problèmes de protocole de télécopie.
Liste de macros PCL <aucun>	Imprime la liste des macros PCL.
Documents stockés <aucun>	Imprime la liste des documents stockés dans l'imprimante lors de l'utilisation de la fonction d'impression sécurisée et d'impression d'épreuves.

Menu Données de facturation

Option de menu	Description
Total d'impressions <aucun>	Affiche le nombre total de pages imprimées.
Impression couleur <aucun>	Affiche le nombre total de pages imprimées en couleur.
Impression en noir et blanc <aucun>	Affiche le nombre total de pages imprimées en noir et blanc.

Menu Admin

Menu Carnet d'adresses

Option de menu	Description
Composition abrégée <liste de composition abrégée> Nom <entrer un nom> Numéro de télécopie <entrer un numéro de télécopie> Appliquer les paramètres	Définit un numéro de télécopie et un nom pour chaque numéro de composition abrégée. Vous pouvez stocker jusqu'à 200 noms et numéros dans le répertoire de composition abrégée. Remarque : Après avoir créé ou supprimé des numéros de composition abrégée, sélectionnez Appliquer les paramètres, puis appuyez sur OK pour enregistrer les paramètres.
Composition abrégée de groupe <liste de composition abrégée de groupe> Nom <entrer un nom> N° abrégé <sélectionner les numéros de composition abrégée disponibles pour les inclure dans un groupe> Appliquer les paramètres	Définit un nom et un numéro de composition abrégée pour chaque groupe de télécopie. Vous pouvez stocker jusqu'à 6 groupes dans le répertoire de composition abrégée de groupe. Remarque : Après avoir créé ou supprimé des groupes, sélectionnez Appliquer les paramètres, puis appuyez sur OK pour enregistrer les paramètres.

Menu Langage d'impression

Option de menu	Description
<p>PCL</p> <p>Alimentation papier</p> <ul style="list-style-type: none"> Auto Tiroir 1 (multifonction) Tiroir 2 Tiroir 3 <p>Taille du document</p> <ul style="list-style-type: none"> Lettre US - 8,5 x 11" Folio US - 8,5 x 13" Légal - 8,5 x 14" A4 - 210 x 297 mm A5 - 148 x 210 mm B5 - 182 x 257 mm Exécutive US - 7,25 x 10,5" Env. Monarch - 3,9 x 7,5" Env. DL - 110 x 220 mm Env. C5 - 162 x 229 mm #10 Env. - 4,1 x 9,5" Nouveau format personnalisé <ul style="list-style-type: none"> Portrait(Y) <ul style="list-style-type: none"> <entrer un format personnalisé> Paysage(X) <ul style="list-style-type: none"> <entrer un format personnalisé> <p>Orientation</p> <ul style="list-style-type: none"> Portrait Paysage <p>Impression recto verso</p> <ul style="list-style-type: none"> Hors fonction En fonction <p>Côté de reliure</p> <ul style="list-style-type: none"> Longueur Largeur <p>Police</p> <ul style="list-style-type: none"> <liste des polices disponibles> 	<p>Permet de définir les paramètres PCL.</p> <p>Remarques :</p> <ul style="list-style-type: none"> • Alimentation papier—Indique le tiroir papier à utiliser pour l'impression. Le paramètre par défaut est Auto. • Taille du document—Permet de spécifier le format de papier. • Orientation—Permet de choisir l'orientation d'impression : Portrait ou Paysage. Le paramètre par défaut est Portrait. • Impression recto verso—Permet d'activer l'impression recto verso. Le paramètre par défaut est Hors fonction. Ce paramètre est disponible uniquement si le dispositif recto verso est installé. • Côté de reliure—Permet de choisir le sens de la reliure : Longueur ou Largeur. Le paramètre par défaut est Longueur. Ce paramètre est disponible uniquement si le dispositif recto verso est installé. • Police—Permet de spécifier la police à utiliser. Le paramètre par défaut est Courier.

Option de menu	Description
<p>PCL (suite)</p> <p>Jeu symboles <liste des jeux de symboles disponibles></p> <p>Taille de la police 4–50 points</p> <p>Espacement police Espacement de 6,00–24,00</p> <p>Ligne de formulaire 5–128</p> <p>Quantité 1–999</p> <p>Améliorat. image Hors fonction En fonction</p> <p>Hexadécimal Désactiver Activer</p> <p>Mode brouillon Désactiver Activer</p> <p>Terminaison de ligne Hors fonction Ajouter-LF Ajouter-CR CR-XX</p> <p>Couleur par défaut Noir Couleur</p>	<p>Permet de définir les paramètres PCL.</p> <p>Remarques :</p> <ul style="list-style-type: none"> • Jeu symboles—Permet de spécifier la police des symboles. Le paramètre par défaut est ROMAN-8. • Taille de la police—Permet de définir la taille de la police. Ce paramètre est disponible uniquement pour les polices typographiques. Vous pouvez modifier la taille de la police par incréments de 0,25. • Espacement police—Permet de définir l'espacement entre les caractères. Le paramètre par défaut est 10,00. Vous pouvez modifier l'espacement de police par incréments de 0,01. • Ligne de formulaire—Permet de spécifier le nombre de ligne par formulaire. Le paramètre par défaut est 64. Le nombre de lignes de formulaire peut être modifié par incréments de 1. • Quantité—Indique le nombre de copies à imprimer. Le paramètre par défaut est de 1. • Améliorat. image—Permet d'indiquer si l'image doit être améliorée. Le paramètre par défaut est En fonction. • Hexadécimal—Permet d'indiquer si les données envoyées depuis un ordinateur doivent être imprimées en code ASCII correspondant au format hexadécimal afin de vérifier le contenu des données. Ce paramètre est désactivé par défaut. • Mode brouillon—Permet de spécifier le mode brouillon. Ce paramètre est désactivé par défaut. • Terminaison de ligne—Permet de spécifier la terminaison de ligne. Le paramètre par défaut est Hors fonction. • Couleur par défaut—Permet de spécifier le mode de couleur. Le paramètre par défaut est Noir.
<p>PostScript</p> <p>Rapport d'erreurs PS</p> <p>Délai d'exécution PS</p> <p>ModeSélectPapier</p>	<p>Permet de définir les paramètres PostScript.</p> <p>Remarques :</p> <ul style="list-style-type: none"> • Rapport d'erreurs PS—Permet de demander l'impression d'un rapport en cas d'erreur PostScript. • Délai d'exécution PS—Permet de définir le délai d'exécution maximal pour un travail PostScript. Si le travail dépasse le nombre de minutes indiqué, une erreur PostScript est générée. • ModeSélectPapier—Permet de définir le mode de sélection du tiroir pour les travaux d'impression PostScript.

Menu Paramètres réseau

Option de menu	Description
Ethernet Auto 10Base Half 10Base Full 100Base Half 100Base Full	Indique la vitesse de communication et les modes Ethernet. Remarque : Auto correspond au paramètre usine.
TCP/IP Obtenir l'adresse IP DHCP/Autonet BOOTP RARP DHCP Panneau Adresse IP <entrer l'adresse IP> Masque de réseau <entrer le masque de réseau> Adresse de la passerelle <entrer l'adresse de la passerelle>	Permet de spécifier les paramètres TCP/IP du réseau. Remarque : DHCP/Autonet correspond au paramètre usine.

Option de menu	Description
<p>Protocole</p> <p>LPR Désactiver Activer</p> <p>Port9100 Désactiver Activer</p> <p>FTP Désactiver Activer</p> <p>SNMP Désactiver Activer</p> <p>Alertes par e-mail Désactiver Activer</p> <p>Serveur Web Désactiver Activer</p> <p>Bonjour(mDNS) Désactiver Activer</p>	<p>Permet d'indiquer le protocole réseau à utiliser.</p> <p>Remarque : Activer correspond au paramètre usine.</p>
<p>Filtre IP <liste des filtres IP></p>	<p>Permet de bloquer la réception de données provenant de certaines adresses IP. Vous pouvez bloquer jusqu'à cinq adresses IP. Le changement devient effectif après avoir éteint et rallumé l'imprimante.</p> <p>Remarque : Cette fonction est disponible uniquement avec LPD ou le Port9100.</p>
<p>Initialiser mémoire NVM Oui Non</p>	<p>Initialise les données réseau stockées dans la mémoire NVM. Après avoir exécuté cette fonction et redémarré l'imprimante, tous les paramètres réseau sont réinitialisés sur les paramètres usine.</p>
<p>Protocole Adobe Auto Standard BCP TBCP Binaire</p>	<p>Indique le protocole de communication PostScript pour chaque interface. Vous pouvez configurer les paramètres du protocole Adobe pour le réseau. Le changement devient effectif après avoir éteint et rallumé l'imprimante.</p> <p>Remarque : Auto correspond au paramètre usine.</p>

Menu Paramètres Parallèle

Option de menu	Description
ECP Désactiver Activer	Indique si le mode de communication ECP de l'interface parallèle est activé ou désactivé. Remarque : Activer correspond au paramètre usine.
Protocole Adobe TBCP Binaire	Indique le protocole de communication PostScript pour l'interface parallèle. Redémarrez l'imprimante après avoir effectué des changements dans le menu. Remarque : TBCP correspond au paramètre usine.

Menu Paramètres USB

Option de menu	Description
Protocole Adobe TBCP Binaire	Indique le protocole de communication PostScript pour l'interface USB. Redémarrez l'imprimante après avoir effectué des changements dans le menu. Remarque : TBCP correspond au paramètre usine.

Menu Paramètres de télécopie

Option de menu	Description
Temporisateur d'intervalles 3–255 secondes	Permet de spécifier l'intervalle de temps entre les tentatives d'envoi. Remarque : 8 secondes correspond au paramètre usine.
Nombre de recompositions 0–9 fois	Indique le nombre de recompositions. Remarque : 3 correspond au paramètre usine.
Int. de recomposition 1–15 minutes	Permet de spécifier l'intervalle de temps entre les recompositions. Remarque : 1 minute correspond au paramètre usine.

Option de menu	Description
<p>Sélection rép</p> <p>Mode TEL Mode TELECOPIE Mode TEL/TELECOPIE Mode Rép/TELECOPIE Mode DRPD</p>	<p>Permet de spécifier le mode de réception.</p> <p>Remarques :</p> <ul style="list-style-type: none"> • Mode TEL—La réception automatique de télécopie est désactivée. Vous pouvez recevoir une télécopie en décrochant le téléphone externe, puis en appuyant sur le code de réception à distance, ou en définissant Téléphone raccroché sur En fonction (vous pouvez entendre la voix ou la tonalité de télécopie depuis l'appareil distant), puis en appuyant sur Démarrer. • Mode TELECOPIE—Une télécopie est automatiquement reçue. • Mode TEL/TELECOPIE—Lorsque l'imprimante reçoit une télécopie entrante, le téléphone externe sonne pendant le temps indiqué dans Réponse automatique TELEPHONE / TELECOPIE , puis l'imprimante reçoit automatiquement la télécopie. Si les données entrantes ne proviennent pas d'une télécopie, l'imprimante émet un bip vers le haut-parleur interne. • Mode Rép/TELECOPIE—L'imprimante peut partager une ligne téléphonique avec un répondeur. Dans ce mode, l'imprimante surveille le signal de télécopie et décroche en cas de tonalité de télécopie. Si les communications téléphoniques de votre pays ou région sont de type série, ce mode n'est pas disponible. • Mode DRPD—Avant d'utiliser l'option DRPD (Distinctive Ring Pattern Detection), vous devez faire installer un service de sonnerie distincte sur votre ligne par l'opérateur téléphonique. Une fois que l'opérateur vous a fourni un numéro de télécopie séparé avec un type de sonnerie distinct, configurez le télécopieur de façon à détecter ce type de sonnerie particulier. • Mode TELECOPIE correspond au paramètre usine.
<p>Réponse automatique télécopie 0–255 secondes</p>	<p>Lorsque le mode TELECOPIE est activé, cette option de menu permet d'indiquer le délai d'attente de l'imprimante avant de répondre à un appel entrant.</p> <p>Remarque : 8 secondes correspond au paramètre usine.</p>
<p>Réponse automatique TELEPHONE/ TELECOPIE 0–255 secondes</p>	<p>Lorsque le mode TELEPHONE/TELECOPIE est activé, cette option de menu permet d'indiquer le délai d'attente de l'imprimante avant de répondre à un appel entrant.</p> <p>Remarque : 6 secondes correspond au paramètre usine.</p>
<p>Réponse automatique Rép/TELECOPIE 0–255 secondes</p>	<p>Lorsque le mode Rép/TELECOPIE est activé, cette option de menu permet d'indiquer le délai d'attente de l'imprimante avant de répondre à un appel entrant.</p> <p>Remarque : 21 secondes correspond au paramètre usine.</p>

Option de menu	Description
Surveillance de la ligne Hors fonction Min Moyen Max	Permet d'indiquer le volume du téléphone externe (surveillance de ligne). Remarque : Moyen correspond au paramètre usine.
Volume de la sonnerie Aucun Min Moyen Max	Permet d'indiquer le volume pour les télécopies entrantes. Remarque : Max correspond au paramètre usine.
Type de ligne PSTN PBX	Permet de spécifier le type de ligne. Remarque : PSTN correspond au paramètre usine.
Type de composition PB DP(10PPS) DP(20PPS)	Permet de spécifier le type de composition. Remarque : PB correspond au paramètre usine.
Filtre télécopies indésirables Hors fonction En fonction	Lorsque ce paramètre est activé, seules les télécopies entrantes dont le numéro figure dans le carnet d'adresses sont acceptées. Remarque : Hors fonction correspond au paramètre usine.
Réception à distance Hors fonction En fonction	Permet de définir si une télécopie peut être reçue en appuyant sur le code de réception à distance du téléphone externe après avoir décroché le combiné. Lorsque ce paramètre est activé, il est possible de recevoir une télécopie en appuyant sur le code de réception à distance du téléphone externe. Remarque : Hors fonction correspond au paramètre usine.
Tonalité de réception à distance 00-99	Permet de spécifier la tonalité sur deux chiffres lorsque la réception à distance est activée. Remarque : 00 correspond au paramètre usine.
Impression recto verso Hors fonction En fonction	Permet d'activer l'impression recto verso lors de la réception d'une télécopie. Remarques : <ul style="list-style-type: none"> • Hors fonction correspond au paramètre usine. • Cette option est disponible uniquement lorsque le dispositif recto verso est installé sur l'imprimante.
Envoyer l'en-tête Hors fonction En fonction	Lorsque ce paramètre est activé, les informations sur l'expéditeur sont imprimées dans l'en-tête de la télécopie. Remarque : En fonction correspond au paramètre usine.

Option de menu	Description
Nom de la société <entrer le nom de la société>	Permet d'indiquer le nom d'expéditeur à inclure dans le rapport.
Votre numéro de télécopieur <entrer le numéro de télécopie>	Permet d'indiquer votre numéro de téléphone, qui sera imprimé en haut de chaque page envoyée depuis votre imprimante.
Nom du périphérique <entrer le nom du périphérique>	Permet d'indiquer votre nom et le nom de votre société, qui seront imprimés sur le rapport.
Type DRPD Type1 Type2 Type3 Type4 Type5	Permet de spécifier un type de sonnerie distinct pour le service DRPD. Les types DRPD sont spécifiés par votre opérateur téléphonique. Remarque : Type4 correspond au paramètre usine.
Paramètre de transfert Trans. en cas d'erreur Trans. Toujours Ne pas trans.	Permet d'indiquer si vous souhaitez que l'imprimante transfère toutes les télécopies sortantes pour indiquer une destination particulière. Remarques : <ul style="list-style-type: none"> • Trans. en cas d'erreur—Les télécopies sortantes sont transférées uniquement en cas d'erreur. • Trans. Toujours—Les télécopies sortantes sont toujours transférées. • Ne pas trans.—Les télécopies sortantes ne sont pas transférées. • Ne pas trans. correspond au paramètre usine.
N° de trans. <entrer le numéro de transfert>	Indique le numéro vers lequel sont transférées les télécopies sortantes.
Imprimer transfert Hors fonction En fonction	Permet d'indiquer si les télécopies sortantes sont imprimées lorsqu'elles sont transférées. Lorsque cette option est activée, toutes les télécopies transférées sont imprimées. Remarque : Hors fonction correspond au paramètre usine.
Préfixe Hors fonction En fonction	Permet d'ajouter le préfixe lorsque vous envoyez une télécopie. Remarque : Hors fonction correspond au paramètre usine.
N° de préfixe <entrer le numéro de préfixe>	Permet d'indiquer le numéro de préfixe (jusqu'à cinq chiffres). Ce préfixe est composé avant tout numéro de composition automatique. Il est utile pour accéder à l'auto-commutateur privé.

Option de menu	Description
Supprimer les données en trop Hors fonction En fonction Réduction automatique	Permet d'indiquer si l'imprimante doit supprimer les données en trop en bas de la page. Remarques : <ul style="list-style-type: none"> • En fonction—Supprime les données en trop en bas de la page. • Hors fonction—Imprime les données en trop en bas de la page sans les supprimer. • Réduction automatique—Réduit la taille du document afin de l'ajuster à la feuille de papier. • Hors fonction correspond au paramètre usine.
Télécopie couleur Hors fonction En fonction	Lorsque cette option est activée, les télécopies en noir et blanc et en couleur sont autorisées. Lorsqu'elle est désactivée, il est impossible de réaliser des télécopies couleur. Remarque : Hors fonction correspond au paramètre usine.
Seuil raccr. tél. ext. Faible Normal Elevé	Permet d'indiquer la valeur de seuil pour le téléphone externe. Remarque : Normal correspond au paramètre usine.
Pays <liste des indicatifs de pays>	Permet de définir le pays ou la région où l'imprimante est utilisée. Remarque : Vous devez définir le pays pour pouvoir envoyer des télécopies.
Imprimer erreur trans. Hors fonction En fonction	Imprime les documents dont le transfert a échoué lorsque Imprimer transfert est désactivé. Remarque : Hors fonction correspond au paramètre usine.

Menu Paramètres système

Option de menu	Description
2 modes Economie d'énergie ? Désactiver Activer	Indique si les deux modes d'économie d'énergie sont activés Remarque : Activer correspond au paramètre usine.
Minuteur économie d'énergie Mode 1 (Imprimante) 5–60 minutes Mode 2 (Système) 1–60 minutes	Permet de préciser le délai de transition des modes d'économie d'énergie 1 et 2 par minute Remarques : <ul style="list-style-type: none"> • 25 min correspond au paramètre usine pour le mode 1. • 5 min correspond au paramètre usine pour le mode 2.

Option de menu	Description
<p>Réinitialisation automatique</p> <p>45 sec</p> <p>1 min</p> <p>2 min</p> <p>3 min</p> <p>4 min</p>	<p>Permet d'indiquer le délai maximum de non-utilisation du panneau de commandes de l'imprimante avant la réinitialisation automatique des paramètres de copie, de numérisation ou de télécopie et le retour en mode veille</p> <p>Remarque : 3 minutes correspond au paramètre usine.</p>
<p>Tonalité alerte</p> <p>Tonalité sélection panneau</p> <p> Basse</p> <p> Normale</p> <p> Forte</p> <p> Hors fonction</p> <p>Tonalité alerte panneau</p> <p> Basse</p> <p> Normale</p> <p> Forte</p> <p> Hors fonction</p> <p>Tonalité machine prête</p> <p> Basse</p> <p> Normale</p> <p> Forte</p> <p> Hors fonction</p> <p>Tonalité travail de copie</p> <p> Basse</p> <p> Normale</p> <p> Forte</p> <p> Hors fonction</p> <p>Tonalité travail autre que copie</p> <p> Basse</p> <p> Normale</p> <p> Forte</p> <p> Hors fonction</p> <p>Tonalité par défaut</p> <p> Basse</p> <p> Normale</p> <p> Forte</p> <p> Hors fonction</p> <p>Tonalité alerte</p> <p> Basse</p> <p> Normale</p> <p> Forte</p> <p> Hors fonction</p>	<p>Indique si l'alarme est activée en cas d'erreur sur l'imprimante</p> <p>Remarques :</p> <ul style="list-style-type: none"> • Normale correspond au paramètre usine pour Tonalité sélection panneau, Tonalité machine prête, Tonalité travail de copie, Tonalité travail autre que copie, Tonalité par défaut et Tonalité alerte. • Hors fonction correspond au paramètre usine pour Tonalité alerte panneau.

Option de menu	Description
<p>Tonalité alerte (suite)</p> <p>Papier insuffisant</p> <p> Basse</p> <p> Normale</p> <p> Forte</p> <p> Hors fonction</p> <p>Toner bas</p> <p> Basse</p> <p> Normale</p> <p> Forte</p> <p> Hors fonction</p> <p>Alerte effacement automatique</p> <p> Basse</p> <p> Normale</p> <p> Forte</p> <p> Hors fonction</p> <p>Tonalité de base</p> <p> Basse</p> <p> Normale</p> <p> Forte</p> <p> Hors fonction</p> <p>Toutes les tonalités</p> <p> Basse</p> <p> Normale</p> <p> Forte</p> <p> Hors fonction</p>	<p>Indique si l'alarme est activée en cas d'erreur sur l'imprimante</p> <p>Remarques :</p> <ul style="list-style-type: none"> • Normale correspond au paramètre usine pour Papier insuffisant. • Hors fonction correspond au paramètre usine pour Toner bas, Alerte effacement automatique et Tonalité de base.
<p>Délai</p> <p>Hors fonction</p> <p>En fonction</p> <p> 5–300 secondes</p>	<p>Vous pouvez annuler un travail d'impression lorsque le délai défini est dépassé. Définissez le délai au terme duquel le travail d'impression sera annulé. Lorsque ce délai est dépassé, le travail d'impression est annulé.</p> <p>Remarque : 30 secondes correspond au paramètre usine.</p>

Option de menu	Description
<p>Paramètres de l'horloge</p> <p>Définir la date <saisir la date></p> <p>Définir l'heure <saisir l'heure></p> <p>Format de la date aa/mm/jj mm/jj/aa jj/mm/aa</p> <p>Format de l'heure 12 H 24 H</p> <p>Fuseau horaire <sélectionner le décalage horaire></p>	<p>Définit la date et l'heure</p> <p>Remarque : Définissez votre fuseau horaire selon le système UTC.</p>
<p>mm/pouce</p> <p>mm pouce</p>	<p>Définissez l'unité de mesure pour le format du papier (millimètre ou pouce).</p> <p>Remarque : Pouce correspond au paramètre usine.</p>
<p>Impression journal automatique</p> <p>Hors fonction En fonction</p>	<p>Indique si les données des travaux traités par l'imprimante doivent être imprimées automatiquement (rapport de l'historique des travaux)</p> <p>Remarque : Hors fonction correspond au paramètre usine.</p>
<p>Impression ID</p> <p>Hors fonction En haut à gauche En haut à droite En bas à gauche En bas à droite</p>	<p>Indique l'emplacement d'impression de l'ID utilisateur</p> <p>Remarque : Hors fonction correspond au paramètre usine.</p>
<p>Impression texte</p> <p>Hors fonction En fonction</p>	<p>Indique si l'imprimante traite comme du texte les données de langue de description de page, non prises en charge par l'imprimante, lorsqu'elle les reçoit. Les données texte sont imprimées au format A4 ou Lettre.</p> <p>Remarque : Hors fonction correspond au paramètre usine.</p>
<p>Feuille bannière</p> <p>Position d'insertion Hors fonction Avant Arrière Avant & Arrière</p> <p>Spécifier tiroir Tiroir 1 (multifonction) Tiroir 2 Tiroir 3</p>	<p>Indique les paramètres d'impression de la feuille bannière</p> <p>Remarque : Tiroir 3 apparaît uniquement si le bac optionnel 550 feuilles est installé.</p>

Option de menu	Description
Activité du télécopieur Impression automatique Impression automatique désactivée	Configure l'imprimante pour imprimer un rapport faisant état des télécopies envoyées et reçues Remarque : Impression automatique désactivée correspond au paramètre usine.
Transmission télécopie Toujours imprimer Imprimer en cas d'erreur Ne pas imprimer	Indique à quel moment un rapport de transmission de télécopie est imprimé Remarque : Imprimer en cas d'erreur correspond au paramètre usine.
Diffusion télécopie Toujours imprimer Imprimer en cas d'erreur Ne pas imprimer	Indique à quel moment un rapport de transmission de télécopie est imprimé pour les travaux de groupe Remarque : Toujours imprimer correspond au paramètre usine.
Surveillance des protocoles Toujours imprimer Imprimer en cas d'erreur Ne pas imprimer	Fournit le rapport de surveillance des protocoles pour identifier la cause d'un problème de communication Remarque : Ne pas imprimer correspond au paramètre usine.
Disque RAM Désactiver Activer	Alloue de la mémoire au système de fichiers du disque RAM pour les fonctions d'impression sécurisée, d'assemblage de travaux et d'impression d'épreuves Remarque : Activer correspond au paramètre usine.
Changement de tiroir Hors fonction Format le plus grand Format le plus proche Alimentation tiroir 1 (multifonction)	Indique si l'impression doit se poursuivre sur du papier chargé dans un autre tiroir lorsqu'il n'y a plus de papier dans le tiroir sélectionné par la fonction de sélection de tiroir automatique Remarque : Format le plus proche correspond au paramètre usine.

Menu Maintenance

Option de menu	Description
Réglage automatique du repérage des couleurs Hors fonction En fonction	Règle automatiquement le repérage des couleurs Remarque : En fonction correspond au paramètre usine.

Option de menu	Description
<p>Régler le repérage des couleurs</p> <ul style="list-style-type: none"> Correction automatique <ul style="list-style-type: none"> Oui Non Diagramme de repérage des couleurs <ul style="list-style-type: none"> <appuyer sur OK pour imprimer> Repérage des couleurs <ul style="list-style-type: none"> Jaune <ul style="list-style-type: none"> <régler la valeur> Magenta <ul style="list-style-type: none"> <régler la valeur> Cyan <ul style="list-style-type: none"> <régler la valeur> 	Règle manuellement le repérage des couleurs
<p>Initialiser mémoire NVM</p> <ul style="list-style-type: none"> Section utilisateur <ul style="list-style-type: none"> Oui Non Section système <ul style="list-style-type: none"> Oui Non 	<p>Initialise les paramètres stockés dans la mémoire NVM à l'exception des paramètres réseau. La mémoire NVM est une mémoire non volatile qui stocke les paramètres de l'imprimante même lorsque cette dernière est hors tension. Après l'exécution de cette fonction et le redémarrage de l'imprimante, tous les paramètres de menu sont réinitialisés à leur valeur d'usine par défaut.</p> <p>Remarque : Redémarrez l'imprimante après avoir activé ce paramètre.</p>
<p>Initialiser données d'impression</p> <ul style="list-style-type: none"> Oui Non 	Initialise les données d'impression
<p>Réinit U fusion</p> <ul style="list-style-type: none"> Oui Non 	Réinitialise le compteur de l'unité de fusion après l'installation d'une nouvelle unité de fusion

Menu Paramètres de sécurité

Option de menu	Description
<p>Verrouillage du panneau</p> <ul style="list-style-type: none"> Configuration verrouillage du panneau <ul style="list-style-type: none"> Désactiver Activer Modifier le mot de passe <ul style="list-style-type: none"> <saisir un mot de passe> 	<p>Si le verrouillage du panneau est activé, un mot de passe est requis pour accéder au menu Admin.</p> <p>Remarque : 0000 est le mot de passe usine par défaut.</p>

Option de menu	Description
Verrouillage des fonctions de numérisation et de télécopie Configuration verrouillage des fonctions de numérisation et de télécopie Désactiver Activer Modifier le mot de passe <saisir un mot de passe>	Si le verrouillage des fonctions de numérisation et de télécopie est activé, un mot de passe est requis pour accéder au scanner et au télécopieur. Remarques : <ul style="list-style-type: none"> • Le verrouillage du panneau doit être activé pour activer le verrouillage des fonctions de numérisation et de télécopie. • 0000 est le mot de passe usine par défaut.
Réception sécurisée Configuration réception sécurisée Désactiver Activer Modifier le mot de passe <saisir un mot de passe>	Si la réception sécurisée est activée, un mot de passe est requis pour imprimer les télécopies entrantes. Remarque : 0000 est le mot de passe usine par défaut.

Menu Rapports Admin

Option de menu	Description
Composition abrégée <aucun>	Imprime un rapport sur les numéros de composition abrégée
Carnet d'adresses <aucun>	Imprime un rapport sur les adresses électroniques du carnet d'adresses
Adresse du serveur <aucun>	Imprime un rapport sur les adresses de serveurs du carnet d'adresses
Activité du télécopieur <aucun>	Imprime un rapport faisant état des télécopies envoyées et reçues
Attente téléc. <aucun>	Imprime un rapport faisant état des télécopies en attente
Données sur l'imprimante <aucun>	Imprime un rapport sur l'activité de l'imprimante

Menu Numérisation vers courrier électronique

Option de menu	Description
Désactiver Activer	Permet d'activer ou de désactiver la fonction Numérisation vers courrier électronique Remarque : Activer correspond au paramètre usine.

Menu Langue du panneau

Option de menu	Description
Anglais	Permet de choisir la langue d'affichage du panneau de commande de l'imprimante.
Français	
Italien	
Allemand	
Espagnol	
Danois	
Néerlandais	
Portugais	
Suédois	
Русский	
Polonais	
Turc	

Présentation des messages de l'imprimante

Liste des messages d'erreur et d'état de l'imprimante

Erreur chargeur 550 feuilles

Erreur 072-215

Redémarrez l'imprimante.

Le bac 550 feuilles ne fonctionne pas ou n'est pas installé correctement. Réinstallez le bac 550 feuilles.

<XXX> Erreur

Erreur xxx-xxx

Redémarrez l'imprimante.

- 1 Mettez l'imprimante hors tension.
- 2 Débranchez le cordon d'alimentation de la prise secteur.
- 3 Vérifiez tous les branchements des câbles.
- 4 Branchez le cordon d'alimentation à une prise correctement mise à la terre.
- 5 Remettez l'imprimante sous tension.

Si le message de dépannage s'affiche de nouveau, contactez l'assistance clientèle et indiquez le message obtenu.

Erreur contrôleur

Erreur 116-32x

Redémarrez l'imprimante.

Une erreur d'impression non déterminée s'est produite.

- 1 Mettez l'imprimante hors tension.
- 2 Débranchez le cordon d'alimentation de la prise secteur.
- 3 Vérifiez tous les branchements des câbles.
- 4 Branchez le cordon d'alimentation à une prise correctement mise à la terre.
- 5 Remettez l'imprimante sous tension.

Si le message de dépannage s'affiche de nouveau, contactez l'assistance clientèle et indiquez le message obtenu.

<couleur> - Erreur CRUM

Erreur 093-9<xx>

Redémarrez l'imprimante.

Remplacez la cartouche d'impression indiquée.

Redémarrez l'imprimante et remplacez la cartouche d'impression indiquée.

Erreur CRUM

Erreur 094-330

Remettez en place l'unité de transfert.

Remplacez l'ancienne courroie de transfert par une courroie neuve.

Fonction désactivée

Erreur 016-758

Appuyez sur OK.

La fonction à laquelle vous essayez d'accéder a été désactivée. Activez la fonction depuis les menus du panneau de commandes de l'imprimante ou contactez votre administrateur.

Porte A ouverte, fermez la porte A

Fermez la porte avant pour effacer le message.

Erreur module recto verso

Erreur 077-215

Redémarrez l'imprimante.

Le dispositif recto verso ne fonctionne pas ou n'est pas installé correctement. Réinstallez le dispositif recto verso.

Erreur e-mail, serveur POP3 non valide

Erreur 016-504

Appuyez sur OK.

Le serveur POP3 est introuvable. Appuyez sur **OK** pour continuer.

Erreur e-mail, serveur SMTP non valide

Erreur 016-503

Appuyez sur OK.

Le serveur SMTP est introuvable. Appuyez sur **OK** pour continuer.

Erreur connexion e-mail

Erreur 016-506

Appuyez sur OK.

L'imprimante n'a pas réussi à se connecter au serveur SMTP. Vérifiez que le nom d'utilisateur et le mot de passe sont corrects, puis appuyez sur **OK** pour continuer.

Erreur connexion e-mail, échec de la connexion POP3

Erreur 016-505

Appuyez sur OK.

L'imprimante n'a pas réussi à se connecter au serveur POP3. Vérifiez que le nom d'utilisateur et le mot de passe sont corrects, puis appuyez sur **OK** pour continuer.

Erreur connexion e-mail, échec de la connexion SMTP

Erreur 016-507

Appuyez sur OK.

L'imprimante n'a pas réussi à se connecter au serveur SMTP. Vérifiez que le nom d'utilisateur et le mot de passe sont corrects, puis appuyez sur **OK** pour continuer.

Limite de taille e-mail

Erreur 016-985

Appuyez sur OK.

Le travail de numérisation ne peut être envoyé en raison de sa taille. Augmentez le paramètre maximum de taille e-mail, puis numérisez de nouveau. Si le message apparaît encore, réduisez la résolution de la numérisation pour diminuer la taille du travail.

Erreur moteur de ventilateur

Erreur 042-3xx

Redémarrez l'imprimante.

- 1** Mettez l'imprimante hors tension.
- 2** Débranchez le cordon d'alimentation de la prise secteur.
- 3** Vérifiez tous les branchements des câbles.
- 4** Branchez le cordon d'alimentation à une prise correctement mise à la terre.
- 5** Remettez l'imprimante sous tension.

Si le message de dépannage s'affiche de nouveau, contactez l'assistance clientèle et indiquez le message obtenu.

Erreur CRUM unité de fusion, remettez en place l'unité de fusion

L'unité de fusion est manquante ou n'est pas correctement installée. Installez ou remettez en place l'unité de fusion.

Erreur unité de fusion, Erreur 010-351

- 1 Remplacez l'unité de fusion.
- 2 Dans le menu Admin, réinitialisez le compteur de l'unité de fusion.

Erreur unité de fusion, Erreur 010-397

Code d'erreur : xx

Redémarrez l'imprimante.

- 1 Mettez l'imprimante hors tension.
- 2 Débranchez le cordon d'alimentation de la prise secteur.
- 3 Vérifiez tous les branchements des câbles.
- 4 Branchez le cordon d'alimentation à une prise correctement mise à la terre.
- 5 Remettez l'imprimante sous tension.

Si le message s'affiche à nouveau, contactez l'assistance clientèle et indiquez le contenu du message affiché.

Disque dur saturé

Erreur 016-982

Appuyez sur OK.

La mémoire est insuffisante pour terminer le travail d'impression en cours. Appuyez sur **OK** pour effacer le message, puis annulez le travail d'impression et envoyez-le de nouveau.

Insérez <couleur>

Cartouche d'impression

Erreur 093-<nombre>

La cartouche d'impression spécifiée est manquante ou n'est pas installée correctement. Réinstallez la cartouche d'impression.

Insérez l'unité de fusion, redémarrez l'imprimante

L'unité de fusion n'est pas installée. Installez l'unité de fusion.

Insérez l'unité de transfert

La courroie de transfert est manquante ou n'est pas installée correctement. Réinstallez la courroie de transfert.

Insérez le tiroir 2

Le tiroir 2 est manquant ou n'est pas installé correctement. Installez ou remettez en place le tiroir 2.

Travail non valide

Erreur 016-799

Appuyez sur OK.

La configuration définie dans les propriétés de l'imprimante ne correspond pas à l'imprimante utilisée.

- 1 Appuyez sur **ARRÊT** pour annuler le travail d'impression.
- 2 Vérifiez les propriétés de l'imprimante.
- 3 Appuyez sur **OK** pour continuer.

Utilisateur non valide

Erreur 016-757

Appuyez sur OK.

La dernière personne ayant envoyé un travail à l'imprimante n'est pas autorisée à l'utiliser. Contactez l'assistance technique pour autorisation.

Bourrage au niveau du module recto verso

Ouvrez la porte A.

Soulevez la courroie.

Il y a un problème de bourrage papier dans l'imprimante. Dégagez le chemin du papier pour poursuivre l'impression.

Bourrage à la sortie, ouvrez la porte A

Il y a un problème de bourrage papier dans l'imprimante. Dégagez le chemin du papier pour poursuivre l'impression.

Bourrage au niveau du rouleau d'enregistrement, ouvrez la porte A

Il y a un problème de bourrage papier dans l'imprimante. Dégagez le chemin du papier pour poursuivre l'impression.

Bourrage au niveau du tiroir 1

Vérifiez le tiroir 1.

Ouvrez la porte A.

Il y a un problème de bourrage papier au niveau du tiroir 1. Dégagez le chemin du papier pour poursuivre l'impression.

Bourrage au niveau du tiroir 2

Ouvrez le tiroir 2.

Ouvrez la porte A.

Il y a un problème de bourrage papier au niveau du tiroir 2. Dégagez le chemin du papier pour poursuivre l'impression.

Bourrage au niveau du tiroir 3

Ouvrez le tiroir 3.

Ouvrez la porte A.

Il y a un problème de bourrage papier au niveau du tiroir 3. Dégagez le chemin du papier pour poursuivre l'impression.

Limite dépassée

Erreur 016-759

Appuyez sur OK.

L'utilisateur a dépassé le nombre de pages pouvant être imprimées. Contactez votre administrateur pour autorisation.

Chargez le tiroir <x>

Chargez le papier de type et de format adéquats dans le tiroir indiqué.

Erreur de connexion

Erreur 016-782

Appuyez sur OK.

L'imprimante n'a pas réussi à se connecter au serveur (SMTP/SMB/FTP). Assurez-vous que l'imprimante est physiquement reliée au réseau, vérifiez que le nom d'utilisateur et le mot de passe sont corrects, puis appuyez sur **OK** pour continuer.

Erreur microcode microcontrôleur

Erreur 024-340

Code d'erreur : xx

Redémarrez l'imprimante.

Une erreur de microcode s'est produite.

- 1 Mettez l'imprimante hors tension.
- 2 Débranchez le cordon d'alimentation de la prise secteur.
- 3 Vérifiez tous les branchements des câbles.
- 4 Branchez le cordon d'alimentation à une prise correctement mise à la terre.
- 5 Remettez l'imprimante sous tension.

Si le message de dépannage s'affiche de nouveau, contactez l'assistance clientèle et indiquez le message obtenu.

Erreur NVRAM microcontrôleur

Erreur 041-340

Adresse : <xxxx> Données : <xx>

Redémarrez l'imprimante.

Une erreur de mémoire NVRAM s'est produite.

- 1 Mettez l'imprimante hors tension.
- 2 Débranchez le cordon d'alimentation de la prise secteur.
- 3 Vérifiez tous les branchements des câbles.

4 Branchez le cordon d'alimentation à une prise correctement mise à la terre.

5 Remettez l'imprimante sous tension.

Si le message de dépannage s'affiche de nouveau, contactez l'assistance clientèle et indiquez le message obtenu.

Erreur numérisation réseau, délai de connexion

Appuyez sur OK.

Impossible de se connecter au serveur SMB/FTP. Vérifiez que l'imprimante est connectée au réseau, puis appuyez sur **OK** pour continuer.

Erreur numérisation réseau, répertoire introuvable

Erreur 016-787

Appuyez sur OK.

Le répertoire spécifié dans l'entrée du carnet d'adresses est introuvable. Corrigez l'entrée dans le carnet d'adresses, puis appuyez sur **OK** pour continuer.

Erreur numérisation réseau, serveur e-mail saturé

Erreur 016-765

Appuyez sur OK.

Le disque du serveur SMTP est plein. Libérez de l'espace sur le disque du serveur, puis appuyez sur **OK** pour continuer.

Erreur numérisation réseau, nom de fichier existant

Erreur 016-788

Appuyez sur OK.

L'emplacement choisi pour la numérisation contient un fichier du même nom. Spécifiez un nom différent, puis appuyez sur **OK** pour continuer.

Erreur numérisation réseau, serveur SMB/FTP non valide

Erreur 016-783

Appuyez sur OK.

L'imprimante ne trouve pas le chemin d'accès (SMB/FTP). Vérifiez que le chemin d'accès du serveur est correct, puis appuyez sur **OK** pour continuer.

Erreur numérisation réseau, autorisation d'écriture non valide

Erreur 016-784

Appuyez sur OK.

Vous ne disposez pas de l'autorisation d'écriture pour le serveur SMB/FTP. Modifiez vos paramètres d'autorisation ou choisissez une destination de numérisation pour laquelle vous disposez de l'autorisation d'écriture, puis appuyez sur **OK** pour continuer.

Erreur de numérisation réseau, serveur saturé

Erreur 016-785

Appuyez sur OK

Le disque sur le serveur SMB/FTP est plein. Libérez de l'espace sur le disque du serveur, puis appuyez sur **OK** pour continuer.

Erreur de numérisation réseau, échec de la connexion SMTP

Appuyez sur OK

Impossible de se connecter au serveur SMTP. Vérifiez que l'imprimante est connectée au réseau et que les paramètres du serveur sont corrects, puis appuyez sur **OK** pour continuer.

Cartouche de toner non valide

Erreur 093-700

La cartouche d'impression installée n'est pas valide. Retirez la cartouche et installez une cartouche valide.

Erreur mémoire NVRAM

Erreur 116-390

Redémarrez l'imprimante

Une erreur d'impression non déterminée s'est produite.

- 1 Mettez l'imprimante hors tension.
- 2 Débranchez le cordon d'alimentation de la prise secteur.
- 3 Vérifiez tous les branchements des câbles.
- 4 Branchez le cordon d'alimentation à une prise correctement mise à la terre.
- 5 Remettez l'imprimante sous tension.

Si le message de dépannage s'affiche de nouveau, contactez l'assistance clientèle et indiquez le message obtenu.

Mémoire insuffisante

Erreur 016-718

Appuyez sur OK

La mémoire est insuffisante pour terminer le travail d'impression en cours. Appuyez sur **OK** pour effacer le message, puis annulez le travail d'impression et essayez de l'envoyer à nouveau.

Erreur PCL

Erreur 016-720

Appuyez sur OK

Une erreur concernant des problèmes d'émulation PCL s'est produite. Appuyez sur **OK** pour effacer le message, puis annulez le travail d'impression et essayez de l'envoyer à nouveau.

Température de l'imprimante trop élevée

Erreur 042-700

Refroidissement en cours

Veillez patienter...

La température interne de l'imprimante est trop élevée. Attendez une heure avant de redémarrer l'imprimante. Veillez à ce que l'imprimante dispose d'un espace de refroidissement approprié et à ce que les ouvertures ne soient pas bloquées.

Erreur mémoire RAM

Erreur 016-3xx

Redémarrez l'imprimante

Le support de mémoire supplémentaire n'est pas installé correctement, ne fonctionne pas normalement ou n'est pas pris en charge.

- 1 Mettez l'imprimante hors tension.
- 2 Débranchez le cordon d'alimentation de la prise secteur.
- 3 Réinstallez le support de mémoire optionnel.
- 4 Branchez le cordon d'alimentation à une prise correctement mise à la terre.
- 5 Remettez l'imprimante sous tension.

Si le message s'affiche de nouveau, remplacez le support de mémoire indiqué.

Retirez le ruban de la cartouche <couleur>

Le ruban est toujours fixé à la cartouche indiquée. Retirez le ruban de la cartouche d'impression indiquée.

Remplacez la cartouche d'impression <couleur>

Cartouche d'impression

<couleur> vide

La cartouche d'impression indiquée est vide. Retirez la cartouche indiquée et installez-en une nouvelle.

Remplacez la cartouche <couleur> rapidement

La cartouche d'impression spécifiée est presque vide.

Lorsque le message **Remplacez la cartouche <couleur> rapidement** s'affiche ou lorsque la qualité d'impression est altérée, vous pouvez prolonger légèrement la durée de vie de la cartouche de toner :

- 1 Retirez la cartouche indiquée.
- 2 Secouez-la vigoureusement plusieurs fois d'avant en arrière et de gauche à droite pour répartir le toner.
- 3 Remettez en place la cartouche pour poursuivre l'impression.

Remplacez l'unité de fusion rapidement

L'unité de fusion est en fin de durée de vie. Commandez une nouvelle unité de fusion.

Remplacez l'unité de transfert

Remplacez la courroie de transfert.

Remplacez l'unité de transfert rapidement

La courroie de transfert est en fin de durée de vie. Commandez une nouvelle courroie de transfert.

Redémarrez l'imprimante : 116-xxx

Une erreur d'impression non déterminée s'est produite.

- 1 Mettez l'imprimante hors tension.
- 2 Débranchez le cordon d'alimentation de la prise secteur.
- 3 Vérifiez tous les branchements des câbles.
- 4 Branchez le cordon d'alimentation à une prise correctement mise à la terre.
- 5 Remettez l'imprimante sous tension.

Si le message de dépannage s'affiche de nouveau, contactez l'assistance clientèle et indiquez le message obtenu.

Redémarrez l'imprimante, 118-xxx

La carte d'extension réseau n'est pas installée correctement ou ne fonctionne pas correctement en raison de dommages ou d'un dysfonctionnement.

- 1 Mettez l'imprimante hors tension.
- 2 Débranchez le cordon d'alimentation de la prise secteur.
- 3 Réinstallez la carte réseau multiprotocole.
- 4 Vérifiez tous les branchements des câbles.
- 5 Branchez le cordon d'alimentation à une prise correctement mise à la terre.
- 6 Remettez l'imprimante sous tension.

Si le message de dépannage s'affiche de nouveau, contactez l'assistance clientèle et indiquez le message obtenu.

Erreur de numérisation

Erreur 116-xxx

Redémarrez l'imprimante

Une erreur d'impression non déterminée s'est produite.

- 1 Mettez l'imprimante hors tension.
- 2 Débranchez le cordon d'alimentation de la prise secteur.
- 3 Vérifiez tous les branchements des câbles.

4 Branchez le cordon d'alimentation à une prise correctement mise à la terre.

5 Remettez l'imprimante sous tension.

Si le message de dépannage s'affiche de nouveau, contactez l'assistance clientèle et indiquez le message obtenu.

Erreur lampe du scanner

Erreur 062-371

Redémarrez l'imprimante

Le commutateur du scanner est en position verrouillée. Déverrouillez le scanner :

- 1** Mettez l'imprimante hors tension.
- 2** Ouvrez le capot du scanner.



- 3** Déverrouillez le scanner à l'aide du commutateur.

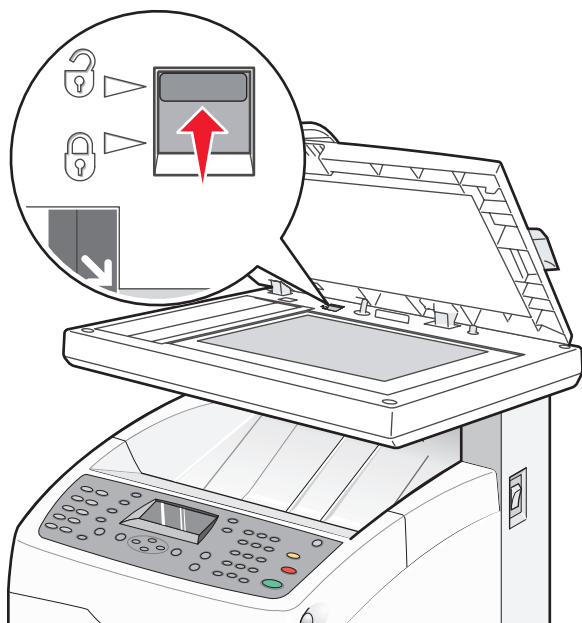

4 Fermez le capot du scanner.



5 Remettez l'imprimante sous tension.

Sélectionner une fonction

L'imprimante est prête à recevoir des travaux d'impression.

Erreur serveur SMTP

Erreur 016-766

Appuyez sur OK

Une erreur s'est produite sur le serveur SMTP. Appuyez sur **OK** pour continuer, puis réessayez. Si le message s'affiche de nouveau, contactez l'assistance du système.

Tiroir <x> manquant

Le tiroir 2 ou 3 est manquant. Insérez le tiroir indiqué dans l'imprimante.

Type de papier non valide

Ouvrez la porte A

Retirez le papier et définissez le type de papier

Il y a un problème de bourrage papier dans l'imprimante. Dégagez le chemin du papier pour poursuivre l'impression.

Maintenance de l'imprimante

Vous devez effectuer régulièrement certaines tâches pour conserver une qualité d'impression optimale.

Stockage des fournitures

Stockez les fournitures de l'imprimante dans un lieu propre et frais. Rangez-les côté droit orienté vers le haut et ne les sortez pas de leur emballage avant de les utiliser.

Veillez à ne pas exposer les fournitures à :

- la lumière directe du soleil,
- des températures supérieures à 35°C,
- une humidité élevée (supérieure à 80 %),
- un environnement salé,
- des gaz corrosifs,
- une poussière excessive.

Nettoyage de l'imprimante

Si vous rencontrez des problèmes tels que l'apparition de rayures sur vos impressions, suivez les procédures de nettoyage suivantes.

Attention — Dommages potentiels : ne mettez pas d'eau directement en contact avec l'imprimante et n'utilisez pas de nettoyants à base d'ammoniac ou de solvants volatils, tels que le diluant, pour nettoyer l'imprimante.

Nettoyage de la partie externe de l'imprimante

1 Assurez-vous que l'imprimante est hors tension et débranchée de la prise de courant murale.



MISE EN GARDE—RISQUE D'ELECTROCUTION : Pour éviter tout risque de choc électrique, débranchez le cordon d'alimentation de la prise de courant et débranchez tous les câbles de l'imprimante avant de commencer.

2 Retirez le papier du réceptacle standard.

3 Humidifiez un tissu propre et non pelucheux avec de l'eau.

Attention — Dommages potentiels : N'utilisez pas de détergents ni de produits nettoyants. Ils pourraient en effet endommager l'imprimante.

4 Essuyez la partie externe de l'imprimante uniquement, en veillant à retirer tout résidu d'encre accumulé dans le réceptacle standard.

Attention — Dommages potentiels : L'utilisation d'un tissu humide pour nettoyer la partie interne de l'imprimante pourrait causer des dégâts.

5 Assurez-vous que le réceptacle standard est sec avant de lancer un nouveau travail d'impression.

Nettoyage de la vitre du scanner

Nettoyez la vitre du scanner lorsque vous constatez des problèmes de qualité d'impression tels que des rayures sur les images copiées ou numérisées.

- 1 Utilisez un tissu ou un papier légèrement humide, doux et non pelucheux.
- 2 Ouvrez le capot du scanner.



- 3 Nettoyez la vitre du scanner (à savoir la vitre des documents et celle du dispositif d'alimentation automatique) jusqu'à ce qu'elle soit propre et sèche.
- 4 Nettoyez le dessous du scanner et les guides d'alimentation en plastique jusqu'à ce qu'ils soient propres et secs.
Remarque : Les guides d'alimentation en plastique se trouvent sur le capot du scanner, en dessous du dispositif d'alimentation automatique, à gauche.
- 5 Fermez le capot du scanner.

Commande de fournitures

Pour commander des fournitures aux Etats-Unis, contactez Lexmark au 1-800-539-6275 afin d'obtenir des informations sur les revendeurs de fournitures agréés Lexmark de votre région. Dans les autres pays ou régions, consultez le site Web de Lexmark à l'adresse www.lexmark.com ou contactez le revendeur de votre imprimante.

Remarque : toutes les estimations de durée de vie des fournitures de l'imprimante supposent que vous utilisez du papier ordinaire au format Lettre US ou A4.

Commande de cartouches d'impression

Lorsque le message **Remplacez la cartouche d'impression <couleur> rapidement** apparaît, commandez la nouvelle cartouche indiquée. La cartouche d'impression indiquée est en fin de durée de vie. La cartouche d'impression indiquée peut imprimer entre 100 et 125 pages environ, en fonction de la couverture de la couleur de toner.

Lorsque le message **Remplacez la cartouche d'impression <couleur> rapidement** apparaît ou lorsque l'impression devient pâle, il est possible de prolonger l'utilisation de la cartouche d'impression :

- 1 Retirez la cartouche indiquée.
- 2 Secouez-la vigoureusement plusieurs fois d'avant en arrière et de gauche à droite pour répartir le toner.
- 3 Insérez de nouveau la cartouche et poursuivez l'impression.

Remarque : Répétez cette procédure plusieurs fois jusqu'à ce que l'impression ne soit plus lisible avant de remplacer la cartouche.

Les cartouches de toner recommandées spécialement conçues pour votre imprimante sont les suivantes :

Nom de la pièce	Référence
Cartouche de toner cyan haut rendement	X560H2CG
Cartouche de toner magenta haut rendement	X560H2MG
Cartouche de toner jaune haut rendement	X560H2YG
Cartouche de toner noir haut rendement	X560H2KG
Cartouche de toner cyan	X560A2CG
Cartouche de toner magenta	X560A2MG
Cartouche de toner jaune	X560A2YG

Commande d'une unité de fusion

Lorsque le message **Remplacez l'unité de fusion rapidement** apparaît, remplacez l'unité de fusion immédiatement. Pour plus d'informations sur l'installation de l'unité de fusion, consultez la documentation fournie avec celle-ci.

Nom de la pièce	Référence
Unité de fusion	40X4860 (120 V/50–60 Hz) 40X4861 (220–240 V/50–60 Hz)

Commande d'une courroie de transfert

Lorsque le message **Remplacez l'unité de transfert rapidement** apparaît, remplacez la courroie de transfert immédiatement. Pour plus d'informations sur l'installation de la courroie de transfert, consultez la documentation fournie avec celle-ci.

Nom de la pièce	Référence
Courroie de transfert	40X4868

Déplacement de l'imprimante

Avant de déplacer l'imprimante

⚠ AVERTISSEMENT—RISQUE DE BLESSURE : L'imprimante pèse 41 kg (97 lb) ; il faut donc au moins trois personnes pour la soulever en toute sécurité. Utilisez les poignées situées sur les côtés de l'imprimante pour la soulever et veillez à ne pas laisser vos doigts sous l'imprimante lorsque vous la déposez.



Suivez les instructions ci-dessous pour éviter de vous blesser ou d'endommager l'imprimante :

- Soyez au moins trois personnes pour soulever l'imprimante.
- Avant de déplacer l'imprimante :
 - Mettez-la hors tension à l'aide du commutateur d'alimentation.
 - Débranchez le cordon d'alimentation de la prise secteur.
 - Débranchez tous les cordons et câbles de l'imprimante.
 - Retirez l'imprimante du bac 550 feuilles (s'il est installé).
 - Retirez toutes les cartouches d'impression et mettez-les de côté.

Attention — Dommages potentiels : Les dommages sur l'imprimante provoqués par un déplacement incorrect ne sont pas couverts par la garantie.

Verrouillage du scanner

- 1 Ouvrez le capot du scanner.



2 Verrouillez le scanner à l'aide du commutateur.

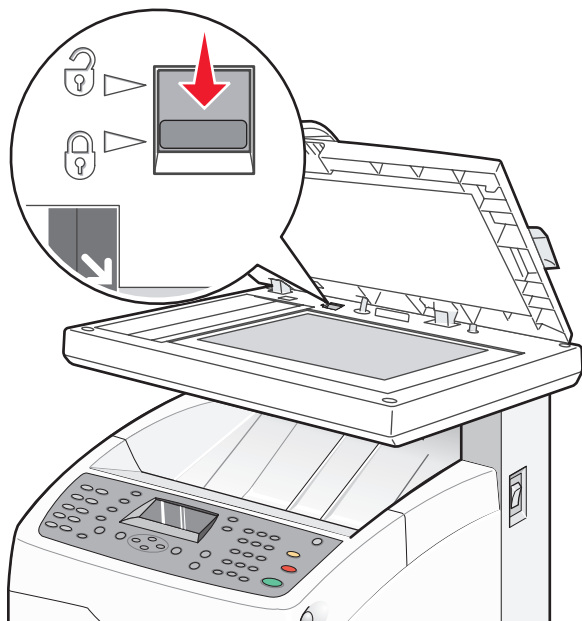

3 Fermez le capot du scanner.



Retrait de l'imprimante du bac 550 feuilles

- 1** Mettez l'imprimante hors tension et débranchez le cordon d'alimentation de la prise murale.
- 2** Débranchez tous les câbles situés à l'arrière de l'imprimante.

3 Saisissez la poignée, puis tirez le tiroir standard (tiroir 2) pour l'extraire. Retirez complètement le tiroir.

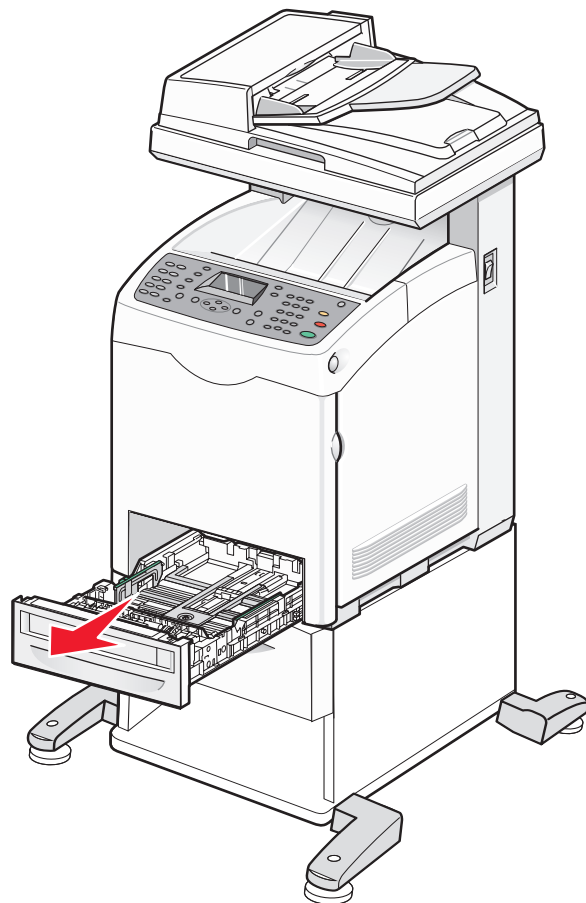

- 4 Retirez les deux vis fixant le bac 550 feuilles à l'aide d'une pièce ou d'un objet semblable, puis stockez-les pour utilisation ultérieure.

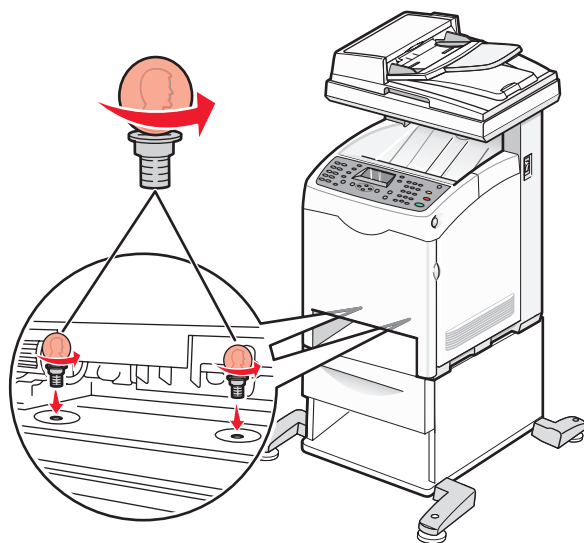

- 5 Soulevez l'imprimante pour l'extraire du bac d'alimentation et mettez-la de côté.

⚠ AVERTISSEMENT—RISQUE DE BLESSURE : L'imprimante pèse 41 kg (97 lb) ; il faut donc au moins trois personnes pour la soulever en toute sécurité. Utilisez les poignées situées sur les côtés de l'imprimante pour la soulever et veillez à ne pas laisser vos doigts sous l'imprimante lorsque vous la déposez.

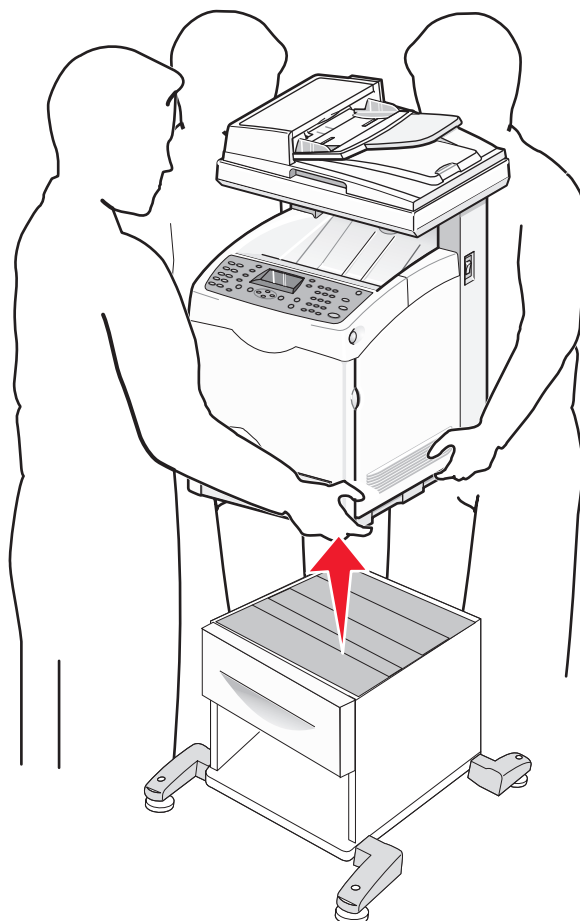

Déplacement de l'imprimante

L'imprimante et les options peuvent être déplacées en toute sécurité en respectant les précautions suivantes :

- Si vous utilisez un chariot pour déplacer l'imprimante, veillez à ce que sa surface puisse accueillir toute la base de l'imprimante. De même, si vous utilisez un chariot pour déplacer les options, veillez à ce que sa surface puisse accueillir toutes les options.
- Maintenez l'imprimante en position verticale.
- Evitez tout mouvement brusque.

Installation de l'imprimante à un nouvel emplacement

Respectez les espaces indiqués ci-dessous pour mettre l'imprimante en place.

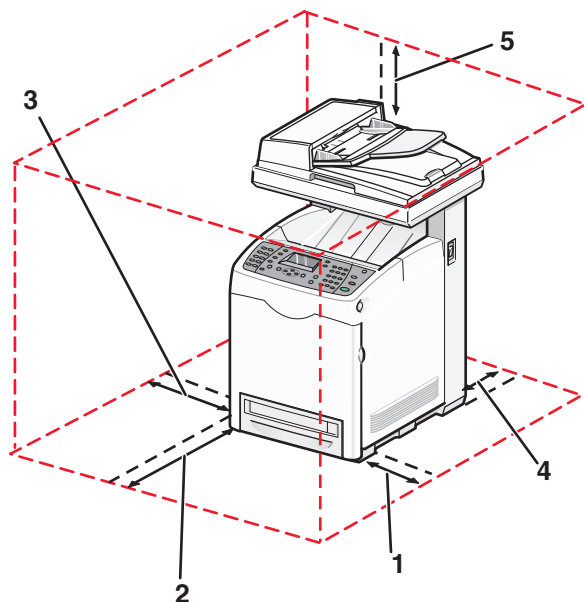

1	10 cm (4,0 po)
2	60 cm (23,5 po)
3	10 cm (4,0 po)
4	10 cm (4,0 po)
5	35 cm (13,75 po)

Réglage du repérage des couleurs

Réglage automatique du repérage des couleurs

- 1 Depuis le panneau de commandes de l'imprimante, appuyez sur **Système**.
- 2 Appuyez sur ▲ ou ▼ plusieurs fois jusqu'à ce que **Administrateur** apparaisse, puis appuyez sur **OK**.
- 3 Appuyez sur ▲ ou ▼ plusieurs fois jusqu'à ce que **Maintenance** apparaisse, puis appuyez sur **OK**.
- 4 Appuyez sur ▲ ou ▼ plusieurs fois jusqu'à ce que **Régler le repérage des couleurs** apparaisse, puis appuyez sur **OK**.
- 5 Appuyez sur ▲ ou ▼ plusieurs fois jusqu'à ce que **Correction automatique** apparaisse, puis appuyez sur **OK**.
- 6 Appuyez sur ▲ ou ▼ plusieurs fois jusqu'à ce que **Oui** apparaisse, puis appuyez sur **OK**.
L'imprimante revient à **Sélectionner une fonction**.

Remarque : Un repérage automatique des couleurs est réalisé chaque fois qu'une nouvelle cartouche d'impression est installée.

Réglage manuel du repérage des couleurs

Vous pouvez ajuster le repérage des couleurs grâce à un réglage manuel :

- 1 Depuis le panneau de commandes de l'imprimante, appuyez sur **Système**.
- 2 Appuyez sur ▲ ou ▼ plusieurs fois jusqu'à ce que **Administrateur** apparaisse, puis appuyez sur **OK**.
- 3 Appuyez sur ▲ ou ▼ plusieurs fois jusqu'à ce que **Maintenance** apparaisse, puis appuyez sur **OK**.
- 4 Appuyez sur ▲ ou ▼ plusieurs fois jusqu'à ce que **Régler le repérage des couleurs** apparaisse, puis appuyez sur **OK**.
- 5 Appuyez sur ▲ ou ▼ plusieurs fois jusqu'à ce que **Diagramme de repérage des couleurs** apparaisse, puis appuyez sur **OK**.
- 6 Appuyez sur **OK** pour imprimer le diagramme de repérage des couleurs.
- 7 Le diagramme est imprimé et l'imprimante revient à **Sélectionner une fonction**.

Sur le diagramme de repérage des couleurs, localisez les lignes à droite de J (Jaune), M (Magenta) et C (Cyan) et trouvez les valeurs correspondant aux lignes les plus droites. Lorsque 0 est la valeur la plus proche de la ligne la plus droite, il est inutile de régler le repérage des couleurs. Lorsque la valeur est différente de 0, saisissez la valeur correcte :

- 1 Depuis le panneau de commandes de l'imprimante, appuyez sur **Système**.
- 2 Appuyez sur ▲ ou ▼ plusieurs fois jusqu'à ce que **Administrateur** apparaisse, puis appuyez sur **OK**.
- 3 Appuyez sur ▲ ou ▼ plusieurs fois jusqu'à ce que **Maintenance** apparaisse, puis appuyez sur **OK**.
- 4 Appuyez sur ▲ ou ▼ plusieurs fois jusqu'à ce que **Régler le repérage des couleurs** apparaisse, puis appuyez sur **OK**.
- 5 Appuyez sur ▲ ou ▼ plusieurs fois jusqu'à ce que **Repérage des couleurs** apparaisse, puis appuyez sur **OK**.

- 6 Sélectionnez **Jaune**, **Magenta** ou **Cyan**, puis appuyez sur **OK**.
- 7 Appuyez sur ▲ ou ▼ plusieurs fois pour atteindre la valeur affichée sur le diagramme.
- 8 Appuyez sur ↩.
- 9 Appuyez sur ▲ ou ▼ plusieurs fois jusqu'à ce que **Diagramme de repérage des couleurs** apparaisse, puis appuyez sur **OK**.
- 10 Appuyez sur **OK** pour imprimer le diagramme de repérage des couleurs.

Le diagramme de repérage des couleurs est imprimé avec les nouvelles valeurs et l'imprimante revient à **Sélectionner une fonction**. Assurez-vous que 0 est la valeur la plus proche de la ligne la plus droite. Si d'autres réglages sont requis, répétez les étapes 1 à 10.

Support administratif

Verrouillage des menus administrateur

Etant donné qu'une imprimante est souvent utilisée par plusieurs personnes, un technicien du support peut décider de verrouiller le menu Admin, les fonctions de numérisation et de télécopie, ou les télécopies entrantes pour des raisons de sécurité. Les paramètres suivants sont disponibles :

Paramètre de sécurité	Description
Verrouillage du panneau	L'accès au menu Admin est désactivé.
Verrouillage des fonctions de numérisation et de télécopie	L'accès au scanner et au télécopieur requiert un mot de passe. Le verrouillage du panneau doit être activé avant d'activer le verrouillage des fonctions de numérisation et de télécopie.
Verrouillage de la réception de télécopies	Un mot de passe est requis pour imprimer les télécopies entrantes. Le verrouillage du panneau doit être activé avant d'activer le verrouillage de la réception de télécopies.

Pour activer les paramètres de sécurité :

- 1 Assurez-vous que l'imprimante est sous tension et que **Sélectionner une fonction** apparaît.
- 2 Depuis le panneau de commandes de l'imprimante, appuyez sur **Système**.
- 3 Appuyez sur ▲ ou ▼ plusieurs fois jusqu'à ce que **Menu Admin** apparaisse, puis appuyez sur **OK**.
- 4 Appuyez sur ▲ ou ▼ plusieurs fois jusqu'à ce que **Paramètres de sécurité** apparaisse, puis appuyez sur **OK**.
- 5 Appuyez sur ▲ ou ▼ plusieurs fois jusqu'à ce que **Verrouillage du panneau** apparaisse, puis appuyez sur **OK**.
- 6 Appuyez sur **OK**.
- 7 Appuyez sur ▲ ou ▼ plusieurs fois jusqu'à ce que **Activer** apparaisse, puis appuyez sur **OK**.
- 8 Appuyez sur ▲ ou ▼ plusieurs fois jusqu'à ce que **Modifier le mot de passe** apparaisse, puis appuyez sur **OK**.
- 9 Vous êtes invité à saisir un mot de passe (code PIN). Utilisez un code PIN composé de 4 chiffres, puis appuyez sur **OK**.
- 10 Procédez de la même façon pour les autres paramètres de sécurité, puis appuyez sur ↵ plusieurs fois jusqu'à ce que **Sélectionner une fonction** apparaisse.

Réglage de l'option Economie énergie

Il est possible de régler le mode d'économie d'énergie pour l'imprimante et pour la lampe du scanner. Les modes suivants sont disponibles :

Paramètre d'économie d'énergie	Description
Mode 1 (Imprimante)	Réduit la consommation d'énergie lorsque l'imprimante est inactive
Mode 2 (Système)	Contrôle la lampe du scanner

Pour régler les paramètres d'économie d'énergie :

- 1 Assurez-vous que l'imprimante est sous tension et que **Sélectionner une fonction** apparaît.
- 2 Depuis le panneau de commandes de l'imprimante, appuyez sur **Système**.
- 3 Appuyez sur ▲ ou ▼ plusieurs fois jusqu'à ce que **Menu Admin** apparaisse, puis appuyez sur **OK**.
- 4 Appuyez sur ▲ ou ▼ plusieurs fois jusqu'à ce que **Paramètres système** apparaisse, puis appuyez sur **OK**.
- 5 Appuyez sur ▲ ou ▼ plusieurs fois jusqu'à ce que **Minuteur économie d'énergie** apparaisse, puis appuyez sur **OK**.
- 6 Appuyez sur **OK**.
- 7 Appuyez sur ▲ ou ▼ plusieurs fois pour sélectionner **Mode 1 (Imprimante)** ou **Mode 2 (Système)**, puis appuyez sur **OK**.
- 8 Appuyez sur ▲ ou ▼ plusieurs fois pour régler la durée ou saisissez une valeur à l'aide du clavier, puis appuyez sur **OK**.
- 9 Appuyez sur ↩ plusieurs fois jusqu'à ce que **Sélectionner une fonction** apparaisse.

Paramétrage de la réinitialisation automatique

Le paramétrage de la réinitialisation automatique permet de spécifier la durée maximale de non utilisation du panneau de commandes de l'imprimante avant de revenir automatiquement à **Sélectionner une fonction**.

- 1 Assurez-vous que l'imprimante est sous tension et que **Sélectionner une fonction** apparaît.
- 2 Depuis le panneau de commandes de l'imprimante, appuyez sur **Système**.
- 3 Appuyez sur ▲ ou ▼ plusieurs fois jusqu'à ce que **Menu Admin** apparaisse, puis appuyez sur **OK**.
- 4 Appuyez sur ▲ ou ▼ plusieurs fois jusqu'à ce que **Paramètres système** apparaisse, puis appuyez sur **OK**.
- 5 Appuyez sur ▲ ou ▼ plusieurs fois jusqu'à ce que **Réinitialisation automatique** apparaisse, puis appuyez sur **OK**.
- 6 Appuyez sur ▲ ou ▼ plusieurs fois pour régler la durée, puis appuyez sur **OK**.
- 7 Appuyez sur ↩ plusieurs fois jusqu'à ce que **Sélectionner une fonction** apparaisse.

Utilisation du serveur Web incorporé

Si l'imprimante est installée sur un réseau, le serveur Web incorporé peut être utilisé pour réaliser les opérations suivantes :

- Vérification de l'état de l'imprimante
- Vérification de l'état des fournitures d'imprimante
- Configuration du carnet d'adresses
- Configuration de la liste des numéros de composition abrégée
- Configuration des paramètres réseau
- Création d'un mot de passe pour le serveur Web incorporé

Pour accéder au serveur Web incorporé :

- 1 Ouvrez un navigateur Web.
- 2 Dans la barre d'adresse, saisissez l'adresse de l'imprimante réseau ou l'adresse IP du serveur d'impression, puis appuyez sur **Entrée**.

Création d'un mot de passe pour le serveur Web incorporé

- 1 Ouvrez un navigateur Web.
- 2 Dans la barre d'adresse, saisissez l'adresse IP de l'imprimante, puis appuyez sur **Entrée**.
Si l'écran de l'applet Java s'affiche, cliquez sur **Oui**.
- 3 Cliquez sur **Propriétés**.
- 4 Sous Sécurité, cliquez sur **Paramètres de sécurité administrateur**.
- 5 Sélectionnez la **case d'activation du** mode administrateur.
- 6 Renseignez les champs d'informations de connexion :
 - a Saisissez le nom de connexion de l'administrateur dans le champ du nom d'utilisateur.
 - b Saisissez le mot de passe de connexion dans le champ prévu à cet effet.
 - c Confirmez le mot de passe de connexion dans le champ prévu à cet effet.
- 7 Cliquez sur **Enregistrer les modifications**. Le nouveau mot de passe a été défini et toute personne disposant du nom et du mot de passe d'administrateur peut donc se connecter et apporter des modifications à la configuration et aux paramètres de l'imprimante.

Création d'alertes par e-mail

Remarque : Pour pouvoir utiliser cette fonction, le serveur de messagerie électronique (SMTP) doit être configuré à partir du serveur Web incorporé.

Lors de la connexion à un environnement de réseau dans lequel l'envoi et la réception de messages électroniques sont possibles, l'imprimante peut envoyer un rapport contenant les informations suivantes à des adresses électroniques spécifiques :

- les paramètres réseau et l'état de l'imprimante ;
- le statut des erreurs qui se sont produites sur l'imprimante.

Pour configurer des alertes par e-mail pour cette imprimante :

- 1** Ouvrez un navigateur Web.
- 2** Dans la barre d'adresse, saisissez l'adresse IP de l'imprimante, puis appuyez sur **Entrée**.
Si l'écran de l'applet Java s'affiche, cliquez sur **Oui**.
- 3** Cliquez sur **Propriétés**.
- 4** Cliquez sur **Alertes par e-mail**.
- 5** Cochez la case **Activer les alertes par e-mail**.
- 6** Renseignez les champs d'adresse électronique comme approprié.
- 7** Cliquez sur les éléments de notification à inclure au message électronique.
- 8** Cliquez sur **Enregistrer les modifications**.

Dépannage

Support technique en ligne

Le support technique est disponible sur le site Web de Lexmark à l'adresse www.lexmark.com.

Vérification d'une imprimante qui ne répond pas

Lorsque l'imprimante ne répond pas, vérifiez les points suivants :

- Le cordon d'alimentation est connecté à l'imprimante et branché sur une prise de courant correctement reliée à la terre.
- L'alimentation électrique n'est coupée par aucun interrupteur ou coupe-circuit.
- L'imprimante n'est branchée sur aucun parasurtenseur, onduleur ou cordon prolongateur.
- Les autres appareils électriques branchés sur cette source d'alimentation électrique fonctionnent.
- L'imprimante est sous tension.
- Le câble est correctement raccordé entre l'imprimante et l'ordinateur hôte, le serveur d'impression, une option ou un autre périphérique réseau.

Après avoir vérifié ces différents points, mettez l'imprimante hors tension, puis de nouveau sous tension. Cela suffit souvent à résoudre le problème.

Résolution des problèmes d'impression

Les PDF multilingues ne s'impriment pas.

Les polices des documents ne sont pas disponibles.

- 1 Dans Adobe Acrobat, ouvrez le document à imprimer.
- 2 Cliquez sur l'icône de l'imprimante.
La boîte de dialogue Imprimer s'affiche.
- 3 Sélectionnez **Imprimer comme image**.
- 4 Cliquez sur **OK**.

L'écran du panneau de commandes de l'imprimante est vide

L'autotest de l'imprimante a échoué. Mettez l'imprimante hors tension, patientez environ 10 secondes, puis remettez-la sous tension.

Si **Sélectionner une fonction** n'apparaît pas, mettez l'imprimante hors tension et contactez l'assistance clientèle.

Les travaux ne s'impriment pas

Il existe diverses solutions. Essayez l'une ou plusieurs des solutions suivantes :

ASSUREZ-VOUS QUE L'IMPRIMANTE EST PRÊTE À IMPRIMER.

Assurez-vous que **Sélectionner une fonction** apparaît sur l'écran et que le voyant de sortie de veille est allumé avant de lancer l'impression d'un travail. Appuyez sur **Sortie de veille** pour revenir à **Sélectionner une fonction**.

VÉRIFIEZ SI LE TIROIR PAPIER EST VIDE.

Chargez du papier dans ce tiroir.

ASSUREZ-VOUS QUE LE LOGICIEL D'IMPRIMANTE APPROPRIÉ EST INSTALLÉ.

- Assurez-vous d'utiliser le logiciel d'imprimante approprié.
- Si vous utilisez un port USB, vérifiez que vous fonctionnez sous Windows 98/ME, Windows 2000, Windows XP ou Windows Server 2003 et que vous utilisez un logiciel d'imprimante compatible avec Windows 98/ME, Windows 2000, Windows XP ou Windows Server 2003.

ASSUREZ-VOUS QUE VOUS UTILISEZ LE CÂBLE USB, PARALLÈLE OU ÉTHERNET RECOMMANDÉ.

Pour plus d'informations, reportez-vous à la section consacrée aux fournitures dans le *guide de l'utilisateur* ou contactez le revendeur de l'imprimante.

ASSUREZ-VOUS QUE LES CÂBLES DE L'IMPRIMANTE SONT CORRECTEMENT BRANCHÉS.

Vérifiez les branchements sur l'imprimante et le serveur d'impression pour vous assurer que les câbles sont correctement reliés.

Pour plus d'informations, consultez la documentation d'installation fournie avec l'imprimante.

L'impression d'un travail prend plus de temps que prévu.

Le travail est trop complexe.

Pour réduire la complexité du travail, diminuez le nombre des polices et leur taille, le nombre et la complexité des images ainsi que le nombre de pages.

La fonction de chaînage des tiroirs ne fonctionne pas

Assurez-vous que vous effectuez bien toutes les opérations suivantes :

- Chargez les tiroirs 2 et 3 avec du papier de format et de type identiques.
- Dans les propriétés d'impression, modifiez l'Alimentation sur Sélection automatique.
- Réglez le changement de tiroir sur le format le plus proche :
 - 1 Depuis le panneau de commandes de l'imprimante, appuyez sur **Système**.
 - 2 Appuyez sur ▲ ou ▼ plusieurs fois jusqu'à ce que **Menu Admin** apparaisse, puis appuyez sur **OK**.
 - 3 Appuyez sur ▲ ou ▼ plusieurs fois jusqu'à ce que **Paramètres système** apparaisse, puis appuyez sur **OK**.

- 4 Appuyez sur ▲ ou ▼ plusieurs fois jusqu'à ce que **Changement de tiroir** apparaisse, puis appuyez sur **OK**.
- 5 Appuyez sur ▲ ou ▼ plusieurs fois jusqu'à ce que **Format le plus proche** apparaisse, puis appuyez sur **OK**.
- 6 Appuyez sur ↵ plusieurs fois jusqu'à ce que **Sélectionner une fonction** apparaisse.

Des sauts de page inattendus se produisent

- 1 Assurez-vous que l'imprimante est sous tension et que **Sélectionner une fonction** apparaît.
- 2 Depuis le panneau de commandes de l'imprimante, appuyez sur **Système**.
- 3 Appuyez sur ▲ ou ▼ plusieurs fois jusqu'à ce que **Menu Admin** apparaisse, puis appuyez sur **OK**.
- 4 Appuyez sur ▲ ou ▼ plusieurs fois jusqu'à ce que **Paramètres système** apparaisse, puis appuyez sur **OK**.
- 5 Appuyez sur ▲ ou ▼ plusieurs fois jusqu'à ce que **Délai** apparaisse, puis appuyez sur **OK**.
- 6 Appuyez sur ▲ ou ▼ plusieurs fois jusqu'à ce que **En fonction** apparaisse, puis appuyez sur **OK**.
- 7 Appuyez sur ▲ ou ▼ plusieurs fois pour régler la durée ou saisissez une valeur à l'aide du clavier, puis appuyez sur **OK**.
- 8 Appuyez sur ▲ ou ▼ plusieurs fois pour régler la durée ou saisissez une valeur à l'aide du clavier, puis appuyez sur **OK**.
- 9 Appuyez sur ↵ plusieurs fois jusqu'à ce que **Sélectionner une fonction** apparaisse.

Résolution des problèmes de copie

Le copieur ne répond pas

Il existe diverses solutions. Essayez l'une ou plusieurs des solutions suivantes :

DES MESSAGES D'ERREUR S'AFFICHENT-ILS À L'ÉCRAN ?

Effacez tous les messages d'erreur.

VÉRIFIEZ L'ALIMENTATION.

Assurez-vous que l'imprimante est branchée et sous tension, et que **Sélectionner une fonction** apparaît.

Le scanner ne se ferme pas.

Assurez-vous que rien ne bloque la fermeture du scanner :

- 1 Soulevez le scanner.
- 2 Retirez tout élément qui bloquerait le scanner.
- 3 Abaissez le scanner.

Faible qualité de la copie

Voici quelques exemples de faible qualité de copie :

- Pages vierges
- Modèle de damier
- Graphiques ou images déformés
- Caractères manquants
- Impression altérée
- Impression sombre
- Lignes inclinées
- Traces
- Rayures
- Caractères inattendus
- Lignes blanches sur l'impression

Il existe diverses solutions. Essayez l'une ou plusieurs des solutions suivantes :

DES MESSAGES D'ERREUR S'AFFICHENT-ILS À L'ÉCRAN ?

Effacez tous les messages d'erreur.

LE NIVEAU DE TONER EST-IL BAS ?

Lorsque le message **Remplacez la cartouche d'impression <couleur> rapidement** apparaît ou lorsque l'impression devient pâle, il est possible de prolonger l'utilisation de la cartouche d'impression :

- 1 Retirez la cartouche indiquée.
- 2 Secouez-la vigoureusement plusieurs fois d'avant en arrière et de gauche à droite pour répartir le toner.
- 3 Insérez de nouveau la cartouche et poursuivez l'impression.

LA VITRE DU SCANNER EST-ELLE SALE ?

Nettoyez la vitre du scanner à l'aide d'un tissu légèrement humide, propre et non pelucheux.

LA COPIE EST-ELLE TROP CLAIRE OU TROP SOMBRE ?

Pour obscurcir ou éclaircir le niveau de couleur de vos copies :

- 1 Depuis le panneau de commandes de l'imprimante, appuyez sur **Système**.
- 2 Appuyez sur ▲ ou ▼ plusieurs fois jusqu'à ce que **Paramétrage par défaut** apparaisse, puis appuyez sur **OK**.
- 3 Appuyez sur ▲ ou ▼ plusieurs fois jusqu'à ce que **Paramètres par défaut de copie** apparaisse, puis appuyez sur **OK**.
- 4 Appuyez sur ▲ ou ▼ plusieurs fois jusqu'à ce que **Saturation couleur** apparaisse, puis appuyez sur **OK**.

- 5 Appuyez sur ▲ ou ▼ plusieurs fois jusqu'à ce que **Elevée**, **Normale** ou **Faible** apparaisse, puis appuyez sur **OK**.
- 6 Appuyez sur ↩ plusieurs fois jusqu'à ce que **Sélectionner une fonction** apparaisse.

RÉGLEZ LA QUALITÉ DE LA COPIE.

- 1 Depuis le panneau de commandes de l'imprimante, appuyez sur **Système**.
- 2 Appuyez sur ▲ ou ▼ plusieurs fois jusqu'à ce que **Paramétrage par défaut** apparaisse, puis appuyez sur **OK**.
- 3 Appuyez sur ▲ ou ▼ plusieurs fois jusqu'à ce que **Paramètres par défaut de copie** apparaisse, puis appuyez sur **OK**.
- 4 Appuyez sur ▲ ou ▼ plusieurs fois jusqu'à ce que **Qualité de sortie** apparaisse, puis appuyez sur **OK**.
- 5 Appuyez sur ▲ ou ▼ plusieurs fois jusqu'à ce que **Standard** ou **Améliorée** apparaisse, puis appuyez sur **OK**.
- 6 Appuyez sur ↩ plusieurs fois jusqu'à ce que **Sélectionner une fonction** apparaisse.

VÉRIFIEZ LA QUALITÉ DU DOCUMENT D'ORIGINE.

Assurez-vous que la qualité du document d'origine est satisfaisante.

VÉRIFIEZ LE POSITIONNEMENT DU DOCUMENT.

Assurez-vous que le document ou l'image est placé(e) face imprimée vers le bas, dans le coin supérieur gauche.

Copies partielles de document ou de photo

Voici des solutions possibles. Essayez l'une ou plusieurs des solutions suivantes :

VÉRIFIEZ LE POSITIONNEMENT DU DOCUMENT.

Assurez-vous que le document ou l'image est placé(e) face imprimée vers le bas, dans le coin supérieur gauche.

VÉRIFIEZ LE PARAMÈTRE FORMAT DE PAPIER

Assurez-vous que le paramètre Format de papier correspond au papier chargé dans le tiroir.

Résolution des problèmes de numérisation

Le scanner ne répond pas

Il existe diverses solutions. Essayez l'une ou plusieurs des solutions suivantes :

DES MESSAGES D'ERREUR S'AFFICHENT-ILS À L'ÉCRAN ?

Effacez tous les messages d'erreur.

VÉRIFIEZ L'ALIMENTATION.

Assurez-vous que l'imprimante est branchée et sous tension, et que **Sélectionner une fonction** apparaît.

VÉRIFIEZ LES BRANCHEMENTS DES CÂBLES.

Assurez-vous que le câble réseau, USB ou parallèle est correctement branché à l'ordinateur et à l'imprimante.

Echec de la numérisation

Voici des solutions possibles. Essayez l'une ou plusieurs des solutions suivantes :

VÉRIFIEZ LES BRANCHEMENTS DES CÂBLES.

Assurez-vous que le câble réseau, parallèle ou USB est correctement branché sur l'ordinateur et sur l'imprimante.

UNE ERREUR S'EST PEUT-ÊTRE PRODUITE AU NIVEAU DU LOGICIEL.

Eteignez l'ordinateur, puis redémarrez-le.

La numérisation prend trop de temps ou bloque l'ordinateur.

Voici des solutions possibles. Essayez l'une ou plusieurs des solutions suivantes :

D'AUTRES LOGICIELS SONT-ILS EN COURS D'EXÉCUTION ?

Fermez tous les programmes non utilisés.

IL EST POSSIBLE QUE LA RÉOLUTION DE NUMÉRISATION SOIT TROP ÉLEVÉE

Sélectionnez une résolution de numérisation plus basse.

Faible qualité d'image numérisée

Il existe diverses solutions. Essayez l'une ou plusieurs des solutions suivantes :

DES MESSAGES D'ERREUR S'AFFICHENT-ILS À L'ÉCRAN ?

Effacez tous les messages d'erreur.

LA VITRE DU SCANNER EST-ELLE SALE ?

Nettoyez la vitre du scanner à l'aide d'un tissu légèrement humide, propre et non pelucheux.

RÉGLEZ LA RÉOLUTION DU SCANNER.

Pour augmenter la résolution du scanner de façon à obtenir un travail de qualité supérieure, procédez comme suit :

- 1 Depuis le panneau de commandes de l'imprimante, appuyez sur **Système**.
- 2 Appuyez sur ▲ ou ▼ plusieurs fois jusqu'à ce que **Paramétrage par défaut** apparaisse, puis appuyez sur **OK**.
- 3 Appuyez sur ▲ ou ▼ plusieurs fois jusqu'à ce que **Paramètres par défaut de numérisation** apparaisse, puis appuyez sur **OK**.
- 4 Appuyez sur ▲ ou ▼ plusieurs fois jusqu'à ce que **Résolution** apparaisse, puis appuyez sur **OK**.
- 5 Appuyez sur ▲ ou ▼ plusieurs fois pour sélectionner une résolution supérieure, puis appuyez sur **OK**.
- 6 Appuyez sur ↩ plusieurs fois jusqu'à ce que **Sélectionner une fonction** apparaisse.

VÉRIFIEZ LA QUALITÉ DU DOCUMENT D'ORIGINE.

Assurez-vous que la qualité du document d'origine est satisfaisante.

VÉRIFIEZ LE POSITIONNEMENT DU DOCUMENT.

Assurez-vous que le document ou l'image est placé(e) face imprimée vers le bas, dans le coin supérieur gauche.

Numérisation partielle de document ou de photo

Voici des solutions possibles. Essayez l'une ou plusieurs des solutions suivantes :

VÉRIFIEZ LE POSITIONNEMENT DU DOCUMENT.

Assurez-vous que le document ou l'image est placé(e) face imprimée vers le bas, dans le coin supérieur gauche.

VÉRIFIEZ LE PARAMÈTRE FORMAT DE PAPIER

Assurez-vous que le paramètre Format de papier correspond au papier chargé dans le tiroir.

Impossible de numériser depuis un ordinateur

Il existe diverses solutions. Essayez l'une ou plusieurs des solutions suivantes :

DES MESSAGES D'ERREUR S'AFFICHENT-ILS À L'ÉCRAN ?

Effacez tous les messages d'erreur.

VÉRIFIEZ L'ALIMENTATION.

Assurez-vous que l'imprimante est branchée et sous tension, et que **Sélectionner une fonction** apparaît.

VÉRIFIEZ LES BRANCHEMENTS DES CÂBLES.

Assurez-vous que le câble réseau, USB ou parallèle est correctement branché à l'ordinateur et à l'imprimante.

Résolution des problèmes de télécopie

Impossible d'envoyer ou de recevoir une télécopie

Il existe diverses solutions. Essayez l'une ou plusieurs des solutions suivantes :

DES MESSAGES D'ERREUR S'AFFICHENT-ILS À L'ÉCRAN ?

Effacez tous les messages d'erreur.

VÉRIFIEZ L'ALIMENTATION.

Assurez-vous que l'imprimante est branchée et sous tension, et que **Sélectionner une fonction** apparaît.

VÉRIFIEZ LES CONNEXIONS DE L'IMPRIMANTE.

Assurez-vous que les câbles sont correctement branchés pour les matériels suivants, le cas échéant :

- Téléphone
- Combiné
- Répondeur

VÉRIFIEZ LA PRISE TÉLÉPHONIQUE MURALE.

- 1 Branchez un téléphone à la prise murale.
- 2 Attendez la tonalité.
- 3 Si vous n'entendez aucune tonalité, branchez un autre téléphone à la prise murale.
- 4 Si vous n'entendez toujours aucune tonalité, branchez un téléphone à une autre prise murale.
- 5 Si vous entendez une tonalité, branchez l'imprimante à cette prise murale.

PASSEZ EN REVUE CETTE LISTE DE CONTRÔLE DU SERVICE DE TÉLÉPHONIE NUMÉRIQUE.

Le modem de télécopie est un appareil analogique. Certains appareils peuvent être connectés à l'imprimante pour permettre l'utilisation des services de téléphonie numérique.

- Si vous utilisez un service de téléphonie ISDN, branchez l'imprimante à un port analogique (port d'interface R) de l'adaptateur de terminal ISDN. Pour obtenir plus d'informations et faire la demande d'un port d'interface R, contactez votre fournisseur de connexion ISDN.
- Si vous utilisez une connexion DSL, branchez un filtre ou routeur DSL qui prendra en charge le fonctionnement analogique. Pour plus d'informations, contactez votre fournisseur de connexion DSL.
- Si vous utilisez un service de commutateur téléphonique privé (PBX), assurez-vous que la connexion au commutateur est de type analogique. Si ce n'est pas le cas, pensez à installer une ligne téléphonique analogique pour le télécopieur.

Y A-T-IL UNE TONALITÉ ?

- Mettez en place un appel test au niveau du numéro de téléphone que vous souhaitez utiliser pour envoyer une télécopie pour vous assurer qu'il fonctionne correctement.
- Si la ligne téléphonique est utilisée par un autre appareil, attendez qu'il ait fini de l'utiliser avant d'envoyer une télécopie.
- Si vous utilisez la fonction Téléphone raccroché, augmentez le volume pour vérifier la tonalité.

DÉBRANCHEZ LES AUTRES APPAREILS TEMPORAIREMENT.

Pour vous assurer que l'imprimante fonctionne correctement, connectez-la directement à la ligne téléphonique. Débranchez les répondeurs, les ordinateurs avec modem ou les séparateurs de lignes téléphoniques.

VÉRIFIEZ S'IL Y A UN PROBLÈME DE BOURRAGE.

Supprimez les bourrages et assurez-vous que **Sélectionner une fonction** apparaît.

DÉSACTIVEZ TEMPORAIREMENT L'OPTION APPEL EN ATTENTE.

L'option Appel en attente peut perturber les transmissions de télécopies. Désactivez cette option avant l'envoi ou la réception de télécopies. Contactez votre opérateur téléphonique pour obtenir la séquence de touches du pavé numérique permettant de désactiver temporairement l'option Appel en attente.

AVEZ-VOUS UN SERVICE DE MESSAGERIE VOCALE ?

Le service de messagerie vocale mis à votre disposition par votre opérateur téléphonique local peut perturber les transmissions de télécopies. Pour permettre à la fois le service de messagerie vocale et la réponse aux appels par l'imprimante, vous pouvez envisager d'installer une deuxième ligne téléphonique pour l'imprimante.

VÉRIFIEZ L'INDICATIF PAYS.

- 1 Depuis le panneau de commandes de l'imprimante, appuyez sur **Système**.
- 2 Appuyez sur ▲ ou ▼ plusieurs fois jusqu'à ce que **Menu Admin** apparaisse, puis appuyez sur **OK**.
- 3 Appuyez sur ▲ ou ▼ plusieurs fois jusqu'à ce que **Paramètres de télécopie** apparaisse, puis appuyez sur **OK**.
- 4 Appuyez sur ▲ ou ▼ plusieurs fois jusqu'à ce que **Pays** apparaisse, puis appuyez sur **OK**.
- 5 Appuyez sur ▲ ou ▼ plusieurs fois pour sélectionner la région ou le pays souhaité, puis appuyez sur **OK**.
- 6 Appuyez sur ▲ ou ▼ plusieurs fois jusqu'à ce que **Oui** apparaisse, puis appuyez sur **OK**.

L'imprimante effectue la séquence de tests de mise sous tension habituelle, puis **Sélectionner une fonction** apparaît.

LA MÉMOIRE DE L'IMPRIMANTE EST-ELLE SATURÉE ?

- 1 Composez le numéro de télécopie.
- 2 Numérisez le document d'origine une page à la fois.

Il est possible d'envoyer des télécopies, mais il est impossible de les recevoir

Il existe diverses solutions. Essayez l'une ou plusieurs des solutions suivantes :

Y A-T-IL DU PAPIER DANS LE(S) TIROIR(S) PAPIER ?

Assurez-vous que le papier est chargé dans le(s) tiroir(s).

LE NIVEAU DE TONER EST-IL BAS ?

Lorsque le message **Remplacez la cartouche d'impression <couleur> rapidement** apparaît ou lorsque l'impression devient pâle, il est possible de prolonger l'utilisation de la cartouche d'impression :

- 1 Retirez la cartouche indiquée.
- 2 Secouez-la vigoureusement plusieurs fois d'avant en arrière et de gauche à droite pour répartir le toner.
- 3 Insérez de nouveau la cartouche et poursuivez l'impression.

Il est possible de recevoir des télécopies, mais il est impossible d'en envoyer

Voici des solutions possibles. Essayez l'une ou plusieurs des solutions suivantes :

L'IMPRIMANTE EST-ELLE EN MODE TÉLÉCOPIE ?

Dans le panneau de commandes de l'imprimante, appuyez sur **Télécopie** pour que l'imprimante passe en mode Télécopie.

LE DOCUMENT EST-IL CHARGÉ CORRECTEMENT ?

Chargez un document d'origine face imprimée vers le haut, bord court d'abord dans le dispositif d'alimentation automatique ou face imprimée vers le bas sur la vitre du scanner, dans le coin supérieur gauche.

Remarque : Ne chargez pas de cartes postales, de photos, d'images trop petites, de transparents ou de supports trop fins (tels qu'une coupure de magazine) dans le dispositif d'alimentation automatique. Placez ces éléments sur la vitre du scanner.

ASSUREZ-VOUS QUE L'OPTION DE COMPOSITION RAPIDE EST CORRECTEMENT CONFIGURÉE.

- Assurez-vous que l'option de composition rapide a été programmée pour le numéro que vous souhaitez composer.
- Sinon, composez le numéro de téléphone manuellement.

La qualité d'impression de la télécopie reçue est médiocre

Voici des solutions possibles. Essayez l'une ou plusieurs des solutions suivantes :

EST-IL POSSIBLE DE RENVOYER LE DOCUMENT ?

Demandez à l'expéditeur de la télécopie de :

- Vérifier que la qualité du document d'origine est satisfaisante.
- Renvoyer la télécopie. La connexion à la ligne téléphonique est peut-être défectueuse.
- Augmenter, si possible, la résolution de numérisation du télécopieur.

LE NIVEAU DE TONER EST-IL BAS ?

Lorsque le message **Remplacez la cartouche <couleur> rapidement** s'affiche ou lorsque les couleurs d'impression s'éclaircissent, vous pouvez prolonger la durée de vie de la cartouche :

- 1 Retirez la cartouche d'impression indiquée.
- 2 Secouez-la vigoureusement plusieurs fois d'avant en arrière et de gauche à droite pour répartir le toner.
- 3 Réinsérez la cartouche d'impression et poursuivez l'impression.

Résolution des problèmes d'options

L'option ne fonctionne pas correctement ou ne fonctionne plus après son installation

Voici des solutions possibles. Essayez l'une ou plusieurs des solutions suivantes :

RÉINITIALISEZ L'IMPRIMANTE.

Mettez l'imprimante hors tension, patientez environ 10 secondes, puis remettez-la sous tension.

VÉRIFIEZ QUE L'OPTION EST BIEN CONNECTÉE À L'IMPRIMANTE.

- 1 Mettez l'imprimante hors tension.
- 2 Débranchez l'imprimante.
- 3 Vérifiez la connexion de l'option et de l'imprimante.

ASSUREZ-VOUS QUE L'OPTION EST BIEN INSTALLÉE.

Dans les propriétés de l'imprimante, vérifiez que tous les paramètres de configuration de l'imprimante sont corrects. Si une option ne figure pas dans les propriétés de l'imprimante, cela signifie qu'elle n'est pas correctement installée.

ASSUREZ-VOUS QUE L'OPTION EST BIEN SÉLECTIONNÉE.

Dans le programme en cours, sélectionnez l'option.

Bacs

VÉRIFIEZ QUE LE PAPIER EST CHARGÉ CORRECTEMENT.

- 1 Ouvrez le tiroir.
- 2 Vérifiez s'il y a des bourrages papier ou des feuilles mal engagées.
- 3 Assurez-vous que les guide-papier sont alignés avec le bord de la pile de papier.
- 4 Assurez-vous que le tiroir papier est complètement fermé.
- 5 Fermez la porte.

RÉINITIALISEZ L'IMPRIMANTE

Mettez l'imprimante hors tension. Patientez 10 secondes. Remettez l'imprimante sous tension.

Résolution des problèmes d'alimentation du papier

Bourrages papier fréquents

Voici des solutions possibles. Essayez l'une ou plusieurs des solutions suivantes :

VÉRIFIEZ LE SUPPORT

Utilisez les types de papier et de supports spéciaux recommandés. Pour plus d'informations, reportez-vous au chapitre Spécifications relatives au papier et aux supports spéciaux.

VÉRIFIEZ QU'IL N'Y A PAS TROP DE PAPIER DANS LE TIROIR

Assurez-vous que la pile de papier chargée ne dépasse pas la hauteur maximale indiquée dans le tiroir ou dans le chargeur multifonction.

VÉRIFIEZ LES GUIDE-PAPIER

Ajustez les guides au format du support chargé.

LE PAPIER A-T-IL ÉTÉ EXPOSÉ À UN TAUX D'HUMIDITÉ ÉLEVÉ ?

- Chargez du papier provenant d'une nouvelle ramette.
- Conservez le papier dans son emballage d'origine jusqu'à utilisation.

Le message Bourrage papier reste affiché après le dégagement du bourrage.

Le chemin du papier n'est pas dégagé. Dégagez le chemin du papier, puis fermez les portes ouvertes le cas échéant.

Résolution des problèmes de qualité d'impression

Les instructions des rubriques ci-dessous peuvent vous aider à résoudre vos problèmes de qualité d'impression. Si ces suggestions ne permettent pas de résoudre le problème, appelez l'assistance clientèle. Votre imprimante a peut-être besoin d'un réglage ou d'une nouvelle pièce.

Défaillances répétées

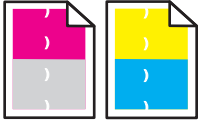

Voici des solutions possibles. Essayez l'une ou plusieurs des solutions suivantes :

VÉRIFIEZ SI DES MARQUES D'UNE SEULE COULEUR APPARAISSENT PLUSIEURS FOIS SUR UNE PAGE.

Remplacez la cartouche d'impression si cette défaillance se reproduit tous les :

- 22 mm (0,87 po)
- 25 mm (0,98 po)
- 26 mm (1,02 po)
- 29 mm (1,14 po)
- 75 mm (2,95 po)

VÉRIFIEZ SI DES MARQUES DE DIFFÉRENTES COULEURS APPARAISSENT PLUSIEURS FOIS SUR LA PAGE.

Remplacez la courroie de transfert si la défaillance se reproduit tous les :

- 28 mm (1,10 po)
- 38 mm (1,50 po)
- 57 mm (2,25 po)

Remplacez l'unité de fusion si la défaillance se reproduit tous les :

- 19 mm (0,75 po)
- 31 mm (1,22 po)
- 43 mm (1,69 po)
- 83 mm (3,27 po)
- 94 mm (3,70 po)

Erreur de repérage des couleurs

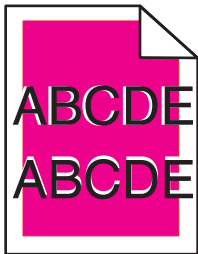

Une couleur est décalée hors de la zone prévue ou est superposée sur une autre zone de couleur.

- Retirez les cartouches d'impression, puis remettez-les en place.
- Définissez le repérage des couleurs :
 - 1 Dans le panneau de commandes de l'imprimante, appuyez sur **Système**.
 - 2 Appuyez sur ▲ ou ▼ à plusieurs reprises jusqu'à ce que **Administrateur** apparaisse, puis appuyez sur **OK**.
 - 3 Appuyez sur ▲ ou ▼ à plusieurs reprises jusqu'à ce que **Maintenance** apparaisse, puis appuyez sur **OK**.
 - 4 Appuyez sur ▲ ou ▼ à plusieurs reprises jusqu'à ce que **Régler le repérage des couleurs** apparaisse, puis appuyez sur **OK**.
 - 5 Appuyez sur ▲ ou ▼ à plusieurs reprises jusqu'à ce que **Correction automatique** apparaisse, puis appuyez sur **OK**.
 - 6 Appuyez sur ▲ ou ▼ à plusieurs reprises jusqu'à ce que **Oui** apparaisse, puis appuyez sur **OK**.
L'imprimante affiche à nouveau **Sélectionner une fonction**.

Ligne de couleur claire, ligne blanche ou ligne de couleur incorrecte

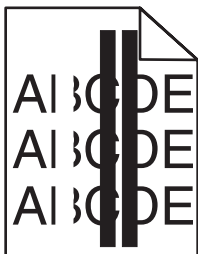

Voici des solutions possibles. Essayez l'une ou plusieurs des solutions suivantes :

NETTOYEZ LA LENTILLE DU LASER.

La lentille du laser est peut-être sale.

UNE CARTOUCHE D'IMPRESSION EST-ELLE DÉFECTUEUSE ?

Remplacez la cartouche qui génère la ligne.

LA COURROIE DE TRANSFERT EST-ELLE DÉFECTUEUSE ?

Remplacez la courroie de transfert.

L'UNITÉ DE FUSION EST-ELLE DÉFECTUEUSE ?

Remplacez l'unité de fusion.

Rayures verticales

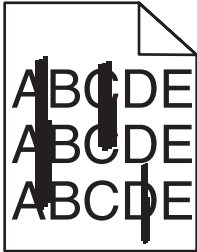

Voici des solutions possibles. Essayez l'une ou plusieurs des solutions suivantes :

LE TONER LAISSE-T-IL DES TRACES ?

Essayez de charger le support à partir d'un autre tiroir.

UNE CARTOUCHE D'IMPRESSION EST-ELLE DÉFECTUEUSE ?

Remplacez la cartouche qui génère les traces.

LA COURROIE DE TRANSFERT EST-ELLE DÉFECTUEUSE ?

Remplacez la courroie de transfert.

L'impression est trop claire

Voici des solutions possibles. Essayez l'une ou plusieurs des solutions suivantes :

ASSUREZ-VOUS QUE LES PARAMÈTRES OPTIONS D'IMAGE NE SONT PAS TROP CLAIRS.

Dans les propriétés d'impression, définissez le paramètre de luminosité avant de lancer l'impression.

Remarque : Cette solution convient uniquement aux utilisateurs Windows.

VÉRIFIEZ LE PARAMÈTRE TYPE DE PAPIER.

Dans les propriétés d'impression, assurez-vous que le paramètre Type de papier correspond au papier chargé dans le tiroir.

LE NIVEAU DE TONER EST-IL BAS ?

Lorsque le message **Remplacez la cartouche <couleur> rapidement** s'affiche ou lorsque les couleurs d'impression s'éclaircissent, vous pouvez prolonger la durée de vie de la cartouche :

- 1 Retirez la cartouche d'impression indiquée.
- 2 Secouez-la vigoureusement plusieurs fois d'avant en arrière et de gauche à droite pour répartir le toner.
- 3 Réinsérez la cartouche d'impression et poursuivez l'impression.

UNE CARTOUCHE D'IMPRESSION EST-ELLE DÉFECTUEUSE ?

Remplacez la cartouche d'impression.

Irrégularités d'impression

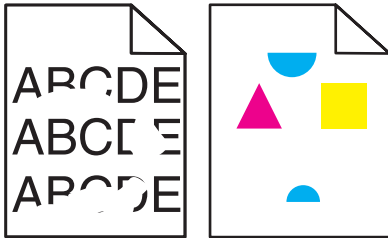

Voici des solutions possibles. Essayez l'une ou plusieurs des solutions suivantes :

LE PAPIER A-T-IL ÉTÉ EXPOSÉ À UN TAUX D'HUMIDITÉ ÉLEVÉ ?

- Chargez du papier provenant d'une nouvelle ramette.
- Conservez le papier dans son emballage d'origine jusqu'à utilisation.

ASSUREZ-VOUS QUE LE PARAMÈTRE TYPE DE PAPIER CORRESPOND AU PAPIER CHARGÉ DANS LE TIROIR.

Dans les propriétés d'impression, modifiez le paramètre Type de papier pour qu'il corresponde au papier chargé dans le tiroir.

VÉRIFIEZ LE SUPPORT.

Évitez d'utiliser du papier texturé ou à surface grenée.

LE NIVEAU DE TONER EST-IL BAS ?

Lorsque le message **Remplacez la cartouche <couleur> rapidement** s'affiche ou lorsque les couleurs d'impression s'éclaircissent, vous pouvez prolonger la durée de vie de la cartouche :

- 1 Retirez la cartouche d'impression indiquée.
- 2 Secouez-la vigoureusement plusieurs fois d'avant en arrière et de gauche à droite pour répartir le toner.
- 3 Réinsérez la cartouche d'impression et poursuivez l'impression.

L'UNITÉ DE FUSION EST-ELLE DÉFECTUEUSE OU USÉE ?

Remplacez l'unité de fusion.

L'impression est trop sombre

Voici des solutions possibles. Essayez l'une ou plusieurs des solutions suivantes :

ASSUREZ-VOUS QUE LES PARAMÈTRES OPTIONS D'IMAGE NE SONT PAS TROP SOMBRES.

Dans les propriétés d'impression, définissez le paramètre de luminosité avant de lancer l'impression.

Remarque : Cette solution convient uniquement aux utilisateurs Windows.

UNE CARTOUCHE D'IMPRESSION EST-ELLE DÉFECTUEUSE ?

Remplacez la cartouche d'impression.

La qualité d'impression des transparents laisse à désirer.

Voici des solutions possibles. Essayez l'une ou plusieurs des solutions suivantes :

VÉRIFIEZ QUE LES TRANSPARENTS UTILISÉS SONT CONFORMES AUX SPÉCIFICATIONS DE L'IMPRIMANTE.

Utilisez exclusivement les transparents recommandés par le fabricant de l'imprimante.

ASSUREZ-VOUS QUE LE PARAMÈTRE TYPE DE SUPPORT EST DÉFINI SUR TRANSPARENT.

Dans les propriétés d'impression, modifiez le paramètre Type de support sur Transparent.

La densité d'impression est inégale

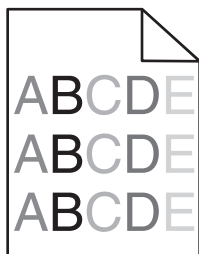

Voici des solutions possibles. Essayez l'une ou plusieurs des solutions suivantes :

UNE CARTOUCHE D'IMPRESSION EST-ELLE DÉFECTUEUSE ?

Remplacez la cartouche d'impression.

LA COURROIE DE TRANSFERT EST-ELLE DÉFECTUEUSE ?

Remplacez la courroie de transfert.

Les marges sont incorrectes.

Vérifiez si les guide-papier du tiroir sélectionné sont réglés pour un format différent de celui du papier chargé. Si c'est le cas, déplacez les guide-papier du tiroir et adaptez-les au format du papier chargé.

L'impression est inclinée sur la page.

VÉRIFIEZ LES GUIDE-PAPIER

Ajustez les guides au format du support chargé.

VÉRIFIEZ LE SUPPORT

Vérifiez que le papier utilisé est conforme aux spécifications de l'imprimante.

Pages vierges

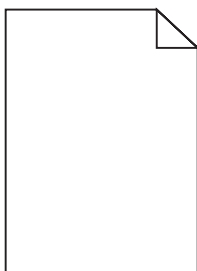

Il existe diverses solutions. Essayez l'une ou plusieurs des solutions suivantes :

LE NIVEAU DE TONER EST-IL BAS ?

Lorsque le message **Remplacez la cartouche d'impression <couleur> rapidement** apparaît ou lorsque l'impression devient pâle, il est possible de prolonger l'utilisation de la cartouche d'impression :

- 1 Retirez la cartouche indiquée.
- 2 Secouez-la vigoureusement plusieurs fois d'avant en arrière et de gauche à droite pour répartir le toner.
- 3 Insérez de nouveau la cartouche et poursuivez l'impression.

LA CARTOUCHE D'IMPRESSION EST-ELLE DÉFECTUEUSE OU VIDE ?

Remplacez la cartouche d'impression.

RETIREZ TOUT EMBALLAGE DE LA CARTOUCHE D'IMPRESSION ET INSTALLEZ-LA DE NOUVEAU.

Pour plus d'informations, consultez la documentation d'installation fournie avec l'imprimante.

LA COURROIE DE TRANSFERT EST-ELLE DÉFECTUEUSE OU VIDE ?

Remplacez la courroie de transfert.

Les images sont détournées

Voici des solutions possibles. Essayez l'une ou plusieurs des solutions suivantes :

VÉRIFIEZ LES GUIDE-PAPIER.

Ajustez les guides au format du support chargé.

ASSUREZ-VOUS QUE LE PARAMÈTRE TYPE DE PAPIER CORRESPOND AU PAPIER CHARGÉ DANS LE TIROIR.

Dans les propriétés d'impression, modifiez le paramètre Type de papier pour qu'il corresponde au papier chargé dans le tiroir.

VÉRIFIEZ LE PARAMÈTRE FORMAT DE PAPIER.

Assurez-vous que le paramètre Format de papier correspond au papier chargé dans le tiroir.

Pages de couleur unie

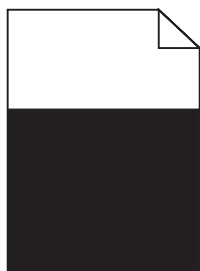

Voici des solutions possibles. Essayez l'une ou plusieurs des solutions suivantes :

LA CARTOUCHE DE TONER EST-ELLE DÉFECTUEUSE ?

Remplacez la cartouche de toner.

L'IMPRIMANTE A-T-ELLE BESOIN D'ENTRETIEN OU DE RÉPARATIONS ?

Contactez l'assistance clientèle.

Papier recourbé

Voici des solutions possibles. Essayez l'une ou plusieurs des solutions suivantes :

ASSUREZ-VOUS QUE LE PARAMÈTRE TYPE DE PAPIER CORRESPOND AU PAPIER CHARGÉ DANS LE TIROIR.

Dans les propriétés d'impression, modifiez le paramètre Type de papier pour qu'il corresponde au papier chargé dans le tiroir.

LE PAPIER A-T-IL ÉTÉ EXPOSÉ À UN TAUX D'HUMIDITÉ ÉLEVÉ ?

- Chargez du papier provenant d'une nouvelle ramette.
- Conservez le papier dans son emballage d'origine jusqu'à ce que vous soyez prêt à l'utiliser.

Des traces de toner se déposent sur la page

Voici des solutions possibles. Essayez l'une ou plusieurs des solutions suivantes :

LE NIVEAU DE TONER EST-IL BAS ?

Lorsque le message **Remplacez la cartouche <couleur> rapidement** s'affiche ou lorsque les couleurs d'impression s'éclaircissent, vous pouvez prolonger la durée de vie de la cartouche :

- 1 Retirez la cartouche d'impression indiquée.
- 2 Secouez-la vigoureusement plusieurs fois d'avant en arrière et de gauche à droite pour répartir le toner.
- 3 Réinsérez la cartouche d'impression et poursuivez l'impression.

LA COURROIE DE TRANSFERT EST DÉFECTUEUSE.

Remplacez la courroie de transfert.

L'UNITÉ DE FUSION EST-ELLE DÉFECTUEUSE OU USÉE ?

Remplacez l'unité de fusion.

DES RÉSIDUS DE TONER SE TROUVENT-ILS SUR LE CHEMIN DU PAPIER ?

Si des résidus de toner en excès se trouvent dans le chemin du papier, contactez l'assistance clientèle.

Effacement du toner

Voici des solutions possibles. Essayez l'une ou plusieurs des solutions suivantes :

VÉRIFIEZ LE PARAMÈTRE TYPE DE PAPIER

Dans les propriétés d'impression, modifiez le paramètre Type de papier pour qu'il corresponde au papier chargé dans le tiroir.

L'UNITÉ DE FUSION EST-ELLE DÉFECTUEUSE OU USÉE ?

Remplacez l'unité de fusion.

Questions les plus fréquentes sur l'impression couleur

Qu'est-ce que le modèle de couleurs RVB ?

Les couleurs rouge, vert et bleu peuvent être associées selon diverses proportions pour reproduire un large éventail de couleurs naturelles. Par exemple, le rouge et le vert peuvent être combinés pour créer le jaune. Cette technique est utilisée pour créer les couleurs des moniteurs des ordinateurs et des téléviseurs. Le modèle de couleurs RVB est une méthode qui décrit les couleurs en indiquant la quantité de rouge, de vert et de bleu nécessaire pour produire une couleur donnée.

Qu'est-ce que le modèle de couleurs CMJN ?

Les encres ou toner cyan, magenta, jaune et noir peuvent être imprimés selon diverses proportions pour reproduire un large éventail de couleurs naturelles. Par exemple, le cyan et le jaune peuvent être combinés pour créer le vert. Cette technique est utilisée pour créer les couleurs sur les presses d'imprimerie, les imprimantes à jet d'encre et les imprimantes laser couleur. Le modèle de couleurs CMJN est une méthode qui décrit les couleurs en indiquant la quantité de cyan, magenta, jaune et noir nécessaire pour restituer une couleur donnée.

Comment une couleur est-elle spécifiée dans un document à imprimer ?

Les logiciels spécifient généralement la couleur d'un document à l'aide des combinaisons de couleurs RVB ou CMJN. En outre, ils permettent souvent aux utilisateurs de modifier la couleur de chaque objet du document. Pour plus d'informations, reportez-vous à l'aide du programme logiciel.

Comment l'imprimante reconnaît-elle la couleur à imprimer ?

Lorsqu'un utilisateur imprime un document, des informations décrivant le type et la couleur de chaque objet sont envoyées à l'imprimante. Elles sont traitées par les tables de conversion des couleurs qui convertissent chaque couleur en une quantité appropriée de toners cyan, magenta, jaune et noir afin de reproduire la couleur voulue. Les informations relatives au type d'objet permettent d'utiliser différentes tables de conversion des couleurs en fonction du type d'objet. Il est possible, par exemple, d'appliquer une table de conversion des couleurs au texte et une autre à des photos.

La page imprimée présente une dominante de couleur. Est-il possible de régler légèrement la couleur ?

Un utilisateur peut parfois estimer que des pages imprimées présentent une dominante de couleur (par exemple, tous les éléments imprimés semblent trop rouges). Cela peut s'expliquer par les conditions ambiantes, le type de papier, les conditions d'éclairage ou les préférences de l'utilisateur. Dans ce cas, la modification du réglage Equilibre des couleurs dans le menu des propriétés d'impression peut permettre de créer une couleur plus adaptée. La commande Equilibre des couleurs permet à l'utilisateur de régler avec précision la quantité de toner de chaque plan de couleur. En sélectionnant une valeur positive (ou négative) pour le cyan, le magenta, le jaune et le noir dans la section Equilibre des couleurs du menu des propriétés d'impression, vous augmentez (ou diminuez) légèrement la quantité de toner utilisée pour la couleur choisie. Si vous pensez, par exemple, que la page imprimée est trop rouge, diminuez la quantité de magenta et de jaune pour essayer d'améliorer les couleurs.

Les couleurs des transparents semblent foncées à la projection. Comment peut-on améliorer les couleurs ?

Ce problème est fréquent lorsque les transparents sont projetés à l'aide de rétroprojecteurs réfléchissants. Pour que la qualité des couleurs projetées soit optimale, il est conseillé d'opter pour un rétroprojecteur transmissif. Veillez à effectuer l'impression sur le type de transparent couleur recommandé.

Contactez l'assistance clientèle

Lorsque vous contactez l'assistance clientèle, soyez prêt à décrire le problème rencontré, le message d'erreur affiché sur le panneau de commandes de l'imprimante et les mesures de dépannage prises pour y apporter une solution.

Vous devrez également communiquer le modèle de l'imprimante ainsi que son numéro de série. Pour connaître ces informations, consultez l'étiquette figurant à l'intérieur du capot avant supérieur de l'imprimante. Le numéro de série figure également sur la page des paramètres de menus.

Si vous êtes aux États-Unis ou au Canada, appelez le 1-800-539-6275. Pour les autres pays/régions, reportez-vous au site Web de Lexmark à l'adresse suivante : **www.lexmark.com**.

Avis

Nom du produit :

Lexmark X560n

Type de machine :

7105

Modèle(s) :

135

Note d'édition

Mai 2008

Le paragraphe suivant ne s'applique pas aux pays dans lesquels lesdites clauses ne sont pas conformes à la législation en vigueur : LEXMARK INTERNATIONAL, INC. FOURNIT CETTE PUBLICATION « TELLE QUELLE », SANS GARANTIE D'AUCUNE SORTE, EXPLICITE OU IMPLICITE, Y COMPRIS, MAIS SANS SE LIMITER AUX GARANTIES IMPLICITES DE COMMERCIALITE OU DE CONFORMITE A UN USAGE SPECIFIQUE. Certains Etats n'admettent pas la renonciation aux garanties explicites ou implicites pour certaines transactions ; c'est pourquoi il se peut que cette déclaration ne vous concerne pas.

Cette publication peut contenir des imprécisions techniques ou des erreurs typographiques. Des modifications sont périodiquement apportées aux informations contenues dans ce document ; ces modifications seront intégrées dans les éditions ultérieures. Des améliorations ou modifications des produits ou programmes décrits dans cette publication peuvent intervenir à tout moment.

Dans la présente publication, les références à des produits, programmes ou services n'impliquent nullement la volonté du fabricant de les rendre disponibles dans tous les pays où celui-ci exerce une activité. Toute référence à un produit, programme ou service n'affirme ou n'implique nullement que seul ce produit, programme ou service puisse être utilisé. Tout produit, programme ou service équivalent par ses fonctions, n'enfreignant pas les droits de propriété intellectuelle, peut être utilisé à la place. L'évaluation et la vérification du fonctionnement en association avec d'autres produits, programmes ou services, à l'exception de ceux expressément désignés par le fabricant, se font aux seuls risques de l'utilisateur.

Pour contacter l'assistance technique de Lexmark, consultez la page **support.lexmark.com**.

Pour des informations sur les consommables et les téléchargements, visitez le site **www.lexmark.com**.

Si vous ne disposez pas d'un accès à Internet, vous pouvez contacter Lexmark par courrier, à l'adresse suivante :

Lexmark International, Inc.
Bldg 004-2/CSC
740 New Circle Road NW
Lexington, KY 40550
USA

© 2008 Lexmark International, Inc.

Tous droits réservés.

Marques commerciales

Lexmark et Lexmark accompagné du logo en forme de diamant sont des marques de Lexmark International, Inc., déposées aux Etats-Unis et/ou dans d'autres pays.

PCL® est une marque déposée de Hewlett-Packard Company.

Les autres marques commerciales sont la propriété de leurs détenteurs respectifs.

Industry Canada compliance statement

This Class B digital apparatus meets all requirements of the Canadian Interference-Causing Equipment Standard ICES-003.

Avis de conformité aux normes de l'industrie du Canada

Cet appareil numérique de classe B est conforme aux exigences de la norme canadienne relative aux équipements pouvant causer des interférences NMB-003.

Avis de conformité aux directives de la Communauté européenne (CE)

Ce produit est conforme aux exigences de sécurité des directives 2004/108/CE, 2006/95/CE et 1999/5/CE du Conseil de la Communauté européenne relatives au rapprochement et à l'harmonisation des législations des Etats membres en matière de compatibilité électromagnétique et de sécurité des équipements électriques conçus pour une utilisation à puissance limitée et relatives aux équipements terminaux de radio et de télécommunications.

La conformité du produit est indiquée par la mention CE.



Une déclaration de conformité à la Directive est disponible auprès du Directeur de la fabrication et du support technique, Lexmark International, S.A., Boigny, France.

Ce produit est conforme aux limites définies par la norme EN 55022, aux consignes de sécurité de la norme EN 60950 et aux exigences en matière de compatibilité électromagnétique EN 55024.

Česky	Společnost Lexmark International, Inc. tímto prohlašuje, že výrobek tento výrobek je ve shodě se základními požadavky a dalšími příslušnými ustanoveními směrnice 1999/5/ES.
Dansk	Lexmark International, Inc. erklærer herved, at dette produkt overholder de væsentlige krav og øvrige relevante krav i direktiv 1999/5/EF.
Deutsch	Hiermit erklärt Lexmark International, Inc., dass sich das Gerät dieses Gerät in Übereinstimmung mit den grundlegenden Anforderungen und den übrigen einschlägigen Bestimmungen der Richtlinie 1999/5/EG befindet.

Ελληνική	ΜΕ ΤΗΝ ΠΑΡΟΥΣΑ Η LEXMARK INTERNATIONAL, INC. ΔΗΛΩΝΕΙ ΟΤΙ ΑΥΤΟ ΤΟ ΠΡΟΪΟΝ ΣΥΜΜΟΡΦΩΝΕΤΑΙ ΠΡΟΣ ΤΙΣ ΟΥΣΙΩΔΕΙΣ ΑΠΑΙΤΗΣΕΙΣ ΚΑΙ ΤΙΣ ΛΟΙΠΕΣ ΣΧΕΤΙΚΕΣ ΔΙΑΤΑΞΕΙΣ ΤΗΣ ΟΔΗΓΙΑΣ 1999/5/ΕΚ.
English	Hereby, Lexmark International, Inc., declares that this type of equipment is in compliance with the essential requirements and other relevant provisions of Directive 1999/5/EC.
Español	Por medio de la presente, Lexmark International, Inc. declara que este producto cumple con los requisitos esenciales y cualesquiera otras disposiciones aplicables o exigibles de la Directiva 1999/5/CE.
Eesti	Käesolevaga kinnitab Lexmark International, Inc., et seade see toode vastab direktiivi 1999/5/EÜ põhinõuetele ja nimetatud direktiivist tulenevatele muudele asjakohastele sätetele.
Suomi	Lexmark International, Inc. vakuuttaa täten, että tämä tuote on direktiivin 1999/5/EY oleellisten vaatimusten ja muiden sitä koskevien direktiivin ehtojen mukainen.
Français	Par la présente, Lexmark International, Inc. déclare que ce produit est conforme aux exigences fondamentales et autres dispositions pertinentes de la directive 1999/5/CE.
Magyar	Alulírott, Lexmark International, Inc. nyilatkozom, hogy a termék megfelel a vonatkozó alapvető követelményeknek és az 1999/5/EC irányelv egyéb előírásainak.
Íslenska	Hér með lýsir Lexmark International, Inc. yfir því að þessi vara er í samræmi við grunnkröfur og aðrar kröfur, sem gerðar eru í tilskipun 1999/5/EC.
Italiano	Con la presente Lexmark International, Inc. dichiara che questo prodotto è conforme ai requisiti essenziali ed alle altre disposizioni pertinenti stabilite dalla direttiva 1999/5/CE.
Latviski	Ar šo Lexmark International, Inc. deklarē, ka šis izstrādājums atbilst Direktīvas 1999/5/EK būtiskajām prasībām un citiem ar to saistītajiem noteikumiem.
Lietuvių	Šiuo Lexmark International, Inc. deklaruoja, kad šis produktas atitinka esminius reikalavimus ir kitas 1999/5/EB direktyvos nuostatas.
Malti	Bil-preżenti, Lexmark International, Inc., jiddikjara li dan il-prodott huwa konformi mal-ħtiġijiet essenzjali u ma dispożizzjonijiet oħrajn relevanti li jinsabu fid-Direttiva 1999/5/KE.
Nederlands	Hierbij verklaart Lexmark International, Inc. dat het toestel dit product in overeenstemming is met de essentiële eisen en de andere relevante bepalingen van richtlijn 1999/5/EG.
Norsk	Lexmark International, Inc. erklærer herved at dette produktet er i samsvar med de grunnleggende krav og øvrige relevante krav i direktiv 1999/5/EF.
Polski	Niniejszym Lexmark International, Inc. oświadcza, że niniejszy produkt jest zgodny z zasadniczymi wymogami oraz pozostałymi stosownymi postanowieniami Dyrektywy 1999/5/EC.
Português	A Lexmark International Inc. declara que este produto está conforme com os requisitos essenciais e outras disposições da Diretiva 1999/5/CE.
Slovensky	Lexmark International, Inc. týmto vyhlasuje, že tento produkt spĺňa základné požiadavky a všetky príslušné ustanovenia smernice 1999/5/ES.
Slovensko	Lexmark International, Inc. izjavlja, da je ta izdelek v skladu z bistvenimi zahtevami in ostalimi relevantnimi določili direktive 1999/5/ES.
Svenska	Härmed intygar Lexmark International, Inc. att denna produkt står i överensstämmelse med de väsentliga egenskapskrav och övriga relevanta bestämmelser som framgår av direktiv 1999/5/EG.

Niveaux d'émission sonore

Les mesures ci-dessous ont été prises conformément à la norme ISO 7779 et sont rapportées conformément à la norme ISO 9296.

Remarque : certains modes peuvent ne pas s'appliquer à votre produit.

Pression sonore à un mètre en moyenne, dBA	
Impression	52 dBA
Numérisation	54 dBA
Copie	53 dBA
Prêt	34 dBA

Les valeurs peuvent être modifiées. Consultez le site www.lexmark.com pour connaître les valeurs actuelles.

Directive WEEE (Déchets issus d'équipements électriques et électroniques)



Le logo WEEE indique des procédures et des programmes de recyclage spécifiques aux produits électroniques dans les pays de l'Union européenne. Nous encourageons le recyclage de nos produits. Si vous avez d'autres questions sur les options de recyclage, visitez le site Web de Lexmark à l'adresse suivante : www.lexmark.com pour obtenir le numéro de téléphone de votre distributeur local.

Notice to users of the Canadian telephone network

This product meets the applicable Industry Canada technical specifications. The Ringer Equivalence Number (REN) is an indication of the maximum number of terminals allowed to be connected to a telephone interface. The terminus of an interface may consist of any combination of devices, subject only to the requirement that the sum of the RENs of all the devices does not exceed five. The modem REN is located on the rear of the equipment on the product labeling.

Telephone companies report that electrical surges, typically lightning transients, are very destructive to customer terminal equipment connected to AC power sources. This has been identified as a major nationwide problem. It is recommended that the customer install an appropriate AC surge arrestor in the AC outlet to which this device is connected. An appropriate AC surge arrestor is defined as one that is suitably rated, and certified by UL (Underwriter's Laboratories), another NRTL (Nationally Recognized Testing Laboratory), or a recognized safety certification body in the country/region of use. This is to avoid damage to the equipment caused by local lightning strikes and other electrical surges.

This equipment uses CA11A telephone jacks.

Avis réservé aux utilisateurs du réseau téléphonique du Canada

Ce produit est conforme aux spécifications techniques d'Industrie Canada. Le numéro REN (ringer equivalence number : numéro d'équivalence de sonnerie) fournit une indication du nombre maximum de terminaux pouvant être connectés à l'interface téléphonique. En bout de ligne, le nombre d'appareils qui peuvent être connectés n'est pas directement limité, mais la somme des REN de ces appareils ne doit pas dépasser cinq. Le numéro REN du modem est indiqué sur l'étiquette produit située à l'arrière de l'équipement.

Les compagnies de téléphone constatent que les surtensions électriques, en particulier celles dues à la foudre, entraînent d'importants dégâts sur les terminaux privés connectés à des sources d'alimentation CA. Il s'agit-là d'un problème majeur d'échelle nationale. En conséquence, il vous est recommandé de brancher un parasurtenseur dans la prise de courant à laquelle l'équipement est connecté. Utilisez un parasurtenseur répondant à des caractéristiques nominales satisfaisantes et certifié par le laboratoire d'assureurs UL (Underwriter's Laboratories), un autre laboratoire agréé de type NRTL (Nationally Recognized Testing Laboratory) ou un organisme de certification agréé dans votre région ou pays. Ceci prévient tout endommagement de l'équipement causé par les orages et autres surtensions électriques.

Cet équipement utilise des prises de téléphone CA11A.

Déclaration relative au mercure

La lampe de ce produit contient du mercure (<5mg Hg). Pour des raisons écologiques, sa mise au rebut peut être réglementée dans votre pays. Pour des informations à ce sujet, contactez les autorités locales ou l'Electronic Industries Alliance (Alliance des industries électroniques) à l'adresse suivante : www.eiae.org.

ENERGY STAR



Avis relatif à l'utilisation du laser

Cette imprimante est certifiée conforme aux exigences de la réglementation des Etats-Unis relatives aux produits laser (DHHS 21 CFR Sous-chapitre J pour Classe I (1)). Pour les autres pays, elle est certifiée conforme aux exigences des normes CEI 60825-1 relatives aux produits laser de classe I.

Les produits laser de Classe I ne sont pas considérés comme dangereux. L'imprimante contient un laser de classe IIIb (3b), laser arséniure de gallium 5 milliwatts opérant sur une longueur d'onde de l'ordre de 770 à 795 nanomètres. Le système laser ainsi que l'imprimante ont été conçus de manière à ce que personne ne soit exposé à des rayonnements laser dépassant le niveau de classe I dans le cadre d'un fonctionnement normal, de l'entretien par l'utilisateur ou de la maintenance.

Etiquette d'avis relatif à l'utilisation de laser

L'étiquette d'avis relatif à l'utilisation de laser suivante doit apparaître sur l'imprimante comme indiqué :



Consommation d'électricité

Consommation électrique du produit

Le tableau ci-dessous donne des détails sur les caractéristiques de consommation électrique du produit.

Remarque : Certains modes peuvent ne pas s'appliquer à votre produit.

Mode	Description	Consommation (Watts)
Impression	Le produit génère une impression sur papier à partir de documents électroniques.	400 W
Copie	Le produit génère une impression sur papier à partir de documents d'origine sur papier.	420 W
Numérisation	Le produit numérise des documents sur papier.	110 W
Prêt	Le produit est prêt à imprimer.	90 W
Economiseur d'énergie	L'imprimante est en mode d'économie d'énergie.	<17 W
Mode Hors tension Actif	Le produit est branché sur une prise électrique murale, mais il est éteint.	N/A
Mode Hors tension Inactif (<1 W inactif)	Le produit est branché sur une prise de courant murale, l'interrupteur d'alimentation est en position Arrêt et le produit est en mode de consommation électrique minimal.	N/A
Désactivé	Le produit est branché sur une prise électrique murale, mais il est éteint.	N/A

Les niveaux de consommation indiqués dans le tableau précédent représentent des mesures effectuées sur une durée d'utilisation moyenne. Une consommation électrique instantanée peut donner un résultat supérieur à la moyenne.

Les valeurs peuvent être modifiées. Consultez le site www.lexmark.com pour connaître les valeurs actuelles.

Economie d'énergie

Ce produit dispose d'un mode économique appelé Economie d'énergie. Le mode Economie d'énergie correspond au mode veille EPA. Le mode Economie d'énergie économise de l'énergie en réduisant la consommation d'électricité de votre imprimante lorsque celle-ci reste inactive pendant longtemps. Ce mode est activé automatiquement lorsque l'imprimante n'est pas utilisée pendant une durée définie, appelée délai du mode Economie d'énergie.

Paramètre usine du délai du mode Economie d'énergie pour cette imprimante (en minutes) :	30 minutes
--	------------

Utilisez les menus de configuration pour modifier le délai du mode Economie d'énergie et lui attribuer une valeur comprise entre 1 et 240 minutes. Plus le délai est court, plus la consommation d'énergie est réduite, ce qui peut entraîner une augmentation du temps de réponse de l'imprimante. Plus le délai est long, plus le temps de réponse est réduit, ce qui implique une consommation d'énergie plus importante.

Mode de désactivation

Si ce produit est en mode de désactivation (consommation minimale de courant), vous pouvez complètement l'éteindre en débranchant le cordon d'alimentation de la prise de courant.

Utilisation d'énergie totale

Il peut s'avérer parfois utile de calculer l'utilisation d'énergie totale du produit. Etant donné que les mesures de consommation d'énergie électrique sont exprimées en Watts, la consommation d'électricité doit être multipliée par la durée que le produit passe dans chaque mode pour calculer l'utilisation d'énergie. L'utilisation d'énergie totale du produit est la somme de l'utilisation d'énergie de chaque mode.

Déclaration de garantie limitée

Lexmark X560n

Lexmark International, Inc., Lexington, KY

Cette garantie limitée s'applique aux Etats-Unis et au Canada. Pour les clients situés en dehors des Etats-Unis, reportez-vous aux informations de garantie spécifiques à votre pays fournies avec le produit.

La présente garantie limitée s'applique à ce produit s'il a été acquis, à l'origine, pour l'utilisation et non pour la revente, auprès de Lexmark ou d'un revendeur Lexmark, ci-après dénommé « revendeur ».

Garantie limitée

Lexmark garantit que ce produit est :

- fabriqué à partir de pièces neuves ou de pièces neuves et recyclées fonctionnant comme des pièces neuves ;
- exempt de vice de fabrication ou de malfaçon en utilisation normale.

Si ce produit ne fonctionne pas comme il le doit pendant la période couverte par la garantie, contactez votre revendeur ou Lexmark afin de bénéficier de la réparation ou d'un remplacement à la discrétion de Lexmark.

Si ce produit est une fonction ou une option, la présente déclaration s'applique uniquement lorsque cette fonction ou cette option est utilisée conjointement avec le produit pour lequel elle a été conçue. Pour bénéficier du service de garantie, vous devrez présenter la fonction ou l'option avec le produit.

Si vous transférez ce produit à un autre utilisateur, la garantie proposée par les termes de la présente déclaration est valable pour cet utilisateur durant le laps de temps restant couvert par la période de garantie. Vous devez transférer la preuve d'achat d'origine à cet utilisateur ainsi que la présente déclaration.

Conditions de garantie limitée

La période de garantie commence le jour de l'achat et se termine 12 mois plus tard, comme indiqué sur le reçu, sous réserve que la période de garantie des fournitures et des éléments de maintenance fournis avec l'imprimante se termine plus tôt si l'imprimante ou son contenu d'origine est utilisé, épuisé ou consommé de façon intensive.

Pour bénéficier de la garantie, vous devrez présenter la preuve d'achat d'origine. Vous devrez également amener votre produit à Lexmark ou à un revendeur ou l'envoyer correctement emballé et affranchi à l'adresse stipulée par Lexmark. Vous êtes responsable de toute perte du produit et de tout dommage pendant son envoi au revendeur ou à l'adresse stipulée par Lexmark.

Lorsque la mise en œuvre de la garantie exige l'échange du produit ou d'une pièce, cet élément remplacé devient la propriété du revendeur ou de Lexmark. En cas de remplacement, un élément neuf ou réparé peut être utilisé.

L'élément de remplacement est garanti pendant la période de garantie restante couvrant le produit d'origine.

Aucun remplacement ne vous sera proposé si le produit présenté pour échange est dégradé, modifié, nécessite une réparation non incluse dans le service de garantie, est endommagé de manière irréparable ou si le produit n'est pas libéré de tout engagement, restriction, privilège ou servitude légale.

Avant de présenter ce produit pour service dans le cadre de la garantie, supprimez tous les programmes, données, cartouches d'impression et supports de stockage amovibles (sauf indication contraire de Lexmark).

Pour plus d'explications sur les autres solutions de garantie et le représentant Lexmark agréé le plus proche, contactez Lexmark sur Internet à l'adresse <http://support.lexmark.com>.

Pendant toute la période de garantie, un service de support technique à distance vous est proposé. Pour les produits qui ne sont plus couverts par une garantie Lexmark, l'assistance technique peut être indisponible ou être disponible uniquement à vos frais.

Etendue de la garantie limitée

Lexmark ne garantit pas l'exécution sans interruption ou sans incident des produits ni la durabilité ou la longévité des impressions effectuées par tout produit.

Le service de garantie ne comprend pas la réparation des défaillances causées par :

- la modification ou l'ajout de pièces ;
- les dommages accidentels ou une mauvaise utilisation, abus ou utilisations non conformes aux guides de l'utilisateur, aux manuels, aux instructions ou aux directives Lexmark ;
- les environnements physiques ou de fonctionnement inadaptés ;
- l'entretien effectué par une personne autre que Lexmark ou un réparateur agréé Lexmark ;
- le fonctionnement du produit au-delà de la durée prévue ;
- l'utilisation d'un support n'entrant pas dans les spécifications de Lexmark ;
- les remises en état, les réparations, les rechargements ou refabrications de produits effectués par un tiers pour les fournitures ou les pièces ;
- les produits, fournitures, pièces, matériaux (toners et encres, par exemple), logiciels ou interfaces qui ne sont pas fournis par Lexmark.

SOUS RESERVE DES DISPOSITIONS DE LA LOI APPLICABLE, LEXMARK ET SES FOURNISSEURS OU REVENDEURS TIERS N'OFFRENT AUCUNE GARANTIE OU CONDITION D'AUCUNE SORTE, EXPLICITE OU IMPLICITE, CONCERNANT CE PRODUIT ET REJETTENT SPECIFIQUEMENT TOUTE GARANTIE OU CONDITION IMPLICITE DE QUALITE MARCHANDE, D'ADEQUATION A UN USAGE PARTICULIER ET DE QUALITE SATISFAISANTE. LA DUREE DE TOUTES LES GARANTIES QUI NE SERAIENT PAS REJETEES PAR LES LOIS APPLICABLES EST LIMITEE A LA PERIODE DE GARANTIE. AUCUNE GARANTIE, EXPRESSE OU IMPLICITE, NE S'APPLIQUERA APRES CETTE PERIODE. TOUTES LES INFORMATIONS, SPECIFICATIONS, PRIX ET SERVICES SONT SUSCEPTIBLES D'ETRE MODIFIES A TOUT MOMENT ET SANS PREAVIS.

Limite de responsabilité

Votre unique recours en vertu de cette garantie limitée est formulé dans le présent document. Pour toute réclamation concernant les réalisations ou non-réalisations de Lexmark ou d'un revendeur pour ce produit dans le cadre de cette garantie limitée, vous pouvez récupérer des dommages réels jusqu'à la limite stipulée dans le paragraphe suivant.

La responsabilité de Lexmark pour les dommages réels de toute cause sera limitée au maximum du montant payé pour le produit ayant causé les dommages. Cette limitation de responsabilité ne s'applique pas aux plaintes concernant des blessures corporelles ou des dommages de propriété réelle ou personnelle tangible pour lesquels Lexmark est également responsable. **EN AUCUN CAS LEXMARK NE POURRA ETRE TENU RESPONSABLE DE PERTE DE BENEFICES, DE PERTE D'ECONOMIES, DE DOMMAGE DIRECT OU AUTRE DOMMAGE ECONOMIQUE INDIRECT.** Ceci s'applique même si vous avisez Lexmark ou un revendeur de la possibilité de tels dommages. Lexmark n'est pas responsable de vos réclamations basées sur un tiers.

Cette limitation des recours s'applique également à toute plainte à l'encontre de tout fournisseur ou revendeur de Lexmark. Les limitations de recours de Lexmark et de ses fournisseurs ou revendeurs ne sont pas cumulables. De tels fournisseurs et revendeurs sont les bénéficiaires visés par cette limitation.

Droits supplémentaires

Certains états n'autorisent pas les limitations de durée d'une garantie implicite, ou l'exclusion ou la limitation des dommages directs ou indirects. Si de telles lois s'appliquent, les limitations ou exclusions contenues dans cette déclaration peuvent ne pas s'appliquer à vous.

Cette garantie limitée vous donne des droits spécifiques. Vous pouvez également avoir d'autres droits selon les états.

Index

Numéros

550 feuilles, bac
fixation 34
suppression 174

A

activation Télécopie couleur 100
adaptateur RJ11, utilisation 20
Admin, menu
Carnet d'adresses, menu 141
Langage d'impression, menu 142
Maintenance, menu 154
Numérisation vers courrier
électronique, menu 156
Paramètres de sécurité,
menu 155
Paramètres de télécopie,
menu 146
Paramètres Parallèle, menu 146
Paramètres réseau, menu 144
Paramètres système, menu 150
Paramètres USB, menu 146
Rapports Admin, menu 156
adresse électronique
numérisation vers 85
adresse FTP
numérisation vers 82
adresse FTP, création 82
affiche
impression 70
agrandissement d'une copie 66
alertes par courrier électronique
configuration d'un serveur
SMTP 83
création 182
alimentation du papier, dépannage
message affiché après le
dégagement du bourrage 195
annulation
copie 72
numérisation 77
télécopie 97
annulation d'un travail
depuis la barre des tâches
Windows 63
depuis le bureau Windows 63
depuis le panneau de commandes
de l'imprimante 63

sous Mac OS X 63
appeler l'assistance clientèle 205
assemblage des copies 65
assistance clientèle en ligne 184
avis 207, 209, 210, 211, 212
avis relatif aux
télécommunications 209
avis relatifs aux émissions 207, 209

B

bac 550 feuilles
installation 33
Bourrage à la sortie, ouvrir la porte
A 162
Bourrage au niveau du module
recto verso 162
Bourrage au niveau du rouleau
d'enregistrement, ouvrir la porte
A 162
Bourrage au niveau du tiroir 1 162
Bourrage au niveau du tiroir 2 162
Bourrage au niveau du tiroir 3 162
bourrages
accès 107
au niveau du DAA 128
au niveau du dispositif recto
verso 125
au niveau du tiroir 1
(multifonction) 109
au niveau du tiroir 3 118
au niveau du tiroir
multifonction 109
au niveau du tiroir standard
(Tiroir 2) 113
réduction des risques 107
unité de fusion 122
bourrages papier
au niveau du DAA 128
au niveau du dispositif recto
verso 125
au niveau du tiroir 1
(multifonction) 109
au niveau du tiroir 3 118
au niveau du tiroir
multifonction 109
au niveau du tiroir standard
(Tiroir 2) 113
réduction des risques 107

unité de fusion 122
boutons, panneau de commandes
de l'imprimante 16
bristol
recommandations 55

C

câbles, connexion
Ethernet 41
USB 41
Carnet d'adresses, menu 141
carte mémoire
installation 38
carte réseau multiprotocole
installation 36
cartouche de toner non valide 165
cartouches de toner
commande 171
chaînage de tiroirs 48
chargement
Tiroir 1 (multifonction) 43
tiroir 550 feuilles 45
tiroir standard 45
Charger le tiroir <x> 163
commande
cartouches de toner 171
courroie transfert 172
unité de fusion 172
compression de numérisation
réglage 87
connexion
utilisation de l'adaptateur
RJ11 20
connexion de l'imprimante au
modem d'ordinateur 26
prise téléphonique murale 23
répondeur 25
téléphone 24
connexion des câbles 41
consignes de sécurité 11
contacter l'assistance clientèle 205
contenu de l'emballage 12
contraste de numérisation
réglage 86
copie
agrandissement d'une copie 66
annulation d'une copie 72
assemblage des copies 65

- centrage d'une image sur une page 69
- éclaircir ou assombrir une copie 67
- impression d'une affiche 70
- plusieurs pages sur une feuille 69
- réalisation d'une copie 64
- réduction d'une copie 66
- réglage de l'exposition automatique 69
- réglage de la netteté 68
- réglage de la netteté d'une image numérisée 87
- réglage de la saturation de la couleur 68
- réglage des marges de copie 71
- répétition d'images sur une feuille 71
- sélection de tiroir papier pour les copies 65
- sélection du type de document en cours de copie 66
- courroie transfert commande 172
- création d'alertes par courrier électronique 182
- Cyan - Erreur CRUM 159

D

- dépannage
 - assistance clientèle en ligne 184
 - contacter l'assistance clientèle 205
 - questions les plus fréquentes sur l'impression couleur 204
 - vérification d'une imprimante qui ne répond pas 184
- dépannage de copie
 - copies partielles de document ou de photo 188
 - faible qualité d'image numérisée 189
 - faible qualité de la copie 187
 - le copieur ne répond pas 186
 - le scanner ne se ferme pas 186
- dépannage de l'alimentation du papier
 - message affiché après le dégagement du bourrage 195
- dépannage de l'impression
 - bourrages papier fréquents 195

- l'impression prend plus de temps que prévu 185
- la fonction de chaînage des tiroirs ne fonctionne pas 185
- les PDF multilingues ne s'impriment pas 184
- les travaux ne s'impriment pas 185
- marges incorrectes 200
- papier recourbé 202
- sauts de page inattendus 186
- dépannage de la qualité d'impression
 - défaillances répétées 196
 - densité d'impression inégale 200
 - effacement du toner 203
 - erreur de repérage des couleurs 197
 - images détournées 202
 - impression inclinée sur la page 201
 - impression trop claire 198
 - impression trop sombre 200
 - irrégularités d'impression 199
 - ligne de couleur claire, ligne blanche ou ligne de couleur incorrecte 197
 - mauvaise qualité des transparents 200
 - pages de couleur unie 202
 - pages vierges 201
 - rayures verticales 198
 - traces de toner 203
- dépannage des options de l'imprimante
 - bacs 195
 - option en panne 194
- dépannage, copie
 - copies partielles de document ou de photo 188
 - faible qualité d'image numérisée 189
 - faible qualité de la copie 187
 - le copieur ne répond pas 186
 - le scanner ne se ferme pas 186
- dépannage, numérisation
 - échec de la numérisation 189
 - impossible de numériser depuis un ordinateur 190
 - la numérisation prend trop de temps ou bloque l'ordinateur 189

- le scanner ne répond pas 188
- le scanner ne se ferme pas 186
- numérisation partielle de document ou de photo 190
- dépannage, télécopie
 - il est possible d'envoyer des télécopies, mais il est impossible de les recevoir 193
 - il est possible de recevoir des télécopies, mais il est impossible d'en envoyer 193
 - impossible d'envoyer ou de recevoir une télécopie 191
 - qualité d'impression médiocre de la télécopie reçue 194
- déplacement de l'imprimante 173, 177
- destination de numérisation modification 88
- détramage 76
- déverrouillage
 - menus administrateur 180
- Disque dur saturé 161
- documents
 - numérisation d'un texte pour modification 74
- documents, impression
 - sous Macintosh 60
 - sous Windows 60
- Données de facturation, menu 141

E

- Economie énergie
 - réglage 181
- écran, dépannage
 - écran vide 184
- écran, panneau de commandes de l'imprimante 16
- Editeur de carnet d'adresses 31
 - création d'un groupe de télécopies 96
 - création d'une adresse d'ordinateur 78
 - création d'une adresse électronique 84
 - création d'une adresse FTP 81
 - création d'une entrée de numéro de télécopie 94
- enveloppes
 - recommandations 53
- envoi d'une télécopie à l'aide du DAA 92

- accès limité aux opérations de télécopie et de numérisation 101
 - activation de la réception sécurisée de télécopies 98
 - activation Télécopie couleur 100
 - annulation d'une télécopie 97
 - choix de la connexion du télécopieur 19
 - configuration du mode de numérotation 102
 - configuration du mode de réception de télécopie 98
 - création d'un groupe de télécopies à l'aide de l'éditeur de carnet d'adresses 96
 - création d'un groupe de télécopies à l'aide du panneau de commandes de l'imprimante 97
 - création d'un groupe de télécopies à l'aide du serveur Web incorporé 96
 - création d'une entrée de numéro de télécopie à l'aide de l'éditeur de carnet d'adresses 94
 - création d'une entrée de numéro de télécopie à l'aide du serveur Web incorporé 95
 - création d'une entrée de télécopie à l'aide du panneau de commandes de l'imprimante 95
 - définition de l'heure 31
 - définition de l'indicatif pays 28
 - définition de la date 30
 - définition du nom et du numéro du télécopieur utilisé pour les émissions 28
 - éclaircir ou assombrir une télécopie 105
 - envoi d'une télécopie à l'aide d'une liste de diffusion 93
 - envoi d'une télécopie à une heure donnée 100
 - envoi d'une télécopie via un commutateur téléphonique privé (PBX) 103
 - impression de rapports de télécopie 100
 - impression de télécopies avec la fonction d'impression sécurisée 99
 - insertion d'une pause lors de la composition du numéro de télécopie 94
 - limitation des personnes autorisées à envoyer des télécopies à l'imprimante 102
 - modification des paramètres de rapports d'activité 99
 - paramétrage de l'envoi différé 105
 - paramétrage du délai avant réception automatique d'une télécopie 104
 - personnalisation des paramètres pour un travail de télécopie individuel 106
 - présentation des modes de réception de la télécopie 98
 - réglage de la numérisation 104
 - réglage du volume 103
 - sélection du type de document en cours de télécopie 105
 - utilisation de la vitre du scanner 93
 - Erreur <xxx> 158
 - Erreur chargeur 550 feuilles 158
 - Erreur connexion e-mail 159
 - Erreur connexion e-mail, échec de la connexion POP3 160
 - Erreur connexion e-mail, échec de la connexion SMTP 160
 - Erreur contrôleur 158
 - Erreur CRUM 159
 - Erreur CRUM unité de fusion, remettre en place l'unité de fusion 160
 - Erreur de connexion 163
 - Erreur de numérisation 167
 - Erreur de numérisation réseau, échec de la connexion SMTP 165
 - Erreur de numérisation réseau, serveur saturé 165
 - Erreur e-mail, serveur POP3 non valide 159
 - Erreur e-mail, serveur SMTP non valide 159
 - Erreur lampe du scanner 168
 - Erreur mémoire NVRAM 165
 - Erreur mémoire RAM 166
 - Erreur microcode microcontrôleur 163
 - Erreur module recto verso 159
 - Erreur moteur de ventilateur 160
 - Erreur numérisation réseau, autorisation d'écriture non valide 164
 - Erreur numérisation réseau, délai de connexion 164
 - Erreur numérisation réseau, nom de fichier existant 164
 - Erreur numérisation réseau, répertoire introuvable 164
 - Erreur numérisation réseau, serveur e-mail saturé 164
 - Erreur numérisation réseau, serveur SMB/FTP non valide 164
 - Erreur NVRAM microcontrôleur 163
 - Erreur PCL 165
 - Erreur serveur SMTP 169
 - Erreur unité de fusion, Erreur 010-351 161
 - Erreur unité de fusion, Erreur 010-397 161
 - étiquettes recommandations 55
 - exposition automatique réglage 69
 - exposition automatique pour images numérisées réglage 86
 - Express Scan Manager 32
- ## F
- Fonction désactivée 159
 - format TIFF de numérisation modification 89
 - formats de papier, pris en charge 56
 - fournitures stockage 170
 - fournitures, commande cartouches de toner 171
 - courroie transfert 172
 - unité de fusion 172
- ## G
- grammages des supports, pris en charge 58
 - groupe de courriers électroniques création à l'aide du serveur Web incorporé 85

- I**
- impression
 - informations sur le réseau 60
 - informations sur les fournitures 60
 - installation du logiciel d'imprimante 60
 - page de configuration 60
 - page de démonstration 61
 - sous Macintosh 60
 - sous Windows 60
- Impression d'épreuves 62
 - impression de travaux avec la fonction d'impression d'épreuves depuis le panneau de commandes de l'imprimante 62
- Impression sécurisée 61
 - impression de travaux avec la fonction d'impression sécurisée depuis le panneau de commandes de l'imprimante 61
- impression, dépannage
 - bourrages papier fréquents 195
 - l'impression prend plus de temps que prévu 185
 - la fonction de chaînage des tiroirs ne fonctionne pas 185
 - les PDF multilingues ne s'impriment pas 184
 - les travaux ne s'impriment pas 185
 - marges incorrectes 200
 - papier recourbé 202
 - sauts de page inattendus 186
- imprimante
 - configurations 13
 - déplacement 173, 177
 - installation à un nouvel emplacement 177
 - modèles 13
- imprimante, panneau de commandes 16
 - déverrouillage des menus administrateur 180
 - verrouillage des menus administrateur 180
- informations sur le réseau, impression 60
- informations sur les fournitures, impression 60
- Insérer <couleur> 161
- Insérer l'unité de fusion, redémarrer l'imprimante 161
- Insérer l'unité de transfert 161
- Insérer le tiroir 2 161
- installation du logiciel d'imprimante 60
- J**
- Jaune - Erreur CRUM 159
- L**
- Langage d'impression, menu 142
- Langue du panneau, menu 157
- Limite de taille e-mail 160
- Limite dépassée 163
- M**
- Magenta - Erreur CRUM 159
- Maintenance, menu 154
- marges de copie réglage 71
- Mémoire insuffisante 165
- menus
 - Carnet d'adresses, menu 141
 - Données de facturation 141
 - Langage d'impression, menu 142
 - Langue du panneau 157
 - Maintenance, menu 154
 - Numérisation vers courrier électronique, menu 156
 - Pages d'informations 140
 - Paramètres de sécurité, menu 155
 - Paramètres de télécopie, menu 146
 - Paramètres par défaut de copie 132
 - Paramètres par défaut de numérisation 135
 - Paramètres par défaut de télécopie 137
 - Paramètres Parallèle, menu 146
 - Paramètres réseau, menu 144
 - Paramètres système, menu 150
 - Paramètres USB, menu 146
 - Rapports Admin, menu 156
 - récapitulatif 132
 - Tiroir 1 (multifonction), menu 138
 - Tiroir 2, menu 139
 - Tiroir 3, menu 139
- messages de l'imprimante
 - Bourrage à la sortie, ouvrir la porte A 162
 - Bourrage au niveau du module recto verso 162
 - Bourrage au niveau du rouleau d'enregistrement, ouvrir la porte A 162
 - Bourrage au niveau du tiroir 1 162
 - Bourrage au niveau du tiroir 2 162
 - Bourrage au niveau du tiroir 3 162
 - Cartouche de toner non valide 165
 - Charger le tiroir <x> 163
 - Cyan - Erreur CRUM 159
 - Disque dur saturé 161
 - Erreur <xxx> 158
 - Erreur chargeur 550 feuilles 158
 - Erreur connexion e-mail 159
 - Erreur connexion e-mail, échec de la connexion POP3 160
 - Erreur connexion e-mail, échec de la connexion SMTP 160
 - Erreur contrôleur 158
 - Erreur CRUM 159
 - Erreur CRUM unité de fusion, remettre en place l'unité de fusion 160
 - Erreur de connexion 163
 - Erreur de numérisation 167
 - Erreur de numérisation réseau, échec de la connexion SMTP 165
 - Erreur de numérisation réseau, serveur saturé 165
 - Erreur e-mail, serveur POP3 non valide 159
 - Erreur e-mail, serveur SMTP non valide 159
 - Erreur lampe du scanner 168
 - Erreur mémoire NVRAM 165
 - Erreur mémoire RAM 166
 - Erreur microcode microcontrôleur 163
 - Erreur module recto verso 159
 - Erreur moteur de ventilateur 160
 - Erreur numérisation réseau, autorisation d'écriture non valide 164

Erreur numérisation réseau, délai de connexion 164
 Erreur numérisation réseau, nom de fichier existant 164
 Erreur numérisation réseau, répertoire introuvable 164
 Erreur numérisation réseau, serveur e-mail saturé 164
 Erreur numérisation réseau, serveur SMB/FTP non valide 164
 Erreur NVRAM
 microcontrôleur 163
 Erreur PCL 165
 Erreur serveur SMTP 169
 Erreur unité de fusion, Erreur 010-351 161
 Erreur unité de fusion, Erreur 010-397 161
 Fonction désactivée 159
 Insérer <couleur> 161
 Insérer l'unité de fusion, redémarrer l'imprimante 161
 Insérer l'unité de transfert 161
 Insérer le tiroir 2 161
 Jaune - Erreur CRUM 159
 Limite de taille e-mail 160
 Limite dépassée 163
 Magenta - Erreur CRUM 159
 Mémoire insuffisante 165
 Noir - Erreur CRUM 159
 Porte A ouverte, fermer la porte A 159
 Redémarrer l'imprimante :
 116-xxx 167
 Redémarrer l'imprimante :
 118-xxx 167
 Remplacer l'unité de fusion bientôt 167
 Remplacer l'unité de transfert 167
 Remplacer l'unité de transfert bientôt 167
 Remplacer la cartouche cyan 166
 Remplacer la cartouche d'impression <couleur> 166
 Remplacer la cartouche jaune 166
 Remplacer la cartouche magenta 166
 Remplacer la cartouche noire 166
 Retirer la bande adhésive, cartouche <couleur> 166

Sélectionner une fonction 169
 Température de l'imprimante trop élevée 166
 Tiroir <x> manquant 169
 Travail non valide 161
 Type de papier incorrect 169
 Utilisateur non valide 162
 mode Couleur
 réglage 90
 mode de numérotation
 impulsion 102
 tonalité de la touche 102
 mode de numérotation par impulsion 102
 mode de numérotation Tonalité de touche 102
 modification
 texte (OCR) 74

N

netteté
 réglage 68
 netteté d'une image numérisée
 réglage 87
 nettoyage
 partie externe de l'imprimante 170
 vitre du scanner 171
 niveaux du volume sonore 209
 Noir - Erreur CRUM 159
 numérisation
 à l'aide d'un ordinateur 73
 à partir de magazines et de journaux 76
 à partir du panneau de commandes 81
 accès limité aux opérations de télécopie et de numérisation 101
 annulation 77
 annulation d'une numérisation 77
 configuration du mode Couleur 90
 configuration, Macintosh 79
 création d'une adresse d'ordinateur à l'aide de l'éditeur de carnet d'adresses 78
 création d'une adresse d'ordinateur à l'aide du serveur Web incorporé 79
 création d'une adresse électronique à l'aide de l'éditeur de carnet d'adresses 84
 création d'une adresse FTP 82
 création d'une adresse FTP à l'aide de l'éditeur de carnet d'adresses 81
 définition du type de fichier de l'image numérisée 90
 directement d'une application 74
 image numérisée éclaircie ou assombrie 89
 modification d'un texte 74
 modification de la destination de numérisation 88
 modification de la taille maximale du message pour une image numérisée 88
 modification du format TIFF pour une image numérisée 89
 numérisation vers un ordinateur situé sur un réseau 81
 numérisation vers une adresse électronique 85
 numérisation vers une adresse FTP 82
 partage d'un dossier dans Windows 77
 personnalisation des paramètres de numérisation à l'aide d'un ordinateur 75
 personnalisation des paramètres de numérisation lors de la numérisation vers un courrier électronique 90
 personnalisation des paramètres de numérisation lors de la numérisation vers un ordinateur 91
 réglage de l'exposition automatique 86
 réglage de la compression d'image pour une image numérisée 87
 réglage de la numérisation 87
 réglage de la saturation de la couleur d'une image numérisée 86
 sélection du format du document numérisé 88
 sélection du type du document numérisé 89

- Numérisation vers courrier électronique, menu 156
- numérisation vers un courrier électronique
 - configuration d'un serveur SMTP 83
 - création d'un groupe de courriers électroniques à l'aide du serveur Web incorporé 85
 - création d'une adresse électronique à l'aide du serveur Web incorporé 84
 - personnalisation des paramètres de numérisation 90
- numérisation vers un ordinateur
 - personnalisation des paramètres de numérisation 91
- numérisation vers un ordinateur situé sur le réseau
 - sous Macintosh, configuration 79
- numérisation, dépannage
 - échec de la numérisation 189
 - impossible de numériser depuis un ordinateur 190
 - la numérisation prend trop de temps ou bloque l'ordinateur 189
 - le scanner ne répond pas 188
 - le scanner ne se ferme pas 186
 - numérisation partielle de document ou de photo 190

O

- OCR, modification d'un texte 74
- options
 - bac 550 feuilles 33
 - carte mémoire 38
 - carte réseau multiprotocole 36
- options de l'imprimante, dépannage
 - bacs 195
 - option en panne 194

P

- page de configuration, impression 60
- page de démonstration, impression 61
- Pages d'informations, menu 140

- panneau de commandes de l'imprimante 16
 - déverrouillage des menus administrateur 180
 - verrouillage des menus administrateur 180
- papier
 - capacités 59
 - caractéristiques 50
 - déconseillé 51
 - définition du type 48
 - formulaires préimprimés 52
 - papier à en-tête 52
 - recyclé 52
 - sélection 51
 - stockage 56
- papier à en-tête
 - recommandations 52
- papier recyclé
 - utilisation 52
- Paramètres de sécurité, menu 155
- paramètres de télécopie
 - personnalisation d'un travail de copie individuel 106
- Paramètres de télécopie, menu 146
- paramètres du volume 103
- Paramètres par défaut
 - Paramètres par défaut de copie, menu 132
 - paramètres par défaut de numérisation 135
 - Paramètres par défaut de télécopie, menu 137
- Paramètres par défaut de copie, menu 132
- Paramètres par défaut de numérisation, menu 135
- Paramètres par défaut de télécopie, menu 137
- Paramètres Parallèle, menu 146
- Paramètres réseau, menu 144
- Paramètres système, menu 150
- Paramètres tiroir, menu
 - Tiroir 1 (multifonction) 138
 - Tiroir 2 139
 - Tiroir 3 139
- Paramètres USB, menu 146
- partage d'un dossier dans Windows 77
- partie externe de l'imprimante
 - nettoyage 170

- plusieurs pages sur une feuille 69
- port Ethernet 41
- port USB 41
- Porte A ouverte, fermer la porte A 159

Q

- qualité d'impression
 - nettoyage de la vitre du scanner 171
- qualité d'impression, dépannage
 - défaillances répétées 196
 - densité d'impression inégale 200
 - effacement du toner 203
 - erreur de repérage des couleurs 197
 - images détournées 202
 - impression inclinée sur la page 201
 - impression trop claire 198
 - impression trop sombre 200
 - irrégularités d'impression 199
 - ligne de couleur claire, ligne blanche ou ligne de couleur incorrecte 197
 - mauvaise qualité des transparents 200
 - pages de couleur unie 202
 - pages vierges 201
 - rayures verticales 198
 - traces de toner 203
- qualité de la copie
 - réglage 67
- questions les plus fréquentes sur l'impression couleur 204

R

- rapports
 - impression de rapports de télécopie 100
- Rapports Admin, menu 156
- rapports, activité de télécopie
 - modification des paramètres 99
- réception d'une télécopie
 - activation de la réception sécurisée de télécopies 98
 - configuration du mode de réception de télécopie 98
 - impression de télécopies avec la fonction d'impression sécurisée 99

- recommandations
 - bristol 55
 - enveloppes 53
 - étiquettes 55
 - papier à en-tête 52
 - transparents 53
- recyclage 210
 - avis WEEE 209
- Redémarrer l'imprimante :
 - 116-xxx 167
- Redémarrer l'imprimante :
 - 118-xxx 167
- réduction d'une copie 66
- réglage
 - Réinitialisation automatique 181
 - type de papier 48
- réglage de la qualité de la copie 67
- Réinitialisation automatique
 - réglage 181
- Remplacer l'unité de fusion
 - bientôt 167
- Remplacer l'unité de transfert 167
- Remplacer l'unité de transfert
 - bientôt 167
- Remplacer la cartouche cyan 166
- Remplacer la cartouche
 - d'impression <couleur> 166
- Remplacer la cartouche jaune 166
- Remplacer la cartouche
 - magenta 166
- Remplacer la cartouche noire 166
- repérage
 - réglage automatique du repérage des couleurs 178
 - réglage manuel du repérage des couleurs 178
- résolution de la numérisation
 - réglage 87
- résolution de la télécopie
 - réglage 104
- Retirer la bande adhésive, cartouche <couleur> 166

S

- saturation de la couleur
 - réglage 68
- scanner
 - verrouillage 173
- Sélectionner une fonction 169
- serveur de messagerie
 - électronique, configuration 83
 - serveur SMTP, configuration 83

- serveur Web incorporé 182
 - création d'un groupe de télécopies 96
 - création d'un mot de passe d'administrateur 182
 - création d'une adresse d'ordinateur 79
 - création d'une adresse électronique 84
 - création d'une adresse FTP 82
 - création d'une entrée de numéro de télécopie 95
- stockage
 - fournitures 170
 - papier 56

T

- taille du message de numérisation
 - modification 88
- télécopie
 - modes de réception 98
- télécopie envoyée à l'aide d'une
 - liste de diffusion
 - envoi 93
- télécopie, dépannage
 - il est possible d'envoyer des télécopies, mais il est impossible de les recevoir 193
 - il est possible de recevoir des télécopies, mais il est impossible d'en envoyer 193
 - impossible d'envoyer ou de recevoir une télécopie 191
 - qualité d'impression médiocre de la télécopie reçue 194
- Température de l'imprimante trop élevée 166
- Tiroir <x> manquant 169
- Tiroir 1 (multifonction)
 - chargement 43
- tiroir 550 feuilles
 - chargement 45
- tiroir standard
 - chargement 45
- tiroirs chaînés 48
- transparents
 - recommandations 53
- travail d'impression
 - annulation depuis la barre des tâches Windows 63
 - annulation depuis le bureau Windows 63

- annulation sous Mac OS X 63
- Travail non valide 161
- type de document
 - sélection pour copie 66
 - sélection pour la numérisation 89
- Type de papier incorrect 169
- types de papier
 - chargement 58

U

- unité de fusion
 - commande 172
- Utilisateur non valide 162
- utilisation de l'adaptateur RJ11 20

V

- vérification d'une imprimante qui ne répond pas 184
- verrouillage
 - menus administrateur 180
 - scanner 173
- vitre du scanner
 - nettoyage 171
- voyant, travaux 16
- voyants, flèche 16