

UNTERSTELLBÖCKE



KH 3018

DE UNTERSTELLBÖCKE
AT Bedienungs- und Sicherheitshinweise
CH

IT CAVALLETTI RIPIEGABILI
CH Indicazioni per l'uso e per la sicurezza

PT TRIPÉS
Instruções de utilização e de segurança

FR CHANDELLES
CH Instructions d'utilisation et consignes de sécurité

NL 2 SCHRAGEN
Bedienings- en veiligheidsinstructies

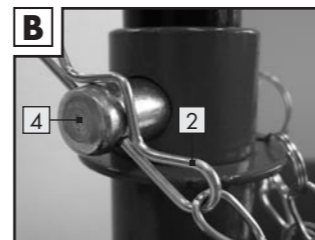
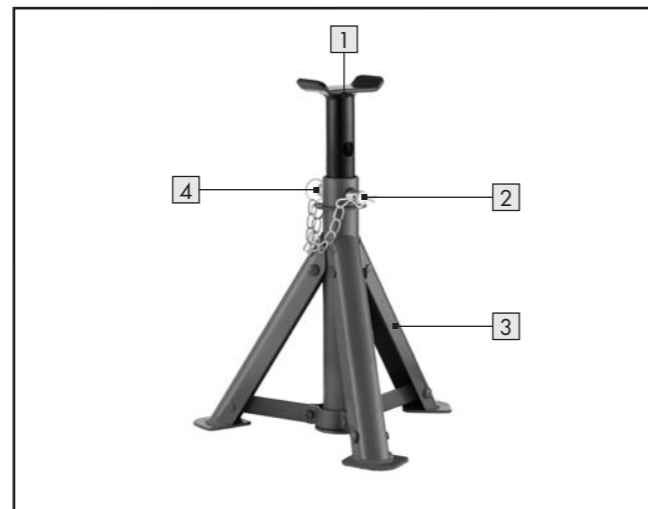

Unterstellböcke KH 3018

● Einleitung



Die Bedienungsanleitung ist Bestandteil dieses Produktes. Machen Sie sich vor der Benutzung des Produkts mit allen Bedien- und Sicherheitshinweisen vertraut. Benutzen Sie das Produkt nur wie beschrieben und für die angegebenen Einsatzbereiche. Händigen Sie alle Unterlagen bei Weitergabe des Produktes an Dritte mit aus.

● Bestimmungsgemäßer Gebrauch

Die Unterstellböcke sind zum Aufbocken und Stabilisieren von Kraftfahrzeugen bestimmt. Andere Verwendungen oder Veränderungen gelten als nicht bestimmungsgemäß und können zu Risiken wie Verletzungen und Beschädigungen führen. Für aus bestimmungswidriger Verwendung entstandene Schäden übernimmt der Hersteller keine Haftung. Das Produkt ist nicht für den gewerblichen Einsatz bestimmt.

● Teilebeschreibung

- 1 Höhenverstellbarer Sattel
- 2 Sicherungssplint
- 3 Standfüße
- 4 Arretierbolzen

● Lieferumfang

- 2 Unterstellböcke
- 1 Bedienungsanleitung

● Technische Daten

KH 3018

- Max. Tragkraft: 2000 kg pro Paar
- Höhe: 24-35,5 cm



Sicherheitshinweise

⚠️ WARNUNG! GEFAHR! Befolgen Sie die nachstehenden Anweisungen, andernfalls drohen Lebensgefahr, Verletzungen, sowie Beschädigungen am Produkt bzw. Kfz.

- Achten Sie darauf, dass Sie niemals die zulässige Tragkraft überschreiten.
- Benutzen Sie das Produkt nur auf festen, ebenen Flächen. Auf nicht befestigten und unebenen Flächen – wie z.B. Schotterdecken – kann es zum Verrutschen der Last kommen.
- Benutzen Sie die Unterstellböcke niemals einzeln. Verwenden Sie die Unterstellböcke immer paarweise. Verwenden Sie niemals mehr als zwei Unterstellböcke.
- Halten Sie das Produkt von Kindern fern. Die Unterstellböcke sind kein Spielzeug.
- Lassen Sie die Unterstellböcke nicht von unqualifizierten und

unerfahrenen Personen benutzen.

- Sichern Sie das Kfz vor der Benutzung der Unterstellböcke gegen Wegrollen. Ziehen Sie die Handbremse an, legen Sie einen Gang ein (bei Automatik „P“) und sichern Sie das Kfz mittels Radkeilen.
- Verwenden Sie niemals einen Wagenheber, wenn das Kfz bereits aufgebockt ist.
- Verwenden Sie die Unterstellböcke niemals für dreirädrige Fahrzeuge und/oder Anhänger.

● Bedienung

Gehen Sie wie folgt vor:

- Klappen Sie die Standfüße **3** komplett auseinander.
 - Stellen Sie den höhenverstellbaren Sattel **1** auf die gewünschte Höhe ein, indem Sie den Arretierbolzen **4** durch das gewünschte Loch schieben.
 - Fixieren Sie den Arretierbolzen **4** mit dem Sicherungssplint **2** (siehe Abb. B).
 - Setzen Sie die Unterstellböcke unter eine geeignete, stabile Stelle Ihres Kfz (siehe Abb. A).
- ⚠ VORSICHT!** Bei falscher Positionierung der Unterstellböcke kann das Kfz kippen. Nehmen Sie Ihr Fahrzeughandbuch zur Hand, um die vom Hersteller empfohlenen Aufnahmepunkte am Kfz zu bestimmen.
- Senken Sie das Kfz langsam auf die Unterstellböcke ab.
VORSICHT! VERLETZUNGSGEFAHR! Achten Sie darauf, dass das Kfz ordnungsgemäß auf dem Sattel **1** aufliegt und die Unterstellböcke sicher und gerade stehen.

● Wartung und Kontrolle

- **Kontrollieren Sie vor jeder Benutzung, ob alle Teile sachgerecht montiert und unversehrt sind.** Bei beschädigten Teilen oder unsachgemäßer Montage kann es zu Verletzungen und Beschädigungen am Produkt bzw. Kfz kommen. Kontrollieren Sie insbesondere die Schweißnähte auf Unversehrtheit.
- Nehmen Sie beschädigte Unterstellböcke nicht in Gebrauch.

● Entsorgung



Die Verpackung und das Verpackungsmaterial bestehen aus umweltfreundlichen Materialien. Entsorgen Sie diese in den örtlichen Recyclingbehältern.

Möglichkeiten zur Entsorgung des ausgedienten Produktes erfahren Sie bei Ihrer Gemeinde- oder Stadtverwaltung.

● Hersteller

Art. Nr.: 18018
KOMPERNASS GMBH
BURGSTR. 21
44867 BOCHUM (DEUTSCHLAND)
KH 3018
www.kompernass.de

Stand der Informationen: 042008 · Ident.-Nr.: 3018042008-1

Chandelles KH 3018

● Introduction



Le présent mode d'emploi est partie intégrante de ce produit. Avant d'utiliser le produit, familiarisez-vous avec l'ensemble des instructions de service et de sécurité. N'utilisez le produit que comme il l'est décrit et pour les domaines d'utilisation mentionnés. Si vous donnez le produit à des tiers, remettez-leur également la totalité des documents.

● Utilisation conforme

Les chevalets de support sont destinés à la levée et à la stabilisation de véhicules. Toutes utilisations autres ou modifications sont considérées comme non conformes à l'usage prévu et impliquent des risques de blessures et de dommages matériels. Le fabricant n'assume aucune garantie ni responsabilité pour tous dommages résultant d'une utilisation du produit non conforme à l'usage prévu. Le produit n'est pas destiné à un usage industriel ou professionnel.

● Description des pièces

- 1** Surface d'appui réglable en hauteur
- 2** Goupille fendue de blocage
- 3** Pieds
- 4** Boulon d'arrêt

● Fourniture

2 chandelles
1 mode d'emploi

● Caractéristiques

KH 3018

Capacité de charge maxi : 2000 kg par paire
Hauteur : 24-35,5 cm



Consignes de sécurité

⚠ AVERTISSEMENT ! DANGER ! Suivez les instructions ci-après ; danger de mort, risque de blessures ou d'endommagements au niveau du produit et du véhicule dans le cas contraire.

- Veillez à ne jamais dépasser la capacité de charge admissible.
- Utilisez le produit uniquement sur des surfaces solides et planes. Sur les surfaces non consolidées et non planes – par exemple les macadams –, la charge risque de glisser.
- N'utilisez jamais les chevalets individuellement. Utilisez toujours les chevalets par paire. N'utilisez jamais plus de deux chevalets.
- Tenez le produit hors de portée des enfants. Les chevalets ne sont pas un jouet.
- Ne permettez pas à des personnes non qualifiées et non expérimentées d'utiliser les chevalets.

- Avant d'utiliser les chevalets, bloquez le véhicule de telle sorte qu'il ne puisse rouler. Serrez le frein à main, passez une vitesse (pour les boîtes automatiques, position „P“) et bloquez le véhicule à l'aide de cales.
- N'utilisez jamais un cric si le véhicule est déjà soulevé à l'aide de chevalets.
- N'utilisez jamais les chevalets pour des véhicules à trois roues et/ou des remorques.

● Utilisation

Procédez comme suit :

- Ecartez complètement les pieds **3**.
 - Réglez à la hauteur voulue la surface d'appui réglable en hauteur **1**, en poussant le boulon d'arrêt **4** à travers l'orifice voulu.
 - Fixez le boulon d'arrêt **4** à l'aide de la goupille fendue de blocage **2** (voir ill. B).
 - Placez les chevalets sous un endroit approprié stable de votre véhicule (voir ill. A).
- ⚠ ATTENTION !** Le véhicule peut se renverser si les chevalets sont mal positionnés. Consultez le manuel de votre véhicule pour déterminer les points de prise en charge du véhicule recommandés par le constructeur.
- Abaissez lentement le véhicule sur les chevalets.
- ATTENTION ! RISQUE DE BLESSURES !** Veillez à ce que le véhicule repose correctement sur la surface d'appui **1** et à ce que les chevalets tiennent bien et soient droits.

● Maintenance et contrôle

- **Avant chaque utilisation, contrôlez que l'ensemble des pièces sont montées correctement et sont intactes.** En cas de pièces endommagées ou de montage incorrect, il y a risque de blessures ou d'endommagements au niveau du produit et du véhicule. Contrôlez en particulier que les soudures soient intactes.
- N'utilisez pas les chevalets s'ils sont endommagés.

● Mise au rebut



L'emballage et le matériel d'emballage se composent exclusivement de matières recyclables. Veuillez les mettre au rebut dans les conteneurs de recyclage locaux.

Renseignez-vous auprès de votre mairie ou de l'administration municipale concernant les possibilités de mise au rebut des articles usés.

● Fabricant

Art. Nr.: 18018
 KOMPERNASS GMBH
 BURGSTR. 21
 44867 BOCHUM (ALLEMAGNE)
 KH 3018
 www.kompernass.de

Version des informations: 042008 · Ident.-Nr.: 3018042008-1

Cavalletti ripiegabili KH 3018

● Introduzione



Queste istruzioni d'uso sono parte integrante del prodotto. Prima di utilizzare il prodotto per la prima volta, familiarizzarsi con tutte le istruzioni d'uso e le indicazioni di sicurezza. Utilizzare il prodotto solamente come descritto e per gli ambiti indicati. In caso di trasferimento del prodotto a terzi, consegnare anche tutta la documentazione.

● Uso corretto

I cavalletti servono allo scopo di sollevare e stabilizzare automezzi. Altri utilizzi o modifiche si considerano non conformi alla destinazione d'uso e possono determinare rischi quali lesioni e danneggiamenti. Il produttore declina ogni responsabilità per eventuali danni derivanti da un utilizzo non conforme alla modalità d'uso. Il prodotto non è destinato all'uso commerciale.

● Descrizione dei componenti

- 1** Sella regolabile in altezza
- 2** Copiglia di sicurezza
- 3** Piedini
- 4** Perno di arresto

● Fornitura

2 cavalletti ripiegabili
 1 istruzioni d'uso

● Dati tecnici

KH 3018

Portata max.: 2000 kg per coppia
 Altezza: 24-35,5 cm



Indicazioni per la sicurezza

⚠ ATTENZIONE! PERICOLO! Osservare le indicazioni di seguito riportate, in caso contrario vi è pericolo di morte, rischio di lesioni, nonché di danneggiamento del prodotto o all'automezzo.

- Fare attenzione a che non venga mai superato il peso nominale (portata) ammesso.
- Utilizzare il prodotto solamente su superfici fisse e piane. In caso contrario – ad esempio in caso di utilizzo sulla ghiaia – può avvenire uno scivolamento del peso.
- Non utilizzare mai i singoli cavalletti da soli. Utilizzare i cavalletti sempre in coppia. Non utilizzare mai più di due cavalletti.
- Tenere il prodotto lontano dalla portata dei bambini. I cavalletti non sono un giocattolo.
- Non fare utilizzare i cavalletti da persone non qualificate e senza

la necessaria esperienza.

- Prima di utilizzare i cavalletti assicurare l'automezzo contro un suo eventuale scivolamento. Tirare il freno a mano, inserire una marcia (in caso di cambio automatico porre il cambio sulla posizione "P"), ed assicurare l'automezzo per mezzo di ceppi.
- Non utilizzare mai un cric qualora l'automezzo sia già stato sollevato.
- Non utilizzare mai i cavalletti per automezzi a tre ruote e/o per rimorchi.

● Funzionamento

Procedere nel modo seguente:

- Aprire completamente i piedini **3**.
- Porre la sella regolabile in altezza **1** all'altezza desiderata spingendo il perno di arresto **4** attraverso il foro scelto.
- Fissare il perno di arresto **4** con la copiglia di sicurezza **2** (vedi fig. B).
- Porre i cavalletti sotto un punto adatto e stabile dell'automezzo (vedi fig. Á).

⚠ ATTENZIONE! In caso di errato posizionamento dei cavalletti l'automezzo può capovolgersi. Leggere il libretto di istruzioni dell'automezzo per stabilire il punto di ricezione stabilito dal produttore.

- Fare scendere lentamente l'automezzo sui cavalletti.

ATTENZIONE! PERICOLO DI LESIONE! Fare attenzione a che l'automezzo si trovi correttamente sulla sella **1** e che i cavalletti sia ritti e ben stabili.

● Manutenzione e controllo

- **Prima di ogni utilizzo controllare che tutti i componenti siano montati correttamente e intatti.** Qualora vi fossero componenti danneggiati o in caso di montaggio errato, possono crearsi situazioni che provocano lesioni o danneggiamenti al prodotto o all'automezzo. Controllare in modo particolare che i punti di saldatura siano intatti.
- Non utilizzare cavalletti danneggiati.

● Smaltimento



L'imballaggio è rappresentato esclusivamente da materiali non dannosi per l'ambiente che possono essere smaltiti nei contenitori locali.

Informarsi presso l'amministrazione cittadina o comunale sulle possibilità di smaltimento del prodotto usato.

● Fabbricante

Art. Nr.: 18018
KOMPERNASS GMBH
BURGSTR. 21
44867 BOCHUM (GERMANIA)
KH 3018
www.kompernass.de

Versione delle informazioni: 042008 · Ident.-No.: 3018042008-1

2 schragen KH 3018

● Inleiding



De handleiding is een onderdeel van dit product. Maak uzelf vóór gebruik van het product vertrouwd met alle bedienings- en veiligheidsinstructies. Gebruik het product alléén op de beschreven manier en alleen voor de vermelde toepassingsgebieden. Geef, wanneer u het product doorgeeft aan derden, ook alle documenten door.

● Doelmatig gebruik

De steunbokken zijn bedoeld voor het steunen en stabiliseren van auto's. Ander gebruik en veranderingen gelden als ondoelmatig en kunnen tot risico's zoals letsel en beschadigingen leiden. De fabrikant is niet aansprakelijk voor schade die terug te voeren is op ondoelmatig gebruik.

Het product is niet bestemd voor commercieel gebruik.

● Beschrijving van de onderdelen

- 1** In hoogte verstelbaar zadel
- 2** Borgpen
- 3** Standpoten
- 4** Grendelbout

● Leveringsomvang

2 schragen
1 gebruiksaanwijzing

● Technische gegevens

KH 3018

Max. draagvermogen: 2000 kg per paar
Hoogte: 24 - 35,5 cm



Veiligheidsinstructies

⚠ WAARSCHUWING! GEVAAR! Volg de onderstaande instructies op, in het andere geval dreigt gevaar voor leven en welzijn en voor schade aan het product resp. de auto.

- Let op dat u het maximale draagvermogen nooit overschrijdt.
- Gebruik het product alléén op een vaste, vlakke ondergrond. Op een niet-verharde en oneffen ondergrond – zoals bijv. verharding met steenslag – kan de last wegglijden.
- Gebruik de steunbokken nooit afzonderlijk. Gebruik de steunbokken altijd paarsgewijs. Gebruik nooit meer dan twee steunbokken.
- Houd het product van kinderen verwijderd. De steunbokken zijn geen speelgoed.
- Laat de steunbokken niet door ongekwalificeerd en onervaren personen gebruiken.
- Beveilig de auto vóór het gebruik van de steunbokken tegen

wegrollen. Trek de handrem vast, zet de auto in een versnelling (bij automaat "P") en borg de auto door middel van wielkeggen.

- Gebruik nooit een krik wanneer de auto al opgebokt is.
- Gebruik de steunbokken nooit voor auto's met drie wielen en/of aanhangwagens.

● Bediening

Werkwijze:

- Klap de standpoten **3** compleet uit elkaar.
- Stel het in hoogte verstelbare zadel **1** in op de gewenste hoogte door de grendelbouten **4** door het gewenste gat te schuiven.
- Fixeer de grendelbout **4** met de borgpen **2** (zie afb. B).
- Plaats de steunbokken onder een geschikte, stabiele plek van uw auto (zie afb. A).

⚠ VOORZICHTIG! In geval van een verkeerde positionering van de steunbokken kan de auto kantelen. Raadpleeg de autohandleiding om de door de fabrikant aanbevolen opnamepunten aan de auto te bepalen.

- Laat de auto langzaam op de steunbokken zakken.

VOORZICHTIG! GEVAAR VOOR LETSEL! Let op dat de auto volgens de voorschriften op het zadel **1** steunt en de steunbokken veilig en recht staan.

● Onderhoud en controle

- **Controleer vóór ieder gebruik of alle onderdelen volgens de voorschriften gemonteerd en intact zijn.** Bij beschadigde onderdelen of verkeerde montage bestaat

gevaar voor letsel en voor schade aan het product resp. de auto.

Controleer vooral de lasnaden op beschadigen.

- Gebruik de steunbokken niet wanneer deze beschadigd zijn.

● Afvoer



De verpakking is uitsluitend vervaardigd van milieuvriendelijk materiaal. Dit kan in de lokale recyclingcontainers worden afgevoerd.

Uw gemeentelijke milieudienst kan u informatie geven over de afvalverwijdering van uitgediende producten.

● Producent

Art. Nr.: 18018

KOMPERNASS GMBH

BURGSTR. 21

44867 BOCHUM (DUITSLAND)

KH 3018

www.kompernass.de

Stand van de informatie: 042008 · Ident.-No.: 3018042008-1

Tripés KH 3018

● Introdução



O manual de instruções é parte integrante deste produto. Antes da utilização do produto, familiarize-se com todas as indicações de utilização e segurança. Utilize o produto apenas como descrito e dentro das áreas de aplicação indicadas. Se entregar este aparelho a terceiros, entregue também todos os documentos.

● Utilização Correcta

Os cavaletes foram concebidos para elevar e estabilizar veículos.

Quaisquer outras utilizações ou alterações são consideradas incorrectas e podem provocar riscos de ferimentos e também danos materiais. O fabricante não assume qualquer responsabilidade por danos resultantes de uma utilização indevida.

Este produto não se destina à utilização industrial.

● Descrição das peças

- 1** Apoio de altura ajustável
- 2** Contrapino de segurança
- 3** Pés de suporte
- 4** Cavilha de segurança

● Material fornecido

- 2 tripés
- 1 manual de instruções

● Dados técnicos

KH 3018

Capacidade máx. de carga: 2000 kg por par

Altura: 24-35,5 cm



Indicações de segurança

⚠ AVISO! PERIGO! Cumpra as seguintes instruções. Caso contrário existe perigo de morte, ferimentos, bem como danos no produto ou no veículo.

- Certifique-se de que não excede a capacidade de carga permitida.
- Utilize o produto apenas em superfícies estáveis e planas. Em superfícies instáveis e irregulares, como por ex. pavimentos de macadame, a carga poderia deslocar-se.
- Nunca utilize os cavaletes individualmente. Utilize-os sempre aos pares. Nunca utilize mais de dois cavaletes.
- Mantenha o produto longe do alcance das crianças. Os cavaletes não são um brinquedo.
- Nunca deixe os cavaletes serem utilizados por pessoal sem qualificação e experiência.
- Antes de utilizar os cavaletes, proteja o veículo contra um

deslocamento inadvertido. Puxe o travão de mão, engate uma velocidade (em caixas de velocidades automáticas, a "P") e proteja o veículo com calços nas rodas.

- Nunca utilize um macaco se o veículo já se encontrar elevado.
- Não utilize os cavaletes para veículos de três rodas e/ou atrelados.

● Utilização

Proceda do seguinte modo:

- Abra completamente os pés de suporte **3**.
- Ajuste a altura do apoio **1** para a altura pretendida, introduzindo a cavilha de segurança **4** no orifício pretendido.
- Fixe a cavilha de segurança **4** com o contrapino de segurança **2** (ver Fig. B).
- Coloque os cavaletes por baixo de um ponto adequado e estável do veículo (ver Fig. A).

⚠ CUIDADO! No caso de um posicionamento incorrecto dos cavaletes, o veículo pode virar. Consulte o manual do seu veículo para determinar quais os pontos de suporte recomendados pelo fabricante.

- Baixe o veículo lentamente sobre os cavaletes.

CUIDADO! PERIGO DE FERIMENTOS! Tenha atenção para que o veículo fique seguro sobre o apoio **1** e para que os cavaletes estejam bem apoiados e estáveis.

● Manutenção e Controlo

- **Antes de cada utilização, verifique se todas as peças estão correctamente montadas e em bom estado.**

No caso de peças danificadas ou montagem incorrecta, existe perigo de ferimentos e de danos no produto ou no veículo. Verifique principalmente se os cordões de soldadura estão em boas condições.

- Não utilize cavaletes danificados.

● Eliminação



A embalagem e o seu material são compostos apenas por materiais recicláveis. Podem ser eliminados nos contentores de reciclagem locais.

Podem obter informações relativas à eliminação do produto usado através dos responsáveis legais pela reciclagem.

● Fabricante

Art. Nr.: 18018
KOMPERNASS GMBH
BURGSTR. 21
44867 BOCHUM (ALEMANHA)
KH 3018
www.kompernass.de

Estado das informações: 042008 · Ident.-No.: 3018042008-1