



GENERATION FUTURE

SLALOM



USER INSTRUCTIONS

ENGLISH
FRANÇAIS
ITALIANO
DEUTSCH

GB
FR
IT
DE

IMPORTANT SAFETY REMINDERS

User manual - This cleaner should only be used for its intended purpose as described in these instructions. Ensure that these are fully understood before operating this appliance.

Only use attachments recommended or supplied by Hoover.

When using cleaning tools ensure that the cleaner is kept in the upright (parked) position. This will avoid possible damage to the carpet or floor covering. When cleaning stairs DO NOT position the cleaner above you.

STATIC ELECTRICITY. Some carpets can cause a small build up of static electricity. Any static discharge is not hazardous to health.

DO NOT use your cleaner out of doors, on any wet surface or for wet pick up.

Keep hands, feet, loose clothing and hair away from rotating brushes.

DO NOT pick up hard or sharp objects, matches, hot ashes, cigarette ends or other similar items.

DO NOT pick up flammable liquids such as cleaning fluids, petrol etc. or their vapours.

Aerosol sprays may be flammable. DO NOT spray near cleaner.

SUPPLY CORD. DO NOT run over the supply cord when using your cleaner or remove the plug by pulling on the supply cord.

FAULTS. DO NOT continue to use your cleaner if it appears to be faulty. If the supply cord is damaged stop using the cleaner IMMEDIATELY. The supply cord must be replaced by an authorised Hoover service engineer to avoid a safety hazard.

AFTER USE. Switch the cleaner off and remove the plug from the electricity supply. Always switch off and remove the plug before cleaning the appliance or attempting any maintenance task.

Safety with children, elderly or the infirm: Do not let children play with the appliance or its controls. Please supervise the use of the appliance by older children, the elderly or the infirm.

HOOVER SERVICE. To ensure the continued safe and efficient operation of this appliance we recommend that any servicing or repairs are only carried out by an authorised Hoover service engineer.

GB

Congratulations on the purchase of your new Hoover Slalom.

This highly advanced machine - with new Airvolution technology unique to Hoover - makes cleaning easier and more efficient.

Please take the time to read this manual carefully.

You'll be ready to make the most of the special features only the new Hoover Slalom can offer!

WARNING! ELECTRICITY CAN BE EXTREMELY DANGEROUS

This appliance is double insulated and must not be earthed.

The plug is fitted with a 13 amp fuse.

IMPORTANT:The wires in the mains lead are coloured in accordance with the following code:

Blue - NEUTRAL

Brown - LIVE

GETTING TO KNOW YOUR CLEANER

GB

SLALOM

The ultra agile way to clean all surfaces.

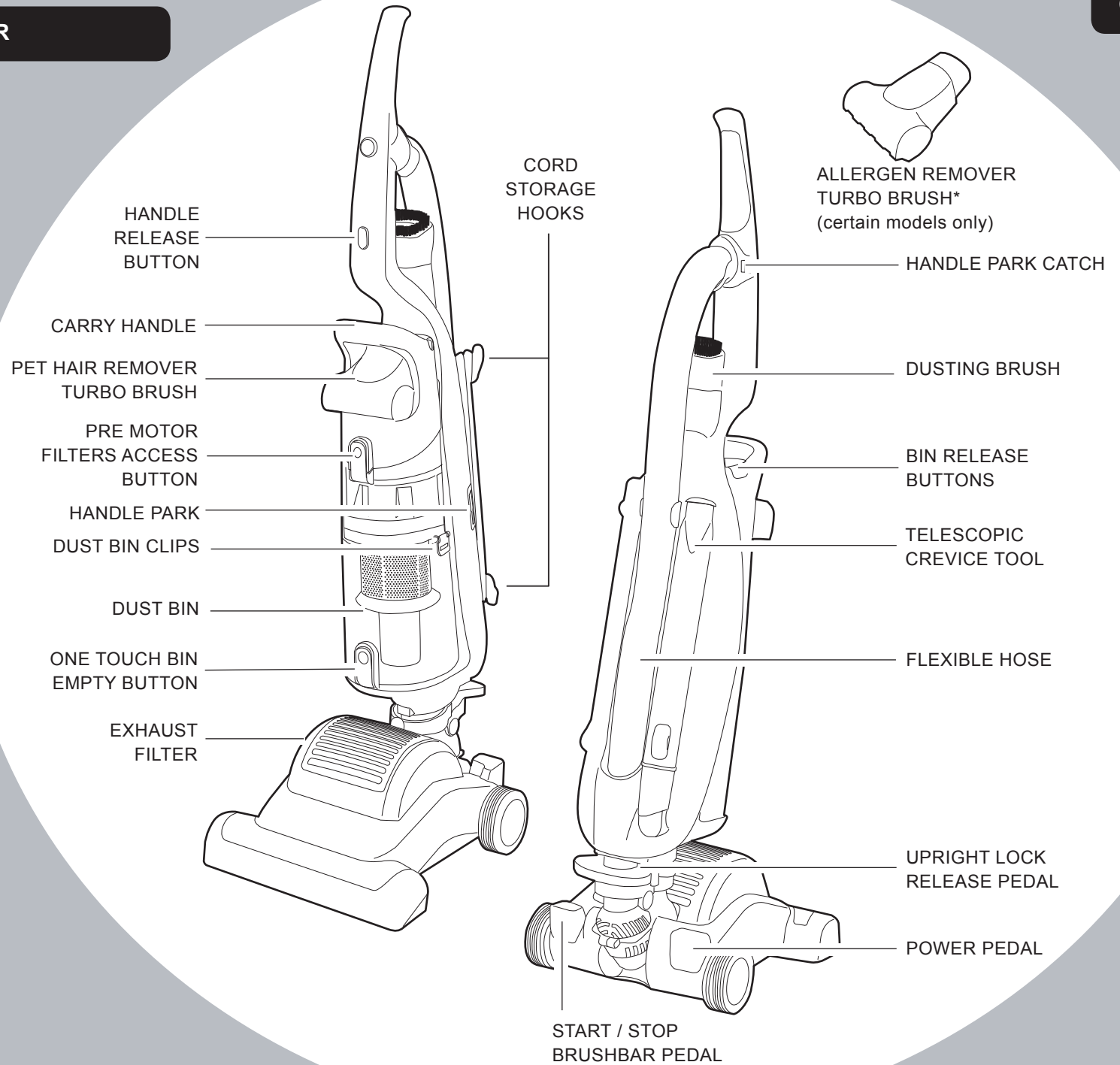

When first unpacking your cleaner please check all items are included:

- Cleaner body
- Removable Handle
- Dusting Brush
- Telescopic Crevice Tool
- Pet Hair Remover Turbo Brush
- Allergen Remover Turbo Brush*
(*certain models only)



PREPARING YOUR CLEANER

- 1 Remove the accessories from the main packaging. You should find the following:

Removable Handle
Telescopic Crevice Tool
Dusting Brush
Pet Hair Remover Turbo Nozzle
Allergen Remover Turbo Nozzle*
Allergy Defender Granules*

* Certain Models only

- 2 Connect the stretch hose to the handle by plugging the hose cuff into the back of the handle until it clicks in place.



- 3 Connect the handle to the top of the machine by pressing down firmly until it clicks into place.



- 4 Secure the telescopic crevice tool onto the rear on the cleaner.

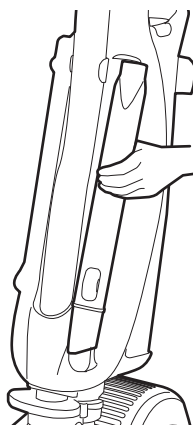

- 5 Secure the dusting brush onto the dusting brush post.

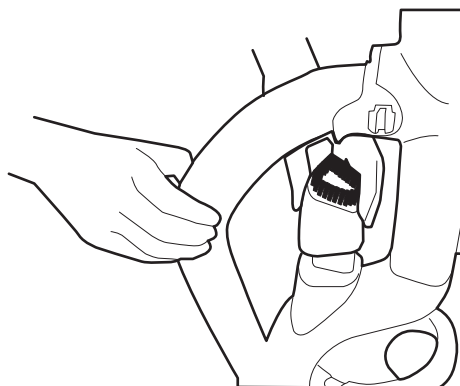

- 6 Secure the pet hair turbo brush onto the separator lid. Push until it clicks into place.



UPRIGHT LOCK RELEASE

Unlock the cleaner by pressing the upright lock pedal at the rear of the cleaner with your foot.

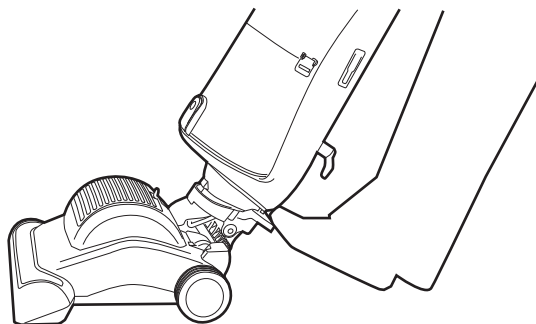

After use return the cleaner to the upright lock position. You will hear an audible click once locked in place.

POWER SWITCH

To switch the cleaner on or off, press the foot pedal on the right of the cleaner.

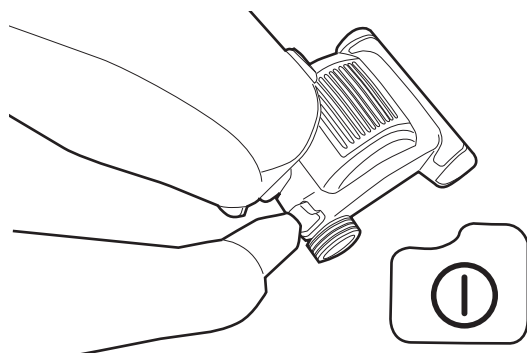

ALL SURFACE CLEANING

To start the brushbar rotation press the foot pedal on the left of the cleaner.

To stop the brushbar rotation press the foot pedal again.

START - Ideal carpet cleaning.
STOP - Ideal hard floor cleaning.

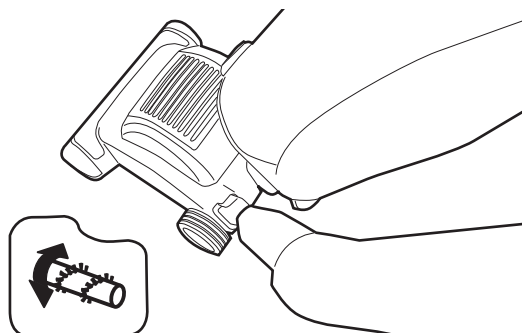

The brushbar rotation automatically stops when the cleaner is put into the upright position.

CORD STORAGE

Turn the cleaner off and remove the plug. Wind the cord around the cord storage hooks.

Rotate the storage hooks to quickly release the full length of the power cord.



ACTIVE STEERING

The cleaner comes with a unique steering function that allows you to easily manoeuvre the machine. Particularly beneficial for cleaning in awkward or confined spaces.

Twist the cleaner in the direction you wish to turn.

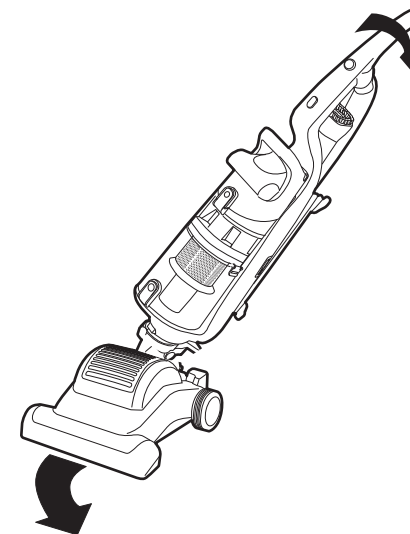

GB



HANDLE RELEASE

- 1 To clean with accessories, release the handle from the main body of the cleaner by pressing the handle release button on the front of the cleaner and pull upwards.

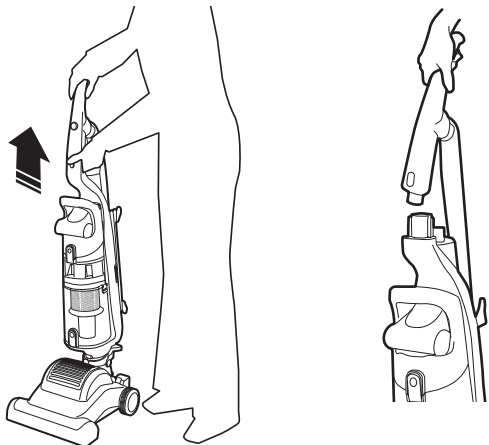

- 2 Fit accessories to the handle as desired.

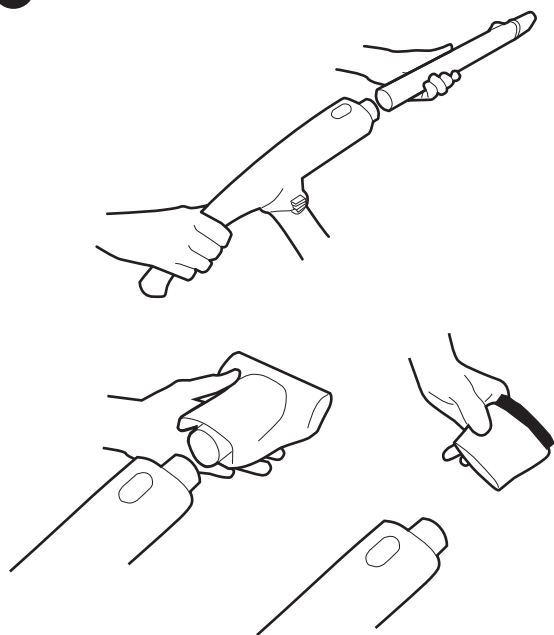

CLEANING TOOLS

The following accessories are available with the product:

- Telescopic Crevice Tool
- Dusting Brush
- Pet Hair Remover Turbo Brush
- Allergen Remover Turbo Brush* (certain models only)

All accessories can fit directly onto the handle of the product or onto the telescopic crevice tool. Combine accessories depending on use.

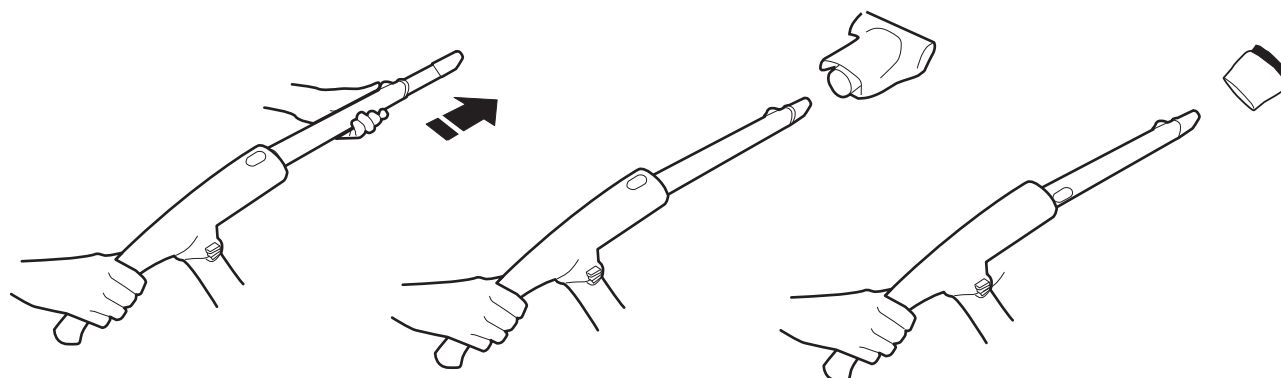

! IMPORTANT! When using cleaning tools, the cleaner must be kept in the upright position, particularly when cleaning stairs.

CLEANING THE STAIRS

It is dangerous to place the cleaner above you when cleaning stairs. Place the cleaner against the bottom step.

ALWAYS work with the cleaner below you.

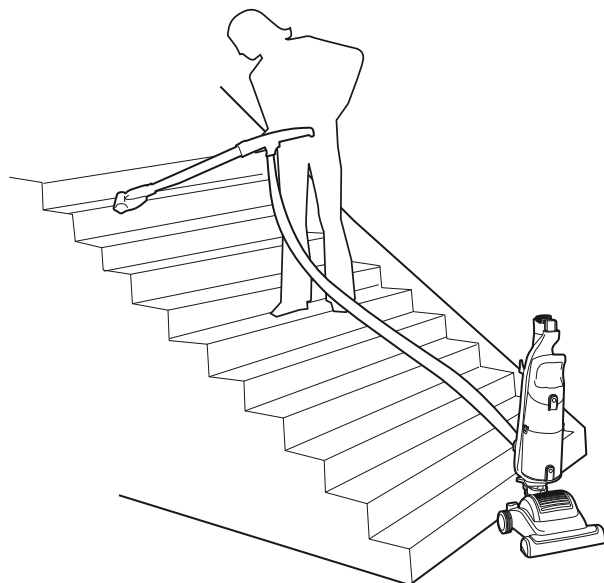

! **IMPORTANT!** Extra care must be taken when using the hose on the stairs. If the hose becomes blocked it can exert a strong pull in the direction of the cleaner.

HANDLE PARK

For more efficient storage, remove the handle from the main body by pressing the handle release button on the front of the product and pull upwards.

Park it on the side of the cleaner as shown in the image below.

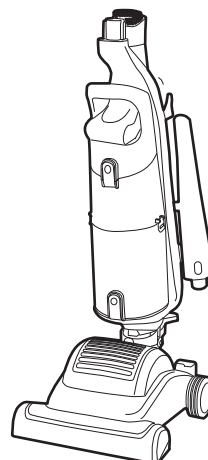
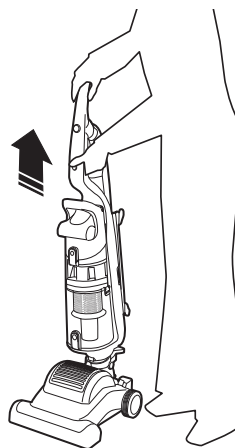

SUCTION REGULATOR

GB

The suction regulator on the cleaner soleplate is factory preset to "LOW".

To obtain the best cleaning performance from your cleaner:

Turn over your cleaner and rotate the suction regulator to the "HIGH" position using a coin.

To reduce the force to push your cleaner, rotate the suction regulator to either the "MEDIUM" or "LOW" position depending on your preference.

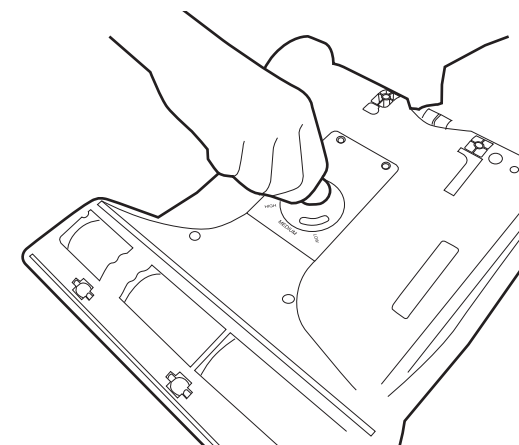



EMPTYING THE DUST BIN

- 1 Press the bin release buttons and remove the dustbin from the cleaner.

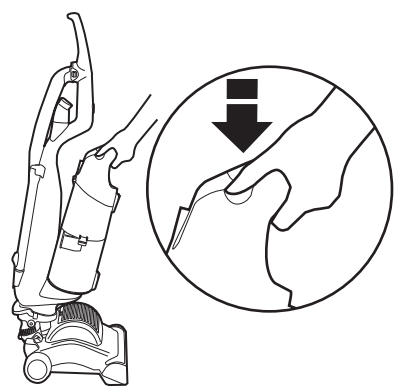

- 2 Hold the container using the carry handle over the bin and press the bin empty button. The dust container door will automatically open.

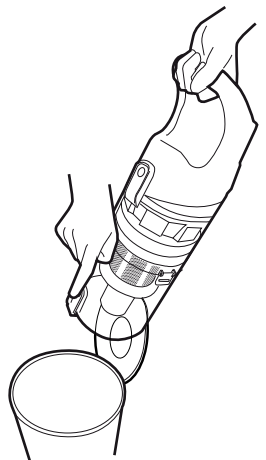

- 3 Once emptied, gently tap or shake the container to release any excess dust.

! **IMPORTANT!** Do not fill above the max level mark shown on the bin.

MAX

ALLERGY AND ASTHMA SUFFERERS

When emptying any vacuum cleaner it is difficult to avoid exposure to dust. To minimize this risk, please follow these instructions:

- 1 Wrap the lower bin in a plastic bag and close the bag tightly around the dust container before emptying.

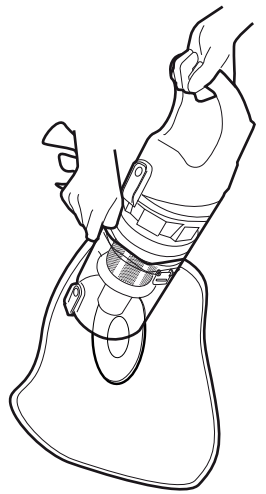

- 2 Press the bin empty button to empty the dust into the plastic bag. Close the bag quickly and dispose of it immediately.

DUST BIN MAINTENANCE

- 1 Place the bin on a flat surface and release the clips from either side of the dust container.

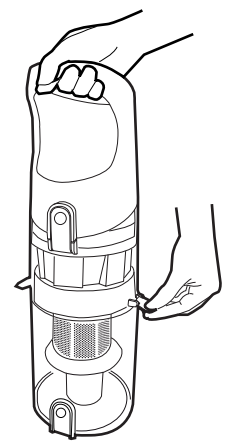

- 2 Lift the bin upper section containing the separation unit from the lower section.

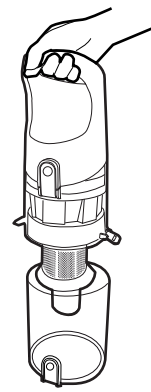

- 3 Use a cloth or the dusting brush to remove excessive dust from the separation units surface.

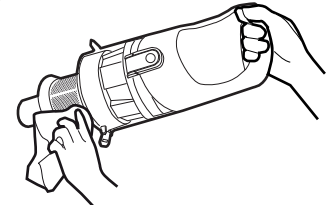

- 4 Reassemble the bin upper section. Push clips back to fully close the bin then refit the dustbin to the cleaner.



CLEANING THE PRE MOTOR FILTERS

! **IMPORTANT!** For optimum performance, always keep your filters clean.

CLEANING THE EXHAUST FILTER

GB

1 Press the bin release buttons and remove the dust bin from the cleaner. Remove the turbo tool from the top cover of the cleaner.

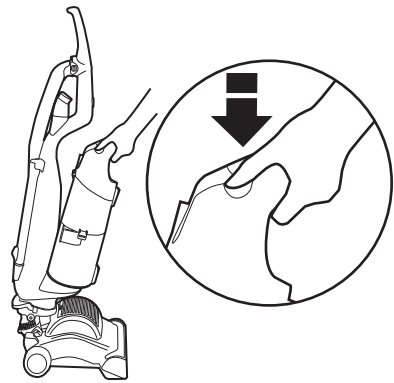

2 Place the bin on a flat surface and press the filter access button to open the top cover of the bin.

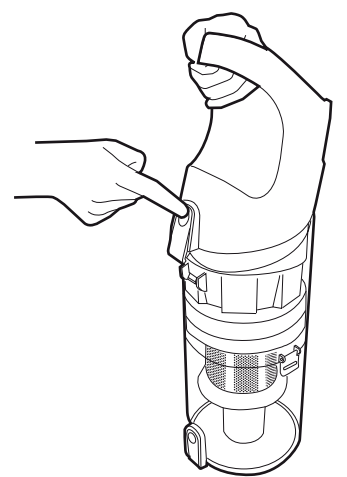

3 Remove the BLUE filter pack (containing the HEPA and foam filter).

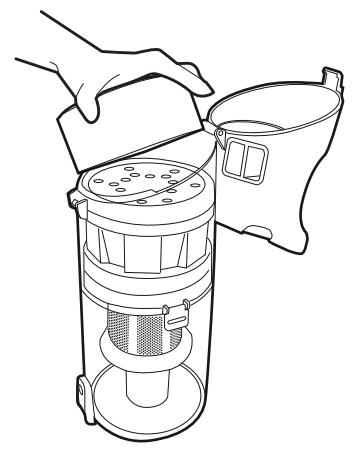

4 Separate the GREY foam filter from the BLUE HEPA filter pack using the tab provided. Gently tap both filters against the side of a bin to release excess dust.

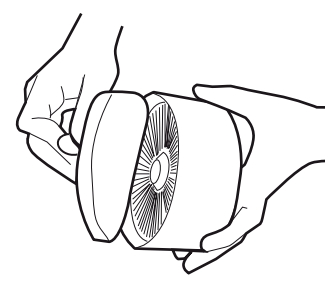

5 Wash the GREY foam filter thoroughly under hand warm water until the water runs clean. Remove excess water by shaking and leave to dry for 24 hours. **DO NOT USE HOT WATER OR DETERGENTS.**

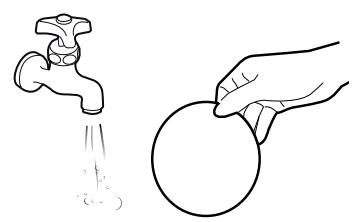

6 Wash the BLUE HEPA filter thoroughly from the inside under hand warm water until the water runs clean. Remove excess water by shaking and leave to dry for 24 hours. When completely dry reassemble and refit filters to cleaner. **DO NOT USE HOT WATER OR DETERGENTS.**

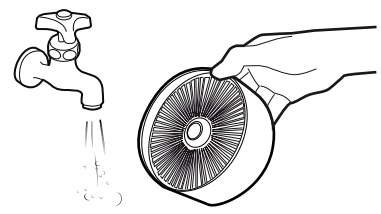

! **IMPORTANT!** For optimum performance, shake off excess dust from the filters regularly. We recommend that the GREY foam filter and the BLUE hepa filter are washed every 3 MONTHS.

1 Lift the tab on the exhaust filter cover grille and remove from the cleaner.

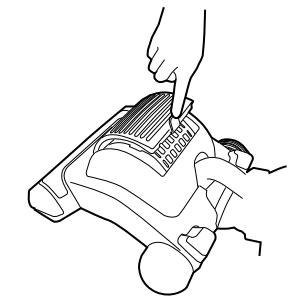

2 Remove the exhaust filter.



3 Wash the exhaust filter under hand warm water until the water runs clean. Remove excess water by shaking and leave to dry for 24 hours. Refit filter only when completely dry. **DO NOT USE HOT WATER OR DETERGENTS.**

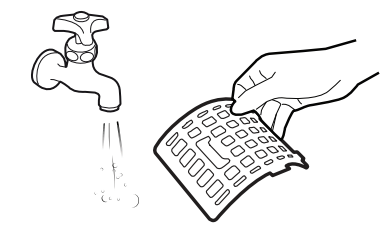

! **IMPORTANT!** For optimum performance, always keep your filters clean. We recommend that the exhaust filter should be washed every 3 MONTHS.



CHANGING THE AGITATOR

If your cleaner is not picking up efficiently, the belt or brushes (or both) may need replacing, but first please make sure you have:

- Emptied the dust container
- Cleaned the filters
- Checked for blockages

! IMPORTANT: Switch the cleaner off and remove the plug from the electricity supply before dismantling cleaner.

1 Firstly ensure that the brushbar pedal is in the 'ON' position. (Pressed down)

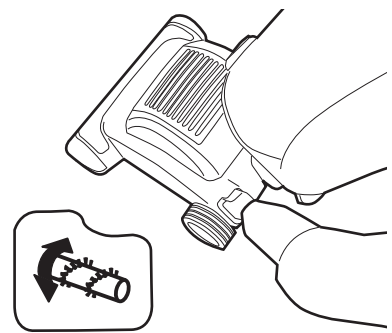

3 Remove the brushbar from the housing and replace if required.

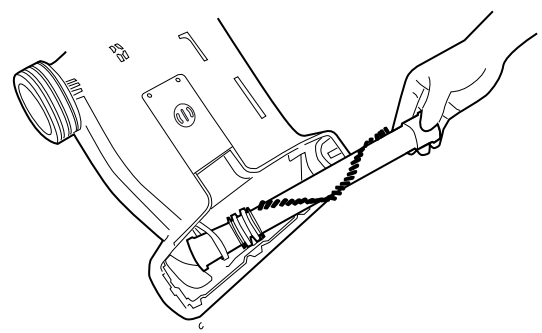

2 Remove the seven brushbar cover screws and remove the plastic cover.

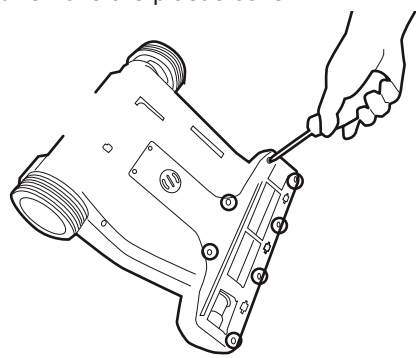

4 Refit the brushbar cover.

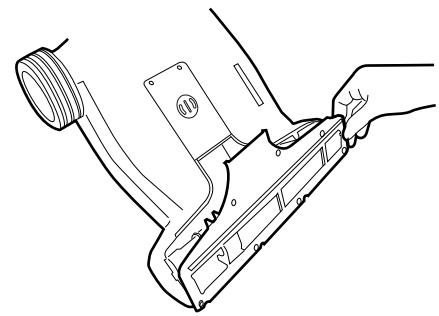

CHANGING THE BELT

Should the brushbar belt require changing please contact your local Hoover Service Office.

CLEARING A BLOCKAGE

GB

! IMPORTANT: Switch the cleaner off and remove the plug from the electricity supply before dismantling cleaner.

If cleaning tools were in use check the cleaning tool and the removable handle.

Check the hose by removing it from the handle, stretching it to full length.

Turn the cleaner over and rotate the brushes until they are free to rotate. If debris can be seen under the inspection cover, remove the two screws indicated.

Check for a blockage in the lower hose socket. To remove the hose pull the finger tab and pull the hose upwards. Use a flexible rod to remove any obstruction.

Open the pet hair or allergen remover by unlocking the clip. Lift the cover and remove the blockage.

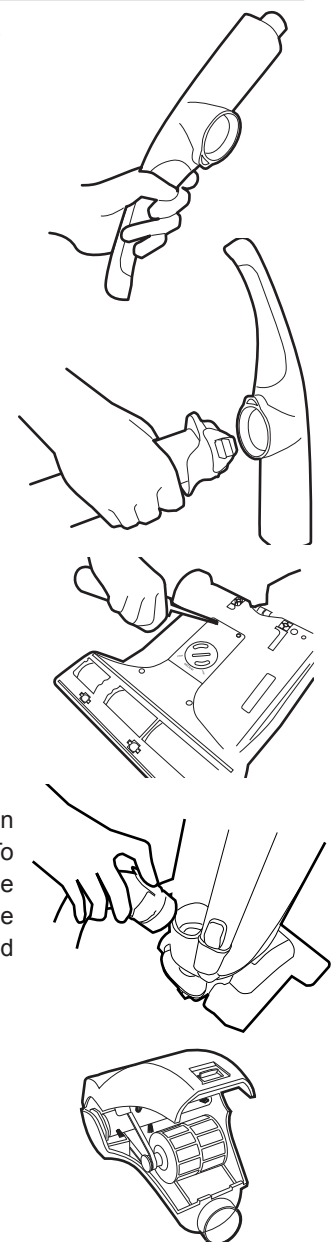

Hoover Service

Should you require service at any time, please contact your local Hoover Service Office.

Hoover spares and Consumables

Always replace parts with genuine Hoover spares. These are available from your local Hoover dealer or direct from Hoover.

When ordering parts always quote your model number.

Environment - WEEE Directive

This appliance is marked according to the European Directive 2002/96/EC on Waste Electrical and Electronic Equipment (WEEE).

By ensuring this product is disposed of correctly you will help prevent potential negative consequences for the environment and human health, which could otherwise be caused by inappropriate waste handling of this product.

The symbol on the product indicates that this product may not be treated as household waste. Instead it shall be handed over to the appliance collection point for recycling of electrical and electronic equipment.

Disposal must be carried out in accordance with the local environmental regulations for waste disposal.

For more detailed information about treatment, recovery and recycling of this product, please contact your local city office, your household waste disposal service or the shop where you purchased the product.

USE ONLY HOOVER SPARES

SPARE PARTS	CODE
HEPA FILTER AND FOAM	U48 - 35600834
EXHAUST FILTER	T96 - 35600841
AGITATOR	Y23 - 35600843
BELT	V31 - 35600844
HOSE	D103 - 35600842
PET HAIR REMOVER TURBO BRUSH	J36 - 35600846
ALLERGEN REMOVER TURBO BRUSH	J35 - 35600845

GUARANTEE STATEMENT

The guarantee conditions for this appliance are as defined by our representative in the country in which it is sold. Details regarding these conditions can be obtained from the dealer from whom the appliance was purchased. The bill of sale or receipt must be produced when making any claim under the terms of this guarantee.

Subject to change without notice.



User checklist

If your cleaner is not working properly run through the following checklist.

1. Is there a working electricity supply to the cleaner?
Check with another electrical product.
2. Is the dust bin full or choked with fine dust?
To empty the dust container see instructions on P9.
3. Is the hose blocked?
To clear a blockage see instructions on P11.
4. Is there a blockage in the cleaner base?
To clear a blockage, see the instruction on P11.
5. Are the filters blocked?
To clean filters, see the instruction on P10.
6. Are the brushes rotating correctly?
To check the brushes, see the instructions on p11.
7. Has the cleaner overheated? *If so, it will take about 30 minutes to reset.*

WARNING

A thermal cut out switches off the cleaner to prevent overheating if it is used when full or there is a blockage or dirty filters. If this should happen switch off, unplug and correct the fault.

It will take approximately 30minutes for the cut out to automatically reset.

IMPORTANT

DO NOT RUN OVER THE POWER SUPPLY CORD AS THIS COULD DAMAGE THE SUPPLY CORD INSULATION.

REMARQUES IMPORTANTES CONCERNANT LA SECURITE

Manuel d'utilisation - Cet aspirateur doit être utilisé uniquement pour son usage prévu tel que décrit dans ces instructions. Ces instructions doivent être bien comprises avant d'utiliser cet appareil.

N'utilisez que les accessoires recommandés ou fournis par Hoover.

Lors de l'utilisation des accessoires de nettoyage, veillez à maintenir l'aspirateur en position verticale ("stationnement"). Ceci évitera d'endommager la moquette ou le revêtement de sol. Lorsque vous nettoyez des escaliers NE PLACEZ PAS l'aspirateur plus haut que vous.

ELECTRICITE STATIQUE. Certains tapis/moquettes peuvent produire une petite accumulation d'électricité statique. Les décharges d'électricité statique ne sont pas dangereuses pour la santé.

N'UTILISEZ PAS l'aspirateur à l'extérieur, sur des surfaces mouillées ou pour une aspiration au mouillé.

N'approchez pas les pieds, les vêtements amples et les cheveux des brosses rotatives.

N'UTILISEZ PAS l'aspirateur pour aspirer des objets durs ou tranchants, des objets en combustion tels qu'allumettes, cendres chaudes, mégots de cigarettes ou autres.

N'utilisez PAS l'aspirateur pour aspirer des liquides inflammables tels que des fluides de nettoyage, de l'essence etc. ou leurs vapeurs.

Les aérosols peuvent être inflammables. NE vaporisez PAS près de l'aspirateur.

CORDON D'ALIMENTATION. NE faites PAS rouler l'aspirateur sur le cordon lorsque vous utilisez l'aspirateur et ne le débranchez pas en tirant sur le cordon.

ANOMALIES DE FONCTIONNEMENT. Cessez IMMEDIATEMENT d'utiliser votre aspirateur s'il semble défectueux. Si le cordon d'alimentation est endommagé, cessez IMMEDIATEMENT d'utiliser l'aspirateur. Le cordon d'alimentation doit être remplacé par un technicien Hoover agréé pour éviter les risques d'accident.

APRES UTILISATION. Eteignez l'aspirateur et débranchez la prise de l'alimentation secteur.

Eteignez et débranchez toujours l'aspirateur avant de le nettoyer ou de procéder à son entretien.

Sécurité des enfants, des personnes âgées et infirmes : Ne laissez pas les enfants jouer avec l'appareil ou avec ses commandes. Veuillez superviser les enfants, personnes âgées ou infirmes lorsqu'ils utilisent l'appareil.

SERVICE HOOVER. Pour assurer l'utilisation sûre et efficace de cet appareil, nous recommandons de n'en confier l'entretien et les réparations qu'à un réparateur Hoover agréé.

FR

Félicitations pour l'achat de votre nouvel appareil Hoover Slalom.

Cet appareil à la pointe de la technologie - la nouvelle technologie Airvolution propre à Hoover - rend le nettoyage plus facile et plus efficace.

Veillez prendre le temps de lire attentivement ce manuel.

Vous pourrez alors profiter au maximum des fonctions spéciales que le nouvel Hoover Slalom peut vous offrir !

ATTENTION ! L'ELECTRICITE PEUT ETRE EXTREMEMENT DANGEREUSE

Cet appareil est doublement isolé et ne doit pas être mis à la terre.

La prise est dotée d'un fusible de 13 A. (Unique au R.U).

IMPORTANT : Les fils du cordon d'alimentation sont colorés selon le code suivant :

**Bleu - NEUTRE
Marron - PHASE**



VOTRE ASPIRATEUR

SLALOM

La solution ultra-agile pour le nettoyage de toutes les surfaces.

Lorsque vous déballez votre aspirateur neuf, vérifiez que tous les éléments sont présents :

- Corps de l'aspirateur
- Poignée amovible
- Brosse à meubles
- Suceur plat télescopique
- Turbobrosse pour élimination des poils d'animaux domestiques
- Turbobrosse pour élimination des allergènes*
- (*certains modèles seulement)

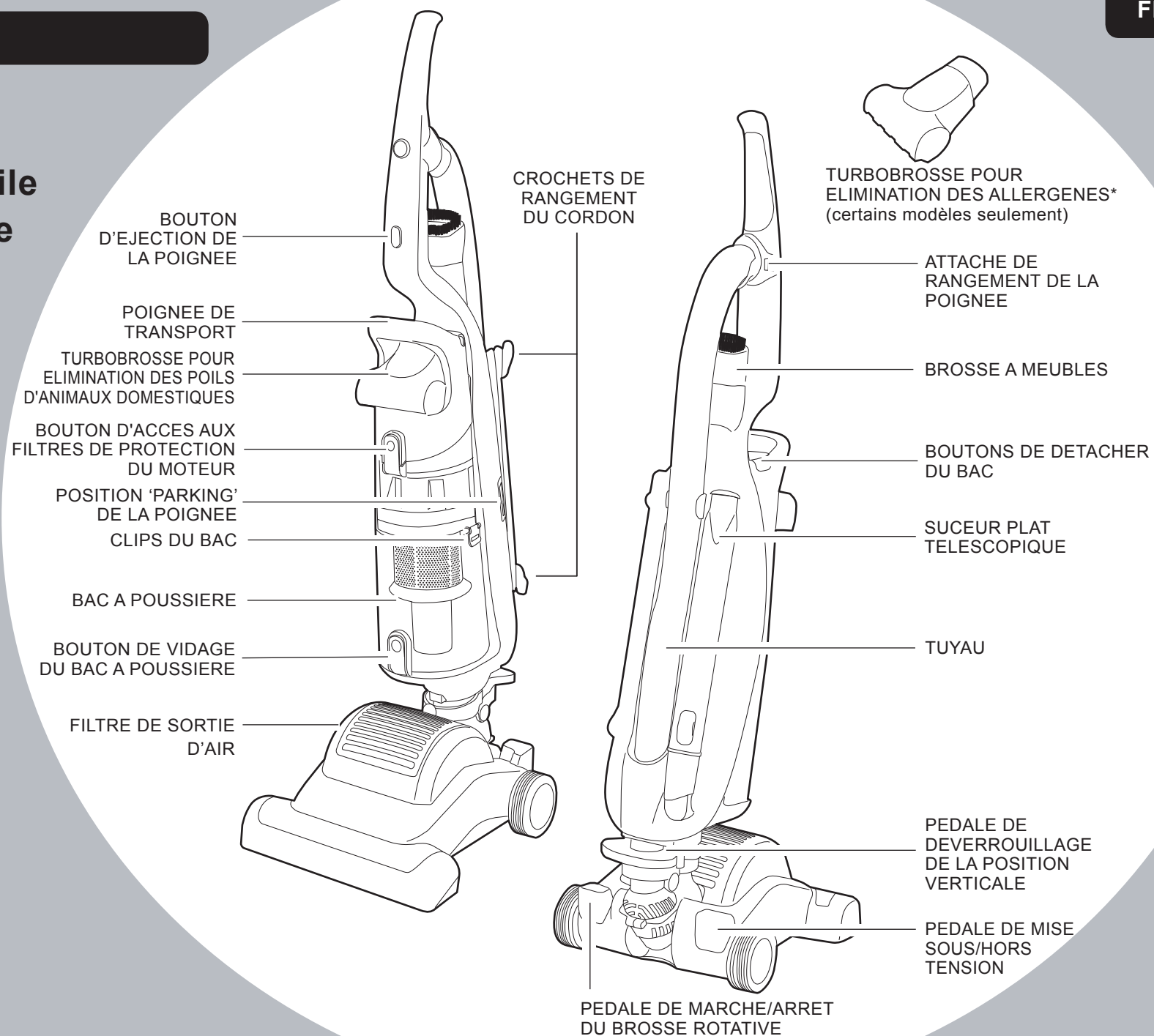



PREPARATION DE VOTRE ASPIRATEUR

- 1 Sortez les accessoires de l'emballage principal. Vous devriez y trouver :

Poignée amovible

Suceur plat télescopique

Brosse à meubles

Turbobrosse pour élimination des poils d'animaux domestiques

Turbobrosse pour élimination des allergènes*

Granules anti-allergie*

* Certains modèles seulement

- 2 Raccordez le tuyau extensible à la poignée en introduisant l'embout du flexible à l'arrière de la poignée : le flexible s'emboîte avec un déclic.

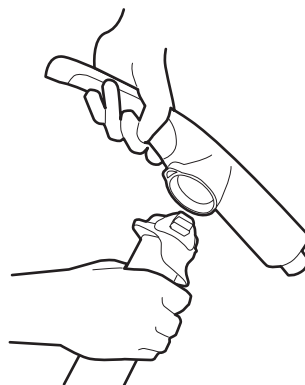

- 3 Raccordez la poignée en haut de l'appareil en l'enfonçant fermement : elle s'emboîte avec un déclic.



- 4 Fixez le suceur plat télescopique à l'arrière de l'aspirateur.

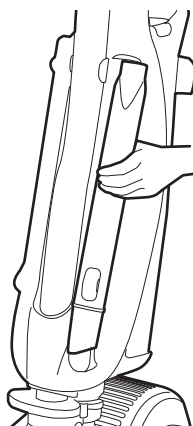

- 5 Adaptez la brosse à meubles sur son support.

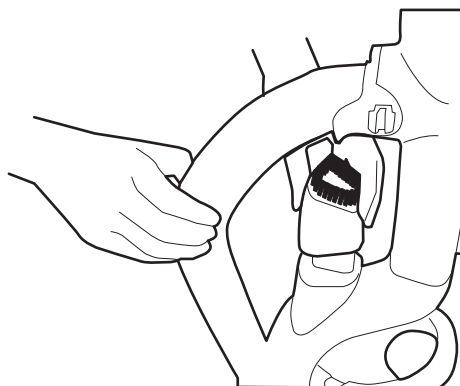

- 6 Fixez la turbobrosse d'élimination des poils d'animaux domestiques sur le couvercle du séparateur : elle s'emboîte avec un déclic.



DEVERROUILLAGE DE LA POSITION VERTICALE

Déverrouillez l'aspirateur en appuyant avec le pied sur la pédale de verrouillage en position verticale à l'arrière de l'aspirateur.

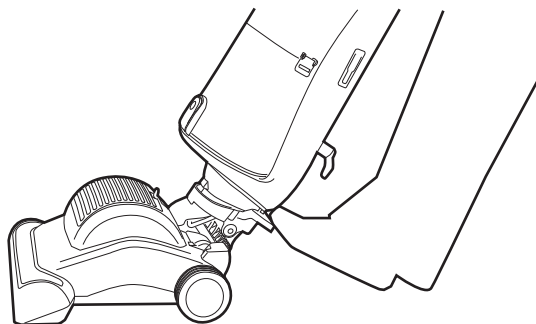

Après l'utilisation, remettez l'aspirateur à la position de verrouillage à la verticale : il se verrouille en place avec un déclic.

COMMUTATEUR DE MARCHE/ARRET

Allumez l'aspirateur en appuyant sur la pédale de marche/arrêt sur le côté droit de l'aspirateur.

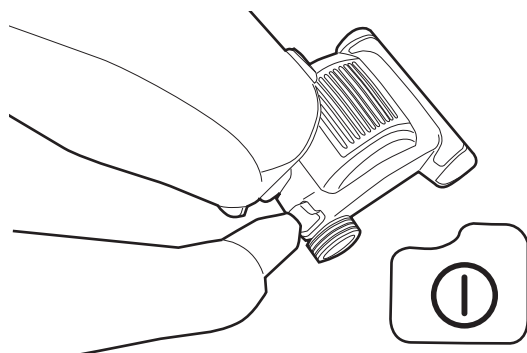

NETTOYAGE DE TOUTES LES SURFACES

Pour mettre le rouleau-brosse en marche, appuyez sur la pédale sur le côté gauche de l'aspirateur.

Pour arrêter le rouleau-brosse, appuyez de nouveau sur la pédale.

MARCHE- Idéal pour le nettoyage des tapis/moquettes.

ARRET - Idéal pour le nettoyage des sols durs.

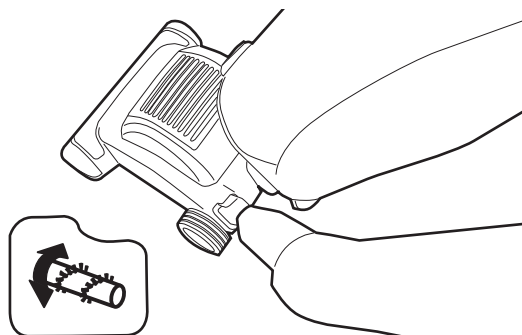

Le rouleau-brosse cesse automatiquement de tourner dès l'aspirateur est mis en position verticale.

RANGEMENT DU CORDON

Eteignez l'aspirateur et débranchez-le. Enroulez le cordon autour des crochets de rangement du cordon.

Tournez les crochets de rangement pour libérer rapidement tout le cordon.



PILOTAGE ACTIF

L'aspirateur est doté d'une fonction unique qui vous permet de le manoeuvrer aisément. Ceci est particulièrement utile pour le nettoyage des espaces difficiles ou confinés.

Tournez l'aspirateur dans le sens voulu.

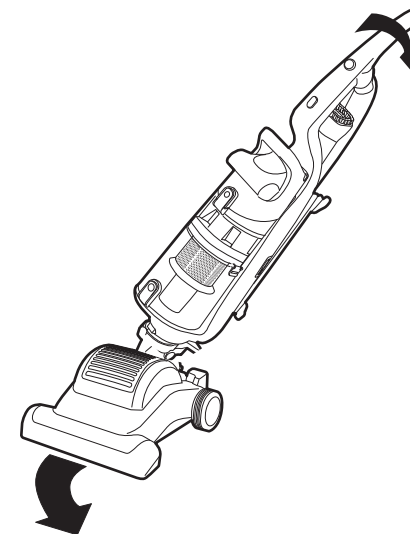

FR

EJECTION DE LA POIGNEE

- 1 Pour nettoyer les accessoires, libérez la poignée de l'aspirateur en appuyant sur le bouton d'éjection de la poignée, à l'avant de l'aspirateur et en la tirant vers le haut.

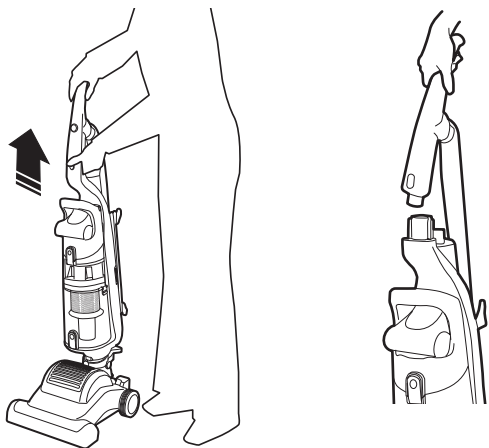

- 2 Adaptez les accessoires sur la poignée en fonction des besoins.

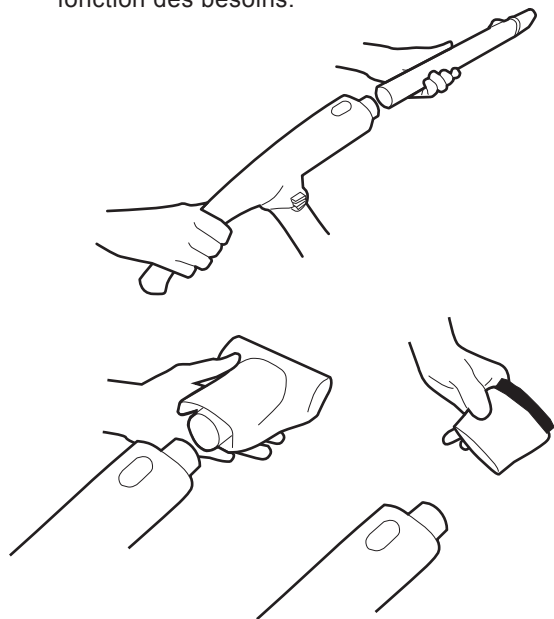

ACCESSOIRES

Les accessoires suivants sont disponibles avec l'appareil :

Suceur plat télescopique
Brosse à meubles
Turbobrosse pour élimination des poils d'animaux domestiques
Turbobrosse pour élimination des allergènes* (certains modèles seulement)

Tous les accessoires peuvent s'adapter directement sur la poignée de l'appareil ou sur le suceur plat télescopique. Combinez les accessoires en fonction de l'utilisation.

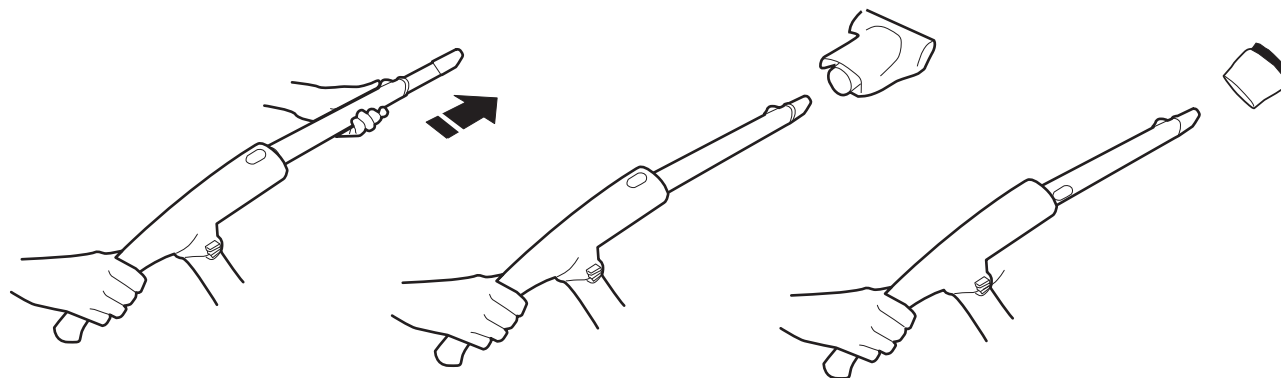

IMPORTANT ! Quand vous utilisez des accessoires, l'aspirateur doit être maintenu en position verticale, en particulier lors du nettoyage d'escaliers.

NETTOYAGE DES ESCALIERS

Il est dangereux de mettre l'aspirateur au-dessus de vous lorsque vous nettoyez des escaliers. Placez l'aspirateur contre la marche du bas.

Travaillez TOUJOURS avec l'aspirateur plus bas que vous.

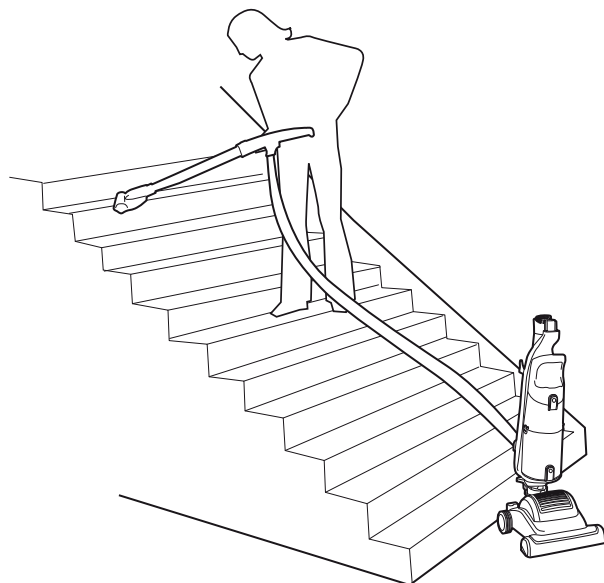

! **IMPORTANT !** Faites particulièrement attention lors de l'utilisation du tuyau sur les escaliers. Si le tuyau se bouche, il peut exercer une forte traction dans le sens de l'aspirateur.

RANGEMENT DE LA POIGNEE

Pour un rangement plus compact, retirez la poignée de l'aspirateur en appuyant sur le bouton d'éjection de la poignée à l'avant de l'appareil et en la tirant vers le haut.

Rangez la poignée sur le côté de l'aspirateur comme illustré ci-dessous.

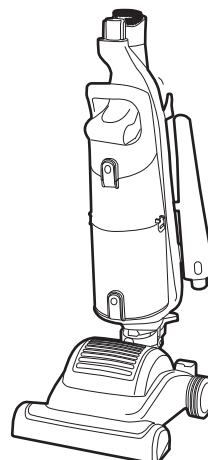
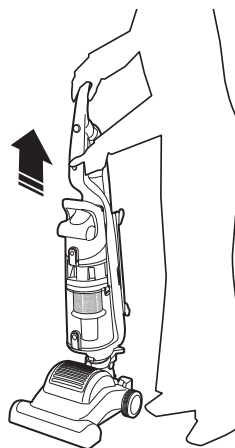

REGULATEUR D'ASPIRATION

FR

Le régulateur d'aspiration sur la base de l'aspirateur est pré-réglé en usine sur "LOW" (MINI).

Pour une performance optimale de votre aspirateur :

Retournez l'aspirateur et tournez le régulateur d'aspiration sur la position "HIGH" (MAXI) à l'aide d'une pièce de monnaie.

Pour réduire la force nécessaire pour pousser votre aspirateur, tournez le régulateur d'aspiration sur la position "MEDIUM" (MOYEN) ou "LOW" (MINI) selon votre préférence.

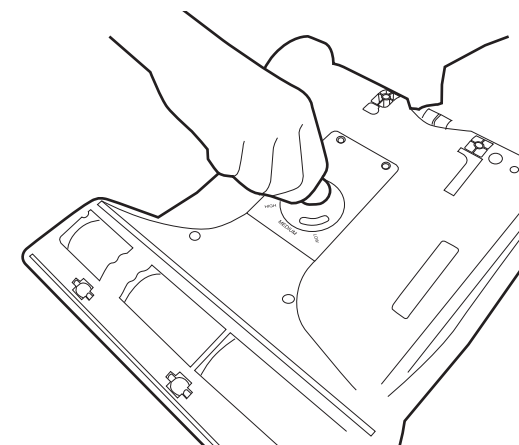



VIDAGE DU BAC A POUSSIERE

- 1 Appuyez sur les boutons de déverrouillage du bac et retirez le bac a poussiere de l'aspirateur.

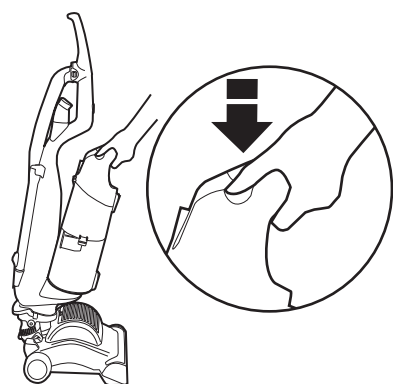

- 2 Tenez le bac a poussiere par la poignée de transport au-dessus de la poubelle et appuyez sur le bouton de vidage du bac a poussiere. La trappe du bac a poussiere s'ouvre automatiquement.

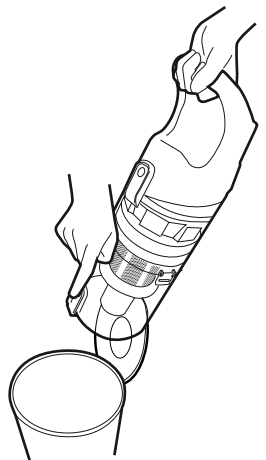

- 3 Une fois vide, tapotez ou secouez légèrement le bac pour décoller la poussiere accumulée.

! **IMPORTANT !** Ne pas remplir au-delà du repère maxi sur le bac.



EN CAS D'ALLERGIE ET D'ASTHME

Il est difficile d'éviter l'exposition à la poussiere lors du vidage de n'importe quel aspirateur. Pour minimiser ce risque, veuillez respecter ces consignes :

- 1 Enveloppez la partie inférieure du bac dans un sac en plastique et fermez-le bien serré autour du bac.

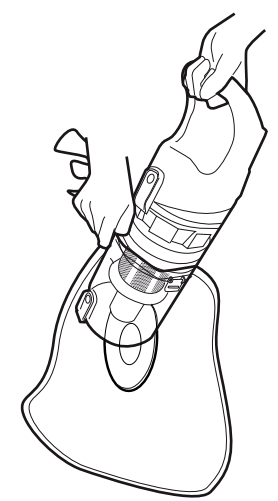

- 2 Appuyez sur le bouton de vidage du bac a poussiere pour vider son contenu dans le sac en plastique. Fermez rapidement le sac et mettez-le immédiatement à la poubelle.

ENTRETIEN DU BAC A POUSSIERE

FR

- 1 Placez le bac sur une surface plate et défaites les clips de chaque côté du bac à poussiere.

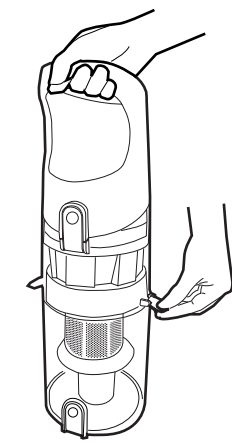

- 2 Soulevez la partie supérieure du bac contenant le séparateur de la partie inférieure.

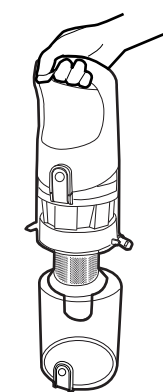

- 3 Eliminez la poussiere accumulée sur la surface du séparateur à l'aide d'un chiffon ou d'une brosse à poussiere.

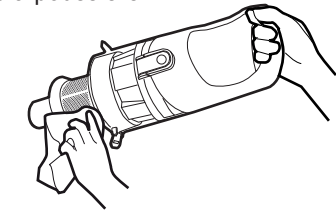

- 4 Remontez la partie supérieure du bac. Refermez le bac complètement à l'aide des clips puis reposez le bac à poussiere sur l'aspirateur.

NETTOYAGE DES FILTRES DE PROTECTION DU MOTEUR

- 1** Appuyez sur les boutons de détacher du bac et retirez le bac à poussière de l'aspirateur. Retirez la turbobrosse du couvercle de l'aspirateur.

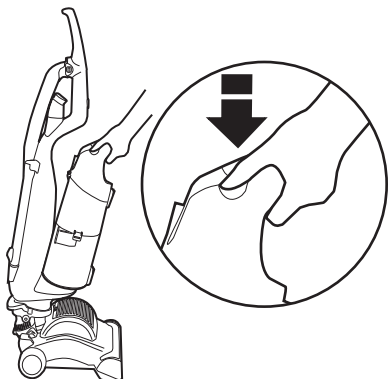

- 2** Placez le bac sur une surface plate et appuyez sur le bouton d'accès aux filtres pour ouvrir le couvercle du bac.

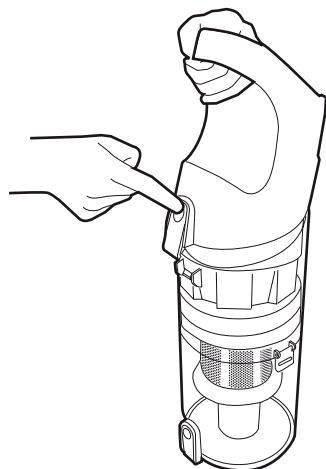

- 3** Retirez le jeu de filtres BLEU (contenant le filtre HEPA et en mousse).

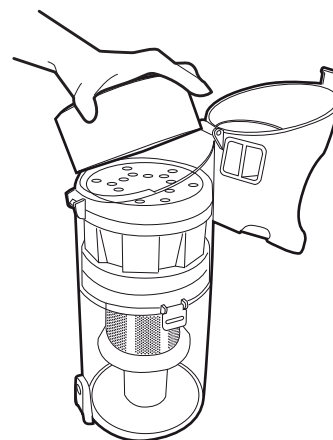

- 4** Séparez le filtre en mousse GRIS du jeu de filtres HEPA BLEU à l'aide de la languette fournie. Tapotez légèrement les deux filtres contre le côté du bac pour décoller la poussière accumulée.

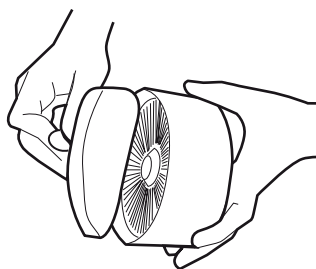

- 5** Lavez le filtre en mousse GRIS soigneusement à l'eau tiède jusqu'à ce que l'eau qui s'en écoule soit claire. Éliminez l'excédent d'eau en le secouant et laissez-le sécher pendant 24 heures. **NE PAS UTILISER D'EAU CHAUDE OU DE DETERGENTS.**

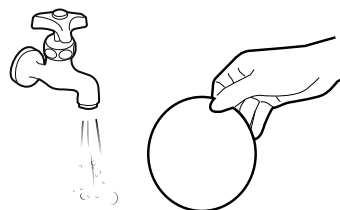

- 6** Lavez le filtre HEPA BLEU soigneusement à l'eau tiède de l'intérieur jusqu'à ce que l'eau qui s'en écoule soit claire. Éliminez l'excédent d'eau en le secouant et laissez-le sécher pendant 24 heures. Une fois complètement secs, remontez et reposez les filtres sur l'aspirateur. **NE PAS UTILISER D'EAU CHAUDE OU DE DETERGENTS.**

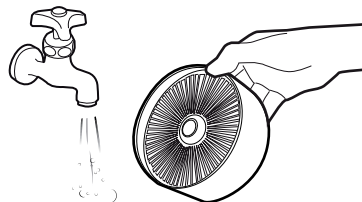

! **IMPORTANT !** Pour une performance optimale, secouez régulièrement les filtres pour les débarrasser de la poussière. Nous conseillons de laver le filtre en mousse GRIS et le filtre HEPA BLEU tous les 3 MOIS.

! **IMPORTANT !** Pour une performance optimale, maintenez toujours les filtres propres.

NETTOYAGE DU FILTRE DE SORTIE D'AIR

FR

- 1** Soulevez la languette sur la grille du filtre de sortie d'air et retirez-la de l'aspirateur.

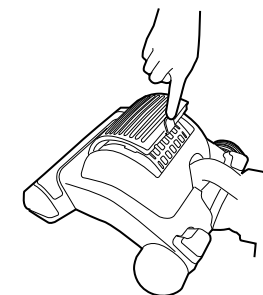

- 2** Retirez le filtre de sortie d'air.



- 3** Lavez le filtre de sortie à l'eau tiède jusqu'à ce que l'eau qui s'en écoule soit claire. Éliminez l'excédent d'eau en le secouant et laissez-le sécher pendant 24 heures. Ne reposez le filtre sur l'aspirateur qu'une fois complètement sec. **NE PAS UTILISER D'EAU CHAUDE OU DE DETERGENTS.**

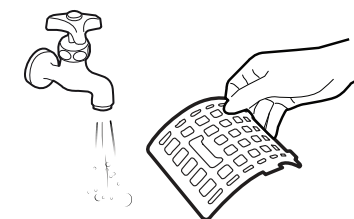

! **IMPORTANT !** Pour une performance optimale, maintenez toujours les filtres propres. Nous conseillons de laver le filtre de sortie tous les 3 MOIS.

POUR CHANGER L'AGITATEUR

Si votre aspirateur n'aspire pas correctement, la courroie ou les brosses (ou les deux) sont peut-être à remplacer, mais veuillez d'abord à avoir :

- vidé le bac à poussière
- nettoyé les filtres
- vérifié qu'il n'y a pas de blocage

! IMPORTANT : Eteignez l'aspirateur et débranchez-le avant de le démonter.

- 1** Veuillez tout d'abord à ce que la pédale du brosse rotative soit en position 'MARCHE' (enfoncée).

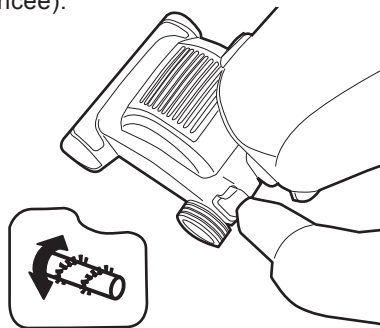

- 2** Retirez les sept vis du couvercle du brosse rotative et retirez le couvercle en plastique.

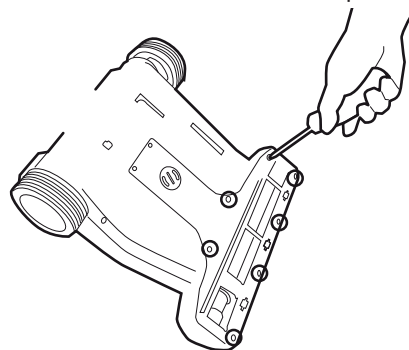

- 3** Retirez le brosse rotative de son logement et remplacez-le, le cas échéant.

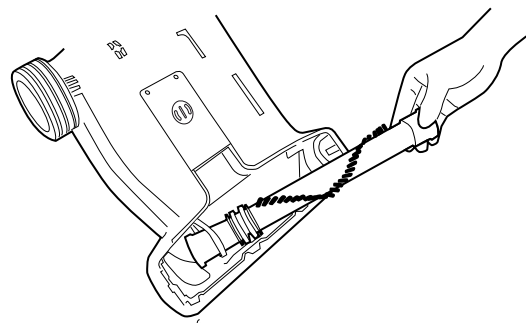

- 4** Remettez le couvercle du rouleau-brosse.

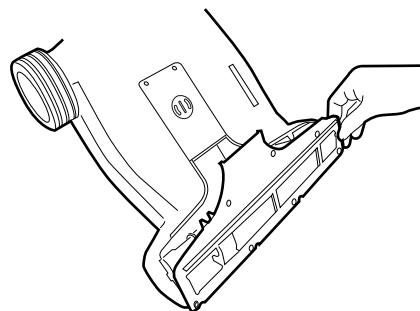

POUR CHANGER LA COURROIE

Si la courroie du rouleau-brosse doit être remplacée, veuillez contacter le service après-vente Hoover le plus proche.

ELIMINATION D'UN BLOCAGE

FR

! IMPORTANT : Eteignez l'aspirateur et débranchez-le avant de le démonter.

En cas d'utilisation d'un accessoire, vérifiez l'accessoire et la poignée amovible.

Vérifiez le tuyau en le détachant de la poignée et en l'étirant sur toute sa longueur.

Retournez l'aspirateur et faites tourner les brosses jusqu'à ce qu'elles tournent librement. Si des saletés sont visibles sous la trappe de visite, retirez les deux vis indiquées.

Vérifiez qu'il n'y a pas de blocage dans l'emboîtement du tuyau inférieur. Pour retirer le tuyau, tirez la patte et tirez le tuyau vers le haut. Utilisez une tige flexible pour éliminer l'obstruction.

Ouvrez la turbobrosse pour élimination des poils d'animaux domestiques ou d'allergènes en libérant le clip. Soulevez le couvercle et éliminez le blocage.

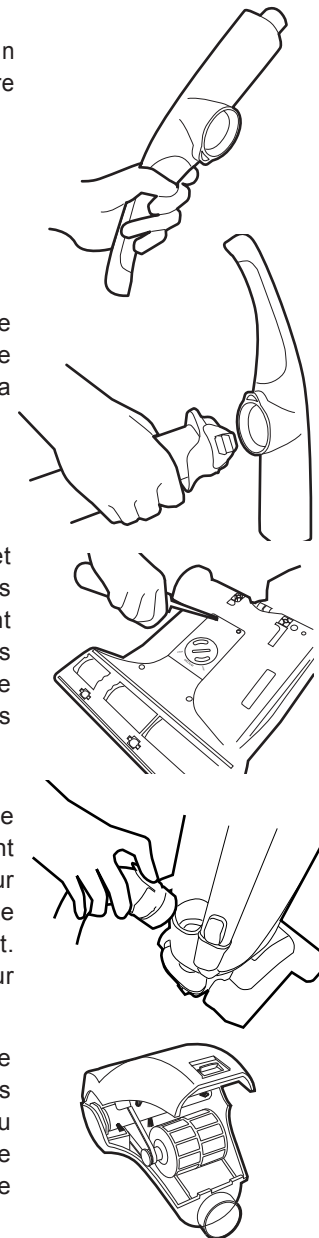

Service Hoover

Pour toute intervention à tout moment, veuillez contacter le service après-vente Hoover le plus proche.

Pièces détachées et consommables Hoover

Remplacez toujours les pièces par des pièces détachées de la marque Hoover. Celles-ci sont disponibles auprès de votre revendeur Hoover ou directement chez Hoover.

Lors de la commande de pièces, veuillez toujours préciser le numéro de votre modèle.

Groupe Candy.Hoover SAS

13, rue Auger 93697 Pantin
Cedex
Tel: 01.49.15.92.00
Ligne Service
Consommateurs (France)
0892 35 00 89

Candy Hoover Belgium NV

Haachtsesteenweg 162B
1820 Melsbroek
Tel : 02-752 94 11
Gias Customer Service (België)
0903/99109 (1.12 € / min.)

N'UTILISEZ QUE DES PIÈCES DÉTACHÉES DE LA MARQUE HOOVER

PIECES DETACHEES	CODE
FILTRE HEPA ET MOUSSE	U48 - 35600834
FILTRE DE SORTIE	T96 - 35600841
AGITATEUR	Y23 - 35600843
COURROIE	V31 - 35600844
TUYAU	D103 - 35600842
TURBOBROSSE POUR ELIMINATION DES POILS D'ANIMAUX DOMESTIQUES	J36 - 35600846
TURBOBROSSE POUR ELIMINATION DES ALLERGENES	J35 - 35600845

Environnement - Directive WEEE

Cet appareil porte des marques conformément à la directive européenne 2002/96/CE relative aux déchets d'équipements électriques et électroniques (WEEE).

Si vous jetez ce produit convenablement, vous contribuerez à éviter des conséquences potentiellement nuisibles pour l'environnement et pour la santé.

Le symbole figurant sur le produit indique qu'il ne peut pas être mis à la poubelle avec les ordures ménagères. Vous devez le déposer dans un centre de recyclage des déchets électriques et électroniques.

La mise au rebut doit être effectuée conformément à la réglementation locale en matière de déchets.

Pour obtenir des compléments d'information sur le traitement, la récupération et le recyclage de ce produit, merci de contacter votre municipalité, le service local des ordures ménagères ou le lieu d'achat du produit.

DECLARATION DE GARANTIE

Les conditions de garantie de cet appareil sont définies par notre représentant dans le pays où il est vendu et peuvent être obtenues auprès de votre revendeur. La facture d'achat ou le reçu doivent être présentés pour toutes réclamations relevant des conditions de cette garantie.

Ces conditions peuvent être modifiées sans préavis.



Liste des vérifications à effectuer

Si votre aspirateur ne fonctionne pas correctement, veuillez procéder aux vérifications de la liste suivante.

1. L'aspirateur est-il alimenté en électricité ?
Essayez de brancher un autre appareil dans la même prise.
2. le bac à poussière est-il plein ou colmaté par des poussières fines ?
Pour vider le bac, voir les instructions, à la page 8.
3. Le tuyau est-il bouché ?
Pour éliminer un blocage, voir les instructions à la page 10.
4. Y a-t-il un blocage au niveau de la base de l'aspirateur ?
Pour éliminer un blocage, voir les instructions à la page 10.
5. Les filtres sont-ils colmatés ?
Pour nettoyer les filtres, voir les instructions à la page 9.
6. Les brosses tournent-elles correctement ?
Pour contrôler les brosses, voir les instructions à la page 10.
7. L'aspirateur a-t-il surchauffé ? *Si c'est le cas, il lui faudra environ 30 minutes pour se réinitialiser.*

ATTENTION

Un coupe-circuit thermique éteint l'aspirateur pour empêcher toute surchauffe en cas d'utilisation avec bac plein, blocage ou filtres sales. Si cela se produit, éteignez l'aspirateur, débranchez-le et faites le nécessaire pour rectifier le problème.

Le coupe-circuit se réinitialisera automatiquement au bout de 30 minutes environ.

IMPORTANT

NE FAITES PAS ROULER L'ASPIRATEUR SUR LE CORDON CAR CECI RISQUE D'ENDOMMAGER LA GAINÉ DU CORDON.



AVVERTENZE IMPORTANTI PER LA SICUREZZA

Manuale per l'utente - Questo aspirapolvere deve essere usato esclusivamente per gli scopi ai quali è destinato secondo quanto riportato nelle presenti istruzioni. Accertarsi di aver compreso pienamente le istruzioni prima di mettere in funzione l'apparecchio.

Utilizzare esclusivamente accessori consigliati o forniti da Hoover.

Quando si utilizzano accessori per la pulizia, accertarsi che l'aspirapolvere si trovi in posizione verticale (di parcheggio). Ciò previene eventuali danni a tappeti o pavimenti. Durante la pulizia delle scale NON collocare l'aspirapolvere in una posizione più elevata rispetto al punto di impiego.

ELETTRICITÀ STATICA: alcuni tappeti possono produrre un accumulo di elettricità statica. Le cariche di elettricità statica non sono pericolose per la salute.

NON utilizzare l'aspirapolvere all'aperto, su superfici bagnate o per aspirare liquidi.

Tenere lontani dalle spazzole rotanti le mani, i piedi, gli indumenti larghi e i capelli.

NON aspirare oggetti duri o affilati, fiammiferi, cenere calda, mozziconi di sigaretta o simili.

NON aspirare liquidi infiammabili, fluidi detergenti, aerosol o i loro vapori.

Le sostanze spray possono risultare infiammabili. NON nebulizzare alcun prodotto in prossimità dell'aspirapolvere.

CAVO DI ALIMENTAZIONE: NON calpestare il cavo di alimentazione durante l'utilizzo dell'apparecchio o rimuovere la spina dalla presa tirando il cavo.

GUASTI: In caso di sospetto guasto, **SPEGNERE** subito l'aspirapolvere. Se il cavo di alimentazione sembra danneggiato, smettere **IMMEDIATAMENTE** di utilizzare l'apparecchio. Per evitare pericoli, l'apparecchio deve essere riparato esclusivamente da un tecnico autorizzato Hoover.

DOPO L'USO: spegnere l'aspirapolvere e scollegare la spina dalla presa di corrente. Prima di procedere alla pulizia dell'apparecchiatura o di effettuare qualsiasi operazione di manutenzione, spegnere sempre l'aspirapolvere e scollegare la spina.

Sicurezza con i bambini, gli anziani o i disabili: non lasciare che i bambini giochino con l'apparecchio o con i relativi comandi. Supervisionare l'utilizzo dell'apparecchio da parte di ragazzi o persone anziane o disabili.

ASSISTENZA HOOVER: per garantire un funzionamento sempre sicuro ed efficiente dell'apparecchiatura, si consiglia di fare eseguire eventuali interventi di assistenza o di riparazione dai tecnici del servizio assistenza autorizzato Hoover.

IT

Congratulazioni per l'acquisto del nuovo Hoover Slalom.

È un apparecchio dalle prestazioni avanzate. Grazie all'innovativa tecnologia Airvolution, esclusiva di Hoover, rende le operazioni di pulizia più agevoli e più efficaci.

Si consiglia di leggere attentamente il presente manuale.

Si avrà la possibilità di sfruttare al massimo tutte le nuove funzionalità che solo il nuovo Hoover Slalom può offrire.

AVVERTENZA! LA CORRENTE ELETTRICA PUÒ ESSERE ESTREMAMENTE PERICOLOSA

Questo apparecchio è dotato di doppio isolamento e non richiede la messa a terra.

La spina è dotata di fusibili da 13 Amp.

IMPORTANTE: i fili contenuti nel cavo di alimentazione sono colorati secondo il seguente codice:

**Blu – NEUTRO
Marrone – FASE TENSIONE**

SLALOM

Il modo superveloce per la pulizia di tutte le superfici.

Quando si disimballa l'aspirapolvere per la prima volta, verificare la presenza di tutti i componenti seguenti:

Corpo dell'aspirapolvere
 Impugnatura rimovibile
 Spazzola a pennello
 Bocchetta telescopica per fessure
 Turbo spazzola per peli di animali domestici
 Turbo spazzola per la rimozione degli allergeni*
 (*solo in alcuni modelli)

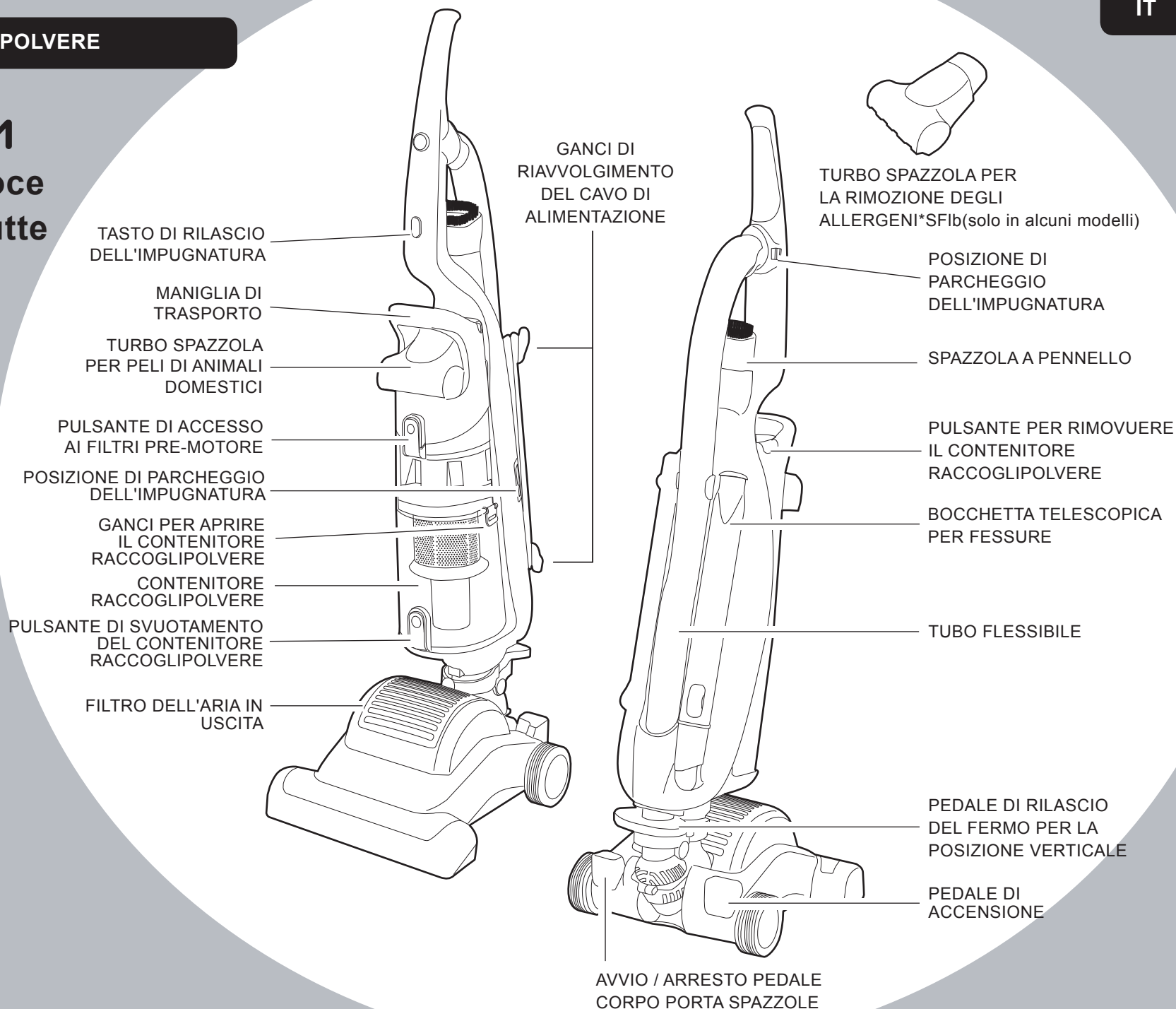

PREPARAZIONE PER L'USO

IT

- 1 Estrarre gli accessori dall'imballaggio principale, che dovrebbe contenere quanto segue:

Impugnatura rimovibile

Bocchetta telescopica per fessure

Spazzola a pennello

Turbo spazzola per peli di animali domestici

Turbo spazzola per la rimozione degli allergeni*

Granuli anti-allergie*

* Solo in alcuni modelli

- 2 Collegare il tubo flessibile all'impugnatura inserendo il manicotto del tubo nella parte posteriore dell'impugnatura fino a farlo scattare in posizione.



- 3 Collegare l'impugnatura alla parte superiore dell'apparecchio premendola con forza finché non scatta in posizione.



- 4 Fissare la bocchetta telescopica per fessure sul retro dell'apparecchio.

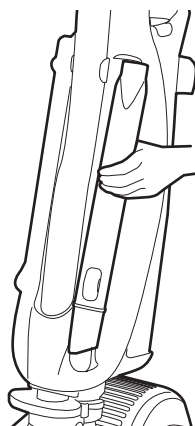

- 5 Fissare la spazzola a pennello nella relativa posizione.

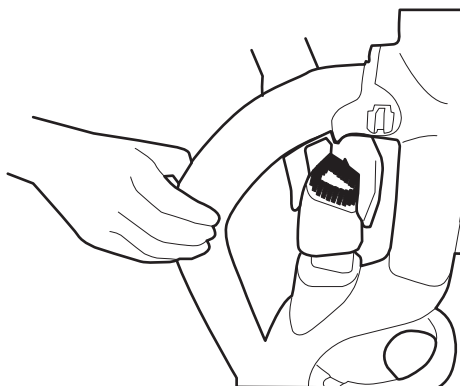

- 6 Fissare la turbo spazzola per peli di animali domestici sul coperchio di separazione. Premere finché non scatta in posizione.



RILASCIO DEL FERMO PER LA POSIZIONE VERTICALE

Sbloccare l'aspirapolvere premendo con un piede il pedale di blocco della posizione verticale, situato sul retro dell'apparecchio.

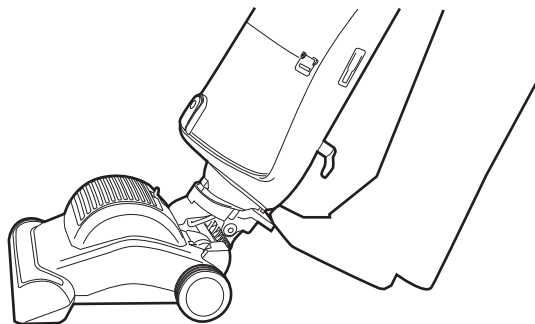

Dopo l'utilizzo, riporre l'apparecchio in posizione verticale. Nel momento del blocco in posizione, si sentirà un clic.

INTERRUTTORE DI ACCENSIONE

Per accendere o spegnere l'apparecchio, premere il pedale situato nella parte destra dello stesso.

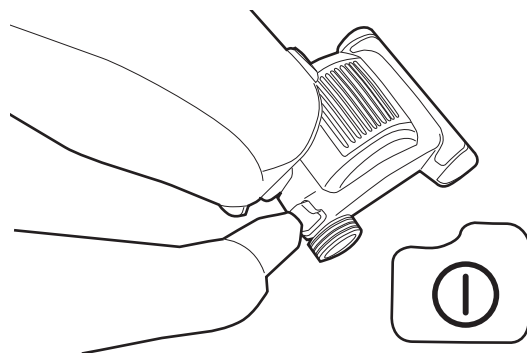

PULIZIA DI TUTTE LE SUPERFICI

Per avviare la rotazione del corpo porta spazzole premere il pedale situato nella parte sinistra dell'apparecchio.

Per arrestare la rotazione del corpo porta spazzole, premere di nuovo lo stesso pedale.

AVVIO - Pulizia ideale tappeti.
ARRESTO - Pulizia ideale superfici rigide.

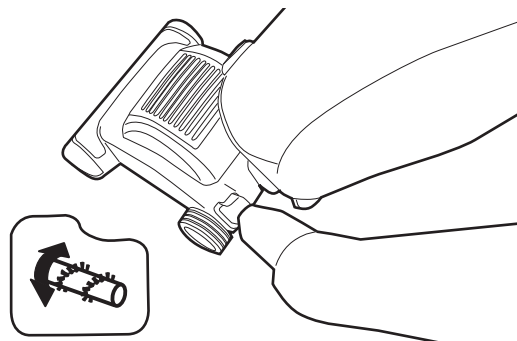

Quando si ripone l'aspirapolvere in posizione verticale, la rotazione del corpo porta spazzole si arresta automaticamente.

STAZIONAMENTO DEL CAVO

Spegnere l'aspirapolvere ed estrarre la spina. Avvolgere il cavo di alimentazione intorno ai ganci appositi.

Per rilasciare rapidamente e completamente il cavo di alimentazione, ruotare i ganci di riavvolgimento.

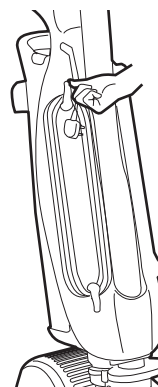

STERZO ATTIVO

L'aspirapolvere è dotato di un'esclusiva funzione di sterzo che consente di manovrarlo facilmente. La funzione è particolarmente utile per la pulizia in spazi difficili o ristretti.

Girare l'aspirapolvere nella direzione desiderata.

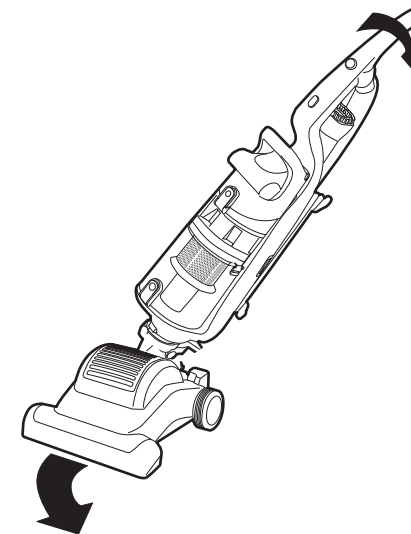

IT

RILASCIO IMPUGNATURA

- 1 Per eseguire la pulizia con gli accessori, rilasciare l'impugnatura dal corpo principale dell'aspirapolvere premendo il relativo pulsante di rilascio, situato sulla parte anteriore dell'apparecchio, e tirandolo verso l'alto.

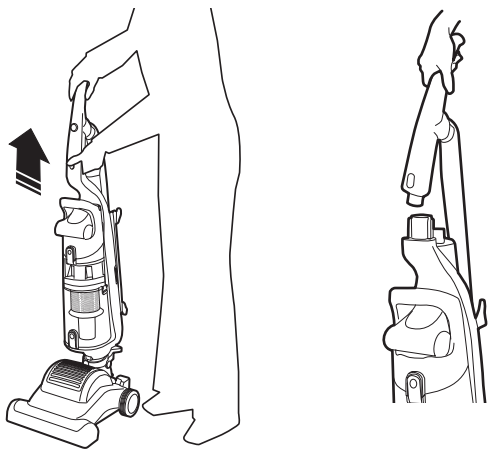

- 2 Montare gli accessori sull'impugnatura come desiderato.

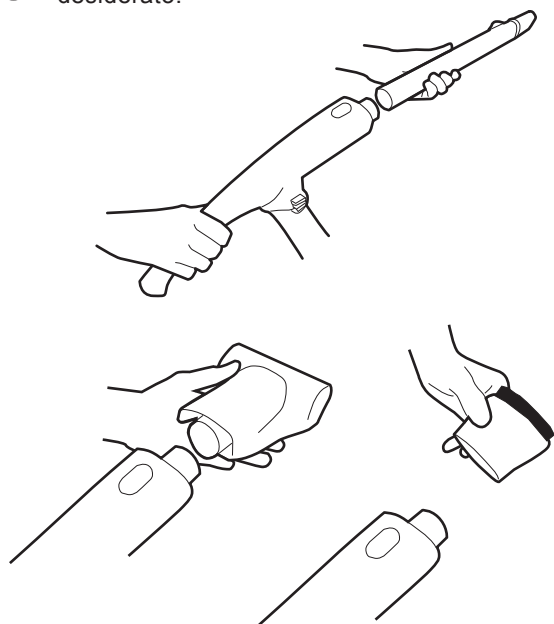

ACCESSORI DI PULIZIA

Insieme al prodotto, sono disponibili i seguenti accessori:

Bocchetta telescopica per fessure
Spazzola a pennello
Turbo spazzola per peli di animali domestici
Turbo spazzola per la rimozione degli allergeni* (solo in alcuni modelli)

Tutti gli accessori possono essere inseriti direttamente nell'impugnatura dell'aspirapolvere oppure sulla bocchetta telescopica per fessure. Combinare gli accessori in base all'utilizzo.

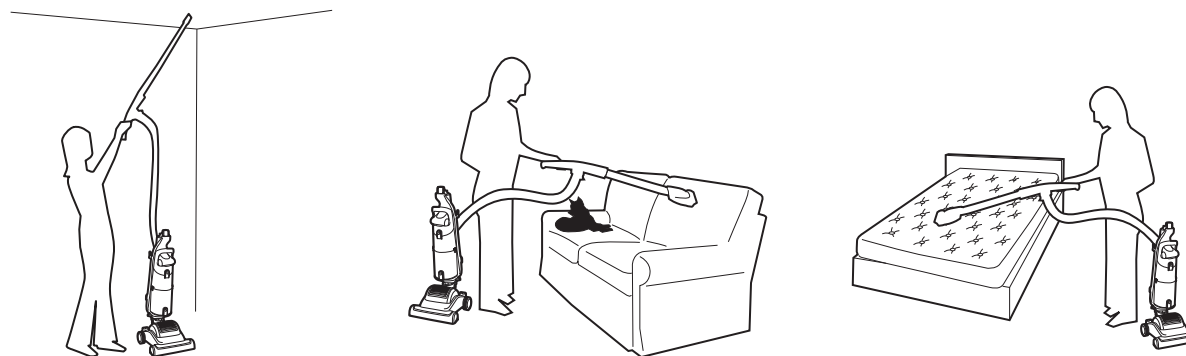
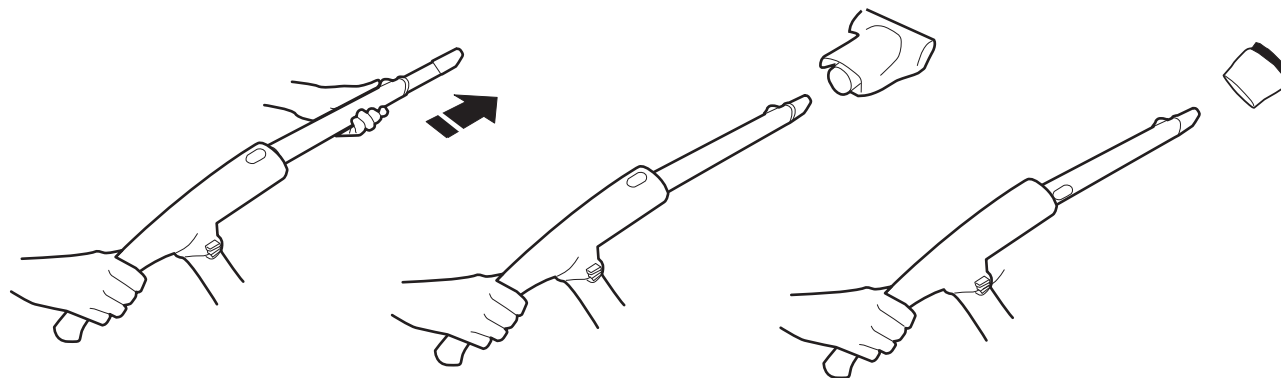

IMPORTANTE! Quando si utilizzano gli accessori per la pulizia, tenere l'aspirapolvere in posizione verticale, specialmente durante la pulizia delle scale.

PULIZIA DELLE SCALE

Durante la pulizia delle scale, è pericoloso collocare l'aspirapolvere in una posizione più elevata rispetto a quella in cui ci si trova. Posizionare l'aspirapolvere sull'ultimo scalino.

Collocare SEMPRE l'aspirapolvere in un punto situato più in basso di quello in cui si lavora.

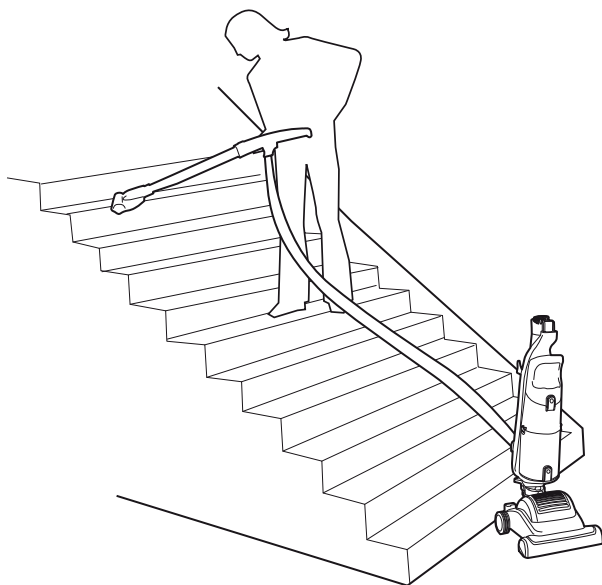

IMPORTANTE! È necessario prestare la massima attenzione quando si utilizza il tubo flessibile sulle scale. Se il tubo dovesse ostruirsi, potrebbe esercitare una notevole forza di attrazione verso l'aspirapolvere.

POSIZIONE DI PARCHEGGIO DELL'IMPUGNATURA

Per conservare l'apparecchio in modo corretto, rimuovere l'impugnatura dal corpo principale premendo il relativo pulsante di rilascio, situato nella parte anteriore del prodotto, e tirandolo verso l'alto.

Riporlo al lato dell'aspirapolvere, come indicato nell'illustrazione riportata qui sotto.

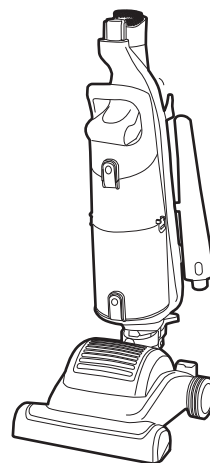
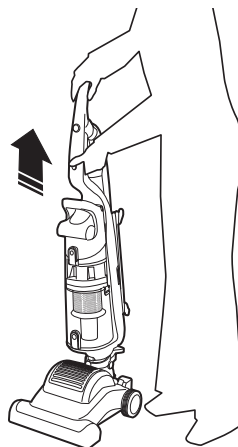

REGOLATORE DI ASPIRAZIONE

IT

Il regolatore di aspirazione, situato sul basamento dell'aspirapolvere, è preimpostato in fabbrica su "LOW".

Per ottenere le migliori prestazioni dall'aspirapolvere:

capovolgere l'aspirapolvere e, con una moneta, ruotare il regolatore di aspirazione in posizione "HIGH".

Per ridurre la forza necessaria per spingere l'aspirapolvere, ruotare il regolatore di aspirazione in posizione "MEDIUM" o "LOW", a seconda delle preferenze.

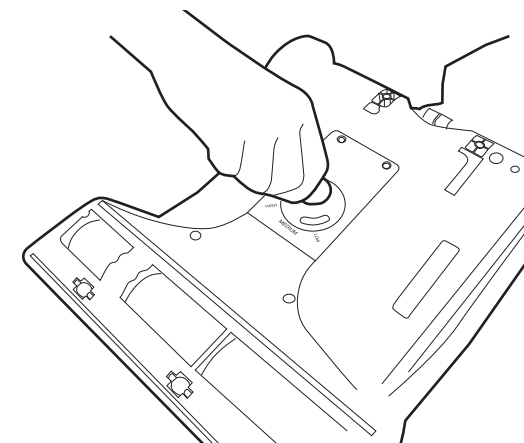

SVUOTAMENTO DEL CONTENITORE RACCOGLIPOLVERE

- 1 Premere il pulsante per rimuovere il contenitore raccogli-polvere e rimuovere il contenitore raccogli-polvere dall'aspirapolvere.

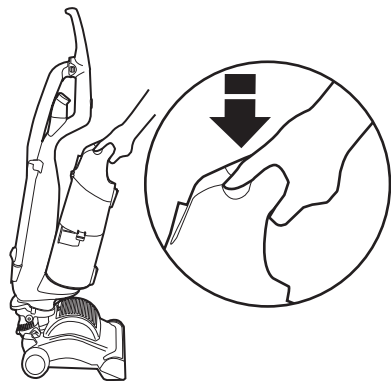

- 2 Portare il contenitore sopra il cestino servendosi della maniglia di trasporto e premere il pulsante di svuotamento. Lo sportello si aprirà automaticamente.

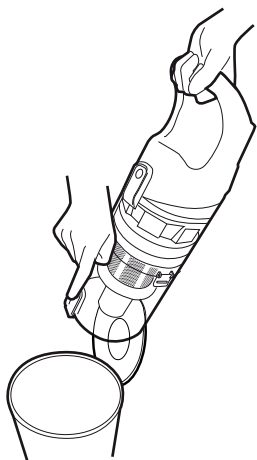

- 3 Dopo lo svuotamento, picchiettare delicatamente o scuotere il contenitore per rimuovere la polvere in eccesso.



IMPORTANTE! Non oltrepassare la linea di riempimento massimo marcata sul cestino.

MAX

PER SOGGETTI ALLERGICI O AFFETTI DA ASMA

Durante lo svuotamento dell'aspirapolvere, non è semplice evitare l'esposizione alla polvere. Per ridurre al minimo i rischi, seguire queste istruzioni:

- 1 Avvolgere il cestino inferiore in una busta di plastica e stringere bene la busta attorno al contenitore raccogli-polvere prima di svuotarlo.

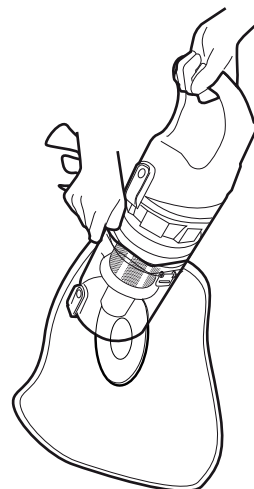

- 2 Premere il pulsante di svuotamento del cestino per svuotare la polvere nella busta di plastica. Chiudere la busta rapidamente e provvedere immediatamente allo smaltimento.

MANUTENZIONE DEL CONTENITORE RACCOGLIPOLVERE

IT

- 1 Posizionare il cestino su una superficie piana e sganciare i fermagli da entrambi i lati del contenitore raccogli-polvere.

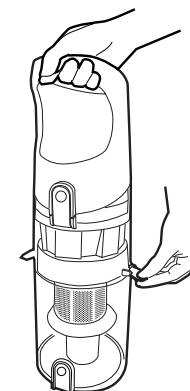

- 2 Sollevare la sezione superiore del cestino contenente l'unità di separazione dalla sezione inferiore.

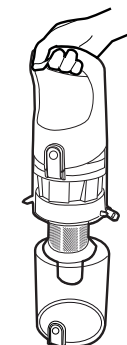

- 3 Utilizzare un panno o la spazzola a pennello per rimuovere l'eccesso di polvere dalla superficie dell'unità di separazione.

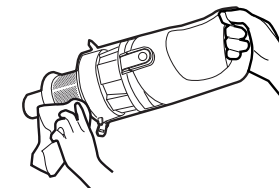

- 4 Rimontare la sezione superiore del cestino. Spingere i fermagli indietro fino alla completa chiusura del cestino, quindi rimontare il contenitore raccogli-polvere nell'apparecchio.

PULIZIA DEI FILTRI PRE MOTORE

- 1** Premere il pulsante per rimuovere il contenitore raccogli-polvere e rimuovere il contenitore raccogli-polvere dall'aspirapolvere. Rimuovere l'accessorio turbo dal coperchio superiore dell'aspirapolvere.

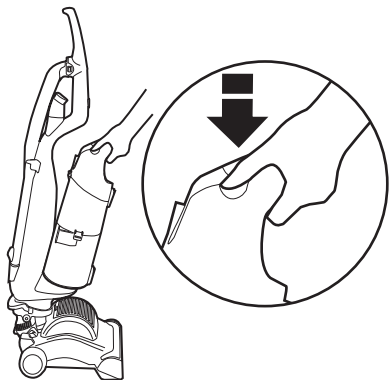

- 2** Posizionare il cestino su una superficie piana e premere il pulsante di accesso ai filtri per aprire il coperchio superiore del cestino.

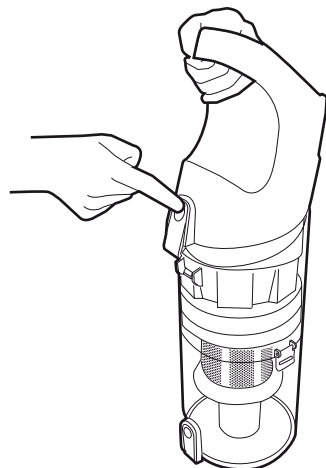

- 3** Rimuovere la confezione del filtro BLU (contenente il filtro HEPA e il filtro in materiale espanso).

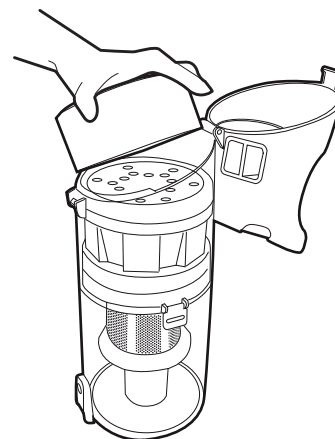

- 4** Separare il filtro in materiale espanso GRIGIO dalla confezione del filtro HEPA BLU utilizzando la linguetta apposta. Picchiettare delicatamente entrambi i filtri contro il lato di un cestino per rimuovere l'eccesso di polvere.

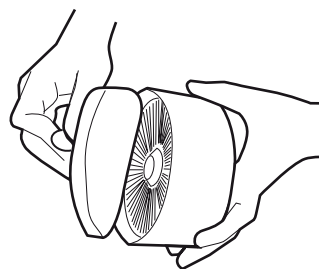

- 5** Lavare accuratamente il filtro GRIGIO in materiale espanso con acqua tiepida fino a quando l'acqua che scorre non risulta completamente pulita. Scuotere per rimuovere l'eccesso di acqua e lasciare asciugare per 24 ore. **NON UTILIZZARE ACQUA BOLLENTE O DETERGENTI.**

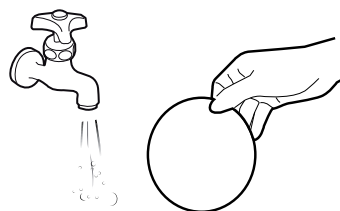

- 6** Lavare accuratamente il filtro HEPA BLU dall'interno con acqua tiepida fino a quando l'acqua che scorre non risulta completamente pulita. Scuotere per rimuovere l'eccesso di acqua e lasciare asciugare per 24 ore. Quando i filtri sono completamente asciutti, riassemblarli e rimontarli nell'aspirapolvere. **NON UTILIZZARE ACQUA BOLLENTE O DETERGENTI.**

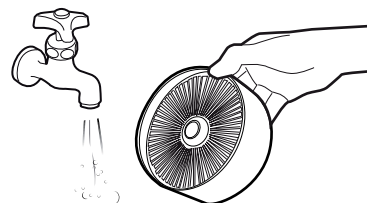

IMPORTANTE! Per un corretto funzionamento, rimuovere regolarmente l'eccesso di polvere dai filtri. Si consiglia di lavare il filtro in materiale espanso GRIGIO e il filtro HEPA BLU ogni 3 MESI.

PULIZIA DEL FILTRO DELL'ARIA IN USCITA

IT

- 1** Sollevare la linguetta sulla griglia del coperchio del filtro dell'aria in uscita e rimuoverlo dall'aspirapolvere.

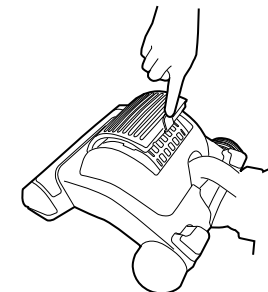

- 2** Rimuovere il filtro dell'aria in uscita.



- 3** Lavare il filtro dell'aria in uscita con acqua tiepida fino a quando l'acqua che scorre non risulta completamente pulita. Scuotere per rimuovere l'eccesso di acqua e lasciare asciugare per 24 ore. Quando è completamente asciutto, rimontare il filtro. **NON UTILIZZARE ACQUA BOLLENTE O DETERGENTI.**



IMPORTANTE! Per un corretto funzionamento, è consigliabile mantenere i filtri sempre puliti. Si consiglia di lavare il filtro dell'aria in uscita ogni 3 MESI.

SOSTITUZIONE DEL RULLO SETOLATO

Se l'aspirapolvere non aspira in modo efficiente, potrebbe essere necessario sostituire la cinghia o le spazzole (o entrambe); tuttavia, prima di procedere accertarsi di quanto segue:

- Svuotato il contenitore raccogli-polvere
- Pulito i filtri
- Controllato la presenza di ostruzioni

! IMPORTANTE: prima di smontare l'aspirapolvere, spegnerlo e scollegare la spina dalla presa di corrente.

- 1** Prima di tutto, verificare che il pedale del corpo porta spazzole sia in posizione 'ON'. (Premuto).

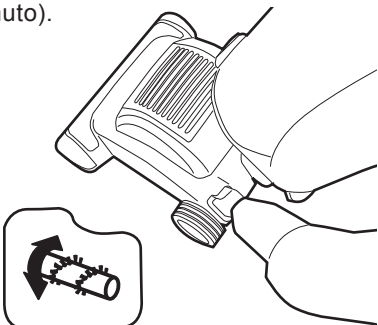

- 2** Rimuovere le sette viti del coperchio del corpo porta spazzole e rimuovere il coperchio di plastica.

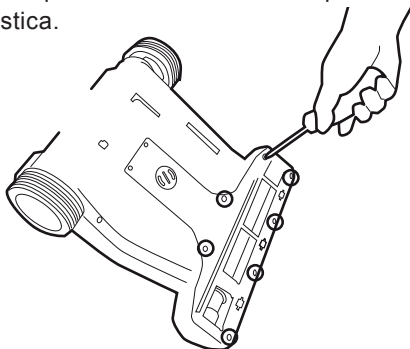

- 3** Rimuovere il corpo porta spazzole dall'alloggiamento e, se necessario, sostituirlo.

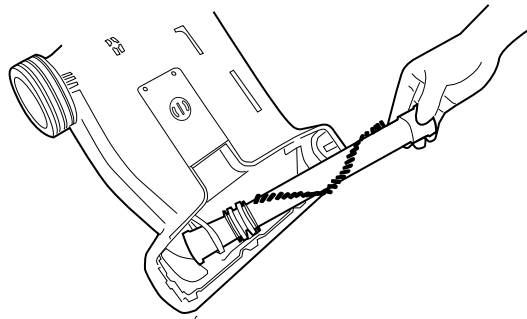

- 4** Rimontare il coperchio del corpo porta spazzole.

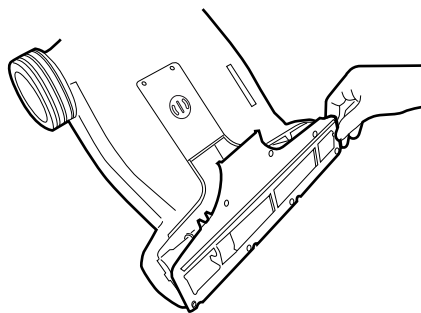

SOSTITUZIONE DELLA CINGHIA

Se è necessario sostituire la cinghia del corpo porta spazzole, contattare il Centro di assistenza Hoover più vicino.

ELIMINAZIONE DI UN'OSTRUZIONE

IT

! IMPORTANTE: prima di smontare l'aspirapolvere, spegnerlo e scollegare la spina dalla presa di corrente.

Se erano in uso gli accessori di pulizia, controllare l'accessorio di pulizia e l'impugnatura rimovibile.

Controllare il tubo rimuovendolo dalla maniglia e distendendolo completamente.

Capovolgere l'aspirapolvere e ruotare le spazzole finché non ruotano liberamente. Se sotto il coperchio di verifica si notano detriti, rimuovere le due viti indicate.

Controllare la presenza di eventuali ostruzioni nell'attacco inferiore del tubo flessibile. Per rimuovere il tubo flessibile, tirare la linguetta relativa e tirare il tubo verso l'alto. Utilizzare un bastoncino flessibile per rimuovere eventuali ostruzioni.

Aprire la spazzola per i peli degli animali domestici o per gli allergeni sbloccando il relativo fermo. Sollevare il coperchio e rimuovere l'ostruzione.

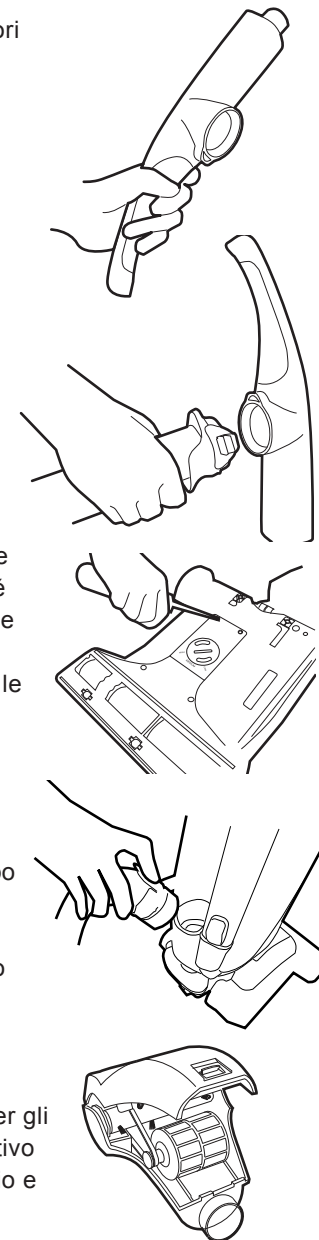

Assistenza Hoover

Per richiedere assistenza in qualsiasi momento, chiamare il centro assistenza Hoover più vicino.

Pezzi di ricambio e materiali di consumo Hoover

Utilizzare sempre parti di ricambio originali Hoover. Queste si possono acquistare dal distributore locale Hoover o direttamente dalla Hoover.

Quando si ordinano delle parti, ricordarsi sempre di fornire il numero del modello di apparecchio utilizzato.

Zerowatt. Hoover S.p.A.

Sede commerciale: via Privata E. Fumagalli,
20047 Brugherio (Mi)
Tel +39 039 208655
servizioclienti@hoover.it
Gias Customer Service (Italia) 039 2086811

Ambiente - Direttiva europea WEEE

L'apparecchio è contrassegnato in conformità alla Direttiva europea WEEE (RAEE) 2002/96/EC sulla gestione dei rifiuti da apparecchiature elettriche ed elettroniche.

Garantendo il corretto smaltimento del prodotto, il cliente contribuisce alla salvaguardia della salute delle persone e alla protezione dell'ambiente che potrebbero altrimenti essere compromessi da uno smaltimento eseguito in maniera non idonea.

Il simbolo apposto su di esso indica che questo prodotto non può essere smaltito come i normali rifiuti domestici. Deve essere, invece, portato al punto di raccolta o al centro di riciclaggio delle apparecchiature elettriche ed elettroniche più vicino.

Lo smaltimento deve essere eseguito in conformità alle normative locali vigenti per la salvaguardia dell'ambiente e lo smaltimento dei rifiuti.

Per ulteriori informazioni sul trattamento, il recupero e il riciclaggio di questo prodotto, contattare l'unità territoriale competente per il servizio di smaltimento o il negozio in cui è stato effettuato l'acquisto.

UTILIZZARE ESCLUSIVAMENTE RICAMBI HOOVER

PARTI DI RICAMBIO	CODICE
FILTRO HEPA E IN MATERIALE ESPANSO	U48 - 35600834
FILTRO DELL'ARIA IN USCITA	T96 - 35600841
RULLO SETOLATO	Y23 - 35600843
CINGHIA	V31 - 35600844
TUBO	D103 - 35600842
TURBO SPAZZOLA PER PELIDI ANIMALI DOMESTICI	J36 - 35600846
TURBO SPAZZOLA PER LA RIMOZIONE DEGLI ALLERGENI	J35 - 35600845

DICHIARAZIONE DI GARANZIA

Le condizioni di garanzia relative a questo apparecchio sono definite dal rappresentate Hoover nel Paese di vendita. Per conoscere in dettaglio le condizioni, rivolgersi al distributore Hoover presso il quale l'apparecchio è stato acquistato. Per ogni contestazione ai sensi dei termini della garanzia, è necessario mostrare la fattura o un documento di acquisto equipollente.

Queste condizioni potrebbero venire modificate senza obbligo di preavviso.



Verifiche utente

Se l'aspirapolvere non funziona, eseguire le verifiche seguenti.

1. La presa elettrica a cui è collegato l'apparecchio è funzionante?
Controllare con un altro dispositivo elettrico.
2. Il sacco del cestino raccogli-polvere è pieno o intasato da polvere fine?
Per svuotare il contenitore raccogli-polvere, vedere le istruzioni a pag. 31.
3. Il tubo è ostruito?
Per eliminare un'ostruzione, vedere le istruzioni a pag. 33.
4. Si è verificata un'ostruzione nella base dell'aspirapolvere?
Per eliminare un'ostruzione, vedere le istruzioni a pag. 33.
5. I filtri sono ostruiti?
Per la pulizia dei filtri, vedere le istruzioni a pag. 32.
6. Le spazzole ruotano correttamente?
Per controllare le spazzole, vedere le istruzioni a pag. 33.
7. L'aspirapolvere si è surriscaldato? *In questo caso, il reset richiede circa 30 minuti.*

AVVERTENZA

Quando l'aspirapolvere è pieno o ostruito, o quando i filtri sono sporchi, un interruttore termico spegne l'apparecchio per evitare che si surriscaldi. In questi casi, spegnere l'aspirapolvere, scollegare la spina ed eliminare il problema.

Dopo lo spegnimento, il reset automatico dell'interruttore termico richiede circa 30 minuti.

IMPORTANTE

NON CALPESTARE IL CAVO DI ALIMENTAZIONE POICHÉ POTREBBE DANNEGGIARNE L'ISOLAMENTO.



WICHTIGE SICHERHEITSHINWEISE

Bedienungsanleitung. Dieser Staubsauger darf nur für seinen vorgesehenen Zweck gemäß dieser Bedienungsanleitung verwendet werden. Bitte lesen Sie die Anleitung vor Gebrauch des Geräts ganz genau durch.

Verwenden Sie nur von Hoover empfohlene oder gelieferte Ersatz- und Zubehörteile.

Bei der Verwendung von Gerätezubehör muss der Staubsauger aufrecht stehen (in Abstellposition). Dadurch werden Schäden am Boden, Teppich oder anderen Bodenbelägen vermieden. Beim Reinigen von Treppen den Staubsauger NICHT oberhalb Ihres Standorts positionieren.

STATISCHEELEKTRIZITÄT. Manche Teppiche können die Bildung statischer Elektrizität verursachen, die jedoch sehr gering und bei Entladung nicht gesundheitsschädlich ist.

Gerät NICHT im Freien, auf nassen Oberflächen oder zum Nasssaugen verwenden.

Hände, Füße, lose Bekleidung und Haare von den rotierenden Bürsten fernhalten.

KEINE harten oder scharfen Gegenstände, Streichhölzer, heiße Asche, Zigarettenkippen oder Ähnliches aufsaugen.

KEINE entflammaren Flüssigkeiten, wie z.B. Reinigungsmittel, Benzin oder deren Dämpfe, aufsaugen.

Raumsprays/Sprühdosen können entzündlich sein. NICHT in der Nähe des Staubsaugers versprühen.

NETZKABEL: Während des Saugens NICHT über das Netzkabel fahren. Den Gerätestecker nicht am Kabel aus der Netzdose ziehen.

STÖRUNGEN: Den Staubsauger NICHT mehr benutzen, wenn das Gerät defekt erscheint. Ist das Netzkabel beschädigt, darf der Staubsauger NICHT LÄNGER benutzt werden. Ein beschädigtes Netzkabel muss von einem zugelassenen Hoover-Kundendiensttechniker ausgetauscht werden, damit die Sicherheit des Geräts gewährleistet ist.

NACH JEDEM GEBRAUCH: Staubsauger ausschalten und Stecker aus der Steckdose ziehen.

Auch vor der Reinigung oder Wartung den Staubsauger stets ausschalten und den Netzstecker aus der Steckdose ziehen.

Lassen Sie Kinder nicht unbeaufsichtigt mit dem Gerät oder den Bedienelementen spielen.

HOOVER-KUNDENDIENST: Um auf Dauer den sicheren und effizienten Betrieb dieses Geräts zu gewährleisten, empfehlen wir, Wartungs- und Reparaturarbeiten ausschließlich von einem zugelassenen Hoover-Kundendiensttechniker durchführen zu lassen.

DE

Herzlichen Glückwunsch zum Kauf Ihres neuen Hoover Slalom.

Dieses hochmoderne Gerät mit der einzigartigen neuen Airvolution-Technologie macht die Reinigung einfacher und effizienter.

Bitte nehmen Sie sich die Zeit, um diese Anleitung sorgfältig durchzulesen.

Nur so können Sie die besonderen Funktionen und Merkmale optimal nutzen, die Ihnen der neue Hoover Slalom bietet!

**ACHTUNG!
STROM KANN ÄUSSERST
GEFÄHRLICH SEIN.**

SLALOM

Der ultraagile Staubsauger für alle Oberflächen.

Vergewissern Sie sich beim ersten Auspacken Ihres Staubsaugers, dass alle folgenden Teile vorhanden sind:

- Staubsaugergehäuse
- Abnehmbarer Griff
- Möbelpinsel
- Teleskopische Fugendüse
- Miniturbodüse
- Allergen-Turbodüse*
- (*nur bestimmte Modelle)

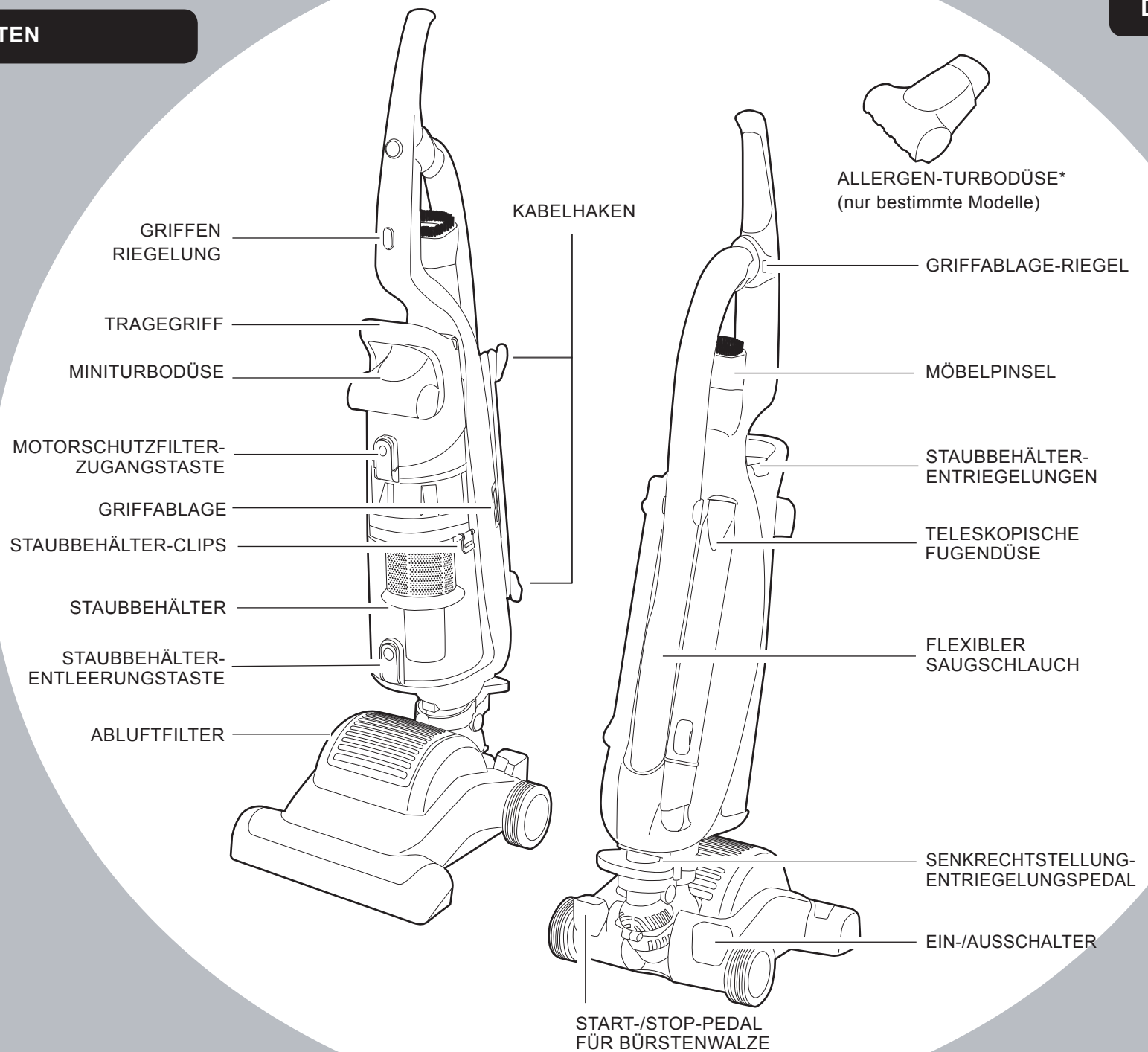

VORBEREITUNG IHRES STAUBSAUGERS

DE

- 1 Nehmen Sie folgende Zubehörteile aus dem Hauptkarton:

Abnehmbarer Griff
Teleskopische Fugendüse
Möbelpinsel
Miniturbodüse
Allergen-Turbodüse*
Allergie-Abwehrgranulat*

* Nur bestimmte Modelle

- 2 Schließen Sie den Ausziehschlauch an den Griff an, indem Sie die Schlauchmanschette in die Rückseite des Griffs einführen, bis sie einrastet.

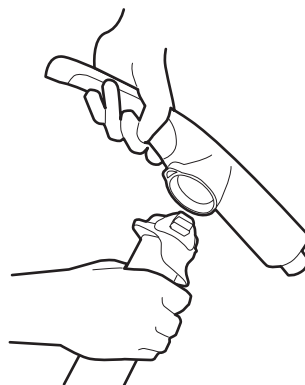

- 3 Den Griff oben am Gerät befestigen. Dazu diesen fest nach unten drücken, bis er einrastet.



- 4 Die teleskopische Fugendüse hinten am Staubsauger befestigen.

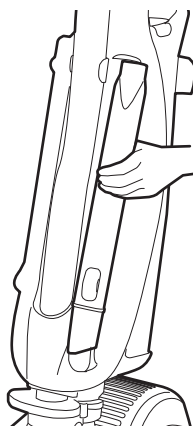

- 5 Den Möbelpinsel an der Möbelpinselablage befestigen.

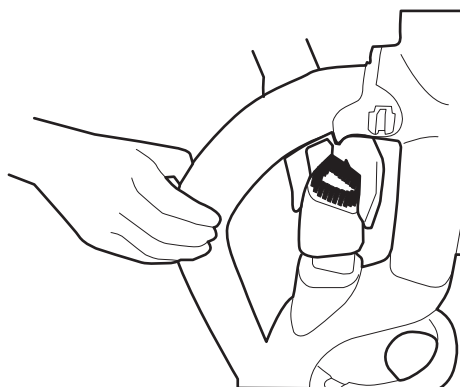

- 6 Die Miniturbodüse an der dafür vorgesehenen Stelle am Tragegriff befestigen.



SENKRECHTSTELLUNG-ENTRIEGELUNGSPEDAL:

Zum Entriegeln des Staubsaugers mit dem Fuß auf das Senkrechtstellung-Entriegelungspedal hinten am Staubsauger treten.

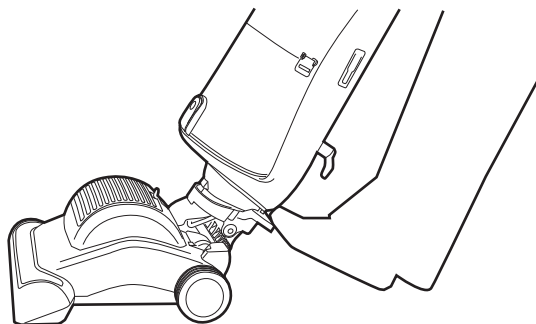

Den Staubsauger nach Gebrauch wieder senkrecht stellen und verriegeln. Sie werden beim Einrasten in der richtigen Position ein lautes Klicken hören.

NETZSCHALTER

Zum Ein- und Ausschalten des Staubsaugers das Fußpedal rechts am Gerät betätigen.

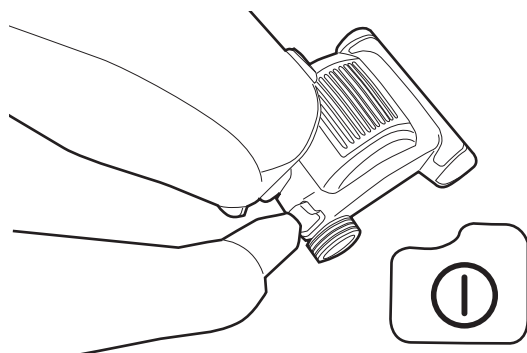

REINIGUNG VERSCHIEDENER OBERFLÄCHEN

Zum Rotieren der Bürstenwalze das Fußpedal links am Gerät betätigen.

Zum Stoppen des Vorgangs das Fußpedal erneut betätigen.

START - Ideal zum Reinigen von Teppichen/
Teppichböden.

STOP - Ideal zum Reinigen von Hartböden.

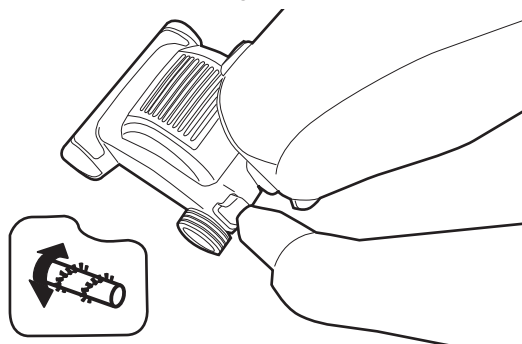

Sobald der Staubsauger sich in der Senkrechtposition befindet, hören die Bürsten auf zu rotieren.

KABELAUFWICKLUNG

Den Staubsauger ausschalten und den Netzstecker ziehen. Das Netzkabel um die Kabelhaken wickeln.

Zur schnellen Freigabe des gesamten Kabels die Kabelhaken drehen.



AKTIVE STEUERUNG

DE

Der Staubsauger ist mit einer aktiven Steuerung zum bequemen Manövrieren des Geräts ausgerüstet. Dies ist besonders nützlich zum Reinigen in schwer zugänglichen oder engen Bereichen.

Den Staubsauger einfach in die gewünschte Fahrtrichtung drehen.

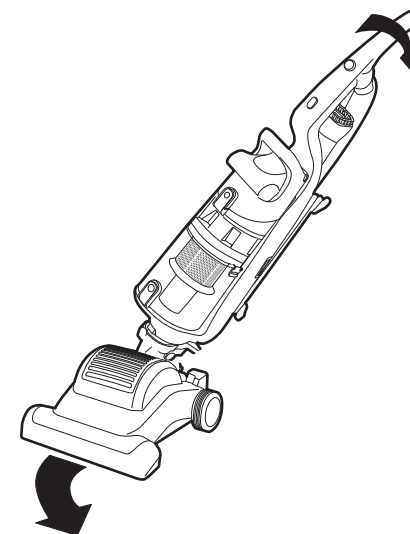

GRIFENTRIEGELUNG

- 1 Zum Reinigen mit den Zubehörteilen den Griff vom Staubsaugergehäuse trennen. Dazu die Griffentriegelung vorne am Staubsauger drücken und den Griff nach oben ziehen.

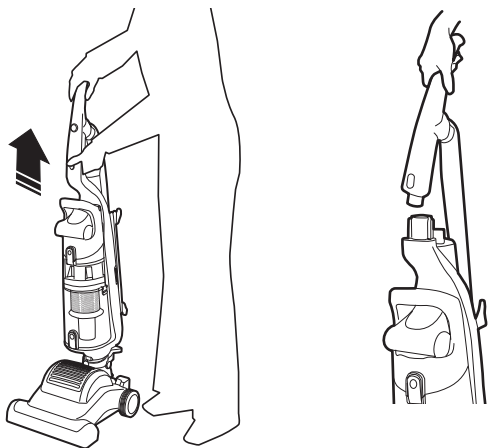

- 2 Das gewünschte Zubehör am Griff anbringen.

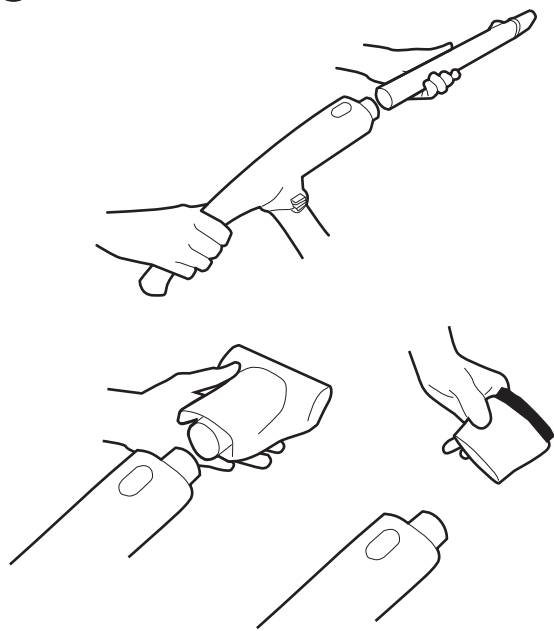

ZUBEHÖRTEILE

Das Produkt ist mit folgenden Zubehörteilen erhältlich:

Teleskopische Fugendüse
Möbelpinsel
Miniturbodüse
Allergen-Turbodüse* (nur bestimmte Modelle)

Alle Zubehörteile können direkt am Griff des Geräts oder der teleskopischen Fugendüse angebracht werden. Kombinieren Sie das Zubehör je nach Bedarf.

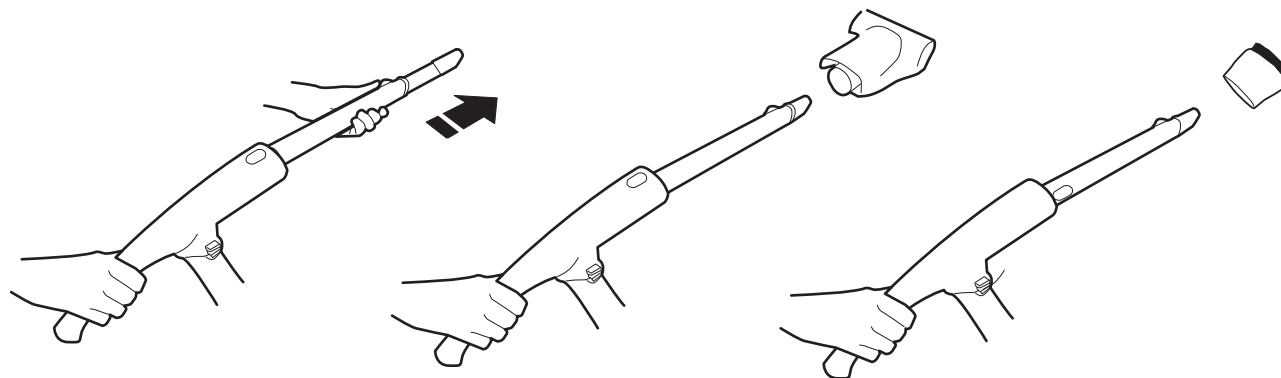

WICHTIG! Zur Benutzung von Zubehör muss der Staubsauger sich in aufrechter Stellung (Abstellposition) befinden, insbesondere beim Reinigen von Treppen.

TREPPENREINIGUNG

Es ist gefährlich, den Staubsauger beim Reinigen von Treppen oberhalb Ihres Standorts zu positionieren. Das Gerät gegen die unterste Stufe lehnen.

IMMER dafür sorgen, dass sich der Staubsauger beim Reinigen unter Ihnen befindet.

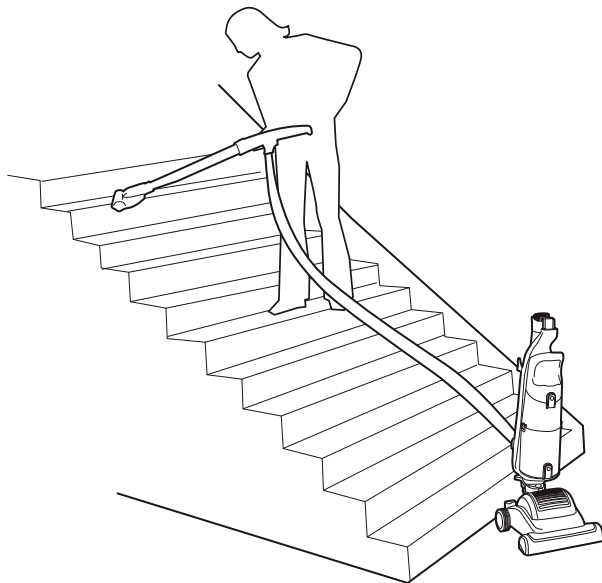

WICHTIG! Sind Sie bitte besonders vorsichtig, wenn Sie den Schlauch auf Treppen benutzen. Wird der Schlauch blockiert, kann ein starker Zug in Richtung des Staubsaugers entstehen.

ABNEHMBARER HANDGRIFF

Zum besseren Verstauen des Staubsaugers den Griff vom Gehäuse abnehmen. Dazu die Griffentriegelung vorne am Staubsauger drücken und den Griff nach oben ziehen.

Den Griff an der Seite des Geräts verstauen (siehe Abbildung unten).

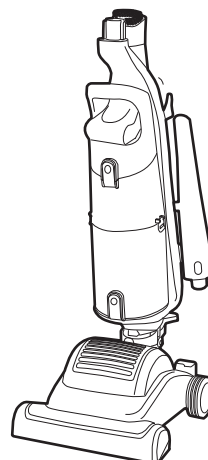
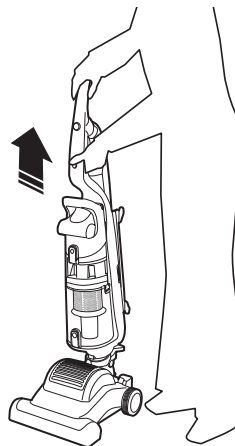

SAUGKRAFTREGULIERUNG

DE

Der Saugkraftregler unten an der Fußplatte ist auf "LOW" (niedrig) voreingestellt.

Zum Erzielen der optimalen Leistungsfähigkeit Ihres Staubsaugers:

Den Staubsauger auf den Rücken legen und den Saugkraftregler mit einer Münze auf die Position "HIGH" (hoch) drehen.

Zum Reduzieren der Saugkraft den Saugkraftregler je nach Bedarf auf "MEDIUM" (mittel) oder "LOW" (niedrig) stellen.

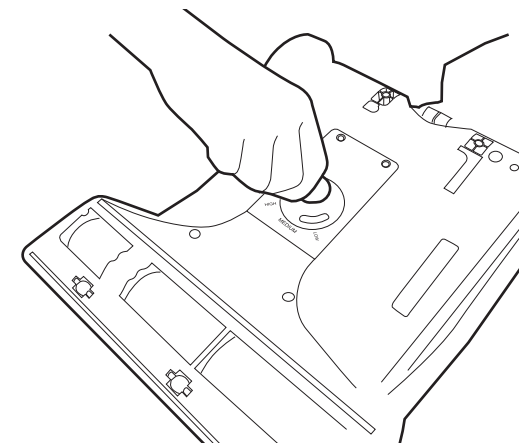



ENTLEEREN DES STAUBBEHÄLTERS

- 1 Die Staubbehälter-Entriegelungen drücken und den Staubbehälter vom Gerät abnehmen.

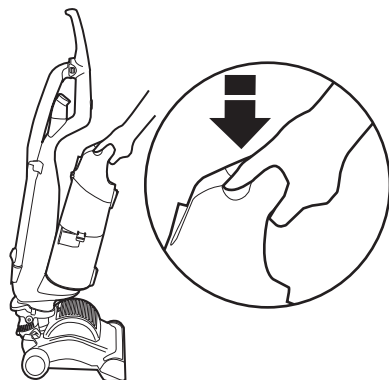

- 2 Den Behälter mithilfe des Tragegriffs über den Abfalleimer halten und die Staubbehälter-Entleerungstaste drücken. Die Klappe des Staubbehälters öffnet sich automatisch.

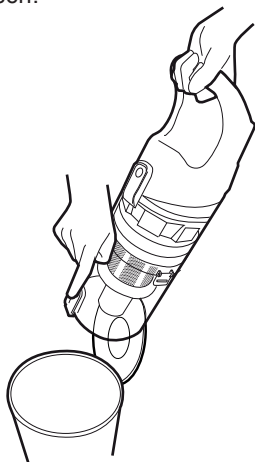

- 3 Nach dem Leeren den Behälter leicht abklopfen oder schütteln, damit etwaiger überschüssiger Staub abfällt.

! **WICHTIG!** Der Staubbehälter darf nur bis zu der auf dem Behälter angezeigten MAX-Markierung gefüllt werden.

MAX

ALLERGIE- UND ASTHMALEIDENDE

Beim Entleeren von Staubsaugern besteht immer die Gefahr, dass man mit Staub in Berührung kommt. Halten Sie sich an folgende Anleitungen, um dieses Risiko möglichst zu reduzieren:

- 1 Den unteren Behälter vor dem Entleeren in eine Plastiktüte wickeln, so dass sie den Staubbehälter fest umschließt.

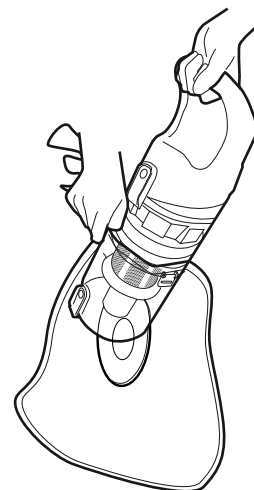

- 2 Die Staubbehälter-Entleerungstaste drücken, um den Staub in die Plastiktüte zu entleeren. Die Tüte schnell verschließen und sofort entsorgen.

WARTUNG DES STAUBBEHÄLTERS

DE

- 1 Den Staubbehälter flach hinlegen und die Clips an beiden Seiten des Staubbehälters lösen.

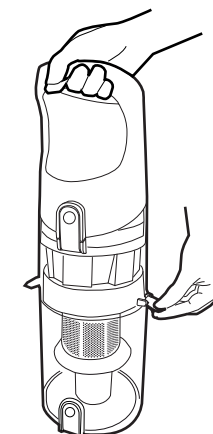

- 2 Den oberen Teil des Staubbehälters mit dem Abscheider vom unteren Teil trennen.

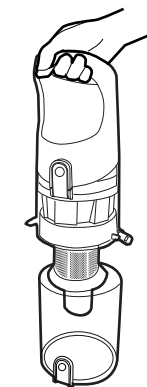

- 3 Staub von der Oberfläche des Abscheiders mit einem Tuch oder einer Staubbürste entfernen.

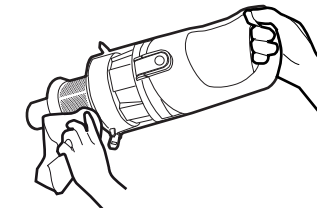

- 4 Oberen Teil wiedereinsetzen. Clips zurückschieben, um den Staubbehälter völlig zu schließen, und den Behälter wieder am Staubsauger anbringen.



REINIGEN DER MOTORSCHUTZFILTER

! WICHTIG! Für optimale Reinigungsleistung die Filter immer sauber halten.

1 Die Staubbehälter-Entriegelungen drücken und den Staubbehälter vom Staubsauger trennen. Die Turbodüse vom Deckel des Staubsaugergehäuses abnehmen.

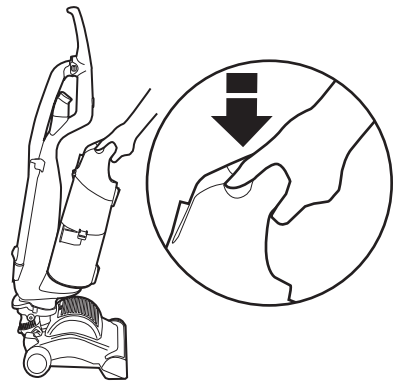

2 Den Staubbehälter flach hinlegen und die Filter-Zugangstaste drücken, um die obere Abdeckung des Behälters zu öffnen.

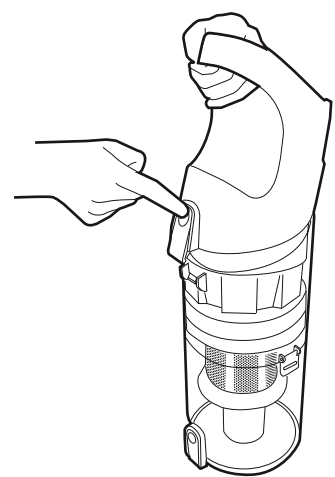

3 Die BLAUE Filterpackung (mit dem HEPA- und Schaumfilter) herausnehmen.

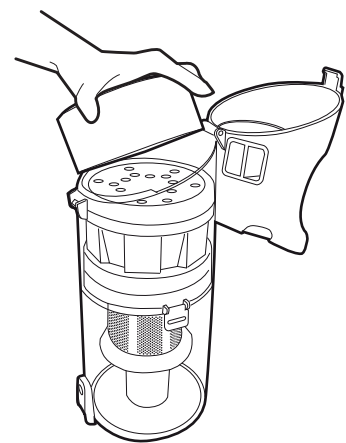

4 Den GRAUEN Schaumfilter unter Verwendung des beiliegenden Dorns von der BLAUEN HEPA-Filterpackung trennen. Beide Filter sanft an der Seite eines Abfalleimers abklopfen, um überschüssigen Staub zu entfernen.

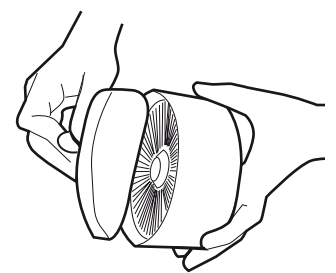

5 Den GRAUEN Schaumfilter gründlich unter handwarmem Wasser abwaschen, bis das ablaufende Wasser sauber ist. Wasser abschütteln und 24 Stunden trocknen lassen. KEIN HEISSES WASSER UND KEINE REINIGUNGSMITTEL BENUTZEN!

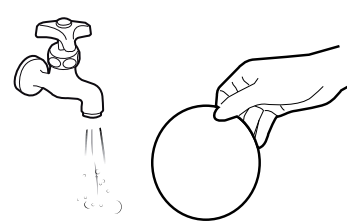

6 Den BLAUEN HEPA-Filter gründlich von innen unter handwarmem Wasser abwaschen, bis das ablaufende Wasser sauber ist. Wasser abschütteln und 24 Stunden trocknen lassen. Wenn die Filter völlig trocken sind, diese wieder am Staubsauger anbringen. KEIN HEISSES WASSER UND KEINE REINIGUNGSMITTEL BENUTZEN!

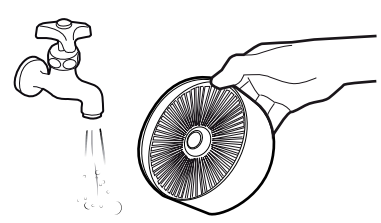

! WICHTIG! Für optimale Reinigungsleistung den Staub regelmäßig von den Filtern abschütteln. Wir empfehlen, den GRAUEN Schaumfilter und den BLAUEN Hepa-Filter alle 3 MONATE zu waschen.

DE

REINIGUNG DES ABLUFTFILTERS

1 Den Dorn am Schutzgitter des Abluftfilters anheben und den Filter vom Staubsauger entfernen.

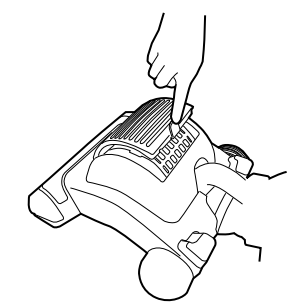

2 Abluftfilter herausnehmen.



3 Den Abluftfilter solange unter handwarmem Wasser abwaschen, bis das ablaufende Wasser sauber ist. Wasser abschütteln und 24 Stunden trocknen lassen. Den Filter erst wieder einsetzen, wenn er völlig trocken ist. KEIN HEISSES WASSER UND KEINE REINIGUNGSMITTEL BENUTZEN!

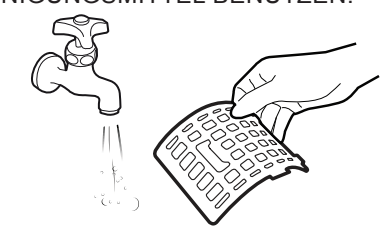

! WICHTIG! Für optimale Reinigungsleistung die Filter immer sauber halten. Wir empfehlen, die Abluftfilter alle 3 MONATE zu waschen.

AUSWECHSELN DER DREHBÜRSTE

Wenn der Staubsauger nicht mehr kräftig saugt, müssen ggf. Riemen oder Bürsten (oder beide) ersetzt werden. Vergewissern Sie sich jedoch vorher, dass Sie:

- den Staubbehälter geleert
- die Filter gereinigt
- den Staubsauger auf Verstopfungen überprüft haben

- 1 Zunächst sicherstellen, dass das Pedal für die Bürstenwalze auf "ON" (Ein) gestellt (nach unten gedrückt) ist.



- 2 Die sieben Schrauben der Abdeckung für die Bürstenwalze lösen und die Plastikabdeckung entfernen.

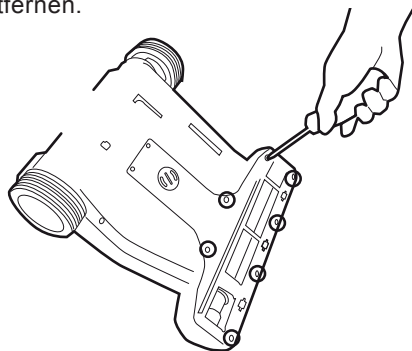

- 3 Die Bürstenwalze aus dem Gehäuse nehmen und bei Bedarf ersetzen.

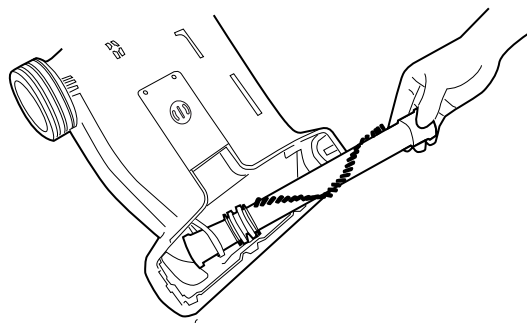

- 4 Die Abdeckung für die Bürstenwalze wieder anbringen.

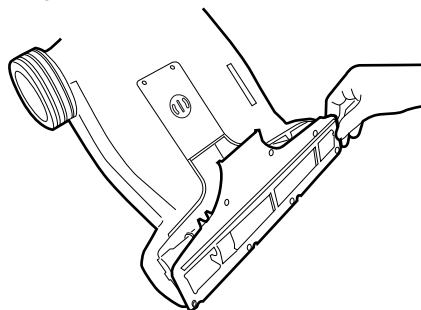

AUSWECHSELN DES RIEMENS

Muss der Riemen für die Bürstenwalze ausgetauscht werden, kontaktieren Sie bitte Ihre zuständige Hoover-Kundendienststelle.

BEHEBEN EINER VERSTOPFUNG

DE

! WICHTIG: Vor dem Auseinanderbau den Staubsauger ausschalten und den Netzstecker aus der Steckdose ziehen.

Wurden Zubehörteile benutzt, diese sowie den abnehmbaren Griff überprüfen.

Den Schlauch überprüfen. Dazu diesen vom Griff abnehmen und zu seiner vollen Länge ausziehen.

Den Staubsauger umdrehen und die Bürsten drehen, bis sie sich frei bewegen. Wenn sich unter der Inspektionsabdeckung Schmutz befindet, die beiden Schrauben lösen (siehe Abbildung).

Unteren Schlauchanschluss auf eine Verstopfung überprüfen. Zum Abnehmen des Schlauches die Fingerlasche nach unten drücken und den Schlauch nach oben ziehen. Die Verstopfung mit einem biegsamen Stab lösen.

Die Tierhaar- oder Allergendüse durch Entriegelung des Clips öffnen. Den Deckel hochklappen und die Verstopfung entfernen.

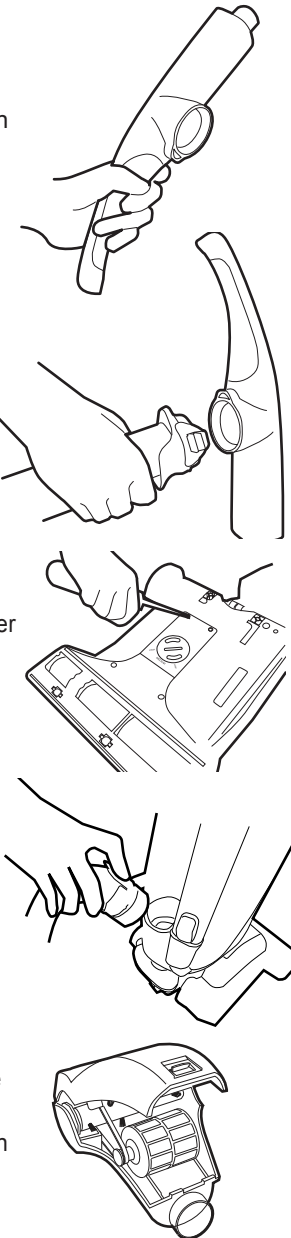



Hoover-Service

Zur Wartung oder Reparatur Ihres Produkts wenden Sie sich bitte an Ihre zuständige Hoover-Kundendienststelle.

Hoover Original-Ersatzteile und Verbrauchsartikel

Verwenden Sie stets Original-Ersatzteile von Hoover. Diese sind von Ihrem Hoover-Fachhändler oder direkt von Hoover erhältlich.

Geben Sie bei der Bestellung von Ersatzteilen bitte stets die Nummer Ihres Staubsaugermodells an.

Kundendienst Deutschland: 01805/625562 (0,14 ct./ Minute aus dem deutschen Festnetz) *

Berliner Str. 91
40880 Ratingen
info@candy-hoover.de

Kundendienst Österreich: 0820/220224 (0,15 ct./ Minute aus dem österreichischen Festnetz)*

Candy Hoover Austria GmbH
Dominikanerbastei 4
1011 Wien
info@candy-hoover.at

Für weitere Informationen schauen Sie bitte in das rote Hoover Serviceheft, welches mit im Lieferumfang war.

* Stand August 2008, Mobilfunkpreise können abweichen

NUR HOOVER-ERSATZTEILE BENUTZEN

ERSATZTEILE	CODE
HEPA-FILTER UND SCHAUMFILTER	U48- 35600834
ABLUFFTFILTER	T96 - 35600841
DREHBÜRSTE	Y23 - 35600843
RIEMEN	V31 - 35600844
SCHLAUCH	D103 - 35600842
MINITURBODÜSE	J36 - 35600846
ALLERGEN-TURBODÜSE	J35 - 35600845

Umweltschutz – WEEE-Richtlinie

Dieses Gerät ist entsprechend der europäischen Richtlinie 2002/96/EG des europäischen Parlaments und Rates über Elektro- und Elektronik-Altgeräte (WEEE-Richtlinie) gekennzeichnet.

Durch die sichere und umweltgerechte Entsorgung dieses Produkts tragen Sie dazu bei, mögliche negative Auswirkungen auf die Umwelt und die Gesundheit des Menschen zu verhindern.

Das am Produkt angebrachte Symbol gibt an, dass dieses Produkt nicht als Hausmüll behandelt werden darf, sondern an einer entsprechenden Sammelstelle für das Recycling von elektrischen und elektronischen Geräten zu entsorgen ist.

Die Entsorgung ist in Übereinstimmung mit allen geltenden Vorschriften für die umweltgerechte Abfallentsorgung vorzunehmen.

Für ausführlichere Informationen über die Müllbehandlung und das Recycling dieses Produkts wenden Sie sich bitte an Ihre zuständige Umweltbehörde, die Müllentsorgung oder an die Verkaufsstelle, von der Sie das Produkt erworben haben.

GARANTIEERKLÄRUNG

Die Garantiebestimmungen für dieses Gerät entsprechen den Richtlinien des Landes, in dem Sie das Gerät erworben haben. Weitere Einzelheiten dazu erhalten Sie von dem Händler, bei dem Sie das Gerät erworben haben. Bitte bewahren Sie den Kaufbeleg sorgfältig auf, denn er wird für eventuell auftretende Garantieansprüche benötigt.
Änderungen vorbehalten.





Prüfliste für die Fehlersuche

Falls Ihr Staubsauger nicht einwandfrei arbeitet, nehmen Sie die Fehlersuche anhand der folgenden Kontrollliste vor.

1. Ist die Stromversorgung in Ordnung?
Mit einem anderen elektrischen Gerät überprüfen.
2. Ist der Staubbehälter voll oder durch feinen Staub verschmutzt?
Zum Leeren des Staubbehälters siehe Anleitungen auf Seite 42.
3. Ist der Saugschlauch verstopft?
Zum Entfernen der Blockierung siehe Anleitungen auf Seite 44.
4. Gibt es eine Verstopfung im Geräteboden?
Zum Entfernen der Blockierung siehe Anleitung auf Seite 44.
5. Sind die Filter verstopft?
Zum Reinigen der Filter siehe Anleitung auf Seite 43.
6. Drehen sich die Bürsten ordnungsgemäß?
Zum Überprüfen der Bürsten siehe Seite 44.
7. Ist der Staubsauger überhitzt? *Falls ja, dauert es ca. 30 Minuten bis sich der Überhitzungsschutz abschaltet.*

ACHTUNG

Ein automatischer Überhitzungsschutz schaltet den Staubsauger ab, um die Überhitzung des Geräts zu vermeiden, wenn der Staubbehälter voll ist, eine Verstopfung vorliegt oder die Filter verschmutzt sind. In einem solchen Fall den Staubsauger ausschalten, den Gerätestecker aus der Netzsteckdose ziehen und den Fehler beseitigen.

Der Überhitzungsschutz schaltet sich nach ca. 30 Minuten ab. Danach ist das Gerät wieder einsatzbereit.

WICHTIG

NICHT MIT DEM STAUBSAUGER ÜBER DAS NETZKABEL FAHREN, DA DIES DIE KABELISOLIERUNG BESCHÄDIGEN KÖNNTE.





®

GENERATION FUTURE

© 2008 0565-5340

