

KRUPS

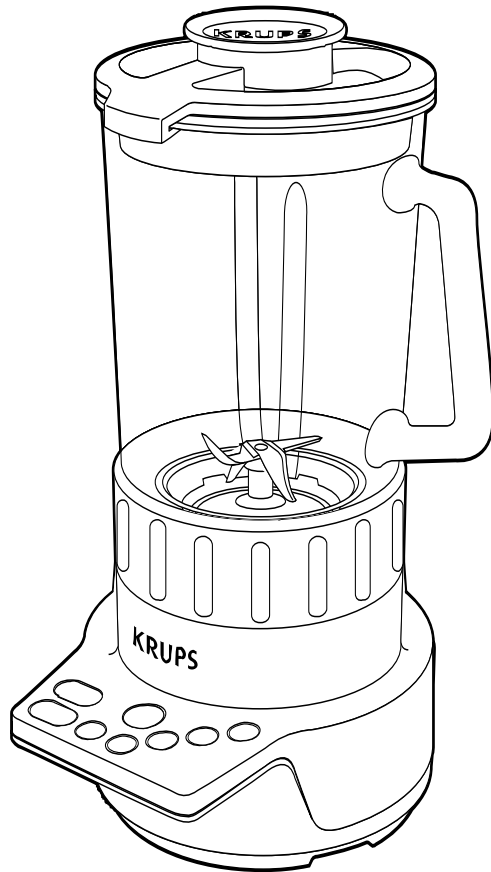

www.krups.com

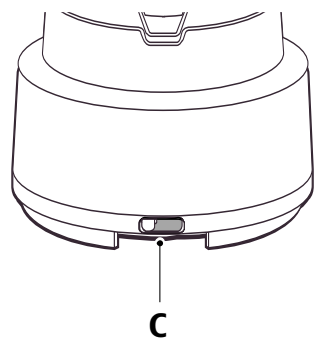

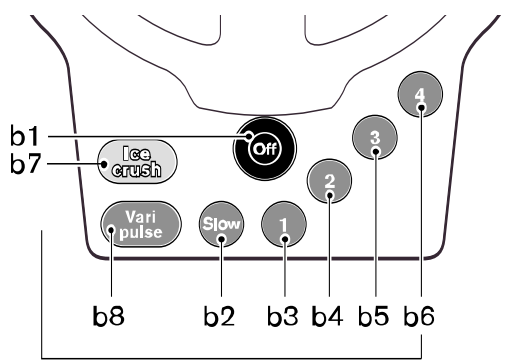
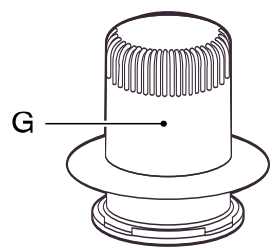
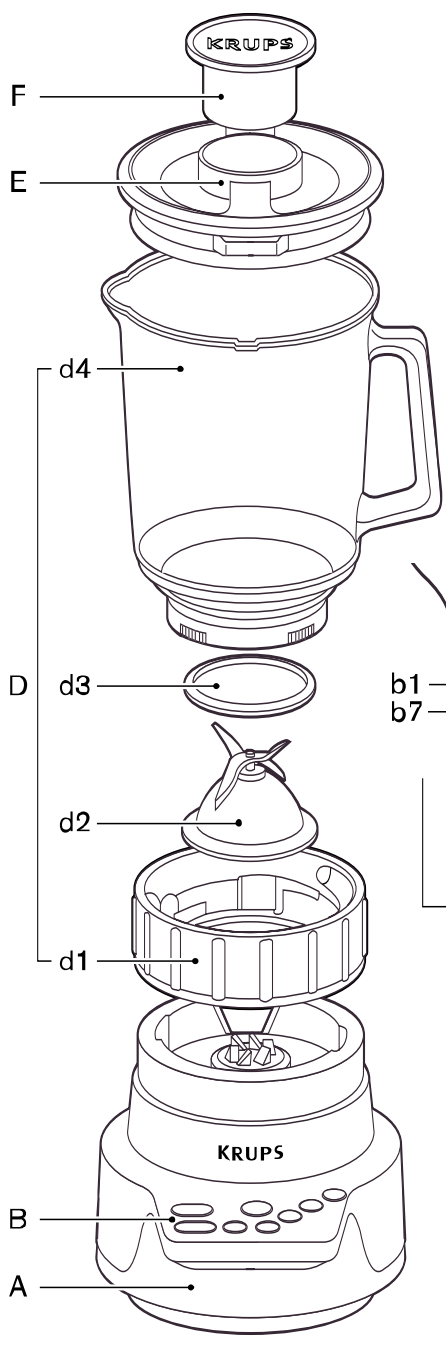
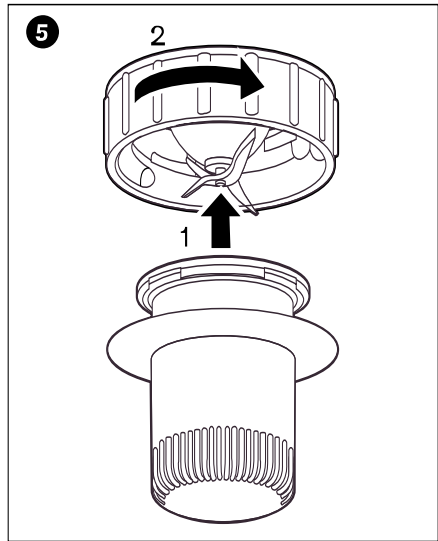
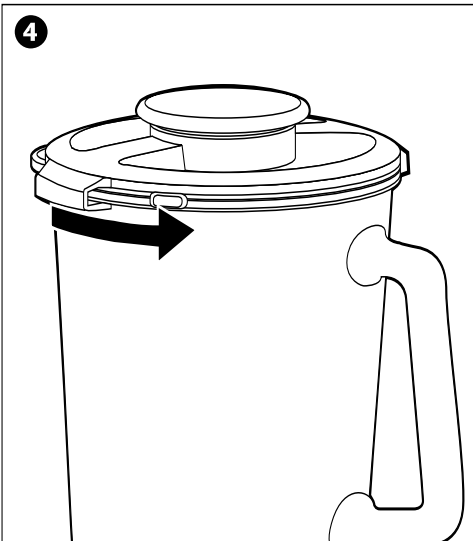
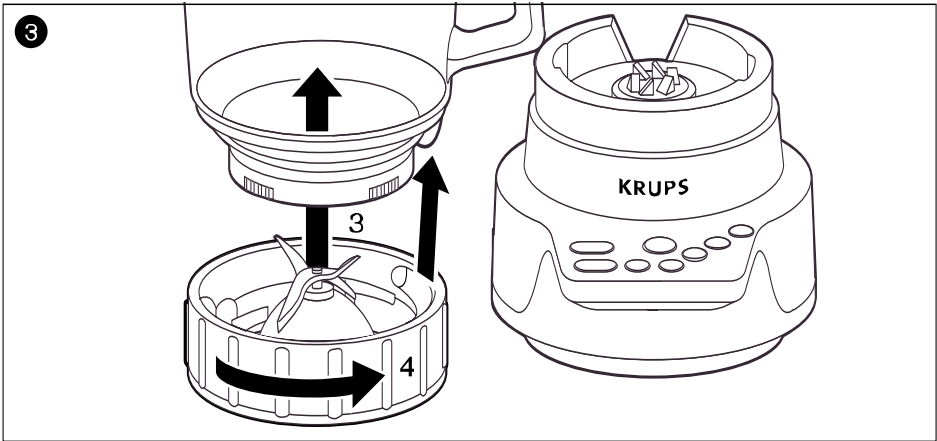
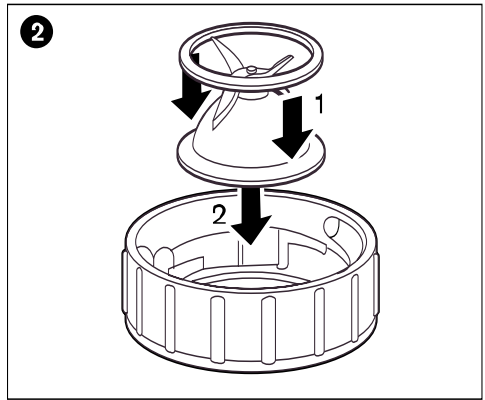
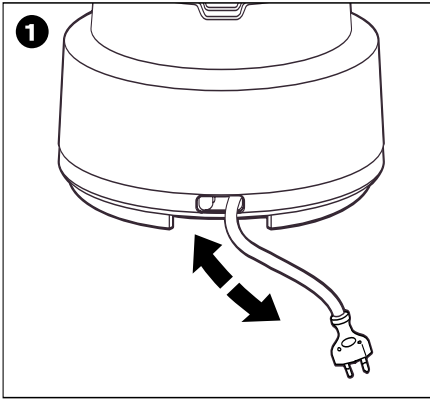

Français

Nous vous remercions d'avoir choisi un appareil de la gamme KRUPS destiné à faciliter vos préparations culinaires.

Consignes de sécurité

Lors de l'utilisation d'appareils électriques, un certain nombre de règles élémentaires doivent être respectées, en particulier les suivantes :

A FAIRE :

- **Lisez attentivement le mode d'emploi avant la première utilisation de votre blender et suivez attentivement les instructions d'utilisation. Une utilisation non conforme au mode d'emploi dégraderait KRUPS de toute responsabilité.**
- Vérifiez que la tension d'alimentation de votre blender correspond bien à celle de votre installation électrique.
- Toute erreur de branchement annule la garantie.
- N'utilisez votre blender que pour un usage culinaire à l'intérieur de la maison.
- Utilisez toujours votre blender avec son couvercle **(E)** correctement positionné sur le bol verre **(D)**.
- Débranchez toujours votre blender dès que vous cessez de l'utiliser, lorsque vous le nettoyez ou en cas de coupure d'électricité.
- Pour votre sécurité, n'utilisez que des accessoires et des pièces détachées KRUPS adaptés à votre blender.
- Utilisez votre blender sur une surface plane, propre et sèche.

A NE PAS FAIRE :

- **Ne laissez pas l'appareil fonctionner sans surveillance particulièrement en présence de jeunes enfants ou de personnes handicapées.**
- Ne mettez jamais vos doigts ou tout autre objet dans le bol mixeur pendant le fonctionnement de l'appareil.
- Manipulez les lames avec précaution elles peuvent vous blesser.
- N'utilisez pas votre blender s'il ne fonctionne pas correctement, s'il a été détérioré ou si le câble d'alimentation ou la fiche sont endommagés.
- Afin d'éviter tout danger, faites-les obligatoirement remplacer par un centre agréé KRUPS (voir liste dans le livret service).
- Toute intervention autre que le nettoyage et l'entretien usuel par le client doivent être effectués par un centre agréé KRUPS.
- Ne mettez pas l'appareil, le câble d'alimentation ou la fiche dans l'eau ou dans tout autre liquide.
- Ne laissez pas le câble d'alimentation à portée de mains des enfants, à proximité ou en contact avec les parties chaudes de votre appareil, près d'une source de chaleur ou sur un angle vif.
- Ne faites jamais fonctionner le bol mixeur sans ingrédients ou avec des produits secs uniquement, et n'y versez pas de liquides bouillants.
- Ne passez pas les accessoires dans un four à micro-ondes.
- Ne laissez pas pendre les cheveux longs, les écharpes, les cravates, etc... au dessus du bol en fonctionnement.

Description du blender

A	Base en métal
B	Panneau de sélection des vitesses b1 – bouton d'arrêt b2 – vitesse Slow (vitesse lente) b3 – vitesse 1 b4 – vitesse 2 b5 – vitesse 3 b6 – vitesse 4 b7 – fonction Ice Crusch (glace pilée) b8 – fonction Vari-Pulse
C	Cavité pour le rangement du cordon
D	Ensemble bol mixeur d1 - Embase de verrouillage d2 - Porte-lames amovible d3 - Joint d'étanchéité d4 - Bol verre gradué de 1.75 l
E	Couvercle du bol mixeur
F	Bouchon doseur de 75 ml
G	Accessoire broyeur (disponibles dans les centres services agréés)

Conseils pratiques

Important : Assurez-vous que le couvercle du blender (**E**), équipé du bouchon doseur (**F**), soit correctement positionné sur le bol mixeur (**D**)

- Ne démarrez jamais l'appareil sur la vitesse la plus élevée.

- N'augmentez que progressivement la vitesse.

- N'enlevez le bol mixeur ou l'accessoire que lorsque l'appareil est à l'arrêt complet.

Pour une utilisation plus confortable ou pour le rangement, vous pouvez réduire la longueur du cordon en le poussant à l'intérieur de la base en métal (**A**) par l'ouverture située à l'arrière (**C**) (**schéma 1**).

Mise en service

- Avant une première utilisation, nettoyez le bol mixeur, le couvercle, le bouchon doseur et l'accessoire broyeur à l'eau tiède savonneuse. Rincez-les et séchez-les soigneusement.

1. UTILISATION DU BOL MIXEUR

La capacité du bol vous donnera une grande latitude dans la réalisation de vos recettes. Par ailleurs, sa composition en verre vous permettra de réaliser différentes préparations à base de glace et ce en toute sécurité.

1/ Positionnez le joint d'étanchéité (**d3**) sur la base du porte lames amovible (**d2**) (**schéma 2**).

2/ Clipsez l'ensemble (**d2+d3**) dans l'embase de verrouillage (**d1**).

3/ Placez le tout sous le bol en verre (**d4**) en prenant soin de placer les demi sphères situées sur la partie inférieure du bol (**d4**) dans les logements de l'embase (**d1**) (**schéma 3**).

4/ Verrouillez l'embase en tournant d'un quart de tour .

- Posez le bol en verre assemblé (**D**) sur la base en métal (**A**) ; deux positions sont possibles : poignée à gauche ou à droite par rapport au panneau de sélection des vitesses (**B**).

Pour votre sécurité, votre blender ne peut démarrer que si le bol verre **(D)** est correctement assemblé et positionné sur la base en métal **(A)**.

Assurez-vous que le bol en verre est bien vissé dans son embase.

- Introduisez les aliments à mixer dans le bol **(D)** sans dépasser le niveau maximal :
 - 1,75 l pour les mélanges épais,
 - 1,5 l pour les préparations très liquides.
 - Placez le bouchon doseur **(F)** sur le couvercle **(E)**. Verrouillez l'ensemble sur le bol **(D)** en emprisonnant les ergots avec les logements prévus sur le couvercle. **(schéma 4)**.
 - Branchez l'appareil et choisissez la fonction que vous souhaitez utiliser :
- **Fonction continue** : vitesse Slow à 4 **(b2, b3, b4, b5 et b6)**.

Démarrer sur la vitesse Slow **(b2)** puis passez progressivement à la vitesse la plus adaptée en fonction de votre préparation. La touche de la vitesse sélectionnée s'allume. Appuyez sur Off **(b1)** pour arrêter le fonctionnement de l'appareil. Le voyant de la vitesse précédemment utilisée s'éteint.

NB : La vitesse lente va vous permettre de finaliser des recettes en y incorporant des ingrédients solides que vous ne souhaitez pas broyer telles des pépites de chocolat, des éclats de noix, etc.

Le couvercle doit toujours être en place lorsque l'appareil est en fonctionnement. Pour ajouter des ingrédients au cours du mélange, retirez le bouchon doseur **(F)** et insérez les ingrédients par l'orifice de remplissage.

Vitesse	Recettes
Slow	Incorporer des pépites de chocolat
1	Houmous, mayonnaise
2	Brownies
3	Pâtes à crêpes
4	Potages
Ice Crush	Glace pilée, oignons

- **Fonction « Vari-Pulse »** :

Grâce à cette fonction vous allez pouvoir affiner le degré de mixage et d'homogénéisation de vos recettes.

Pour utiliser cette fonction de marche instantanée, pressez la touche « Vari-Pulse » **(b8)**. Le voyant lumineux clignote alors. Pressez la touche de la vitesse désirée (de vitesse Slow à vitesse 4 : touche **(b2)** à **(b6)**): Le blender fonctionne tant que vous appuyez sur la touche. Relâchez et l'appareil s'arrête..

Pour désactiver ou changer de fonction, appuyez sur la touche « Off » **(b1)**. Le voyant s'éteint,.

- **Fonction « Ice Crush »** :

La réalisation de glace pilée, de smoothie ou de granités est rendue possible par cette fonction qui gère un fonctionnement par intermittence du moteur.

Pour piler de la glace, mettez les glaçons dans le bol et remettez en place le couvercle. Il n'est pas nécessaire d'ajouter d'eau. Utilisez la fonction glace pilée en appuyant sur la touche « Ice Crush » (**b7**). Le voyant lumineux s'allume.

Pour de la glace finement pilée, travaillez 6 à 8 gros glaçons maximum (niveau 1/3 l).

Lorsque le mélange est terminé, arrêtez le blender en appuyant sur la touche « Off » (**b1**). Le voyant s'éteint. Débranchez l'appareil. Ne retirez le bol mixeur que lorsque l'appareil est à l'arrêt complet.

2. UTILISATION DE L'ACCESSOIRE BROYEUR

- Retournez le couvercle (**G**) et placez-y les ingrédients. Placez le couvercle (**G**) sur l'embase assemblée (**d1+d2+d3**) puis verrouillez en tournant d'un quart de tour. (**schéma 5**). Retournez l'ensemble et positionnez sur la base en métal (**A**).

Recettes	Quantité	Vitesse	Temps de fonctionnement
Abricots secs	80 g	4	5 s
Persil	10 g	2 ou 3	Par impulsion
Chapelure	2 biscottes	4	30 s
Oignons	80 g	1 ou 2	Par impulsion
Noisettes décortiquées	80 g	3 ou 4	Par impulsion

Nettoyage

Débranchez le blender et enlevez le bol mixeur ou l'accessoire.

- Nettoyez la base en métal (**A**) avec un chiffon humide. Séchez-la soigneusement.

- Ne plongez jamais la base en métal (**A**) dans l'eau courante.

- Rincez le bol mixeur (**D**) sous l'eau courante ainsi que son couvercle et le bouchon doseur.

Pour faciliter l'entretien du bol verre (**D**), déverrouillez l'embase du bol (**d1**) et retirez le fond de bol (**d2**), ainsi que le joint d'étanchéité (**d3**) avant de nettoyer l'ensemble.

- Manipulez les lames avec précaution, elles sont très coupantes.

- Le bol mixeur (**D**), le couvercle (**E**), le bouchon doseur (**F**) et l'accessoire broyeur vont au lave-vaisselle.

- **Attention** : ne pas positionner le couvercle (**E**) sous contrainte dans le panier du lave-vaisselle (risque de déformation).

Si votre blender ne fonctionne pas, que faire ?

Adressez-vous à un centre de service agréé Krups (voir liste dans le livret service).

Produit électrique ou électronique en fin de vie

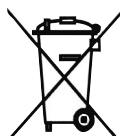

Participons à la protection de l'environnement !

① Votre appareil contient de nombreux matériaux valorisables ou recyclables.

➡ Confiez celui-ci dans un point de collecte ou à défaut dans un centre service agréé pour que son traitement soit effectué.