

KRUPS

PERFECT MIX

FR
EN
DE
NL
DA
FI
NO
SV
IT
ES
PT
EL
AR



Réalisation Espace Graphique

Français P. 9 - 16

English P. 17 - 24

Deutsch P. 25 - 32

Nederlands P. 33 - 40

Dansk P. 41 - 48

Suomi P. 49 - 56

Norsk P. 57 - 63

Svenska P. 64 - 70

Italiano P. 71 - 78

Español P. 79 - 86

Português P. 87 - 94

EXXrIVIKâ P. 95 - 102

..... P. 109 - 104

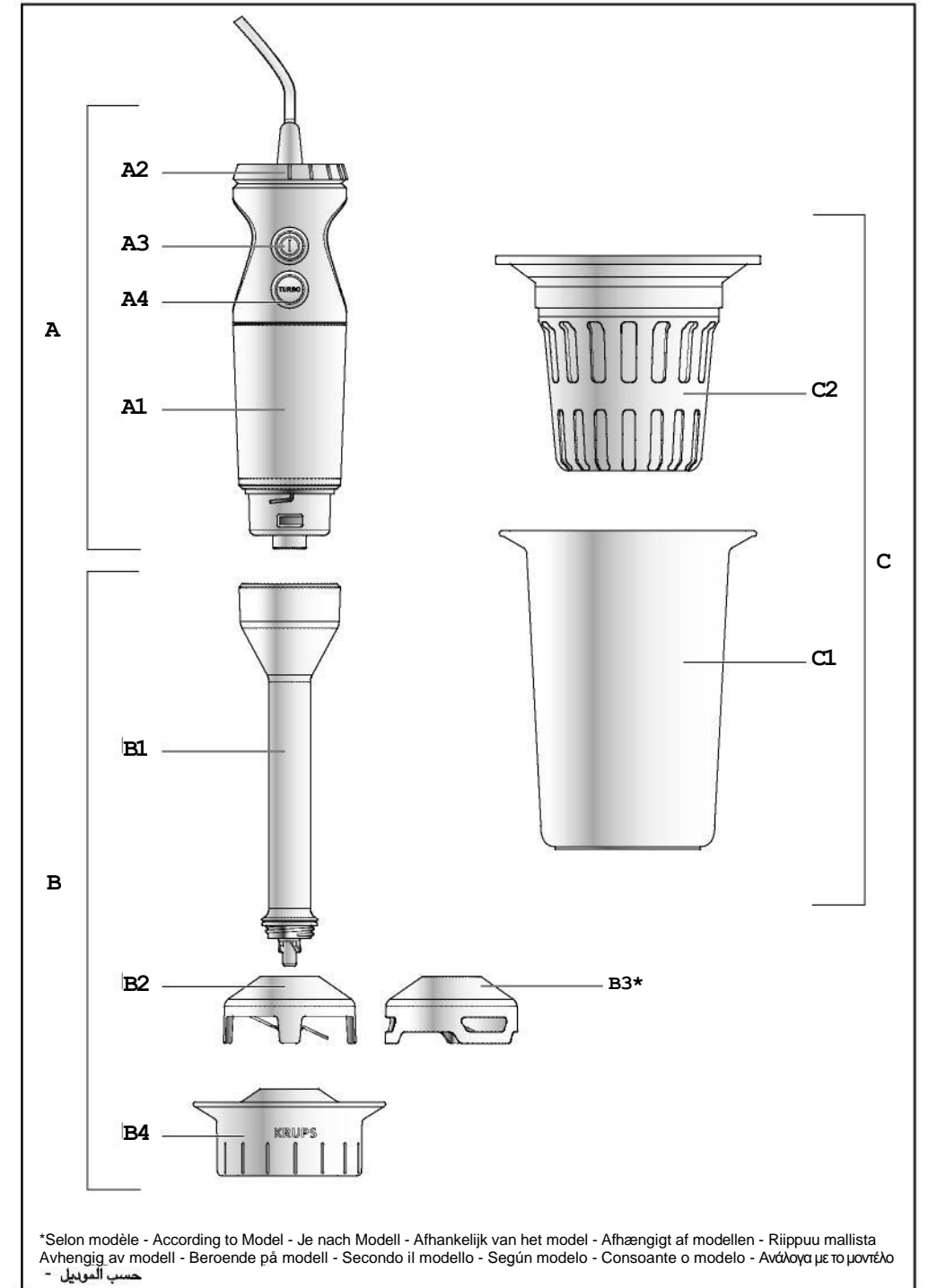

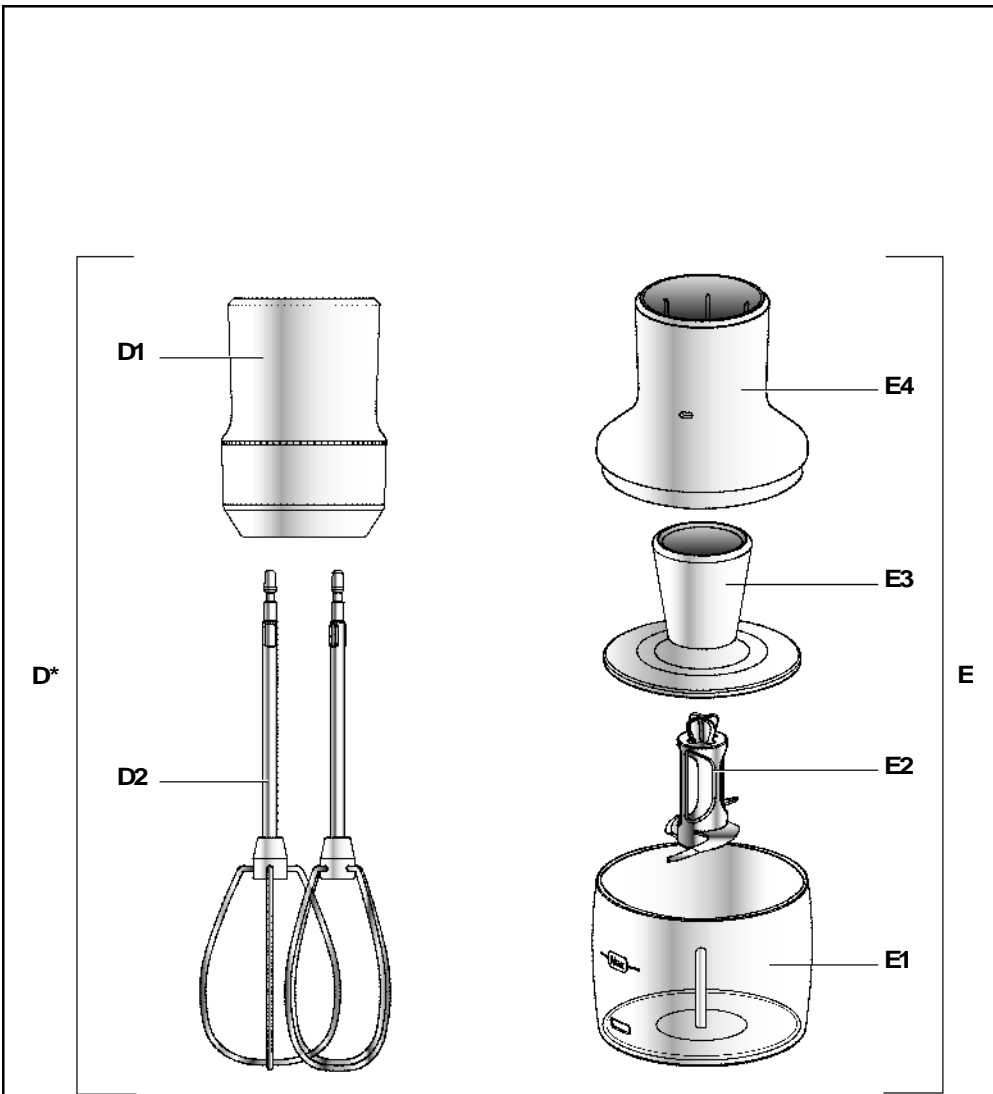

*Selon modèle - According to Model - Je nach Modell - Afhankelijk van het model - Afhængigt af modellen - Riippuu mallista
 Avhengig av modell - Beroende på modell - Secondo il modello - Según modelo - Consoante o modelo - AvEitit'ya per' p'v'it' - . . .

E : disponible en accessoire - E : depending on model. Available as an additional accessory - E : als Zubehör erhältlich
 E : beschikbaar in accessoires - E : fás som tilbehør - E : saatavilla lisätarvikkeena - E : tilgjengelig som tilbehør - E : som tilbehør - E : disponibile come accessorio - E : disponible como accesorio - E : disponível nos acessórios - E : ötarOerat ora gagrlpara

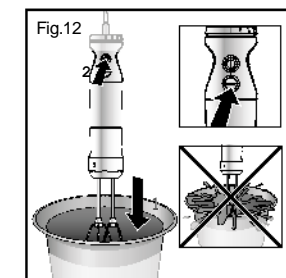
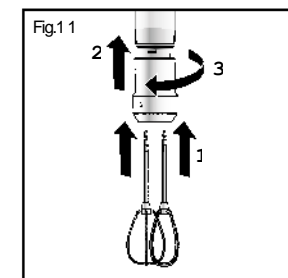
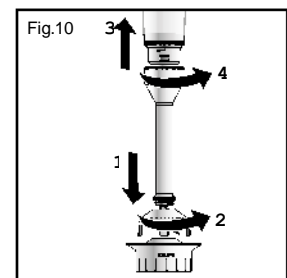
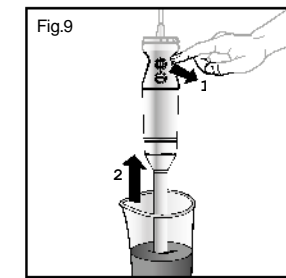
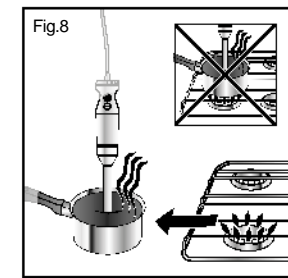
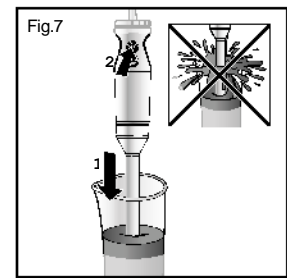
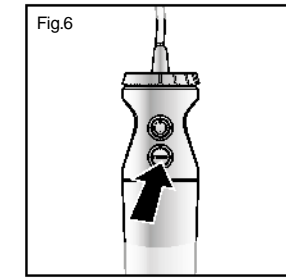
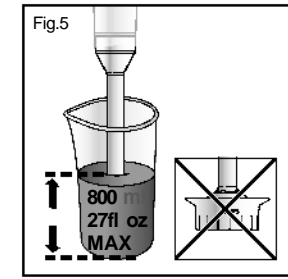
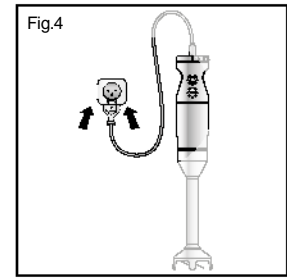
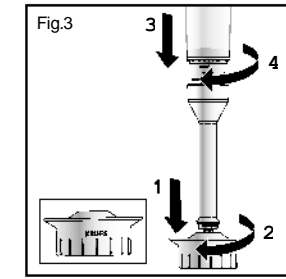
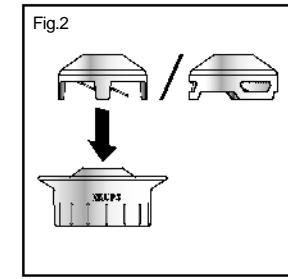
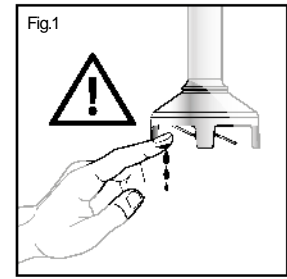

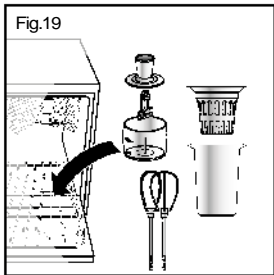
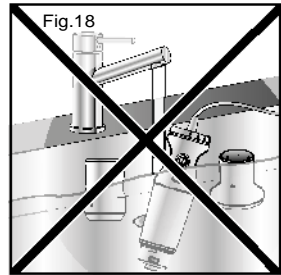
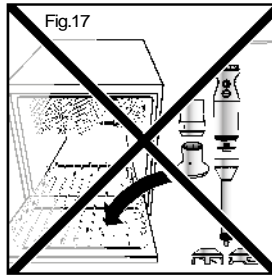
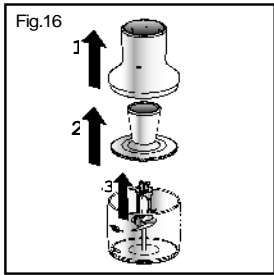
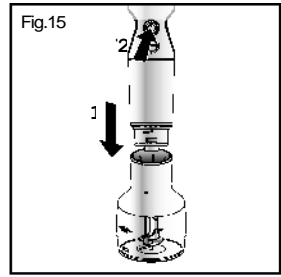
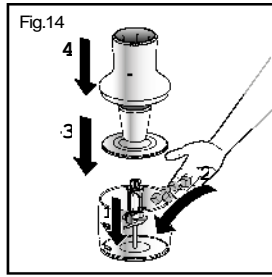
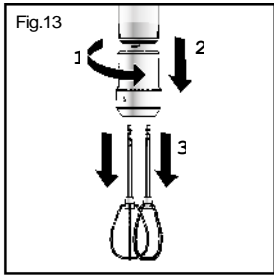

Nous vous remercions d'avoir choisi un appareil de la gamme **KRUPS** qui est exclusivement prévu pour la préparation des aliments et à un usage domestique à l'intérieur de la maison.

DESCRIPTION

A Bloc Moteur

- A1** Corps
- A2** Sélecteur de Vitesse
- A3** Bouton marche arrêt
- A4** Vitesse Turbo

B Pied Mixeur

- B1** Pied
- B2** Cloche Mixer
- B3** Cloche Glace pilée (selon modèle)
- B4** Protège Cloche

C Gobelet

- C1** Gobelet 800 mL
- C2** Panier glace pilée (selon Modèle)

D Double Fouet (selon Modèle)

- D1** Réducteur
- D2** Double Fouet

E Mini hachoir 150 ml (disponible en accessoires)

- E1** Bol
- E2** Couteau
- E3** Contre couvercle
- E4** Couvercle

CONSEILS DE SECURITE

Lisez attentivement le mode d'emploi avant la première utilisation de votre appareil : une utilisation non conforme au mode d'emploi dégraderait KRUPS de toute responsabilité.

- Avant de brancher cet appareil dans la prise secteur, vérifiez que la tension d'alimentation de votre appareil correspond bien à celle de votre installation électrique. Sinon, vous risquez d'endommager l'appareil ou de vous blesser.
- **Toute erreur de branchement annule la garantie.**
- Votre appareil est destiné uniquement à un usage domestique et à l'intérieur de la maison.
- Pour éviter les chocs électriques, n'utilisez jamais l'appareil avec les mains mouillées ou sur une surface humide ou mouillée. Ne pas mouiller les composants électriques de l'appareil et ne les plongez jamais dans l'eau.
- Ne laissez pas l'appareil en fonctionnement ou branché sur sa prise lorsque vous vous éloignez, même pour quelques instants, surtout en présence d'enfants.
- Ne laissez pas pendre le câble d'alimentation à portée de mains des enfants.
- Ne pas laisser les enfants utiliser l'appareil sans surveillance.
- Cet appareil n'est pas prévu pour être utilisé par des personnes (y compris les enfants) dont les capacités physiques, sensorielles ou mentales sont réduites, ou par des personnes dénuées d'expérience ou de connaissance, sauf si elles ont pu bénéficier, par l'intermédiaire d'une personne responsable de leur sécurité, d'une surveillance ou d'instructions préalables concernant l'utilisation de l'appareil.
- Pour conserver la garantie de l'appareil et éviter tout problème technique, n'essayez jamais de démonter ou de réparer vous-même l'appareil et ne laissez aucune personne non qualifiée le faire. Portez l'appareil dans un centre service agréé KRUPS.
- N'utilisez pas votre appareil s'il ne fonctionne pas correctement ou s'il a été endommagé. Dans ce cas, adressez-vous à un centre service agréé KRUPS (voir liste dans le livret service).
- Si le câble d'alimentation ou la fiche sont endommagés, n'utilisez pas l'appareil. Afin d'éviter tout danger, faites-les obligatoirement remplacer par un centre service agréé KRUPS (voir liste dans le livret service).



- Toute intervention autre que le nettoyage et l'entretien usuel par le client doit être effectuée par un centre service agréé.
- Pour votre sécurité, n'utilisez que des accessoires et des pièces détachées KRUPS adaptés à votre appareil.
- Ne déplacez ni ne débranchez jamais l'appareil en tirant sur le cordon d'alimentation pour ne pas altérer le bon fonctionnement de l'appareil et éviter tout risque d'accident.
- Ne branchez pas d'autres appareils sur la même prise secteur en utilisant des adaptateurs, afin d'éviter toute surcharge électrique susceptible d'endommager l'appareil ou de provoquer des accidents. N'utilisez une rallonge qu'après avoir vérifié que celle-ci est en bon état.
- Pour votre sécurité, cet appareil est conforme aux normes et réglementations applicables :
 - Directive Basse Tension
 - Compatibilité Electromagnétique
 - Environnement
 - Matériaux en contact avec les aliments
- Ne positionnez pas des accessoires de fonction différente en même temps.
- **Assurez vous que l'appareil est correctement assemblé avant de le brancher.**
- **Toujours déconnecter l'appareil de l'alimentation si on le laisse sans surveillance et avant montage, démontage ou nettoyage ou si il y a eu une coupure de courant.**
- Ne touchez jamais les pièces en mouvement (couteaux...).
- Des précautions doivent être prises lors de la manipulation des couteaux affûtés (B2, B3, E2) des hachoirs et du couteau du pied mixeur (B), lorsqu'on vide le bol et lors du nettoyage. Ils sont extrêmement aiguisés et coupants. **Fig. 1**
- Le câble d'alimentation ne doit jamais être à proximité ou en contact avec les parties chaudes de votre appareil, près d'une source de chaleur ou sur angle vif.
- **Ne laissez pas pendre les cheveux longs, écharpes, cravates ou tout autre objet au dessus de l'appareil ou des accessoires en fonctionnement.**
- **Si votre appareil "se bloque" pendant une de vos préparation, arrêtez l'appareil, débranchez-le et vérifiez que l'accessoire utilisé n'est pas encombré. Dans ce cas, dégagez les aliments bloquant en faisant bien attention aux couteaux.**
- **Votre appareil est équipé d'une sécurité anti-surchauffe. Dans le cas d'une surchauffe, votre appareil se coupera. Débranchez l'appareil et laissez-le refroidir environ 20 minutes puis, reprenez votre utilisation.**
- Mettez l'appareil à l'arrêt et déconnectez-le de l'alimentation avant de changer les accessoires ou d'approcher les parties qui sont mobiles lors du fonctionnement.

PRÉCAUTIONS D'EMPLOI

- Ne touchez pas les fouets ou les lames du pied mixer lorsque l'appareil est branché et n'introduisez aucun objet (couteau, fourchette, cuillère, etc.) dans les orifices, afin d'éviter de vous blesser, de provoquer des accidents pour autrui ou d'endommager l'appareil. Vous pouvez utiliser une spatule uniquement lorsque le produit n'est pas en fonctionnement.
- Afin d'éviter d'endommager l'appareil, ne jamais mettre l'appareil et ses accessoires au congélateur, au four traditionnel ou au micro-ondes.
- L'appareil et ses accessoires sont conçus pour la préparation de produits alimentaires. Ne les utilisez pas pour mixer d'autres produits.



MISE EN SERVICE

Avant la première utilisation, sortez les accessoires de leur emballage et nettoyez-les à l'eau chaude.

Séchez soigneusement.

Il est important de vous assurer de l'hygiène de votre plan de travail.

Mettez les aliments dans votre gobelet ou un récipient suffisamment haut pour éviter les éclaboussures.



Ne pas remplir le gobelet au-delà de 800 mL (27 Oz) pour éviter les éclaboussures.

1. Pied mixeur : fig. 2 à 4

1.1 Montage

- Insérez la cloche Mixer (B2) ou la cloche glace pilée (B3) (selon modèle) dans le « Protège cloche »(B4) **Fig. 2.**
- Vissez le pied (B1) dans la cloche, s'assurer que le pied soit bien vissé jusqu'en butée.
- Vissez le pied mixeur (B) sur le bloc moteur (A), s'assurer que le pied est bien vissé jusqu'en butée, puis branchez l'appareil. **Fig. 3 et 4.**

1.2 Utilisation

- Plongez le pied mixeur (B) à mi-hauteur du récipient **Fig. 5** et appuyez sur le bouton de mise en marche (A3). après avoir sélectionné la vitesse 1 à l'aide du bouton A2.
- Augmentez progressivement votre vitesse au fur et à mesure si nécessaire tout en appuyant sur le bouton A3.
- Votre appareil est équipé d'une commande Turbo qui vous permet en appuyant sur la touche (A4) de disposer instantanément de toute la puissance **Fig. 6.**
- Plongez le pied mixeur (B) dans la préparation avant de mettre en marche l'appareil, vous éviterez ainsi les éclaboussures **Fig.7.**
- Lorsque vous mixez directement dans un récipient, retirez le récipient de cuisson de la source de chaleur pour mixer les préparations chaudes **Fig. 8.**
- La préparation doit couvrir au minimum le bas du pied mixeur pour garantir l'efficacité du mixage.



ATTENTION : Ne pas faire fonctionner l'appareil à vide.

- Pour une plus grande efficacité, il est inutile de déplacer le pied mixeur dans la préparation. Laissez-le à mi-hauteur et au centre du récipient.
- Relâcher le bouton (A4) ou (A3) avant de sortir le pied mixeur (B1) de la préparation, vous éviterez ainsi les éclaboussures **Fig. 9.**

Conseils pratiques

Pour les préparations à base de fruits, coupez et dénoyautez les fruits préalablement.

N'utilisez pas la cloche mixer (B2) avec des aliments durs tels que glaçons, sucre, grains de café, céréales et chocolat.

Pour des préparations de glace pilée, utiliser la cloche glace pilée (B3) (selon modèle).

1.3 Démontage

- Débranchez l'appareil.
- Dévissez le pied mixeur puis la cloche à l'aide du protège cloche **Fig. 10.**



2. Double fouet (D) (selon modèle) : Fig. 11

2.1 Montage

- Assemblez les doubles fouets (D2) avec le réducteur (D1).
- Placez le réducteur (D1) sur le bloc moteur (A1).
- Vissez jusqu'à la butée **Fig. 11**.

2.2 Utilisation

- Plongez les double fouets dans le récipient et mettez l'appareil en marche à l'aide de la commande (A3) après avoir sélectionné la vitesse 1 à l'aide du bouton A2.
- Plongez les double fouets (D2) dans la préparation avant de mettre en marche l'appareil, vous éviterez ainsi les éclaboussures **Fig.12**.
- Augmentez progressivement votre vitesse au fur et à mesure que la préparation s'épaissit tout en appuyant sur le bouton A3 .
- Votre appareil est équipé d'une commande Turbo qui vous permet en appuyant sur la touche (A4) de disposer instantanément de toute la puissance **Fig. 12**.



Note : Ne pas utiliser le double fouet plus de 3 minutes.

2.3 Démontage

- Avant de sortir les fouets de la préparation, arrêtez l'appareil (vous éviterez les éclaboussures)
- Débranchez l'appareil.
- Dévissez le réducteur (D1) et retirez les fouets (D2) **Fig. 13**.

NOTE : Toutes les pièces et accessoires de votre mixeur passent au lave vaisselle à l'exception du bloc moteur (A1), du réducteur (D1), des cloches (B2 et B3) et du pied mixeur (B1) que vous pouvez nettoyer en les passant sous le robinet.



Déconnectez l'appareil de l'alimentation avant toutes opérations de nettoyage. N'utilisez pas d'éponges abrasives ou d'objets contenant des parties métalliques.



Ne plongez jamais le bloc moteur (A1) dans l'eau. Essayez-le avec un chiffon sec ou à peine humide.

En cas de coloration de vos accessoires par les aliments (carottes, oranges...) frottez-les avec un chiffon imbibé d'huile alimentaire puis procédez au nettoyage habituel. Manipulez le couteau ou les lames avec précaution; ils sont extrêmement aiguisés.

3. Mini hachoir 150 ml (E) (disponible en accessoires) : Fig. 14

3.1 Montage

- Placez le couteau (E2) sur l'axe du bol (E1) **Fig. 14**.

3.2 Utilisation

- Placez les aliments dans le bol (E1) puis placez le contre couvercle (E3) puis, le couvercle (E4).
- Branchez le bloc moteur (A) sur le mini hachoir (E) et appuyez sur le bouton de mise en marche (A3 ou A4) **Fig. 15**.
- Après utilisation, retirez la nourriture.

3.3 Démontage

- Retirez le bloc moteur (A1) puis le couvercle (E4) puis, le contre couvercle (E3).
 - Retirez le couteau (E2) en le manipulant par la partie plastique.



Ne pas faire fonctionner cet accessoire à vide ou plus de 10 secondes.