

AMPLIFICATEUR POUR CLAVIERS À MIXEUR 4 VOIES INCORPORÉ

KC-100

MODE D'EMPLOI

Nous voulons tout d'abord vous remercier d'avoir choisi l'amplificateur pour clavier avec Mixeur 4 voies incorporé Roland KC-100.

Avant d'utiliser cet appareil, veuillez lire attentivement les sections intitulées "INSTRUCTIONS DE SÉCURITÉ IMPORTANTES" (p. 2) "CONSIGNES DE SÉCURITÉ" (p. 3) et les "REMARQUES IMPORTANTES" (p. 4). Ces sections rassemblent des informations importantes concernant l'emploi correct de l'appareil. De plus, de façon à être tout à fait à l'aise dans l'utilisation de votre nouvelle acquisition, nous vous conseillons de lire entièrement ce manuel. Gardez-le à portée de main pour vous y reporter en cas de besoin.

Principales caractéristiques

- Le KC-100 est un amplificateur de haute qualité, conçu pour les claviers numériques, les synthés guitare et autres.
- Le KC-100 abrite, dans un coffret léger et compact, un haut-parleur de graves de 30 cm de diamètre et un pavillon d'aigus, ainsi qu'un amplificateur de 60 W qui lui procurent un son vraiment puissant.
- Le KC-100 dispose de quatre voies d'entrée et d'une entrée microphone à embase XLR présente sur la voie 1. La voie 4 est équipée d'une fonction Monitor très pratique pour le travail en synchronisation.
- Des adaptateurs physiques sont prévus pour une utilisation sur pied. Ainsi disposé, le KC-100 peut être placé à la hauteur idéale d'écoute, quelles que soient les conditions.



Le point d'exclamation dans le triangle équilatéral sert à alerter l'utilisateur de la présence d'instructions importantes concernant le fonctionnement et l'entretien dans les brochures accompagnant le produit.



L'éclair fléché dans le triangle équilatéral, sert à alerter l'utilisateur de la présence d'une "tension dangereuse" non isolée à l'intérieur du produit, qui peut être suffisamment importante pour constituer un risque d'électrocution.

INSTRUCTIONS RELATIVES AUX BLESSURES, RISQUES D'ÉLECTROCUTION ET D'INCENDIE

INSTRUCTIONS DE SÉCURITÉ IMPORTANTES – A CONSERVER –

AVERTISSEMENT – Lorsque vous utilisez un appareil électrique ou électronique, des précautions élémentaires doivent toujours être prises. Elles incluent les précautions suivantes :

1. Lisez les instructions concernant la sécurité avant d'utiliser cet appareil.
2. N'utilisez pas cet appareil près de l'eau, par exemple, près d'une baignoire, d'une machine à laver, d'un évier, dans un sous-sol humide, près d'une piscine, ou autre.
3. Ce produit doit être utilisé uniquement avec un support dont l'utilisation est recommandée par le fabricant.
4. Cet appareil, qu'il soit utilisé seul ou avec un amplificateur, un casque ou des haut-parleurs, peut produire un niveau sonore capable de provoquer une perte irréversible de l'acuité auditive. Ne le faites pas fonctionner trop longtemps à un fort niveau de volume ou à un niveau inconfortable. Si vous ressentez une telle perte d'acuité auditive ou des sifflements dans les oreilles, consultez un médecin.
5. Cet appareil doit être placé dans un endroit où rien ne gêne sa ventilation.
6. Cet appareil doit être maintenu éloigné des sources de chaleur, telles que radiateurs ou autres systèmes produisant de la chaleur.
7. Cet appareil doit être uniquement raccordé à une prise secteur dont le type est indiqué dans ce manuel ou sur l'appareil lui-même.
8. Le cordon d'alimentation doit être débranché de la prise murale lorsque l'appareil reste inutilisé pendant de longues périodes. Ce cordon doit aussi être débranché lorsqu'il y a un risque d'orage.
9. Veillez à ce qu'aucun objet ou liquide ne puisse tomber, être répandu accidentellement sur l'appareil ou s'y introduire par les petites ouvertures existantes.
10. Cet appareil doit toujours être réparé par un personnel qualifié lorsque :
 - a. Le cordon d'alimentation a été endommagé, ou
 - b. Des objets sont tombés, ont été introduits, ou des liquides se sont répandus dans l'appareil, ou
 - c. L'appareil a été exposé à la pluie, ou
 - d. L'appareil fonctionne mal ou présente des performances moindres, ou
 - e. L'appareil est tombé, ou son boîtier a été endommagé.
11. Ne tentez pas de réparer cet appareil au-delà de ce qu'autorisent les instructions données dans ce manuel. Toute autre intervention doit être effectuée par un personnel qualifié.

Cet appareil, qui est équipé d'une prise trois broches avec terre, doit être relié à la terre.

Pour le Royaume-Uni

ATTENTION : Cet appareil doit être relié à la terre.
IMPORTANT : Les couleurs des fils du cordon secteur correspondent au code suivant :

VERT & JAUNE : TERRE, BLEU : NEUTRE, BRUN : PHASE

Si les couleurs des fils du cordon de cet appareil ne correspondent pas à celles identifiant les bornes de votre prise, veuillez procéder comme ceci :

Le fil VERT & JAUNE doit être relié à la borne marquée d'un "E", du symbole de terre ou de couleur VERTE ou VERT & JAUNE.

Le fil BLEU doit être relié à la borne marquée d'un N ou de couleur NOIRE.



Le fil BRUN doit être relié à la borne marquée d'un L ou de couleur ROUGE







CONSIGNES DE SÉCURITÉ

INSTRUCTIONS POUR ÉVITER TOUT RISQUE D'INCENDIE, D'ÉLECTROCUTION OU DE BLESSURES

A propos des mentions AVERTISSEMENT  et ATTENTION 









A propos des symboles

 AVERTISSEMENT	Signale des instructions destinées à avertir l'utilisateur d'un risque mortel ou de blessure grave si l'appareil n'est pas correctement utilisé.
 ATTENTION	Signale des instructions destinées à avertir l'utilisateur d'un risque de blessure ou de dommage matériel si l'appareil n'est pas correctement utilisé. * "Dommage matériel" fait référence aux dommages causés à, ou à leurs effets sur, l'habitation et tout son mobilier, ainsi qu'aux animaux domestiques ou de compagnie.







	Le symbole  alerte l'utilisateur d'instructions ou d'avertissements importants. La signification particulière de ce symbole est déterminée par le signe figurant dans le triangle. Par exemple, pour le symbole figurant à gauche, il s'agit de précautions ou d'avertissements généraux, ou de mise en garde contre un danger.
	Le symbole  alerte l'utilisateur de la présence d'éléments ne devant pas être touchés par l'utilisateur. Ce qui est interdit est indiqué par le dessin inclus dans le cercle barré. Par exemple, le symbole figurant à gauche, signale que l'appareil ne doit pas être démonté.
	Le symbole  alerte l'utilisateur des précautions à prendre. Ce qui doit être fait est indiqué par le dessin inscrit dans le cercle. Par exemple, le symbole figurant à gauche, indique que le cordon d'alimentation secteur doit être débranché de la prise murale.

OBSERVEZ TOUJOURS LES INSTRUCTIONS SUIVANTES

AVERTISSEMENT

- Avant d'utiliser cet appareil, lisez d'abord les consignes ci-dessus et le Mode d'emploi. 
- N'ouvrez pas l'appareil et n'y faites aucune modification. 
- Veillez à ce que l'appareil soit toujours placé de niveau et soit stable. Ne le placez pas sur un support pouvant être renversé, ni sur un plan incliné. 
- Évitez d'endommager le cordon d'alimentation. Ne le tordez pas de manière excessive, ne marchez pas dessus, ne placez pas d'objets lourds dessus, etc. Un cordon endommagé peut facilement provoquer une électrocution ou un incendie. N'utilisez jamais un cordon ayant été endommagé. 
- Si des enfants en bas âge sont présents, un adulte doit assurer une surveillance jusqu'à ce que l'enfant soit capable de suivre toutes les règles essentielles de fonctionnement de l'appareil en toute sécurité. 
- Protégez l'appareil des chocs violents. (Ne le faites pas tomber !) 
- Ne branchez pas l'appareil sur une prise multiple déjà occupée par de nombreux autres appareils. Faites particulièrement attention lorsque vous utilisez des rallonges électriques, la puissance totale utilisée par tous les appareils branchés sur une même prise multiple ne doit pas excéder une certaine puissance (watts/ampères). Des charges excessives peuvent faire fondre la gaine isolante du cordon. 
- Avant d'utiliser l'appareil dans un pays étranger, consultez un service technique Roland ou un des importateurs agréés Roland, dont la liste figure sur la page "Informations". 

ATTENTION

- Saisissez toujours la prise et non le cordon d'alimentation pour brancher ou débrancher l'appareil. 
- Évitez que les cordons et les câbles ne soient coincés. De plus, tous les cordons et câbles doivent être placés hors d'atteinte des enfants. 
- Ne montez jamais sur l'appareil, ne déposez pas d'objets lourds dessus. 
- Ne manipulez jamais le cordon ou la prise d'alimentation secteur avec des mains humides lorsque vous branchez ou débranchez l'appareil. 
- Avant de déplacer l'appareil, débranchez-le du secteur, et déconnectez-le des autres appareils. 
- Avant de nettoyer l'appareil, mettez-le hors tension et débranchez le cordon d'alimentation du secteur (p. 4). 
- Lorsqu'il y a un risque d'orage dans votre région, débranchez le cordon d'alimentation du secteur. 

REMARQUES IMPORTANTES

En plus des instructions données en pages 2 et 3 “INSTRUCTIONS DE SÉCURITÉ IMPORTANTES” et “CONSIGNES DE SÉCURITÉ”), veuillez lire et vous conformer aux instructions suivantes :

Alimentation secteur

- N'utilisez pas cet appareil sur la même ligne secteur qu'un autre appareil pouvant produire des bruits de commutation ou rayonner (moteur électrique, variateur d'éclairage...).
- Éteignez tous les appareils avant de les brancher les uns aux autres. Ceci évitera d'endommager les haut-parleurs et les autres appareils connectés.

Emplacement

- Des bourdonnements peuvent apparaître si vous utilisez l'appareil à proximité d'amplificateurs de puissance ou de tout autre appareil équipé d'un gros transformateur d'alimentation. Pour résoudre ce problème, orientez le KC-100 différemment, ou éloignez-le de la source d'interférences.
- Cet appareil peut générer des interférences affectant des récepteurs de radio ou de télévision. Ne l'utilisez pas à proximité de ces récepteurs.
- N'exposez pas l'appareil aux rayons directs du soleil, ne le placez pas près d'appareils dégageant de la chaleur, ne le laissez dans un véhicule fermé, ou tout autre endroit où il serait exposé à des températures extrêmes. Une chaleur excessive peut déformer ou décolorer l'appareil.

Entretien

- Parties métalliques
Essuyez l'appareil avec un chiffon sec et doux ou légèrement humidifié avec de l'eau. Pour éliminer des saletés tenaces, utilisez un détergent léger et non abrasif, puis essuyez l'appareil avec un chiffon sec et doux.
- Boîtier
Essuyez-le avec une brosse à poils durs.
- N'utilisez jamais de benzène, de diluants, d'alcool ou de solvants quels qu'ils soient, afin d'éviter toute décoloration ou déformation.

Précautions supplémentaires

- Utilisez les touches, faders et autres commandes du KC-100 avec précaution, tout comme les prises et les connecteurs. Des gestes brutaux peuvent provoquer des dysfonctionnements.
- Si vous désirez brancher/débrancher tous les câbles, saisissez-les par leurs connecteurs, jamais par les fils eux-mêmes. Vous éviterez ainsi de les endommager ou de provoquer des courts-circuits.
- Il est normal que l'appareil dégage de la chaleur en cours de fonctionnement.
- Pour ne pas déranger vos voisins, essayez de maintenir le niveau d'écoute à des valeurs raisonnables. Il sera parfois préférable d'utiliser un casque d'écoute, afin de vous débarrasser de ce souci (particulièrement tard la nuit !).
- Si vous devez transporter l'appareil, remballiez-le si possible dans son carton d'origine (avec les blocs de polystyrène) ; sinon, essayez de retrouver des éléments d'emballage équivalents.

DESCRIPTION DE L'APPAREIL

PANNEAU DE CONTRÔLE

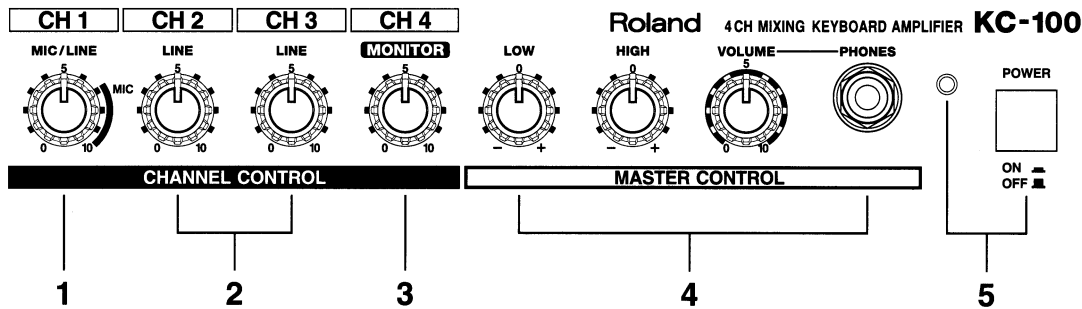

PRISES (PANNEAU ARRIÈRE)

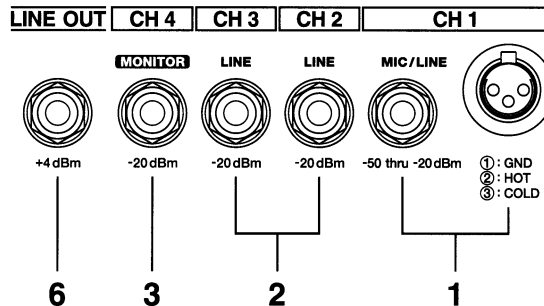

1. Contrôles CH 1

Cet appareil peut gérer tous les signaux, du niveau Micro (-50 dBm) au niveau Ligne (-20 dBm). En plus d'une prise Jack, une embase XLR est également disponible, pour le branchement d'un microphone.

* Vous trouverez ci-après le brochage des connecteurs XLR. Avant de procéder aux branchements, vérifiez bien que cette assignation des broches est compatible avec celle utilisée sur vos autres appareils.

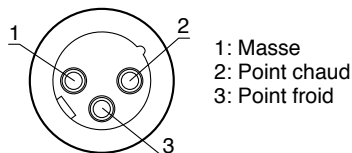

2. Contrôles CH2 et CH3

Il s'agit d'entrées ligne (-20 dBm) munies de prises de type Jack.

3. Contrôles CH4

Le canal 4 est dédié à une écoute spécifique, il s'agit d'une entrée ligne (-20 dBm) munie d'une prise de type Jack. Le signal qui arrive sur cette entrée ne se retrouve pas sur la section LINE OUT, mais ne sort que dans le casque et les haut-parleurs internes. Une façon très commode de réserver un son à l'instrumentiste exclusivement : circuit d'ordres de la console de sono de façade, signal de métronome ou de clic pour jouer avec un accompagnement séquencé, etc.

* Si votre configuration n'utilise pas les sorties ligne, les fonctionnalités de cette entrée CH4 sont identiques à celles des autres voies.

4. Section MASTER CONTROL

Ces potentiomètres permettent de contrôler le son reproduit par les haut-parleurs incorporés et le signal de la prise casque (PHONES).

- LOW : Règle le volume des basses
- HIGH : Règle le volume des aigus
- VOLUME : Règle le volume

Un égaliseur deux bandes (grave/aigu) est incorporé - il permet de modifier à volonté le timbre des sons. Lorsque vous branchez un casque dans la prise PHONES, les haut-parleurs internes seront coupés.

- * Avant de brancher ou de débrancher le casque, assurez-vous que le potentiomètre VOLUME de la section MASTER CONTROL est à "0".
- * La sortie PHONES est mono.

5. Interrupteur et témoin secteur

Cet interrupteur permet d'allumer et d'éteindre le KC-100. Le témoin s'allume lorsque l'appareil est sous tension.

- * Avant d'allumer ou d'éteindre l'appareil, vérifiez bien que tous les potentiomètres de niveau se trouvent sur "0".
- * Cet appareil est équipé d'un circuit de protection. Il faut donc attendre quelques instants après sa mise sous tension pour qu'il soit opérationnel.

6. Potentiomètre LINE OUT

Fournit une sortie à +4 dBm munie d'une prise Jack standard.

- * Le signal de l'entrée CH4 (monitor) n'est pas restitué.



Lorsque l'appareil fonctionne, les ailettes du radiateur situé en face arrière dégagent de la chaleur - évitez de les toucher à mains nues.

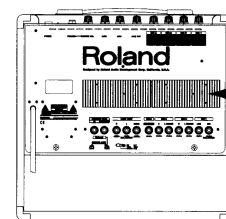

Ailettes du radiateur

BRANCHEMENTS ET MISE SOUS TENSION

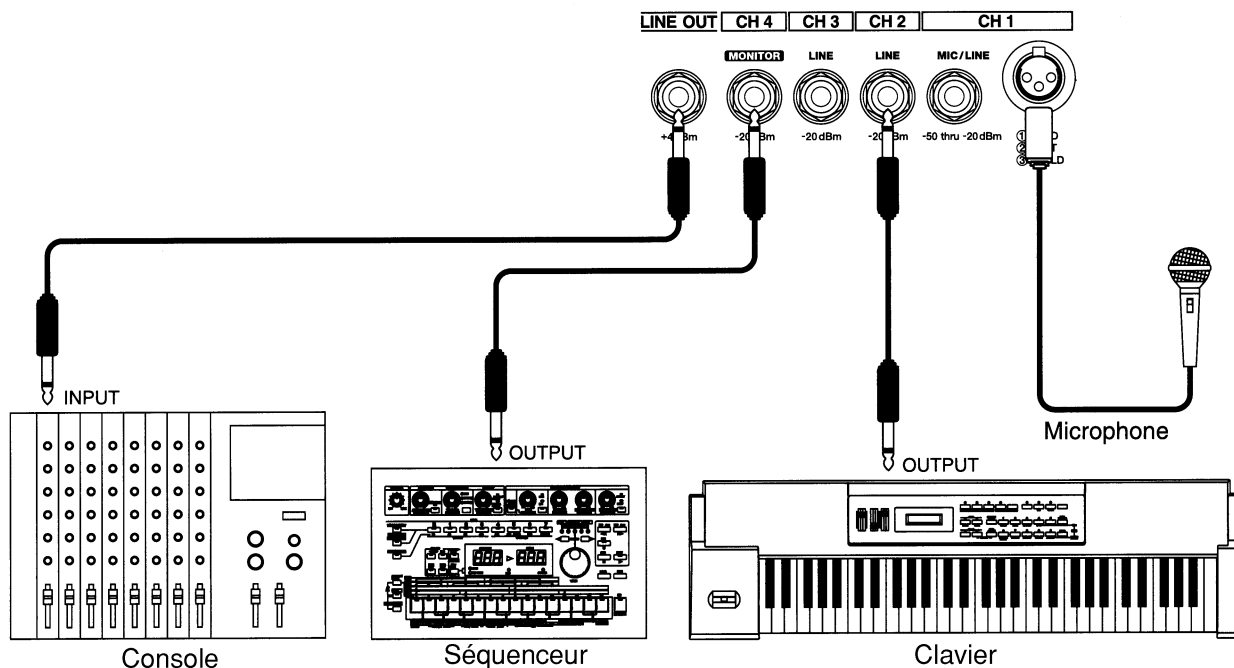

- Pour éviter tout dysfonctionnement ou dommage éventuel aux haut-parleurs ou aux autres appareils, baissez toujours le volume, et éteignez tous les appareils avant de procéder aux branchements. Sur le KC-100 lui-même, vérifiez que les potentiomètres de volume sont réglés à "0" sur toutes les sections.

Une fois tous les branchements effectués, remettez sous tension tous vos équipements audio, dans l'ordre spécifié. Si vous modifiez l'ordre d'allumage de vos appareils, vous risquez de causer un dysfonctionnement ou des dommages à vos haut-parleurs et à vos autres appareils.

* Cet appareil est équipé d'un circuit de protection. Il faut donc attendre quelques instants après sa mise sous tension pour qu'il soit opérationnel.

1. Veillez à ce que tous les contrôles de volume du KC-100 et des appareils connectés soient à 0.
2. Allumez votre (vos) clavier(s) et votre boîte à rythmes (si vous en utilisez une).
3. Mettez le KC-100 sous tension.
4. Si vous avez relié la sortie Line Out du KC-100 à une console externe, allumez-la également.
5. Réglez les niveaux des différents appareils.

Avant d'éteindre les différents appareils composant votre configuration, remettez leurs niveaux à zéro, puis éteignez-les DANS L'ORDRE INVERSE de leur mise sous tension.

* Selon l'emplacement du microphone par rapport aux haut-parleurs, vous serez peut-être confronté à des problèmes d'accrochage acoustique (Larsen). Voici quelques remèdes :

1. Modifier l'orientation du microphone.
2. Éloigner le micro des haut-parleurs.
3. Réduire le volume d'écoute.

UTILISATION D'UN PIED

Le KC-100 peut être monté sur un pied d'enceinte disponible dans le commerce. Il est relativement facile, dans ce cas, de le placer à hauteur idéale d'écoute, voire même de l'utiliser comme système de sono principal.

- * Utilisez un pied d'enceinte prévu pour supporter au minimum 20 kg (soit 44 lbs).
- * Si vous utilisez un pied d'enceinte, réglez sa hauteur à environ 120 cm (soit 47 pouces), et l'écartement des pieds à au moins 100 cm (soit 40 pouces).

! Prévoyez une personne pour vous aider lors du montage du KC-100 sur le pied, afin d'éviter de vous pincer les doigts ou de causer des dommages plus sérieux au cas où vous laisseriez tomber l'appareil.

! Si vous utilisez l'appareil avec un pied d'enceinte recommandé par Roland, ce dernier doit être correctement mis en place - c'est-à-dire à niveau et stable.

! Mieux vaut prévoir suffisamment de longueur au niveau des divers câbles de branchement, afin d'éviter tout accident au cas où quelqu'un se prendrait les pieds dans un câble trop court et tendu.

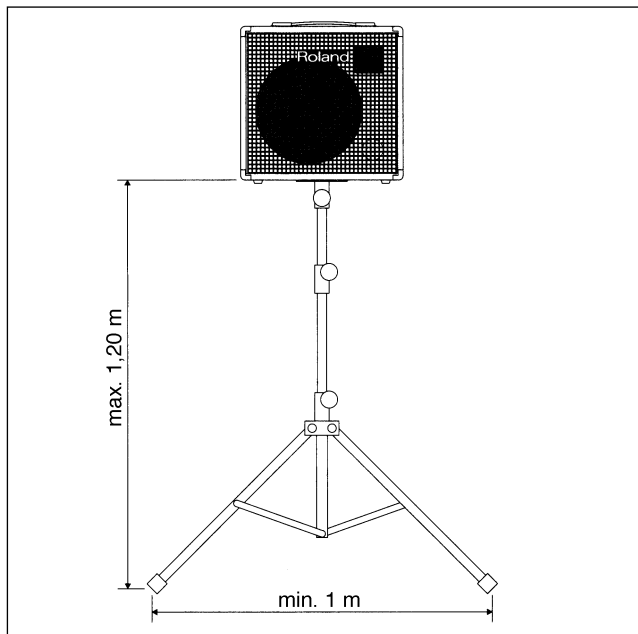

CARACTÉRISTIQUES TECHNIQUES

- Puissance de sortie mesurée

Sortie haut-parleur 60 W / 8 Ω

- Niveau nominal d'entrée

INPUT

CH 1 (MIC/LINE) Type XLR -50 dBm à -20 dBm

CH 1 (MIC/LINE) Type Jack -50 dBm à -20 dBm

CH 2, 3 (LINE) -20 dBm

CH 4 (MONITOR) -20 dBm

- Niveau nominal de sortie (@1 kHz)

LINE OUT +4 dBm

0 dBm = 0.775 V RMS

- Haut-parleurs

Boomer de 30 cm (12"), Tweeter à pavillon

- Commandes

Channel 1 : Potentiomètre de volume voie 1 (CH1)

Channel 2 : Potentiomètre de volume voie 2 (CH2)

Channel 3 : Potentiomètre de volume voie 3 (CH3)

Channel 4 : Potentiomètre de volume voie 4 (CH4)

Égaliseur : Potentiomètre de graves (LOW)

Potentiomètre d'aigus (HIGH)

Volume général (MASTER VOLUME)

Commutateur d'alimentation (POWER)

- Connecteurs

Connecteur d'entrée voie 1 (type XLR symétrisé)

Connecteur d'entrée voie 1

Connecteur d'entrée voie 2

Connecteur d'entrée voie 3

Connecteur d'entrée voie 4

Prise de sortie au niveau ligne (LINE OUT)

Prise de sortie casque (Phones)

- Alimentation
AC 117 V, 230 V ou 240 V

- Consommation électrique
60 W

- Dimensions
478 (L) x 273 (P) x 430 (H) mm

- Poids
14,5 kg

- Accessoires
Mode d'emploi

- Options
Pied d'enceinte SS-115A
Platine-support SS-CAP

* Pour fixer le KC-100 sur le pied d'enceinte SS-115A, il faut utiliser la platine-support SS-CAP.

* Dans un souci constant d'amélioration de nos produits, les caractéristiques et ou l'apparence de cet appareil peuvent être sujettes à modifications sans préavis.



Cet instrument est conforme aux directives européennes EMC 89/336/EEC et LVD 73/23/EEC.

Pour les pays d'Europe

Information

Pour les réparations, contactez votre centre local de maintenance Roland ou le distributeur Roland de votre pays.

ARGENTINA

Instrumentos Musicales S.A.
Florida 638
(1005) Buenos Aires
ARGENTINA
TEL: (01) 394 4029

BRAZIL

Roland Brasil Ltda.
R. Coronel Octaviano da Silveira
203 05522-010
Sao Paulo BRAZIL
TEL: (011) 843 9377

CANADA

Roland Canada Music Ltd.
(Head Office)
5480 Parkwood Way Richmond
B. C., V6V 2M4 CANADA
TEL: (0604) 270 6626

Roland Canada Music Ltd.
(Toronto Office)

Unit 2,109 Woodbine Downs
Blvd, Etobicoke, ON
M9W 6Y1 CANADA
TEL: (0416) 213 9707

MEXICO

Casa Veerkamp, s.a. de c.v.
Av. Toluca No. 323 Col. Olivar de
los Padres 01780 Mexico D.F.
MEXICO
TEL: (525) 668 04 80

La Casa Wagner de
Guadalajara s.a. de c.v.

Av. Corona No. 202 S.J.
Guadalajara, Jalisco Mexico
C.P.44100 MEXICO
TEL: (03) 6131414

PANAMA

Productos Superiores, S.A.
Apartado 655 - Panama 1
REP. DE PANAMA
TEL: 26 3322

U. S. A.

Roland Corporation U.S.
7200 Dominion Circle
Los Angeles, CA. 90040-3696,
U.S.A.
TEL: (0213) 685 5141

VENEZUELA

Musiland Digital C.A.
Av. Francisco de Miranda,
Centro Parque de Cristal, Nivel
C2 Local 20 Caracas
VENEZUELA
TEL: (02) 285 9218

AUSTRALIA

Roland Corporation
Australia Pty. Ltd.
38 Campbell Avenue
Dee Why West. NSW 2099
AUSTRALIA
TEL: (02) 982 8266

NEW ZEALAND

Roland Corporation (NZ) Ltd.
97 Mt. Eden Road, Mt. Eden,
Auckland 3, NEW ZEALAND
TEL: (09) 3098 715

CHINA

Beijing Xinghai Musical
Instruments Co., Ltd.
2 Huangmuchang Chao Yang
District, Beijing, CHINA
TEL: (010) 6774 7491

HONG KONG

Tom Lee Music Co., Ltd.
Service Division
22-32 Pull Sha1 Street, Tsuen
Wan, New Territories,
HONG KONG
TEL: 2415 0911

INDONESIA

PT Galestra Inti
Kompleks Perkantoran
Duta Merlin Blok E No.6-7
Jl. Gajah Mada No.3-5,
Jakarta 10130,
INDONESIA
TEL: (021) 6335416

KOREA

Cosmos Corporation
Service Station
261 2nd Floor Nak-Won Arcade
Jong-Ro ku, Seoul, KOREA
TEL: (02) 742 8844

MALAYSIA

Bentley Music SDN BHD
No.142, Jalan Buht Bintang 55100
Kuala Lumpur, MALAYSIA
TEL: (03) 2443333

PHILIPPINES

G.A. Yupango & Co. Inc.
339 Gil J. Puyat Avenue
Makati, Metro Manila 1200,
PHILIPPINES
TEL: (02) 899 9801

SINGAPORE

Swee Lee Company
BLOCK 231, Bain Street #03-23
Bras Basah Complex,
SINGAPORE 0718
TEL: 3367886

CRISTOFORI MUSIC PTE
LTD

335, Joo Chiat Road SINGAPORE
1542
TEL: 3450435

TAIWAN

Siruba Enterprise (Taiwan)
Co., LTD.
Room. 5. 9fl. No. 112 Chung Shan
N.Road Sec.2 Taipei, TAIWAN,
R.O.C.
TEL: (02) 5613339

THAILAND

Theera Music Co., Ltd.
330 Verg Nakorn Kasem, Soi 2,
Bangkok 10100, THAILAND
TEL: (02) 2248821

BAHRAIN

Moon Stores
Bad Al Bahrain Road,
P.O.Box 20077
State of BAHRAIN
TEL: 211 005

IRAN

TARADIS
Mir Emad Ave. No. 15, 10th street
P. O. Box 15875/4171 Teheran,
IRAN
TEL: (021) 875 6524

ISRAEL

Haliit P, Greenspoon &
Sons Ltd.
8 Retzif Ha'aliya Hashnya St.
Tel-Aviv-Yafo ISRAEL
TEL: (03) 6823666

JORDAN

AMMAN Trading Agency
Prince Mohammed St. P. O. Box
825 Amman 11118 JORDAN
TEL: (06) 641200

KUWAIT

Easa Husain Al-Yousifi
P.O. Box 126 Safat 13002
KUWAIT
TEL: 5719499

LEBANON

A. Chahine & Fils
P.O. Box 16-5857 Gergi Zeidan St.
Chahine Buildillg, Achrafieh
Beirut, LEBANON
TEL: (01) 335799

OMAN

OHI Electronics & Trading
Co. LLC
P. O. Box 889 Muscat
Sultanate of OMAN
TEL: 706 010

QATAR

Badie Studio & Stores
P.O.Box 62,
DOHA QATAR
TEL: 423554

SAUDI ARABIA

Abdul Latif S. Al-Ghamdi
Trading Establishment
Middle East Commercial Center
Al-Khobar Dharan Highway
W/hamood st.
P. O. Box 3631 Al-Khobar
31952 SAUDIARABIA
TEL: (03) 898 2332

SYRIA

Technical Light & Sound
Center
Khaled Ebn Al Walid St.
P.O.Box 13520
Damascus - SYRIA
TEL: (011) 2235 384

TURKEY

Barkat Sanayi ve Ticaret
Siraselvier Cad. Guney Ishani No.
86/6 Taksim, Istanbul TURKEY
TEL: (0212) 2499324

U.A.E

Zak Electronics & Musical
Instruments Co.
Zabeel Road, Al Sherooq Bldg.,
No. 14, Grand Floor DUBAI
U.A.E.
P.O. Box 8050 DUBAI, U.A.E
TEL: (04) 360715

EGYPT

Al Fanny Trading Office
9, Ebn Hagar Ai Askalany Street,
Ard El Golf, Heliopolis, Cairo,
11341 EGYPT
TEL: (02) 4171828
(02) 4185531

KENYA

Musik Land Limited
P.O.Box 12183 Moi Avenue
Nairobi Republic of KENYA
TEL: (2) 338 346

MAURITIUS

Philanne Music Center
4th, Floor Noll, Happy World
House Sir William Newton Street
Port Luis MAURITIUS
TEL: 242 2986

REUNION

FO - YAM Marcel
25 Rue Jules MermanZL
Chaudron - BP79 97491
Ste Clotilde REUNION
TEL: 28 29 16

SOUTH AFRICA

That Other Music Shop
(PTY) Ltd.
11 Melle Street (Cnr Melle and
Juta Street)
Braumfontein 2001
Republic of SOUTH AFRICA
TEL: (011) 403 4105

Paul Bothner (PTY) Ltd.

17 Werdmuller Centre Claremont
7700
Republic of SOUTH AFRICA
TEL: (021) 64 4030

AUSTRIA

E. Dematte & Co.
Neu-Rum Siemens-Strasse 4
A-6040 Innsbruck P.O.Box 83
AUSTRIA
TEL: (0512) 26 44 260

BELGIUM/HOLLAND/ LUXEMBOURG

Roland Benelux N. V.
Houtstraat 1 B-2260 Oevel-
Westerlo BELGIUM
TEL: (014) 575811

BELORUSSIA

TUSHE
UL. Rabkorovskaya 17
220001 MINSK
TEL: (0172) 764-911

CYPRUS

Radex Sound Equipment Ltd.
17 Diagorou St., P.O.Box 2046,
Nicosia CYPRUS
TEL: (02) 453 426
(02) 466 423

DENMARK

Roland Scandinavia A/S
Langebrogade 6 Post Box 1937
DK-1023 Copenhagen K.
DENMARK
TEL: 32 95 3111

FRANCE

Roland France SA
4, rue Paul-Henri Spaak
Parc de L'Esplanade - St. Thibault
77462 Lagny Cedex FRANCE
TEL: 33 (1) 600 73 500

FINLAND

Roland Scandinavia As,
Filial Finland
Lauttasaarentie 54 B
Fin-00201 Helsinki, FINLAND
P. O. Box No. 109
TEL: (0) 682 4020

GERMANY

Roland Elektronische
Musikinstrumente
Handelsgesellschaft mbH.
Oststrasse 96, 22844 Norderstedt,
GERMANY
TEL: (040) 52 60090

GREECE

V. Dimitriadis & Co. Ltd.
20, Alexandras St. & Bouboulinas
54 St. 106 82 Athens, GREECE
TEL: (01) 8232415

HUNGARY

Intermusica Ltd.
Warehouse Area 'DEPO' Pf.83
H-2046 Torokbalint, HUNGARY
TEL: (23) 338 041

IRELAND

The Dublin Service Centre
Audio Maintenance Limited
11 Brunswick Place Dublin 2
Republic of IRELAND
TEL: (01) 677322

ITALY

Roland Italy S. p. A.
Viale delle Industrie, 8
20020 Arese Milano, ITALY
TEL: (02) 93581311

NORWAY

Roland Scandinavia Avd.
Kontor Norge
Lilleakerveien 2 Postboks 95
Lilleaker N-0216 Oslo
NORWAY
TEL: 273 0074

POLAND

P. P. H. Brzostowicz Marian
UL. Blokowa 32, 03624 Warszawa
POLAND
TEL: (022) 679 44 19

PORTUGAL

Caius - Tecnologias Audio e
Musica, Lda,
Rue de Catarina 131
4000 Porto, PORTUGAL
TEL: (02) 38 4456

RUSSIA

PETROSHOP Ltd.
11 Sayanskaya Street Moscow
11531, RUSSIA
TEL: 095 307 4892

Slami Music Company

Sadojava-Triumfalnaja st., 16
103006 Moscow, RUSSIA
TEL: 095 209 2193

SPAIN

Roland Electronics
de España, S. A.
Calle Bolivia 239 08020 Barcelona,
SPAIN
TEL: (93) 308 1000

SWEDEN

Roland Scandinavia A/S
Danvik Center 28 A, 2 tr.
S-13130 Nacka SWEDEN
TEL: (08) 702 0020

SWITZERLAND

Roland (Switzerland) AG
Musitronic AG
Gerberstrasse 5, CH-4410 Liestal,
SWITZERLAND
TEL: (061) 921 1615

UKRAINE

TIC-TAC
Mira Str. 19/108
P.O.Box 180
295400 Munkachevo, UKRAINE
TEL: (03131) 414-40

UNITED KINGDOM

Roland (U.K.) Ltd., Swansea
Office
Atlantic Close, Swansea
Enterprise Park SWANSEA
West Glamorgan SA7 9FJ,
UNITED KINGDOM
TEL: (01792) 702701