

V-Cymbal Ride **CY-15R**

V-Cymbal Crash **CY-14C**

V-Cymbal Hi-Hat **CY-12H**

MODE D'EMPLOI

Félicitations pour avoir choisi le système V-Cymbal CY-15C/CY-14C/CY-12H Roland.

Avant d'utiliser cet appareil, veuillez lire attentivement les paragraphes intitulés "CONSIGNES DE SÉCURITÉ" (page 2) et les "REMARQUES IMPORTANTES" (page 3). Ces paragraphes rassemblent des informations importantes concernant l'emploi correct de l'appareil. De plus, de façon à être tout à fait à l'aise dans l'utilisation de votre nouvelle acquisition, nous vous conseillons de lire entièrement ce Mode d'Emploi. Gardez-le à portée de main pour vous y reporter en cas de besoin.

Avant de commencer

Si vous utilisez un expandeur TD-10 :

1. Vérifiez que vous utilisez la version TDW-10 incluant le "contrôle V-Cymbal" (voir p.4).
2. Sélectionnez TRIGGER BANK 2 sur le TD-10 pour l'utiliser avec les V-Cymbals (voir p.9).

* Si vous utilisez un autre module, il vous faudra régler les paramètres Trigger. Voir "Réglages de paramètres Trigger pour le Module sonore" (p.10)

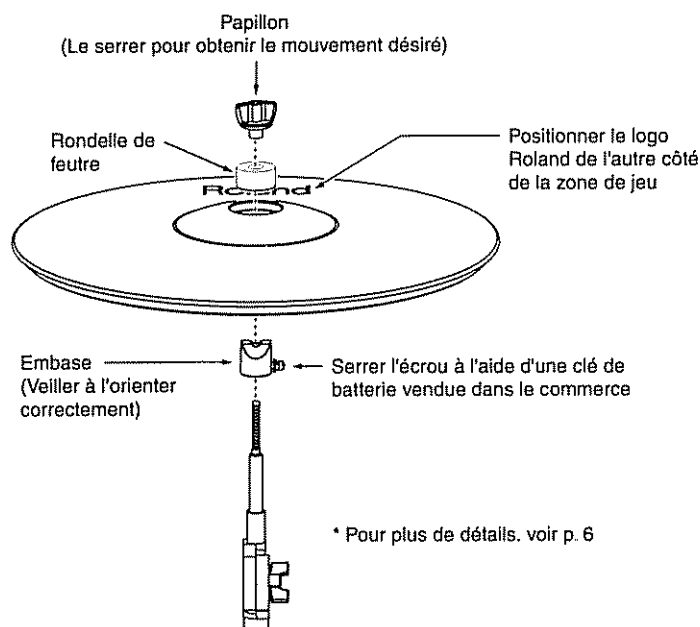

Montage des cymbales CY-15R (Ride) et CY-14C (Crash)









CONSIGNES DE SÉCURITÉ

INSTRUCTIONS POUR ÉVITER TOUT RISQUE D'INCENDIE, D'ÉLECTROCUTION OU DE BLESSURES

A propos des mentions AVERTISSEMENT  et ATTENTION 







 AVERTISSEMENT	Signale des instructions destinées à avertir l'utilisateur d'un risque mortel ou de blessure grave si l'appareil n'est pas correctement utilisé.
 ATTENTION	Signale des instructions destinées à avertir l'utilisateur d'un risque de blessure ou de dommage matériel si l'appareil n'est pas correctement utilisé. "Dommage matériel" fait référence aux dommages causés à ou à leurs effets sur l'habitation et tout son mobilier, ainsi qu'aux animaux domestiques ou de compagnie.

A propos des symboles





	Le symbole  alerte l'utilisateur d'instructions ou d'avertissements importants. La signification particulière de ce symbole est déterminée par le signe figurant dans le triangle. Par exemple, pour le symbole figurant à gauche, il s'agit de précautions ou d'avertissements généraux, ou de mise en garde contre un danger.
	Le symbole  alerte l'utilisateur de la présence d'éléments ne devant pas être touchés par l'utilisateur. Ce qui est interdit est indiqué par le dessin inclus dans le cercle barré. Par exemple, le symbole figurant à gauche, signale que l'appareil ne doit pas être démonté.
	Le symbole  alerte l'utilisateur des précautions à prendre. Ce qui doit être fait est indiqué par le dessin inscrit dans le cercle. Par exemple, le symbole figurant à gauche, indique que le cordon d'alimentation secteur doit être débranché de la prise murale.

OBSERVEZ TOUJOURS LES INSTRUCTIONS SUIVANTES



AVERTISSEMENT

- Avant d'utiliser cet appareil, lisez d'abord les consignes ci-dessus et le Mode d'emploi 
- N'ouvrez pas l'appareil et n'y faites aucune modification. 
- Ne tentez pas de réparer vous-même l'appareil, ni de remplacer des pièces (sauf si le manuel mentionne des instructions particulières à ce sujet). Adressez-vous à votre revendeur, au centre technique Roland le plus proche ou à un importateur dont l'adresse figure sur la page intitulée "Information" 
- N'utilisez et ne rangez pas cet appareil dans des endroits :
 - sujets à des températures extrêmes (véhicule fermé exposé aux rayons directs du soleil, appareil de chauffage, sur un appareil géant de la chaleur) 
 - humides (salles de bain, sols humides) 
 - exposés à la pluie
 - sales ou
 - sujets à des vibrations
- Cet appareil doit être utilisé uniquement avec un rack ou un stand recommandé par Roland. 
- Lorsque vous utilisez cet appareil avec un rack ou un stand recommandé par Roland, ceux-ci doivent être soigneusement installés afin que l'appareil soit de niveau et stable. Si vous n'utilisez pas de rack ou de stand, vous devez veiller à ce que l'endroit choisi pour placer l'appareil fournisse une surface plane pouvant supporter l'appareil d'une manière parfaitement stable. 

AVERTISSEMENT

- Évitez que des objets (matériaux inflammables, pièces, épingles) ou des liquides de toutes sortes (eau, boissons sucrées, etc.) ne pénètrent dans l'appareil 

- Si des enfants en bas âge sont présents, un adulte doit assurer une surveillance jusqu'à ce que l'enfant soit capable de suivre toutes les règles essentielles de fonctionnement de l'appareil en toute sécurité 
- Protégez l'appareil des chocs violents. (Ne le faites pas tomber !) 

ATTENTION

- Évitez que les câbles et cordons ne soient écrasés. Tous les câbles et cordons doivent être disposés hors de portée des enfants 
- Ne posez jamais d'objets lourds sur l'appareil. Ne montez pas dessus. 
- Si vous devez retirer l'embase, veillez à la ranger en lieu sûr, hors de portée des enfants, afin qu'il ne risquent pas de l'avaler accidentellement 

REMARQUES IMPORTANTES

En plus des instructions données dans les "CONSIGNES DE SÉCURITÉ" page 2, veuillez lire et vous conformer aux instructions suivantes :

Emplacement

- N'exposez pas l'appareil aux rayons directs du soleil, ne le placez pas près d'appareils dégageant de la chaleur, ne le laissez pas dans un véhicule fermé, ou tout autre endroit où il serait exposé à des températures extrêmes. De plus, ne laissez pas de sources lumineuses qui habituellement s'utilisent tout près d'un appareil (comme les lampes de piano), ou des spots puissants dirigés toujours au même endroit pendant de longues périodes. Une chaleur excessive peut déformer ou décolorer l'appareil.
- Pour éviter de possibles dysfonctionnements, n'utilisez pas cet appareil dans des lieux humides, exposés à la pluie ou à l'humidité.

Entretien

- Pour l'entretien quotidien, frottez l'appareil avec un chiffon sec et doux ou légèrement humidifié avec de l'eau. Pour éliminer des saletés tenaces, utilisez un détergent léger et non abrasif, puis essuyez l'appareil avec un chiffon sec et doux.
- N'utilisez jamais de benzène, de diluants, d'alcool ou de solvants quels qu'ils soient, afin d'éviter toute décoloration ou déformation.

Précautions supplémentaires

- Manipulez les prises de cet appareil avec précaution. Des gestes brutaux peuvent provoquer des dysfonctionnements.
- Si vous désirez brancher/débrancher tous les câbles, saisissez-les par leurs connecteurs, jamais par les fils eux-mêmes. Vous éviterez ainsi de les endommager ou de provoquer des courts-circuits.
- Cet instrument a été conçu afin de réduire les sons superflus se produisant lors du jeu. Cependant, comme les vibrations sonores peuvent être transmises par le plancher et les murs à un niveau plus élevé qu'on ne croit, prenez soin de ne pas laisser ces sons devenir une nuisance pour vos voisins, surtout si vous jouez tard le soir en utilisant des écouteurs.
- Lorsque vous devez transporter votre appareil, emballez-le si possible dans son carton d'origine (avec rembourrage). Sinon, utilisez un emballage équivalent.
- Utilisez le câble fourni pour effectuer vos branchements. Si vous utilisez des câbles de branchement d'autres marques, veuillez observer les précautions suivantes:
 - Certains câbles de branchement contiennent des résistances. N'utilisez pas de câbles équipés de résistances pour brancher cet appareil. Car la sensibilité du pad en serait diminuée, le son devenant extrêmement doux voire inaudible. Pour de plus amples informations sur les caractéristiques des câbles, contactez leur fabricant.

Prise en main

Caractéristiques

Toucher et sensation similaires à ceux des cymbales acoustiques

Sa conception élaborée a pris compte non seulement la forme de la cymbale, mais aussi l'impact de la baguette, et même le mouvement causé par le jeu. Vous pouvez ainsi jouer avec les mêmes sensations que sur une cymbale acoustique.

Elles sont silencieuses !

Du caoutchouc a été placé sur les surfaces de frappe afin d'amortir le bruit.

Frappe des bords et Choking possibles

Des capteurs placés au bord rendent possible l'obtention de différents sons en frappant le corps (dessus de la cymbale) et le bord. La technique de jeu "Choke", qui consiste à arrêter le son en saisissant le bord, est également possible (p. 8). Sur le modèle CY-15R (Ride), des capteurs placés dans le dôme permettent d'obtenir des sons différents en frappant le corps et le dôme (p. 8).

Trois types de déclenchement et détection de position (En utilisant le TDW-1 avec le contrôleur V-Cymbal)

En utilisant la cymbale CY-15R (Ride) associée au module ID-10 mis à jour avec le contrôle "TDW-1 avec V-Cymbal" il est possible d'obtenir différents sons en fonction de la position de frappe sur le corps (p. 8), et des trois méthodes de frappe : sur le corps, sur le dôme, et sur le bord (Trois types de déclenchement, voir p. 9).

Compatibles avec tous les expandeurs Roland

Modèles compatibles : ID-10 + TDW-1, ID-10, ID-8, ID-7, TD-5, SPD-20/11, et HPD-15

Les expandeurs Roland supportent les différentes méthodes de jeu telles que frappe du bord ou "Choke" (p. 11).

* Vous devez régler les paramètres Trigger. Pour les détails, voir **Réglage des paramètres Trigger de l'expandeur** (p. 10).

A propos du TDW-1

Le TDW-1 est une carte d'extension pour TD-10, qui ajoute de nouveaux sons (360 sons et 50 kits) et de nouvelles fonctions au TD-10.

Il existe deux versions du TDW-1 (version d'origine et version "TDW-1 avec contrôle V-Cymbal"). Le TDW-1 avec contrôle V-Cymbal propose des types de déclenchement exclusivement réservés aux V-Cymbals. Vous pouvez ainsi utiliser les trois types de déclenchement et la détection de position de frappe sur la CY-15R (Ride), ce qui permet d'utiliser pleinement toute la puissance d'expression de la V-Cymbal.

Si vous utilisez des V-Cymbals, Roland vous suggère d'employer l'expandeur ID-10 + TDW-1 avec contrôle V-Cymbal.

* L'écran affiché lors de la mise sous tension du TDW-1 avec contrôle V-Cymbal installé, est différent de celui de la version d'origine.

Version d'origine



TDW-1 avec contrôle V-Cymbal

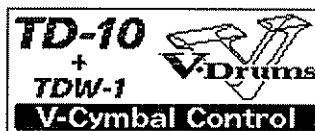

Contenu de l'emballage

CY-15R (Ride)

Unité CY-15R, Écrou papillon, Rondelle de feutre, Embase, Câble de connexion (stéréo) x 2, Serre-câble, Mode d'Emploi (le présent document)

CY-14C (Crash)

Unité CY-14C, Écrou papillon, Rondelle de feutre, Embase, Câble de connexion (stéréo) x 2, Serre-câble, Mode d'Emploi (le présent document)

CY-12H (Hi-Hat)

Unité CY-12H, Câble de connexion (stéréo), Mode d'Emploi (le présent document)

Définitions & noms des pièces

CY-15R (Ride)

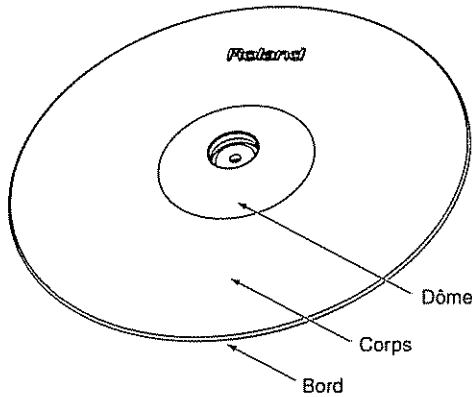

Diamètre : 15 pouces

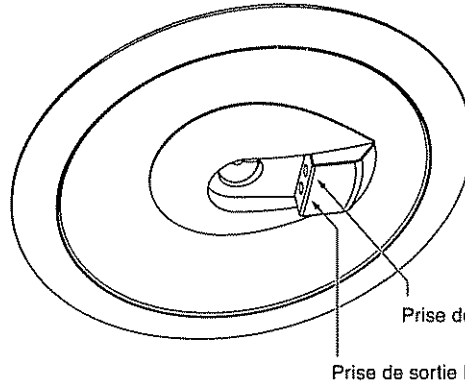

CY-14C (Crash)

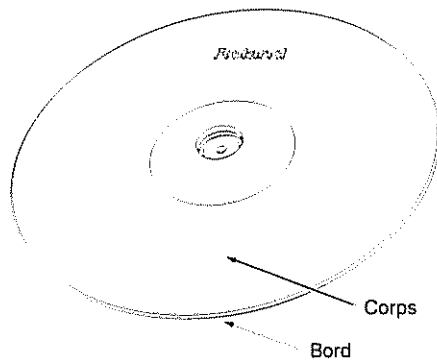

Diamètre : 14 pouces

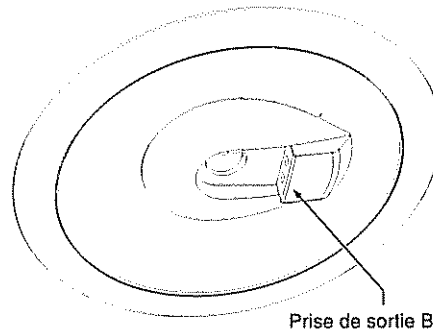

* La CY-14C n'a pas de prise de sortie BOW/BELL

CY-12H (Hi-Hat)

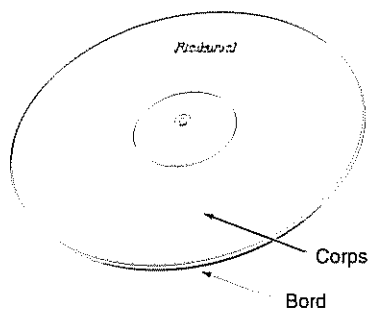

Diamètre : 12 pouces

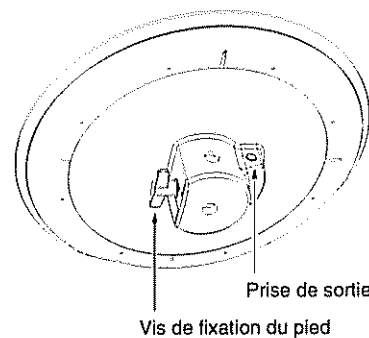

Montage du pied

CY-15R (Ride) CY-14C (Crash)

1. Utilisez une clé de batterie vendue dans le commerce pour serrer la vis de blocage.
L'embase évite à la V-Cymbal de tourner, et que les câbles ne s'accrochent ou ne s'enroulent sur le pied

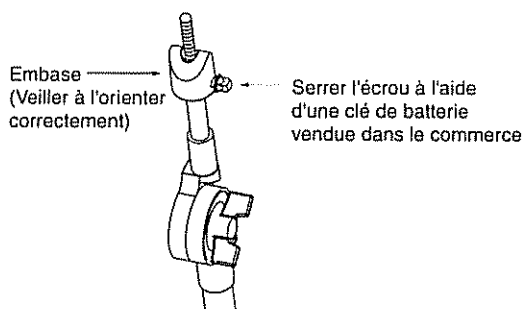

2. Positionnez le logo Roland du côté opposé par rapport au batteur.
3. Serrez la rondelle de feutre et l'écrou papillon afin d'obtenir le mouvement désiré.

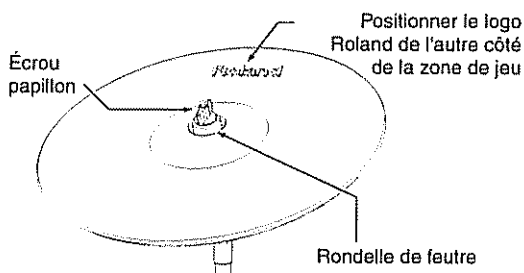

4. Mettez les câbles en place à l'aide du serre-câble, en leur laissant du mou afin qu'ils ne soient pas tirés par le mouvement des cymbales lorsqu'elles sont frappées

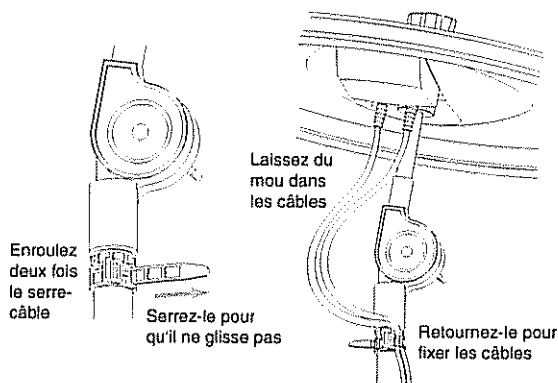

- * Veillez à ce que les câbles ne touchent pas la cymbale ni le pied. Si cela se produit, vous risquez d'avoir des sons dédoublés ou un fonctionnement incorrect
- * Un dédoublement du son peut aussi se produire si l'écrou papillon est desserré
- * **NE PAS** utiliser la rondelle ou le feutre fourni avec le kit de montage de cymbale (MDY-7U ou MDY-10U)

CY-12H (Hi-Hat)

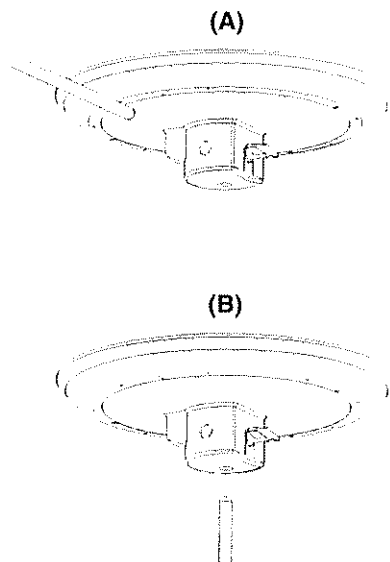

Il existe deux façons de monter la tige du pied de batterie. Avant de changer sa position, serrez la vis, puis tournez l'écrou interne de 90 degrés.

- * Lorsque la méthode de montage B est utilisée, la tige n'est maintenue fermement en place que si une certaine longueur est insérée. Vérifiez que l'ensemble n'est pas incliné lors de la mise en place avec la vis de fixation du pied. De plus, la tige est faite de telle sorte qu'elle ne peut pas être insérée au-delà d'une certaine longueur, n'essayez pas de forcer davantage.

Branchement d'un expandeur

* Pour éviter tout dysfonctionnement ou détérioration des haut-parleurs ou autres appareils, baissez toujours le volume, et mettez hors tension tous les appareils avant d'effectuer les branchements.

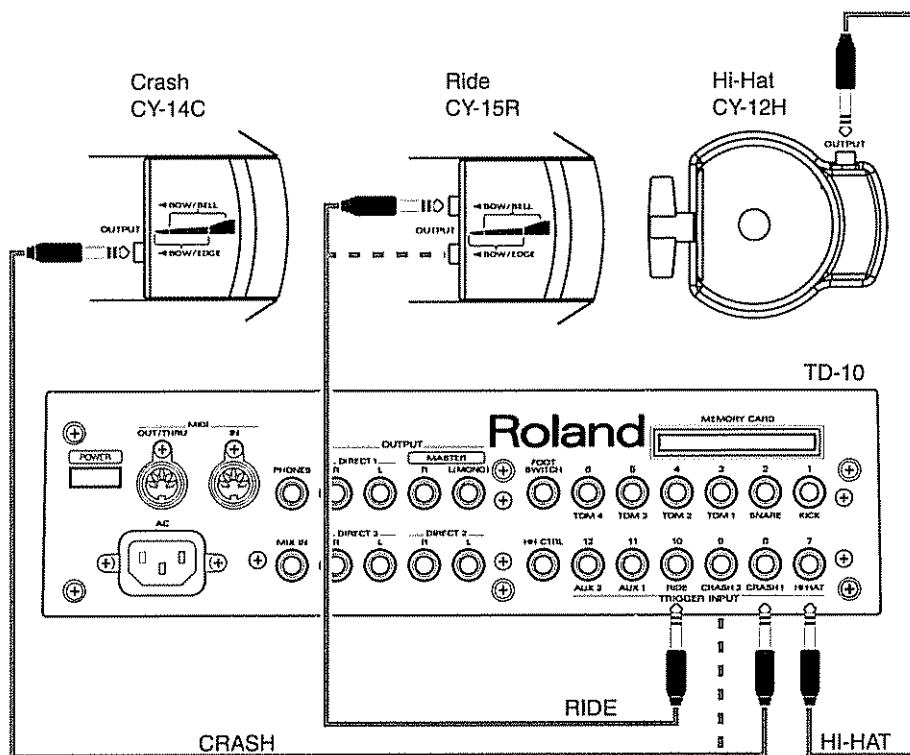

Utilisez les câbles de branchement fournis (stéréo) pour faire les connexions. Si des câbles mono sont utilisés, les frappes sur le bord, sur le dôme et le Choke ne seront pas possibles. La CY-14C n'a pas de sortie BOW/BELL. Faites le branchement sur la sortie BOW/EDGE.

Connexion à la CY-15R (Ride)

La CY-15R dispose de deux sorties—BOW/BELL et BOW/EDGE—mais normalement vous n'utilisez que l'une ou l'autre (sauf avec le TDW-1 avec contrôle V-Cymbal). La sortie utilisée et les techniques de jeu correspondantes sont indiquées ci-dessous

Sortie	Technique de jeu correspondante	Sons produits
BOW/BELL	Frappe sur le corps	RIDE HEAD
	Frappe sur le dôme	RIDE RIM
BOW/EDGE	Frappe sur le corps	RIDE HEAD
	Frappe sur le bord	RIDE RIM

MEMO

Le TDW-1 avec contrôle V-Cymbal, c'est-à-dire la version complète pour V-Cymbal, dispose de différents types de déclenchement exclusivement réservés à la CY-15R. Lorsque vous utilisez simultanément les entrées "RIDE" et AUX 1, il est possible de jouer sur les zones suivantes : dôme (Bell), corps (Bow) et bord (Edge), ce qui permet l'emploi des trois types de déclenchement (différents sons pour les frappes sur le corps, le dôme et le bord). Pour de plus amples informations, voir "Jouer différents sons avec le corps, le dôme et le bord de la CY-15R (Trois types de déclenchement) (p. 9)."

NOTE

Si vous utilisez un expandeur autre que le TD-10 + TDW-1 avec contrôle V-Cymbal (tel qu'un TD-10 sans l'extension ou la version d'origine du TDW-1), il vous faut utiliser soit la sortie BOW/BELL soit la sortie BOW/EDGE, mais PAS les deux. Lorsque les deux sorties sont utilisées simultanément, les deux entrées Trigger connectées sont audibles en même temps.

Techniques de jeu

Frappe sur le corps (Bow)

C'est la technique de jeu la plus fréquente, jouer sur la partie centrale de la cymbale, qui correspond au son "Ride Head" de l'entrée Trigger connectée

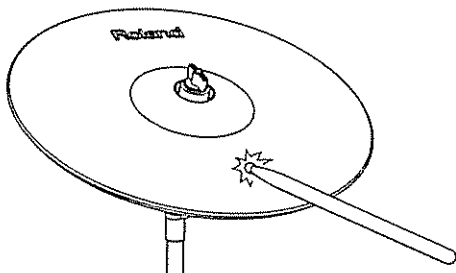

Frappe sur le bord (Edge)

Cette technique de jeu consiste à frapper le bord de la cymbale avec le manche de la baguette, comme indiqué sur la figure ci-dessous. C'est le son "Ride Rim" de l'entrée connectée qui est déclenché

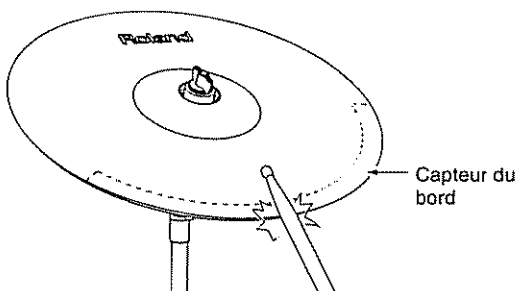

* Sur la CY-15R, les frappes sur le bord sont possibles lorsque la connexion est faite sur la sortie BOW/EDGE

Frappe sur le dôme (Bell), (CY-15R uniquement)

Cette technique de jeu consiste à frapper le dôme. Lorsque la CY-15R, est jouée comme indiquée sur la figure, c'est le son "Ride Rim" de l'entrée connectée qui est déclenché.

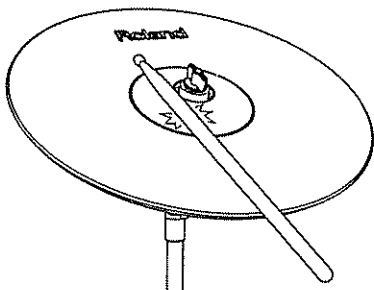

* Les frappes sur le dôme sont possibles lorsque la connexion est faite sur la sortie BOW/BELL de la CY-15R



Sur les CY-12H et CY-14C, les frappes sur le dôme ne sont pas possibles.

Choke (Étouffer)

Cette technique de jeu, qui consiste à saisir le bord de la cymbale avec la main après l'avoir frappée, arrête le son brusquement. Il faut saisir la cymbale à l'emplacement du capteur situé au bord, sinon le son ne s'arrêtera pas.

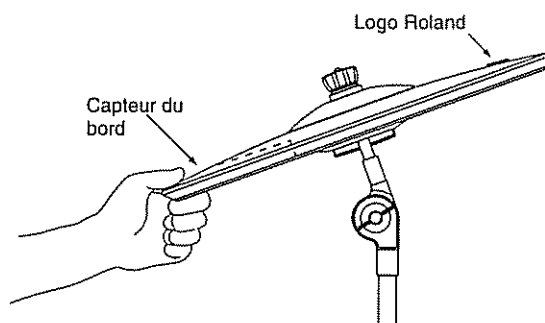

Détection de la position

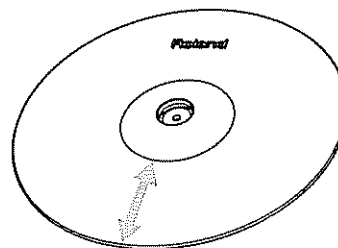

Si vous utilisez le IDW-1 avec contrôle V-Cymbal, vous disposez de la détection de position sur les différentes parties du corps de la CY-15R/CY-14C.

Le paramètre Trigger Type doit être réglé sur "RdA" ou "CrA"

IMPORTANT: Vous devez choisir un son de cymbale compatible avec cette fonction de détection de position (certaines cymbales Ride ID-10 et IDW-1). Reportez-vous à la liste des instruments se trouvant dans le mode d'emploi de l'expandeur concerné.



Les CY-15R et CY-14C disposent de la fonction de détection de position. La détection de position est possible lorsqu'elles sont branchées à l'entrée adéquate d'un expandeur Roland muni de cette fonction.

Pour le TDW-1 avec contrôle V-Cymbal

Jouer différents sons avec le corps, le dôme et le bord de la CY-15R (Trois types de déclenchement)

Lorsque vous utilisez le TDW-1 avec contrôle V-Cymbal, qui contrôle totalement les V-Cymbals, trois types de déclenchement (frappe sur le corps, le dôme et le bord) utilisant les deux sorties de la CY-15R sont possibles



La version d'origine du TDW-1 et la version de base du TD-10 n'admettent pas ces trois types de déclenchement (p 11).

Exemples de branchement

Comme indiqué ci-dessous, connectez les deux sorties de la CY-15R aux deux entrées "Trigger Input" du TD-10 (TDW-1 avec contrôle V-Cymbal) et effectuez les réglages pour les types de déclenchement correspondants

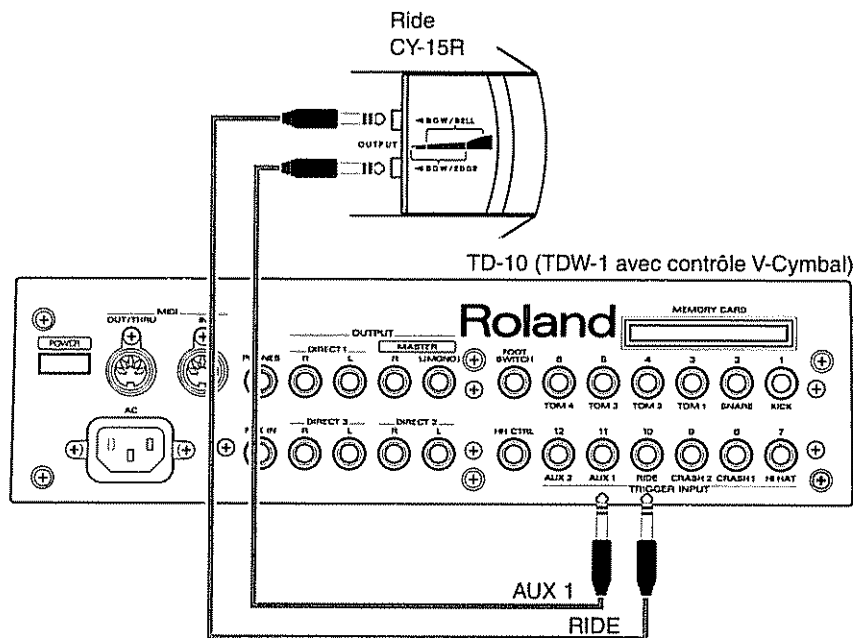

Réglage du paramètre Trigger Type

Les réglages d'usine par défaut de TRIGGER BANK 2 conviennent pour utiliser les trois types de déclenchement.

Comment sélectionner la Trigger Bank

- Appuyez sur [SETUP] - [F1 (TRIG)] - [F1 (BANK)]
- Sélectionnez BANK "2" en tournant la molette VALUE

OUTPUT	TRIG INPUT	TRIGGER TYPE
BOW/BELL	10/RIDE	RdA (CY-15R Position)
BOW/EDGE	11/AUX 1	CTR (CY-15R CONTROL)



Si vous connectez un pad ou une V-Cymbal UNIQUEMENT sur l'entrée Trigger Input dont le paramètre Trigger Type est réglé sur "CTR" (11/AUX 1), cela ne fonctionnera pas

Correspondances entre techniques de jeu et réglages Trigger Input

Techniques de jeu	TRIG INPUT
Frappe sur le corps	10/RIDE HEAD
Frappe sur le dôme	10/RIDE RIM
Frappe sur le bord	11/AUX 1 RIM

* Les sons "Ride Head" de l'entrée Trigger Input 11/AUX 1 ne seront pas audibles



Si vous utilisez un expandeur autre que le TD-10 + TDW-1 avec contrôle V-Cymbal (tel qu'un TD-10 sans l'extension ou la version d'origine du TDW-1), il vous faut utiliser soit la sortie BOW/BELL soit la sortie BOW/EDGE, mais PAS les deux (p 7). Lorsque les deux sorties sont utilisées simultanément, les deux entrées Trigger connectées sont audibles en même temps

* Pour en savoir plus sur ces trois types de déclenchement, voir le mode d'emploi du TDW-1 avec contrôle V-Cymbal

Réglage des paramètres Trigger de l'expandeur

Vous aurez peut-être à régler différemment les paramètres, il s'agit ici de valeurs de référence.

TD-10 (TDW-1 avec contrôle V-Cymbal)

	CY-12H	CY-14C	CY-15R
Trigger Type	HH	CrB	RdA
Sensitivity	7	8	8
Threshold	2	4	4
Curve	Linear	Linear	Linear

* Les paramètres Trigger de **TRIGGER BANK 2** sont réglés par défaut pour utiliser les V-Cymbals

* TDW-1 avec contrôle V-Cymbal dispose de paramètres Trigger Type exclusivement pour les V-Cymbals. Les paramètres Trigger avancés (ex Scan Time) sont automatiquement réglés lors du choix du Trigger Type

* Avec les trois types de déclenchement de la CY-15R, voir p 9

TD-10 (TDW-1 Version d'origine)

	CY-12H	CY-14C	CY-15R
Trigger Type	P7B	P7B	P7B
Sensitivity	7	8	8
Threshold	2	4	4
Curve	Linear	Linear	Linear
Scan Time	10	10	10
Retrigger Cancel	8	10	10
Mask Time	8	8	8
Xtalk Cancel	40	50	50
Mount Type	CymMount	CymMount	CymMount

* Vous devez régler chaque paramètre Trigger avancé (ex Scan Time) après avoir réglé le Trigger Type

TD-10 (Non-étendu)

	CY-12H	CY-14C	CY-15R
Trigger Type	PD7	PD7	PD7
Sensitivity	5	5	5
Threshold	3	3	3
Curve	Linear	Linear	Linear
Scan Time	10	10	10
Retrigger Cancel	3	3	3
Mask Time	8	8	8
Crosstalk Cancel	40	40	40

* Vous devez régler chaque paramètre Trigger avancé (ex Scan Time) après avoir réglé le Trigger Type

TD-8

	CY-12H	CY-14C	CY-15R
Pad Type (Trigger Type)	PD7	PD7	PD7
Sensitivity	10	10	10
Threshold	3	3	3
Curve	Linear	Linear	Linear
Scan Time	10	10	10
Retrigger Cancel	3	3	3
Mask Time	8	8	8
Crosstalk Cancel	40	40	40

* Vous devez régler chaque paramètre Trigger avancé (ex Scan Time) après avoir réglé le Trigger Type

TD-7

	CY-12H	CY-14C	CY-15R
Cross Talk Group	1	1	1
Velocity Curve	Norm3	Norm3	Norm3
Choke	ON	ON	ON
Max Dyna	5	5	5
Min Dyna	1	1	1
Min Velo	1	1	1
Mask Time	0	0	0
Threshold	1	1	1

* Chaque paramètre Trigger peut être réglé indépendamment pour les sons "Ride Head" et "Ride Rim"; ou réglé sur la même valeur pour les deux. De plus les paramètres Trigger peuvent être définis pour chaque Patch

TD-5

	CY-12H	CY-14C	CY-15R
Trigger Type	P1	P1	P1
Sensitivity	7	8	8
Threshold	2	2	2
Curve	Lnr	Lnr	Lnr
Scan Time	15	15	15
Retrigger Cancel	4	4	4
Mask Time	12	12	12
Crosstalk Cancel	50	50	50

* Vous devez régler chaque paramètre Trigger avancé (ex Scan Time) après avoir réglé le Trigger Type

Réglage des paramètres Trigger de l'expandeur

SPD-20

	CY-12H	CY-14C	CY-15R
Trig Sens	8	10	10
Trig Threshold	0	0	0
Trig Type	Pd5	Pd5	Pd5
Trig Curve	0	0	0

SPD-11

	CY-12H	CY-14C	CY-15R
Trig Sens	8	9	9
Trig Threshold	2	2	2
Trig Mask Time	8	8	8
Trig Scan Time	10	10	10

HPD-15

	CY-12H	CY-14C	CY-15R
Input Mode	HD/RM	HD/RM	HD/RM
Trig Type	PD-9	PD-9	PD-9
Trig Sens	10	10	10
Curve	Linear	Linear	Linear
Threshold	2	2	2
Scan Time	1	1	1
Retrig Cancel	2	2	2
Mask Time	4	4	4
X-Taik Rate	40	40	40

Techniques de jeu supportées par les divers expandeurs

	CY-15R/14C/12H Frappe Corps/ Bord	CY-15R Frappe Corps/ Dôme	CY-15R Trois types de déclenchement	CY-15R/14C Détection de Position	CY-15R/14C/12H Technique du "Choke"
TD-10 (TDW-1 avec contrôle V-Cymbal)	o	o	o	o	o
TD-10 (TDW-1 Version d'origine)	o	o	x	x	o
TD-10 (Non-étendu)	o	o	x	x	o
TD-8/7/5	o	o	x	x	o
SPD-20/11, HPD-15	o	o	x	x	o

* Pour en savoir plus sur le TDW-1, reportez-vous à la p 4

Dépannage

Vérifier d'abord ceci

Le Trigger Type est-il réglé correctement ?

Voir "Réglage des paramètres Trigger de l'expandeur (p. 10)" et faire les réglages adéquats

Utilisez-vous un câble mono ?

Si un câble mono est utilisé, le son ne change pas lors d'une frappe sur le bord ou sur le dôme. Le Choking n'est pas possible non plus. Utiliser un câble stéréo.

Sons de cymbale Ride bizarres (D'autres sons de cymbale sont audibles simultanément)

Le TDW-1 avec V-Cymbal Control est-il utilisé ?

Utiliser le TD-10 équipé d'un IDW-1 avec V-Cymbal Control

Si un expandeur autre qu'un TD-10 équipé du IDW-1 avec V-Cymbal Control est utilisé, connecter soit la sortie Bow/Bell, soit la sortie Bow/Edge du CY-15R, mais pas les deux au TD-10 (p. 7).

Est-ce que TRIGGER BANK 2 est sélectionné ?

Régler par défaut la banque "Trigger Bank 2"

* Seuls les réglages par défaut de la Trigger Bank 2 peuvent être copiés.

[SETUP] - [F1 (TRIG)] - [F1 (BANK)] - [TOOLS] - [F1 (COPY)]

Aucun son

Le paramètre Trigger Type est sur CTR (TDW-1 avec contrôle V-Cymbal uniquement).

Si le paramètre Trigger Type est réglé sur CTR, le son "Ride Head" n'est pas audible (p. 9)

Régler le paramètre Trigger Type sur un Pad que vous utilisez, tel que RdA ou CrB.

Le son ne change pas lors d'une frappe sur le bord

La connexion est sur la sortie BOW/BELL.

Établir la connexion sur la sortie BOW/EDGE pour que la CY-15R puisse accepter les frappes sur le bord.

Frapper sur une zone où se trouve un capteur de bord.

Les capteurs de bord des CY-15R et CY-14C sont situés sur la zone la plus près de vous, à l'avant (p. 8)

Le son ne change pas lors d'une frappe sur le dôme

La connexion est sur la sortie BOW/EDGE.

Établir la connexion sur la sortie BOW/BELL pour que la CY-15R puisse accepter les frappes sur le dôme.

* Les CY-14C et CY-12H ne réagissent pas aux frappes sur le dôme

Le "Choke est impossible

Saisissez une zone où se trouve un capteur de bord.

Les capteurs de bord des CY-15R et CY-14C sont situés sur la zone la plus près de vous, à l'avant (p. 8).

Les sons jouent deux fois

Un des câbles touche-t-il les V-Cymbals ?

Maintenir les câbles en place à l'aide des serre-câbles afin qu'ils ne touchent pas les cymbales. De plus, veillez à ce que les câbles ne soient pas tirés par les mouvements de la cymbale lors de la frappe (p. 6).

L'embase, la rondelle de feutre et l'écrou papillon sont-ils correctement fixés ?

Un double déclenchement peut se produire si l'embase et/ou le papillon sont desserrés. Les resserrer à l'aide d'une clé spéciale.

* Si un double déclenchement se produit toujours, essayez de régler les paramètres Trigger, tels que Retrigger Cancel, sur l'expandeur que vous utilisez (TD-10, etc.)

Le son ne varie pas lorsque la position de frappe change

Les CY-15R et CY-14C disposent de la fonction de détection de position. La détection de position est possible lorsqu'elles sont branchées dans l'entrée adéquate d'un expandeur Roland muni de cette fonction. Il faut choisir des sons qui changent en fonction de la position de jeu, comme certains sons de cymbale Ride. Reportez-vous à la liste des instruments se trouvant dans le mode d'emploi de l'expandeur.

Avec les Trigger Types RdB et CrB, la détection de position n'est pas possible. Utilisez RdA ou CrA.

* La CY-12H ne dispose pas de la fonction de détection de position.

Le Volume est trop faible

Le fait de frapper les cymbales lors de la mise sous tension de l'expandeur (TD-10, etc.) dégrade leur réponse lorsqu'elles sont ensuite frappées doucement. Ne frappez pas les cymbales lors de la mise sous tension.

Caractéristiques techniques

CY-15R (Ride)

- Taille : 15 pouces
- Déclenchement : 3 (Bow / Bell / Edge) (Corps / Dôme / Bord)
* Lorsque le TDW-1 avec V-Cymbal Control n'est pas utilisé, sélectionner "Bow/Bell" OU "Bow/Edge".
- Connecteurs : Prise de sortie BOW/BELL, Prise de sortie BOW/EDGE
- Dimensions : 376 (L) x 376 (P) x 50 (H) mm
- Poids : 1,6 kg
- Accessoires : Mode d'emploi, Papillon, Tampon de feutre, Embase, Câble de Connexion x 2, Serre-câble
- Options : Kit de Montage de la Cymbale (MDY-7U, MDY-10U)

CY-14C (Crash)

- Taille : 14 pouces
- Déclenchement : 2 (Bow / Edge) (Corps / Bord)
- Connecteurs : Prise de sortie BOW/EDGE
- Dimensions : 352 (L) x 352 (P) x 48 (H) mm
- Poids : 1,4 kg
- Accessoires : Mode d'emploi, Papillon, Tampon de feutre, Embase, Câble de Connexion, Serre-câble
- Options: Kit de Montage de la Cymbale (MDY-7U, MDY-10U)

CY-12H (Hi-Hat)

- Taille : 12 pouces
- Déclenchement : 2 (Bow / Edge) (Corps / Bord)
- Connecteurs : Prise de sortie BOW/EDGE
- Dimensions: 302 (L) x 302 (P) x 116 (H) mm
- Poids : 1,8 kg
- Accessoires : Mode d'emploi, Câble de Connexion
- Options: Kit de Montage du Pad (MDH-7U, MDH-10U)

* Dans un souci constant d'amélioration des produits, les caractéristiques et/ou l'apparence de cet appareil peuvent être sujets à modifications sans préavis.

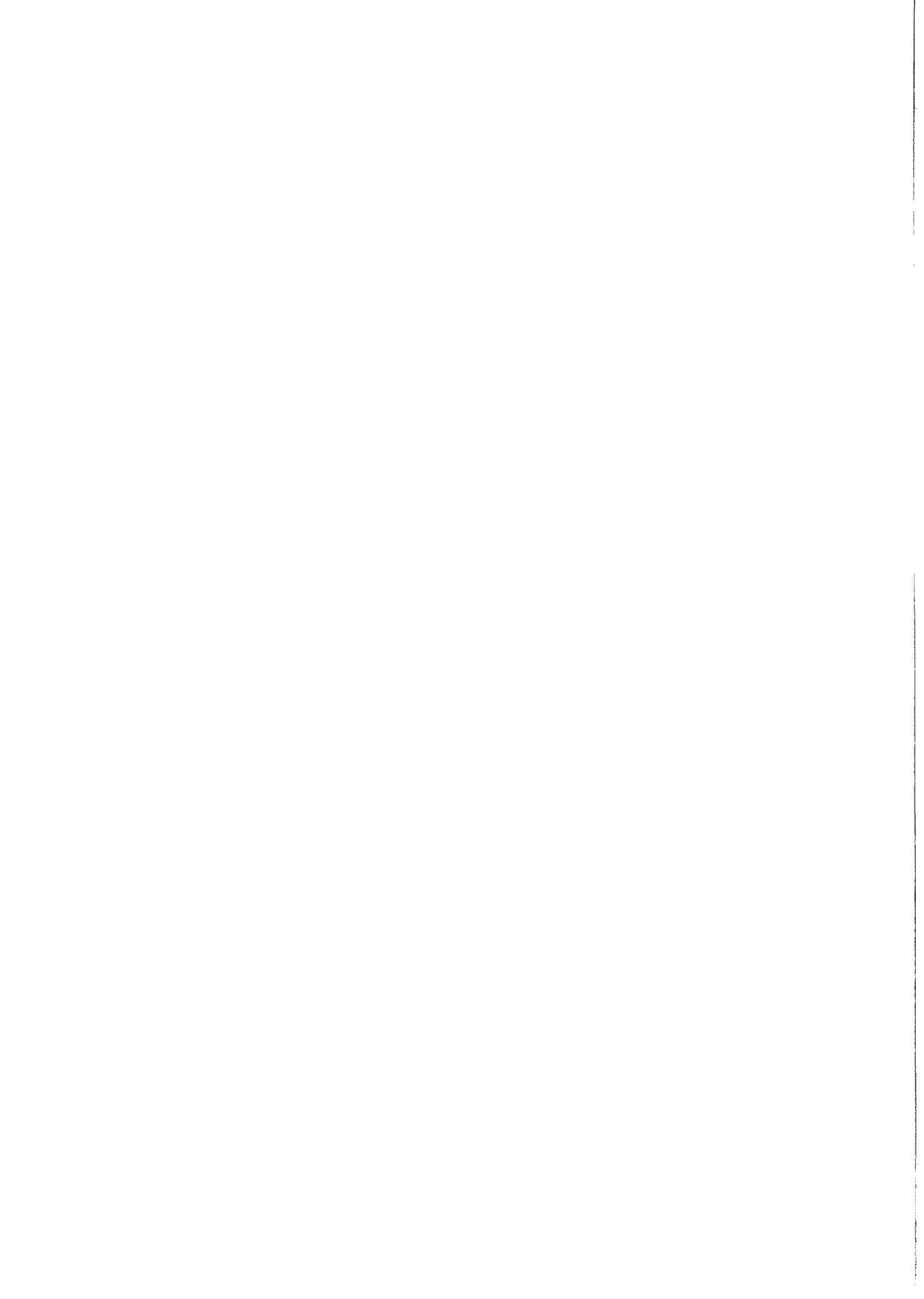

Information

Lorsque vous avez besoin d'un service après-vente, appelez le centre technique ou le revendeur agréé Roland le plus proche, figurant dans la liste ci-dessous.

AFRICA

EGYPT

Al Fanny Trading Office
P.O. Box 2904,
El Harnehi Helopolis, Cairo
EGYPT
TEL: (02) 4185531

REUNION

Maison FO - YAM Marcel
25 Rue Jules Heritault,
Chaudron - BP79 97 491
Ste Clotilde Cedex,
REUNION ISLAND
TEL: 28 29 16

SOUTH AFRICA

That Other Music Shop
(PTY) Ltd.
11 Melle St., Braamfontein,
Johannesburg
Republic of SOUTH AFRICA

P.O. Box 32918, Braamfontein 2017
Republic of SOUTH AFRICA
TEL: (011) 403 4105

Paul Bothner (PTY) Ltd.
17 Werdmuller Centre Claremont
7700
Republic of SOUTH AFRICA

P.O. Box 23032
Claremont, Cape Town
SOUTH AFRICA, 7735
TEL: (021) 674 4030

ASIA

CHINA

Beijing Xinghai Musical
Instruments Co., Ltd.
6 Huangnuchang Chao Yang
District, Beijing, CHINA
TEL: (010) 6774 7491

HONG KONG

Tom Lee Music Co., Ltd
Service Division
22-32 Pun Shan Street, Tsuen
Wan New Territories,
HONG KONG
TEL: 2415 0911

INDIA

Rivera Digitec (India) Pvt. Ltd
409, Nirman Kendra Mahalaxmi
Flats Compound Off. Dr. Edwin
Moses Road, Mumbai-400011,
INDIA
TEL: (022) 498 3079

INDONESIA

PT Citra Inti Rama
Jl. Cideng Timur No. 15/1-150
Jakarta Pusat
INDONESIA
TEL: (021) 6324170

KOREA

Cosmos Corporation
1461-9, Seocho-Dong,
Seocho Ku, Seoul, KOREA
TEL: (02) 3486-8855

MALAYSIA

Bentley Music SDN BHD
140 & 142, Jalan Bukit Bintang
55100 Kuala Lumpur, MALAYSIA
TEL: (03) 2443333

PHILIPPINES

G.A. Yupangeo & Co. Inc.
339 Gil J. Puyat Avenue
Makati, Metro Manila 1200,
PHILIPPINES
TEL: (02) 899 9801

SINGAPORE

Swee Lee Company
150 Sims Drive,
SINGAPORE 387381
TEL: 748-1669

CRISTOFORI MUSIC PTE
LTD
Blk 3014 Bedok Industrial Park E
#02-2148, SINGAPORE 489980
TEL: 243 9555

TAIWAN

ROLAND TAIWAN
ENTERPRISE CO., LTD.
Room 5 90 No. 112 Chung Shan
N.Road Sec 2, Taipei, TAIWAN
R.O.C.
TEL: (02) 2561 3339

THAILAND

Theera Music Co., Ltd.
330 Veeng NakornKasem, Soi 2
Bangkok 10100, THAILAND
TEL: (02) 2248821

VIETNAM

Saigon Music
138 Tran Quang Khai St.
District 1
Ho Chi Minh City
VIETNAM
TEL: (08) 844-4068

AUSTRALIA/ NEW ZEALAND

AUSTRALIA

Roland Corporation
Australia Pty., Ltd
38 Campbell Avenue
Dee Why West NSW 2099
AUSTRALIA
TEL: (02) 9982 8266

NEW ZEALAND

Roland Corporation (NZ) Ltd
97 Mt Eden Road, Mt. Eden,
Auckland 3, NEW ZEALAND
TEL: (09) 3098 715

CENTRAL/LATIN AMERICA

ARGENTINA

Instrumentos Musicales S.A.
Florida 656 2nd Floor
Office Number 206A
Buenos Aires
ARGENTINA, CP1005
TEL: (54-11) 4-393-6057

BRAZIL

Roland Brasil Ltda
Rua San Jose, 780 Sala B
Parque Industrial San Jose
Cotia - Sao Paulo - SP BRAZIL
TEL: (011) 4615 5666

COSTA RICA

JUAN Bansbach
Instrumentos Musicales
Ave. 1, Calle 11, Apartado 10237,
San Jose, COSTA RICA
TEL: (506) 258-0211

CHILE

Comercial Fancy II S.A.
Avenida Rancagua #0330
Providencia Santiago, CHILE
TEL: 56-2-373-9100

EL SALVADOR

OMNI MUSIC
75 Avenida Notre YY Alameda
Juan Pablo 2, No. 4010
San Salvador, EL SALVADOR
TEL: (503) 262-0788

MEXICO

Casa Veerkamp, s.a. de c.v.
Av. Toluca No. 323, Col. Olivar
de los Padres 01780 Mexico D.F
MEXICO
TEL: (525) 668 04 80

La Casa Wagner de

Guadalajara s.a. de c.v.
Av. Corona No. 202 S.J.
Guadalajara, Jalisco Mexico
C.P. 4100 MEXICO
TEL: (3) 613 1414

PANAMA

SUPRO MUNDIAL, S.A
Boulevard Andrews, Albrook
Panama City,
REP. DE PANAMA
TEL: (507) 315-0101

PARAGUAY

Distribuidora De
Instrumentos Musicales
J.E. Olear y ESQ. Manduvira
Edificio, El Dorado Planta Baja
Asuncion PARAGUAY
TEL: 595-21-492147

PERU

VIDEO Broadcast S.A.
Portinari 199 (ESQ. HALS),
San Borja, Lima 41,
REP. OF PERU
TEL: 51-14-7582226

URUGUAY

Todo Musica S.A.
Caacim 1844, Montevideo,
URUGUAY, CP11200
TEL: 5982-924-2335

VENEZUELA

Musiland Digital C.A
Av. Francisco de Miranda,
Centro Parque de Cristal, Nivel
C2 Local 20 Caracas
VENEZUELA
TEL: (02) 285 9218

EUROPE

AUSTRIA

Roland Austria GES.M.B.H.
Siemensstrasse 4, P.O. Box 74,
A-6063 RUM, AUSTRIA
TEL: (0512) 26 44 260

BELGIUM/HOLLAND/ LUXEMBOURG

Roland Benelux N. V.
Houtstraat 3, B-2260, Oevel
(Westerlo) BELGIUM
TEL: (014) 575811

DENMARK

Roland Scandinavia A/S
Nordhavnsvej 7, Postbox 880,
DK-2100 Copenhagen
DENMARK
TEL: (039)16 6200

FRANCE

Roland France SA
4, Rue Paul Henri SPAAK,
Parc de l'Esplanade, F 77 462 St.
Thibault, Lagny Cedex FRANCE
TEL: 01 609 73 500

FINLAND

Roland Scandinavia As,
Filial Finland
Lauttasaarentie 54 B
Fin-00201 Helsinki, FINLAND
TEL: (9) 682 4020

GERMANY

Roland Elektronische
Musikinstrumente HmbH
Oststrasse 96, 22844 Norderstedt
GERMANY
TEL: (040) 52 60090

GREECE

STOLLAS S.A
Music Sound Light
155, New National Road
26422 Patras, GREECE
TEL: 061-435400

HUNGARY

Intermusica Ltd.
Warehouse Area DEPO Pf.83
H-2046 Torokbalint HUNGARY
TEL: (23) 511011

IRELAND

Roland Ireland
Audio House, Belmont Court
Donnybrook, Dublin 4
Republic of IRELAND
TEL: (01) 2603501

ITALY

Roland Italy S. p. A
Viale delle Industrie 8,
20020 Arese, Milano, ITALY
TEL: (02) 937-78300

NORWAY

Roland Scandinavia Avd.
Kontor Norge
Lilleakerveien 2 Postboks 95
Lilleaker N-0216 Oslo
NORWAY
TEL: 273 0074

POLAND

P. P. H. Brzostowicz
Ul. Gibraltarska 4,
PL-03664 Warszawa POLAND
TEL: (022) 679 44 19

PORTUGAL

Tecnologias Musica e Audio,
Roland Portugal, S.A.
Cais Das Pedras, 8/9-1 Dto
4050-465 PORTO
PORTUGAL
TEL: (022) 608 00 60

ROMANIA

FBS LINES
Piata Libertatii 1,
RO-4200 Gheorgheni
TEL: (066) 164-609

RUSSIA

Siami Music Company
Sadovaya-Triumfalnaja st. 16
103006 Moscow, RUSSIA
TEL: 095 209 2193

SPAIN

Roland Electronics
de Espa a, S. A.
Calle Bolivia 239, 08020
Barcelona, SPAIN
TEL: (93) 308 1000

SWEDEN

Roland Scandinavia A/S
SWEDISH SALES OFFICE
Danvik Center 26, 2 tr.
S-131 30 Nacka SWEDEN
TEL: (08) 702 0020

SWITZERLAND

Roland (Switzerland) AG
Musitronic AG
Gerberstrasse 5, Postfach,
CH-4110 Liestal, SWITZERLAND
TEL: (061) 921 1615

UKRAINE

TIC-TAC
Mira Str. 19/108
P.O. Box 180
295400 Munkachyvo, UKRAINE
TEL: (03131) 414-40

UNITED KINGDOM

Roland (U.K.) Ltd.
Atlantic Close, Swansea
Enterprise Park SWANSEA
SA7 9FJ,
UNITED KINGDOM
TEL: (01792) 700139

MIDDLE EAST

BAHRAIN

Moan Stores
Bab Al Bahrain Road,
P.O. Box 20077
State of BAHRAIN
TEL: 211 005

CYPRUS

Radex Sound Equipment Ltd.
17 Diagorou St., P.O. Box 2046,
Nicosia CYPRUS
TEL: (02) 453 426

IRAN

MOCO, INC.
No.41 Nike St.Dr.Shariyati Ave
Roberoye Cerahe Mirdamad
Tehran, IRAN
TEL: 285 4169

ISRAEL

Halilit P. Greenspoon &
Sons Ltd.
8 Retzif Hahaliya Hashnya St
Tel-Aviv-Yafo ISRAEL
TEL: (03) 6823666

JORDAN

AMMAN Trading Agency
Prince Mohammed St. P.O. Box
825 Amman 11118 JORDAN
TEL: (06) 4641200

KUWAIT

Easa Husain Al-Yousifi
Abdullah Salem Street,
Safat KUWAIT
TEL: 5719499

LEBANON

A. Chahine & Fils
P.O. Box 16-5857 Gergi Zeidan St
Chahine Building, Achrafieh
Beirut, LEBANON
TEL: (01) 335799

QATAR

Al Emadi Co. (Badie Studio
& Stores)
P.O. Box 62,
DOHA QATAR
TEL: 4423-554

SAUDI ARABIA

aDawlah Universal
Electronics APL
Corniche Road, Aldorsayy Bldg.
1st Floor
SAUDI ARABIA

P.O. Box 2154, Alkhobar 31952
SAUDI ARABIA
TEL: (03) 898 2081

SYRIA

Technical Light & Sound
Center
Khaled Ibn Al Walid St
P.O. Box 13520
Damascus - SYRIA
TEL: (011) 2235 384

TURKEY

Barkat muzik aletleri ithalat
ve ihracat Ltd Sti
Siraselviler cad.Guney is hani 84-
86/6, Taksim, Istanbul TURKEY
TEL: (0212) 2499324

U.A.E.

Zak Electronics & Musical
Instruments Co. L.L.C.
Zabeel Road, Al Shercooq Bldg,
No. 14 Grand Floor DUBAI
U.A.E.
TEL: (04) 3360715

NORTH AMERICA

CANADA

Roland Canada Music Ltd.
(Head Office)
5480 Parkwood Way Richmond
B. C. V6V 2M4 CANADA
TEL: (0604) 270 6626

Roland Canada Music Ltd
(Toronto Office)
Unit 2, 109 Woodbine Downs
Blvd, Etobicoke, ON
M9V 6Y1 CANADA
TEL: (416) 213 9707

U. S. A.

Roland Corporation U.S.
5100 S. Eastern Avenue
Los Angeles, CA 90040-2938,
U. S. A.
TEL: (323) 890 3700

5 Février 2001 (Roland)