

Instrucciones para uso e instalación
Instruções de uso e instalação
Instructions d'utilisation et installation
Instructions for use and installation

MW-215

MW-215 B

MW-215 G

MW-215 GB

MW-325 G

MW-325 GB

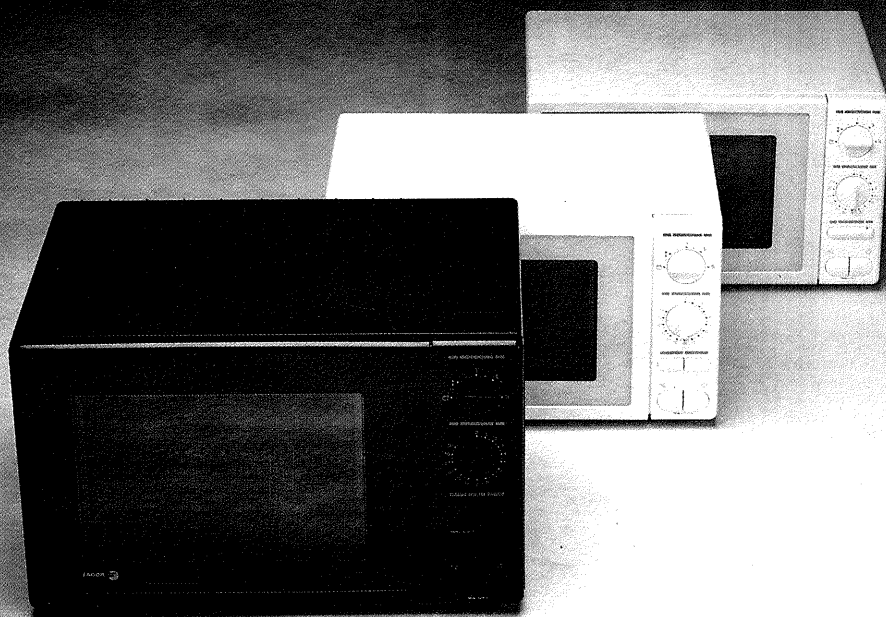

FAGOR





**Manual de instrucciones
para uso e instalación
de Hornos
Microondas**

**MW-215
MW-215 B**

**MW-215 G
MW-215 GB**

**MW-325 G
MW-325 GB**

FAGOR





Índice de materias

	Pág.
FAGOR piensa en Usted	4
Familiarícese con su Horno Microondas	4
Advertencias previas	5
Instrucciones de instalación	5
Descripción del Horno Microondas	7
Encastre	7
Cómo utilizar su Horno Microondas	8
Equivalencia de los símbolos	8
Función Microondas	9
Función Grill	9
Función simultánea	10
Limpieza y mantenimiento	10
Recomendaciones	10
Servicio Técnico	11
Advertencias	11

Introducción

FAGOR piensa en Usted

Porque en FAGOR, usted es lo más importante, y continuamente tratamos de ofrecerle un mejor servicio, hemos elaborado cuidadosamente este MANUAL DE INSTRUCCIONES, que le ayudará a conocer perfectamente su HORNO MICROONDAS.

LEALO DETENIDAMENTE; su lectura le permitirá obtener el máximo de rendimiento y prestaciones para las que ha sido creado; evitándole además posibles problemas y averías en las que sin su lectura usted podría incurrir.

Familiarícese con su HORNO MICROONDAS

Antes de nada usted debe familiarizarse y conocer perfectamente su HORNO MICROONDAS.

OBSERVELO DETENIDAMENTE.

Con el fin de ayudarle a reconocer todos y cada uno de los dispositivos y elementos de los que está dotado, hemos incorporado a este MANUAL unas figuras ilustrativas. Le rogamos se sirva consultarla. En ellas aparecen una serie de ilustraciones que sin duda le ayudarán a comprender mejor el texto, y localizar visualmente todos los elementos que componen su aparato.

Advertencias previas

Es indispensable que las operaciones de instalación de su HORNO MICROONDAS, sean efectuadas por PERSONAL CUALIFICADO, según las normas en vigor.

Adherida en la parte posterior de su aparato se encuentra la PLACA DE CARACTERISTICAS, en ella figuran los datos técnicos y de identificación.

ESTA PLACA DEBE SER CONSULTADA ANTES DE PROCEDER A REALIZAR LAS CONEXIONES ELECTRICAS.

No intente hacer bricolaje con su Horno Microondas, cualquier modificación de las conexiones eléctricas, o de los sistemas de seguridad, puede hacer que el Horno funcione con la puerta abierta

exponiendo al usuario al efecto de las microondas.

Este aparato ha sido construido de acuerdo a las normativas de seguridad más exigentes, por lo que sólo puede funcionar con la puerta cerrada, de esta forma, las ondas no pueden salir nunca fuera del recinto del Horno.

No coloque ningún objeto entre la puerta y el frontal del horno, ni deje que se acumulen residuos que impidan el perfecto cierre de la puerta.

Instrucciones de instalación

Emplazamiento del Horno

- Coloque el aparato sobre una superficie lisa y estable.
- Elija un emplazamiento alejado de cualquier foco de calor o vapor.
- No utilice el Horno siempre que existan condensaciones de vapor en el exterior del mismo.
- Es conveniente que el Horno se encuentre en un lugar lo más ventilado posible.
- El film plástico que cubre la parte interior de la puerta en los aparatos sin GRILL, no debe ser retirado.

Antes de conectar el aparato

Antes de utilizar por primera vez su Horno Microondas, compruebe que éste se encuentra en perfecto estado. No utilice el Horno si éste ha sufrido algún desperfecto durante su transporte. Es muy importante que la puerta no esté dañada y que cierre adecuadamente. Compruebe las bisagras, pestillos, la rejilla y la cara interior de la puerta.

Conexión

Los Hornos Microondas FAGOR de sobremesa, han de conectarse a un enchufe de 220 V. y 50 Hz., con toma de tierra. Su instalación debe, así mismo, estar protegida con un fusible térmico de 16 amperios.

POR SU SEGURIDAD PERSONAL ESTE APARATO DEBE SER CONECTADO ADECUADAMENTE A TIERRA. CON EL FIN DE QUE ESTE SE ENCUENTRE PERFECTAMENTE VENTILADO DEJE POR LO MENOS 10 cm. LIBRES POR DETRAS DEL APARATO.

SU APARATO

MUY IMPORTANTE

- Su aparato sirve exclusivamente para el uso doméstico: cocer, calentar o descongelar alimentos.
- Para evitar el deterioro de su aparato, nunca lo active vacío y sin bandejas.
- Previamente a cualquier utilización, asegúrese de que la vajilla es adecuada para el uso en horno microondas (por ejemplo, porcelana, vidrio refractario...)
- Vigile de vez en cuando el horno, si calienta o cuece los alimentos en recipientes desechables de plástico, papel o cualquier otro material combustible.
- Se desaconseja el uso de vajilla metálica, de tenedores, cucharas, cuchillos, así como de toda clase de ligaduras y grapas metálicas para bolsas de congelación. No obstante, podrá proceder de vez en cuando a la puesta a temperatura de alimentos envasados en barquillas de aluminio de poca altura (4 cm como máximo) sin la tapadera. La duración necesaria para calentar resultará sin embargo ligeramente más larga. En este caso, procure que la barquilla se encuentre bien colocada en el centro de la bandeja de cristal y que nunca esté en contacto con las paredes metálicas o la puerta del aparato.
- Para calentar
 - biberones : quite imperativamente la boquilla, agite el líquido y compruebe la temperatura sobre la mano antes de dar.
 - alimentos para niños : es imperativo mezclar y comprobar la temperatura antes de dar, de manera a evitar graves quemaduras internas
- no conviene calentar ni cocer huevos con las cáscaras en el microondas. Pueden estallar y provocar quemaduras graves o estropear definitivamente su horno.
- en la mayoría de los casos, conviene tapar los alimentos, resultarán más sabrosos y su aparato quedará en perfecto estado de limpieza. No obstante, antes de cocer alimentos o calentar líquidos en una botella o un recipiente hermético, conviene quitar el tapón o la tapadera
- en caso de líquido hirviendo y para evitar que rebose, espere 20 segundos antes de introducir cualquier elemento y sacarlo del aparato.
- en caso de poca carga (una salchicha, un croissant, etc...) coloque un vaso de agua cerca del alimento.
- Si mantiene los alimentos durante un tiempo excesivo, puede que resulten secos e incluso carbonizados. Para evitar tales incidentes, respete el tiempo indicado en el libro de recetas que acompaña su aparato. Nunca utilice una duración idéntica a la de una cocción en horno tradicional.
- Si se da cuenta que aparece humo, mantega cerrada la puerta del horno, póngalo fuera de tensión o desconéctelo de la alimentación eléctrica.

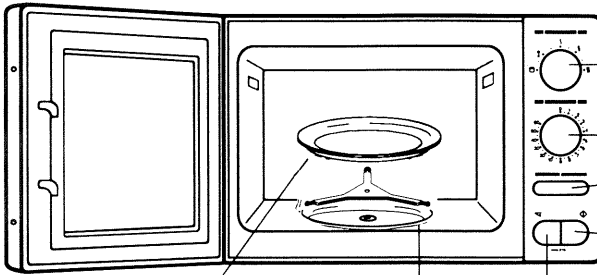

21 I.
MW 215
MW 215 B

- Mando de programa
- Mando minuterio
- Mando de parada del plato giratorio
- Mando de puesta en marcha
- Mando apertura puerta
- Plato giratorio
- Soporte con ruedas

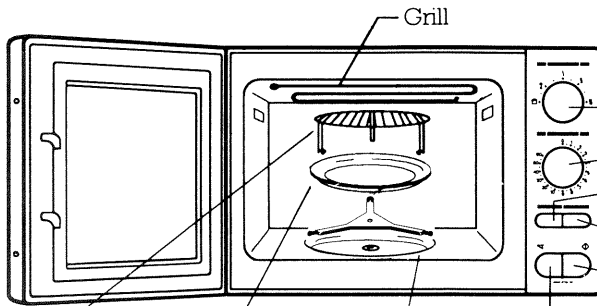

21 I. GRILL
MW 215 G
MW 215 GB

- Grill
- Mando de programa
- Mando minuterio
- Mando de parada del plato giratorio
- Mando GRILL
- Mando de puesta en marcha
- Mando apertura puerta
- Rejilla soporte
- Plato giratorio
- Soporte con ruedas

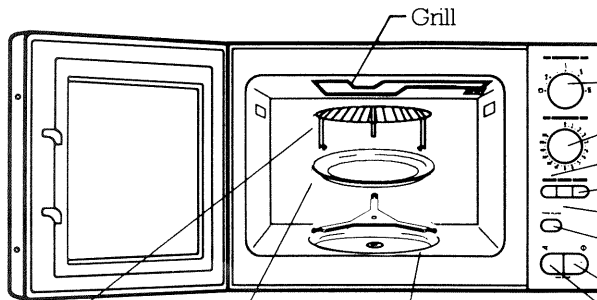

32 I. GRILL
MW 325 G
MW 325 GB

- Grill
- Mando de programa
- Mando minuterio
- Mando microondas
- Mando combi
- Mando GRILL
- Mando de parada del plato giratorio
- Mando de puesta en marcha
- Mando apertura puerta
- Rejilla soporte
- Plato giratorio
- Soporte con ruedas

Descripción del Horno Microondas

- **PUERTA:** Con rejilla de seguridad que permite la visión del interior del horno, y a su vez impide el paso de las microondas.
- **PESTILLO Y CLAVIJA DE SEGURIDAD:** El Horno no funciona hasta que la puerta esté perfectamente cerrada.
- **LAMPARA INTERIOR:** Se enciende al mover el MANDO SELECTOR DE TIEMPO DE FUNCIONAMIENTO de la posición CERO (0).
- **ESTRUCTURA DE CHOQUE:** Evita fugas de microondas durante el funcionamiento del Horno.
- **PLATO GIRATORIO:** El Plato Giratorio, permite una cocción homogénea del alimento sin manipulación. Su rotación, está dirigida por un eje de arrastre y un soporte de rodillos, que gira indistintamente en los dos sentidos, si no lo hace compruebe que todos los elementos se encuentran en su posición correcta.
El Plato Giratorio puede ser también utilizado como plato de cocción. En caso de que desee extraerlo, haga presión sobre el borde exterior.
- **MANDO PARADA DE PLATO GIRATORIO:** Este mando permite utilizar grandes recipientes en toda la superficie interior del Horno. En caso de que emplee este tipo de recipientes, será necesario que sea usted, quien haga girar el recipiente o remueva los alimentos a media cocción. Para esta función, utilice el mando PARADA DE PLATO GIRATORIO.
- **REJILLA SOPORTE (Solo en modelos con GRILL):** Esta rejilla, en FUNCION GRILL, permite dorar los alimentos de poca altura, por lo que solamente se utilizará para gratinar. Cuando se utilice en FUNCION SIMULTANEA, es indispensable que esté correctamente centrada sobre el Plato Giratorio. En ningún caso debe ser utilizada con recipientes metálicos, ni en la FUNCION MICROONDAS.

Posibilidades encastre

Todos los modelos de Hornos Microondas tienen posibilidad de ser encastrados en mueble, mediante un Kit preparado a tal efecto. Si desea obtenerlo, consulte a su proveedor.

Cómo utilizar su Horno Microondas

Consejos generales

- Nunca haga funcionar su Horno Microondas en vacío, o sin Plato Giratorio.
- Para alimentos de poco volumen (una salchicha, un bollo, etc...), coloque un vaso con agua al lado del alimento.
- Para calentar biberones (sin tetina), agite la leche y, antes de utilizarla, compruebe su temperatura en el dorso de la mano.
- Cuando un líquido se encuentre en ebullición en el interior del microondas, y para evitar que éste se desborde, espere siempre 20 segundos, antes de introducir en él cualquier elemento, o sacarlo del aparato.
- Utilice recipientes de vidrio especial resistente al fuego: porcelana, cerámica...
- No es aconsejable la utilización de recipientes metálicos, así como tampoco de tenedores, cucharas, cuchillos o cierres metálicos de los que comúnmente se emplean para las bolsas de descongelación caseras. Sin embargo se pueden calentar, ocasionalmente alimentos envasados en recipientes de aluminio de poca altura (máximo 4 cm.), retirando previamente la tapadera. Tenga en cuenta que el tiempo de calentamiento será ligeramente más largo. En este caso, compruebe que el recipiente esté bien colocado en el centro de la bandeja de vidrio, y que no está en contacto con las paredes metálicas, ni con la puerta del aparato.

Equivalencia de los símbolos



Mantenimiento

Para mantener al calor. Para calentar o descongelar mantequilla, crema, queso, helado, vino, cualquier otro alimento frágil.



Descongelado

Para pequeñas piezas de carne, de pescado, fruta, pan, bollería..., o para terminar cocciones delicadas.



Cocción Lenta

Para terminar guisos empezados en COCCION FUERTE: Judías lenjetas, etc.



Cocción Moderada

Para terminar platos empezados en cocción fuerte, y que no deben cocerse demasiado en superficie: Asado de ternera, de cerdo...



Cocción Fuerte

Para verduras, pescados, aves y sopas.
Para calentar restos, platos precocinados o congelados...
Para precalentar la bandeja de dorar (8 minutos máximo).
Para calentar platos preparados y verduras congeladas.

Función Microondas

Modo de empleo

Siempre que usted desee utilizar su horno en la FUNCION MICROONDAS realice las siguientes operaciones:

1. Abra la puerta del microondas. Para ello utilice el MANDO DE APERTURA de la puerta.
2. Introduzca el alimento en el aparato. Recuerde que siempre que introduzca un alimento en el microondas debe hacerlo en un recipiente adecuado.
3. Cierre la puerta y compruebe que ha quedado bien cerrada, de lo contrario el horno no funcionará.
4. Seleccione el programa de cocción deseado, para ello utilice el MANDO SELECTOR DE PROGRAMAS.
5. Fije el tiempo de cocción mediante el MANDO SELECTOR DE TIEMPO DE FUNCIONAMIENTO. Si desea un tiempo de cocción inferior a 2 minutos, gire el MANDO SELECTOR DE TIEMPO DE FUNCIONAMIENTO, hasta rebasar 2 minutos; luego vuelva hacia atrás, y coloque el mando en el tiempo que desee.
6. Pulse el MANDO DE PUESTA EN FUNCIONAMIENTO. El Plato se pondrá a girar y el horno se iluminará.

Al finalizar el tiempo de cocción por usted seleccionado, el horno se parará automáticamente, y sonará un timbre de aviso, así mismo la luz del interior del horno se apagará.

Si abre la puerta antes de que el programa finalice, el horno se detendrá automáticamente, y deberá accionar el mando de puesta en marcha, de nuevo, para que el aparato vuelva a funcionar.

Función GRILL

Modelos: MW-215 G
MW-215 GB
MW-325 G
MW-325 GB

Características generales

Esta Función permite dorar los alimentos como gratinados, carnes, etc.

Dependiendo de las recetas, puede utilizarse antes o después de la cocción.

Cuando se utilice el GRILL, es preciso protegerse las manos para sacar los platos, así como emplear recipientes que soporten altas temperaturas, por ejemplo de vidrio especial para el fuego, o de cerámica.

Modo de empleo

- Coloque el alimento sobre la rejilla o sobre el Plato Giratorio, según sea la altura del plato que desee dorar.
- Seleccione la función Grill pulsando el mando GRILL.
- Indique el tiempo con el MANDO SELECTOR DE TIEMPO DE FUNCIONAMIENTO.
- Pulse el MANDO DE PUESTA EN FUNCIONAMIENTO. La bandeja comenzará a girar y el horno se iluminará.

Consejo práctico

Cuando acabe de realizar una cocción con el GRILL, e inmediatamente desee utilizar la FUNCION MICROONDAS (para cocinar o descongelar), al existir una temperatura en el interior del horno resultante del proceso anterior, usted deberá seleccionar siempre una temperatura inferior a la que normalmente utiliza para ello.

Función simultánea

Modelos: MW-325 G
MW-325 GB

Esta función combina las funciones de MICROONDAS Y GRILL, lo que permite una cocción rápida.

Modo de empleo

- Coloque el alimento sobre la rejilla o sobre el Plato Giratorio, según sea la altura del plato que desee dorar.
- Seleccione la función COMBINADA.
- Seleccione la potencia MICROONDAS.
- Indique el tiempo con el MANDO SELECTOR DE TIEMPO DE FUNCIONAMIENTO.
- Pulse el MANDO DE PUESTA EN FUNCIONAMIENTO. La bandeja comenzará a girar y el horno se iluminará.

Ejemplos de cocción simultánea

- Pollo (u otra ave) para 1 kg.
TIEMPO: 20 minutos. MICROONDAS + PROGRAMA COCCION FUERTE.
- Asado de cerdo.
TIEMPO: 45 minutos. MICROONDAS + PROGRAMA DESCONGELACION.
- Patatas gratinadas.
TIEMPO: 18 minutos. MICROONDAS + PROGRAMA COCCION FUERTE.
- Cordero asado.
TIEMPO: 30/35 minutos. MICROONDAS + PROGRAMA DESCONGELACION.

Limpieza y mantenimiento

- Ha de realizarse con una esponja humedecida en agua jabonosa. Esta esponja ha de utilizarse tanto en el interior del aparato como en el exterior del mismo.
- El Plato Giratorio puede retirarse para facilitar la limpieza. Para ello hágalo bascular presionando el borde exterior. Si usted retira el dispositivo de arrastre, evite que el agua penetre en el agujero del Eje Motor.
Si su horno dispone de FUNCION GRILL, efectúe la limpieza cuando el horno esté aun caliente.
- La arandela aislante de plástico situada entre la cavidad y el dispositivo de arrastre, debe permanecer siempre en su lugar.
- Una vez finalizadas las operaciones de limpieza, no olvide colocar de nuevo el Plato.

Recomendaciones

- Los contornos de la puerta y del horno, deben estar siempre limpios. En caso de que un exceso de suciedad hubiese dañado dichas superficies, recurra a un técnico especializado, antes de utilizar su aparato.
- No es aconsejable el uso de productos abrasivos, alcohol o disolventes, ya que éstos podrían deteriorar el aparato.
- En caso de olores desagradables, haga hervir en una taza agua con zumo de limón o vinagre, durante 2 minutos, y posteriormente seque las paredes del horno.
- En los aparatos provistos de elementos calentadores, la puerta y las salidas de aire pueden alcanzar altas temperaturas, tenga cuidado de no tocar esas partes.

Servicio Técnico

En caso de que sea necesario reparar su horno, diríjase al SERVICIO TECNICO AUTORIZADO más cercano a su domicilio.

NOTA: Antes de avisar al SERVICIO TECNICO, le recomendamos que realice las siguientes operaciones:

— Compruebe que el Horno está enchufado correctamente.

— Compruebe si ha seguido las instrucciones correctamente.

RECUERDE QUE EL HORNO SIEMPRE HA DE SER ATENDIDO POR PERSONAL TECNICO AUTORIZADO.

NO DESARME NUNCA SU HORNO, DE LO CONTRARIO LA GARANTIA QUE POSEE QUEDARA INVALIDADA.

Advertencias

- a) No permita que nadie, a excepción de un técnico del SERVICIO AUTORIZADO por FAGOR, realice reparaciones en el Horno, de lo contrario se anulará la Garantía. Es peligroso, que personas que no sean técnicos del servicio autorizado por FAGOR, realicen trabajo de reparaciones en el Horno.
- b) No quite la TAPA EXTERIOR, LA PUERTA, O EL PANEL DE CONTROL, bajo ninguna circunstancia. Esto también anulará la Garantía.
- c) No coloque ningún objeto entre la parte delantera del aparato y la puerta.
- d) No ponga en funcionamiento el Horno, si el sello de la puerta está dañado, o si la puerta no se puede cerrar adecuadamente, inspeccione estas partes por si estuviesen dañadas. Si hubiese algún daño en éstas, el Horno no debe ser utilizado hasta que haya sido reparado por un técnico de servicio preparado por FAGOR.
- e) No utilice nunca el Horno cuando esté vacío, ya que éste podría dañarse.



**Manual de instruções
de uso e instalação
de Fornos
Microondas**

**MW-215
MW-215 B**

**MW-215 G
MW-215 GB**

**MW-325 G
MW-325 GB**

FAGOR





Índice

	Pag.
FAGOR pensa em si.....	16
Familiarize-se com o seu Forno Microondas.....	16
Avisos prévios	17
Instruções para a instalação	17
Descrição do Forno Microondas	19
Encastre	19
Como utilizar o seu Forno Microondas	20
Equivalência dos símbolos	20
Função do Microondas	21
Função do Grill	21
Função simultânea	22
Limpeza e manutenção	22
Recomendações	22
Serviço de Assistência Técnica	23
Aviso	23

Introducción

FAGOR pensa em si

Porque você é importante, a Fagor quer lhe oferecer sempre o melhor serviço.

Este MANUAL DE INSTRUÇÕES foi elaborado para o ajudar a conhecer o seu novo FORNO MICROONDAS.

LEIA-O ATENTAMENTE pois irá conseguir o máximo aproveitamento nas prestações para as quais foi concebido e poderá evitar eventuais problemas ou avarias que surgem duma má utilização.

Familiarize-se com seu FORNO MICROONDAS

Antes de mais, é necessário familiarizar-se com o seu FORNO MICROONDAS: OBSERVE-O ATENTAMENTE.

A fim de o ajudar a reconhecer todos e cada um dos vários dispositivos e elementos que o aparelho dispõe, foram anexadas neste MANUAL umas ilustrações. Não deixe de as consultar pois elas poderão ajudá-lo a compreender melhor o texto e a localizar visualmente todos os elementos do aparelho.

Avisos prévios

É indispensável que as operações de instalação do seu FORNO MICROONDAS sejam efectuadas por PESSOAL QUALIFICADO, segundo as normas vigentes.

A PLACA DE CARACTERÍSTICAS encontra-se na parte posterior do aparelho e nela figuram os dados técnicos e de identificação.

ESTÁ PLACA DEVE SER CONSULTADA ANTES DE PROCEDER ÀS LIGAÇÕES ELÉCTRICAS.

Qualquer alteração nas ligações eléctricas ou nos sistemas de segurança pode fazer com que o forno funcione com a porta aberta expondo o utilizador às microondas.

Este aparelho é fabricado de acordo com as normas de segurança mais exigentes, pelo que apenas funciona com a

porta fechada, limitando as ondas ao recinto do forno.

Não coloque nenhum objecto entre a porta e a zona frontal do forno, nem deixe acumular resíduos que impeçam o fecho perfeito da porta.

Instruções para a instalação

Onde instalar o Forno

- Coloque o aparelho sobre uma superfície lisa e estável.
- Escolha um local que fique longe de qualquer fonte de calor ou vapor.
- Não utilize o forno quando houver condensações de vapor no exterior.
- É conveniente que o Forno fique num local ventilado.
- O filme plástico que cobre a parte interna da porta nos aparelhos sem GRILL não deve ser retirado.

Antes de ligar o aparelho

Antes de utilizar pela primeira vez o Forno Microondas, verifique se este se encontra em perfeitas condições. Se não estiver em bom estado não o utilize. É muito importante que a porta não esteja danificada e que feche perfeitamente. Confira também os restantes elementos que o compõe.

Ligação

Os fornos microondas FAGOR de bancada devem ser ligados a uma tomada de 220 V. e 50 Hz. com terra. A sua instalação também deve ficar protegida com um fusível térmico de 16 amperes.

PARA A SUA SEGURANÇA PESSOAL ESTE APARELHO DEVE SER LIGADO CORRECTAMENTE À TERRA.

PARA QUE O APARELHO FIQUE PERFEITAMENTE VENTILADO DEIXAR PELO MENOS UM ESPAÇO DE 10 cm. ATRÁS DO APARELHO.

SEU APARELHO

MUITO IMPORTANTE

- O seu aparelho é destinado exclusivamente ao uso doméstico, para cozer, requeantar ou descongelar alimentos.
- Para evitar que o seu aparelho se deteriore, nunca o faça funcionar vazio e sem a bandeja.
- Antes de qualquer utilização, assegure-se que os recipientes são apropriados para o uso com um forno a micro-ondas (por exemplo: vidro refractário, porcelana...)
- Vigie de tempos a tempos o forno, se os alimentos forem aquecidos ou cozidos em recipientes não reutilizáveis de matéria plástica, de papel ou outro material combustível.
- É desaconselhada a utilização de recipientes metálicos, de garfos, colheres e facas, assim como de fechos de metal para sacos de congelação. No entanto, ocasionalmente, é possível tornar a pôr alimentos condicionados num recipiente baixo (no máximo 4 cm) de alumínio sem a tampa na temperatura desejada. Todavia, o tempo necessário para o reaquecimento será ligeiramente superior. Neste caso, preste atenção para que o recipiente seja colocado bem no centro da bandeja de vidro e para que ele não esteja em nenhum caso em contacto com as paredes metálicas e com a porta do aparelho.
- No caso de reaquecimento:
 - de biberões (imperativamente sem o bico de borracha), agite o líquido e teste a temperatura no dorso da mão antes da absorção.
 - de alimentos para crianças, é imperativo que se misture e verifique a temperatura antes da ingestão, a fim de evitar queimaduras internas graves.
- O reaquecimento ou o cozimento no micro-ondas de ovos com a casca, de ovos en cocotte ou estrelados deve ser proscrito. Eles podem rebentar e provocar queimaduras graves ou a degradação irremediável do seu forno.
- É necessário cobrir os alimentos na maior parte dos casos, eles ficarão mais saborosos e o seu aparelho ficará limpo. No entanto, antes de cozer alimentos ou de requeantar líquidos numa garrafa ou num recipiente hermético, a rolha ou a tampa devem ser retirados.
- No caso de líquido em ebulição, a fim de evitar que ele transborde, espere 20 segundos antes de introduzir qualquer elemento e de retirá-lo do aparelho.
- No caso de volumes pequenos (uma salsicha, um pãozinho, etc...) ponha um copo d'água ao lado do alimento.
- Um tempo longo demais pode dessecar o alimento e carbonizá-lo. Para evitar tais incidentes, respeite os tempos recomendados no livro de receitas que acompanha o seu forno. Nunca utilize os mesmos tempos que os utilizados para cozer num forno tradicional.
- Se constatar o aparecimento de fumaça, mantenha a porta do forno fechada, desligue o forno ou retire a tomada eléctrica.

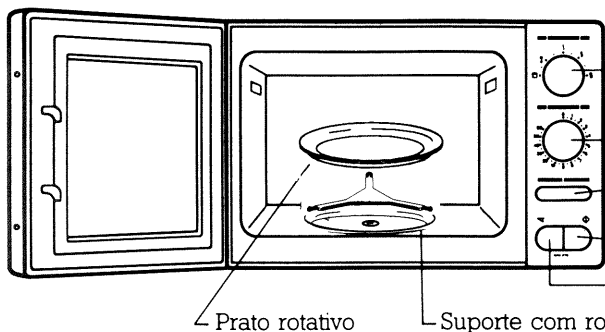

21 l.
MW-215
MW-215 B

- Comando de programação
- Comando dos minutos
- Comando de paragem do prato
- Comando de arranque
- Comando de abertura porta

Prato rotativo Suporte com rolos

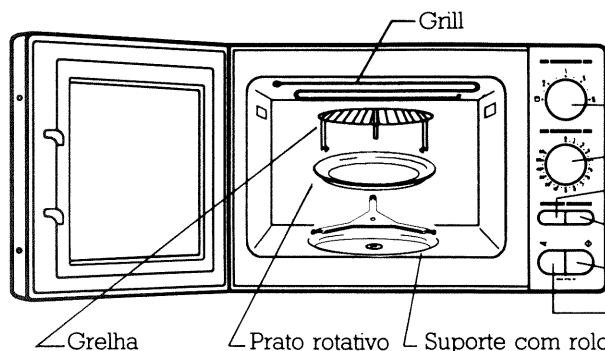

21 l. GRILL
MW-215 G
MW-215 GB

- Comando de programação
- Comando dos minutos
- Paragem do prato de jeja
- Comando Grill
- Comando de arranque
- Comando de abertura porta

Grelha Prato rotativo Suporte com rolos

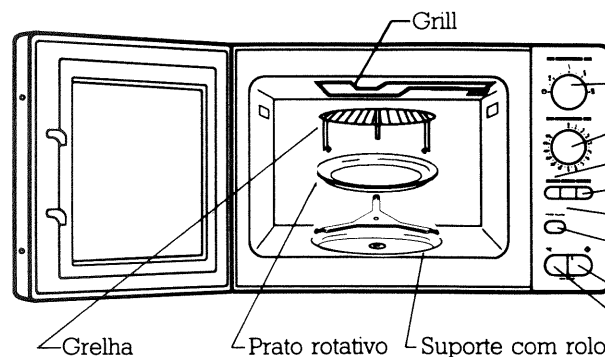

32 l. GRILL
MW-325 G
MW-325 GB

- Comando de programação
- Comando dos minutos
- Comando de microondas
- Comando Combi
- Comando Grill
- Comando de paragem do prato
- Comando de arranque
- Comando de abertura porta

Grelha Prato rotativo Suporte com rolos

Descrição do Forno Microondas

- **PORTA:** com rede de segurança que permite visualizar a parte interior do forno e impede a passagem das microondas.
- **FECHO DE SEGURANÇA:** o forno só funciona se a porta se encontrar perfeitamente fechada.
- **LÂMPADA INTERIOR:** Acende logo que se ligue o **COMANDO SELECTOR DO TEMPO DE FUNCIONAMENTO**.
- **ESTRUTURA DE CHOQUE:** Evita fugas de microondas durante o funcionamento do forno.
- **PRATO ROTATIVO:** Permite uma cozedura homogénea do alimento, sem precisar de manipulação. A sua rotação é comandada por um eixo e um suporte de cilindros, e efectua-se nos dois sentidos. Se o movimento de rotação não se verifica, é necessário ver se todos os elementos estão na posição correcta. O prato poderá ser utilizado como prato de cozedura. Para a sua extracção fazer pressão sobre o bordo exterior.
- **COMANDO PARA IMOBILIZAR O PRATO:** Permite utilizar grandes recipientes em toda a superfície do forno. Neste caso é preciso mudar a posição do recipiente de cozinha ou mexer os alimentos durante a cozedura. Para esta função, utilizar o comando de **PARAGEM DO PRATO**.
- **GRELHA (Só nos modelos com GRILL):** Esta grelha na função **GRILL** permite dourar os alimentos. Quando for utilizada na função **COMBI**, deverá ficar correctamente centrada sobre o prato rotativo. Nunca deverá ser utilizada com recipientes metálicos nem na **FUNÇÃO MICROONDAS**.

Possibilidades de encastre

Todos os modelos de Fornos Microondas podem ser encastrados, por meio de um kit próprio para o efeito. Para a obtenção do kit consulte o seu fornecedor.

Como utilizar o Forno Microondas

Conselhos gerais

- Nunca faça funcionar o forno vazio ou com o prato rotativo.
- Para uma pequena quantidade de alimento, colocar um copo de água ao lado do alimento.
- Para aquecer biberons (sem bico) agite o leite e comprove a sua temperatura no dorso da mão.
- Quando um líquido começa a ferver dentro do microondas, espere sempre 20 segundos antes de introduzir nele qualquer alimento ou tirá-lo do forno.
- Utilizar recipientes em vidro especial resistente ao calor: porcelana, cerâmica.
- Não se aconselha a utilização de recipientes ou utensílios em metal ou com partes em metal. No entanto, ocasionalmente, poderá aquecer alimentos preparados em recipientes de alumínio de pouca altura (máximo de 4 cm.) retirando-lhe a tampa antes. Neste caso, ter em conta que o tempo de aquecimento será ligeiramente superior e que o recipiente deverá estar perfeitamente centrado no prato rotativo, não ficando nunca em contacto com as paredes nem com a porta do forno.

Equivalência dos símbolos



Manutenção

Para manter o calor. Para aquecer ou descongelar manteiga, natas, queijo, sorvete, vinho...



Descongelação

Para pequenas peças de carne, peixe, fruta, pão, bolos, ou para finalizar cozzeduras delicadas.



Cozedura Lenta

Para finalizar guisados iniciados na cozzedura forte, como feijão, lentilhas...



Cozedura Moderada

Para finalizar a confecção de pratos que iniciaram a cozzedura na função forte ou que não possam ser demasiado cozinhados superficialmente: assados de vitela, de porco... Para a preparação de peixes delicados: trilhas, sardinhas...



Cozedura Forte

Para legumes, peixes, aves ou sopas. Para aquecer restos, pratos preparados ou congelados... Para aquecimento prévio de um recipiente (8 minutos no máximo).

Função do Microondas

Modo de utilização

Sempre que deseje utilizar o Forno na FUNÇÃO MICROONDAS, efectuar as seguintes operações:

1. Abrir a porta do aparelho. Para tal, utilizar o COMANDO DE ABERTURA de porta.
2. Introduzir o alimento no aparelho. Sempre que introduzir um alimento no microondas deve fazê-lo num recipiente adequado.
3. Fechar a porta e verificar se ela ficou bem fechada, de contrário o forno não entrará em funcionamento.
4. Seleccionar o programa de cozedura desejado com o COMANDO SELECTOR DE PROGRAMAS.
5. Fixar o tempo de cozedura com o COMANDO SELECTOR DE TEMPO DE FUNCIONAMENTO. Se desejar um tempo de cozedura inferior a 2 minutos, rodar o comando até ultrapassar os 2 minutos e de seguida rode-o em sentido contrário colocando-o no sinal do tempo desejado.
6. Premir o COMANDO DE ARRANQUE. O prato começará a rodar e a luz do forno acender-se-á.

No fim do tempo de cozedura seleccionado, o forno pára automaticamente, toca um sinal de aviso e a luz interior apaca-se.

Se abrir a porta antes do fim do programa o forno pára de funcionar automaticamente; depois de voltar a fechar a porta, deverá novamente premir o comando de arranque para que o forno retome o seu funcionamento.

Função GRILL

Modelos: MW-215 G
MW-215 GB
MW-325 G
MW-325 GB

Características gerais

Esta função permite dourar os alimentos como grelhados, carnes, etc.

Consoante as receitas pode ser utilizado antes ou depois da cozedura.

Se utilizar o GRILL, é necessário proteger as mãos para retirar o recipiente.

Deverá utilizar recipientes que suportam temperaturas elevadas, como o vidro Pyrex ou a cerâmica.

Modo de utilização

- Colocar o alimento sobre a greiha ou sobre o prato rotativo consoante a altura do recipiente utilizado.
- Seleccionar a função GRILL premindo o comando GRILL.
- Seleccionar o tempo com o COMANDO SELECTOR DE TEMPO DE FUNCIONAMENTO.
- Premir o COMANDO DE ARRANQUE. O prato começará a rodar e a luz do forno acender-se-á.

Conselho prático

Quando acabar de cozinhar com o GRILL e quiser logo a seguir utilizar a FUNÇÃO MICROONDAS, para cozinhar ou descongelar, deverá reduzir ligeiramente o tempo.

Função simultânea

Modelos: MW-325 G
MW-325 GB

Esta função realiza as funções de MICROONDAS e GRILL ao mesmo tempo e permite uma cozedura rápida.

Modo de utilização

- Colocar o alimento sobre a grelha ou sobre o prato rotativo, consoante a altura do recipiente utilizado.
- Seleccionar a função COMBINADA.
- Seleccionar a potência MICROONDAS.
- Indicar o tempo com o COMANDO SELECTOR DE TEMPO DE FUNCIONAMENTO.
- Premir o COMANDO DE ARRANQUE. O prato começará a rodar e a luz do forno acender-se-á.

Exemplos de cozedura simultânea

- Frango (ou outra ave), 1 Kg.
TEMPO: 20 minutos. MICROONDAS + PROGRAMA DE COZEDURA FORTE.
- Porco assado.
TEMPO: 45 minutos. MICROONDAS + PROGRAMA DE DESCONGELAÇÃO.
- Batatas assadas.
TEMPO: 18 minutos. MICROONDAS + PROGRAMA DE COZEDURA FORTE.
- Borrego assado.
TEMPO: 30/35 minutos. MICROONDAS + PROGRAMA DE DESCONGELAÇÃO.

Limpeza e manutenção

- A limpeza interior e exterior do forno deverá ser efectuada com uma esponja húmida, água e detergente suave.
- O prato rotativo pode ser retirado para a sua limpeza. Para tal: Fazê-lo bascular fazendo pressão no borde exterior. Se retirar o dispositivo de rotação, evite que penetre água pelo orifício do Eixo Motor. Se o seu forno dispõe de FUNÇÃO GRILL, efectue a limpeza com o forno ainda quente.
- A anilha isolante de plástico situada entre a cavidade e o dispositivo de rotação, deve permanecer sempre no seu lugar.
- Uma vez acabadas as operações de limpeza, não esqueça de colocar novamente o prato rotativo no seu devido lugar.

Recomendações

- Os bordos da porta e do forno devem estar sempre limpos, pois a sujidade pode danificar essas superfícies. Se isso acontecesse, chame, sempre um técnico especializado antes de utilizar novamente o aparelho.
- Não aconselhamos o uso de produtos abrasivos, álcool ou dissolventes que podem deteriorar o aparelho.
- Em caso de cheiros desagradáveis, faça ferver uma chávena de água com sumo de limão ou vinagre durante 2 minutos e, de seguida, seque as paredes do forno.
- Nos aparelhos que dispõem de elementos aquecedores, a porta e as saídas de ar podem atingir temperaturas elevadas. Ter o cuidado de não tocar essas partes.

Serviço de Assistência Técnica

Para as reparações do seu aparelho, deverá dirigir-se ao Serviço de Assistência Técnica autorizado mais próximo do seu domicílio.

NOTA: Antes de chamar a Assistência Técnica, verifique o seguinte:

- Se o forno está ligado correctamente.
- Se as instruções foram convenientemente observadas.

O FORNO DEVE SER REPARADO POR PESSOAL TÉCNICO AUTORIZADO.

A DESMONTAGEM DO APARELHO INVALIDA A GARANTIA.

Aviso

- a) Não deixar efectuar reparações no forno a pessoas que não sejam técnicos autorizados pela FAGOR. Em tal caso, a garantia ficará anulada.
- b) Não retirar nunca o tampo exterior, a porta ou o painel de comandos. Também neste caso a garantia ficará anulada.
- c) Não colocar objectos entre a parte frontal e a porta do forno.
- d) Não pôr o forno em funcionamento se o fecho da porta estiver danificado ou se a porta não fechar correctamente. Inspeccionar estas partes para comprovar eventuais danos. Em tal caso, o forno não deve ser utilizado até ter sido reparado por um técnico autorizado FAGOR.
- e) Não utilizar nunca o forno vazio pois este poderá danificar-se.

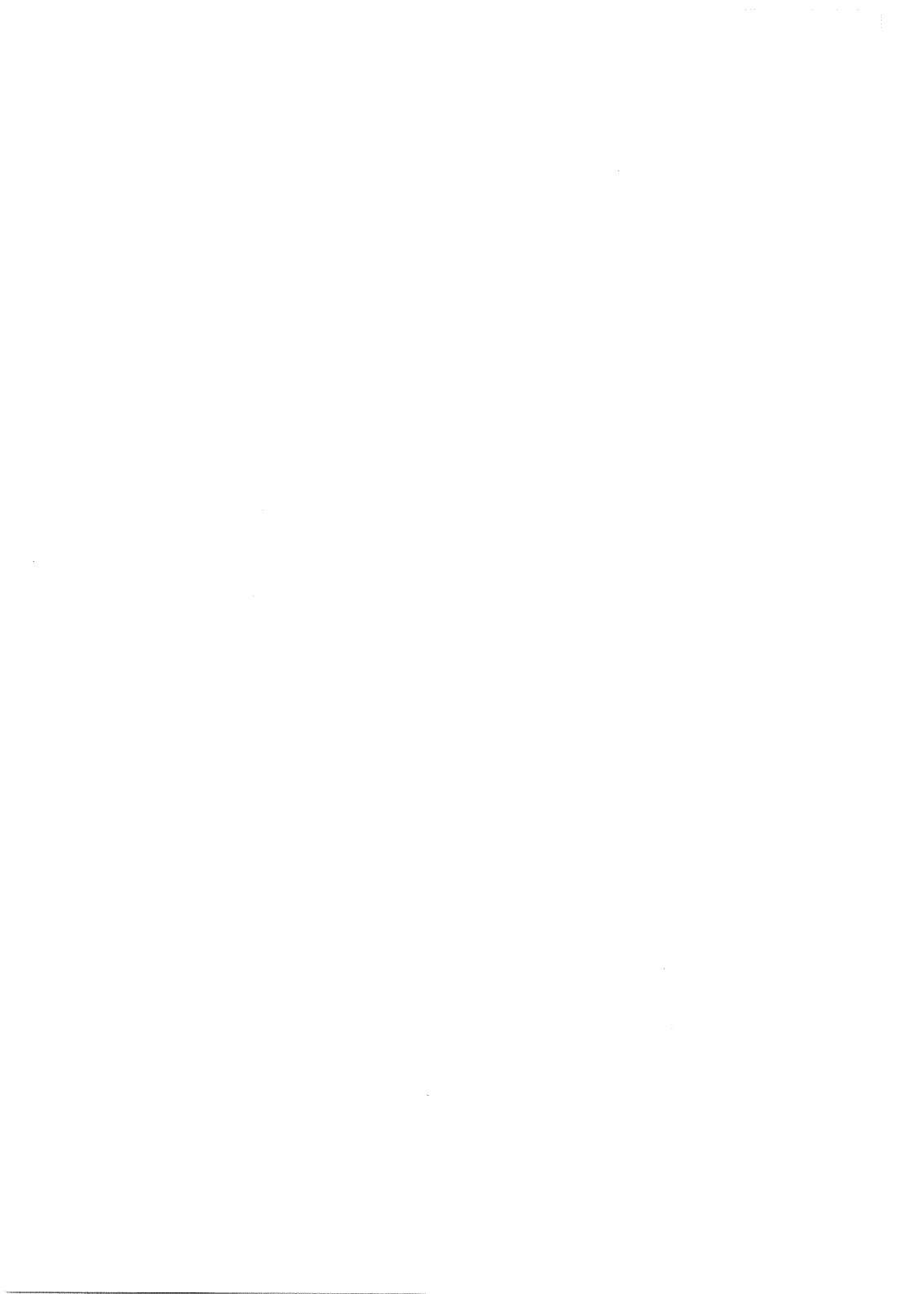

**Manuel d'instructions
pour l'utilisation
et la mise en place
de Fours Micro-ondes**

**MW-215
MW-215 B**

**MW-215 G
MW-215 GB**

**MW-325 G
MW-325 GB**

FAGOR





Table des matières

	Pag.
FAGOR pense a vous	28
Decouvrez votre Micro-ondes	28
Avertissements prealables	29
Instructions pour la mise en place	29
Description du Four Micro-ondes	31
Encastrement	31
Comment utiliser votre Four Micro-ondes	32
Equivalence des symboles	32
Fonction Micro-ondes	33
Fonction GRILL	33
Fonction simultanée	34
Nettoyage et entretien	34
Recommandations	34
Service après-vente	35
Avertissements	35

Introduction

FAGOR pense a vous

Afin de vous apporter le meilleur service, nous avons élaboré soigneusement ce MANUEL D'INSTRUCTIONS, ce qui vous aidera à connaître à la perfection votre FOUR MICRO-ONDES.

LISEZ-LE ATTENTIVEMENT: grâce a sa lecture vous obtiendrez le meilleur rendement et les meilleurs résultats, et éviterez tous les problèmes et inconvénients consecutifs à une mauvaise utilisation.

Decouvrez votre FOUR MICRO-ONDES

ANALYSEZ-LE AVEC ATTENTION.

Pour vous aider dans cette tâche, nous avons accompagné ce MANUEL de quelques illustrations. Nous vous prions de bien vouloir les consulter. Vous y trouverez toute une série d'illustrations qui vous aideront certainement à mieux comprendre le texte, et à localiser visuellement tous les éléments de votre appareil.

Avertissements préalables

Il est indispensable que les opérations de mise en place de votre FOUR MICRO-ONDES soient réalisées par du PERSONNEL QUALIFIE, selon la réglementation en vigueur.

Dans la partie postérieure de votre appareil vous trouverez la PLAQUE DE CARACTERISTIQUES, sur laquelle figurent les renseignements techniques et d'identification.

CETTE PLAQUE DOIT ETRE CONSULTEE AVANT DE COMMENCER A EFFECTUER LES CONEXIONS ELECTRIQUES.

N'essayez jamais de faire du bricolage avec votre Four Micro-ondes. Toute modification des connexions électriques, ou des systèmes de sécurité, peut provoquer le fonctionnement du le Four avec la porte ouverte exposant ainsi l'usager aux effets des Micro-ondes.

Cet appareil a été construit conformément aux normes de sécurité les

plus exigeantes, et ne peut et ne doit donc fonctionner que lorsque la porte est fermée. De sorte que les ondes ne puissent jamais sortir hors de l'enceinte du Four.

Veillez à ne pas placer d'objet entre la porte et la partie frontale du four, et ne jamais laisser s'accumuler de déchets qui pourraient empêcher la fermeture de la porte.

Instructions pour la mise en place

Emplacement du Four

- Placez l'appareil sur une surface plane et stable.
- Choisissez un emplacement éloigné de toute source de chaleur ou de vapeur.
- N'utilisez pas le Four lorsqu'il existe des condensations de vapeur à l'extérieur. Il convient en outre de placer le Four dans un endroit le plus aéré possible.
- Le film plastique qui recouvre la partie interne de la porte des appareils sans GRILL ne doit pas être retiré.

Avant de brancher l'appareil

Avant d'utiliser pour le première fois votre Four Micro-ondes, assurez-vous de son parfait état. N'utilisez pas le Four si celui-ci a été endommagé au cours du transport. Il est très important que la porte ne présente aucune détérioration et qu'elle ferme parfaitement. Vérifiez les charnières, les boulons, la grille et la face interne de la porte.

Connexion

Les Fours Micro-ondes FAGOR à poser doivent être branchés à 220 V et 50 Hz, avec prise de terre. Leur branchement doit également être protégé à l'aide d'un fusible thermique de 16 ampères.

POUR VOTRE SECURITE PERSONNELLE, CET APPAREIL DOIT ETRE CORRECTEMENT BRANCHE A LA TERRE. POUR ASSURER UNE CORRECTE ACDAPTION, PREVOIR AU MOINS UNE SEPARATION DE 10 cm DERRIERE L'APAREIL.

VOTRE APPAREIL

TRÈS IMPORTANT

- Votre appareil est exclusivement destiné à un usage domestique pour la cuisson, le réchauffage ou la décongélation des aliments.
- Pour éviter de détériorer votre appareil, ne jamais le faire fonctionner à vide et sans plateau.
- Avant toute utilisation, assurez-vous que les récipients sont appropriés à l'usage d'un four à micro-ondes (par exemple : verre à feu, porcelaine...).
- Surveillez de temps en temps le four lorsque les aliments sont chauffés ou cuits dans des récipients jetables en matière plastique, papier ou autre matériau combustible.
- Il est déconseillé d'utiliser des récipients métalliques, des fourchettes, des cuillères, des couteaux ainsi que des liens et agrafes en métal pour sachets de congélation. Cependant, occasionnellement, vous pouvez procéder à la remise à température d'aliments conditionnés en barquette d'aluminium de faible hauteur (maximum 4 cm) sans le couvercle. Toutefois le temps de réchauffage sera légèrement plus long. Dans ce cas veillez à ce que la barquette soit bien positionnée au centre du plateau en verre et qu'en aucun cas elle ne soit en contact avec les parois métalliques et la porte de l'appareil.
- Dans le cas de réchauffage :
 - de biberons, celui-ci s'effectue impérativement sans la tétine, agitez le liquide et testez la température sur le dos de la main avant consommation.
 - d'aliments pour enfants, il est impératif de mélanger et de vérifier la température avant consommation, afin d'éviter des brûlures internes graves.
- Le réchauffage ou la cuisson en micro-ondes des œufs dans leur coquille, en cocotte ou au plat, est à proscrire. Ceux-ci peuvent éclater et risquent de provoquer des brûlures graves ou la dégradation irrémédiable de votre four.
- Il est nécessaire de couvrir les aliments dans la plupart des cas, ils seront plus savoureux et votre appareil restera propre. Cependant, avant de cuire des aliments ou de réchauffer des liquides dans une bouteille ou un récipient hermétique, vous devez retirer le bouchon ou le couvercle.
- Dans le cas de liquide en ébullition, afin d'éviter un débordement, attendez 20 secondes avant d'y introduire un élément quelconque et de le sortir de l'appareil.
- Dans le cas de faibles charges (une saucisse, un croissant, etc...) posez un verre d'eau à côté de l'aliment.
- Des temps trop longs peuvent dessécher l'aliment et le carboniser. Pour éviter de tels incidents, conformez-vous aux temps préconisés dans le livre de recettes joint à votre appareil. Ne jamais utiliser les mêmes temps que pour une cuisson au four traditionnel.
- Si l'on constate l'apparition de fumée, garder la porte du four fermée, mettre hors tension ou déconnecter le four de l'alimentation électrique.

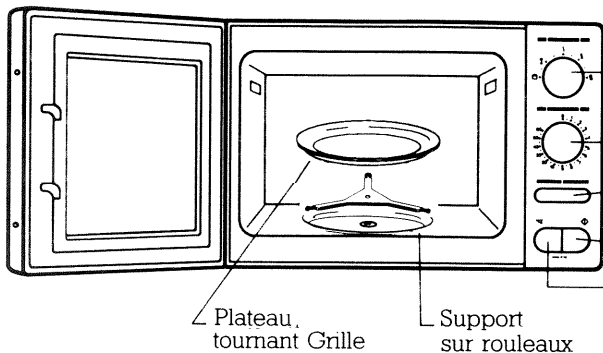

**21 l.
MW-215
MW-215 B**

- Commande de programme
- Commande minuterie
- Commande d'arrêt du plateau
- Commande de mise en fonction
- Commande d'ouverture porte

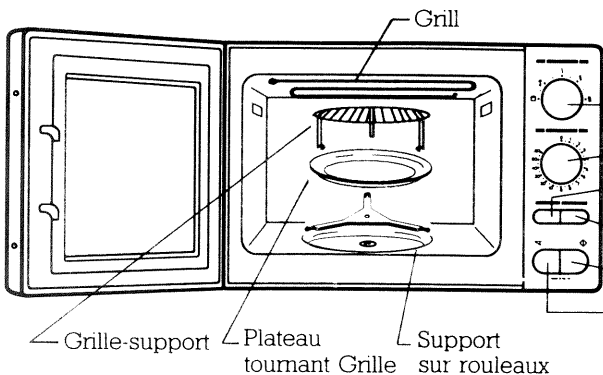

**21 l. GRILL
MW-215 G
MW-215 GB**

- Commande de programme
- Commande minuterie
- Arrêt du plateau
- Commande GRILL
- Commande de mise en fonction
- Commande d'ouverture porte

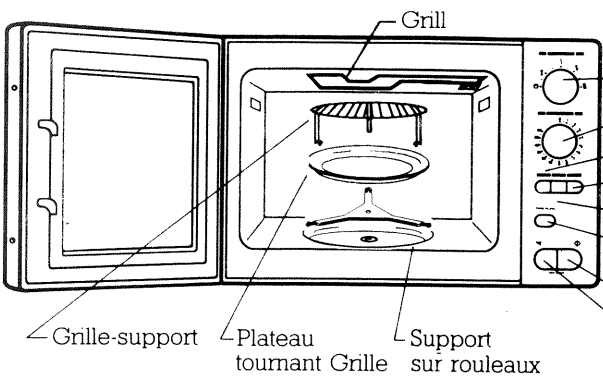

**32 l. GRILL
MW-325 G
MW-325 GB**

- Commande du programme
- Commande minuterie
- Commande Micro-ondes
- Commande combi
- Commande GRILL
- Commande d'arrêt du plateau
- Commande de mise en fonction
- Commande d'ouverture porte

Description du Four Micro-ondes

- **PORTE:** Avec grille de sécurité qui permet de voir l'intérieur du Four et empêche à la fois le passage des Micro-ondes.
- **VERROU ET CHEVILLE DE SECURITE:** Le Four ne fonctionne que si la porte est complètement fermée.
- **ECLAIRAGE INTERNE:** Qui s'allume lorsque l'on déplace la **COMMANDE DE SELECTION DU TEMPS DE FONCTIONNEMENT** de la position **ZERO (0)**.
- **STRUCTURE DE CHOC:** Qui évite les fuites de Micro-ondes pendant le fonctionnement de Four.
- **PLATEAU TOURNANT:** Le plateau tournant permet une cuisson homogène de l'aliment sans aucune manipulation. Sa rotation est provoquée par un axe d'entraînement et un support sur roulements. Il tourne indistinctement dans les deux sens.
S'il ne tourne pas, vérifiez que tous les aliments se trouvent effectivement dans une position correcte.
Il peut être utilisé comme plat de cuisson.
Pour le retirer, il suffit d'exercer une pression sur le bord extérieur.
- **COMMANDE D'ARRET DU PLATEAU:** Cette commande permet d'utiliser de grands récipients sur toute la superficie du Four. Dans ce cas, il faudra tourner le récipient ou remuer les aliments à mi-cuisson. Pour pouvoir disposer de cette fonction, utilisez la commande **ARRET DU PLATEAU**.
- **GRILLE-SUPPORT (Uniquement dans les modèles avec GRILL):** Cette grille, en **FONCTION GRILL**, permet de dorer les aliments. Lorsqu'elle est utilisée en **FONCTION COMBI**, elle doit être correctement centrée sur le plateau tournant. Elle ne doit en aucun cas être utilisée avec des récipients métalliques ni en **FONCTION MICRO-ONDES**.

Possibilités d'encastrement





Tous les modèles de Fours Micro-ondes offrent la possibilité d'encastrement dans un meuble, au moyen d'un Kit prévu à cet effet. Si vous souhaitez l'obtenir, veuillez consulter votre fournisseur.

Comment utiliser votre Four Micro-ondes

Conseils généraux

- Ne jamais faire fonctionner votre Four Micro-ondes à vide, ou sans le plateau.
- Pour de petites quantités d'aliments (une saucisse, un petit-pain, etc...), placez un verre d'eau à côté de l'aliment.
- Pour chauffer des biberons (sans tétine), agitez le lait et, avant de servir, vérifiez sa température sur le dos de votre main.
- Lorsqu'un liquide est en ébullition à l'intérieur du micro-ondes, et pour éviter qu'il ne déborde, attendez toujours 20 secondes avant d'y introduire un aliment, ou de le sortir de l'appareil.
- Utilisez des récipients en verre spécial, résistants au feu: porcelaine, céramique...
- L'utilisation de récipients métalliques est déconseillée, de même que les fourchettes, cuillères, couteaux, ou fermetures métalliques qui sont habituellement utilisées avec les sachets de décongélation. Cependant, on peut réchauffer, occasionnellement, des aliments emballés dans des récipients en aluminium de hauteur réduite (maximum 4 cm), en retirant au préalable le couvercle. Il faudra prévoir un temps de réchauffement légèrement plus long. Et veillez à bien placer le récipient au centre du plateau en verre, afin qu'en aucun cas il n'entre en contact avec les parois métalliques ou la porte de l'appareil.

Equivalence des symboles

	Conservation	Pour conserver au chaud. Pour réchauffer ou décongeler du beurre, de la crème, du fromage, de la glace, du vin, ou tout autre aliment délicat.
	Décongélation	Pour de petites portions de viande, de poisson de fruits, de pain, de pâtisserie..., ou pour terminer des cuissons délicates.
	Cuisson Lente	Pour terminer des préparations commencées en CUISSON RAPIDE: Pot-au-feu, cassoulet, lentilles, etc.
	Cuisson Modérée	Pour terminer des plats commencés en CUISSON RAPIDE et qui ne doivent pas trop cuire en surface: rôti de veau, porc... Pour la cuisson de poissons délicats: rougets, sardines...
	Cuisson Rapide	Pour légumes, poissons, volailles et soupes. Pour réchauffer des restes, des plats préparés ou des surgelés... Pour pré-chauffer le plateau permettant de dorer (9 minutes maximum). Pour réchauffer des plats préparés et des légumes surgelés.

Fonction Micro-ondes

Mode d'emploi

Chaque fois que vous souhaitez utiliser votre Four en FONCTION MICRO-ONDES, effectuez les opérations suivantes:

1. Ouvrez la porte du Micro-ondes, grâce à la COMMANDE D'OUVERTURE de la porte.
2. Introduisez l'aliment dans l'appareil. Et n'oubliez pas que chaque fois que vous introduisez un aliment dans le Micro-ondes il doit être placé dans un récipient adéquat.
3. Fermez la porte et vérifiez qu'elle est bien fermée, sinon le Four ne pourra pas fonctionner.
4. Choisissez le programme de cuisson souhaité, à l'aide de la COMMANDE DE SELECTION DE PROGRAMMES.
5. Fixez le temps de cuisson à l'aide de la COMMANDE DE SELECTION DU TEMPS DE FONCTIONNEMENT. Si vous souhaitez un temps de cuisson inférieur à 2 minutes, tournez la COMMANDE DE SELECTION DU TEMPS DE FONCTIONNEMENT au-delà des 2 minutes et revenez ensuite en arrière, jusqu'au temps souhaité.
6. Pressez la COMMANDE DE MISE EN ACTION. Le plateau se mettra à tourner et le four s'éclairera.

A la fin du temps de cuisson, que vous durez programmé, le Four s'arrêtera automatiquement. Un avertisseur sonore retentira et la lumière intérieure s'éteindra.

Si vous ouvrez la porte avant la fin du programme, le Four s'arrêtera automatiquement, et vous devrez à nouveau presser la COMMANDE DE MISE EN ACTION pour faire fonctionner l'appareil.

Fonction GRILL

Modèles: MW-215 G
MW-215 GB
MW-325 G
MW-325 GB

Cette fonction permet de dorer des aliments tels que les viandes, les gratins, etc.

On peut l'utiliser avant ou après la cuisson, selon les recettes.

Lorsque l'on utilise le GRILL, il faut se protéger les mains pour retirer les plats, et utiliser des récipients existant à des températures élevées, tels que le verre spécial pour le feu, ou la céramique.

Mode d'emploi

- Placez l'aliment sur la grille ou sur le plateau tournant, selon la hauteur du plat que vous souhaitez dorer.
- Choisissez la FONCTION GRILL en pressant la COMMANDE GRILL.
- Indiquez le temps à l'aide de la COMMANDE DE SELECTION DU TEMPS DE FONCTIONNEMENT.
- Pressez la COMMANDE DE MISE EN ACTION. Le plateau commencera à tourner et le four s'éclairera.

Conseil pratique

Après une FONCTION GRILL, si vous souhaitez utiliser immédiatement la FONCTION MICRO-ONDES pour cuire ou décongeler, réduisez légèrement le temps de cuisson.

Fonction Simultanée

Modèles: MW-325 G
MW-325 GB

Cette fonction combine les fonctions de MICRO-ONDES et GRILL, ce qui permet une cuisson rapide.

Mode d'emploi

- Placez l'aliment sur la grille ou sur le plateau tournant, selon la hauteur du plat que vous souhaitez dorer.
- Choisissez la fonction COMBINEE.
- Choisissez la fonction MICRO-ONDES.
- Indiquez le temps à l'aide de la COMMANDE DE SELECTION DU TEMPS DE FONCTIONNEMENT.
- Pressez la COMMANDE DE MISE EN ACTION. Le plateau commencera à tourner et le four s'éclairera.

Exemples de cuisson simultanée

- Poulet (ou tout autre volaille) par Kilo.
TEMPS: 20 minutes. MICRO-ONDES + PROGRAMME CUISSON RAPIDE.
- Rôti de porc.
TEMPS: 45 minutes. MICRO-ONDES + PROGRAMME DECONGELATION.
- Gratin de pommes de terre.
TEMPS: 18 minutes. MICRO-ONDES + PROGRAMME CUISSON RAPIDE.
- Gigot de Mouton.
TEMPS: 30/35 minutes. MICRO-ONDES + PROGRAMME DECONGELATION.

Nettoyage et entretien

- Nettoyer à l'aide d'une éponge trempée dans de l'eau savonneuse. Cette éponge doit être utilisée aussi bien à l'intérieur qu'à l'extérieur de l'appareil.
- Le plateau tournant peut être retiré pour faciliter son nettoyage. Pour cela, faites-le basculer en exerçant une pression sur le bord extérieur. Si vous retirez le dispositif d'entraînement, veillez à ne pas faire pénétrer d'eau dans l'orifice de l'Axe Moteur.
Si votre Four dispose de la FONCTION GRILL, effectuez le nettoyage lorsque le four est encore chaud.
- La rondelle isolante en plastique, qui se trouve entre la cavité et le dispositif d'entraînement, ne doit jamais être retirée.
- Une fois les opérations de nettoyage achevées, n'oubliez pas de replacer le plateau tournant.

Recommandations

- Les bords de la porte et du four devront toujours être propres. Dans le cas où un excès de saleté aurait endommagé ces surfaces, veuillez consulter un technicien spécialisé avant d'utiliser votre appareil.
- L'utilisation de produits abrasifs, d'alcool ou de dissolvants, est déconseillée, car ceux-ci pourraient détériorer l'appareil.
- Pour éliminer les odeurs désagréables, faites bouillir une tasse d'eau avec du jus de citron ou du vinaigre, pendant 2 minutes, et essuyez ensuite les parois du four.
- Dans les appareils équipés d'éléments chauffants, la porte et les sorties d'air peuvent atteindre des températures élevées. Veillez à ne pas toucher ces éléments.

Service après-vente

Pour les réparations, adressez-vous au SERVICE APRES-VENTE officiel le plus proche de votre domicile.

REMARQUE: Avant de vous adresser au service après-vente, nous vous conseillons de vous assurer:

- Que le four est correctement branché, et
- que toutes les instructions ont été correctement suivies.

LE FOUR DOIT ETRE REPARE PAR DU PERSONNEL QUALIFIE, QUI EST LE SEUL HABILITE A INTERVENIR, FAUTE DE QUOI VOUS PERDRIEZ TOUT DROIT A LA GARANTIE.

Avertissements

- N'autorisez aucune personne, autre qu'un technicien officiel agréé par FAGOR, à effectuer des réparations sur le four. La garantie serait annulée dans tous les autres cas. Toute personne n'appartenant pas au service officiel de FAGOR effectuant des travaux de réparation sur le four, s'exposerait à de graves dangers.
- Ne retirez jamais, sous aucun prétexte, le couvercle extérieur, la porte ou le panneau de commande. Cela entraînerait également l'annulation de la garantie.
- Veillez à ne placer aucun objet entre la partie frontale du four et la porte.
- Ne faites pas fonctionner le four si la fermeture de la porte est endommagée ou si celle-ci ne ferme pas correctement. Examinez-les avec attention pour vous assurer qu'elles ne sont pas détériorées. Dans le cas où vous observeriez une anomalie, n'utilisez pas le four avant qu'il n'ait été réparé par un technicien du service officiel agréé par FAGOR.
- N'utilisez jamais le four à vide, car il pourrait être endommagé.



**Instruction manual
for the use and
installation of Microwave
Ovens**

**MW-215
MW-215 B**

**MW-215 G
MW-215 GB**

**MW-325 G
MW-325 GB**

FAGOR





Index

	Pag.
Fagor is always thinking of you	40
Get to know your Microwave Oven	40
Warnings	41
Installation instructions	41
Description of the Microwave Oven	43
Fitting it in	43
How to use your Microwave Oven	44
The meaning of the symbols	44
The Microwave	45
GRILL	45
Simultaneous function	46
Cleaning and maintenance	46
Recommendations	46
After-sales Service	47
Warning	47

Introduction

FAGOR is always thinking of you

Because you are important to FAGOR, and because we are always trying to offer you better service, we have carefully prepared this INSTRUCTION MANUAL which will help you to get to know your MICROWAVE OVEN perfectly.

READ IT CAREFULLY; it will help you to get the most from your microwave and you will be able to avoid possible problems or damage which may occur if you do not do so.

Get to know your MICROWAVE

Before taking any further steps you should get to know your Microwave perfectly.

LOOK AT IT CAREFULLY.

To help you recognise each and every one of the different elements and devices which it has, we have illustrated this MANUAL. Do not forget to look at the drawings which undoubtedly will help you to understand the text better, and get to know all the features incorporated into your microwave.

Warnings

Your MICROWAVE OVEN must be installed by a QUALIFIED PERSON and must comply with the supply voltage.

On the back of the appliance is a PLAQUE CONTAINING THE OVENS SPECIFICATIONS, upon which can be found the technical and identification details.

THIS PLAQUE SHOULD BE READ BEFORE CARRYING OUT ANY ELECTRICAL CONNECTIONS.

This appliance has been designed and constructed to meet the most demanding safety requirements.

NEVER place any object between the door and the front of the oven, and allow dirt to build up which could prevent the oven door from closing.

Installation instructions

Installing the Oven

- Place the oven on top of a smooth stable surface.
- Choose a spot which is away from any source of heat and damp.
- Do not use the oven whenever there is steam or damp in the room.
- The oven must be well ventilated.
- Do not remove the plastic film from the inside of the door of models without a grill.

Before connecting the appliance

Before using the appliance for the first time make sure it is not damaged. Do not use the oven if it has suffered any damage during transport.

Connecting to the mains

The table top FAGOR MICROWAVE OVENS should be connected to a 220 volt and 50 Hz earth plug. This should also be protected by a 16 amp. fuse.

FOR YOUR SECURITY THIS APPLIANCE MUST BE CORRECTLY EARTHED. THE MICROWAVE MUST BE COMPLETELY VENTILATED, ALLOW A GAP OF AT LEAST 10 cm. BEHIND THE APPLIANCE.

YOUR APPLIANCE

VERY IMPORTANT

- Your oven is exclusively designed for home use, for cooking, heating or defrosting food.
- To avoid damaging your oven, never operate it when empty and without the shelf.
- Before using, make sure that the containers are suitable for use with a microwave oven (e.g. oven-proof glass, china...)
- Keep an eye on the oven from time to time while food is being heated or cooked in disposable containers made of plastic, paper or any other combustible material.
- It is not recommended to use metal containers, forks, spoons, knives, nor metal clips or staples for closing freezer bags. Occasionally, you may heat dishes prepared in shallow aluminium trays (4cm max.), but without their lids. Heating time will however be slightly longer. In this case, ensure that the tray is properly positioned in the middle of the glass shelf and that in no event will it be in contact with the metal sides and the door of the oven.
- When heating :
 - feeding bottles : ensure that the teat has been removed. Shake the liquid and test the temperature on the back of your hand before feeding baby.
 - children's food : it is necessary to stir and check the temperature before eating, so as to avoid severe internal burns.
- Never hard boil, poach or fry eggs in a microwave oven. They might explode, causing severe burns or irreparable damage to your oven.
- In most cases food should be covered. It will be more tasty and your oven will remain clean. However, before cooking or heating liquids in a bottle or tightly closed container, you must remove the cork or the lid.
- So as to avoid spilling a boiling liquid, wait 20 seconds before adding anything and taking it out of the oven.
- With light loads (a sausage, croissant, ...), place a glass of water next to the food.
- If you leave food in the oven for too long, it will dry and burn. This can be avoided if you comply with the times given in the recipe book enclosed with your oven. Never use the same times as you do for cooking with an ordinary oven.
- If smoke appears, keep the door of the oven closed, switch it off and pull the plug off.

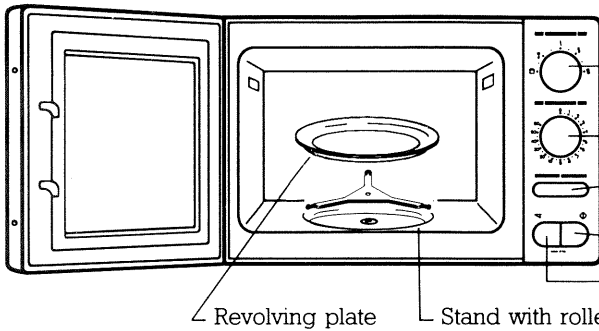

**21 l.
MW-215
MW-215 B**

- Programme dial
- Timer
- Switch to stop revolving plate
- "On" switch
- Door opener

Revolving plate Stand with rollers

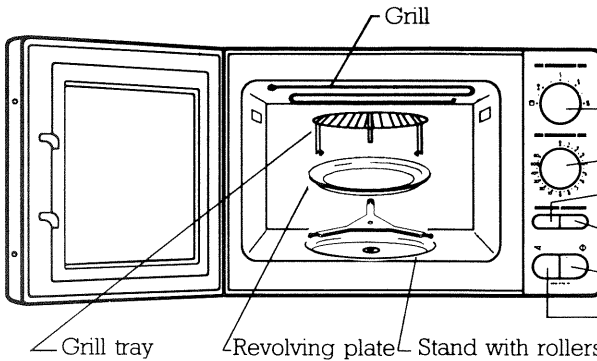

**21 l. GRILL
MW-215 G
MW-215 GB**

- Programme dial
- Timer
- Revolving plate stop
- Grill switch
- "On" switch
- Door opener

Grill tray Revolving plate Stand with rollers

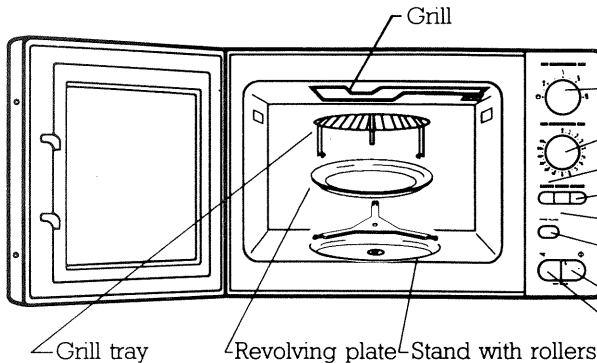

**32 l. GRILL
MW-325 G
MW-325 GB**

- Programme dial
- Timer
- Microwave switch
- "Combi" switch
- Grill switch
- Switch to stop revolving plate
- "On" switch
- Door Opener

Grill tray Revolving plate Stand with rollers

Description of your Microwave Oven

- **DOOR:** With a security grill which allows you to see inside the oven, and at the same time stops the microwaves from escaping.
- **SECURITY PIN AND BOLT:** The Oven will not work until the door is completely shut.
- **INTERIOR LIGHT:** Lights up when the **TIMER** is moved from the **ZERO (0)** position.
- **STRUCTURE:** Prevents the escape of microwaves whilst the oven is working.
- **REVOLVING PLATE:** The revolving plate means that the food can be completely cooked through without having to move it. Its rotation is controlled by a drag axle on a stand with rollers. It can turn either way.
If it does not turn, check to make sure that all the elements are in their correct position. It can be used as a cooking dish. To remove it press on its outside edge.
- **SWITCH TO STOP REVOLVING PLATE:** This switch allows you to use large dishes inside your Oven. If you do so it will be necessary to turn the food round from time to time or take the dish out and turn it round when the food is half cooked. To do this, use the switch to stop the grill.
- **GRILL:** (Only in those models which have a **GRILL**): This switch, when it is turned on, allows you to brown foods as long as they are not too high. If it is used in a **COMBINED FUNCTION**, it is vital that it is correctly centred on the revolving plate. It should never be used with metal dishes, nor when on a **MICROWAVE PROGRAMME**.

Possibility of building it in





All the Microwave Oven models can be built in to kitchen units by using a Kit specially designed for the purpose. If you wish to obtain it, consult your supplier.

How to use your Microwave Oven

General advice

- Never turn your Microwave Oven on when it is empty, or without the revolving plate.
- If you are cooking only a small amount of food (a sausage, a cake, etc...) place a glass of water next to the food.
- After heating a baby's feeding bottle (without the teat), shake it and test it for the correct temperature on the back of your hand.
- When a liquid is boiling inside the microwave, to avoid it boiling over, wait for twenty seconds before putting anything into it or removing it from the appliance.
- Use special heat-resistant glass dishes: porcelain, ceramic-ware, etc.
- It is not advisable to use metal containers inside your microwave, nor is it wise to use forks, spoons, knives or metal ties which are used by many people to tie freezer bags. However occasionally food stored in low aluminium trays (maximum height 4 cm.) may occasionally be heated, as long as the top is removed. Bear in mind that the heating time will be slightly longer. In this case, check that the receptacle is correctly placed in the middle of the glass tray, and that it does not touch the metal walls or the door of the appliance.

The meaning of the symbols

	Maintenance	To retain heat. To heat or defrost butter, cream, cheese, ice-cream, wine or any other fragile food.
	Defrost	For small pieces of meat, fish, fruit, bread, pastries..., or to finish off delicate cooking.
	Slow Cooking	To finish off recipes which were begun on the FAST COOKING programme: Green beans, lentils, etc.
	Moderate Cooking	To finish off dishes which were begun with the fast cooking programme and which must not be too well done on the outside: Roast beef, pork... To cook fragile fish: red mullet, sardines.
	Fast Cooking	For vegetables, fish, poultry and soups. To heat-up left overs, pre-prepared or frozen foods. To pre-heat the browning tray (maximum eight minutes). To heat prepared food and frozen vegetables.

The Microwave

How to use

Whenever you want to use the MICROWAVE part of your oven, carry out the following steps:

1. Open the microwave door. To do this, depress the button which opens the door.
2. Place the food in the oven. Remember that whenever you put food into the oven, it must be done so in MICROWAVE proof non metallic containers.
3. Close the oven door making sure that it is properly closed or the oven will not work properly.
4. Choose the cooking programme you want, using the PROGRAMME SELECTOR DIAL.
5. Set the cooking time by using the TIMER. If you want a cooking time less than two minutes, turn the timer past the 2 minute mark and then turn it back, leaving it at the time you require.
6. Press the ON/OFF button. The plate will begin to revolve and the oven will light up.

Once cooking time is over, the oven will stop automatically and a warning bell will sound, at the same time the light inside the oven will go out.

If you open the door before the end of the programme, the oven will automatically stop working, and you will have to press the "on" switch once again to make it work.

The GRILL

Models: MW-215 G
MW-215 GB
MW-325 G
MW-325 GB

The grill allows you to brown food such as meat, cheese-topped dishes, etc.

Depending on the recipe, you can use it before or after the cooking process.

When you use the GRILL, it is necessary to have an oven glove to take out the plates, and also to use receptacles which can withstand high temperatures, for example fire-resistant glass or ceramic.

How to use

- Place the food on the grill or on the revolving plate, depending on the height of the food which you wish to brown.
- Choose the GRILL programme by pressing the GRILL switch.
- Choose the time required by using the TIMER.
- Press the "ON" switch. The plate will begin to revolve and the oven will light up.

Practical hint

If you have just finished using the grill and immediately want to use the MICROWAVE to cook or to defrost, reduce the time slightly.

Simultaneous function

Models: MW-325 G
MW-325 GB

This function allows you to combine the MICROWAVE and the GRILL, allowing you to reduce cooking time.

How to use

- Place the food on the grill or on the revolving plate, depending upon the height of the dish which you wish to brown.
- Choose the COMBINED function.
- Choose the MICROWAVE power you want.
- Use the TIMER to select the cooking time.
- Press the "ON" switch. The plate will begin to turn and the oven will light up.

Examples of simultaneous cooking

- Chicken (or other poultry) for 1 kg.
TIME: 20 minutes. MICROWAVE + QUICK COOKING PROGRAMME.
- Roast pork.
TIME: 45 minutes. MICROWAVE + DEFROST PROGRAMME.
- Crispy topped potatoes.
TIME: 18 minutes. MICROWAVE + QUICK COOKING PROGRAMME.
- Roast pork.
TIME: 30/35 minutes. MICROWAVE + DEFROST PROGRAMME.

Cleaning and maintenance

- This should be carried out with a soapy sponge. The same sponge may be used to clean both the inside and the outside of the microwave.
- The revolving plate can easily be removed to be cleaned. To do so, press down on the outside edge. If you remove the drag axis, do not let any water get into the hole containing the motor axle. If your oven has a GRILL FUNCTION, clean it when the oven is still empty.
- The insulating plastic washer situated between the cavity and the drag mechanism should always stay where it is.
- Once the oven has been cleaned, do not forget to replace the revolving plate.

Recommendations

- The edges of the door and the oven should always be kept clean.
- Do not use abrasive, products, alcohol or solvents, as they may deteriorate the appliance.
- If the oven has any disagreeable smells, boil a glass of water with lemon juice or vinegar for two minutes inside the oven and then dry the inside walls.
- In those appliances with heating elements, the door and the airvents can reach high temperatures, take care not to touch these parts.

After-sales Service

For any repairs, contact the REPAIR SERVICE which is nearest to you.

NOTE: Before, bringing in a technician, we recommend you check over the following points to see:

- If the oven is correctly plugged in.
- If the instructions have been correctly followed.

THE OVEN MUST BE CHECKED BY AUTHORIZED PERSONNEL.

DO NOT TRY TO DISMANTLE IT OR THE GUARANTEE WILL BECOME VOID.

Warning

- a) Do not allow anyone, except an authorized FAGOR technician, to repair any part of your oven. If you do so, the guarantee will become void. It is dangerous for personnel not authorized by FAGOR to carry out repairs to your oven.
- b) Do not remove the external casing, the door or the control panel under any circumstances. This will also make your guarantee void.
- c) Do not place any object between the front part of the oven and the door.
- d) Do not turn on the oven if the door seal is damaged or if the door does not shut properly. Look over these parts to check they are not damaged. If there is any damage to these parts, the oven should not be used until it has been repaired by a FAGOR service agent.
- e) Do not turn the oven on when it is empty, as it may damage it.



Code : 12449.03 - 02/94

3729107