

- (E) Montaje y modo de empleo**
- (P) Instruções para montagem e utilização**
- (F) Prescriptions de montage et mode d'emploi**
- (GB) Instruction on mounting and use**
- (D) Montage- und Gebrauchsanweisung**
- (CZ) Instrukce pro montáž a použití**
- (SK) Inštrukcie k montáži a použitiu**
- (NL) Montagevoorschriften en gebruiksaanwijzing**

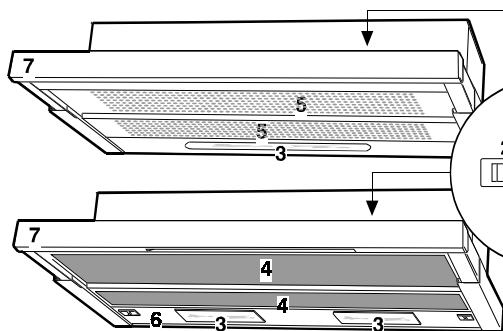

Fig. 1 - Abb. 1 - Obr. 1 - Afb. 1

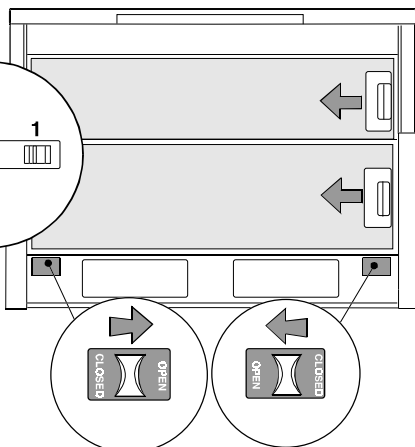

Fig. 2 - Abb. 2 - Obr. 2 - Afb. 2

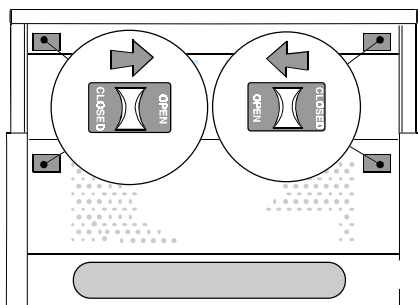

Fig. 3 - Abb. 3 - Obr. 3 - Afb. 3

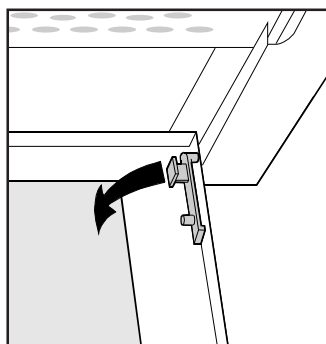

Fig. 4 - Abb. 4 - Obr. 4 - Afb. 4

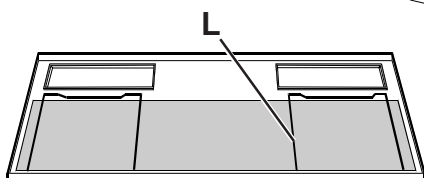

Fig. 5 - Abb. 5 - Obr. 5 - Afb. 5

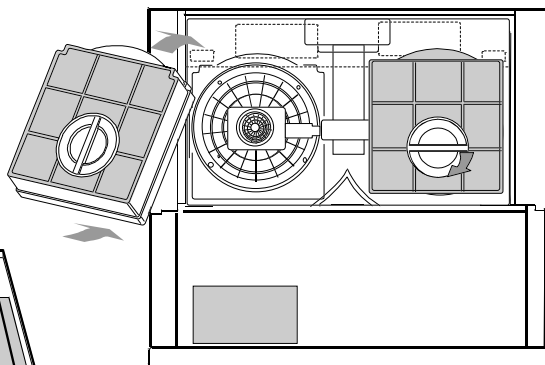
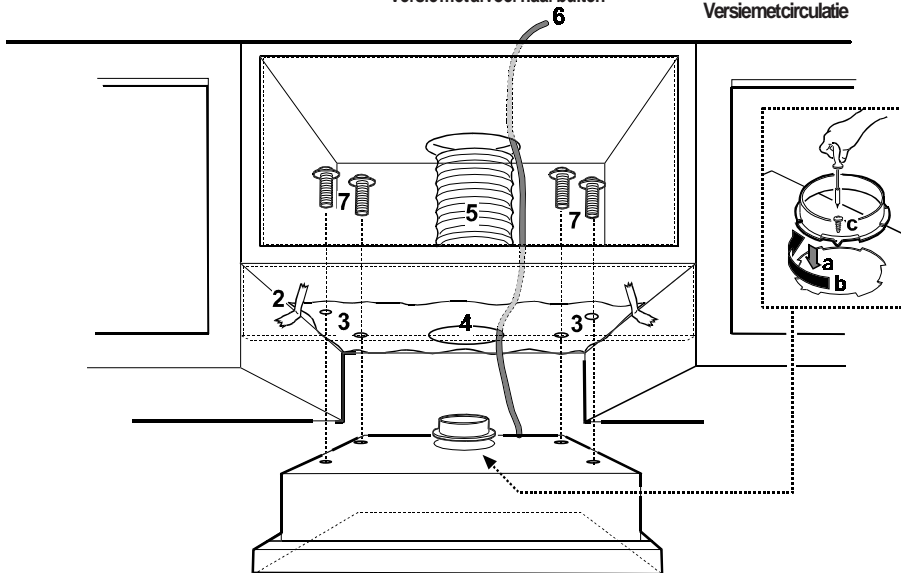
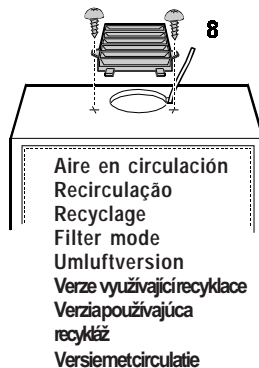
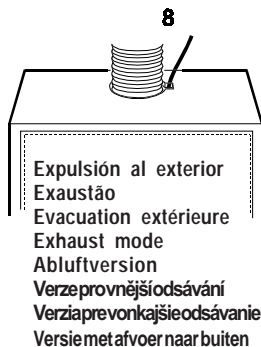
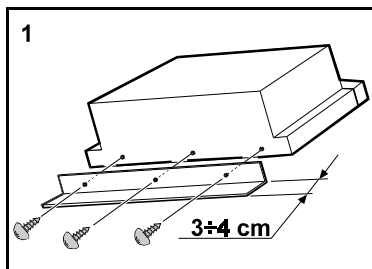
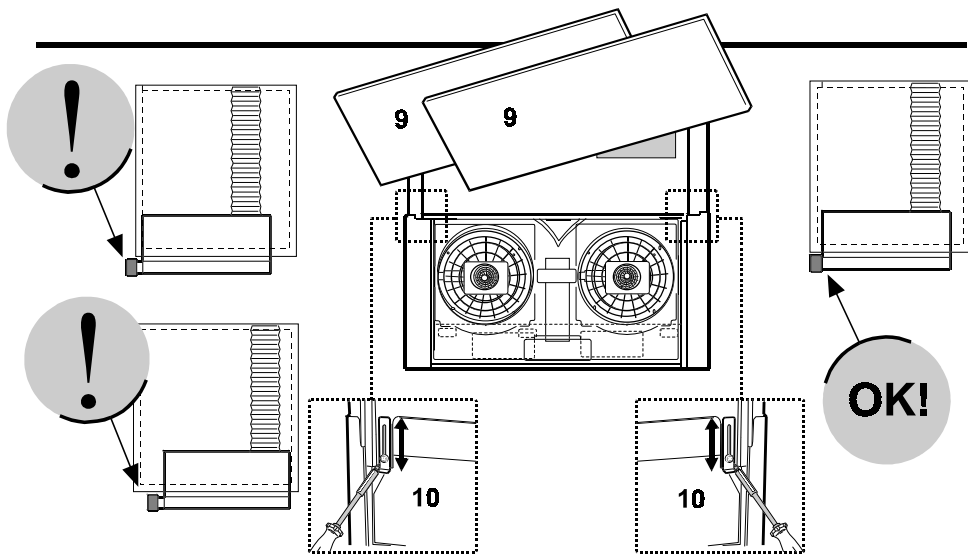

Fig. 6 - Abb. 6 - Obr. 6 - Afb. 6

- E** Fijación distanciador de 3/4 cm. (operación 1). En caso de necesidad de desplazar hacia adelante el agujero de salida, reposicionar la plantilla (operación 2) a 3 ó 4 cm. con respecto a la parte posterior (tomando como base la pared de fondo).
- P** Fixação do espaçador de 3 e de 4 cm de lado (operação 1): no caso de ser necessário deslocar para a frente, o furo destinado ao tubo de expulsão dos fumos, coloque de novo o molde em posição, (operação 2) a 3 ou 4 cm da parede de trás.
- F** Fixation de la pièce intercalaire avec côté de 3 cm et de 4 cm (opération 1): s'il devait se révéler nécessaire de déplacer à l'avant l'ouverture pour la conduite d'évacuation des fumées, positionner à nouveau le gabarit (opération 2) à 3 ou 4 cm de la paroi qui se trouve à l'arrière.
- GB** Fixing the 3 cm and 4 cm spacers (operation 1): If the hole for the exhaust flue needs to be moved forward, reposition the template (operation 2) to either 3 cm or 4 cm from the back wall
- D** Befestigung des Abstandhalters mit Seitenmaßen 3 cm und 4 cm (Arbeitsschritt 1): sofern es sich nötig erweist, das Bohrloch für das Rauchabzugsrohr vorderseitig (Arbeitsschritt 2) 3 oder 4 cm von der hinteren Wand ansetzen.
- CZ** Upevnění rozpěrky 3-4 cm a nástropních svítidel. (operace 1): Pokud bude třeba přemístit směrem dopředu otvor, který je třeba vyvrtat na podvěsné části, umístíme šablonu na vrtání (operace 2) ve vzdálenosti 3 nebo 4 cm od zadní stěny.
- SK** Upevnenie dištanciátoru 3-4 cm a nástropných svietidiel (operácia 1). Pokiaľ bude treba premiestiť dopredu otvor, ktorý je treba vyvrtat' na závesnej časti, umiestíme šablónu na vrtanie (operácia 2) vo vzdialenosti 3 alebo 4 od zadnej steny.
- NL** Bevestiging van de afstandstukken van 3 cm en 4 cm (handeling 1): als de opening voor het afvoer kanaal vooruit moeten worden bewogen, plaats de mal dan weer (handeling 2) op 3 cm of 4 cm van de achterwand.





Presentación de la campana Fig. 1

1. Interruptor de la luz
2. Interruptor de la velocidad del motor
3. Plafones - iluminación de la superficie de cocción
4. Filtro de grasas
5. Rejilla de soporte del filtro de grasas (los filtros de grasas están situados en el interior).
6. Soporte plafones
7. Cajón desmontable

Uso

Se aconseja encender la campana algunos minutos antes de empezar a cocinar y dejarla funcionar unos 5 minutos después de terminar. Abra el cajón desmontable para ver el panel de mandos.

Para obtener el mejor rendimiento, le recomendamos utilice las velocidades bajas en condiciones normales y las altas cuando se produzca una gran concentración de humo y olores.

Modelo con filtros metálicos autosustentadores

Para quitar los filtros de grasa - Fig. 2

- a. Extraer completamente el cajón desmontable.
- b. Presionar las manillas laterales **A** hacia el lado opuesto y extraer los filtros.

Para colocar nuevamente los filtros en su lugar

- a. Extraer completamente el cajón desmontable y montar el filtro de grasas cubriendo el cajón.
- b. Cerrar nuevamente el cajón y montar el filtro de grasas restante.

Para abrir el soporte del plafón - Fig. 2

- a. Extraer completamente el cajón desmontable.
- b. Desplazar los pestillos de desenganche **B** del soporte, uno hacia el otro (dirección "Open" como se indica en el plástico de dichos pestillos).

Modelo con rejilla de soporte del filtro de grasas

Para abrir las rejillas de soporte del filtro de grasas - Fig. 3

- a. Extraer completamente el cajón desmontable.
- b. Desplazar los pestillos de desenganche de las rejillas **B**, uno hacia el otro (dirección "Open" como se indica en el plástico de dichos pestillos).

- c. Para quitar completamente las rejillas accionar los resortes de fijación **N** que actúan como perno de dichas rejillas (Fig. 4).

Mantenimiento

Desconectar el aparato de la red eléctrica antes de efectuar cualquier operación de mantenimiento.

Filtro de grasa metálico

Posee la función de retener las partículas de grasa en suspensión.

El filtro metálico tiene duración ilimitada y puede lavarse a mano o en lavavajillas (**65°**) con detergentes especiales.

La limpieza de los filtros antigrasa se efectuará por lo menos una vez al mes.

Déjelo secar sin estropearlo antes de volver a ponerlo en su lugar.

Desmontaje de los filtros de grasas (para modelos con rejillas de soporte del filtro de grasas)

- a. Desconecte el aparato de la red eléctrica.
- b. Extraer completamente el cajón desmontable.
- c. Abrir las rejillas de aspiración que soportan los filtros de grasas.
- d. Quitar los sujetadores de fijación **L** del filtro de grasas y posteriormente extraerlo (Fig. 5). Cuando se procede al lavado del filtro de grasas, lavar también la rejilla con agua tibia enjabonada.

Filtro de carbón (2 piezas)

Sirve para disolver los vahos y olores que emanan las comidas durante su cocción.

El filtro de carbón no debe ser lavado.

El filtro de carbón tiene que ser reemplazado cada 4 meses cuando la campana se usa normalmente.

Para montar el filtro de carbon:

- a. Desconecte el aparato de la red eléctrica.
- b. Extraer completamente el cajón.
- c. Quitar los filtros de grasas o las rejillas, abrir el soporte del plafón.
- d. Colocar el filtro de carbón activo sobre las rejillas de protección del volante del motor (Fig. 6).
- e. Seguidamente mover el tirador central de los filtros en sentido horario.
- f. Montar nuevamente los filtros de grasas o las rejillas y cerrar el soporte del plafón.

Para desmontar el filtro de carbon:

Girar el tirador central del filtro de carbón en sentido antihorario y extraerlo de su sede.

Cambiar las lámparas

- Desconecte el aparato de la red eléctrica.
- Extraer completamente el cajón desmontable.
- Abrir el soporte del plafón o la rejilla de soporte del filtro de grasas posterior.
- Reemplazar las lámparas dañadas usando exclusivamente **lámparas max 40W (E14)**.
- Montar nuevamente el soporte del plafón o la rejilla de soporte del filtro de grasas posterior.
- Si las lámparas no funcionan compruebe, antes de avisar al Servicio de Asistencia, que estas están bien en roscadas.

Limpeza: Para la limpieza exterior de la campana utilizar un trapo humedecido con alcohol o detergentes neutros.

Evitar el uso de productos que contengan agentes abrasivos. Para limpiar las partes de acero inoxidable satinado, se aconseja el trapo siguiendo el mismo sentido del satinado.

Atención: La falta de observación de las normas de limpieza del aparato y del reemplazo y limpieza de los filtros, origina riesgos de incendio. Se recomienda atenerse a las instrucciones y advertencias.

Empleo: dos posibilidades

Versión de expulsión al exterior

Los vapores son aspirados hacia el exterior por medio de un tubo de descarga Ø120mm que se fija al anillo de unión que se encuentra sobre la campana.

El diámetro del tubo de descarga tiene que ser idéntico al del anillo de unión.

En los tramos horizontales el tubo debe estar ligeramente inclinado (10% aproximadamente) hacia arriba, para facilitar la canalización de los vahos al exterior del ambiente.

Si la campana está provista de filtro de carbón, hay que sacarlo.

Versión de aire en circulación

El aire se depura mediante filtros de carbón activo (2 filtros) y posteriormente se reintroduce en el ambiente.

Si la campana no está dotada de filtro de carbón, hay que pedirlo y montarlo antes del uso.

Se recurre a este sistema en locales donde no exista la tubería de expulsión o cuando no sea posible instalarla.

Instalación

El aparato en servicio tiene que quedar a una distancia de 65 cm. por encima de la encimera de cocina eléctrica, y a 75 cm. por lo menos en caso de cocinas o encimeras a gas o mixtas

Importante

- La campana no puede ser conectada a flujos de otros electrodomésticos conectados a fuentes de energía diferentes a la electricidad.
- Cuando la campana es usada, al mismo tiempo que otros electrodomésticos conectados a fuentes de energía diferentes a la electricidad, la instalación debe ser hecha con adecuada ventilación.
- Está estrictamente prohibido cocinar alimentos flambeados bajo la campana.
El empleo de una llama sin protección es perjudicial para los filtros y puede provocar incendios; en consecuencia, debe evitarse en cualquier caso.
- Al freír alimentos, no deje nunca la sartén sola, porque el aceite sobrecalentado podría arder.
- Con relación a la expulsión de vahos y olores respetar la prescripciones de las autoridades competentes.
- Declinamos cualquier responsabilidad por daños o incendios causados en la campana por la inobservancia de estas instrucciones.

Conexión eléctrica

La corriente de la red debe corresponder a la corriente señalada en la etiqueta de las características situada en el interior de la campana. Si contiene un enchufe conecte la campana a una toma de corriente conforme a las normas vigentes situada en una zona accesible. Si no contiene un enchufe (conexión directa a la red, aplique un interruptor bipolar a norma con una distancia de los contactos en abertura no inferior a 3 mm (accesible.).

No se asume responsabilidad alguna por la falta de observación de la disposición que antecede.

Vista do exaustor Fig. 1

1. interruptor luz
2. interruptor velocidade do motor
3. Painéis - Iluminação do plano de trabalho
4. Filtro gorduras
5. Grelha suporte filtro gorduras (os filtros para gorduras estão situados no interior).
6. Suporte dos painéis
7. Gaveta extraível

Utilização

O exaustor tem várias velocidades.

Para um melhor rendimento utilizar as velocidades mais baixas para uma situação normal e as velocidades mais altas para casos como seja fortes cheiros (grelhados, muito vapor, etc....). Puxe a gaveta extraível para poder ver o painel de controlo.

Para conseguir uma maior rendimento, ponha o exaustor em funcionamento antes de começar a cozinhar e deixá-lo a funcionar pelo menos 10 minutos depois de acabar a cozedura.

Modelo com filtros metálicos que se auto-sustentam

Para remover os filtros para gorduras - Fig. 2

- a. Remover completamente a gaveta extraível
- b. Apertar os manípulos laterais **A** na direcção oposta e remover os filtros.

Para recolocar os filtros no lugar

- a. Remover completamente a gaveta extraível e montar o filtro para gorduras como cobertura da gaveta.
- b. Fechar a gaveta e montar o filtro para gorduras restante.

Para abrir o suporte do painel - Fig. 2

- a. Remover completamente a gaveta extraível.
- b. Mover os fechos **B** do suporte um em direcção do outro (direcção "Open" conforme gravado no plástico do próprio fecho).

Modelo com grelha de suporte do filtro para gorduras

Para abrir as grelhas de suporte do filtro para gorduras - Fig. 3

- a. Remover completamente a gaveta extraível.
- b. Mover os fechos **B** do suporte um em direcção do outro (direcção "Open" conforme gravado no plástico do próprio fecho).

- c. Para retirar completamente as grelhas, manobrar as molas de fixação **N** que funcionam como pernos das próprias grelhas (fig. 4).

Manutenção

Desligar o aparelho da rede eléctrica antes de efectuar qualquer operação de manutenção.

Filtro metálico de gorduras

Serve para reter as partículas de gordura em suspensão.

O filtro metálico tem uma duração ilimitada e deve ser lavado a mão ou na máquina de lavar loiça (**65°C**) com detergentes apropriados.

A lavagem dos filtros metálicos deve ser efectuada pelo menos uma vez por mês.

Deixe secar sem danificar os filtros metálicos antes de colocá-los no lugar.

Desmontagem do filtro para gorduras (para modelos com grelhas de suporte do filtro de gorduras)

- a. Desligar o aparelho da ficha.
- b. Abrir completamente a gaveta extraível.
- c. Abrir as grelhas de aspiração que suportam os filtros para gorduras.
- d. Tirar os fechos de fixação **L** do filtro para gorduras e retirá-lo (Fig. 5).

Ao lavar o filtro para gorduras, lavar também a grelha com água morna ensaboadada.

Filtro de carvão

Serve para eliminar os cheiros e vapores, durante a cozedura.

O filtro de carvão não é lavável.

O filtro de carvão deve ser substituído cada 4 meses, em utilização normal.

Para montar o filtro de carvão:

- a. Desligar o aparelho da ficha.
- b. Abrir completamente a gaveta extraível.
- c. Tirar os filtros para gorduras e abrir o suporte dos painéis (ou a grelha de suporte do filtro para gorduras).
- d. Instalar o filtro a carvão activo como cobertura da grelha de plástico que protege o ventilador aspirante (Fig. 6).
- e. Girar o manípulo central no sentido dos ponteiros do relógio até o bloqueio.
- f. Montar novamente os filtros para gorduras e o suporte dos painéis (ou a grelha de suporte do filtro para gorduras).

Para a desmontagem do filtro de carvão:

Girar o manípulo central do filtro a carvão em sentido contrário ao dos ponteiros do relógio e retirá-lo da sua sede.

Mudança das lâmpadas

- a. Desligar o aparelho da ficha.
- b. Tirar completamente a gaveta extraível.
- c. Abrir o suporte dos painéis ou a grelha de suporte do filtro para gorduras posterior.
- d. Retire e lâmpada fundida e coloque uma nova de 40W (máx.) lâmpadas E 14.
- e. Montar novamente o suporte dos painéis ou a grelha de suporte do filtro para gorduras posterior.
- f. Se desejar chamar a Assistência Técnica porque a iluminação não funciona, controlar antes que as lâmpadas estejam bem atarraxadas.

Limpeza

Para a limpeza externa do exaustor use um pano embebido em álcool ou detergentes líquidos neutros.

Evitar o emprego de produtos que contém abrasivos.

Para a limpeza das partes de aço inoxidável acetinado aconselha-se passar o pano na mesma direcção da acetinação.

Atenção

A não observância das normas de limpeza do aparelho e de substituição e limpeza dos filtros pode originar incêndios.

Recomendamos seguir atentamente as instruções e os avisos.

Utilização: duas possibilidades

Modo de exaustão

Os vapores e fumos da cozedura são conduzidos ao exterior através de uma conduta Ø120mm ligada ao anel do topo do exaustor.

O diâmetro da conduta tem de ser igual ao do anel. Nas partes horizontais, o tubo deverá estar ligeiramente inclinado (10% aproximadamente) para cima, para facilitar a canalização dos vapores para o exterior.

Se o exaustor já estiver equipado com filtro de carbono, este tem de ser retirado.

Modo de recirculação

O ar é depurado mediante filtros a carvão activo (2 filtros) e retorna ao ambiente.

Se o exaustor não estiver equipado com filtro de carbono, este tem de ser encomendado e colocado.

Está versão só se emprega quando não há saída para o exterior e quando não há possibilidades técnicas de fazer uma saída para o exterior.

Instalação

O aparelho deverá ser instalado a uma distância de 65cm acima do forno ou da placa eléctrica, ou a pelo menos 75cm no caso de fogões ou placas a gás ou mistas.

Atenção

- O ar aspirado não deve ser canalizado numa tubagem usada para evacuar os fumos provenientes de aparelhos alimentados com energia diferente daquela eléctrica.
- E' necessário prever sempre uma ventilação apropriada do local onde estão sendo usados um exaustor e um aparelho alimentado com energia diferente daquela eléctrica.
- E' absolutamente proibido cozinhar alimentos sob chama viva debaixo do exaustor. O emprego de chamas livres estraga os filtros e pode causar incêndios portanto deve ser evitado. A fritura deve ser feita sob controle para evitar que o óleo aquecido pegue fogo.
- As medidas técnicas a serem tomadas a respeito da segurança na evacuação dos fumos devem ser conformes aos regulamentos emanados pelas autoridades locais competentes.

- Não nos assumimos nenhuma responsabilidade por eventuais danos ou incêndios provocados ao aparelho pela falta de respeito às disposições citadas.

Conexão elétrica

A tensão de rede deve corresponder à tensão indicada na etiqueta de características situada na parte interna da coifa. Se completo de plug conectar a coifa a uma tomada, conforme as normas vigentes, posta em zona acessível.

Se não completo de plug (conexão direta à rede) aplicar um interruptor bipolar conforme normas com uma distância entre contactos em abertura não inferior a 3mm (acessível).

Não nos assumimos nenhuma responsabilidade por inconvenientes devidos à falta de observância das disposições citadas.

Présentation de la hotte - Fig. 1

1. Interrupteur éclairage
2. Interrupteur vitesse moteur
3. Plafonnier - Eclairage du plan de cuisson
4. Filtre anti-graisse
5. Grille de support du filtre anti-graisse (les filtres anti-graisse sont situés à l'intérieur)
6. Support du plafonnier
7. Tiroir amovible

Utilisation

La hotte est équipée de plusieurs vitesses. Pour un meilleur rendement, utiliser la vitesse minimale pour de faibles concentrations de fumées et d'odeurs, la vitesse maximale pour de fortes concentrations d'odeurs et de vapeurs et les vitesses intermédiaires, dans les conditions normales.

Tirer le tiroir amovible pour voir le bandeau de commande.

Il est conseillé de mettre en marche la hotte quelques minutes avant de cuisiner et de la laisser branchée jusqu'à élimination totale des odeurs.

Modèle avec filtres métalliques auto-porteurs

Comment enlever les filtres anti-graisse - Fig. 2

- a. Retirez complètement le tiroir amovible.
- b. Tirez les poignées latérales **A** vers le côté opposé et sortez les filtres.

Comment remettre les filtres en place

- a. Retirez le tiroir amovible et montez le filtre anti-graisse de façon qu'il couvre le tiroir.
- b. Refermez le tiroir et montez le filtre anti-graisse restant.

Comment ouvrir le support du plafonnier - Fig. 2

- a. Retirez complètement le tiroir amovible.
- b. Tirez les verrous de décrochage **B** l'un vers l'autre (direction "Open", comme imprimé sur le verrou).

Modèle avec grille de support du filtre anti-graisse

Comment ouvrir les grilles de support du filtre anti-graisse - Fig. 3

- a. Retirez complètement le tiroir amovible.
- b. Tirez les verrous de décrochage **B** l'un vers l'autre (direction "Open", comme imprimé sur le verrou).

- c. Pour ôter complètement les grilles, agissez sur les ressorts de fixation **N** qui servent de pivot des grilles (Fig. 4).

Entretien

Débrancher l'appareil du réseau électrique avant de procéder.

Filtre à graisse métallique

Il a pour tâche de bloquer les particules de graisse en suspension.

Le filtre à graisse métallique a une durée de vie illimitée et doit être lavé à la main ou au lave-vaisselle (**65°C**) en utilisant des détergents appropriés.

Procédez au lavage des filtres à graisse métalliques au moins une fois par mois.

Laisser sécher le filtre sans l'abîmer avant de le remettre en place.

Démontage des filtres anti-graisse (pour les modèles avec grilles de support du filtre anti-graisse)

- a. Débrancher l'appareil du réseau électrique.
- b. Retirez complètement le tiroir amovible.
- c. Ouvrez les grilles d'aspiration supportant les filtres anti-graisse.
- d. Dégagez les arrêts de fixation **L** du filtre anti-graisse et retirez-le (Fig.5).

Chaque fois que l'on procède au remplacement ou au nettoyage du filtre anti-graisse, il faut aussi laver la grille avec de l'eau tiède savonneuse.

Filtre à charbon

Il sert à dissoudre les odeurs qui se dégagent des aliments pendant la cuisson.

Il ne faut jamais laver le filtre à charbon.

En cas d'usage normal, il doit être remplacé tous les 4 mois.

Pour monter le filtre à charbon:

- a. Débrancher l'appareil du réseau électrique.
- b. Retirez complètement le tiroir amovible.
- c. Dégagez les filtres anti-graisse et ouvrez le support du plafonnier (ou les grilles de support du filtre anti-graisse).
- d. Positionnez le filtre au charbon actif de façon qu'il couvre la grille en plastique protégeant le ventilateur aspirant (Fig. 6).
- e. Tournez la poignée centrale dans le sens des aiguilles d'une montre jusqu'à son blocage.
- f. Remontez les filtres anti-graisse et fermez le support du plafonnier (ou les grilles de support du filtre anti-graisse).

Pour démonter le filtre à charbon:

Tournez la poignée centrale dans le sens inverse des aiguilles d'une montre et dégagez-le de son logement.

Remplacement des lampes

- a. Débrancher l'appareil du réseau électrique.
- b. Retirez complètement le tiroir amovible.
- c. Ouvrez le support du plafonnier ou la grille postérieure de support du filtre anti-graisse.
- d. Remplacer la lampe grillée en utilisant exclusivement des lampes **40W max (E14)**.
- e. Fermez le support du plafonnier ou la grille postérieure de support du filtre anti-graisse.
- f. Si l'éclairage ne marche pas et au cas où l'on désirerait s'adresser au service après-vente, il faudra d'abord contrôler le montage correct de la lampe.

Nettoyage: Pour le nettoyage extérieur de la hotte, utiliser un chiffon imbibé d'alcool ou des détergents liquides neutres.

Eviter l'usage de tout produit abrasif.

Sur les éléments en acier inoxydable passer le chiffon en respectant le sens du satinage.

Attention: Le non respect des normes d'entretien et nettoyage de l'appareil et de remplacement et nettoyage des filtres comporte des risques d'incendie. Nous recommandons donc vivement de respecter ces instructions.

Emploi: Deux possibilités**Version à évacuation extérieure**

Le vapeur sont évacuées vers l'extérieur à travers un conduit d'évacuation Ø120mm fixé à la bague de raccord qui se trouve au-dessus de la hotte. Le diamètre du conduit d'évacuation doit être égal à celui de la bague de raccord.

Sur le segment horizontal, le tuyau doit avoir une légère inclinaison vers le haut (10° env.) de façon à convoyer plus facilement l'air vers l'extérieur.

Si la hotte est équipée d'un filtre à charbon, ce dernier doit être enlevé.

Version à recyclage

L'air est purifié par filtres au charbon actif (2 filtres) pour être ensuite renvoyé dans la pièce.

Si la hotte est livrée sans filtre à charbon, celui-ci doit être commandé et monté avant la mise en service.

Cette utilisation est conseillée lorsque l'on ne dispose pas d'un conduit d'évacuation vers l'extérieur et lorsque il est impossible de le réaliser.

Installation

L'appareil en service ne doit pas être placé à une distance du plan de travail inférieure à 65 cm pour les tables de cuisson à feux électriques et à 75 cm pour les tables de cuisson gaz ou mixtes.

Attention

La hotte ne doit pas être branchée à des tuyaux d'évacuation d'autres appareils utilisant des sources d'énergie autres que l'électricité.

En cas de fonctionnement simultané, dans la même pièce, de la hotte et d'autres appareils alimentés par une source d'énergie différente de l'énergie électrique, il est nécessaire que la pièce soit convenablement aérée (selon les normes en vigueur).

Il est sévèrement interdit de faire flamber des aliments sous la hotte.

L'emploi de flamme libre endommage les filtres et peut provoquer des incendies, il faut pas conséquent l'éviter à tout prix.

On peut frire mais sous contrôle, afin d'éviter que l'huile surchauffée prenne feu.

Pour tous les problèmes concernant l'évacuation des fumées, respecter les prescriptions de l'autorité compétente.

Nous déclinons toute responsabilité en cas de dommages ou d'incendies provoqués par l'appareil du fait du non respect des dispositions sus indiquées.

Branchement électrique

La tension du réseau doit correspondre à la tension indiquée sur l'étiquette des caractéristiques située dans la hotte. Si la hotte est fournie avec une fiche, la raccorder à une prise accessible conforme aux normes en vigueur. Si la hotte est fournie sans fiche (branchement direct sur le réseau), la raccorder à un interrupteur bipolaire normalisé ayant une distance des contacts supérieure à 3 mm (accessible).

Nous déclinons toute responsabilité en cas de dommages ou d'incendies provoqués par le non respect de ces dispositions.

Hood Description - Fig. 1

1. Light Switch
2. Motor Speed Switch
3. Light Covers - illumination of the Cooking Surface
4. Grease Filters
5. Grease Filter Support Grate (the grease filters are located inside).
6. Light Cover Supports
7. Pull-Out Drawer

Using the hood

The hood is provided with several speeds. For the best performance, we recommend using the low speeds in normal conditions and the high speeds in particular cases of strong odour and vapour concentration.

Pull out the drawer to access the control panel. We recommend starting up the hood a few minutes before cooking and keeping it running until all the odours have been eliminated.

Model with Self-supporting Metal Filters

Removing the Grease Filters - Fig. 2

- a. Remove the pull-out drawer completely.
- b. Press the side handles **A** towards the opposite side and remove the filters.

Putting the Filters Back in Place

- a. Remove the pull-out drawer completely and mount the grease filter so that it covers the drawer.
- b. Close the drawer and install the remaining grease filter.

Opening the Light Cover Support - Fig. 2

- a. Remove the pull-out drawer completely.
- b. Push the **B** knobs inwards toward each other (in the "Open" direction as indicated on the plastic knob itself).

Model with Grease Filter Support Grates

Opening the Grease Filter Support Grates - Fig. 3

- a. Extract the pull-out drawer completely.
- b. Push the **B** knobs inwards toward each other (in the "Open" direction as indicated on the plastic knob itself).
- c. To remove the grates completely, use the **N** spring fasteners, which act as pins to hold the grate in place (Fig. 4).

Maintenance

Before performing any maintenance operation, isolate the hood from the electrical supply by switching off at the connector and removing the connector fuse.

Or if the appliance has been connected through a plug and socket, then the plug must be removed from the socket.

Metal Grease Filter

The metal grease filter serves to trap grease particles by suspending them.

The metal grease filter lasts forever and must be washed either by hand or in the dishwasher (**65°C**) with suitable detergents.

The grease filters must be washed at least once a month.

Let the filter dry without damaging it before putting it back into place.

Removing the Grease Filters (for models with grease filter support grates)

- a. Isolate the hood from the electrical supply.
- b. Extract the pull-out drawer completely.
- c. Open the grates that support the grease filters.
- d. Remove the **L** fasteners for the grease filter and remove it (Fig. 5).

When washing the grease filter, wash the grate as well with warm soapy water.

Carbon filter

This filter dissolves cooking odours.

The carbon filter must never be washed.

It should be changed every 4 months in normal use.

Mounting the carbon filter:

- a. Isolate the hood from the electrical supply.
- b. Extract the pull-out drawer completely.
- c. Remove the grease filters and open the light cover support (or the grease filter support grates).
- d. Install the charcoal filter so that it covers the plastic grate which protects the ventilation fan (Fig. 6).
- e. Turn the center handle of the carbon filter in the clockwise direction until it locks in place.
- f. Refit the grease filters and the light cover support (or the grease filter support grates).

Removing the carbon filter:

Turn the center handle of the carbon filter in the counterclockwise direction and remove the filter from its seat

Replacing the Lamp

- a. Isolate the hood from the electrical supply.
- b. Extract the pull-out drawer completely.
- c. Open the light cover support or the rear grease filter support grate.
- d. Always replace burnt-out lamps with **40Watt max. (E14)**.
- e. Close the light cover support or the rear grease filter support grate.
- f. Before calling for customer service because the lighting system does not work, make sure that the lamps are screwed in tightly.

Cleaning

To clean the outside of the hood use a cloth moistened with denatured alcohol or neutral liquid detergents. Never use products containing abrasive.

Wipe brushed stainless steel in the same direction as the brushing to avoid scratching.

Attention

Failure to observe the rules for cleaning the appliance and changing and cleaning the filters may cause fires.

Therefore, we recommend observing these instructions.

Use: Two systems are available

Exhaust mode

Vapours are extracted outside through an exhausting pipe Ø120mm that is affixed to the connection ring above the hood.

Diameter of the exhausting pipe must be equal to that of the connection ring.

In the horizontal runs the duct must be slightly slanted (about 10°) and directed upwards to vent the air easily from the room to the outside.

Attention!

If the hood is supplied with carbon filter, then it must be removed.

Filter mode

The air is cleaned by means of carbon filter (two filters) and then circulated back into the room.

Attention!

If the hood is not supplied with carbon filter, then it must be ordered and mounted.

This version is used when there is no exhaust duct for venting outdoors or when it is impossible to install one.

Installation

When installed, the distance between hood and burners must be not less than 65 cm. above electric burners or 75 cm. above gas or mixed-fuel burners.

Warning!

- The hood cannot be connected to flues of other appliances that run on energy sources other than electricity.
- When the hood is used at the same time of other appliances that run on energy sources other than electricity, provision must be made for an adequate supply of air.
- No food must be cooked flambé underneath the hood.
The use of an unprotected flame is dangerous for the filters and could cause fires.
Therefore, never use an open flame under the hood. When frying foods, never leave the pan alone because the cooking oil could flare up.
- Please, keep to the provisions of official directives regarding the question of fume discharge.
- The manufacturers refuse to accept any responsibility for damage to the hood or its catching on fire because of failure to observe the above instructions.

Electrical connection

The electrical tension must correspond to the tension noted on the label placed inside the cooker hood. Connect the electrical plug, where provided, to the an easily accessible outlet in conformity with local standards in force.

Where an electrical plug is not provided (for direct connection to electrical network) place a standards approved bipolar switch with an aperture distance of not less than 3mm (accessible) from the contacts.

The manufacturers are not liable for any problems caused by the user's failure to observe the above instructions.

Geräteansicht - Abb.1

1. Lichtschalter
2. Vorwahlschalter für die Leistungsstufen des Dunstabzugs
3. Arbeitsplatzbeleuchtung
4. Fettfilter.
5. Fettfilterhalterungsrost (die Fettfilter befinden sich im Innern)
6. Deckenleuchtenhalterung
7. Wrasenschirm

Benutzung der Dunstabzugshaube

Die Dunstabzugshaube verfügt über verschiedene Leistungsstufen.

Wir empfehlen, die Dunstabzugshaube einige Minuten vor Kochbeginn einzuschalten und nach Beendigung des Kochvorgangs das Gerät mindestens 5 Minuten laufen zu lassen.

Den Wrasenschirm herausziehen, um an die Bedienungsleiste zu gelangen.

Für einen sachgemäßen Gebrauch wird empfohlen, bei normalen Kochdünsten die niedrigen Stufen einzuschalten, bei sehr starker Dunst- und Geruchsbildung die höheren.

Modell mit selbsttragenden Metallfiltern

Entfernen der Fettfilter - Abb. 2

- a. Den Wrasenschirm vollständig herausziehen.
- b. Die seitlichen Griffe **A** zur gegenüberliegenden Seite hin drücken und die Filter herausziehen.

Wiederanbringen der Filter

- a. Den Wrasenschirm vollständig herausziehen und den Fettfilter zum Abdecken des Wrasenschirms anbringen.
- b. Den Wrasenschirm erneut schließen und den zweiten Fettfilter montieren.

Entfernen der Deckenleuchtenhalterung - Abb. 2

- a. Den Wrasenschirm vollständig herausziehen.
- b. Zum Abnehmen der Halterung die Sperrriegel **B** gegeneinander verschieben (Richtung "Open" gemäß des Aufdrucks auf dem Plastikteil des Sperrriegels).

Modell mit Fettfilterhalterungsrost

Entfernen der Fettfilterhalterungsroste - Abb. 3

- a. Den Wrasenschirm vollständig herausziehen.
- b. Zum Abnehmen der Roste die Sperrriegel **B** gegeneinander verschieben (Richtung "Open" gemäß des Aufdrucks auf dem Plastikteil des Sperrriegels).
- c. Zum vollständigen Entfernen der Roste die Haltefedern **N**, die als Zapfen für die Roste fungieren, betätigen. (Abb. 4)

Wartung

Das Gerät ist vor jeder Wartungsarbeit vom Stromnetz abzuschalten.

Metallfettfilter

Dieser hat die Aufgabe, die in den Küchendünsten enthaltenen Fettpartikel zurückzuhalten. Unbegrenzte Lebensdauer.

Dieser Filter ist mindestens einmal im Monat in einer lauwarmen Spülmittellauge, oder, wenn möglich, im Spülautomaten (bei 65°C) zu reinigen. Den Metallfilter erst dann wieder einsetzen, wenn er ganz trocken ist.

Demontage der Fettfilter (bei Modellen mit Fettfilterhalterungsrosten)

Zum Entfernen des verschmutzten Fettfilters gehen Sie wie folgt vor:

- a. Das Gerät vom Stromnetz abschalten.
- b. Den Wrasenschirm vollständig herausziehen.
- c. Den Fettfilterhalterungsrost entfernen
- d. Die Halter **L** des Fettfilters lösen und ihn dann herausziehen (Abb. 5).

Wird der Fettfilter gereinigt, empfehlen wir auch den Rost in einer lauwarmen Seifenlauge zu waschen.

Aktivkohlefilter

Er dient zur Auflösung der Küchendünste während des Kochens.

Der Aktivkohlefilter ist weder wasch-, noch regenerierbar.

Der Aktivkohlefilter muß mindestens alle 4 Monate ausgewechselt werden.

Montage des Aktivkohlefilters:

- a. Das Gerät vom Stromnetz abschalten.
- b. Den Wrasenschirm vollständig herausziehen.
- c. Die Fettfilter abnehmen und die Deckenleuchtenhalterung (oder den Fettfilterhalterungsrost) entfernen.
- d. Den Aktivkohlefilter zum Abdecken des Kunststoffrotes, welcher als Schutz des Gebläses dient, einsetzen. (Abb. 6).
- e. Den mittleren Griff bis zum Anschlag nach rechts drehen.
- f. Die Metallfettfilter und die Deckenleuchtenhalterung (oder den Fettfilterhalterungsrost) erneut anbringen.

Demontage des Kohlefilters

Den mittleren Griff des Aktivkohlefilters nach links drehen und ihn aus seinem Sitz herausziehen.

Lampenwechsel

- a. Das Gerät vom Stromnetz abschalten.
- b. Den Wrasenschirm vollständig herausziehen.
- c. Die Deckenleuchtenhalterung oder den

hinteren Fettfilterhalterungsrost entfernen.

- d. Die defekten Lampen ausschließlich durch **40W max. (E14)** ersetzen.
- e. Die Deckenleuchtenhalterung oder den hinteren Fettfilterhalterungsrost erneut anbringen.
- f. Sollte die Beleuchtung nicht funktionieren, erst kontrollieren, ob die Lampen einwandfrei eingedreht sind, ehe man sich an den Kundendienst wendet.

Reinigung

Für die äußere Reinigung der Haube einen mit denaturiertem Alkohol oder neutralem Flüssigreiniger Getränken Lappen verwenden. Der Gebrauch von scheuernden Produkten ist zu vermeiden. Zur Reinigung der Teile aus satiniertem Edelstahl sollte der Lappen der Richtung der Satinierung entsprechend gehalten werden.

Zur Beachtung

Die Nichtbeachtung der Reinigungs- vorschritten des Geräts sowie der Regeln für die Auswechslung und Reinigung des Filters kann zur Brandgefahr führen.

Wir empfehlen daher diese Anweisungen zu beachten.

Anwendung : 2 Möglichkeiten

Abluftversion

Die Kochdünste werden über ein Abluftrohr , das an den oben an der Dunstabzugshaube befindlichen Anschlußring angeschlossen wird, ins Freie geleitet.

Das Abluftrohr muß denselben Durchmesser wie der Anschlußring aufweisen.

Das Rohr muß in waagrechter Lage leicht nach oben geneigt sein (ca. 10%), damit die Luft ungehindert ins Freie abgeleitet werden kann.

Sollte die Dunstabzugshaube mit Aktivkohlefilter versehen sein, so muß dieser entfernt werden.

Umluftversion

Die Luft wird mittels Aktivkohlefilter (2 Filter) gereinigt und in den Raum zurückgeführt.

Sollte die Dunstabzugshaube nicht mit Aktivkohlefilter versehen sein, ist dieser zu bestellen und vor Inbetriebnahme des Gerätes einzusetzen.

Die Dunstabzugshaube wird als Umlufthaube eingesetzt, wenn kein Luftschacht oder keine Außenwand vorhanden ist.

Installation

Das installierte Gerät muss in einem Mindestabstand von 65 cm von der Kochfläche bei Elektroherden und von 75 cm bei Gas-oder Gas Kombiherden angebracht werden.

Achtung

- Wenn die Dunstabzugshaube gleichzeitig mit Geräten, die nicht mit elektrischer Energie betrieben werden, in Betrieb ist, darf der Unterdruck des Raumes 4 pa (4×10^{-5} bar) nicht überschreiten.
- Die Abluft darf nicht in einen Schacht geleitet werden, der für Abgase von Geräten, die nicht mit elektrischer Energie betrieben werden, benutzt wird.
- Bei gleichzeitigem Betrieb einer Dunstabzugshaube und anderen, nicht mit elektrischer Energie betriebenen Geräten, muß stets für eine ausreichende Belüftung der Küche gesorgt werden.
- Das Flambieren von Speisen unter der Dunstabzugshaube ist strengstens untersagt. Offene Flammen schaden den Filtern und können einen Brand auslösen; sie sind demnach absolut zu vermeiden. Fritieren ist nur unter ständiger Aufsicht erlaubt, um ein Entzünden des überhitzten Öls zu vermeiden.
- Hinsichtlich der zur Ableitung der Abluft zu befolgenden Sicherheitsmaßnahmen halten Sie sich bitte strengstens an die örtlichen Sicherheitsbestimmungen.
- Jegliche Verantwortung für durch Nichteinhaltung der o.g. Anweisungen verursachte Schäden oder Brände am Gerät wird abgelehnt.

Elektrischer Anschluss

Die Netzspannung muss der Spannung entsprechen, die auf dem Typenschild im Inneren der Küchenhaube angegebenen ist. Wenn die Küchenhaube mit einem Netzstecker ausgestattet ist, diesen an eine den gültigen Normen entsprechende, jederzeit zugängliche Steckdose anschliessen. Wenn die Küchenhaube nicht mit einem Netzstecker ausgestattet ist, muss sie direkt an das Stromnetz angeschlossen werden. Dazu einen zweipoligen normierten Schalter anbringen, dessen geöffnete Anschlussstellen mindestens 3 mm auseinanderliegen müssen (gut zugänglich).

Für Störungen, die wegen Nichtbeachtung der o.g. Anweisungen auftreten, wird nicht gehaftet.

Popis digestoře - Obr. 1

1. Vypínač světla
2. Vypínač rychlosti motoru
3. Závěsné osvětlení - osvětlení pracovního prostoru
4. Filtr proti mastnotám
5. Mřížka držáku filtru proti mastnotám (filtry proti mastnotám jsou umístěny uvnitř).
6. Držák závěsného osvětlení
7. Vyjímatelná zásuvka

Provoz

- Aby bylo dosaženo lepšího výkonu, doporučuje se užívat motor za normálních podmínek na nízké rychlosti, vysoké rychlosti nasazovat pouze pokud máme velkou koncentraci par a zápachů.
- Doporučuje se, aby digestoř byla uvedena do provozu o několik minut dříve, než začneme vařit a aby pracovala i po skončení vaření, dokud nezmizí zápachy.

Pokud jde o vyjmutí kovových filtrů

- Obr. 2

- a. Úplně vytáhnout vyjímatelnou zásuvku.
- b. Zatlačit na postranní rukojeti a obráceným směrem, a vyjmout filtry.

Ukládání filtrů na jejich místo

- a. Úplně vytáhnout vyjímatelnou zásuvku a filtr na tuky instalovat na krytu zásuvky.
- b. Opět uzavřít zásuvku a nainstalovat zbývající filtr na tuky.

Otevírání držáku stropního svítidla

- Obr. 2

- a. Úplně vytáhnout vyjímatelnou zásuvku
- b. Přemístit uvolňovací západky **B** držáku, jeden směrem nahoru (směr „Open“ jak je natištěno na plastické hmotě západky).

Model s mřížkou držáku filtru proti mastnotám

K otevření mřížky držáku filtru proti mastnotám - Obr. 3

- a. Vyjměte úplně vyjímatelnou zásuvku.
- b. Přemístěte uvolňovací západky **B** držáku, jeden směrem k druhému (směr „Open“ jak je natištěno na plastické hmotě západky).
- c. K úplnému odstranění mřížek tlače na upevňovací pružiny **N**, které fungují jako opora mřížek (Obr. 4).

Údržba.

Před prováděním jakéhokoliv údržbářského zásahu, musí být zařízení odpojeno od elektrické sítě.

KOVOVÝ FILTR NA ZACHYCENÍ TUKŮ

Jeho funkcí je zadržovat částice tuku nacházející se ve vzduchu.

Má neomezenou životnost a musí být umýván ručně ve vlažné vodě se saponátem nebo v umývačce nádobí (65°).

Kovové filtry musejí být umývány alespoň jedenkrát za měsíc.

Dříve než namontujete zpět filtr mastnot, nechte jej bez poškození dobře oschnout.

K vyjmutí filtrů proti mastnotám (u modelů s mřížkou držáku pro filtr proti mastnotám)

- a. Vypněte odsávač z elektrické sítě.
- b. Vyjměte úplně vyjímatelnou zásuvku.
- c. Otevřete mřížky obsahující filtry proti mastnotám.
- d. Vyjměte upevňovací čepy **L** filtru proti mastnotám a posléze jej vyjměte (Obr. 5).

Při umývání filtru proti mastnotám umyjte i mřížku vlažnou vodou se saponátem.

Filtr s aktivním uhlím (2 kusy)

Slouží k odstranění zápachů, které jídla vydávají při vaření. Filtr s aktivním uhlím nemůže být v žádném případě umýván ani regenerován.

Filtr s aktivním uhlím je třeba vyměnit minimálně každý čtvrtý měsíc.

Montáž filtru s aktivním uhlím:

- a. Vypněte odsávač z elektrické sítě.
- b. Vyjměte úplně vyjímatelnou zásuvku.
- c. Vyjměte filtry proti mastnotám a otevřete držák závěsného svítidla (anebo mřížku podpory filtru proti mastnotám).
- d. Instalujte filtr s aktivním uhlíkem tak, aby kryl plastickou hmotu mřížky chránící vrtule a motor (Obr. 6).
- e. Otáčejte centrální rukojeť filtru s aktivním uhlím ve směru hodinových ručiček až do zastavení.
- f. Namontujte opět filtry proti mastnotám a uzavřete držák závěsného osvětlení (anebo mřížku držáku filtru proti mastnotám).

K odstranění filtru s aktivním uhlíkem:

Otáčejte centrální rukojeť filtru s aktivním uhlíkem proti směru hodinových ručiček a odstraňte filtr s uhlíkem z umístění.

Výměna svítidla

- Vypněte odsávač z elektrické sítě.
- Vyjměte úplně vyjímatelnou zásuvku.
- Otevřete držák závěsného osvětlení anebo mřížku držáku zadního filtru proti mastnotám.
- Vyměňte poškozená svítidla a použijte výhradně svítidel o max. výkonu 40 W (E14).
- Uzavřete držák závěsného svítidla anebo mřížku držáku zadního filtru proti mastnotám.
- Dříve než se obrátíte na Servis, protože osvětlení nefunguje, zkontrolujte zda lampy jsou správně našroubované.

Čištění

Na vnější čištění digestoře použijeme hadru namočenou do denaturovaného lihu nebo do neutrálního tekutého saponátu.

Nepoužívat výrobky s obsahem brusného materiálu.

Pokud jde o čištění části z nerezů se vzorkem, doporučuje se přejíždět hadrou ve směru vzorku. Čištění vnějšku digestoře je třeba provádět alespoň jedenkrát za 10 dní.

Upozornění

Nedodržování pravidel pro čištění zařízení a výměnu i čištění filtrů sebou přináší riziko požáru. Proto se doporučuje dodržovat předložené instrukce.

Využití: Dvě možnosti

Verze pro vnější odsávání

Páry a dýmy vyplývající z vaření jsou dopravovány do vnějšího prostoru vyfukovací hadicí o průměru 120 mm, která má být spojena se spojovacím kroužkem umístěným nad odsávačem.

Průměr odváděcí trubice musí být stejný jako průměr limce připojení

Vodorovné části trubice musejí vykazovat lehký sklon (asi 10%) nahoru, aby bylo možno vzduch z místnosti snadno odvádět ven.

Pokud je digestoř vybavena filtrem na uhlí, musí být tento filtr vyjmut

Verze využívající recyklace

Vzduch je čistěn filtry s aktivním uhlíkem (2 filtry) a pak opět uváděn do prostředí.

Pokud digestoř nemá filtry s aktivním uhlím, je třeba je objednat a namontovat ještě před použitím.

Toto použití se aplikuje pokud není k dispozici

trubice pro odvádění vzduchu ven a není ji ani možno instalovat.

Instalace

Zařízení v provozu musí být od pracovní plochy vzdáleno nejméně 65 cm, pokud jsou použity elektrické vařiče; v případě vařičů na plyn nebo smíšených 75.

Upozornění

- Odsávaný vzduch nesmí být odváděn do potrubního vedení určeného na odvod spalin se zařízení poháněných jinou než elektrickou energií.
- V případě, že jsou současně s digestoří využívána další zařízení poháněná jinou než elektrickou energií, musí být zajištěno přiměřené odvětrávání místnosti.
- Je přísně zakázáno připravovat jídla na otevřeném plameni pod digestoří.
- Aplikace přímého plamene je pro filtry škodlivá a může způsobit požár, proto je třeba se jí za všech okolností vyhnout
- Při smažení musíte dávat pozor, aby přehřátý olej nevzplanul.
- Pokud jde o technická a bezpečnostní opatření, která musejí být přijata kvůli odvodu spalin, přidržte se přísně toho, co je stanoveno v nařízeních místních odpovědných orgánů.
- Výrobce odmítá jakoukoliv odpovědnost za úrazy zapříčiněné nedodržením uvedené instrukce.

Elektrické připojení

Síťové napětí musí odpovídat napětí uvedenému na štítku s popisem přístroje umístěném uvnitř odsávače. Jestliže je zařízení vybaveno zástrčkou, napojte přístroj na zásuvku odpovídající platným normám, umístěnou na přístupném místě. V případě že nemá zástrčku (je napojen přímo na síť), použijte bipolárního spínače vyrobeného podle platných norem s kontaktní vzdáleností minimálně 3mm (přístupného).

Výrobce odmítá jakoukoliv odpovědnost za úrazy zapříčiněné nedodržením uvedené instrukce.

Popis odsávača - Obr. 1

1. Vypínač svetla
2. Vypínač rýchlosti motoru
3. Závesné osvetlenie - osvetlenie pracovného priestoru
4. Filtr proti mastnotám
5. Mriežka držáku filtru proti mastnotám (filtry proti mastnotám sú umiestnené vo vnútri).
6. Držák závesného osvetlenia
7. Vynímateľná zásuvka

Fungovanie

- Pre najlepšiu výkonnosť sa doporučujú nízke rýchlosti v normálnych podmienkach a vysoké rýchlosti v mimoriadnych prípadoch silných koncentracií dymov a pár.
- Doporučuje sa zapnúť odsávač niekoľko minút pred varením a udržiavať ho vo funkcii aj po ukončení varenia, až do zmiznutia pachu.

Model so samonosnými kovovými filtrami

K odstránení kovových filtrov proti mastnotám - Obr. 2.

- a. Vytiahnite úplne vynímateľnú zásuvku.
- b. Tlačte na postrannú rukojeť obráteným smerom a vytiahnite filtry.

Ukladanie filtrov na ich miesto.

- a. Úplne vytiahnite vynímateľnú zásuvku a filtr na tuky inštalujte na krytu zásuvky.
- b. Opäť uzavrite zásuvku a nainštalujte ostávajúci filtr na tuky.

Otváranie držáku závesného svietidla - Obr. 2

- a. Vytiahnite úplne vynímateľnú zásuvku
- b. Premiestite uvoľňovacie západky **B** držáku, jeden smerom hore (smer "Open" ak je vytlačené na plastickej hmote západky).

Model s mriežkou držáku filtru proti mastnotám.

K otvoreniu mriežky držáku filtru proti mastnotám - Obr. 3

- a. Vytiahnite úplne vynímateľnú zásuvku.
- b. Premiestite uvoľňovacie západky **B** držáku, jeden smerom k druhému (smer "Open" ak je vytlačené na plastickej hmote západky).
- c. K úplnému odstráneniu mriežok tlačte na upevňovacie pružiny **N**, ktoré fungujú ako opora mriežok (Obr. 4).

Údržba

Odpojiť prístroj od elektrickej siete pred zahájením akejkoľvek operácie údržby.

Filter proti mastnotám

Jeho funkcia je zadržiavať mastnoty, ktoré sú vo vzduchu.

Má neobmedzenú trvanlivosť a môže byť umytý vodou či vlažným rozpúšťadlom alebo v myčke riadu (65 st.).

Filter proti mastnotám musí byť umývaný aspoň raz mesačne

Nehajte filter proti mastnotám osušiť bez poškodenia a potom opäť dajte na miesto.

K vytiahnutiu filtrov proti mastnotám (u modelov s mriežkou držáku pre filter proti mastnotám).

- a. Vypnite odsávač z elektrickej siete.
- b. Vytiahnite úplne vynímateľnú zásuvku.
- c. Otvorte mriežky obsahujúce filtry proti mastnotám.
- d. Vytiahnite upevňovacie čepy **L** filtru proti mastnotám a potom ho vytiahnite (Obr. 5). Pri umývaní filtru proti mastnotám umývajte aj mriežku vlažnou vodou so saponátom.

Filter s aktívnym uhlíkom (2 kusy)

Rozpúšťa pachy z pripravených jedál.

Filters aktívnym uhlíkom nemôže v žiadnom prípade byť umytý či obnovený.

Pri normálnom použití sa vymeňuje každých 4 mesiacov.

Montáž filtru s aktívnym uhlíkom:

- a. Vypnite odsávač z elektrickej siete.
- b. Vyjmite úplne vyjmiteľnú zásuvku.
- c. Vyjmite filtry proti mastnotám a otvorte držák závesného svietidla (alebo mriežku podpory filtru proti mastnotám).
- d. Inštalujte filter s aktívnym uhlíkom tak, aby kryl plastickú hmotu mriežky chrániacú vrtuli a motor (Obr. 6).
- e. Otáčajte centrálnu rukojeť filtru s aktívnym uhlíkom vo smere hodinových ručičiek až do zastavenia.
- f. Namontujte opäť filtry proti mastnotám a uzavrite držák závesného osvetlenia (alebo mriežku držáku filtru proti mastnotám).

K odstráneniu filtru s aktívnym uhlíkom:

Otáčajte centrálnu rukojeť filtru s aktívnym uhlíkom proti smeru hodinových ručičiek a odstráňte filter s uhlíkom z umiestenia.

Výmena svietidla

- Vypnite odsávač z elektrickej siete.
- Vyjmite úplne vyjímatel'nú zásuvku.
- Otvorte držák závesného osvetlenia alebo mriežku držáku zadného filtra proti mastnotám.
- Vymeňte poškodené svietidlá a používajte výhradne svietidiel o max. výkonu 40W (E14).
- Uzavrte držák závesného svietidla alebo mriežku držáku zadného filtra proti mastnotám.
- Priam ak sa obrátite na Servís, pretože osvetlenie nefunguje, skontrolujte ak lampy sú správne zakrutkované.

Čistenie

K vonkajšiemu a vnútornému čisteniu používajte látku navlhčenú denaturovaným lihom či neutrálnym tekutým prostriedkom.

Nepoužívajte prostriedky obsahujúce brusné látky. K očisteniu častí z satinovaného inoxu doporučujeme používať látku v smere satinatury. Previesť vonkajšiu očistu odsávača minimálne každých 10 dňov.

Pozor

Nerešpektovanie noriem čistenia prístroja a výmeny a čistenia filtrov by mohlo spôsobiť požiar. Doporučujeme postupovať podľa inštrukcií.

Používanie

Je možné nasledujúce používanie odsávača:

Verzia s vonkajším vyprazdňovaním

Pary a dymy vyplývajúce z varenia sú dopravované do vonkajšieho priestoru vyfukovacou hadicou o priemere 120 mm, ktorá má byť spojená so spojovacím krúžkom umiestneným nad odsávačom.

Vo vodorovných úsekoch hadica musí byť ľahko naklonená (približne 10%) smierom nahor, aby mohla ľahšie odvieť vzduch z prostredia.

Pozor!

Ak je odsávač vybavený filtrom s aktívnym uhlíkom, tento musí byť odstránený.

Verzia s návratom filtrovaného vzduchu

Vzduch je čistený filtermi s aktívnym uhlíkom (2 filtry) a potom opäť uvádzaný do prostredia.

Ak odsávač nie je vybavený filtermi s aktívnym uhlíkom, je treba ich objednať a pred použitím namontovať.

Tento systém sa používa keď neexistuje vyfukovacie potrubie navonok či nie je možné ho nainštalovať.

Inštalácia

Fungujúci prístroj musí byť vzdialený od pracovnej plochy minimálne 65 cm v prípade elektrických platní a 75 cm v prípade plynového či miešaného variča.

Pozor

- Odsávaný vzduch nesmie byť nasmerovaný do potrubia, použitého pre vyprazdňovanie dymov z prístrojov fungujúcich na inú než elektrickú energiu.
- Treba vždy pripraviť vhodnú ventiláciu miestnosti v prípade ak sú súčasne použité odsávač a prístroje poháňané inou energiou než elektrickou.
- Je prísne zakázané pripravovať jedlá nad otvoreným ohňom a pod odsávačom. Použitie otvoreného ohňa škodí filtrom a môže viesť k požiarom, preto sa mu treba absolútne vyhnúť. Vysmážanie musí byť prevádzkané pod kontrolou a zaistiť, aby sa horký olej nevznietil.
- Pokiaľ sa týka technických a bezpečnostných opatrení k vyprazdňovaniu dymov, treba prísne rešpektovať predpisy príslušných miestnych orgánov.
- Výrobca odmieta akúkoľvek zodpovednosť za eventuálne škody či požiare spôsobené nerešpektovaním uvedených dispozícií.

Elektrické spojenie

Sieťové napätie musí odpovedať napätiu uvedenému na štítku s popisom prístroja umiestneném vovnútri odsávača. Ak je zariadenie vybavené zástrčkou, napojte prístroj na zásuvku zodpovedajúcu platným normám, umiestnenú na prístupnom mieste. V prípade, ak nemá zástrčku (je napojený priamo na sieť), užívajte bipolárneho spínača vyrobeného podľa platných noriem s kontaktnou vzdialenosťou minimálne 3 mm (prístupného).

Výrobca odmieta akúkoľvek zodpovednosť za poruchy spôsobené nerešpektovaním hore uvedených dispozícií.

De kap - afb.1

1. lichtschakelaar
2. motorschakelaar
3. verlichting kookvlak
4. vetfilter
5. rooster vetfiltersteun (de vetfilters zijn er binnein)
6. plafonière-steun
7. uittrekbare lade

Gebruiksaanwijzing

De kap heeft verschillende snelheden.

Voor het beste rendement wordt aangeraden bij normaal gebruik de lage snelheden te gebruiken en in het geval van extra sterke geur- en stoomconcentratie de maximum snelheid.

Wij raden aan de kap te laten werken even voordat u gaat koken en hem aan te laten voor nog vijftien minuten nadat u klaar bent met koken, of in ieder geval totdat alle geuren verdwenen zijn.

Model met zelfdragende metalen vetfilters

Het verwijderen van de vetfilters - Afb. 2

- a. Trek de lade geheel uit.
- b. Druk de op handvaten **A** aan de zijkant en verwijder de filters.

Het verwijderen van de vetfilters - Afb. 2

- a. Trek de lade geheel uit en monteer de vetfilter ter bedekking van de lade.
- b. Sluit de lade en monteer de overgebleven vetfilter.

Het openen van de plafonière-steun - Afb. 2

- a. Trek de lade geheel uit.
- b. Schuif de grendels **B** van de steun naar elkaar toe (richting "Open" zoals op de plastic van de grendel is gedrukt).

Model met rooster vetfiltersteun

Het openen van de roosters vetfiltersteun - Afb. 3

- a. Trek de lade geheel uit.
- b. Schuif de grendels **B** van de steun naar elkaar toe (richting "Open" zoals op de plastic van de grendel is gedrukt).
- c. Voor het geheel verwijderen van de roosters

drukt u op de bevestigingsveren **N** die als pinnen van de roosters fungeren (Afb. 4).

Onderhoud

Schakel de stroom uit voordat mun onderhoud pleegt.

Metalen vetfilter

Deze vangt de zwevende vetdeeltjes op. Heeft een onbegrensde levensduur en moet in de vaatwasmachine (**65°C**) of met de hand in lauwwarm sop worden afgewassen.

De metalen vetfilters moeten minstens eenmaal per maand worden gereinigd.

Let erop dat het metalen vetfilter niet wordt beschadigd tijdens het schoonmaken en laat hem goed drogen alvorens hem terug te plaatsen.

Verwijdering van de vetfilters (voor modellen met draagrooster van het vetfilter)

- a. Sluit de stroom af.
- b. Trek de lade geheel naar buiten.
- c. Open de roosters die de vetfilters ondersteunen.
- d. Verwijder de bevestigingen **L** voor het vetfilter en verwijder het (afb. 5).

Was ook het rooster af, wanneer u het vetfilter wast, met warm zeepsop.

Actief koolstoffilter

Dit dient voor het zuiveren van kookdampen tijdens het koken.

Het actieve koolstoffilter kan noch gewassen, noch opgewerkt worden.

Het actieve koolstoffilter moet minstens eenmaal in de 4 maanden worden vervangen.

Montage van het actieve koolstoffilter:

- a. Sluit de stroom af.
- b. Trek de lade helemaal naar buiten.
- c. Verwijder de vetfilters en open de steun van de lampenkap (of de draagroosters van het vetfilter).
- d. Installeer het koolstoffilter zodat het het plastic rooster afdekt dat de ventilator beschermt (afb. 6).
- e. Draai de middelste handgreep van het koolstoffilter met de klok mee totdat het op zijn plaats vergrendeld raakt.
- f. Plaats de vetfilters en de steun van de lampenkap terug (of de steunroosters van het vetfilter).

Verwijdering van het koolstoffilter:

Draai de middelste handgreep van het koolstoffilter tegen de klok in en verwijder het filter van zijn plaats.

Het vervangen van de lampen

- a. Sluit de stroom af.
- b. Trek de lade geheel uit.
- c. Maak de steun van de lampenkap of het achterste steunrooster van het vetfilter los.
- d. Vervang de uitgebrande lampen uitsluitend met ovale lampen van max. 40W (E14).
- e. Maak de steun van de lampenkap of het achterste steunrooster van het vetfilter weer dicht.
- f. Als de verlichting niet werkt, controleer dan eerst of de lampen goed zijn aangedraaid voordat u er een installateur bij haalt.

Schoonmaken

Voor het schoonmaken van de buitenkant van de kap een doek gebruiken die is bevochtigd met spiritus of met een neutraal vloeibaar schoonmaakmiddel.

Vermijd het gebruik van produkten die schuurmiddelen bevatten. Voor het reinigen van onderdelen in gesatineerd inox is het raadzaam de doek met de richting van de satijnstructuur mee te bewegen.

Attentie

Het niet in acht nemen van de schoonmaak regels van de kap en van het vervangen en schoonhouden van de filters kan brandgevaar met zich meebrengen.

Men wordt dan ook verzocht zich aan de instructies te houden.

Iedere verantwoordelijkheid voor onconvenienten wordt afgewezen waar bovenstaande aanwijzingen niet in acht zijn.

Gebruik: Er bestaan twee mogelijkheden.

Versie met afvoer naar buiten

De aangezogen rook en damp worden naar buiten geleid via een afvoerpijp Ø120mm die is aangesloten op de verbindingsring aan de bovenkant van de wasemkap.

De middellijn van de afvoerpijp moet even groot zijn als die van de verbindingsring.

De horizontale stukken van de buis moeten enigszins omhoog hellen (ongeveer 10°) om de lucht gemakkelijk naar buiten te voeren.

Opgelet! Als de wasemkap reeds is voorzien van koolstoffilter dan moet u dit verwijderen.

Versie met circulatie

De lucht wordt gezuiverd door middel van het koolstoffilter (twee filters) en vervolgens teruggebracht in het vertrek.

Opgelet! Als de wasemkap is geleverd zonder koolstoffilter, dan moet u er een bestellen en aanbrengen voor de ingebruikname. Men gaat hiertoe over als men geen mogelijkheid tot afvoer naar buiten heeft.

Installatie

De kap moet minstens 65 cm boven de kookplaat bevestigd worden in het geval van een elektrisch fornuis, en minstens 75 cm in het geval van een gasfornuis.

Belangrijk

- De lucht mag niet afgezogen worden door een leiding die gebruikt wordt voor de afvoer van walmen van apparaten die gevoed worden met niet-electrische energie.
- Het vertrek moet altijd goed gelucht zijn als tegelijkertijd een kap en niet-electrisch gevoede apparaten gebruikt worden.
- Het is strikt verboden onder de kap te flamberen.
Een open vlam beschadigt de filters en kan brand veroorzaken; dit is moet dus in ieder geval vermeden worden.
Frituren moet altijd onder toezicht worden gedaan om te vermijden dat de olie te heet wordt en vlam vat.
- Technische en veiligheidsmaatregelen voor de afvoer van de walmen moeten conform zijn

- aan de plaatselijk geldende voorschriften.
- Iedere aansprakelijkheid wordt afgewezen voor eventuele schade of brand aan het apparaat die is veroorzaakt door het niet in acht nemen van bovengenoemde voorschriften.

Elektrische aansluiting: de netspanning moet overeenstemmen met de spanning weergegeven op het eigenschappen plaatje binnen de kap. Indien van stekker voorzien de afzuigkap aansluiten aan een stopcontact conform de van kracht zijnde normen in een bereikbare plaats. Indien geen stekker aanwezig is (directe aansluiting aan de netvoeding) een tweepolen schakelaar, volgens de norm, toepassen met een openingsafstand tussen de contacten niet kleiner dan 3 mm (bereikbaar).

Iedere aansprakelijkheid voor eventuele schade of brand aan het apparaat veroorzaakt door het niet in acht nemen van de aanwijzingen in deze handleiding weergegeven wordt afgewezen.

