

# CASIO PIANO STAND

# CS-65P/66P

**CASIO**

Montageanleitung  
Instructions d'assemblage  
Montage aanwijzingen  
Istruzioni per il montaggio  
Monteringsanvisningar

CASIO PIANOSTÄNDER CS-65P/66P  
SUPPORT DE PIANO CASIO CS-65P/66P  
CASIO PIANOSTANDAARD CS-65P/66P  
SUPPORTO PER PIANO CASIO CS-65P/66P  
CASIO PIANOSTÄLLNING CS-65P/66P

Abbildung 1  
Figure 1  
Afbeelding 1



Abbildung 2  
Figure 2  
Afbeelding 2



Abbildung 3  
Figure 3  
Afbeelding 3

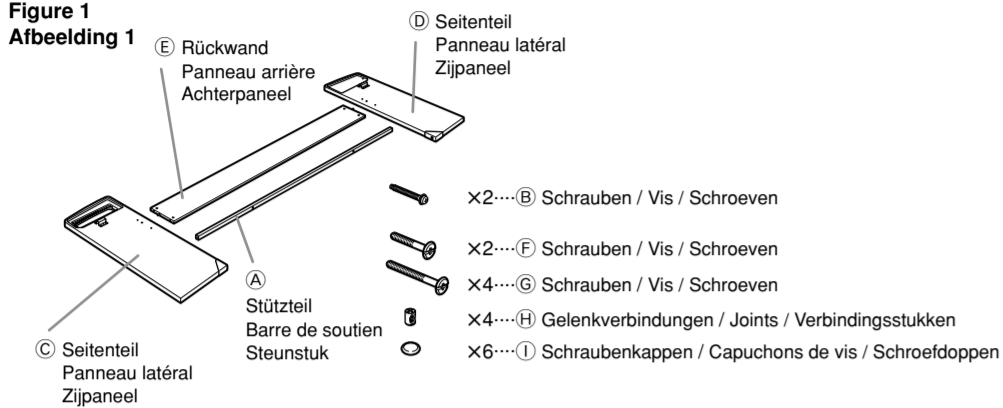

Abbildung 4  
Figure 4  
Afbeelding 4

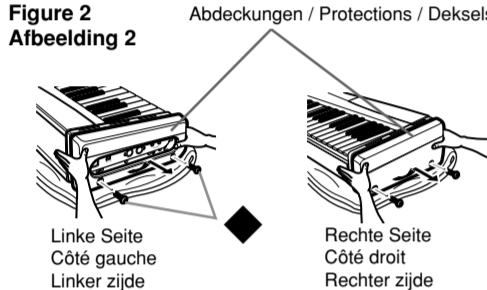

Abbildung 5  
Figure 5  
Afbeelding 5

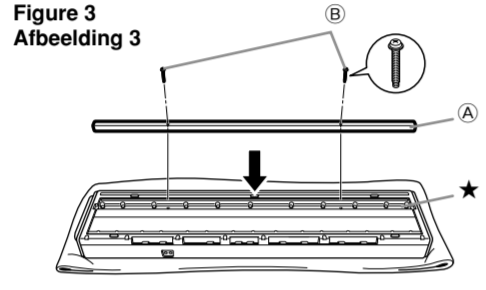

Abbildung 6  
Figure 6  
Afbeelding 6

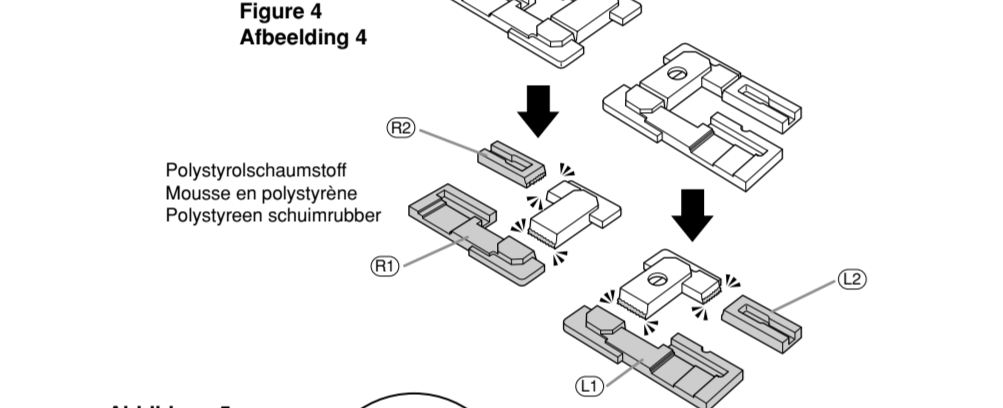

Abbildung 7  
Figure 7  
Afbeelding 7

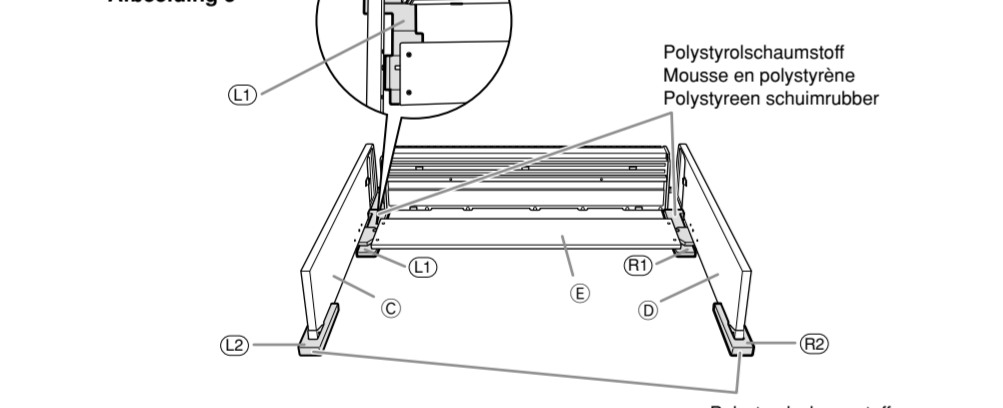

Abbildung 8  
Figure 8  
Afbeelding 8

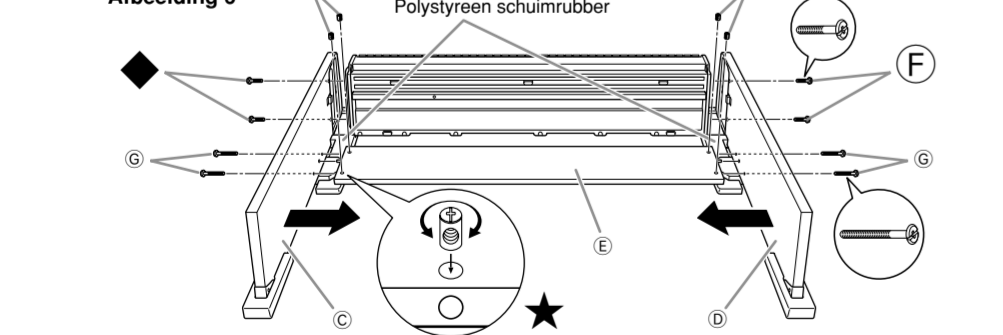

Deutsch

## VORSICHTSMASSNAHMEN HINSICHTLICH DER SICHERHEIT

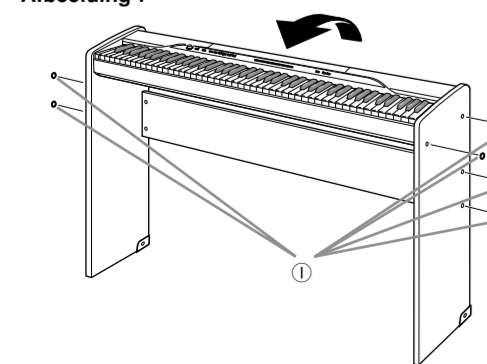
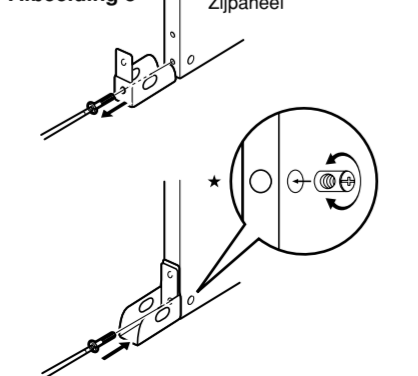
Herzlichen Glückwunsch zu Ihrer Wahl dieses CASIO Produktes.

- Bevor Sie den Ständer montieren, lesen Sie bitte unbedingt die in dieser Anleitung enthaltenen Instruktionen aufmerksam durch.
- Bitte bewahren Sie danach diese Informationen für spätere Nachschlagzwecke sorgfältig auf.

Symbole

Verschiedene Symbole werden in dieser Bedienungsanleitung und am eigentlichen Produkt verwendet, um sicherzustellen, dass das Produkt sicher und richtig verwendet wird und um Verletzungen des Anwenders und anderer Personen sowie Sachschäden zu vermeiden. Diese Symbole und ihre Bedeutungen sind nachfolgend aufgeführt.

### ⚠️ WARNUNG

Damit werden Punkte angezeigt, die das Risiko von Todesfolge oder ernsthaften Verletzungen aufweisen, wenn das Produkt unter Ignorierung dieser Anzeige falsch bedient wird.

### ⚠️ VORSICHT

Damit werden Punkte angezeigt, die das Risiko von Verletzungen aufweisen, sowie Punkte, für die die Möglichkeit von Beschädigungen besteht, nur wenn das Produkt unter Ignorierung dieser Anzeige falsch bedient wird.

### ⚠️ WARNUNG

**Das Piano oder den Ständer niemals an einem Ort aufstellen, der nicht stabil ist.**

Nicht auf einem nicht stabilen Ort, wie z.B. auf einem wackeligen Ständer oder auf einer geneigten Fläche, aufstellen. Andernfalls können das Piano und der Ständer herunter- oder umfallen und zu Verletzungen führen.

### ⚠️ VORSICHT

**Hinsichtlich des Ständers**

- Das Piano richtig am Ständer anbringen, nachdem der Ständer gemäß Montageanleitung montiert wurde. Falls die Schrauben nicht richtig an den vorgeschriebenen Positionen festgezogen werden oder das Piano nicht richtig positioniert wird, kann der Ständer umkippen oder das Piano kann herunterfallen und zu Verletzungen führen.
- Während der Montage müssen Sie ausreichende Vorsicht walten lassen, um persönliche Verletzungen zu vermeiden.
- Da das Piano relativ schwer ist, sollten Transport und Installation von mindestens zwei Personen ausgeführt werden.
- Die Ständerschrauben regelmäßig überprüfen, um sicherzustellen, dass sich diese aufgrund von Temperatur- oder Luftfeuchtigkeitsänderungen, Vibrationen usw. nicht gelöst haben. Lockere Schrauben sind richtig nachzuziehen. Falls lockere Schrauben nicht richtig nachgezogen werden, kann das Piano vom Ständer fallen und zu Verletzungen führen.

**Niemals schwere Gegenstände auf dem Piano ablegen.**

Niemals schwere Gegenstände auf dem Piano ablegen. Andernfalls kann das Piano umkippen oder vom Ständer herunterfallen.

**Niemals auf dem Piano oder Ständer sitzen.**

Niemals auf dem Piano oder Ständer sitzen. Dies ist besonders in Haushalten mit kleinen Kindern wichtig. Andernfalls kann das Piano oder der Ständer umfallen bzw. brechen, was zu Verletzungen führen kann.

## Montageanleitung

### ⚠️ Vorsicht

- Dieser Ständer sollte von zwei Personen montiert werden, die zusammen arbeiten.
- Wenn Sie den Ständer montieren, sollten Sie das Piano so abstellen, dass dessen Rückseite unten zu liegen kommt, wie es in Abbildung 5 dargestellt ist.

### WICHTIG!

- Montieren Sie den Ständer unbedingt auf einer waagerechten Unterlage.
- Dieser Ständer wird nicht mit den Werkzeugen geliefert, die Sie für dessen Montage benötigen. Sie müssen daher selbst einen großen Kreuzschlitzschraubendreher (+) für die Montage vorbereiten.
- Das Polystyrolschaum-Verpackungsmaterial des Ständers ist für die Montage erforderlich. Werfen Sie daher dieses Verpackungsmaterial nicht weg, sondern bewahren Sie es für die Montage auf.

- Überprüfen Sie die mit dem Gerät mitgelieferten Artikel, damit sichergestellt wird, dass alle in Abbildung 1 dargestellten Artikel (A bis I) vorhanden sind. Alle Schrauben befinden sich in einem Plastikbeutel in dem Verpackungskarton.

### Vor der Montage des Ständers

- 1 Stellen Sie das Piano auf einer Decke, einem Polster oder einer anderen weichen Unterlage ab, und entfernen Sie danach die linken und rechten Endabdeckungen von dem Piano (Abbildung 2).
  - Bewahren Sie die beiden schwarzen Schrauben (◆) von der linken Endabdeckung griffbereit auf. Sie werden beim Montieren des Ständers wieder benötigt. Die Schrauben von der rechten Endabdeckung werden zwar für die Montage nicht benötigt, sie sollten sie aber für den Fall aufbewahren, dass sie später wieder benötigt werden.
- 2 Drehen Sie das Piano um, setzen Sie das Stützteil A in die Nut entlang der Unterseite ein (★ Abbildung 3), und sichern Sie dieses mit den beiden Schrauben B (Abbildung 3).
- 3 Brechen Sie das Polystyrolschäum-Verpackungsmaterial in sechs Teile, wie es in Abbildung 4 dargestellt ist.

### Montage des Ständers

Wenn Sie den Ständer montieren, sollten Sie das Piano aufrecht anordnen, wobei seine Rückseite nach unten weisen muss.

### VORBEREITUNG

- Verwenden Sie die sechs Teile des Polystyrolschäumstoffs, um die Seitenteile C, D und die Rückwand E in ihren Positionen zu sichern. Es sollte ein gewisser Abstand zwischen den Kanten der Seitenteile und dem Boden vorhanden sein, wie es in Abbildung 5 dargestellt ist.
- Falls Sie das Verpackungsmaterial nicht mehr zur Verfügung haben, verwenden Sie Magazine oder andere dicke Objekte.

Führen Sie die folgenden Schritte aus.

- 1 Bringen Sie das Seitenteil C an dem Piano an. Sichern Sie das Seitenteil, indem Sie die beiden schwarzen Schrauben (◆) verwenden, die Sie von der linken Endabdeckung abgenommen hatten (Abbildung 6).
  - Ziehen Sie unbedingt diese Schrauben richtig fest.
- 2 Bringen Sie das Seitenteil D an der anderen Seite des Pianos an. Ziehen Sie dann die Schrauben F teilweise fest (Abbildung 6).
  - In diesem Fall sollten Sie diese Schrauben noch nicht vollständig festziehen. Andernfalls können Sie die Rückwand E in dem folgenden Schritt nicht einsetzen.
- 3 Bringen Sie die Rückwand E an den Seitenteilen C und D an. Verwenden Sie die vier Schrauben G und die vier Gelenkverbindungen H (Abbildung 6).
  - Setzen Sie die vier Gelenkverbindungen an den vier Positionen der Rückwand E ein. Die Bohrungen in den Gelenkverbindungen sollten mit den Bohrungen in der Rückwand ausgerichtet sein.
  - Heben Sie die Rückwand E so an, dass deren Schraubenbohrungen mit den Schraubenbohrungen in den Seitenteilen ausgerichtet sind, und ziehen Sie danach die Schrauben G fest.
  - Falls Sie Schwierigkeiten bei dem Einsetzen der Schrauben G in die Bohrungen der Gelenkverbindungen H haben, verwenden Sie einen Schraubendreher, um die Gelenkverbindung zu drehen (★ Abbildung 6).

### VORSICHT

- Die Schrauben nicht gewaltsam eindrehen! Wenn Sie die Schrauben G gewaltsam eindrehen, während die Bohrungen der Gelenkverbindung H nicht richtig gefluchtet sind, können sich die Schraubengewinde abschälen.

- Ziehen Sie die Schrauben an einer Seite der Rückwand E teilweise fest, und ziehen Sie danach die Schrauben an der anderen Seite vollständig an.
- Ziehen Sie die Schrauben vollständig an, die Sie im obigen Schritt 2 teilweise festgezogen hatten.
- Ziehen Sie danach die Schrauben vollständig an, die Sie an einer Seite der Rückwand E teilweise festgezogen hatten.
- 4 Nachdem Sie sichergestellt haben, dass alle Schrauben vollständig festgezogen wurden, entfernen Sie das Verpackungsmaterial, und stellen Sie das Piano aufrecht ab (Abbildung 7).
  - Zwei Personen, eine an jeder Seite, sollten die Vorder- und Hinterseite des Pianos festhalten, wenn dieses aufgerichtet wird.
  - Installieren Sie die Schrauben I an jeder der sechs Schrauben (Abbildung 7).

### Sichern des Pianos gegen Umfallen

Stellen Sie das Piano gegen eine Wand gerichtet auf, was normalerweise ausreichenden Schutz gegen Umfallen bietet. Falls Sie das Piano entfernt von einer Wand aufstellen müssen, führen Sie unbedingt die folgenden Schritte aus, um dessen sicheren Stand zu gewährleisten.

- 1 Entfernen Sie die Metallstücke von der Unterseite der Seitenteile C und D.
  - Falls Sie Schwierigkeiten mit einem Einsetzen der Schrauben, die an den Seitenteilen vorinstalliert sind, in die Schraubenbohrungen der Gelenkverbindungen haben, verwenden Sie einen Schraubendreher, um die Gelenkverbindung so zu drehen, dass Sie die Schrauben in die Bohrungen einsetzen können (★ Abbildung 8).
- 2 Positionieren Sie diese Metallstücke so, dass Sie nach außen gerichtet sind, und bringen Sie diese wieder an den Seitenteilen an (Abbildung 8).
  - Falls Sie Schwierigkeiten mit einem Einsetzen der Schrauben, die an den Seitenteilen vorinstalliert sind, in die Schraubenbohrungen der Gelenkverbindungen haben, verwenden Sie einen Schraubendreher, um die Gelenkverbindung so zu drehen, dass Sie die Schrauben in die Bohrungen einsetzen können (★ Abbildung 8).

Français

## PRÉCAUTIONS CONCERNANT LA SÉCURITÉ

Félicitations pour l'achat de ce produit CASIO.

- Avant d'assembler le support, lisez attentivement les instructions dans ce manuel.
- Conservez ces informations pour toute référence future.

Symboles

Différents symboles sont utilisés dans ce mode d'emploi et sur le produit proprement dit pour garantir un emploi correct et sûr, et éviter toute blessure à l'utilisateur et à d'autres personnes ainsi que tout dommage matériel. Ces symboles et leur signification sont indiqués ci-dessous.

### ⚠️ AVERTISSEMENT

Cette indication avertit des risques de mort ou de blessures importantes si l'appareil n'est pas utilisé correctement et si cette indication n'est pas respectée.

### ⚠️ ATTENTION

Cette indication avertit des risques de blessures et de la possibilité de dommage physique seulement, si l'appareil n'est pas utilisé correctement et si cette indication n'est pas respectée.

### ⚠️ AVERTISSEMENT

**Ne pas installer le piano ou le support sur une surface instable.**

Ne pas les installer à un endroit instable, comme une étagère bancale ou une surface inclinée. Le piano et le support pourraient tomber ou être renversés et causer des blessures.

### ⚠️ ATTENTION

**A propos du support**

- Posez convenablement le piano sur le support après avoir assemblé le support comme indiqué dans le mode d'emploi. Si les vis ne sont pas serrées à fond et à l'endroit approprié, ou si le piano n'est pas posé correctement sur le support, le support risque d'être renversé ou le piano de tomber et de causer des blessures.
- Pendant l'assemblage, soyez suffisamment prudent pour ne blesser personne.
- Comme le piano est assez lourd, il doit être déplacé et installé par au moins deux personnes.
- Inspectez périodiquement les vis du support pour voir si elles ne se sont pas desserrées suite à des changements de température et d'humidité. Si une vis est desserrée, resserez-la à fond. Si les vis ne sont pas resserrées quand il faut, le piano risque de tomber et de blesser des personnes.

**Ne pas poser d'objets lourds sur le piano.**

Ne pas poser d'objets lourds sur le piano. Le piano pourrait être renversé ou tomber du support.

**Ne pas s'asseoir sur le piano.**

Ne pas s'asseoir sur le piano. Cela vaut particulièrement pour les familles où il y a des enfants en bas âge. Le piano ou le support pourrait être renversé ou se briser et causer des blessures.

## Instructions d'assemblage

### ⚠️ Attention

- Il faut au moins deux personnes pour assembler ce support.
- Lors de l'assemblage du support, le piano doit être posé l'arrière orienté vers le bas, comme indiqué sur la Figure 5.

### IMPORTANT!

- Le support doit être assemblé sur une surface plane.
- Aucun outil n'est fourni pour l'assemblage du support. Vous devez procurer un tournevis à tête cruciforme (+).
- La mousse en polystyrène servant de matériau d'emballage est nécessaire lors de l'assemblage du support. Ne la jetez pas et gardez-la à portée de main pour l'assemblage.

- Assurez-vous que tous les éléments fournis avec le support, indiqués sur la Figure 1 (A à I), se trouvent dans le carton d'emballage.

Toutes les vis se trouvent dans un sac en plastique à l'intérieur du carton d'emballage.

### Avant d'assembler le support

- 1 Posez le piano sur une couverture, un coussin ou un autre objet moelleux, et retirez les protections gauche et droite du piano (Figure 2).
  - Gardez les deux vis noires (◆) de la protection gauche. Elles vous serviront lors de l'assemblage du support. Gardez les deux vis de la protection droite en lieu sûr même si vous n'en avez pas besoin dans l'immédiat.
- 2 Retournez le piano, insérez la pièce A du support dans la rainure au bas (★ sur la Figure 3) et fixez-la avec les deux vis B (Figure 3).
- 3 Coupez l'emballage en polystyrène en six morceaux comme indiqué sur la Figure 4.

### Assemblage du support

Lors de l'assemblage du support, le piano doit être posé l'arrière orienté vers le bas.

### PRÉPARATIFS

- Utilisez les six morceaux de mousse en polystyrène pour retenir les panneaux latéraux C, D et le panneau arrière E. Il faut laisser un espace entre les bords des panneaux latéraux et le sol, comme indiqué sur la Figure 5.
- Si vous n'avez pas de matériaux d'emballage à disposition, utilisez des magazines ou quelque chose d'épais.

Effectuez les opérations suivantes.

- 1 Rattachez le panneau latéral C au piano. Fixez-le à l'aide des deux vis noires (◆) retirées de la protection gauche du piano (Figure 6).
  - Veillez à bien serrer les vis.
- 2 Fixez le panneau latéral D à l'autre extrémité du piano. Ne serrez pas complètement les deux vis F (Figure 6).
  - Si vous serrez trop les vis vous ne pourrez pas insérer ensuite le panneau arrière E.
- 3 Rattachez le panneau E aux côtés C et D. Pour ce faire, utilisez les quatre vis G et les quatre joints H (Figure 6).
  - Insérez les quatre joints aux quatre endroits sur le panneau arrière E. Les orifices dans les joints doivent être alignés sur les orifices pratiqués dans le panneau arrière.
  - Levez le panneau arrière E de sorte que les orifices des vis s'alignent sur les orifices des vis sur les panneaux latéraux, et serrez les vis G.
  - Si vous ne parvenez pas à insérer les vis G dans les orifices des joints H, utilisez un tournevis pour tourner le joint (★ sur la Figure 6).

### ATTENTION

- Ne forcez jamais lorsque vous serrez les vis ! Si vous forcez lorsque vous serrez les vis G et que les orifices des joints H ne sont pas alignés correctement, le filetage des vis risque d'être abîmé.
- Serrez partiellement les vis sur un côté du panneau arrière E puis serrez à fond les vis sur l'autre côté.
- Serrez à fond les vis serrées partiellement à l'étape 2 ci-dessus.
- Serrez ensuite à fond les vis serrées partiellement sur un côté du panneau arrière E.
- 4 Après vous être assuré que les vis étaient toutes bien serrées, retirez le matériau d'emballage et relevez le piano (Figure 7).
  - Il faut être deux personnes pour soulever le piano aux deux extrémités et le tenir par l'avant et l'arrière.
  - Insérez les capuchons de vis I sur chacune des six vis (Figure 7).

### Stabilisation du piano

En principe il suffit de placer le piano contre un mur pour le stabiliser et l'empêcher de se renverser. S'il ne peut pas être placé contre un mur, procédez de la façon suivante pour bien stabiliser le piano.

- 1 Retirez les pièces métalliques au bas des panneaux latéraux C et D.
- 2 Repositionnez les pièces métalliques de sorte qu'elles soient tournées vers l'extérieur et refixez-les sur les panneaux latéraux (Figure 8).
  - Si vous ne parvenez pas à insérer les boulons préinstallés sur les panneaux latéraux dans les orifices des joints, utilisez un tournevis pour tourner le joint de sorte que les boulons entrent dans les orifices (★ sur la Figure 8).

Nederland

## VOORZORGSMAATREGELEN VOOR DE VEILIGHEID

Gefeliciteerd met uw keus van het CASIO product.

- Zorg ervoor de aanwijzingen in deze gebruiksaanwijzing aandachtig te lezen voordat u de standaard in elkaar probeert te zetten.
- Houd a.u.b. alle informatie bij de hand voor latere naslag.

Symbolen

Er zijn verschillende symbolen gebruikt in deze gebruiksaanwijzing en op het product zelf om er zeker van te zijn dat het product veilig en op de juiste wijze gebruikt wordt en om zowel letsel bij de gebruiker en andere personen als wel schade aan eigendommen te voorkomen. Deze symbolen met hun betekenis worden hieronder getoond.

### ⚠️ WAARSCHUWING

Deze aanduiding laat zaken zien die het risico op ernstig letsel of zelfs de dood met zich mee brengen als het toestel onjuist bediend wordt en deze aanduiding genegeerd.

### ⚠️ VOORZICHTIG

Deze aanduiding laat zaken zien die het risico op letsel of de kans op schade met zich mee brengen als het toestel onjuist bediend en deze aanduiding genegeerd wordt.

### ⚠️ WAARSCHUWING

**Plaats de piano of de standaard nooit op een ondergrond die instabiel is.**

Niet plaatsen op een instabiele plaats zoals een instabiele standaard of op een oneffen ondergrond. Hierdoor kan de piano of de standaard omvallen hetgeen letsel kan veroorzaken.

### ⚠️ VOORZICHTIG

**Betreffende de standaard**

- Plaats de piano stevig op de standaard na de standaard gemonteerd te hebben zoals beschreven in de gebruiksaanwijzing. Als de schroeven niet correct aangedraaid zijn op de daarvoor bedoelde plaatsen of als de piano zelf niet goed geplaatst is, kan de standaard omvallen of kan de piano van de standaard vallen, hetgeen het risico op persoonlijk letsel met zich meebrengt.
- Betrach tijdens het monteren de nodige voorzichtigheid om persoonlijk letsel te voorkomen.
- Daar de piano behoorlijk zwaar is, dient het verplaatsen en het monteren door minstens twee personen te worden gedaan.
- Controleer de schroeven waarmee de standaard vastzit geregeld op loszitten hetgeen veroorzaakt wordt door veranderingen in temperatuur of vochtigheid en trillingen, e.d. Mocht een schroef los zitten, draai hem dan opnieuw stevig aan. Als de schroeven niet aangedraaid worden terwijl dit nodig is, dan kan de piano van de standaard afvallen hetgeen letsel kan veroorzaken.

**Plaats nooit zware voorwerpen op de piano.**

Plaats nooit zware voorwerpen op de piano. Hierdoor kan de piano met standaard omvallen of kan de piano van de standaard afvallen.

**Niet op de piano of op de standaard zitten.**

Niet op de piano of op de standaard zitten. Dit is in het bijzonder van belang bij families met (kleine) kinderen. Als men op de piano of op de standaard zit kan deze overhellen en vallen hetgeen kan leiden tot letsel.

## Aanwijzingen voor montage

### ⚠️ Voorzichtig

- Deze standaard dient te worden gemonteerd door twee personen die samenwerken.
- Tijdens het monteren van de standaard dient u de piano recht op neer te zetten met het achterpaneel naar onderen gericht, zoals aangegeven in Afbeelding 5.

### BELANGRIJK!

- Let erop dat de standaard tijdens het monteren op een vlakke ondergrond staat.
- Bij deze standaard worden geen gereedschappen geleverd die nodig zijn om hem te monteren. U dient een grote Phillips schroevendraaier (+) bij de hand te hebben bij het monteren.
- Het polystyreen schuimrubber verpakkingsmateriaal van de standaard is nodig bij het monteren. Gooi het verpakkingsmateriaal niet weg en houd het bij de hand voor het monteren.

- Controleer de met het toestel meegeleverde items om er zeker van te zijn dat alles aanwezig is dat getoond wordt in Afbeelding 1 (A tot en met I).

Alle schroeven bevinden zich in plastic zakjes in het verpakkingskarton.

### Alvorens de standaard te monteren

- 1 Plaats de piano op een deken, een kussen of op een ander zacht voorwerp en verwijder de deksels uiterst links en rechts van de piano (Afbeelding 2).
  - Houd de twee zwarte schroeven (◆) van het uiterst linkse deksel bij de hand. Daar u de twee schroeven van het deksel uiterst rechts zult nodig hebben bij de montage, dient u ze op een veilige plaats op te bergen voor het geval dat u ze later nodig heeft.
- 2 Zet de piano op zijn kop en steek het steunstuk A in de groef langs het onderpaneel (★ in Afbeelding 3) en maak het stevig vast met twee schroeven B (Afbeelding 3).
- 3 Breek het polystyrene verpakkingsmateriaal in zes stukken zoals aangegeven in Afbeelding 4.

### Monteren van de standaard

Tijdens het monteren van de standaard dient u de piano recht op neer te zetten met het achterpaneel naar onderen gericht.

### VOORBEREDINGEN

- Gebruik de zes stukken polystyreen schuimplastic om de zijpanelen C en D en het achterpaneel E stevig op hun plaats vast te maken. Er dient zich wat ruimte te bevinden tussen de randen van de zijpanelen en de vloer zoals aangegeven in Afbeelding 5.
- Mocht er geen verpakkingsmateriaal beschikbaar zijn, gebruik dan een week- of maandblad of een ander dik onderwerp.

Voer de volgende stappen uit.

- 1 Monteer zijpaneel C aan de piano. Bevestig het zijpaneel op zijn plaats m.b.v. de twee zwarte schroeven (◆) die u eerder verwijderde van het deksel aan de linkzijde (Afbeelding 2).
  - Zorg ervoor de schroeven stevig aan te draaien.
- 2 Monteer zijpaneel D aan de andere zijde van de piano. Draai de twee schroeven F gedeeltelijk aan (Afbeelding 6).
  - Draai in dit geval de schroeven niet geheel aan. Mocht u dat namelijk toch doen, dan kunt u het achterpaneel E in de volgende stap niet plaatsen.
- 3 Bevestig achterpaneel E aan de zijpanelen C en D. Gebruik de vier schroeven G en vier verbindingstukken H (Afbeelding 6).
  - Steek de vier verbindingstukken in op de vier plaatsen op het achterpaneel E. De gaten in de verbindingstukken dienen zich op één lijn te bevinden met de gaten in het achterpaneel.
  - Haf het achterpaneel E op zodat de schroefgaten zich op één lijn bevinden met de schroefgaten in de zijpanelen en draai vervolgens de schroeven G aan.
  - Mocht u problemen ondervinden bij het insteken van de schroeven E in de gaten van de verbindingstukken H, gebruik dan een schroevendraaier om het verbindingstuk (★ in Afbeelding 6) te draaien.

### VOORZICHTIG

- Gebruik nooit geweld bij het aandraaien van de schroeven! Als de schroeven G met geweld aangedraaid worden terwijl ze niet precies in de gaten van de verbindingstukken H gepast zijn, kunnen de schroefdraden kapot gedraaid worden.
- Draai de schroeven aan één zijde van het achterpaneel E gedeeltelijk vast en draai dan de schroeven aan de andere zijde volledig aan.
- Draai vervolgens de schroeven aan die u in stap 2 hierboven gedeeltelijk had aangedraaid.
- Draai vervolgens de schroeven volledig aan die u eerder gedeeltelijk aangedraaid bij één zijde van achterpaneel E.
- 4 Verwijder het verpakkingsmateriaal nadat u zich er van heeft overtuigd dat alle schroeven stevig aangedraaid zijn en zet de piano vervolgens rechtop (Afbeelding 7).
  - Twee personen, ieder aan een kant dienen de voor- en achterkant van de piano vast te houden terwijl ze de piano rechtop zetten.
  - Monteer de schroefdooppen I op elk van de zes schroeven (Afbeelding 7).

### Beschermen tegen omvallen van de piano

Figura 1  
Bild 1



Figura 2  
Bild 2



Figura 3  
Bild 3

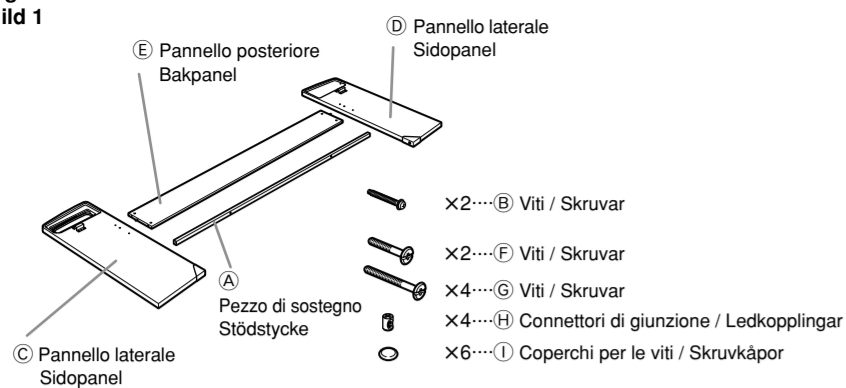

Figura 4  
Bild 4

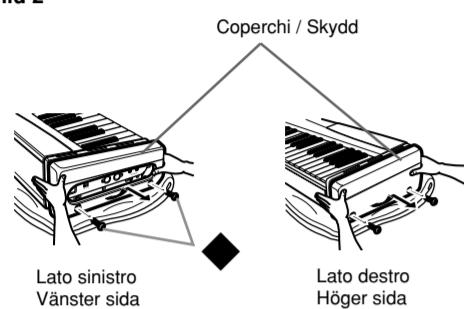

Figura 5  
Bild 5

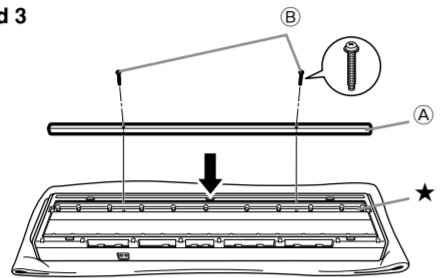

Figura 6  
Bild 6

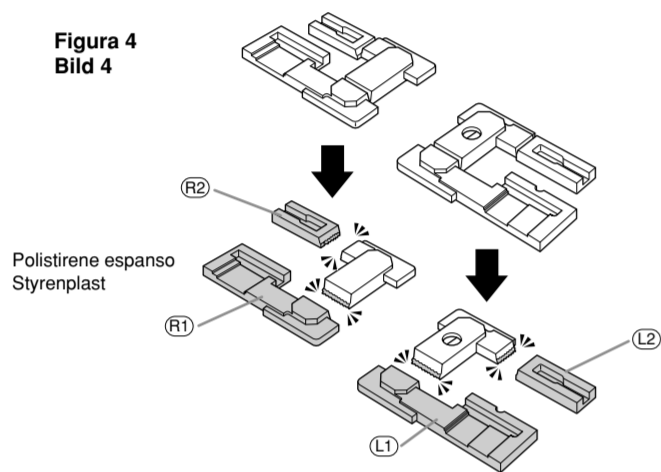

Figura 7  
Bild 7

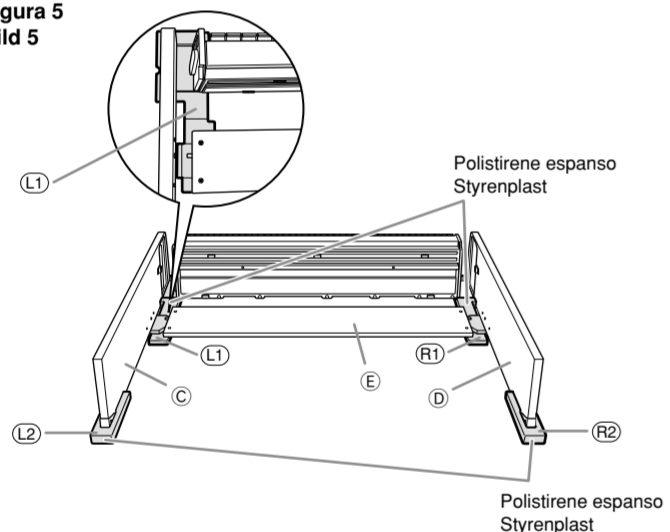

Figura 8  
Bild 8

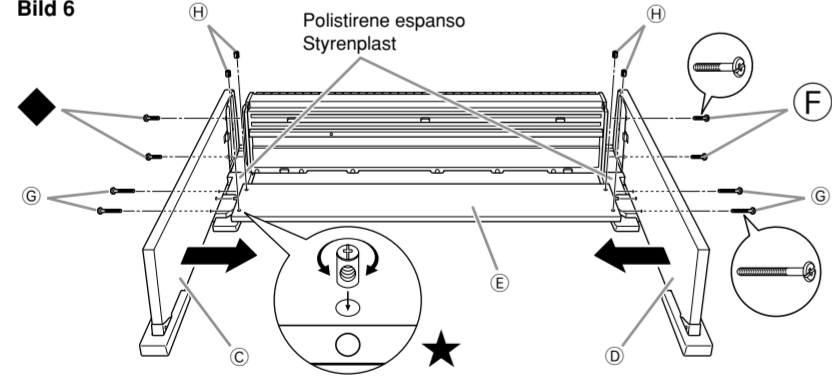

Italiano

## Avvertenze per la sicurezza

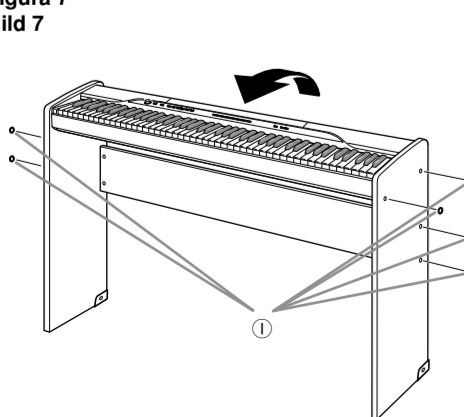
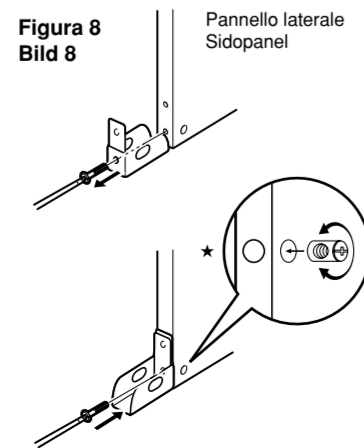
**Congratulazioni per avere scelto questo prodotto CASIO.**

- Prima di montare il supporto, accertarsi di leggere attentamente le istruzioni contenute in questo manuale.
- Conservare tutto il materiale informativo per riferimenti futuri.

**Simboli**

Vari simboli e indicazioni sono usati in questo manuale di istruzioni e sul prodotto stesso per assicurare che il prodotto venga usato in maniera sicura e corretta, e per evitare lesioni fisiche all'utente e ad altre persone e danni alla proprietà. Questi simboli e queste indicazioni e i loro significati sono indicati di seguito.

### ⚠ AVVERTIMENTO

Questa indicazione denota il rischio di morte o di gravi lesioni fisiche nel caso in cui il prodotto sia usato nella maniera sbagliata ignorando questa indicazione.

### ⚠ ATTENZIONE

Questa indicazione denota il rischio di lesioni fisiche e la possibilità di eventuali danni materiali soltanto nel caso in cui il prodotto venga usato in maniera errata ignorando questa indicazione.

### ⚠ AVVERTIMENTO

**Non collocare il piano o il supporto in luoghi instabili.**

Non collocare il piano in luoghi instabili come su un supporto traballante o su una superficie inclinata. Tali azioni potrebbero far rovesciare il piano e il supporto causando lesioni fisiche alle persone.

### ⚠ ATTENZIONE

**Supporto**

- Collocare il piano correttamente sul supporto dopo aver montato saldamente il supporto come spiegato nel manuale di istruzioni. Se le viti non sono saldamente serrate nelle loro posizioni corrette, o se il piano stesso è fuori posizione, il supporto potrebbe rovesciarsi o il piano potrebbe cadere causando lesioni fisiche alle persone.
- Durante il montaggio, accertarsi di prestare sufficiente attenzione onde evitare lesioni fisiche.

- Poiché il piano è piuttosto pesante, le operazioni di spostamento e di installazione devono essere effettuate da almeno due persone.
- Periodicamente controllare le viti del supporto per accertarsi che non siano allentate, condizione causata da variazioni di temperatura o di umidità, da vibrazioni, eccetera. Se una vite si è allentata, serrarla di nuovo saldamente. Se le viti non vengono serrate nuovamente quando ciò è necessario, il piano potrebbe cadere dal supporto causando lesioni fisiche alle persone.

**Non collocare oggetti pesanti sul piano.**

Non collocare oggetti pesanti sul piano. Tale azione potrebbe far rovesciare il piano o farlo cadere dal supporto.

**Non sedersi sul piano o sul supporto.**

Non sedersi sul piano o sul supporto. Questo è particolarmente importante in case in cui ci sono bambini piccoli. Se ci si siede sul piano o sul supporto questi potrebbero rovesciarsi o spezzarsi causando lesioni fisiche alle persone.

## Istruzioni per il montaggio

### ⚠ Attenzione

- Questo supporto deve essere montato da due persone insieme.
- Quando si monta il supporto è necessario avere il piano ritto con il suo retro rivolto in giù, come mostrato nella Figura 5.

### IMPORTANTE!

- Accertarsi di montare il supporto su una superficie orizzontale.
- Gli attrezzi necessari per il montaggio non sono forniti in dotazione a questo supporto. Per il montaggio è necessario procurarsi un cacciavite con punta a croce (Phillips) (+) grande.
- Il materiale di imballaggio di polistirene espanso del supporto serve per il montaggio. Non gettare via il materiale di imballaggio e tenerlo a portata di mano per il montaggio.

- Controllare gli articoli forniti in dotazione al prodotto per accertarsi che tutti i pezzi mostrati nella Figura 1 (da A a I) siano presenti. Tutte le viti si trovano in una bustina di plastica all'interno del cartone di imballaggio.

### Prima di montare il supporto

- 1 **Collocare il piano su una coperta, su un cuscino o su un altro oggetto morbido, e quindi rimuovere i coperchi delle estremità sinistra e destra dal piano (Figura 2).**
  - Tenere a portata di mano le due viti nere (◆) del coperchio dell'estremità sinistra. Esse saranno necessarie quando si monterà il supporto. Le due viti del coperchio dell'estremità destra non saranno necessarie per il montaggio, pertanto riporre in un luogo sicuro nel caso se ne dovesse aver bisogno in futuro.
- 2 **Capovolgere il piano, inserire il pezzo di sostegno (A) nella scanalatura sul fondo (★ nella Figura 3), e fissarlo in posizione con le due viti (B) (Figura 3).**
- 3 **Spezzare il materiale di imballaggio di polistirene espanso in sei pezzi come mostrato nella Figura 4.**

### Montaggio del supporto

Quando si monta il supporto è necessario avere il piano ritto con il suo retro rivolto in giù.

### PREPARAZIONE

- Usare i sei pezzi di polistirene espanso per fissare i pannelli laterali (C) e (D) e il pannello posteriore (E) in posizione. Deve rimanere dello spazio tra i bordi dei pannelli laterali e il pavimento come mostrato nella Figura 5.
- Se non si ha a disposizione il materiale di imballaggio, servirsi di una rivista o di qualche altro oggetto spesso.

Eseguire i seguenti punti.

- 1 **Applicare il pannello laterale (C) al piano. Fissare il pannello laterale in posizione usando le due viti nere (◆) rimosse dal coperchio dell'estremità sinistra (Figura 6).**
  - Accertarsi di serrare le viti saldamente.
- 2 **Applicare il pannello laterale (D) all'altro lato del piano. Serrare parzialmente le due viti (F) (Figura 6).**
  - In questo caso, non serrare le viti completamente, altrimenti non si riuscirà ad inserire il pannello posteriore (E) al punto successivo.
- 3 **Applicare il pannello posteriore (E) ai lati (C) e (D). Usare le quattro viti (G) e i quattro connettori di giunzione (H) (Figura 6).**
  - Inserire i quattro connettori di giunzione nei quattro punti sul pannello posteriore (E). I fori sui connettori di giunzione devono essere allineati con i fori sul pannello posteriore.
  - Sollevare il pannello posteriore (E) in modo che i suoi fori per le viti si allineino con i fori per le viti presenti sui pannelli laterali, e quindi serrare le viti (G).
  - Nel caso in cui si abbiano difficoltà nell'inserire le viti (G) nei fori dei connettori di giunzione (H), usare un cacciavite per girare il connettore di giunzione (★ nella Figura 6).

### ATTENZIONE

- Non tentare mai di forzare le viti! Se si forzano le viti (G) per girare quando i fori dei connettori di giunzione (H) non sono allineati correttamente, le viti potrebbero spanarsi.
- Serrare parzialmente le viti su un lato del pannello posteriore (E) e quindi serrare completamente le viti sull'altro lato.
- Serrare completamente le viti parzialmente serrate al punto 2 sopra.
- Quindi, serrare completamente le viti parzialmente serrate su un lato del pannello posteriore (E).
- 4 **Dopo aver controllato che tutte le viti siano serrate completamente, rimuovere il materiale di imballaggio e mettere ritto il piano (Figura 7).**
  - Per mettere ritto il piano è necessario che due persone, una su ciascun lato, afferrino il piano tenendone ognuna il davanti e il retro.
  - Installare i coperchi per le viti (I) su ciascuna delle sei viti (Figura 7).

### Protezione del piano da rovesciamenti

Normalmente, è sufficiente collocare il piano contro una parete per proteggere il piano da rovesciamenti. Nel caso in cui si sia costretti a collocare il piano lontano da una parete, accertarsi di eseguire i seguenti punti per assicurarne la stabilità.

- 1 **Rimuovere i pezzi di metallo sul fondo dei pannelli laterali (C) e (D).**
- 2 **Riposizionando i pezzi di metallo in modo che essi siano rivolti verso l'esterno, reinstallare i pezzi sui pannelli laterali (Figura 8).**
  - Nel caso in cui si abbiano difficoltà nell'inserire i bulloni che sono preinstallati nei pannelli laterali nei fori per le viti dei connettori di giunzione, usare un cacciavite per girare il connettore di giunzione in modo che i bulloni possano infilarsi nei fori (★ nella Figura 8).

Svenska

## Säkerhetsföreskrifter

**Vi gratulerar till valet av denna produkt från CASIO.**

- Läs noga anvisningarna i detta instruktionshäfte innan montering av ställningen påbörjas.
- Bevara all information för framtida referens.

**Symboler**

Ett flertal symboler används i detta instruktionshäfte och på själva produkten för att försäkra att produkten används på ett säkert och korrekt sätt och för att förhindra såväl personella som materiella skador. Dessa symboler och deras innebörd förklaras nedan.

### ⚠ VARNING

Denna indikator anger situationer som kan leda till dödsfall eller allvarliga skador om varningen ignoreras och produkten hanteras felaktigt.

### ⚠ OBSERVERA

Denna indikator anger situationer som kan leda till personskador eller skador på själva produkten om varningen ignoreras och produkten hanteras felaktigt.

### ⚠ VARNING

**Placera inte pianot eller ställningen på ett ostadigt underlag.**

Placera inte på ett ojämnt, lutande eller annat ostadigt underlag. Pianot eller ställningen kan falla och orsaka personskador.

### ⚠ OBSERVERA

**Angående ställningen**

- Placera pianot på ställningen först efter att ha monterat ställningen i enlighet med de medföljande föreskrifterna. Om skruvarna inte är isatta på rätt sätt och ådragna ordentligt, eller om pianot inte placeras på rätt sätt, kan ställningen tippa över och pianot falla, vilket kan orsaka personskador.
- Var försiktig så att du inte skadar dig under monteringen.

- Pianot är ganska tungt, så det bör hanteras och flyttas av minst två personer.
- Kontrollera med jämna mellanrum att skruvarna inte lossnat beroende på temperaturändringar, ändringar i luftfuktighet, vibrationer o.dyl. Dra åt eventuella lösa skruvar. Lösa skruvar kan göra att ställningen tippar över och pianot faller, vilket kan orsaka personskador.

**Placera inte tunga föremål på pianot.**

Placera inte tunga föremål på pianot. Pianot kan tippa över och falla från ställningen.

**Klättra inte upp på pianot eller ställningen.**

Klättra inte upp på pianot eller ställningen. Pianot eller ställningen kan falla och orsaka personskador. Var speciellt försiktig i ett hem där det förekommer småbarn.

## Monteringsanvisningar

### ⚠ Observera

- Denna ställning bör monteras av två personer som samarbetar.
- Vid montering av ställningen bör du ha pianot stående upprätt med dess baksida vänd nedåt, såsom visas på Bild 5.

### VIKTIGT!

- Var noga med att montera ställningen på en flat yta.
- Ställningen inkluderar inte de verktyg som krävs för montering. Du bör ha en stor krysskrummejsel (+) till hands för montering.
- Förpackningsmaterialet av styrenplast behövs också vid montering av ställningen. Kasta inte bort förpackningsmaterialet utan håll det till hands vid montering.

- Kontrollera föremålen som medföljer enheten så att allt som visas på Bild 1 (A t.o.m. I) är inkluderat. Alla skruvar återfinns i en plastpåse inuti kartongen.

### Före montering av ställningen

- 1 **Placera pianot på en filt, kudde eller annat mjukt underlag och ta bort vänster och höger hörnskydd från pianot (Bild 2).**
  - Bevara de två svarta skruvarna (◆) från vänster hörnskydd. Dessa behövs vid montering av ställningen. De två skruvarna från höger hörnskydd behövs inte för montering, men förvara dem på ett säkert ställe ifall de skulle behövas i framtiden.
- 2 **Vänd på pianot, för in stödstock (A) i skåran längs undersidan (★ på Bild 3) och fäst den på plats med de två skruvarna (B) (Bild 3).**
- 3 **Bryt upp förpackningsmaterialet av styrenplast i sex delar såsom visas på Bild 4.**

### Montera ställningen

Vid montering av ställningen bör du ha pianot stående upprätt med dess baksida vänd nedåt.

### FÖRBEREDELSE

- Använd de sex bitarna av styrenplast för att fästa sidopanelerna (C, D) och bakpanelen (E) på plats. Det bör finnas ett visst gap mellan kanterna av sidopanelerna och golvet såsom visas på Bild 5.
- Använd en tidning eller något annat tjockt föremål om du inte har förpackningsmaterialet till hands.

Utför följande steg.

- 1 **Fäst sidopanel (C) på pianot. Fäst sidopanelen på plats med de två svarta skruvarna (◆) som avlägsnades från vänster hörnskydd (Bild 6).**
  - Dra åt skruvarna ordentligt.
- 2 **Fäst sidopanel (D) på den andra sidan av pianot. Dra åt de två skruvarna (F) en aning (Bild 6).**
  - Dra inte åt skruvarna till fullo i detta fall. Om du drar åt skruvarna för hårt går det inte att fästa bakpanelen (E) i nästa steg.
- 3 **Fäst bakpanel (E) på sidorna (C) och (D). Använd de fyra skruvarna (G) och de fyra ledkopplingarna (H) (Bild 6).**
  - För in de fyra ledkopplingarna i de fyra punkterna på bakpanel (E). Hålen i ledkopplingarna ska anpassas till hålen i bakpanelen.
  - Lyft upp bakpanel (E) så att dess skruvhål anpassas till skruvhålen på sidopanelerna och dra sedan åt skruvarna (G).
  - Om det är besvärligt att infoga skruvarna (G) i hålen på ledkoppling (H) ska du använda en skrummejsel för att vrida ledkopplingen (★ på Bild 6).

### OBSERVERA

- Försök aldrig att föra in skruvarna med våld! Om skruvarna (G) ej är rätt anpassade till hålen i ledkopplingarna (H) kan skruvarnas gängor utsättas för skador.

- Dra delvis åt skruvarna på ena sidan av bakpanel (E) och dra sedan åt skruvarna på den andra sidan till fullo.
- Dra åt skruvarna du drog åt delvis i steg 2 ovan till fullo.
- Dra sedan åt skruvarna du tidigare drog åt delvis på ena sidan av bakpanel (E).

### 4 Kontrollera att alla skruvarna är ådragna ordentligt och ta sedan bort förpackningsmaterialet och ställ upp pianot (Bild 7).

- Två personer, en på vardera sidan, bör hålla i pianots framsida respektive baksida när det ställs upp.
- Sätt på skruvkåporna (I) på var och en av de sex skruvarna (Bild 7).

### Att skydda pianot mot att välta

Att placera pianot mot en vägg är vanligtvis tillräckligt för att förhindra att det välter. Om det inte ska placeras mot en vägg kan det vara lämpligt att vidta följande åtgärder.

- 1 **Ta bort metallstyckena på undersidan av sidopanelerna (C) och (D).**
- 2 **Fäst åter metallstyckena på sidopanelerna så att de är vända utåt (Bild 8).**
  - Om det är besvärligt att föra i bultarna som är förinstallerade i sidopanelerna i skruvhålen på ledkopplingen ska du använda en skrummejsel för att vrida på ledkopplingen så att bultarna kan tränga in i hålen (★ på Bild 8).

Die Recycling-Marke zeigt an, dass die Verpackung den Umweltschutzbestimmungen in Deutschland entspricht.

Ce sigle signifie que l'emballage est conforme à la législation allemande en matière de protection de l'environnement.



Dit kringloopteken geeft aan dat de verpakking voldoet aan de wetgeving betreffende milieubescherming in Duitsland.

Questo marchio di riciclaggio indica che la confezione è conforme alla legislazione tedesca sulla protezione dell'ambiente.

Återanvändningsmärket anger att förpackningen överensstämmer med miljöskyddslag i Tyskland.

CASIO®

CASIO COMPUTER CO.,LTD.  
6-2, Hon-machi 1-chome  
Shibuya-ku, Tokyo 151-8543, Japan

MA0611-C Printed in China  
Imprimé en Chine  
CS65/66WL2A