

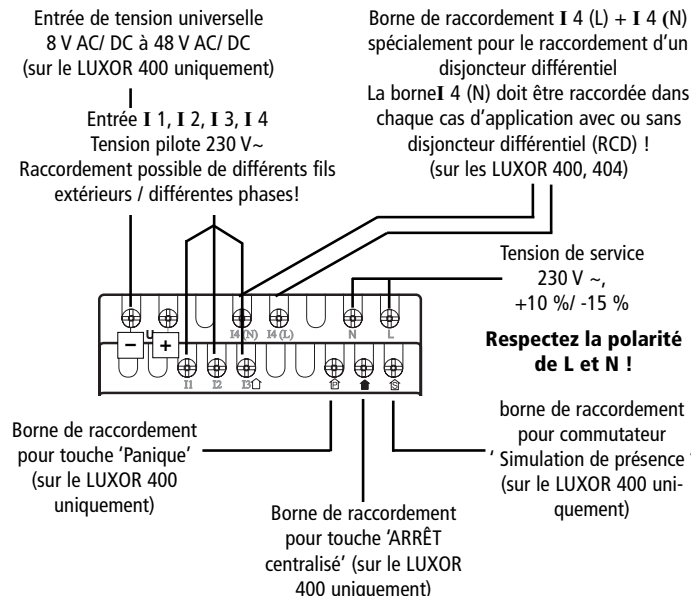

## 3.2 Description des bornes d'entrée



## 1.0 Utilisation conforme à l'usage prévu

La série d'appareils **LUXOR** convient à l'installation dans les maisons uni- et plurifamiliales, les bureaux, etc. Ces appareils commandent l'éclairage ainsi que l'éclairage assortie de fonctions de temps. Les appareils sont destinés au montage en armoire de distribution ou de commande. Ils conviennent à l'emploi dans des locaux secs à salissement normal.



**Pour éviter tout risque d'incendie et d'électrocution, l'appareil ne pourra être raccordé que par un électricien agréé qui opérera ce faisant en respectant la réglementation nationale.**

## 2.0 Description sommaire

- Le module de base **LUXOR 400** est nécessaire dans une installation lorsque des fonctions comme Panique, MARCHE centralisée, ARRÊT centralisé, simulation de présence, intégration d'un disjoncteur différentiel (RCD) ou une commande avec des basses tensions sont demandées. Les modules d'extension LUXOR 402 (2 canaux) ou LUXOR 404 (4 canaux) sont, sans appareil de base, à utiliser uniquement comme module pour pic de courant / module commutateur avec fonction de temps.
- Aux entrées I 1 à I 4, il est possible de raccorder en option des boutons ou commutateurs utilisant une tension pilote de 230 V~.
- D'une manière fondamentale, on peut raccorder différents conducteurs externes/phases aux entrées de commande et aux sorties de commutation.
- Les bornes I 4 (L) et I 4 (N) sont spécialement prévues pour l'utilisation d'un disjoncteur différentiel (RCD) (sur les LUXOR 400, 404).
- Les bornes U sont spécialement prévues pour l'excitation sous basse tension (8-48 V AC/DC) (sur le LUXO 400).
- Dans les modules LUXOR 400, 402 et 404, des fonctions de temps sont disponibles en option pour les canaux C1, C2.
- Il est possible d'étendre le module de base LUXOR 400 avec 15 modules supplémentaires maximum. L'établissement de la liaison a lieu par le biais de l'interface COM.
- Des boutons permettent de sélectionner et d'activer des fonctions telles que Panique, MARCHE centralisée, ARRÊT centralisé ou la simulation de présence (interrupteur seulement)
- Les boutons Panique ou MARCHE/ARRÊT centralisé(e) ont pour effet de permettre, depuis un bouton, d'activer et désactiver tous les canaux de commutation définis de façon personnalisée.
- La simulation de présence permet de simuler dans les pièces raccordées des déroulements de journée fidèles à la réalité. Ces déroulements sont mémorisés pendant une semaine et actualisés en permanence. Si maintenant vous activez l'interrupteur raccordé à la borne (par ex. en cas d'absence, de vacances, etc.), la simulation de présence commence dans les pièces participantes et pour toute la durée de l'activation.

## 3.1 Description des bornes de sortie

<b>Sorties de relais:</b>	LUXOR 402 (C1 et C2)	2 x 16(6) A, 250 V~
	LUXOR 400 (C1 à C4)	4 x 16(6) A, 250 V~
	LUXOR 404 (C1 à C4)	4 x 16(6) A, 250 V~

### N.b. :

- Les sorties de commutation ne présentent pas de potentiel entre elles et par rapport à la tension d'alimentation.
- Le raccordement de différent(e)s conducteurs externes/phases est possible !
- Les sorties de commutation ne conviennent pas pour commuter la basse tension de protection !

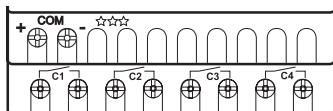

## 3.3 Description des commandes

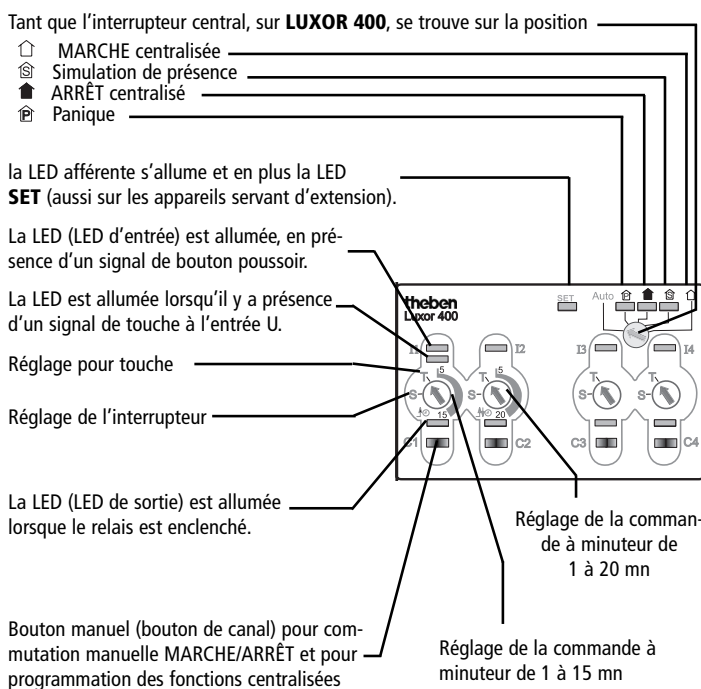

## 4.0 Raccordement des modules extensions

- N.b. :**
- La longueur totale des conducteurs affectés à la communication (COM/ basse tension de protection) ne doit pas dépasser 100 m.
  - Extension maximale jusqu'à 16 appareils, y compris le module de base.
  - La liaison centrale a lieu par le biais de l'interface COM.
  - Tous les appareils qui sont reliés au module de base LUXOR 400 par le biais de l'interface COM peuvent être commutés de façon centralisée.

### **Veillez respecter les polarités !**

- Établissez une connexion bifilaire entre les interfaces COM.
- En cas de court-circuit ou de défaillance de la liaison COM, la LED **SET** cliquote en permanence.

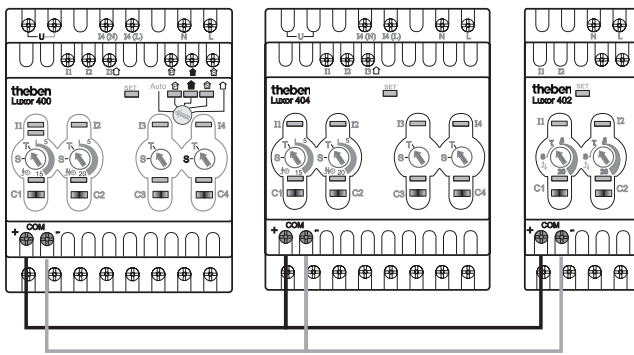

## 5.0 Raccordement et installation

### A. Raccordement des entrées

- L'entrée I 1 / **U** agit sur le contact **C1** (**U** seulement sur le LUXOR 400).
- L'entrée I 2 agit sur le contact **C2**.
- L'entrée I 3 agit sur le contact **C3** (sur les LUXOR 400, 404).
- L'entrée I 4 agit sur le contact **C4** (sur les LUXOR 400, 404).

**Important** : N'utilisez la touche, avec des indicateurs au néon engendrant une charge < 30 mA, qu'à l'entrée I 1! (avec les LUXOR400, 404)

### B. Raccordement des fonctions de temps (permis seulement pour les touches)

Pour ce faire, choisissez le port I 1/C1 ou I 2/C2.

#### Info sur le canal C1:

Temps rajoutable avec préavertissement de coupure (1 à 15 mn) ou canal de commutation (LUXOR 400, 404). Temps suppressible avec préavertissement de coupure (1 à 20 mn) ou canal de commutation (LUXOR 402).

#### Info sur le canal C2:

Temporisation avec préavertissement de coupure (1 à 20 mn) ou canal de commutation.

Tous les autres canaux de l'appareil sont des canaux de commutation pouvant être excités au choix par des interrupteurs ou touches par les entrées I 3 et I 4.

### C. Raccordement dans la pièce avec disjoncteur différentiel (RCD) (avec les LUXOR 400, 404) :

Pour utiliser un disjoncteur différentiel dans une pièce (par exemple dans une salle de bains), voir la figure au chapitre 8.

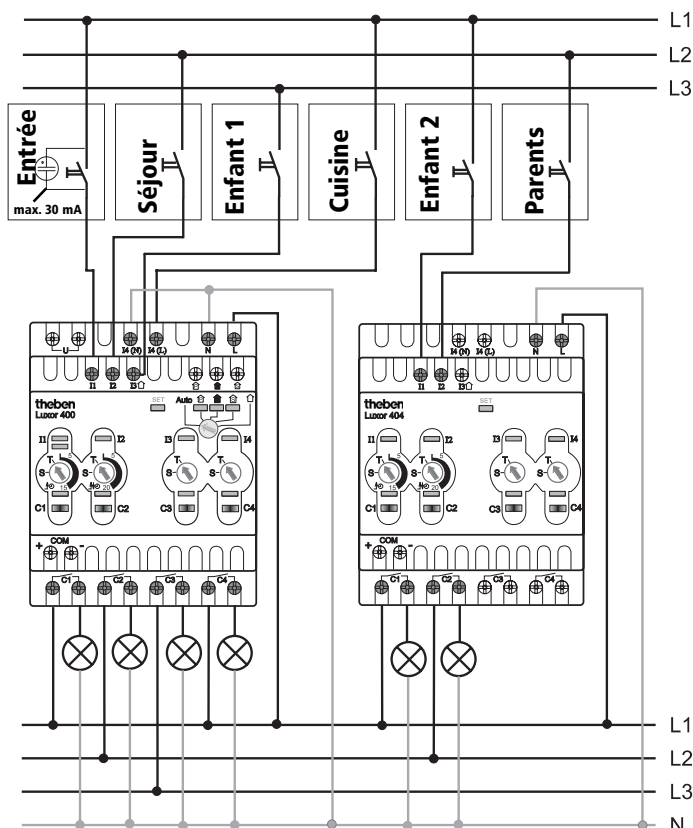

## 6.0 Raccordement de tension universel

### Application seulement sur le LUXOR 400:

**Exemple** : Commande par touche **U** (agit sur **C1**) depuis une installation d'interphonie proche de la porte

**Tension pilote admissible** : 8 V AC/ DC à 48 V AC/ DC

**Raccordement** : Ne raccordez la ligne de commande qu'aux bornes **U** an.

## 7.0 Raccordement des fonctions centrales

### Raccordement de l'interrupteur pour simulation de présence

Pour raccorder et activer la simulation de présence, n'utilisez qu'un interrupteur exclusivement (éventuellement avec voyant de contrôle).

La touche centrale raccordée aux bornes  $\square$ ,  $\blacktriangle$  ou  $\hat{\square}$  agit sur tous les contacts de sortie activables individuellement.

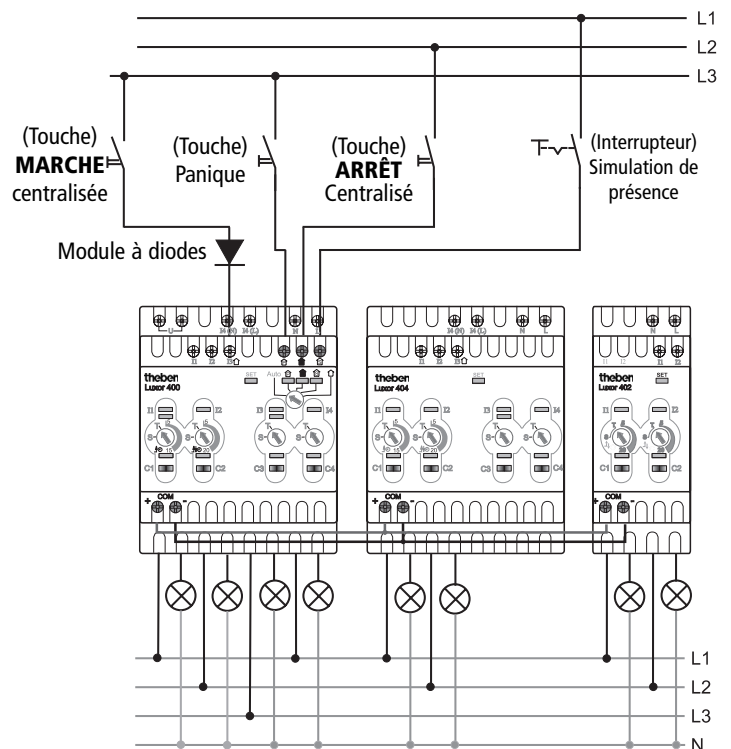

## 8.0 Bornes de raccord. pour disjoncteur différentiel (RCD)

### Application :

dans les locaux mouillés tels que par ex. une salle de bains

### Attention !

Ne raccordez le disjoncteur différentiel (RCD) qu'exclusivement aux bornes I 4 (L).

La borne I 4 (N) doit être raccordée dans chaque cas d'application avec ou sans disjoncteur différentiel (RCD) !

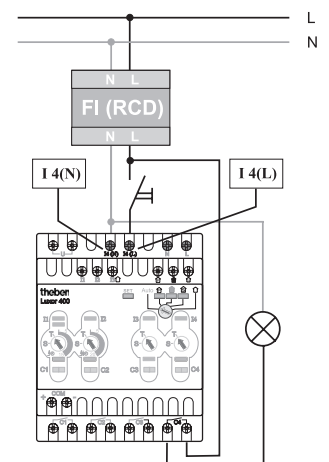

## 9.0 Réglage de la temporisation (éclairage d'escalier)

### Fonction de temps (sur les LUXOR 400, 404)

Si vous appuyez sur la touche à l'entrée I 1, cet geste fait que le canal C1 active l'éclairage pour la durée réglée. Avant l'expiration du temps réglé, l'éclairage clignote à titre de préavertissement.

#### A. Régler le temps (par exemple 7 mn):

-> Tournez le sélecteur dans le sens des aiguilles d'une montre pour l'amener sur la durée souhaitée entre 1 et 15 mn.

#### B. Faire démarrer à nouveau le temps :

-> Appuyez à nouveau la touche.

#### C. Allumage durable de la lumière :

-> Appuyez sur la touche plus de 3 secondes.

#### D. Désactiver la fonction de durée:

-> Appuyez à nouveau sur la touche.

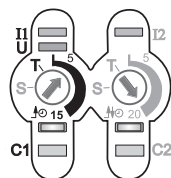

## 10.0 Réglage de la temporisation (éclairage de chemin)

### Fonction de temps (sur les LUXOR 400, 402, 404)

Si vous appuyez sur la touche à l'entrée I 2 (I 1 ou I 2 sur le LUXOR 402), l'éclairage raccordé est activé, pour la période réglée, par le canal C2 (C1 ou C2 sur le LUXOR 402). Avant l'expiration du temps réglé, l'éclairage clignote à titre de préavertissement.

#### A. Pour régler le temps (par exemple sur 20 mn):

-> Tournez le sélecteur dans le sens des aiguilles d'une montre pour l'amener sur la durée souhaitée entre 1 et 20 mn.

#### B. Pour éteindre immédiatement l'éclairage :

-> Appuyez brièvement sur la touche avant le préavertissement.

#### C. Pour relancer le temps réglé :

-> Appuyez brièvement sur la touche pendant le préavertissement.

#### D. Allumage durable de la lumière :

-> Appuyez sur la touche plus de 3 secondes.

#### E. Désactiver la fonction de durée:

-> Appuyez à nouveau sur la touche.

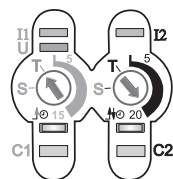

## 11.0 Activer/Désactiver le préavertissem. de coupure

Il est possible de désactiver le préavertissement de coupure à tout moment car il peut pénaliser la durée de vie des lampes.

### Pour désactiver le préavertissement de coupure :

-> Tournez le sélecteur dans le sens des aiguilles d'une montre pour l'amener sur la durée souhaitée entre 1 et 15 mn.

-> Appuyez sur la touche pendant plus de 3 secondes, jusqu'à ce que la LED d'entrée s'allume.

-> Appuyez brièvement sur la touche manuelle, la LED de sortie s'éteint.

### Activer le préavertissement de coupure :

-> Appuyez à nouveau sur la touche manuelle, la LED de sortie s'éteint.

### Mémoriser le préavertissement de coupure :

-> Appuyez à nouveau pendant 3 secondes sur la touche manuelle jusqu'à ce que les LED s'éteignent.

### Ne pas mémoriser la modification :

-> Si vous n'actionnez aucune touche, aucune modification n'a d'ailleurs lieu au bout de 70 s env.

## 12.0 Sélectionner la fonc. d'interrupt. ou de touche

**Attention :** à une entrée, seuls doivent être utilisés des touches ou interrupteurs.

### Exemple :

I 1 = interrupteur, I 2 = touche, I 3 = touche, I 4 = interrupteur

### Raccordement avec touche :

Tournez le sélecteur pour l'amener sur la position T = touche.

### Raccordement à un interrupteur :

Tournez le sélecteur pour l'amener sur la position S = interrupteur.

## 13.0 Description des fonctions centrales

### Que se passe-t-il quand ...

#### A. Vous avez appuyé sur la touche affectée à la fonction centrale 'Panique' ?

-> Seule la touche 'Panique' permet de supprimer la fonction centrale.

#### B. Vous avez amené l'interrupteur de 'Simulation de présence' en position allumée?

-> Seul cet interrupteur permet de supprimer la simulation de présence.

-> Les touches MARCHE centralisée, ARRÊT centralisé ou 'PANIQUE' permettent d'interrompre la simulation de présence.

-> Si vous appuyez sur la touche 'Panique', cette action réactive la simulation de présence.

#### C. Vous avez appuyé sur la touche ARRÊT centralisé ?

-> Il est possible de rallumer depuis chaque pièce.

**Remarque :** Si un interrupteur présent dans une pièce est utilisé en présence d'un circuit central, il faut ramener cet interrupteur pendant environ 2 secondes sur la position ARRÊT pendant deux secondes environ. Ensuite, tou(te)s les autres touches/interrupteurs sont de nouveau utilisables normalement.

#### D. Vous avez appuyé sur la touche MARCHE centralisé ?

-> Vous pouvez réteindre depuis chaque pièce.

## 14.0 Réglage des fonctions centrales

Parmi les fonctions centrales figurent Panique, MARCHE centralisée, ARRÊT centralisé et la simulation de présence. La fonction Panique a priorité sur les autres fonctions.

### 14.1 Réglage de la fonction Panique

#### Info (pour le LUXOR 400) :

Seuls les canaux de commutation dont la LED de contrôle s'allume sur la position de programmation s'activeront aussi lorsque la touche Panique est activée.

1. Amenez l'interrupteur central sur la position . La LED SET sur l'appareil de base ainsi que sur les appareils extensions éventuellement raccordés doit s'allumer.

**État à la livraison :** Tous les canaux sont activés (toutes les LED s'allument).

#### Fonction:

- Chaque pression sur une touche manuelle a pour effet que la LED afférente s'allume ou s'éteint en alternance.
- Si une LED s'allume, ce canal s'active pour la fonction Panique.
- Si une LED ne s'allume pas, ce canal ne s'active pas pour la fonction Panique.

#### Exemple :

C1, C2, C3 commutent sur MARCHE.

C4 ne s'allume pas lorsque la touche 'Panique' est activée.

## Terminer la programmation :

2. Amenez l'interrupteur central sur la position **Auto**.

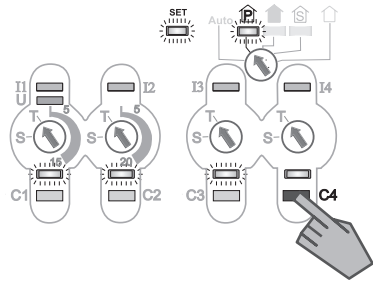

## 14.2 Régler ARRÊT centralisé

**Info** (pour le LUXOR 400) : Seuls les canaux de commutation dont la LED de contrôle s'allume en position de programmation  éteindront lorsque la touche ARRÊT centralisé se trouve en position activée.

1. Amenez l'interrupteur central sur la position. . La LED **SET** sur l'appareil de base ainsi que sur les appareils extensions éventuellement raccordés doit s'allumer.

**État à la livraison** : Tous les canaux sont activés (toutes les LED s'allument).

### Fonction :

- Chaque pression sur une touche manuelle a pour effet que la LED afférente s'allume ou s'éteint en alternance.
- Si une LED s'allume, ce canal s'active pour la fonction centrale.
- Si une LED ne s'allume pas, ce canal ne s'active **pas** pour la fonction centrale.

### Exemple (voir la figure).

C1, C2, C3 commutent sur ARRÊT. C4 ne commute pas sur ARRÊT lorsque vous activez ARRÊT centralisé.

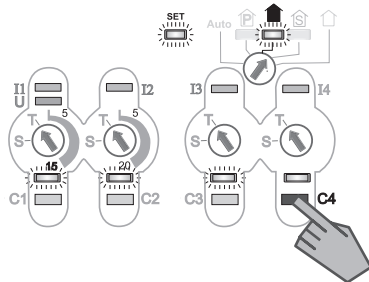

## Terminer la programmation :

2. Réglez à nouveau l'interrupteur central sur la position **Auto**.

## 14.3 Régler MARCHÉ centralisée

**Info** (pour le LUXOR 400) : Seuls les canaux de commutation dont la LED de contrôle s'allume en position de programmation  allumeront lorsque la touche ARRÊT centralisé se trouve en position activée.

1. Amenez l'interrupteur central sur la position. . La LED **SET** sur l'appareil de base ainsi que sur les appareils extensions éventuellement raccordés doit s'allumer.

**État à la livraison** : Tous les canaux sont activés (toutes les LED s'allument).

### Fonction :

- Chaque pression sur une touche manuelle a pour effet que la LED afférente s'allume ou s'éteint en alternance.
- Si une LED s'allume, ce canal s'active pour la fonction centrale.
- Si une LED ne s'allume pas, ce canal ne s'active **pas** pour la fonction centrale.

### Exemple (voir la figure).

C1, C2, C3 commutent sur MARCHÉ. C4 ne commute pas sur MARCHÉ lorsque vous activez MARCHÉ centralisée.

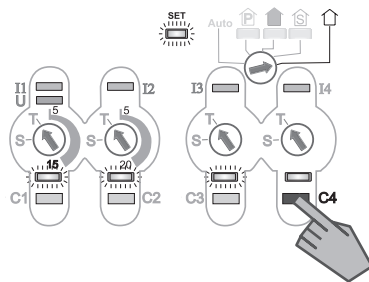

## Terminer la programmation :

2. Réglez à nouveau l'interrupteur central sur la position **Auto**.



## 14.4 Régler la simulation de présence

### Fonction (sur le LUXOR 400):

La simulation de présence vous permet de simuler, d'une façon fidèle à la réalité, les déroulements quotidiens du fonctionnement des sorties de commutation sélectionnées. Ces déroulements sont mémorisés pendant une semaine et actualisés en permanence. Si maintenant vous activez l'interrupteur raccordé à la borne  (par ex. en cas d'absence, de vacances, etc.), la simulation de présence commence sur les sorties de commutation fixées et pour toute la durée de l'activation. La lumière s'allume et s'éteint périodiquement, en fonction des déroulements quotidiens mémorisés.

### Comportement le jour de la première mise en service :

Un programme de simulation de base se trouve déjà en mémoire. La simulation de présence peut donc être activée le jour de l'installation.

**Info** : Seuls les canaux de commutation dont la LED de contrôle s'allume sur la position de programmation  allumeront en présence d'interrupteurs activés .

1. Amenez l'interrupteur central sur la position .

La LED **SET** sur l'appareil de base ainsi que sur les appareils extensions éventuellement raccordés doit s'allumer.

**État à la livraison** : Tous les canaux sont activés (toutes les LED s'allument).

### Fonction :

- Chaque pression sur une touche manuelle a pour effet que la LED afférente s'allume ou s'éteint en alternance.
- Si une LED s'allume, ce canal s'active pendant la fonction Simulation de présence.
- Si une LED ne s'allume pas, ce canal **ne** s'active pas pour la simulation de présence.

### Exemple (voir fig.)

C1, C2, C3 commutent sur MARCHÉ. C4 ne s'allume pas lorsque la touche Simulation de présence a été activée.

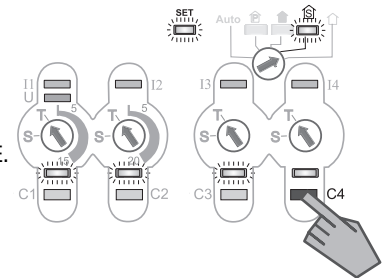





## Terminer la programmation :

2. Réglez à nouveau l'interrupteur central sur la position **Auto**.

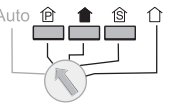
## 15.0 Modifier la programmation

Vous souhaitez modifier / adapter l'attribution des canaux participants à la fonction centrale (LUXOR 400):



1. Réglez l'interrupteur central sur la position nécessaire Panique , Arrêt centralisé , Simulation de présence  ou MARCHÉ centralisée .

La LED **SET** ainsi que les LED de contrôle des canaux actuellement participants s'allument.

### Le canal ne doit plus participer à une fonction centrale :

**Exemple** : Simulation de présence, voir figure 1 ci-dessous.

2. Appuyez brièvement sur la touche manuelle du canal à modifier, jusqu'à ce que la LED de contrôle soit éteinte (voir figure 1 canal C3).

### Le canal doit à l'avenir participer à une fonction centrale :

3. Appuyez sur la touche manuelle du canal à modifier, jusqu'à ce que la LED de contrôle s'allume (voir fig. 2, canal C3).

## Terminer la programmation :

4. Repositionnez l'interrupteur central sur la pos. **Auto**.

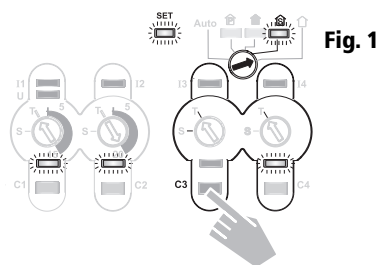

Fig. 1

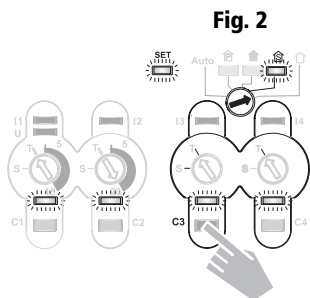
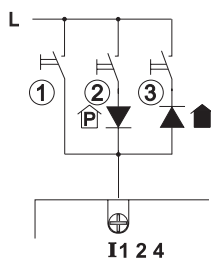
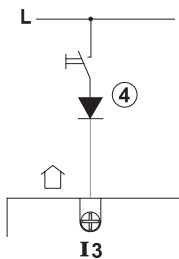
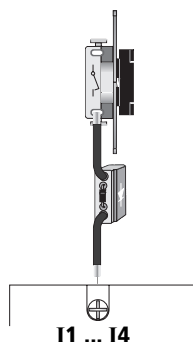

Fig. 2

## 16.0 Extension de fonction dans le local

Synoptique des connexions (seulement avec les touches) :

- La touche ① montre le 'Circuit normal'
- La touche ② montre la fonction Panique
- La touche ③ montre la fonction ARRÊT
- La touche ④ montre la fonction MARCHÉ



**Beispiel:** Vu que le local change d'affectation, vous voulez transférer la touche Panique dans une autre pièce.

**N.b. :** L'incorporation du module de diodes (n° de réf. 907 0 367) permet de transférer simplement la fonction de la touche de Panique, en cas d'utilisation d'une autre pièce, dans une autre pièce. De même, il est possible d'utiliser plusieurs modules de diodes pour déclencher ou supprimer un circuit de panique depuis plusieurs pièces.

**Solution :**

Reliez le module de diodes en série avec la touche dans la pièce dans laquelle à l'avenir le circuit Panique, le circuit d'ARRÊT centralisé et de MARCHÉ centralisé doit être déclenché.

**Exemple :**

- Diode, voir ② = Panique
- Diode, voir ③ = ARRÊT centralisé
- Diode, voir ④ = MARCHÉ centralisée

## 17.0 Grouper les sorties

**Info :**

- A une entrée, vous pouvez attribuer plusieurs sorties, ce qui revient à relier plusieurs sorties en parallèle.
- Tous les sélecteurs doivent se trouver **T** afin qu'un groupage soit possible.
- Vous ne pouvez former **qu'un** groupe par appareil.

1. Réglez les 4 sélecteurs sur **T**.
2. Mettez les appareils **hors tension**.

**Vous aimeriez par exemple commuter plusieurs sorties par exemple depuis la touche 2**

3. Rebranchez les appareils, puis appuyez par exemple sur la touche manuelle de **C2** (dans les 20 secondes consécutives au retour de la tension), jusqu'à ce que la LED de sortie de C2 ainsi que les LED d'entrée des autres canaux s'allument.

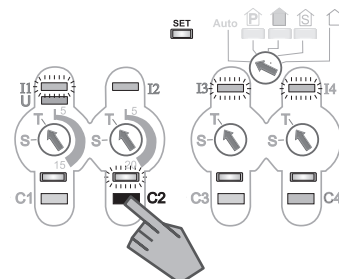

4. Appuyez maintenant sur la touche manuelle d'autres canaux (par ex. **C1** et **C3**). Les LED de sortie afférentes s'allument.

**Mémorisation des canaux sélectionnés :**

5. Appuyez sur la touche manuelle de **C2**. Les LED s'éteignent et les canaux sont mémorisés.

**Effacer les canaux :**

6. Répétez les étapes 2, 3 et 5.

## 18.0 Fonction avec module horloge LUXOR 414

**Info :**

- Les modules LUXOR 400, 402, 404 peuvent être programmés sur l'ensemble des 8 canaux du module horloge.
- La programmation (apprentissage) fonctionne comme la programmation des fonctions centrales (voir la notice d'instructions de LUXOR 414, chapitre 13).
- **Commutation pour Temps de commutation / Temps astro**  
Lorsque le pourcentage est > 0, c'est toujours le canal MARCHÉ qui est commuté et le canal ARRÊT lorsque le pourcentage s'élève à 0.  
- **Temps astro/Interruption nocturne (temps de blocage)**  
(voir le tableau)

	Astro le soir	Interruption la nuit	Interruption la nuit	Astro le soir	Explication
	Coucher du soleil	Démarrage	Fin	Lever du soleil	
Temps	16:10	20:00	6:00	8:10	Hiver
Commutation	MARCHÉ	ARRÊT	MARCHÉ	ARRÊT	Déroulement normal
Temps	21:30	20:00	6:00	4:50	Été
Commutation	-	ARRÊT	-	ARRÊT	reste ÉTEINT
Temps	19:30	20:00	6:00	5:55	le soir seulem.
Commutation	MARCHÉ	ARRÊT	-	ARRÊT	MARCHÉ
Temps	20:30	20:00	6:00	6:55	le matin seulem.
Commutation	-	ARRÊT	MARCHÉ	ARRÊT	MARCHÉ

### - Temps de commutation

L'interruption nocturne (temps de blocage) est inopérant avec les temps de commutation normaux. Le temps de commutation est toujours exécuté.

- Si sur un canal le circuit de captage a été programmé outre l'horloge, l'interruption nocturne (c'est-à-dire le temps de blocage) n'agit pas sur le temps astro, mais sur la fonction crépuscule. Dans ce cas, les temps astro sont toujours exécutés.

### - Si sélecteur sur éclairage d'escalier (fonction de temps)

Aucune réaction à l'horloge ne se produit.

### • Fonctions centrales

#### - Fonction panique

Si cette fonction est active au moment où l'horloge donne un ordre, ce dernier n'est pas exécuté, il ne l'est qu'après que la fonction Panique a pris fin.

#### - Simulation de présence (AWS)

Si cette simulation est active au moment où l'horloge donne un ordre, le canal sur lequel la simulation d'absence (AWS) est programmée ne réagit pas.

## 19.0 Fonction avec module capteur LUXOR 411\_412

### Info :

- Les modules LUXOR 400, 402, 404 peuvent être programmés sur le degré de crépuscule du module capteur.
- La programmation (apprentissage) fonctionne comme la programmation des fonctions centrales (voir la notice d'instructions de LUXOR 411, chapitre 10).

### • Canaux d'éclairage

#### - lorsque le sélecteur se trouve sur S/T

Si le canal d'éclairage est un canal de commutation normal, le canal commute sur MARCHÉ lorsque la luminosité descend en dessous du seuil d'obscurcissement (le soir), et sur ARRÊT le matin, lorsque la luminosité remonte au dessus du seuil d'obscurcissement (avec une temporisation de 80 secondes).

### Relation entre l'obscurcissement, le temps de blocage et l'état de départ (voir le tableau)

Crépuscule	Temps de blocage Pourcentage (LUXOR 414)	Capteur	Canal (LUXOR 400, 402, 404)
Obscurcissement en cours	0 % était présent	est bloqué	inchangé
Obscurcissement en cours	>0 % était présent	est autorisé	MARCHÉ
il fait sombre	0 % arrive	est bloqué	ARRÊT
il fait sombre	>0 % arrive	est autorisé	MARCHÉ
Éclaircissement en cours	0 % était présent	reste bloqué	inchangé
Éclaircissement en cours	>0 % était présent	reste autorisé	ARRÊT
il fait clair	0 % arrive	est bloqué	inchangé
il fait clair	>0 % arrive	est autorisé	inchangé

### - Si sélecteur sur éclairage d'escalier (fonction de temps)

Aucune réaction au circuit de captage ne se produit.

### • Fonctions centrales

Si la fonction 'Panique' ou 'Simulation de présence' est active sur un canal, le LUXOR 400 ne réagit pas à cet ordre de capteur.

## 21.0 Lorsqu'un appareil est défectueux ...

### Lorsque l'appareil de base LUXOR 400 est défectueux,

cela ne restreint pas le fonctionnement des extensions qui lui sont raccordées. Toutefois, le pilotage des fonctions centrales n'est plus possible.

### Si un appareil extension LUXOR 402/404 est défectueux,

ceci ne restreint pas le fonctionnement des appareils extensions qui sont raccordés, ni de l'appareil de base. Seul le pilotage des fonctions centrales ☞, ☛ et ☜, ☞ est possible avec quelques restrictions.

### Renvoi de l'appareil défectueux :

Veillez nous renvoyer l'appareil défectueux dans un paquet, en port payé par l'expéditeur, à notre Division Service, en joignant une description succincte du défaut.

## 20.0 Caractéristiques techniques

Tension de service :	230 V~, + 10 % / - 15 %
Fréquence secteur :	50 Hz
Consommation propre :	env. 4 VA
Sorties de commutation :	16 (6) A/250 V~
Câble de raccordement touche / interrupteur :	230 V sans dépendance de phase
Liaison bifilaire pour COM :	Section quelconque / longueur jusqu'à 100 m
Longueur des câbles pour interrupteurs et touches :	jusqu'à 100 m
Charge engendrée par les indicateurs au néon I 1 :	max. 30 mA
Fonctions de temps C1 (400, 404) :	1... 15 mn commutables avec/sans préavertissement de coupure et fonction permanente
Fonctions de temps C2 (400, 404) :	1... désactivable 20 mn, avec/sans préavertissement de coupure
C1 et C2 (402) :	et fonction permanente
Température ambiante aut. :	-10 °C ... +50 °C
Classe de protection :	Appareil de commande II selon EN 60730-1 à condition que le montage soit conforme à l'usage prévu
Type de protection :	Appareils de commande : IP 20 selon norme EN 60529
Fonctionnement :	RS Type 1 B
Tension de choc qui a servi au dimensionnement, selon EN 60730, tableau 20.1	
Catégorie d'installation III 4 kV	

### Remarque

Les 3 étoiles situées sur la face supérieure des appareils LUXOR 400, 402, 404 caractérisent les appareils de 3e génération. Ceci signifie que seuls ces appareils peuvent être pilotés par le LUXOR 411 (module capteur) et le LUXOR 414 (module horloge).

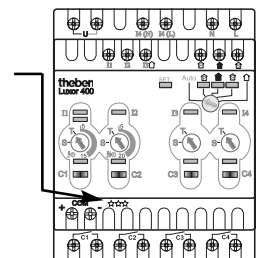

### Theben AG

Hohenbergstr. 32  
72401 Haigerloch  
Tél. +49 (0) 74 74/6 92-0  
Fax : +49 (0) 74 74/6 92-150

### Service

Tél. +49 (0) 90 01 84 32 36  
Fax : +49 (0) 74 74/6 92-207  
hotline@theben.de

Adresses, numéros de téléphone, etc. sur  
[www.theben.de](http://www.theben.de)