

Guide d'utilisation

Cuisinières

références GE50* - GE51*

VEDETTE



Vous venez d'acquérir une de nos cuisinières et nous vous en félicitons.

Pour obtenir la plus grande satisfaction de votre nouvel appareil, nous vous conseillons de lire **très attentivement** les informations contenues dans **ce Guide d'utilisation** ainsi que dans la **Notice d'utilisation et d'installation** ci-jointe.

Comment se présente votre cuisinière ?

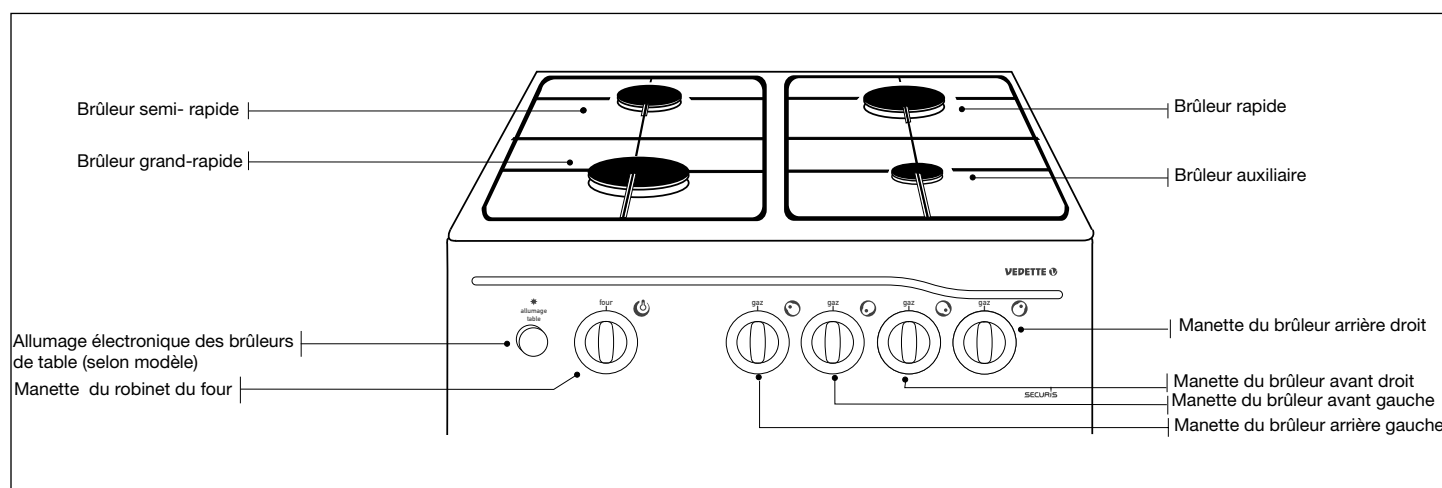

Allumage des brûleurs de table (selon modèle)

Tournez la manette du brûleur vers la position grande flamme. Actionnez le bouton d'allumage électronique (appuyez et relâchez jusqu'à l'obtention de la flamme), ou approchez une allumette.

A lire



Ces cuisinières ont été conçues pour être utilisées par des particuliers dans un lieu d'habitation.

Veillez consulter ce guide et la notice jointe avant d'installer et d'utiliser votre cuisinière.

Dans le souci d'une amélioration constante de nos produits, nous nous réservons le droit d'apporter toutes modifications de leurs caractéristiques liées à l'évolution technique.

Ces cuisinières sont destinées exclusivement à la cuisson des boissons et denrées alimentaires.

Ces produits ne contiennent aucun composant à base d'amiante.

Les cuissons doivent être réalisées sous votre surveillance.

Caractéristiques gaz

Appareil destiné à être utilisé en : FR. cat II 2E+3+	Butane G 30 29 mbar	Propane G 31 37 mbar	Gaz naturel G 20 20 mbar	Gaz naturel G 25 25 mbar
BRULEUR RAPIDE Repère marqué sur l'injecteur Débit nominal/PCS (kW) Débit réduit/PCS (kW) Débit horaire (g/h) Débit horaire à 15°C sous 1013 mbar (l/h)	74 2,3 0,990 167	74 2,3 0,990 164	108 2,3 0,990 219	108 2,3 0,990 255
BRULEUR SEMI-RAPIDE Repère marqué sur l'injecteur Débit nominal/PCS (kW) Débit réduit/PCS (kW) Débit horaire (g/h) Débit horaire à 15°C sous 1013 mbar (l/h)	62 1,5 0,630 109	62 1,5 0,630 107	94 1,5 0,600 143	94 1,5 0,600 166
BRULEUR GRAND RAPIDE Repère marqué sur l'injecteur Débit nominal/PCS (kW) Débit réduit/PCS (kW) Débit horaire (g/h) Débit horaire à 15°C sous 1013 mbar (l/h)	88 3,15 0,990 229	88 3,15 0,990 225	137 3,2 0,990 305	137 3,2 0,990 354
BRULEUR AUXILIAIRE Repère marqué sur l'injecteur Débit nominal/PCS (kW) Débit réduit/PCS (kW) Débit horaire (g/h) Débit horaire à 15°C sous 1013 mbar (l/h)	50 1,0 0,430 73	50 1,0 0,430 71	71 1,0 0,450 95	71 1,0 0,450 111
FOUR (à l'allumage) Repère marqué sur l'injecteur Débit nominal/PCS (kW) Débit horaire (g/h) Débit horaire à 15°C sous 1013 mbar (l/h)	67 2 145	67 2 143	113 2,3 219	113 2,3 255
Débit calorifique/PCS (kW) - g/h - l/h	9,95 723	9,95 710	10,3 981	10,3 1141

REPÉRAGE DES INJECTEURS

GAZ BUTANE /PROPANE

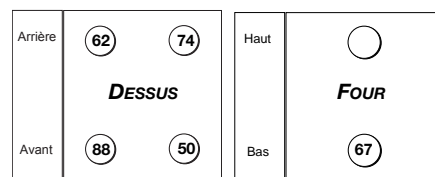

GAZ NATUREL

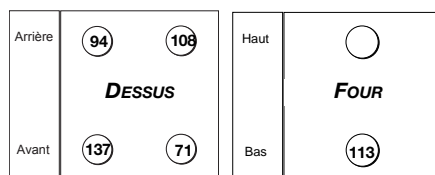

CHANGEMENT DE GAZ

Ne m'oubliez pas !

(voir Notice d'Utilisation et d'Installation).

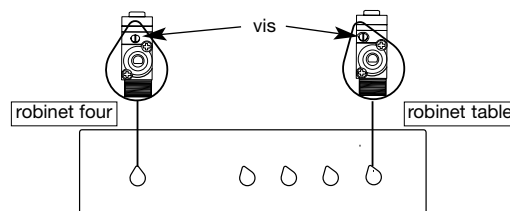

Volume utilisable : 48 litres.

Comment se présente votre four ?

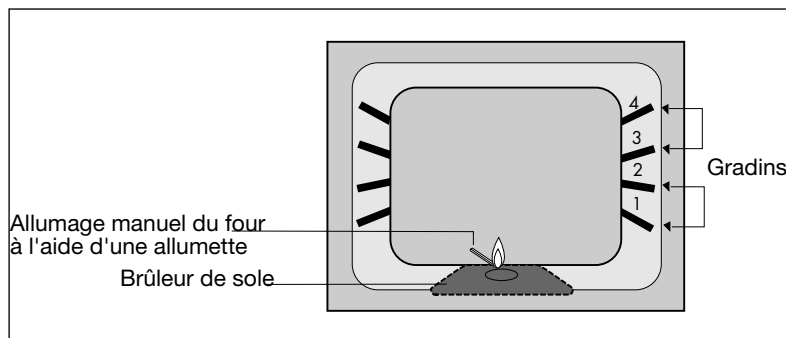

Le four de votre cuisinière est équipé d'un **dispositif de sécurité de flamme** permettant de couper automatiquement l'arrivée du gaz en cas d'extinction accidentelle de la flamme. Il est nécessaire de maintenir fortement la manette appuyée quelques secondes après l'apparition de la flamme pour enclencher le système de sécurité.

Une seule manette de thermostat contrôle le fonctionnement du four.

ACCESSOIRES : votre appareil est équipé d'une grille plate.

Service après-vente

IMPORTANT

● Toute intervention ayant pour origine une installation ou une utilisation non conforme aux prescriptions de cette notice ne sera pas acceptée au titre de la garantie constructeur et celle-ci sera définitivement suspendue.

● **PIÈCES D'ORIGINE** : demandez à votre vendeur que, lors d'une intervention d'entretien, seules des **PIÈCES DÉTACHÉES CERTIFIÉES D'ORIGINE** soient utilisées



Relations consommateurs

SERVICE RELATIONS CONSOMMATEURS VEDETTE - BP 9526 - 95069 CERGY-PONTOISE

TAPEZ **3615** CODE VEDETTE*

*(0,20 €TTC la minute)

tarif en vigueur à la date d'impression du document.

0,150 € TTC/min
N° Indigo 0 825 06 16 02

Service Consommateurs VEDETTE

tarif en vigueur à la date d'impression du document.