

KENWOOD

CHAÎNE COMPACTE DE COMPOSANTS HI-FI

R-K711

MODE D'EMPLOI

Kenwood Corporation



Déclaration de conformité se rapportant à la directive EMC 2004/108/EC

Fabricant :

Kenwood Corporation
2967-3 Ishikawa-machi, Hachioji-shi, Tokyo, 192-8525 Japon

Représentants dans l'UE :

Kenwood Electronics Europe BV
Amsterdamseweg 37, 1422 AC UITHOORN, Pays-Bas



**AAC
MP3
WMA RDS**

Précautions de sécurité

Avant la mise sous tension

 **Attention : Lire attentivement cette page pour garantir une exploitation sans danger.**





Les appareils sont destinés aux opérations comme les suivantes.

L'Europe et le Royaume-UniAC 230 V uniquement

Etats-Unis et CanadaAC 120 V uniquement

Précautions de sécurité

AVERTISSEMENT : POUR EVITER TOUT INCENDIE OU CHOC ELECTRIQUE, NE PAS EXPOSER CET APPAREIL A LA PLUIE OU A L'HUMIDITE.

 <div style="display: inline-block; border: 1px solid black; padding: 5px; text-align: center;">ATTENTION RISQUE DE CHOC ELECTRIQUE NE PAS OUVRIR</div> 	
<p>ATTENTION : POUR REDUIRE LES RISQUES DE CHOC ELECTRIQUE, NE PAS DEPOSER LE COUVERCLE (OU LE PANNEAU ARRIERE). AUCUNE PIECE REPARABLE PAR L'UTILISATEUR NE SE TROUVE A L'INTERIEUR. CONFIER TOUT TRAVAIL D'ENTRETIEN A UN PERSONNEL DE SERVICE QUALIFIE.</p>	
	LE SYMBOLE DE L'ECLAIR DANS UN TRIANGLE EQUILATERAL A POUR BUT D'ATTIRER L'ATTENTION DE L'UTILISATEUR SUR LA PRESENCE, A L'INTERIEUR DU COFFRET, D'UNE TENSION DANGEREUSE ET NON ISOLEE D'UNE PUISSANCE SUFFISANTE POUR CONSTITUER UN RISQUE DE COMMOTION ELECTRIQUE AUX ETRES HUMAINS.
	LE POINT D'EXCLAMATION DANS UN TRIANGLE EQUILATERAL A POUR BUT D'ATTIRER L'ATTENTION DE L'UTILISATEUR SUR LA PRESENCE, DANS LA LITTERATURE QUI ACCOMPAGNE CET APPAREIL, D'INFORMATIONS IMPORTANTES RELATIVE A L'EXPLOITATION ET A L'ENTRETIEN.

Marque d'un produit Laser

**CLASS 1
LASER PRODUCT**

Cette étiquette signale que l'appareil appartient à la Classe 1. Cela signifie qu'il n'existe aucun risque de rayonnement dangereux à l'extérieur de l'appareil.

Emplacement : Panneau arrière

CONSIGNES DE SECURITE IMPORTANTES

⚠ Attention : Lire attentivement cette page pour garantir une exploitation sans danger.

Lire toutes les instructions

– Lire attentivement toutes les consignes de sécurité et les instructions de fonctionnement avant d'utiliser le produit.

Conserver ce mode d'emploi

– Conserver les consignes de sécurité et les instructions de fonctionnement pour pouvoir s'y reporter ultérieurement.

Tenir compte des avertissements

– Respecter tous les avertissements indiqués sur le produit et dans le mode d'emploi.

Suivre les instructions

– Suivre toutes les instructions de fonctionnement et d'utilisation.

1. Nettoyage

– Débrancher ce produit de la prise murale avant d'entreprendre son nettoyage. Ne pas utiliser de nettoyants liquides ni de produits en aérosol. Utiliser un chiffon humide pour le nettoyage.

2. Equipements auxiliaires

– Ne jamais employer des équipements auxiliaires autres que ceux que recommande le fabricant du produit car ils peuvent présenter un risque.

3. Eau et humidité

– Ce produit ne doit pas être exposé aux écoulements d'eau ni aux éclaboussures – par exemple, près d'une baignoire, d'un lavabo, d'un évier, ou d'une cuve à lessive, dans un sous-sol humide, ou près d'une piscine, etc. Ne placer aucun objet contenant un liquide, tel qu'un vase de fleurs, sur l'appareil.

4. Accessoires

– Ne pas placer le produit sur un socle, un chariot, un trépied, une console ou une table instable. En plus des dégradations qu'il subirait, sa chute pourrait provoquer de graves blessures aux enfants

ou adultes à proximité. Utiliser un socle, un chariot, un trépied, une console ou une table conforme aux recommandations du fabricant. Pour fixer le produit, suivre les instructions du fabricant et utiliser des accessoires recommandés par le fabricant.



Si le produit est placé sur un support mobile, le déplacer avec soin. Les arrêts brusques, contraintes ou irrégularités du plancher par exemple pourraient provoquer une chute du produit.

5. Aération

– Le coffret comporte des ouïes et des ouvertures destinées à assurer une ventilation suffisante pour que l'appareil fonctionne bien sans échauffement. Ne jamais obstruer ces ouvertures. Ne jamais bloquer les orifices d'aération en utilisant l'appareil sur un lit, un divan, un tapis ou autre surface similaire. Le produit ne peut être installé dans une bibliothèque ou un autre meuble qu'à condition de prévoir une ventilation suffisante et sous réserve de respecter les instructions du fabricant.

6. Sources d'alimentation

– Ce produit ne doit être raccordé qu'à une alimentation du type indiqué sur le produit. En cas de doute sur les caractéristiques du secteur local, contacter le revendeur du produit ou la compagnie d'électricité.

7. ATTENTION – Polarisation

– La fiche du cordon d'alimentation du produit peut être de type fiche d'alimentation en courant alternatif polarisé (fiche dont l'une des lames est plus large que l'autre). La fiche ne rentre dans la prise que dans un seul sens. Cette particularité est une mesure de sécurité. Si vous ne parvenez pas à introduire la fiche dans la prise, essayez dans l'autre sens. Si la fiche ne rentre pas dans l'autre sens non plus, faites remplacer par un électricien qualifié la prise murale par une prise du nouveau modèle. Ne supprimez pas la fiche de sécurité.

Suite sur la page suivante

CONSIGNES DE SECURITE IMPORTANTES

8. Protection du cordon d'alimentation

– Les cordons d'alimentation doivent être placés de manière qu'ils ne soient pas piétinés ni écrasés ; faire attention en particulier aux cordons au niveau des fiches ou des prises et au point où ils sortent du produit.

9. Foudre

– Pour assurer la protection de ce produit par temps d'orage, ainsi que lorsqu'on le laisse sans surveillance et ne prévoit pas de s'en servir avant longtemps, il est recommandé de débrancher le cordon d'alimentation ainsi que la prise d'antenne ou de distribution câblée. On évitera ainsi le risque d'endommagement du produit par la foudre ou les surtensions.

10. Surcharge

– Ne pas utiliser les prises murales ou rallonges ou prises de courant intégrées en surcharge car cela fait courir le risque d'incendie ou d'électrocution.

11. Pénétration d'objets et de liquides

– Ne jamais enfoncer d'objets d'aucune sorte dans les ouvertures du produit car ils risquent de toucher des points de tension dangereux ou de court-circuiter des pièces, ce qui pourrait provoquer un feu ou un choc électrique. Ne jamais renverser de liquide d'aucune sorte sur le produit.

12. Entretien

– Ne pas tenter de réparer le produit soi-même car l'ouverture ou le retrait d'un couvercle risque d'exposer l'utilisateur à des dangers, par exemple une tension dangereuse. Toute réparation doit être confiée à un personnel d'entretien qualifié.

13. Endommagement demandant réparation

– Débrancher le produit de la prise secteur et le faire réparer par un technicien qualifié dans les cas suivants :

- a) Lorsque le cordon d'alimentation secteur ou sa fiche sont endommagés,
- b) Lorsqu'un liquide a été renversé, ou que des objets sont tombés, dans le produit,

c) Lorsque le produit a été exposé à la pluie ou à l'eau,

d) Si le produit ne fonctionne pas normalement alors qu'il est utilisé conformément au mode d'emploi,

e) Si le produit est tombé ou qu'il a subi des dégâts,

f) Si les performances du produit se sont manifestement dégradées. – Cela signifie que le produit a besoin d'être réparé.

g) Si une odeur anormale ou de la fumée se dégage.

14. Pièces de rechange

– Lorsqu'il faut changer une pièce, s'assurer que le dépanneur utilise la pièce de rechange prescrite par le fabricant ou bien une pièce présentant les mêmes caractéristiques que la pièce originale. Les pièces de substitution non agréées par le fabricant font courir un risque d'incendie, d'électrocution et d'autres risques encore.

15. Contrôle de sécurité

– Après toute intervention d'entretien ou de réparation sur ce produit, demander au dépanneur d'effectuer les vérifications de sécurité pour s'assurer qu'il est en bon état de marche.

16. Montage au mur ou au plafond

– En cas de montage du produit au mur ou au plafond, suivre les recommandations du fabricant.

17. Chaleur

– Ce produit doit être tenu à l'écart de sources de chaleur comme les radiateurs, les trappes de chaleur, les poêles et autres produits. Ne placer aucun objet en combustion, telle qu'une bougie ou une lanterne, sur le produit ou dans son voisinage immédiat.

18. Lignes électriques

– Une antenne extérieure ne doit jamais s'installer à proximité de lignes électriques aériennes ou des fils d'un circuit électrique force ou lumière ou encore à un endroit où elle risque de tomber sur de tels circuits ou lignes. Pendant l'installation d'une antenne extérieure, observer la plus grande prudence car tout contact avec une ligne ou un circuit électrique fait courir un danger de mort.

Remarque :

L'article 7 n'est pas requis sauf pour un équipement mis à la terre ou polarisé.

Information sur l'élimination des anciens équipements électriques et électroniques (applicable dans les pays de l'Union Européenne qui ont adopté des systèmes de collecte sélective)



Les produits sur lesquels le pictogramme (poubelle barrée) est apposé ne peuvent pas être éliminés comme ordures ménagères.

Les anciens équipements électriques et électroniques doivent être recyclés sur des sites capables de traiter ces produits et leurs déchets. Contactez vos autorités locales pour connaître le site de recyclage le plus proche. Un recyclage adapté et l'élimination des déchets aideront à conserver les ressources et à nous préserver de leurs effets nocifs sur notre santé et sur l'environnement.

Fonctionnalités de l'appareil R-K711



Large plage de formats d'enregistrement

Lecture de disques

En plus des CD musicaux, le R-K711 peut également lire des disques contenant des fichiers audio enregistrés (MP3/WMA/AAC).



Prise en charge d'une multitude de types de composants

Bornes d'entrée externe

En plus des bornes d'entrée analogique pour les platines disque ou les platines cassette, le R-K711 comprend également une borne d'entrée pour les lecteurs audio numériques.

Il comporte également une borne d'entrée numérique avec les convertisseurs de taux d'échantillonnage de manière à pouvoir utiliser des composants tels que des syntoniseurs numériques.



Création d'un espace sonore parfait pour vos réglages d'installation

Egaliseur de pièce

Le R-K711 optimise automatiquement les réglages audio selon l'agencement de votre pièce et l'emplacement de la chaîne.

Il vous suffit de régler le microphone fourni avec le R-K711 en position d'écoute, puis de lancer la fonction d'égaliseur de pièce.



Une lecture audio réaliste avec un son au plus près du son original

Supreme EX

La technologie d'amélioration audio Kenwood d'origine qui reproduit le composant à grande largeur de bande dans le son d'origine produit un son incroyablement réaliste qui restaure pratiquement toutes les nuances de la performance d'origine.

Cette fonction reproduit des bandes de gamme des aigus de 20 kHz et plus à partir d'un CD audio ou d'une entrée numérique.

Elle reproduit également les bandes de gamme des aigus perdues par la compression des données lors de la lecture des fichiers audio (MP3/WMA/AAC).



Choisissez votre qualité sonore préférée

Fonction d'égaliseur de son numérique

Cette fonction inclut "TONE/TURN OVER", qui peut être utilisée pour sélectionner les caractéristiques audio détaillées pour les bandes de la gamme des graves, de la gamme moyenne, et de la gamme des aigus, ainsi que "D-BASS" qui vous permet d'ajouter une fonctionnalité de super graves.

Vous pouvez également enregistrer 3 "préréglages sonores" préchargés pour chaque réglage, ce qui facilite la sélection de votre qualité sonore préférée.



Avant d'utiliser la chaîne

Veillez à lire ces précautions.

⚠ Précautions de sécurité.....	2
⚠ Avant la mise sous tension	2
⚠ CONSIGNES DE SECURITE IMPORTANTES ...	3
Accessoires	8
Installation de la chaîne	9
Connexions de la chaîne	10
Noms des composants et fonctions	14
Comment utiliser le présent manuel	18
Opération élémentaire	20
Informations importantes	22

Procédures par source d'entrée ►► P.25

Ce chapitre décrit les connexions et l'utilisation de la chaîne avec les différentes sources d'entrée.

- CD
- Réception de stations radio
- RDS (Système de Données Radio)
- Composants externes
- D.AUDIO



Réglages audio ►► P.47

Ce chapitre décrit la personnalisation de la chaîne selon vos préférences audio.

- ROOM EQ (égaliseur de pièce)
- Egaliseur de son numérique
- Préréglages sonores
- Supreme EX
- BALANCE



Réglages des composants ►► P.61

Ce chapitre décrit la sélection des réglages pour le R-K711.

- Réglage de la minuterie
- Réglages de l'affichage
- Réglage de l'heure
- Economie d'énergie (A.P.S.)



Entretien ►► P.71

Ce chapitre décrit l'entretien et le rangement de votre chaîne afin que vous puissiez l'utiliser pendant de nombreuses années.

- Messages
- Résolution des problèmes
- Glossaire
- Soins et rangement
- Caractéristiques techniques



Accessoires

Vérifiez que tous les accessoires sont présents dans l'emballage.

Antenne cadre AM

(1)

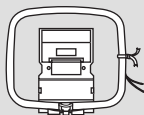

Antenne intérieure FM

(1)



Microphone pour l'égaliseur de pièce

(longueur du cordon : environ 5 m : 1)



Télécommande

(RC-RP0705E : 1)

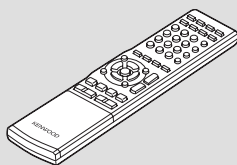

Piles pour la télécommande

(R03 : 2)

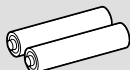

S'il manque un accessoire, si l'appareil est endommagé ou ne fonctionne pas, contactez votre vendeur immédiatement. Si l'appareil vous a été livré directement, contactez immédiatement le service de livraison. Kenwood vous recommande de conserver le carton d'origine et les matériaux d'emballage au cas où vous auriez besoin de transporter l'appareil. Conservez ce manuel à proximité pour pouvoir vous y reporter ultérieurement.

Installation de la chaîne

Remarques sur l'installation de la chaîne

- Installez toujours la chaîne sur une surface stable et plane. A l'installation de la chaîne sur un support quelconque, veuillez à vérifier la résistance de ce dernier.
- Les aimants utilisés dans les enceintes peuvent entraîner des irrégularités de couleur sur le téléviseur ou le moniteur du PC. N'installez pas les enceintes trop près d'un téléviseur ou d'un PC.



Enceinte gauche

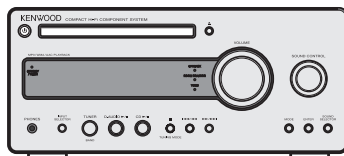

Unité principale

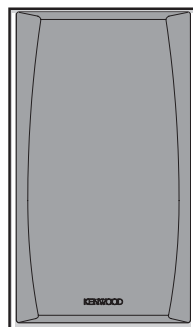

Enceinte droite

PRECAUTION

Observez les précautions suivantes lorsque vous installez la chaîne. Une ventilation insuffisante risque de provoquer une surchauffe interne et de causer un dysfonctionnement ou un risque d'incendie.

- Ne pas placer d'objet risquant d'empêcher la ventilation de la chaîne.
- Laissez les espaces indiqués ci-dessous autour du boîtier de l'unité principale.
Panneau supérieur : au moins 50 cm
Panneau latéral : au moins 10 cm
Panneau arrière : au moins 10 cm

Installez la chaîne de manière à ce que la prise électrique soit aisément accessible, et débranchez immédiatement le cordon d'alimentation de la prise en cas de problème.

Veuillez remarquer que l'alimentation électrique n'est pas complètement coupée lorsque vous éteignez le commutateur d'alimentation.

Pour couper complètement l'alimentation électrique, il est nécessaire de débrancher le cordon d'alimentation.

Obtenir le meilleur effet acoustique

Le son varie en fonction du positionnement des enceintes. Pour obtenir la meilleure qualité sonore possible, tenez compte des directives ci-dessous.

- Veillez à ce que ce qui entoure les enceintes gauche et droite soit aussi identique que possible. Installez les enceintes gauche et droite à distance du mur et posez des rideaux épais sur toutes les fenêtres pour réduire le plus possible les échos ou la réverbération.
- Installez les enceintes gauche et droite aussi éloignées l'une de l'autre que possible.
- Positionnez les enceintes à la même hauteur que vos oreilles lorsque vous utilisez la chaîne.

Connexions de la chaîne

Connexions principales

Vérifiez que tous les cordons sont bien fixés. Des connexions lâches ou incomplètes peuvent entraîner des interférences de bruit ou une absence de son.

Précautions de connexion

Ne branchez le cordon d'alimentation secteur dans une prise murale secteur qu'une fois les connexions réalisées.

Avant de débrancher tout cordon ou câble, mettez toujours l'unité principale hors tension et débranchez le cordon d'alimentation de la prise murale secteur.

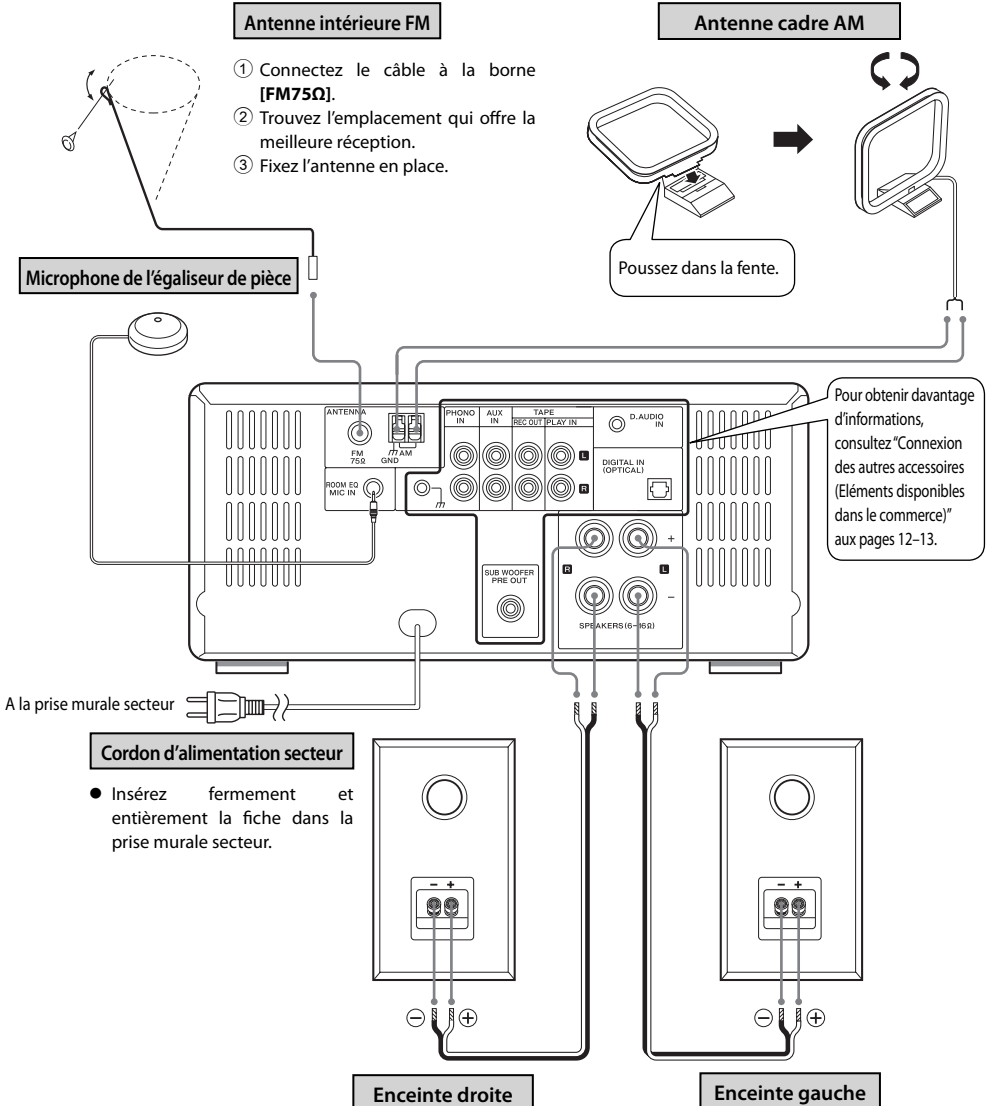

Dysfonctionnements du microordinateur

Si la chaîne est correctement connectée et ne fonctionne toujours pas normalement ou affiche des erreurs d'affichage, réinitialisez le microordinateur. (P.75)

Connexion de l'antenne cadre AM

L'antenne fournie avec la chaîne est réservée à une utilisation à l'intérieur. Placez-la aussi loin que possible de l'unité principale, de votre téléviseur, des cordons des enceintes et du cordon d'alimentation et pointez-la dans la direction qui offre la meilleure réception.

● **Connexion du cordon d'antenne**

Connectez le cordon d'antenne AM aux bornes [AM] et [GND] comme illustré sur la droite.

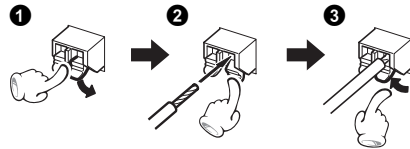

Connexion de l'antenne intérieure FM

L'antenne fournie avec la chaîne est une antenne de base pour une utilisation à l'intérieur. Pour une réception du signal stable, l'utilisation d'une antenne extérieure (disponible dans le commerce) est recommandée. Pour connecter une antenne extérieure, retirez d'abord l'antenne intérieure.

Connexion des enceintes

Remarques sur la connexion des cordons des enceintes

Ne créez jamais de court-circuit entre les extrémités positive (+) et négative (-) des cordons des enceintes (Ne faites pas entrer en contact les cordons + et -). Une inversion involontaire des pôles négatif et positif entraîne un son qui n'est pas naturel, et des placements des sources sonores (par exemple, des instruments musicaux) mal définis.

● **Préparation des extrémités des cordons des enceintes**

Entortillez et ôtez la gaine en plastique à l'extrémité du cordon.

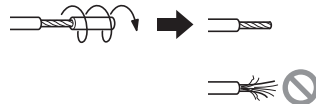

● **Connexion des cordons des enceintes**

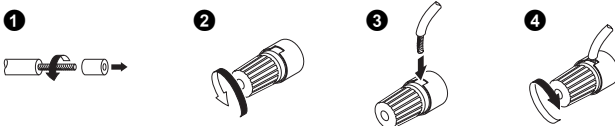

Connexion des autres accessoires (Éléments disponibles dans le commerce)



- Lorsqu'un appareil associé à la chaîne est connecté, consultez également le mode d'emploi de cet appareil.
- Vérifiez que tous les cordons sont bien fixés. Des connexions lâches ou incomplètes peuvent entraîner des interférences de bruit ou une absence de son.



Précautions d'installation de l'antenne extérieure

L'installation de l'antenne nécessitant compétence et expérience, consultez toujours votre vendeur avant d'effectuer l'installation. L'antenne doit être placée à distance des câbles de distribution électrique. Autrement, un accident de décharge électrique peut se produire si l'antenne tombe.

PHONO IN

Connectez les platines disque (MM) à la borne **[PHONO IN]** située sur le panneau arrière de l'unité principale.

- La borne [⏏] (terre) est utilisée pour réduire la réduction du bruit lorsqu'une platine disque analogique est connectée à la chaîne. Ce n'est pas une borne de terre de sécurité.
- Les platines disque équipées d'amplificateurs d'égalisation intégrés doivent être connectées à la borne **[AUX IN]**.
- Vous ne pouvez pas connecter directement une platine disque (MC) à l'unité principale. Connectez un amplificateur d'égalisation dédié à la platine disque, puis connectez-le à la borne **[AUX IN]**.

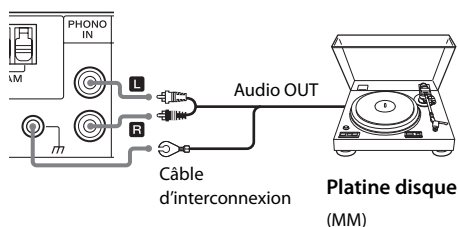

D.AUDIO IN

Connectez les lecteurs audio numériques à la borne **[D.AUDIO IN]** située sur le panneau arrière de l'unité principale.

- Si vous connectez un lecteur Kenwood qui prend en charge les liaisons audio numériques à l'aide du câble dédié, vous pouvez commander le lecteur à partir de l'unité principale et de la télécommande. (P.44) Il peut être connecté à l'aide d'un câble à minifiche stéréo de 3,5 mm (élément disponible dans le commerce).
- Lorsque vous n'utilisez pas le lecteur audio numérique, débranchez le câble à minifiche de l'unité principale.

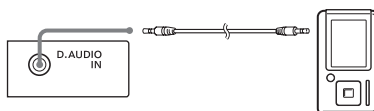

Lecteur audio numérique

TAPE REC OUT/PLAY IN

Connectez les bornes de sortie audio et d'entrée audio de la platine cassette aux bornes respectives **[TAPE PLAY IN]** et **[TAPE REC OUT]** situées sur le panneau arrière de l'unité principale.

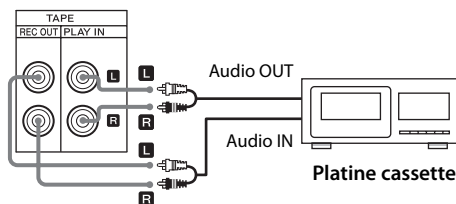

AUX IN

Connectez les bornes audio OUT des composants tels que les platines vidéo à la borne **[AUX IN]** située sur le panneau arrière de l'unité principale.

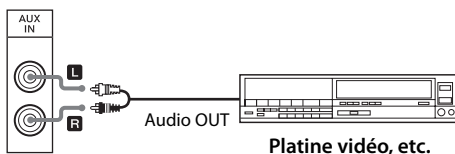

DIGITAL IN (OPTICAL)

Connectez les bornes de sortie numérique optique des composants tels que les syntoniseurs numériques à la borne **[DIGITAL IN (OPTICAL)]** située sur le panneau arrière de l'unité principale.

- Réglez la sortie audio numérique des composants connectés sur "PCM".

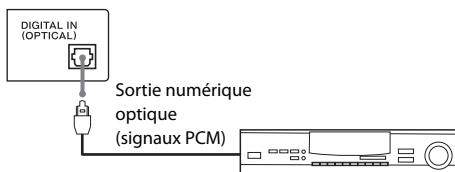

Syntoniseur numérique, etc.

SUB WOOFER PRE OUT

Connectez une enceinte d'extrêmes graves (telle que la SW-40HT en option) à la borne **[SUB WOOFER PRE OUT]** située sur le panneau arrière de l'unité principale.

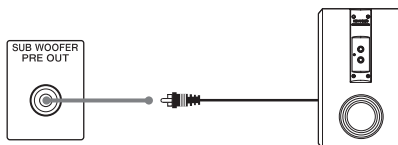

Enceinte d'extrêmes graves active

PHONES

Branchez le casque équipé d'une minifiche stéréo de 3,5 mm dans la prise **[PHONES]** située sur le panneau avant de l'unité principale.

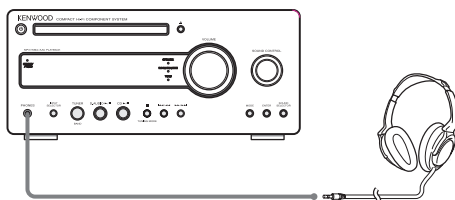

Noms des composants et fonctions

Unité principale

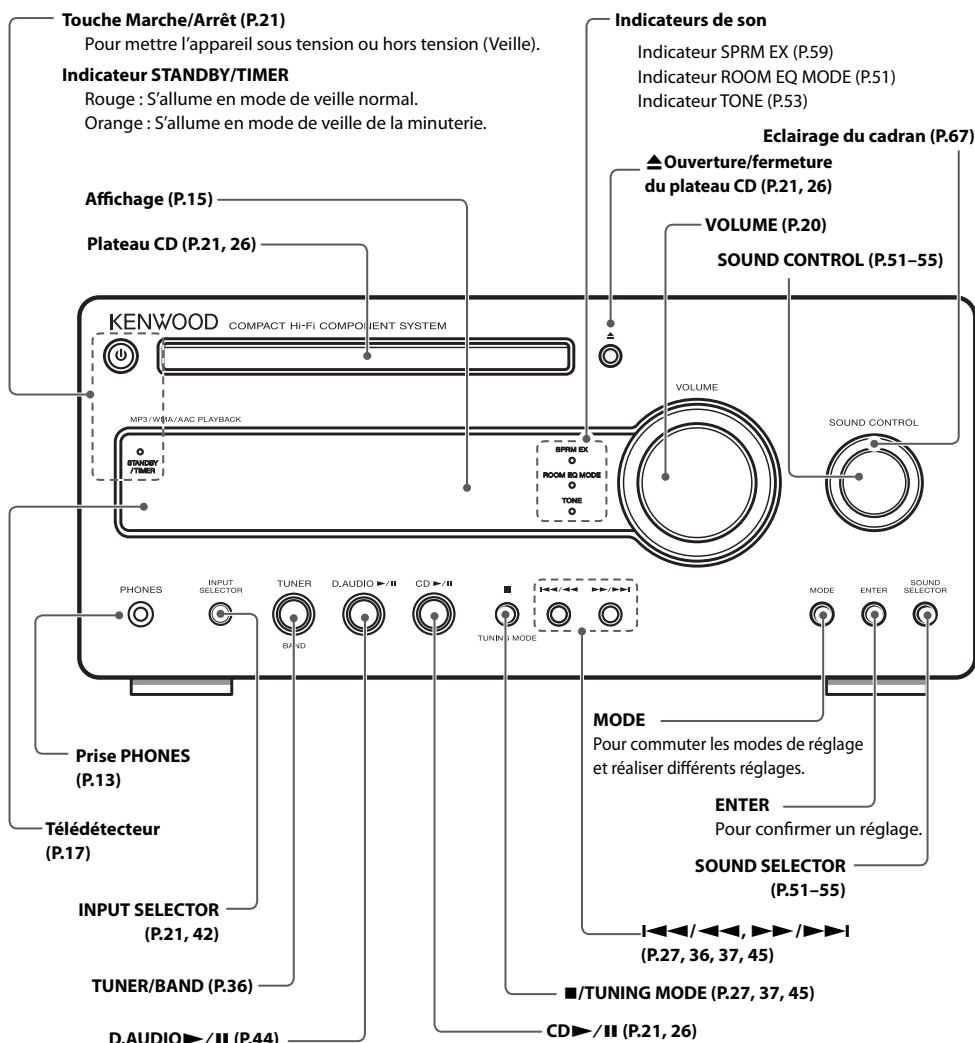

Mode de veille

Lorsque l'indicateur **[STANDBY/TIMER]** de l'unité principale est allumé, l'unité utilise un courant très faible pour sauvegarder la mémoire intégrée. On dit alors que l'appareil est en veille. Lorsque l'unité principale est dans ce mode, vous pouvez la mettre sous tension à l'aide de la télécommande.

Opération à une touche

L'unité principale incorpore une fonction commode d'opération à une touche. Lorsque l'unité principale est en mode de veille, vous pouvez l'allumer en appuyant sur la touche **[TUNER/BAND]**, **[CD ►/II]** ou **[D.AUDIO ►/II]**. Si un disque est chargé dans l'unité, la lecture commence.

Affichage

Les affichages illustrés dans le présent manuel peuvent être différents des affichages réels.

REPEAT

S'allume en cours de lecture répétée de toutes les plages du CD. (P.35)

REPEAT ONE

S'allume en cours de lecture répétée d'une seule plage du CD. (P.35)

Affiche des numéros et du texte.

S'allume lorsque le plateau CD contient un CD. (P.26)

S'allume en cas de pause de lecture du CD. (P.27)

S'allume en cours de lecture d'un CD. (P.26)

S'allume en mode de lecture aléatoire d'un CD. (P.34)

S'allume en mode de lecture programmée d'un CD. (P.32)

S'allume lorsque la minuterie à programmation est activée. (P.63)

S'allume lorsque la minuterie de veille est activée. (P.62)

S'allume lorsque la fonction d'économie d'énergie (A.P.S.) est activée. (P.70)

TUNED

S'allume lorsque vous avez syntonisé une station radio. (P.37)

ST.

S'allume lorsque vous recevez une émission en stéréo. (P.37)

AUTO

S'allume en cours de syntonisation automatique. S'éteint en cours de syntonisation manuelle. (P.37)

RDS

S'allume en cas de réception d'un signal d'émission RDS. (P.40)

PTY

S'allume en mode de recherche PTY.

S'allume lorsqu'un fichier ou un dossier audio est sélectionné. (P.31)
Clignote lorsque le son est coupé. (P.20)

Affiche le numéro de préréglage sonore. (P.56, 57)

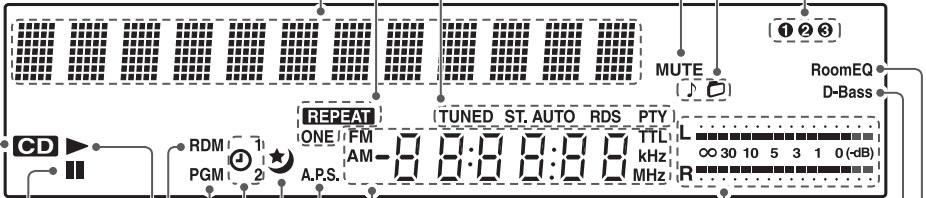

Affiche les indicateurs de niveau. Vous pouvez activer ou désactiver cet affichage. (P.67)

Affiche l'horloge, le temps écoulé ou la fréquence.

FM

S'allume en mode de réception FM. (P.37)

AM

S'allume en mode de réception AM. (P.37, 69)

TTL

S'allume en cours de lecture d'un CD lorsque le temps écoulé et le temps restant pour tout le disque sont affichés. (P.28)

kHz

Affiche la fréquence de réception AM.

MHz

Affiche la fréquence de réception FM.

S'allume lorsqu'un niveau de super graves (D-BASS) est sélectionné. (P.52)

S'allume lorsque la mesure des caractéristiques acoustiques de la pièce est terminée. (P.49)

Télécommande

Les touches de la télécommande portant les mêmes noms que les touches de l'unité principale activent les mêmes fonctions que les touches de l'unité principale.

Pour régler la minuterie. (P.62-66)

Pour sélectionner les composants externes. (P.21, 42)

Pour sélectionner les dossiers. (P.31, 45)

Numéros.
Pour sélectionner les plages ou les stations. (P.32, 36, 40, 41)

Pour régler la qualité sonore. (P.48-58)

Pour confirmer un réglage.

Pour définir les réglages de l'affichage. (P.67)

Pour sélectionner la source d'entrée.
Pour commencer la lecture. (P.21, 26, 36, 44)

Pour sélectionner les plages ou les stations.
Pour activer la fonction MODE. (P.27, 36, 45)

Pour mettre l'appareil sous tension ou hors tension (Veille). (P.21)

Met l'appareil sous tension ou hors tension (Veille).

Met l'unité principale sous tension lorsque l'indicateur [STANDBY/TIMER] sur l'unité principale est allumé.

Pour sélectionner les informations affichées. (P.28, 29, 40)

Pour sélectionner le mode de lecture du CD. (P.32, 34, 35)

Pour effacer les réglages.
Pour effectuer une recherche PTY. (P.32, 33, 41)

Pour régler le volume. (P.20)

Pour régler la qualité sonore ou un composant.

Pour arrêter la lecture.
Pour sélectionner le mode de sélection de la station radio. (P.27, 37, 45)

Pour naviguer parmi les plages et sélectionner la station radio. (P.27, 37, 45)

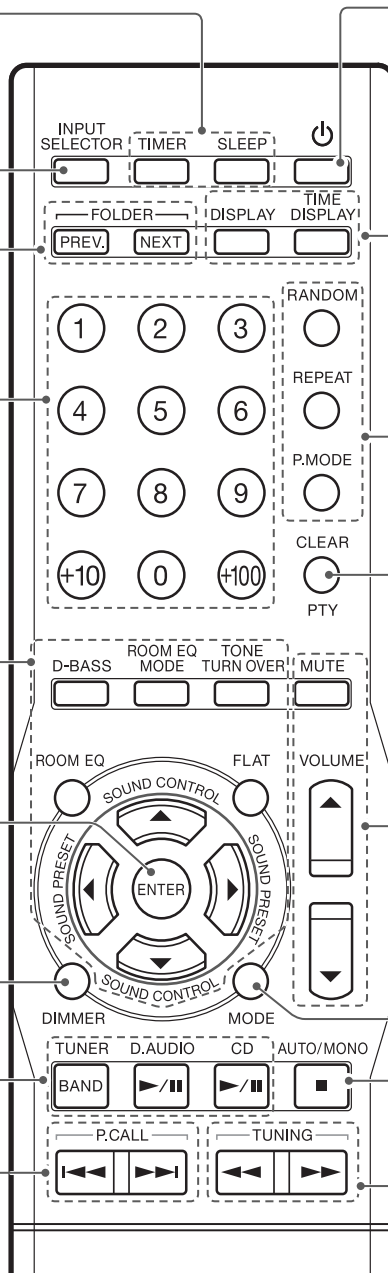

Utilisation de la télécommande

Après avoir branché l'unité principale dans la prise murale secteur, appuyez sur la touche Marche/Arrêt [⏻] de la télécommande pour mettre la chaîne sous tension.

Lorsque la chaîne est sous tension, appuyez sur la touche de la fonction à activer.

Pointez la télécommande vers le télédécteur lorsque vous l'utilisez.

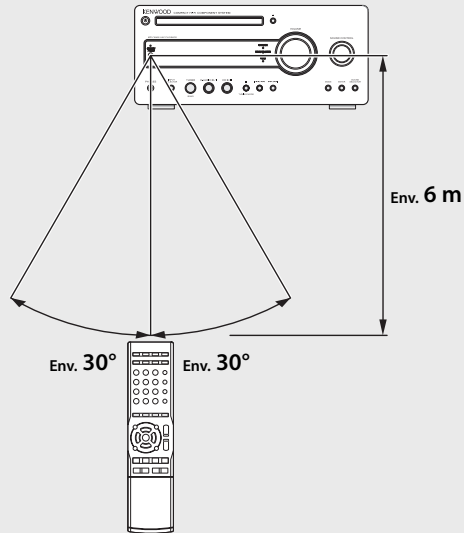

- La télécommande risque de ne pas fonctionner correctement si le rayonnement direct du soleil ou la lumière provenant d'une lampe fluorescente haute fréquence (par exemple, de type à onduleur) est dirigé(e) vers le télédécteur. Le cas échéant, installez l'unité principale à un emplacement différent pour éviter ce type de dysfonctionnement.

Chargement des piles de la télécommande

- ① Retirez le couvercle des piles.

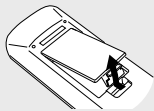

- ② Chargez les piles R03 fournies avec la chaîne.

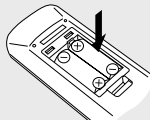

- ③ Refermez le couvercle des piles.

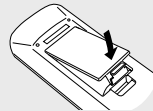

- Vérifiez la polarité des piles (+, -) lorsque vous les chargez.

- Les piles fournies avec la chaîne permettent seulement de vérifier le fonctionnement de l'appareil et risquent d'être rapidement épuisées.
- Lors du remplacement des piles, chargez toujours 2 nouvelles piles.

Comment utiliser le présent manuel

Procédure d'utilisation

Alors que cette chaîne peut être commandée à partir de la télécommande ou de l'unité principale, les explications du présent manuel décrivent d'abord les procédures d'utilisation à l'aide de la télécommande.

Informations s'affichant en cours d'opération ou après une opération

- Les affichages illustrés dans le présent mode d'emploi peuvent être différents des affichages réels.

Touches de la télécommande utilisées dans la procédure



Lecture d'un CD. Vous pouvez utiliser la lecture de dossier, la lecture programmée, la lecture aléatoire et la lecture répétée comme la lecture normale.

Lecture d'un CD

Charger et lire un CD.

- Si vous avez déjà chargé un disque, il vous suffit d'appuyer sur la touche [CD] pour remettre la chaîne sous tension et commencer la lecture.

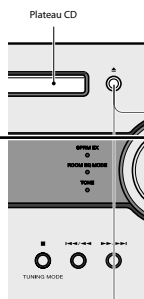

1 Appuyez sur la touche [▲] de l'unité principale pour ouvrir le plateau CD, puis chargez le CD.

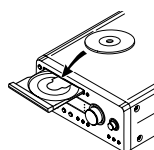

- Chargez le disque de sorte que le côté avec l'étiquette soit tourné vers le haut et que le disque soit bien installé sur le plateau.

2 Appuyez sur la touche [▲] de l'unité principale pour fermer le plateau CD.

Le message "REALISE" clignote lorsque l'unité lit les informations sur le CD.

3 Appuyez sur la touche [CD] pour lire.

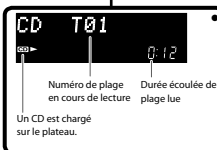

- La chaîne affiche des informations de texte telles que les noms de plage et les noms d'albums pour les disques CD-TEXT.



- Lorsque vous lisez les types de disque suivants, les numéros de plages risquent de ne pas s'afficher correctement.

- Disques enregistrés en mode Mix*
- Disques enregistrés en plusieurs sessions
- Disques enregistrés en formats mixtes constitués du format CD-DA et des formats qui ne sont pas des données musicales

* Le mode Mix est un mode dans lequel le format CD-DA est combiné à un fichier audio tel qu'un fichier MP3, WMA ou AAC.

Explication des procédures de l'unité principale

Explication des procédures de la télécommande

Fonctions associées utiles

- Informations associées
- Réglage du niveau d'entrée du lecteur audio numérique → P46
 - Réglages audio → P47 et suivantes

D.AUDIO

■ Opérations en cours de lecture du lecteur audio numérique



Lecture des plages du dossier précédent/suivant

Pour revenir au dossier précédent, appuyez sur la touche [PREV].
 Pour aller au dossier suivant, appuyez sur la touche [NEXT].
 ● Ces fonctions risquent de ne pas être opérationnelles sur certains modèles de lecteur audio numérique.

Avance/retour

Maintenez la touche [I-◀◀] ou [▶▶I] enfoncée. Maintenez la touche [I-◀◀/◀◀I] ou [▶▶/▶▶I] enfoncée.

Pause et reprise de la lecture

Appuyez sur la touche [D.AUDIO▶/II]. Appuyez sur la touche [D.AUDIO▶/II].

Arrêt de la lecture

Appuyez sur la touche [■]. Appuyez sur la touche [■].

Saut de plages/ retour vers une plage précédente/ retour au début

Sauter une plage

Appuyez sur la touche [▶▶I]. Appuyez sur la touche [▶▶/▶▶I].

Revenir à la plage précédente

Appuyez au moins deux fois de suite sur la touche [I-◀◀]. Appuyez au moins deux fois de suite sur la touche [I-◀◀/◀◀I].

Revenir au début de la plage

Appuyez une fois sur la touche [I-◀◀]. Appuyez une fois sur la touche [I-◀◀/◀◀I].



Icônes de fonctionnement



Pour expliquer la procédure de lecture des CD.



Pour expliquer la procédure d'utilisation de la radio.



Pour expliquer la procédure d'utilisation des composants externes.



Pour expliquer la procédure d'utilisation des lecteurs audio numériques.



Pour expliquer le réglage de la qualité sonore.



Pour expliquer l'installation des composants.



Pour expliquer l'entretien de la chaîne.

Opération élémentaire

Cette section décrit des procédures de base d'utilisation de la chaîne, telles que la syntonisation de la radio et la lecture audio à partir d'un lecteur CD audio numérique et d'un composant externe.

Préparations

Vérifiez les connexions. (P.10-13)

Gardez la télécommande à portée de main. (P.17)

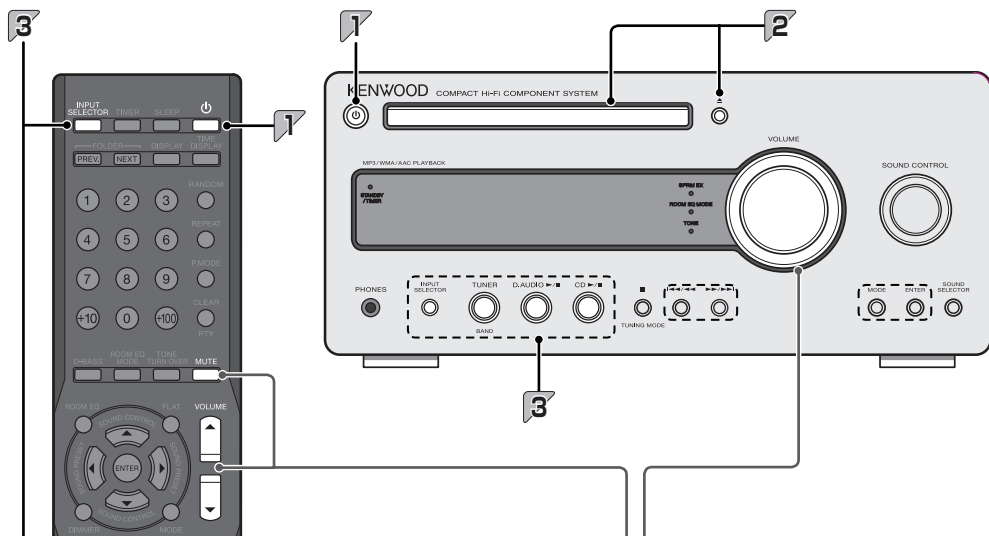

■ Réglage du volume

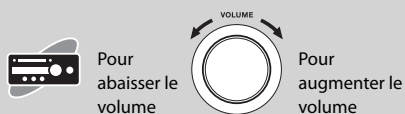

■ Coupure du son



- Appuyez sur cette touche pour rétablir le son.

1

Mettez la chaîne sous tension (hors tension).

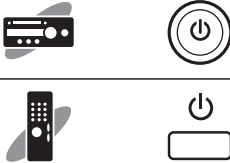

- Vous pouvez également mettre la chaîne sous tension en appuyant sur la touche **[TUNER/BAND]**, **[D.AUDIO ►/||]**, **[CD ►/||]** ou **[INPUT SELECTOR]**.
- Une pression sur la touche Marche/Arrêt [⏻] lorsque l'appareil est sous tension, le met hors tension (mode de veille).

2

Insérez un disque (pour l'écoute d'un CD).

Pour utiliser d'autres composants pour la lecture, passez à l'étape 3.

Ouvrez le plateau.



Appuyez sur la touche [▲].
(Présente uniquement sur l'unité principale.)

Insérez un CD.

Insérez un CD avec l'étiquette tournée vers le haut.

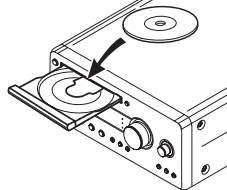

Refermez le plateau.



3

Lancez la lecture.

Appuyez sur la touche de Lecture/Pause pour la source d'entrée. Voir "Procédures par source d'entrée" (P.25–46) pour plus d'informations.



- Vous pouvez régler votre qualité sonore préférée. Voir "Réglages audio" (P.47–60) pour plus d'informations.

Informations importantes

Formats de disque pris en charge

Disque	Icône dans le présent manuel	Explication
CD audio disponibles dans le commerce		<ul style="list-style-type: none">● Il est possible que vous ne puissiez pas lire les disques qui ne sont pas conformes à la norme CD, tels que les CD à contrôle de transfert.
CD-R/CD-RW enregistrés au format CD-DA		<ul style="list-style-type: none">● Les disques doivent être finalisés au cours de l'écriture.
Fichiers MP3/WMA/AAC enregistrés sur des CD-ROM/CD-R/CD-RW		<ul style="list-style-type: none">● Les disques doivent être finalisés au cours de l'écriture.● Dans le présent manuel, les fichiers MP3, WMA et AAC sont collectivement appelés des "fichiers audio".

● En fonction de l'équipement ou du mode d'enregistrement utilisé pour enregistrer sur un CD-ROM, un CD-R ou un CD-RW, et du type de CD-ROM, CD-R ou CD-RW utilisé, il est possible que vous ne puissiez pas lire le disque sur cette chaîne.

Précautions à prendre lors de l'écriture de données sur les disques

- Les disques enregistrés en mode écriture par paquets ou au format UDF (Universal Disc Format) ne peuvent pas être lus.
- Lors de l'écriture de données sur un disque, fermez toujours la session ou finalisez le disque. Les disques qui n'ont pas été finalisés ou dont les sessions n'ont pas été fermées risquent de ne pas être lus correctement.
- Selon les spécifications du logiciel d'écriture utilisé, les noms de dossiers et noms de fichiers enregistrés risquent de ne pas s'afficher correctement.
- La lecture de disques multi-session ou de disques qui contiennent un grand nombre de dossiers peut mettre plus de temps à se lancer que celle d'un disque normal.
- Si vous écrivez des fichiers audio et des plages de CD musicaux (format CD-DA) sur le même disque, le disque risque de ne pas être lu correctement.
- Avant d'écrire des fichiers audio sur un disque, vérifiez que les fichiers seront correctement lus sur le PC utilisé pour écrire les fichiers.
Une fois l'écriture terminée, vérifiez que les fichiers écrits sont correctement lus.
- Utilisez les extensions de fichier (mp3, wma, m4a) correctes dans les noms des fichiers audio. Les fichiers sans extensions de fichier ne seront pas lus. De plus, n'utilisez pas d'extensions de fichier audio (mp3, wma, m4a) pour les fichiers qui n'en sont pas.
Pour obtenir davantage d'informations sur les extensions de fichiers, voir "Fichiers audio pris en charge" à droite.

Fichiers audio pris en charge

Sur cette chaîne, vous pouvez lire les CD-ROM, CD-R et CD-RW contenant les types de fichiers audio énumérés ci-dessous (MP3, WMA et AAC).

Fichiers MP3

Formats de fichier : MPEG 1 Audio Layer 3/ MPEG 2 Audio Layer 3/ MPEG 2 Audio Layer 3, taux d'échantillonnage inférieur (MPEG 2.5)

Extension : .mp3

Fréquence d'échantillonnage :

MPEG 1 Audio Layer 3 : 32 kHz/ 44,1 kHz/ 48 kHz

MPEG 2 Audio Layer 3 : 16 kHz/ 22,05 kHz/ 24 kHz

MPEG 2.5 : 8 kHz/ 11,025 kHz/ 12 kHz

Débit binaire :

MPEG 1 Audio Layer 3 : 32 kbit/s – 320 kbit/s

MPEG 2 Audio Layer 3 : 8 kbit/s – 160 kbit/s

MPEG 2.5 : 8 kbit/s – 160 kbit/s

Fichiers WMA

Format de fichier : Compatible Windows Media™ Audio

Extension : .wma

Fréquence d'échantillonnage : 32 kHz/ 44,1 kHz/ 48 kHz

Débit binaire : 48 kbit/s – 192 kbit/s

- Les fichiers créés à l'aide des fonctions du Windows Media™ Player 9 ou supérieur ne peuvent pas être lus.
 - WMA Professional
 - WMA Lossless
 - WMA Voice

Fichiers AAC

Format de fichier : MPEG-4 AAC (créé sous iTunes™ 4.1 à 7.3)

Extension : .m4a

Fréquence d'échantillonnage : 16 kHz/ 22,05 kHz/ 24 kHz/ 32 kHz/ 44,1 kHz/ 48 kHz

Débit binaire : 32 kbit/s – 320 kbit/s

- Les fichiers codés à l'aide d'un codeur sans perte Apple ne peuvent pas être lus.

Formats de disque

ISO 9660 Niveau 1

ISO 9660 Niveau 2

Joliet

Romeo

Limitations du nombre de fichiers sur les disques

Nombre de fichiers/dossiers maxi. : 512 au total

Nombre de dossiers maxi. : 255

Fichiers par dossier : 255

Nombre maximal de caractères affichables

Noms de fichier : 64 (y compris l'extension de fichier)

Noms de dossier : 64

Affichage de l'étiquette (Titre/Album/Artiste)

ID3 v1.0/ 1.1: 30

ID3 v2.2/ 2.3/ 2.4: 128

- Cette chaîne peut afficher des caractères alphanumériques. D'autres types de caractères sont affichés sous forme d'astérisques (*).

Autres remarques

- Il convient de noter que, même lorsque les fichiers audio sont conformes aux normes ci-dessus, la lecture peut échouer en raison de facteurs tels que les caractéristiques du disque ou les conditions d'enregistrement.
- La lecture peut également échouer en fonction des spécifications du logiciel de codage ou des réglages utilisés pour le codage.
- Les fichiers DRM (Gestion des droits numériques) ne peuvent pas être lus.
- Les fichiers audio codés à l'aide de VBR (Taux d'échantillonnage variable) peuvent utiliser des débits binaires qui tombent en dehors de la plage prise en charge. Les fichiers audio avec des débits binaires en dehors de la plage prise en charge ne peuvent pas être lus.
- Apple et iTunes sont des marques commerciales de Apple Inc., enregistrées aux États-Unis et dans d'autres pays.
- Windows Media est une marque commerciale de Microsoft Corporation enregistrée aux États-Unis et dans d'autres pays.

Gestion des disques

Précautions de manipulation

Tenez les CD en faisant attention à ne pas toucher la surface de lecture.

Disques pouvant être lus sur la chaîne

Cette chaîne peut lire un CD (12 cm, 8 cm), CD-ROM, CD-R, CD-RW ou la partie audio d'un disque CD-EXTRA.

Remarques sur les CD-ROM/CD-R/CD-RW

Si le CD-ROM, CD-R ou CD-RW utilisé comporte une surface sur laquelle peut être imprimée une étiquette, il est possible que le disque ne puisse être sorti de la chaîne en raison de la surface collante de l'étiquette. Pour éviter un dysfonctionnement de la chaîne, n'utilisez pas un disque de ce type.

Précautions liées aux disques CD

Utilisez toujours des disques où figure l'indication . Un disque dépourvu de cette indication risque de ne pas pouvoir être lu correctement.

Le disque tourne à une vitesse élevée pendant la lecture. N'utilisez jamais un disque craquelé, rayé ou très déformé. Le lecteur risque d'être endommagé ou de fonctionner incorrectement.

Vous ne devez également jamais utiliser un disque n'ayant pas une forme circulaire, car il risque de provoquer un dysfonctionnement.

Remarques sur le transport ou le déplacement de la chaîne

Avant de transporter ou de déplacer cette chaîne, effectuez ce qui suit :

- ① Retirez le CD que contient l'appareil.
- ② Appuyez sur la touche **[CD▶/II]** et vérifiez que le message "CD NO DISC" est affiché.
- ③ Attendez quelques secondes, puis mettez la chaîne hors tension.
- ④ Si d'autres composants sont connectés à la chaîne, vérifiez qu'ils sont tous hors tension avant de débrancher les câbles.

Procédures par source d'entrée

Le présent chapitre décrit les procédures d'utilisation de chaque source d'entrée.

Pour obtenir davantage d'informations sur les réglages de la qualité sonore et les réglages des composants quelle que soit la source d'entrée, voir "Réglages audio" (P.47) et "Réglages des composants" (P.61).

Si un message d'erreur s'affiche ou en cas de problème, voir "Entretien" (P.71).



CD

- Lecture d'un CD 26
- Sélection d'un mode de lecture de dossier 31
- Mode de lecture programmée de CD 32
- Mode de lecture aléatoire de CD 34
- Mode de lecture répétée de CD 35

Réception de stations radio

- Ecoute de la radio FM/AM 36
- Préréglage automatique de stations (AUTO MEMORY) 38
- Préréglage manuel de stations (Préréglage manuel) 39

RDS (Système de Données Radio)

- Affichage du nom de Service de Programme (PS) 40
- Recherche d'un type de programme souhaité (recherche PTY) ... 41

Composants externes

- Lecture à partir des composants externes 42
- Réglage du niveau d'entrée des composants externes 43

D.AUDIO

- Lecture à partir d'un lecteur audio numérique 44
- Réglage du niveau d'entrée du lecteur audio numérique ... 46



CD

Lecture d'un CD. Vous pouvez utiliser la lecture de dossier, la lecture programmée, la lecture aléatoire et la lecture répétée comme la lecture normale.

Lecture d'un CD

Charger et lire un CD.

- Si vous avez déjà chargé un disque, il vous suffit d'appuyer sur la touche [CD▶/II] pour mettre la chaîne sous tension et commencer la lecture.

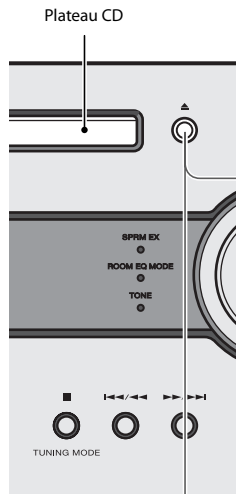

- 1 Appuyez sur la touche [▲] de l'unité principale pour ouvrir le plateau CD, puis chargez le CD.

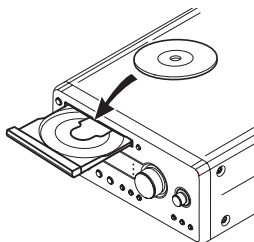

- Chargez le disque de sorte que le côté avec l'étiquette soit tourné vers le haut et que le disque soit bien installé sur le plateau.

- 2 Appuyez sur la touche [▲] de l'unité principale pour fermer le plateau CD.

Le message "READING" clignote lorsque l'unité lit les informations sur le CD.

- 3 Appuyez sur la touche [CD▶/II].



Numéro de page en cours de lecture

Durée écoulée de la page lue

Un CD est chargé sur le plateau.

- La chaîne affiche des informations de texte telles que les noms de page et les noms d'albums pour les disques CD-TEXT.



- Lorsque vous lisez les types de disque suivants, les numéros de pages risquent de ne pas s'afficher correctement.
 - Disques enregistrés en mode Mix*
 - Disques enregistrés en plusieurs sessions
 - Disques enregistrés en formats mixtes constitués du format CD-DA et des formats qui ne sont pas des données musicales

* Le mode Mix est un mode dans lequel le format CD-DA est combiné à un fichier audio tel qu'un fichier MP3, WMA ou AAC.

■ Opérations en cours de lecture d'un CD



Sélection d'un numéro de page

Pour lire la 17^{ème} page, appuyez sur la touche **[+10]**, puis sur la touche **[7]**.
 Pour lire la 30^{ème} page, appuyez trois fois sur la touche **[+10]**, puis appuyez sur la touche **[0]**.
 Pour lire la 105^{ème} page, appuyez sur la touche **[+100]**, puis sur la touche **[5]**.

Pause et reprise de la lecture

Appuyez sur la touche **[CD ► / II]**.

Arrêt de la lecture

Appuyez sur la touche **[■]**.

Avance/retour

Maintenez la touche **[◀◀] ou [▶▶]** enfoncée.

Saut de pages, retour vers une page précédente, retour au début

Pour revenir à la page précédente ou sauter la page suivante : Appuyez sur la touche **[I◀◀] ou [▶▶I]**.
 Pour revenir à une page précédente : Appuyez au moins deux fois de suite sur la touche **[I◀◀]**.
 Pour revenir au début d'une page : Appuyez une fois sur la touche **[I◀◀]**.



MP3/WMA/AAC

- Lorsque vous arrêtez la lecture en appuyant sur la touche **[■]**, la page en cours de lecture est enregistrée et une pression sur la touche **[CD ► / II]** relance la lecture depuis le début de cette page. (Fonction Reprendre)
- La fonction Reprendre fonctionne également si vous commutez sur une autre source d'entrée en cours de lecture.
- Pour annuler la fonction Reprendre, appuyez deux fois sur la touche **[■]**.

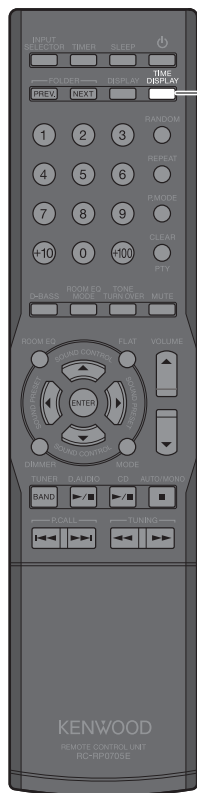

Commutation de l'affichage du temps

CD

L'affichage change comme illustré ci-dessous à chaque fois que vous appuyez sur la touche [TIME DISPLAY].

En cours de lecture de plage de CD/Lecture programmée/Lecture répétée de toutes les plages



En cours de lecture répétée d'une plage/lecture aléatoire

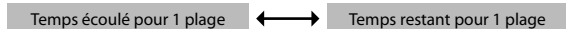

- Lorsque le temps affiché total est d'au moins 1000 minutes, "----:--" s'affiche.

MP3/WMA/AAC

Seul le temps écoulé d'une plage est affiché.

Informations associées

- Fichiers audio pris en charge → P.23
- Réglages audio → P.47 et suivantes

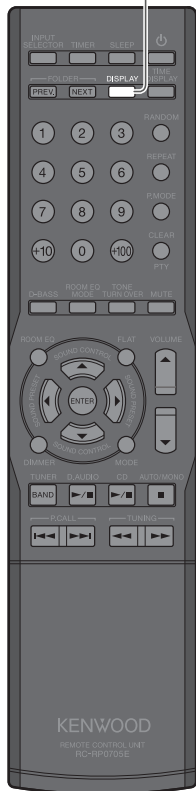

Sélection du mode d'affichage pour les CD-TEXT

CD

L'affichage change comme illustré ci-dessous à chaque fois que vous appuyez sur la touche **[DISPLAY]**.

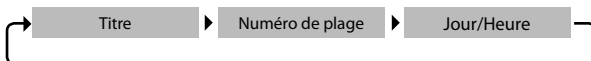

- Pour les disques qui ne prennent pas en charge les CD-TEXT, l'affichage commute entre le numéro de plage et le jour/l'heure.

Sélection du mode d'affichage des informations d'étiquette

MP3/WMA/AAC

Informations d'étiquette telles que les titres des plages, les noms d'artistes et les noms d'albums enregistrés sur les fichiers audio. L'affichage change comme illustré ci-dessous à chaque fois que vous appuyez sur la touche **[DISPLAY]**.

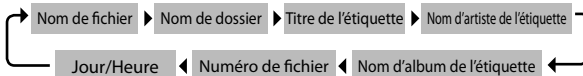

- Si aucune information d'étiquette "....." n'est affichée.
- En fonction des réglages et des spécifications du logiciel utilisé pour le codage, les informations d'étiquette risquent de ne pas s'afficher correctement.



■ Séquence de lecture de dossiers et de fichiers de pages

MP3/WMA/AAC

Lorsque vous lisez un disque contenant des fichiers audio enregistrés, les fichiers de pages du disque sont lus les uns à la suite des autres en commençant par les fichiers à la RACINE, tel qu'illustré sur le dessin.

Configuration du dossier échantillon

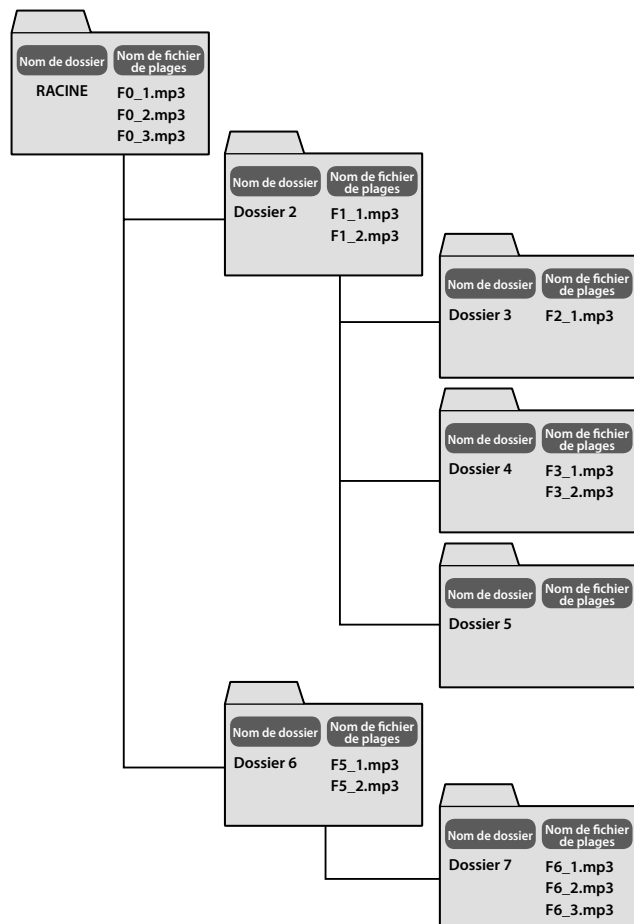

■ Séquence de lecture de fichiers de pages

Plage 1F0_1.mp3
 Plage 2F0_2.mp3
 Plage 3F0_3.mp3
 Plage 4F1_1.mp3
 Plage 5F1_2.mp3
 Plage 6F2_1.mp3
 Plage 7F3_1.mp3
 Plage 8F3_2.mp3
 Plage 9F5_1.mp3
 Plage 10F5_2.mp3
 Plage 11F6_1.mp3
 Plage 12F6_2.mp3
 Plage 13F6_3.mp3



- Si un dossier enregistré ne contient aucune plage, ce dossier ne peut pas être sélectionné.
- L'ajout d'un numéro compris entre "01" et "99" au début de chaque nom de fichier avant d'enregistrer les fichiers sur le disque vous permet de régler la séquence de lecture.

**Informations
associées**

- Fichiers audio pris en charge → P.23
- Mode de lecture aléatoire de CD → P.34
- Mode de lecture répétée de CD → P.35
- Réglages audio → P.47 et suivantes

Sélection d'un mode de lecture de dossier

MP3/WMA/AAC

Ce mode ne lit que les fichiers du dossier sélectionné.

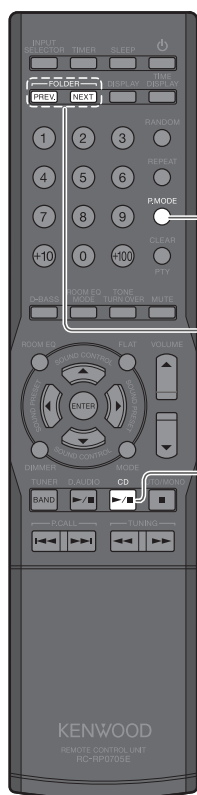
1

Appuyez sur la touche [P.MODE] pour sélectionner le mode de lecture de dossier.

Appuyez sur la touche [P.MODE] pour sélectionner le mode de lecture programmée.

2

Appuyez sur la touche [PREV.] ou [NEXT] pour sélectionner le dossier à lire.

3

Appuyez sur la touche [CD▶/II] pour commencer la lecture.

Mode de lecture programmée de CD

Ce mode vous permet de lire de manière sélective vos plages préférées sur un CD (jusqu'à 32 plages).

- Appuyez sur la touche [CD▶/■] pour commuter la source d'entrée sur CD. La lecture commence lorsque vous commutez la source d'entrée, il vous suffit d'appuyer sur la touche [■] pour arrêter la lecture.
- Si vous lisez déjà le CD, appuyez sur la touche [■] pour arrêter la lecture.

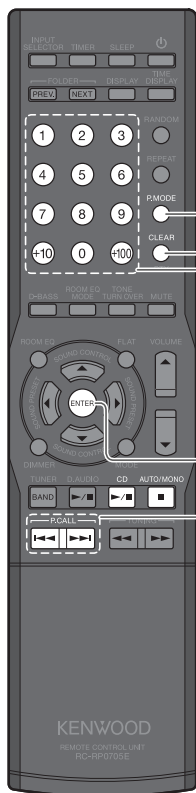

CD

Appuyez sur la touche [P.MODE] pour sélectionner le mode de lecture programmée.

Le mode change comme illustré ci-dessous à chaque fois que vous appuyez sur la touche.

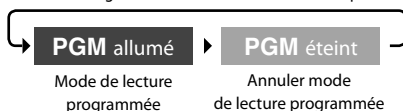

MP3/WMA/AAC

1 Appuyez sur la touche [P.MODE] pour sélectionner le mode de lecture programmée.

Appuyez sur la touche [P.MODE] pour sélectionner le mode de lecture programmée.



2 Sélectionnez le dossier à utiliser pour la lecture programmée.

■ Sélection à l'aide des touches numérotées

Pour sélectionner le numéro de dossier 17, appuyez sur la touche [+10], puis sur la touche [7].
 Pour le numéro de dossier 30, appuyez trois fois sur la touche [+10], puis sur la touche [0].
 Pour le numéro de dossier 105, appuyez sur la touche [+100], puis sur la touche [5].

▶ Appuyez sur la touche [ENTER].

■ Sélection à l'aide de la touche [◀◀] ou [▶▶]

F158 Music 1
 CD PGM

▶ Appuyez sur la touche [ENTER].

Lorsque le numéro de dossier 158 est sélectionné

- Si vous entrez une information incorrecte, appuyez sur la touche [CLEAR] avant d'appuyer sur la touche [ENTER], puis entrez de nouveau l'information.
- Appuyez sur la touche [ENTER] dans les 20 secondes qui suivent la sélection d'un dossier.

- Mode de lecture répétée de CD → P.35

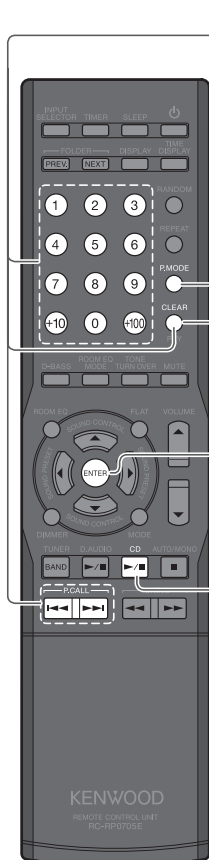

2 Appuyez sur une touche numérotée ou sur la touche [◀▶] / [▶▶◀] pour sélectionner la plage ou le fichier que vous souhaitez écouter.

CD

CD T10→P01
PGM

Lorsque le numéro de plage 10 est sélectionné en tant que plage programmée 1

MP3/WMA/AAC

T005 Rainy D
PGM

Lorsque le numéro de fichier 5 est sélectionné

- Si vous entrez une information incorrecte, appuyez sur la touche [CLEAR] avant de passer à l'étape 3, puis entrez de nouveau l'information.
- Passez à l'étape 3 dans les 20 secondes qui suivent la sélection d'une plage ou d'un fichier.

3 Appuyez sur la touche [ENTER].

4 Pour sélectionner au moins deux plages, répétez les étapes 2 et 3 (CD), ou les étapes 1-2 à 3 (MP3/WMA/AAC).

- Vous pouvez sélectionner jusqu'à 32 plages. Si vous essayez de sélectionner davantage de plages, le message "CD PGM FULL" s'affiche.

5 Appuyez sur la touche [CD▶/||] pour commencer la lecture.

■ Pour annuler le mode Programme

Arrêtez la lecture et appuyez sur la touche [P.MODE] de sorte que "PGM" n'est plus affiché. Ceci efface le programme sélectionné.

■ Pour effacer une plage programmée

Arrêtez la lecture, puis appuyez sur la touche [CLEAR]. A chaque pression sur la touche, la dernière plage programmée est effacée.

■ Pour ajouter davantage de plages ultérieurement

Si vous lisez déjà un CD, arrêtez la lecture et réalisez les étapes 2 et 3 (CD) ou les étapes 1-2 à 3 (MP3/WMA/AAC).



- Si vous mettez la chaîne hors tension ou retirez le CD pour lequel la lecture programmée est définie, les informations du programme spécifié sont effacées.



Mode de lecture aléatoire de CD

Ce mode lit les plages du CD en cours ou celles d'un dossier selon une séquence aléatoire.

- Si "PGM" est allumé, éteignez-le en appuyant sur la touche [P.MODE] lorsque la lecture est arrêtée.

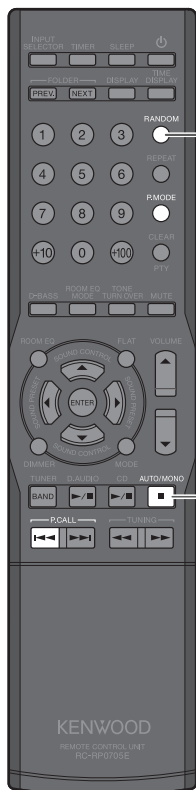

1 Appuyez sur la touche [RANDOM].

Le mode change comme illustré à chaque fois que vous appuyez sur la touche.

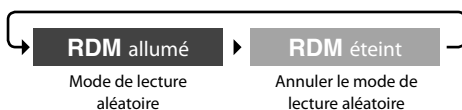

■ Pour annuler le mode de lecture aléatoire

Appuyez sur la touche [RANDOM] de sorte que "RDM" n'est plus affiché.

Une pression sur la touche [■] en cours de lecture aléatoire annule le mode de lecture aléatoire et arrête la lecture.



- Au cours de la lecture de dossier, ce mode lit les fichiers du dossier dans un ordre aléatoire.
- Une pression sur la touche [I◀◀] permet de revenir au début de la plage en cours de lecture.

Mode de lecture répétée de CD

Ce mode lit les pages d'un CD de manière répétée.

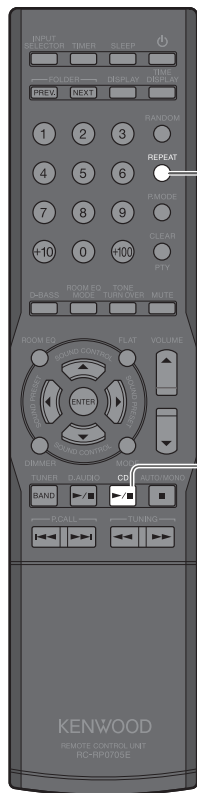

1

Appuyez sur la touche [CD ► / II] pour lire les pages que vous souhaitez répéter.

2

Appuyez sur la touche [REPEAT] pour commencer la lecture répétée.

Le mode change comme illustré à chaque fois que vous appuyez sur la touche.



■ Pour annuler le mode de lecture répétée

Appuyez sur la touche [REPEAT] de sorte que "REPEAT" n'est plus affiché.



- Si vous appuyez sur la touche [REPEAT] en cours de lecture de dossier, "REPEAT" et "CD" s'allument et la lecture répétée de toutes les pages commence pour les pages du dossier.
- Si vous appuyez sur [REPEAT] en cours de lecture programmée, "REPEAT" et "PGM" s'allument et la lecture répétée commence pour les pages sélectionnées.
- Si vous appuyez sur [REPEAT] en cours de lecture aléatoire, "REPEAT" et "RDM" s'allument et la lecture aléatoire commence selon une séquence différente une fois que la séquence aléatoire en cours est terminée. Si vous utilisez la lecture de dossier, les pages du dossier sont lues de manière aléatoire dans une séquence différente.



Réception de stations radio

Cette section décrit comment écouter la radio FM/AM et régler les stations radio.

Ecoute de la radio FM/AM

- Une simple pression sur [TUNER/BAND] met la chaîne sous tension et vous permet d'écouter la radio

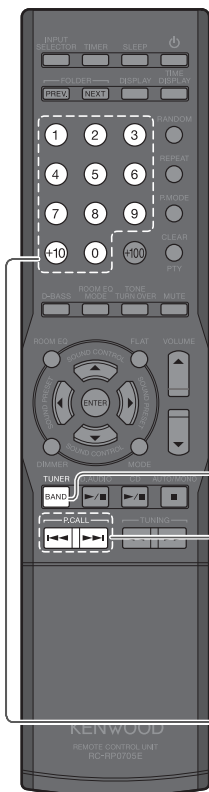

1 Appuyez sur la touche [TUNER/BAND] pour sélectionner "FM" ou "AM".

A chaque pression sur la touche, la bande commute entre "FM" et "AM".

2 Sélectionnez une station.

Sélection parmi des stations enregistrées (Appel de pré réglage)

Sélectionnez une station que vous avez enregistrée.

- Voir P.38, 39 pour obtenir davantage d'informations sur les pré réglages.

■ Sélection à l'aide des touches [P.CALL]

Pour afficher la station enregistrée suivante : Appuyez sur la touche [I◀◀] ou [▶▶I].

Pour faire défiler la séquence de stations enregistrées à des intervalles d'environ 0,5 secondes : Appuyez sur la touche [I◀◀] ou [▶▶I] et maintenez-la enfoncée.

■ Sélection à l'aide des touches numérotées

Pour sélectionner P17, appuyez sur la touche [+10], puis sur la touche [7].

Pour sélectionner P23, appuyez deux fois sur la touche [+10], puis appuyez sur la touche [3].

Informations associées

- Préréglage automatique de stations (AUTO MEMORY) → P.38
- Préréglage manuel de stations (Préréglage manuel) → P.39
- Réglages audio → P.47 et suivantes

Sélection parmi des stations qui ne sont pas enregistrées (syntonisation automatique/manuelle)

1 Sélectionnez la syntonisation automatique ou la syntonisation manuelle.



Appuyez sur la touche [AUTO/MONO].



Appuyez sur la touche [TUNING MODE].

Le mode change comme illustré à chaque fois que vous appuyez sur la touche.

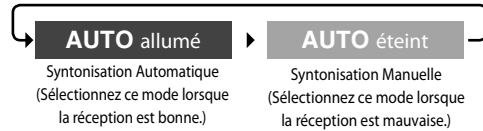

2 Sélectionnez une station.



Appuyez sur la touche [TUNING ◀◀/▶▶].



Appuyez sur la touche [◀◀/▶▶] ou [◀◀/▶▶].

Lorsque la station est syntonisée, "TUNED" s'allume sur l'affichage. Si vous recevez un signal stéréo, "ST" s'allume également.

■ Utilisation de la syntonisation automatique

La radio syntonise automatiquement la station suivante à chaque pression sur la touche. Répétez cette étape jusqu'à la syntonisation de votre station préférée.

■ Utilisation de la syntonisation manuelle

Appuyez sur la touche jusqu'à la syntonisation de la station souhaitée ou jusqu'à atteindre la fréquence souhaitée.

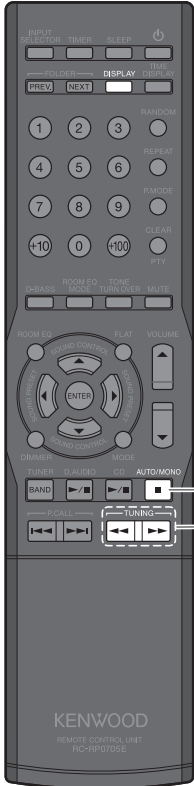

- Aucun son n'est délivré lorsque la syntonisation automatique/manuelle est en cours.
- La syntonisation automatique permet d'obtenir une réception stéréo alors que la syntonisation manuelle permet d'obtenir une réception monaurale.
- L'affichage change comme illustré ci-dessous à chaque fois que vous appuyez sur la touche [DISPLAY].

FM :

Nom de service de programme → N° de préréglage → Jour/heure

Lorsque le nom de service de programme n'est pas enregistré :

N° de préréglage → "NO PS" → Jour/heure

AM :

N° de préréglage → Jour/heure

Préréglage automatique de stations (AUTO MEMORY)

- Vous pouvez préréglager jusqu'à 40 stations sur la chaîne.
- Pour utiliser la fonction RDS, les stations doivent être mémorisées au moyen de AUTO MEMORY.

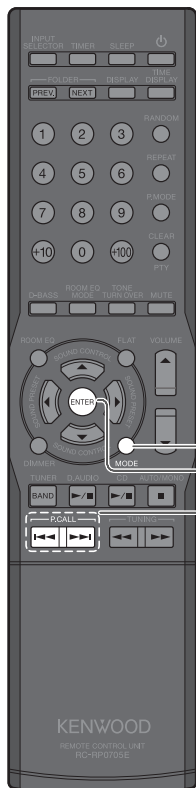

1 Appuyez sur la touche [MODE].

2 Sélectionnez "AUTO MEMORY".

Appuyez sur la touche [◀◀] ou [▶▶].

AUTO MEMORY

Appuyez sur la touche [ENTER].

- "AUTO MEMORY" clignote sur l'affichage et les stations radio qui peuvent être reçues sont préréglées automatiquement.
- Une fréquence de préréglage peut être réécrite plus tard.



- Les stations RDS ont la priorité pendant le préréglage automatique. S'il reste de la mémoire après le préréglage, cet appareil continue en préréglant des stations FM et AM normales.
- Les stations de diffusion qui ne peuvent pas être préréglées avec AUTO MEMORY doivent être réglées au moyen du préréglage manuel. (P. 39)

Préréglage manuel de stations (Préréglage manuel)

1 Sélectionnez la station que vous souhaitez écouter.

- Recevez une station par syntonisation automatique ou manuelle. (P.37)
- Pour mémoriser une station RDS, attendez que le nom d'une station apparaisse sur l'affichage avant d'exécuter l'étape 2.



2 Appuyez sur la touche [ENTER].



3 Sélectionnez le numéro de préréglage souhaité (P01 à P40).

- Sélection à l'aide des touches [P.CALL]
Appuyez sur la touche [I◀◀] ou [▶▶I].
- Sélection à l'aide des touches numérotées

Pour sélectionner P17, appuyez sur la touche [+10], puis sur la touche [7].
Pour sélectionner P23, appuyez deux fois sur la touche [+10], puis appuyez sur la touche [3].

Le numéro de préréglage sélectionné s'affiche.



- Si le numéro de préréglage sélectionné enregistre déjà une station, la station existante sera effacée par la nouvelle station sélectionnée.

4 Appuyez sur la touche [ENTER].



- Pour préréglage d'autres stations, répétez les étapes 1 à 4 pour chacune d'entre elles.

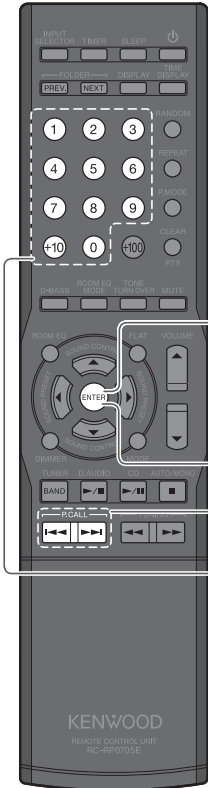



RDS (Système de Données Radio)

Cette chaîne est conçue pour une réception RDS, elle peut extraire les informations du signal émis pour l'utiliser avec différentes fonctions telles que l'affichage automatique du nom de la station.

- Sélectionnez la bande FM.
- Effectuez la mise en mémoire automatique des fréquences des stations RDS. (P.38)

Affichage du nom de Service de Programme (PS)

Lorsque des signaux RDS sont reçus, le nom de la station s'affiche automatiquement.



- L'indicateur "RDS" s'allume lors de la réception d'un signal codé RDS.

■ Pour commuter les affichages

Appuyez sur la touche **[DISPLAY]**.

- Le mode change comme illustré ci-dessous à chaque fois que vous appuyez sur la touche.

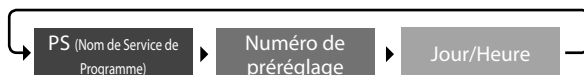

- Certaines stations peuvent n'être pas disponibles dans certaines régions ou pays, ou peuvent avoir reçu une appellation différente.

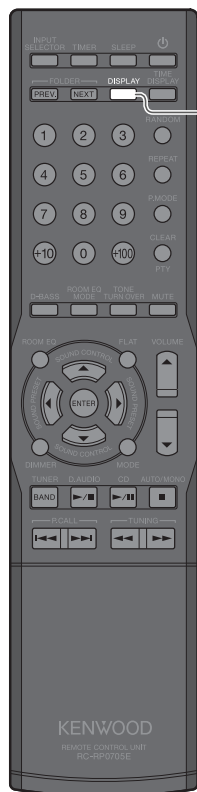

Recherche d'un type de programme souhaité (recherche PTY)

Le syntoniseur recherche automatiquement une station qui est en cours de diffusion d'un type de programme spécifié (genre).

1 Appuyez sur la touche [PTY].



- Le type de programme est affiché lorsque les signaux d'émission RDS sont reçus. Lorsque les données PTY ne sont pas envoyées, ou lorsque la station n'est pas une station RDS, l'affichage indique "None" (rien).

2 Appuyez sur la touche [◀◀] or [▶▶] pour sélectionner le type de programme souhaité.

- Faites la sélection quand "PTY" est allumé.
- Utilisez l'aide-mémoire du tableau des types de programmes ci-dessous.

Tableau des types de programmes

Nom de type de programme	Affichage	Nom de type de programme	Affichage
Pop	Pop M	Météo	Weather
Rock	Rock M	Finance	Finance
Musique d'ambiance	Easy M	Programmes pour enfants	Children
Classique détente	Light M	Affaires sociales	Social
Classique sérieux	Classics	Religion	Religion
Autres musiques	Other M	Appel en ligne	Phone In
Actualités	News	Voyages	Travel
Juridique	Affairs	Loisirs	Leisure
Informations	Info	Jazz	Jazz
Sport	Sport	Country	Country
Education	Educate	Musique folklorique	Nation M
Feuilletons	Drama	Musique rétro	Oldies
Culture	Culture	Folk	Folk M
Science	Science	Documentaires	Document
Varié	Varied		

3 Appuyez sur la touche [PTY].

- Aucun son n'est délivré alors que "PTY" clignote.
- Si un programme du type souhaité est trouvé, ce programme est capté et l'affichage du nom de type de programme change à l'affichage du nom de station.

■ Pour annuler une recherche PTY

Appuyez sur la touche [PTY].



- Lorsqu'un type de programme ne peut pas être trouvé, "NO PROGRAM" clignote, et l'affichage revient à l'affichage d'origine après quelques secondes.

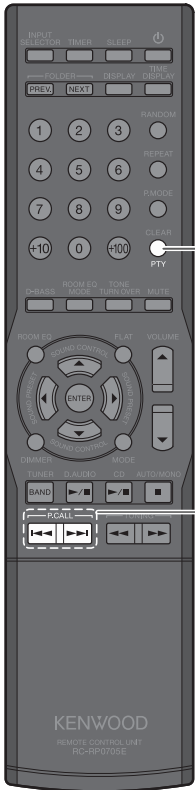



Composants externes

Vous pouvez lire les plages en connectant les composants externes à la chaîne.

Lecture à partir des composants externes

Connectez le composant externe à la chaîne tel que décrit dans “Connexion des autres accessoires (Eléments disponibles dans le commerce)” (P.12).

- Lors de la connexion des composants externes, mettez d’abord hors tension cette chaîne et les composants externes.
- Consultez également le mode d’emploi du composant externe à connecter.

1 Appuyez sur la touche [INPUT SELECTOR] pour sélectionner la source d’entrée à utiliser pour la lecture.

La source d’entrée change comme illustré ci-dessous à chaque fois que vous appuyez sur la touche.



- Lorsqu’un composant numérique est sélectionné, la fréquence d’échantillonnage du signal d’entrée s’affiche.
- Le R-K711 lit les signaux numériques PCM (32 kHz – 96 kHz).

2 Commencez la lecture sur le composant externe connecté.

Commencez la lecture à l’aide des commandes du composant externe connecté.

3 Ajustez le niveau de volume.

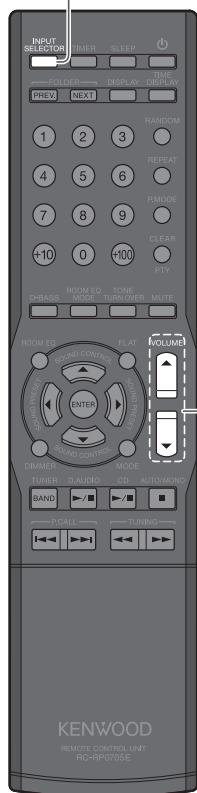

- Connexion des autres accessoires (Éléments disponibles dans le commerce) → P.12
- Réglages audio → P.47 et suivantes

Réglage du niveau d'entrée des composants externes

Utilisez la procédure ci-dessous pour régler le niveau d'entrée du composant externe connecté à la borne [PHONO IN], [TAPE PLAY IN] ou [AUX IN].

Utilisez ce réglage lorsque le volume d'un composant externe est sensiblement supérieur ou inférieur à celui d'autres sources d'entrée avec le même réglage de volume.

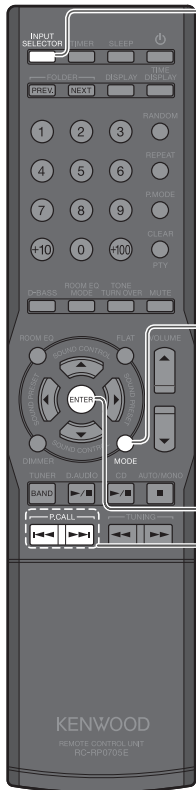

1 Appuyez sur la touche [INPUT SELECTOR] pour ajuster le niveau d'entrée.

Vous pouvez régler le niveau d'entrée pour chacune des sources PHONO, TAPE et AUX.

2 Appuyez sur la touche [MODE].

3 Sélectionnez "INPUT LEVEL".

Appuyez sur la touche [◀◀] ou [▶▶].

INPUT LEVEL



Appuyez sur la touche [ENTER].

4 Réglez le niveau d'entrée.

Appuyez sur la touche [◀◀] ou [▶▶].

INPUT LEVEL
-3



Appuyez sur la touche [ENTER].

- Vous pouvez ajuster le niveau d'entrée dans une plage comprise entre -3 et +5.



- Si vous ajustez le niveau d'entrée pour PHONO ou AUX, le niveau de sortie de la borne [TAPE REC OUT] change également.



D.AUDIO

Vous pouvez connecter un lecteur audio numérique Kenwood (appelé ci-après "lecteur audio numérique") à la chaîne et l'utiliser pour lire les pages.

Lecture à partir d'un lecteur audio numérique

Utilisez cette procédure pour connecter un lecteur audio numérique à la chaîne et l'utiliser pour lire les pages.

- Lors de la connexion du lecteur audio numérique, mettez d'abord hors tension la chaîne et le lecteur audio numérique.
- Consultez également le mode d'emploi du lecteur audio numérique à connecter.
- La connexion du lecteur audio numérique à l'aide du câble dédié vous permet d'utiliser le lecteur audio numérique à l'aide de l'unité principale ou de la télécommande.

Lecteurs audio numériques Kenwood compatibles

Lecteur audio HDD	Lecteur audio à mémoire
HD20GA7	M1GC7



- 1 Connectez le lecteur audio numérique à la borne [D.AUDIO IN] située sur le panneau arrière de l'unité principale.**

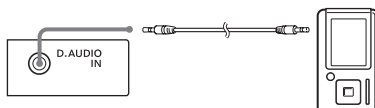

- 2 Mettez le lecteur audio numérique sous tension.**

- 3 Appuyez sur la touche [D.AUDIO ► / II] pour commencer la lecture.**

- Une simple pression sur la touche [D.AUDIO ► / II] met la chaîne sous tension et lance la lecture.
- Si le lecteur audio numérique n'est pas connecté à l'aide du câble dédié, utilisez les commandes du lecteur audio numérique connecté.



- Si vous utilisez le câble dédié pour la connexion, les réglages de volume et de qualité sonore sur le lecteur audio numérique sont désactivés.
- Lorsque vous avez terminé d'utiliser le lecteur audio numérique, débranchez le câble de connexion du lecteur de la borne [D.AUDIO IN].

Informations associées

- Réglage du niveau d'entrée du lecteur audio numérique → P.46
- Réglages audio → P.47 et suivantes

■ Opérations en cours de lecture du lecteur audio numérique



Lecture des plages du dossier précédent/ suivant

Pour revenir au dossier précédent, appuyez sur la touche **[PREV.]**.

Pour aller au dossier suivant, appuyez sur la touche **[NEXT]**.

- Ces fonctions risquent de ne pas être opérationnelles sur certains modèles de lecteur audio numérique.

Avance/retour

Maintenez la touche **[I-◀◀]** ou **[▶▶I]** enfoncée.

Maintenez la touche **[I-◀◀/◀◀I]** ou **[▶▶/▶▶I]** enfoncée.

Pause et reprise de la lecture

Appuyez sur la touche **[D.AUDIO▶/II]**.

Appuyez sur la touche **[D.AUDIO▶/II]**.

Arrêt de la lecture

Appuyez sur la touche **[■]**.

Appuyez sur la touche **[■]**.

Saut de plages/ retour vers une plage précédente/ retour au début

Sauter une plage

Appuyez sur la touche **[▶▶I]**.

Appuyez sur la touche **[▶▶/▶▶I]**.

Revenir à la plage précédente

Appuyez au moins deux fois de suite sur la touche **[I-◀◀]**.

Appuyez au moins deux fois de suite sur la touche **[I-◀◀/◀◀I]**.

Revenir au début de la plage

Appuyez une fois sur la touche **[I-◀◀]**.

Appuyez une fois sur la touche **[I-◀◀/◀◀I]**.

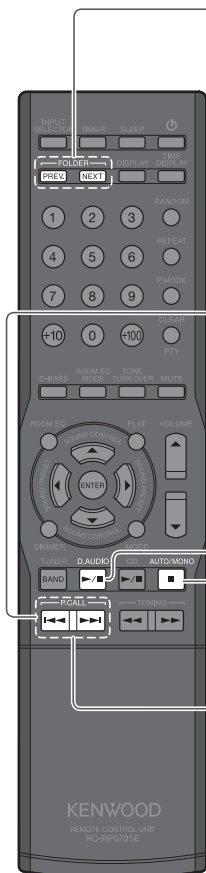

Réglage du niveau d'entrée du lecteur audio numérique

Utilisez la procédure ci-dessous pour ajuster le niveau d'entrée du composant externe connecté à la borne [D.AUDIO IN]. Utilisez ce réglage lorsque le volume d'un composant externe est sensiblement supérieur ou inférieur à celui d'autres sources d'entrée avec le même réglage de volume.

1 Appuyez sur la touche [D.AUDIO ►/II].

2 Appuyez sur la touche [MODE].

3 Sélectionnez "INPUT LEVEL".
Appuyez sur la touche [◀◀] ou [▶▶].

INPUT LEVEL

Appuyez sur la touche [ENTER].

4 Réglez le niveau d'entrée.
Appuyez sur la touche [◀◀] ou [▶▶].

INPUT LEVEL
- 3

Appuyez sur la touche [ENTER].

- Vous pouvez ajuster le niveau d'entrée dans une plage comprise entre -3 et +5.



- Si vous ajustez le niveau d'entrée pour D.AUDIO, le niveau de sortie de la borne [TAPE REC OUT] change également.

Réglages audio

Utilisez les procédures du présent chapitre pour spécifier les réglages de qualité sonore de la chaîne stéréo. Ces procédures vous permettent de régler la fonction d'égaliseur de pièce, qui permettra de mesurer les caractéristiques acoustiques de votre pièce et d'optimiser les effets acoustiques de la chaîne. Vous pouvez également utiliser la fonction d'égaliseur de son numérique de la chaîne pour personnaliser le son selon vos préférences.

ROOM EQ (Egaliseur de pièce)

- Réglage automatique des effets acoustiques de la pièce (AUTO ROOM EQ) 48
- Adaptation de l'effet acoustique aux conditions 51

Egaliseur de son numérique

- Ajustement des fréquences super graves (D-BASS) 52
- Ajustement des niveaux de gammes (TONE/TURN OVER)... 53

Préréglages sonores

- Enregistrement des effets sonores 56
- Utilisation des préréglages sonores 57
- Désactivation des effets de l'égaliseur (FLAT)..... 58

Supreme EX

- Réglage de la fonction Supreme EX 59

BALANCE

- Ajustement de la balance du volume des enceintes 60



ROOM EQ (Egaliseur de pièce)

Le système mesure le signal de test émis par les enceintes à l'aide du microphone fourni avec la chaîne et règle automatiquement l'effet acoustique optimal en fonction de la taille de la pièce et de l'emplacement de la chaîne. Vous pouvez également combiner ceci aux effets D-BASS et TONE/TURN OVER.

Réglage automatique des effets acoustiques de la pièce (AUTO ROOM EQ)

Le système mesure les caractéristiques acoustiques à l'aide du microphone fourni avec la chaîne et règle automatiquement les effets acoustiques suivants :

- Le délai d'émission des enceintes.
- Les écarts de volume entre les enceintes gauche et droite.
- Les caractéristiques de fréquence des enceintes et les caractéristiques acoustiques ambiantes.

Les enceintes émettent un signal de test très fort au cours de la mesure. Tenez bien compte de la gêne occasionnée auprès des voisins et des enfants, en particulier la nuit.

Ne pas installer d'obstacles entre les enceintes et le microphone.

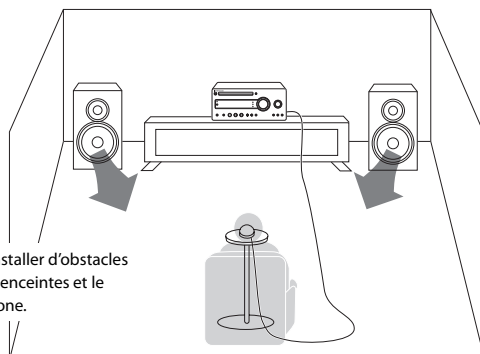

Mesure

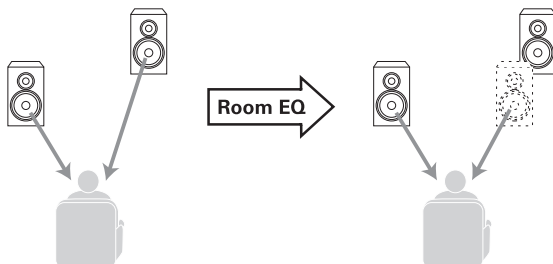

Effet de la fonction égaliseur de pièce

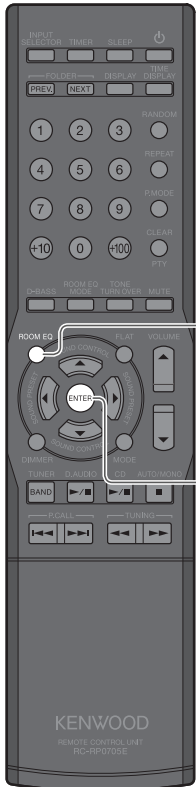

1 Branchez le microphone de l'égaliseur de pièce fourni avec la chaîne dans la prise [ROOM EQ MIC IN] située sur le panneau arrière de l'unité principale.

Voir "Connexions principales" (P.10) pour plus d'informations.

2 Installez le microphone dans la position d'écoute (au niveau des oreilles).

Faites en sorte qu'il n'y ait aucun obstacle entre le microphone et les enceintes lors de la mesure.

3 Appuyez sur la touche [ROOM EQ].

R. EQ START

Appuyez sur la touche [MODE].

Appuyez sur la touche [◀◀◀/▶▶▶] ou [▶▶/▶▶▶▶] pour sélectionner "ROOM EQ".

ROOM EQ

Appuyez sur la touche [ENTER].

R. EQ START

4 Appuyez sur la touche [ENTER].

- Au cours de l'installation, "R.EQ SETUP" s'affiche et l'indicateur "RoomEQ" clignote. Une fois l'installation terminée, "RoomEQ" arrête de clignoter et reste allumé.



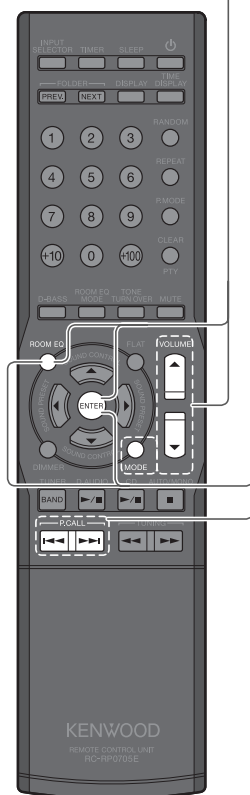

Annulation de l'installation automatique

Si vous appuyez sur la touche [ROOM EQ] ou [MODE] au cours de l'installation automatique, le message "R.EQ CANCEL?" s'affiche.

Si vous appuyez sur la touche [ENTER], "R.EQ CANCEL" s'affiche et l'installation est annulée. Une pression sur la touche [VOLUME] annule également l'installation automatique.

■ Annulation temporaire des caractéristiques définies automatiquement

- 1 Appuyez sur la touche [ROOM EQ].
- 2 Appuyez sur la touche [I◀◀] ou [▶▶I] pour sélectionner "R.EQ OFF".
- 3 Appuyez sur la touche [ENTER].

■ Restauration des caractéristiques annulées

- 1 Appuyez sur la touche [ROOM EQ].
- 2 Appuyez sur une touche [I◀◀] ou [▶▶I] pour sélectionner "R.EQ CALL".
- 3 Appuyez sur la touche [ENTER].



- L'installation automatique prend environ 1 minute à se terminer.
- Si le microphone de l'égaliseur de pièce n'est pas connecté ou si le casque est connecté, le message "CAN'T SETUP" s'affiche et la mesure échoue.
- Débranchez toujours le microphone de l'unité principale une fois que la mesure est terminée.
- En fonction des conditions dans lesquelles le système est utilisé, les effets de l'égaliseur de pièce risquent de ne pas être évidents.
- N'effectuez aucune autre opération au cours de l'installation automatique.

Adaptation de l'effet acoustique aux conditions

Réalisez d'abord la procédure "AUTO ROOM EQ" (P.48). Cette procédure vous permet alors de sélectionner le mode son d'après l'effet sonore sélectionné et d'après vos conditions d'écoute.

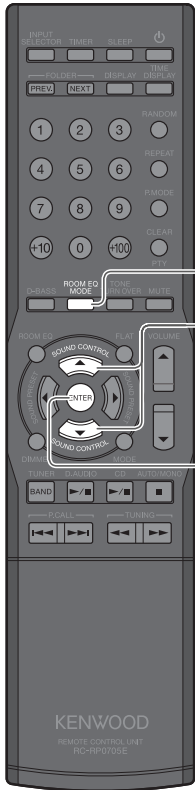

1 Appuyez sur la touche [ROOM EQ MODE].

Sélectionnez "ROOM EQ MODE" en appuyant sur la touche [SOUND SELECTOR].

2 Appuyez sur la touche [SOUND CONTROL] pour sélectionner le mode son.

Tournez le bouton [SOUND CONTROL] pour sélectionner le mode son.

L'affichage change comme illustré ci-dessous.

R.EQ NORMAL Ce mode reproduit fidèlement les résultats des mesures ROOM EQ.



R.EQ WIDE Ce mode vous permet d'écouter de la musique sans perte évidente de qualité sur une zone relativement grande centrée autour de la position de mesure.



R.EQ NIGHT Ce mode améliore la reproduction de musique très mélodique lorsque vous écoutez à bas volume, tard la nuit par exemple.



R.EQ LIVE Ce mode crée un environnement avec des réverbérations complexes, similaire à celui d'une salle de concert.



R.EQ VOCAL Ce mode permet une reproduction améliorée des voix et des discours.

● L'indicateur [ROOM EQ MODE] clignote lorsque le réglage est en cours.

3 Appuyez sur la touche [ENTER].

● L'indicateur [ROOM EQ MODE] s'allume lorsque "R.EQ WIDE", "R.EQ NIGHT", "R.EQ LIVE" ou "R.EQ VOCAL" est réglé et s'éteint lorsque "NORMAL" est réglé.



● L'indicateur "ROOM EQ MODE" ne fonctionne pas avant l'installation automatique ou lorsque "R.EQ OFF" est sélectionné.



Egaliseur de son numérique

Cette chaîne présente une fonction d'égaliseur de son numérique qui utilise un traitement numérique par processeur de signal numérique.

Ceci permet d'obtenir des réglages plus précis qui vous permettent de régler le son selon vos préférences.

Ajustement des fréquences super graves (D-BASS)

Cette fonction vous permet d'adapter l'effet des fréquences super graves selon vos préférences. Vous pouvez également combiner ceci aux effets ROOM EQ et TONE/TURN OVER.

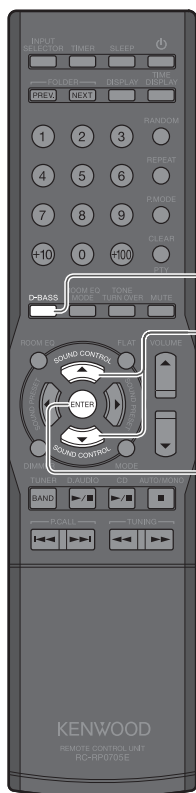

1 Appuyez sur la touche [D-BASS].

Sélectionnez "D-BASS" en appuyant sur la touche [SOUND SELECTOR].

2 Appuyez sur la touche [SOUND CONTROL] pour ajuster le niveau.

Tournez le bouton [SOUND CONTROL] pour ajuster le niveau.

D-BASS 4

- Alors que "D-Bass" clignote sur l'affichage, vous pouvez régler le niveau dans une plage comprise entre 0 et 10. Des numéros supérieurs entraînent des fréquences encore plus graves.
- "D-Bass" clignote alors que le réglage est en cours.

3 Appuyez sur la touche [ENTER].

- Si vous réglez le niveau 1 ou supérieur, "D-Bass" s'allume.



- Sans appuyer sur la touche [SOUND SELECTOR], tournez le bouton [SOUND CONTROL] de l'unité principale pour accéder aux réglages des super graves.

Ajustement des niveaux de gammes (TONE/TURN OVER)

Vous pouvez régler les fréquences des gammes des graves, moyenne et des aigus pour les adapter à vos préférences (TONE). Vous pouvez régler 3 niveaux d'ajustement encore plus fins sur les fréquences des gammes des graves, moyenne et des aigus (TURN OVER). Vous pouvez également combiner ceci aux effets des fonctions ROOM EQ et D-BASS.

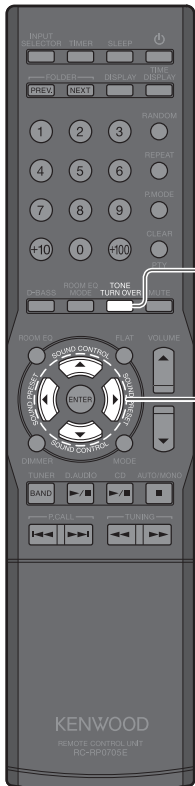
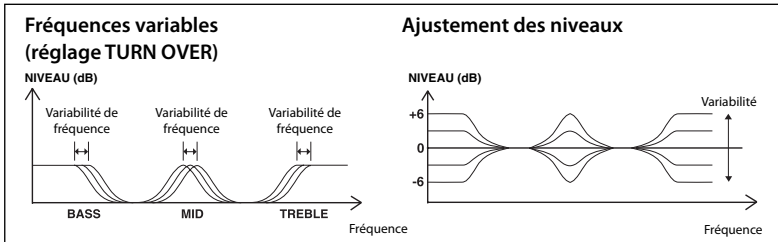

1



Appuyez sur la touche [TONE/TURN OVER].



Sélectionnez "BASS" en appuyant sur la touche [SOUND SELECTOR].

2



Appuyez sur la touche [SOUND PRESET] pour sélectionner la fréquence des graves (BASS) que vous souhaitez ajuster (Basse : 100 Hz ; Moyenne : 150 Hz ; Elevée : 200 Hz).

- Disponible uniquement sur la télécommande.

3



Réglez les graves (BASS) en appuyant sur la touche [SOUND CONTROL].



Réglez les graves (BASS) en tournant le bouton [SOUND CONTROL].

BASS +3
150 Hz

- L'indicateur [TONE] clignote lorsque le réglage est en cours. Alors que l'indicateur [TONE] clignote, vous pouvez ajuster le niveau sur une plage comprise entre -6 et +6.

Suite sur la page suivante

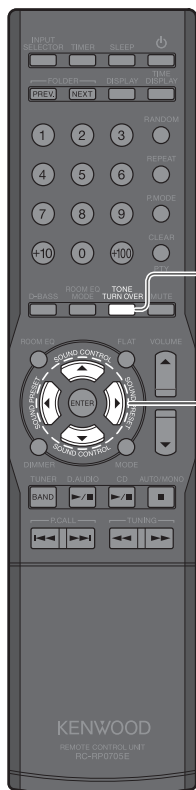

4



Appuyez sur la touche [TONE/TURN OVER].



Sélectionnez "MID" en appuyant sur la touche [SOUND SELECTOR].

5



Appuyez sur la touche [SOUND PRESET] pour sélectionner la fréquence de la gamme moyenne (MID) que vous souhaitez ajuster (Basse : 1 kHz ; Moyenne : 2 kHz ; Elevée : 3 kHz).

- Disponible uniquement sur la télécommande.

6



Réglez les fréquences moyennes (MID) en appuyant sur la touche [SOUND CONTROL].



Réglez les fréquences moyennes (MID) en tournant le bouton [SOUND CONTROL].



- L'indicateur [TONE] clignote lorsque le réglage est en cours. Alors que l'indicateur [TONE] clignote, vous pouvez ajuster le niveau sur une plage comprise entre -6 et +6.

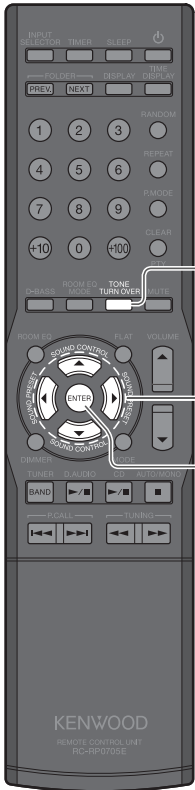

7

Appuyez sur la touche [TONE/TURN OVER].

Sélectionnez "TREBLE" en appuyant sur la touche [SOUND SELECTOR].

8

Appuyez sur la touche [SOUND PRESET] pour sélectionner la fréquence des aigus (TREBLE) que vous souhaitez ajuster (Basse : 5 kHz ; Moyenne : 7 kHz ; Elevée : 10 kHz).

- Disponible uniquement sur la télécommande.

9

Réglez les fréquences des aigus (TREBLE) en appuyant sur la touche [SOUND CONTROL].

Réglez les fréquences des aigus (TREBLE) en tournant le bouton [SOUND CONTROL].



- L'indicateur [TONE] clignote lorsque le réglage est en cours. Alors que l'indicateur [TONE] clignote, vous pouvez ajuster le niveau sur une plage comprise entre -6 et +6.

10

Appuyez sur la touche [ENTER].

- Si vous réglez un niveau différent de 0, l'indicateur [TONE] s'allume.



- Si vous ne souhaitez pas ajuster tous les niveaux des gammes, appuyez sur la touche [ENTER] pour terminer les réglages une fois que vous avez terminé les ajustements de niveaux de gammes souhaités.



Préréglages sonores

Vous pouvez enregistrer jusqu'à 3 des effets sonores que vous avez réglés en tant que Préréglages sonores. Vous pouvez ensuite rappeler et appliquer les préréglages sonores enregistrés en appuyant simplement sur la touche [SOUND PRESET].

Enregistrement des effets sonores

Utilisez cette procédure pour enregistrer jusqu'à 3 des effets sonores réglés à l'aide des fonctions AUTO ROOM EQ, ROOM EQ MODE, D-BASS ou TONE/TURN OVER.

- Utilisez d'abord AUTO ROOM EQ (P.48), ROOM EQ MODE (P.51), D-BASS (P.52) ou TONE/TURN OVER (P.53) pour régler un effet sonore.

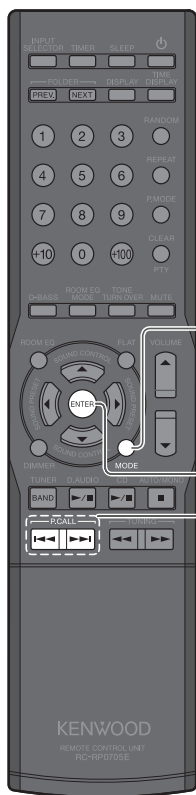

1 Appuyez sur la touche [MODE].

2 Sélectionnez "SOUND PRESET".

Appuyez sur la touche [I◀◀] ou [▶▶I].



- "1", "2" ou "3" clignote.

Appuyez sur la touche [ENTER].

3 Sélectionnez un numéro de préréglage sonore (1-3).

Appuyez sur la touche [I◀◀] ou [▶▶I].



- Le numéro de préréglage sélectionné clignote.

Appuyez sur la touche [ENTER].

- Le numéro de préréglage sonore enregistré s'allume et l'effet sonore réglé est enregistré.

Utilisation des préréglages sonores

Utilisez cette procédure pour rappeler et appliquer un préréglage sonore enregistré.

- Enregistrez au préalable l'effet sonore que vous souhaitez utiliser comme préréglage sonore. (P.56)

1

Sélectionnez un numéro de préréglage en appuyant sur la touche [SOUND PRESET].

SOUND PRESET °

- L'affichage d'origine apparaît de nouveau après 3 secondes.

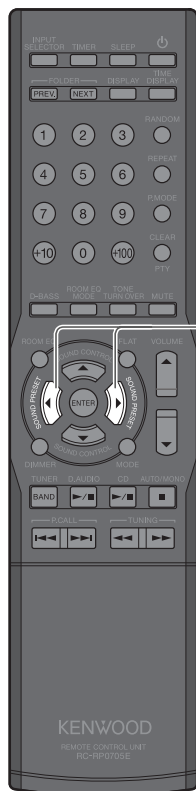

Désactivation des effets de l'égaliseur (FLAT)

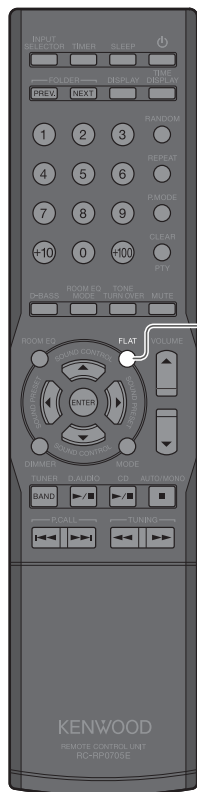

1

Appuyez sur la touche [FLAT].

FLAT

CD

- Les niveaux "D-BASS" et "TONE/TURN OVER" sont réglés sur 0 et "NORMAL" est réglé dans "ROOM EQ MODE".
- Appuyez de nouveau sur la touche [FLAT] pour restaurer les réglages d'origine.

Supreme EX

La fonction Supreme EX est une technologie d'amélioration de la qualité sonore d'origine Kenwood qui est utilisée pour lire des CD et des fichiers audio ou pour lire à l'aide de composants connectés à une borne d'entrée numérique.

Réglage de la fonction Supreme EX

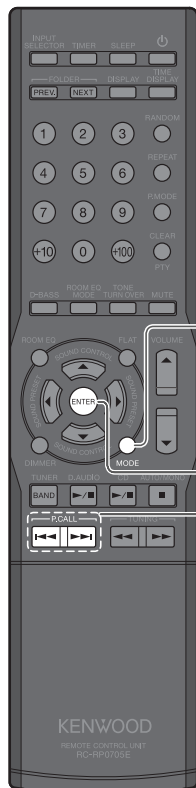

1 Appuyez sur la touche [MODE].

2 Sélectionnez "SUPREME SET".

Appuyez sur la touche [◀▶] ou [▶▶].

SUPREME SET

- L'indicateur [SPRM EX] clignote lorsque le réglage est en cours.

Appuyez sur la touche [ENTER].

3 Sélectionnez "ON" ou "OFF".

Appuyez sur la touche [◀▶] ou [▶▶].

SUPREME ON

SUPREME OFF

- L'indicateur [SPRM EX] s'allume lorsque "SUPREME ON" est réglé et s'éteint lorsque "SUPREME OFF" est réglé.

Appuyez sur la touche [ENTER].



- La fonction Supreme EX est active lorsque "D-IN" est sélectionné avec un CD ou un composant externe.
- Même lorsque "D-IN" est sélectionné, l'indicateur [SPRM EX] ne s'allume pas si la fréquence de signal d'entrée est de 96 kHz ou 88,2 kHz.



BALANCE

Utilisez cette procédure pour ajuster la balance du volume des enceintes gauche et droite.

Ajustement de la balance du volume des enceintes

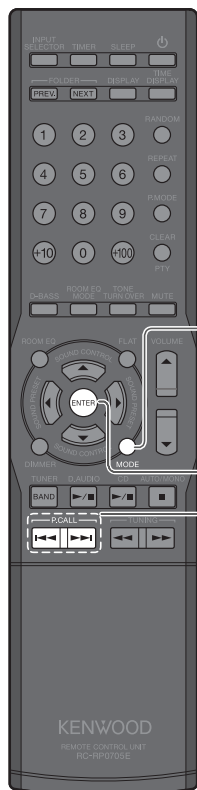

1 Appuyez sur la touche [MODE].

2 Sélectionnez "BALANCE".
Appuyez sur la touche [I◀◀] ou [▶▶I].

BALANCE

Appuyez sur la touche [ENTER].

3 Ajustez la balance.
Appuyez sur la touche [I◀◀] ou [▶▶I].

L-----+-----R

Appuyez sur la touche [ENTER].

Réglages des composants

En plus des réglages de base de l'heure, le présent chapitre décrit les différentes fonctions qui facilitent l'utilisation de la chaîne, telles que les réglages de la minuterie et de l'affichage.

Réglage de la minuterie

- Réglage de la minuterie de veille (SLEEP) 62
- Réglage de la minuterie à programmation (PROGRAM) ... 63

Réglages de l'affichage

- Réglage de la luminosité de l'affichage (DIMMER) 67
- Mise sous tension/hors tension de l'indicateur de niveau ... 67
- Mise sous tension/hors tension de l'économiseur d'écran... 68

Réglage de l'heure69

Economie d'énergie (A.P.S.)..... 70



Réglage de la minuterie

La chaîne présente la fonction de minuterie de veille, qui met automatiquement la chaîne hors tension après un intervalle défini, et la fonction de minuterie à programmation, qui lance la lecture à une heure spécifiée.

Réglage de la minuterie de veille (SLEEP)

Cette fonction met automatiquement hors tension la chaîne après un intervalle défini. Vous pouvez définir un intervalle compris entre 10 et 90 minutes par incréments de 10 minutes jusqu'à la mise hors tension de la chaîne.



1 Appuyez sur la touche [SLEEP].

L'intervalle augmente de 10 minutes à chaque pression sur la touche. Le réglage au-delà de 90 minutes désactive la minuterie.

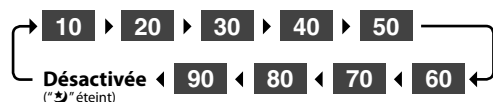

Au cours du réglage de la minuterie de veille



- Lorsque la minuterie de veille est active, vous pouvez vérifier l'heure restante en appuyant sur la touche [SLEEP].

■ Pour annuler la minuterie de veille

Appuyez sur la touche Marche/Arrêt [⏻] pour mettre la chaîne hors tension (Veille) ou appuyez sur la touche [SLEEP] de sorte que "0" n'est plus affiché.

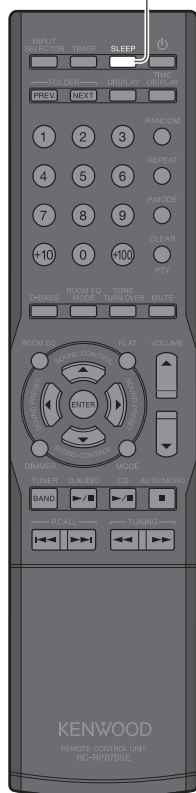

Réglage de la minuterie à programmation (PROGRAM)

Cette fonction vous permet d'utiliser automatiquement la minuterie pour lancer la lecture à une heure spécifiée. Vous pouvez régler deux minuteries (PROG. 1 et PROG. 2) en même temps. Vous pouvez utiliser la minuterie pour activer le CD, la radio ou un composant externe.

- Réglez au préalable l'heure de l'horloge de la chaîne. (P.69)
- Réglez les heures des PROG. 1 et PROG. 2 à une minute d'intervalle au moins pour faire en sorte que leurs temps de fonctionnement ne se chevauchent pas.

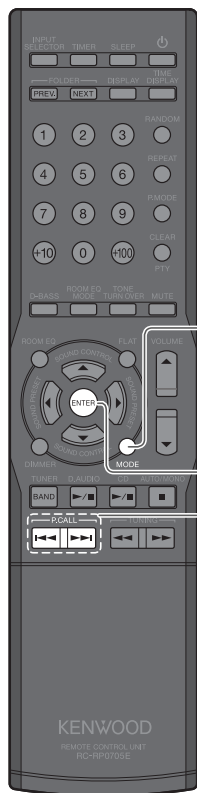

1 Appuyez sur la touche [MODE].

2 Sélectionnez "TIMER SET".

Appuyez sur la touche [I◀◀] ou [▶▶I].



Appuyez sur la touche [ENTER].

3 Sélectionnez "PROG. 1" ou "PROG. 2".

Appuyez sur la touche [I◀◀] ou [▶▶I].



Appuyez sur la touche [ENTER].

4 Sélectionnez "ON" ou "OFF".

Appuyez sur la touche [I◀◀] ou [▶▶I].



Appuyez sur la touche [ENTER].

- La sélection de "OFF" termine la procédure et restaure l'affichage d'origine.

Suite sur la page suivante

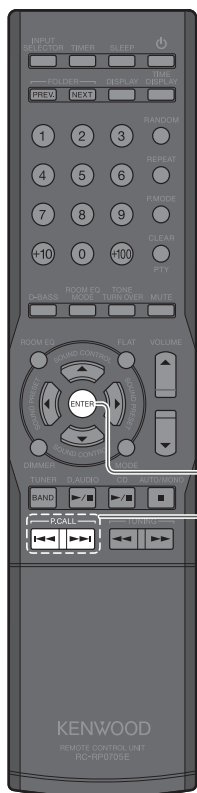

5 Sélectionnez le jour (ou les jours) de fonctionnement de la minuterie à programmation.

Appuyez sur la touche [I◀◀] ou [▶▶I].

Le réglage change comme illustré à chaque fois que vous appuyez sur la touche.



Appuyez sur la touche [ENTER].

- Si vous avez sélectionné "EVERYDAY", "MON-FRI", "TUE-SAT" ou "SAT-SUN", passez à l'étape 7.

6 Sélectionnez "EVERY WEEK" ou "ONETIME".

Appuyez sur la touche [I◀◀] ou [▶▶I].



- La minuterie fonctionne toutes les semaines.



- La minuterie spécifiée s'active une seule fois.

Appuyez sur la touche [ENTER].

7 Spécifiez le réglage "ON" (heure de début).

Appuyez sur la touche [I◀◀] ou [▶▶I].

Réglez l'heure.



- L'heure clignote.
- ▶ Appuyez sur la touche [ENTER].

Appuyez sur la touche [I◀◀] ou [▶▶I].

Réglez les minutes.



- Les minutes clignent.
- ▶ Appuyez sur la touche [ENTER].

8 Spécifiez le réglage "OFF" (heure de fin).

Appuyez sur la touche [I◀◀] ou [▶▶I].

Réglez l'heure.



- L'heure clignote.
- ▶ Appuyez sur la touche [ENTER].

Appuyez sur la touche [I◀◀] ou [▶▶I].

Réglez les minutes.



- Les minutes clignent.
- ▶ Appuyez sur la touche [ENTER].

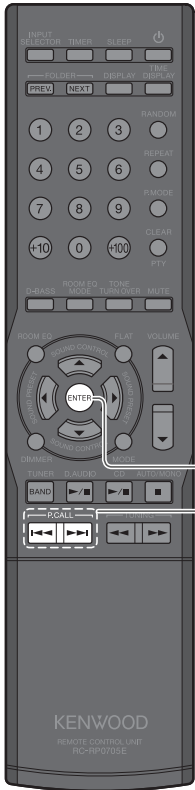

9 Sélectionnez "PLAY" ou "AI PLAY".

Appuyez sur la touche [I◀◀] ou [▶▶I].



- La lecture s'effectue au volume défini à l'étape 10.



- La lecture commence à l'heure spécifiée et le volume augmente progressivement jusqu'au niveau défini à l'étape 10.

Appuyez sur la touche [ENTER].

10 Réglez le volume.

Appuyez sur la touche [I◀◀] ou [▶▶I].



▶ Appuyez sur la touche [ENTER].

- Vous ne pouvez pas utiliser la touche [VOLUME] pour régler le volume.

11 Sélectionner la source d'entrée.

Appuyez sur la touche [I◀◀] ou [▶▶I].

La source d'entrée change comme illustré ci-dessous à chaque fois que vous appuyez sur la touche.

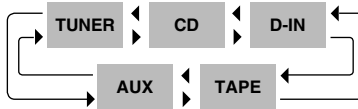

Appuyez sur la touche [ENTER].

- Si vous sélectionnez une source d'entrée différente de "TUNER", ceci termine les réglages, "COMPLETE" s'affiche brièvement et l'affichage d'origine réapparaît ensuite.
- Si vous sélectionnez "TUNER", utilisez la touche [I◀◀] ou [▶▶I] pour sélectionner un numéro de présélection, puis appuyez sur la touche [ENTER]. Ceci termine les réglages, "COMPLETE" s'affiche brièvement et l'affichage d'origine réapparaît ensuite.

Suite sur la page suivante

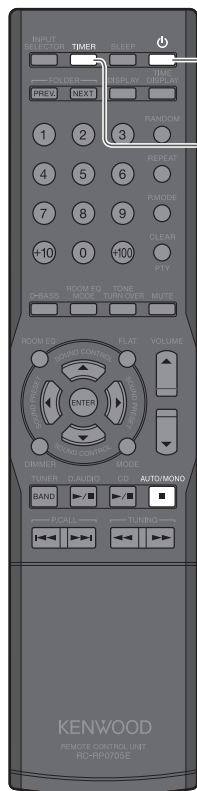

12 Appuyez sur la touche Marche/Arrêt [⏻] pour mettre la chaîne hors tension.

- L'indicateur **[STANDBY/TIMER]** de l'unité principale s'allume en orange.
- Si l'indicateur s'allume en rouge, réglez l'heure de l'horloge.

■ Pour annuler (off) ou réinitialiser (on) la minuterie

- Quand la chaîne est sous tension, appuyez sur la touche **[TIMER]**.

Le réglage change à chaque pression sur la touche **[TIMER]**.

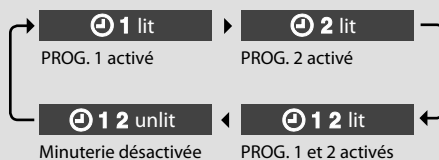

- En cas de panne de courant ou si la chaîne a été débranchée de la prise murale pendant quelques temps, l'indicateur **[STANDBY/TIMER]** s'allume en rouge. Le cas échéant, réglez de nouveau l'heure. (P.69)



- Pour modifier les réglages de programme, reprenez les réglages de la minuterie depuis le début.
- Lorsque la chaîne est en mode de veille, vous pouvez confirmer le réglage de la minuterie (activée ou désactivée) pendant 5 secondes en appuyant sur la touche [■].

Réglages de l'affichage

Utilisez ces réglages pour ajuster la luminosité de l'affichage et pour spécifier les réglages de l'éclairage du cadran de l'unité principale et de l'indicateur de niveau.

Réglage de la luminosité de l'affichage (DIMMER)

Utilisez cette procédure pour ajuster la luminosité de l'affichage. Ajustez la luminosité en fonction de vos préférences et des conditions de la pièce.



1 Appuyez sur la touche [DIMMER].

Appuyez sur la touche [MODE].

Appuyez sur la touche [◀◀◀/▶▶▶] ou [▶▶▶/▶▶▶] pour sélectionner "DIMMER SET".

DIMMER SET

Appuyez sur la touche [ENTER].

Appuyez sur la touche [◀◀◀/▶▶▶] ou [▶▶▶/▶▶▶] pour sélectionner la luminosité.

Le mode change comme illustré à chaque pression sur la touche.

"DIMMER OFF": Luminosité normale

"DIMMER 1": Réduit la luminosité de l'affichage.

"DIMMER 2": Réduit la luminosité de l'affichage et désactive l'éclairage du cadran.

"DIMMER 3": Restaure la luminosité normale de l'affichage et désactive l'éclairage du cadran.

Mise sous tension/hors tension de l'indicateur de niveau

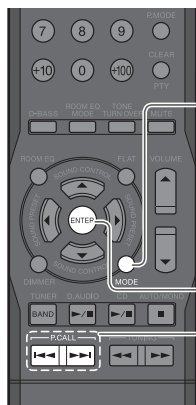

1 Appuyez sur la touche [MODE].

2 Sélectionnez "LEVEL METER".

Appuyez sur la touche [◀◀◀] ou [▶▶▶].

LEVEL METER

● L'indicateur de niveau clignote.

Appuyez sur la touche [ENTER].

Suite sur la page suivante

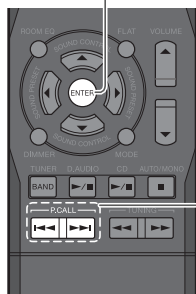

3 Sélectionnez "ON" ou "OFF".

Appuyez sur la touche [◀◀] ou [▶▶].

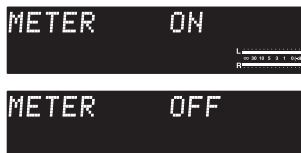

- L'indicateur de niveau s'allume.
- L'indicateur de niveau s'éteint.

Appuyez sur la touche [ENTER].

Mise sous tension/hors tension de l'économiseur d'écran

Si la chaîne n'est pas utilisée du tout pendant une période définie, cette fonction fait défiler l'affichage pour empêcher le rodage fonctionnel du texte sur l'affichage ainsi qu'une luminosité de l'affichage non uniforme.

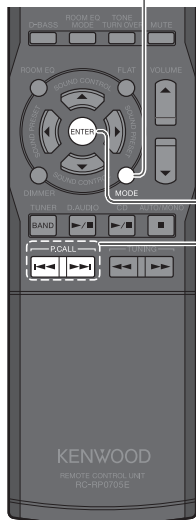

1 Appuyez sur la touche [MODE].

2 Sélectionnez "DISP. SAVER".

Appuyez sur la touche [◀◀] ou [▶▶].



Appuyez sur la touche [ENTER].

3 Sélectionnez "ON" ou "OFF".

Appuyez sur la touche [◀◀] ou [▶▶].

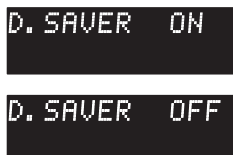

- L'économiseur d'écran est activé.
- L'économiseur d'écran est désactivé.

Appuyez sur la touche [ENTER].



- Lorsque vous lisez un CD, l'économiseur d'écran est activé si la chaîne n'est pas utilisée du tout pendant 10 minutes à la fin de la lecture du CD. Si vous sélectionnez une autre source d'entrée, l'économiseur d'écran est activé si la chaîne n'est pas utilisée du tout pendant 10 minutes après avoir appuyé sur la dernière touche.

Réglage de l'heure

Réglez au préalable l'heure de l'horloge de la chaîne. Si vous utilisez la minuterie à programmation pour la lecture lorsque l'heure n'est pas correctement réglée, vous ne pourrez pas lancer le programme à l'heure correcte.

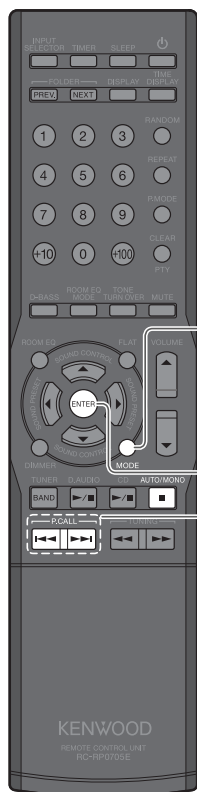

1 Appuyez sur la touche [MODE].

2 Sélectionnez "TIME ADJUST".

Appuyez sur la touche [I-◀◀] ou [▶▶I].



▶ Appuyez sur la touche [ENTER].

3 Réglez le jour de la semaine.

Appuyez sur la touche [I-◀◀] ou [▶▶I].



▶ Appuyez sur la touche [ENTER].

4 Réglez l'heure.

Appuyez sur la touche [I-◀◀] ou [▶▶I].

Réglez l'heure.



▶ Appuyez sur la touche [ENTER].

Appuyez sur la touche [I-◀◀] ou [▶▶I].

Réglez les minutes.



▶ Appuyez sur la touche [ENTER].

● Le jour et l'heure réglés s'affichent.



- En cas d'erreur, recommencez depuis le début.
- En cas de panne de courant ou si la chaîne est débranchée de la prise murale pendant quelque temps, réglez de nouveau l'heure.
- Une pression sur la touche [■] alors que la chaîne est en mode de veille affichera l'heure pendant 5 secondes.



Economie d'énergie (A.P.S.)

La fonction d'économie d'énergie (A.P.S.) est une fonction qui met automatiquement la chaîne hors tension si elle n'est pas utilisée du tout pendant 30 minutes à la fin de la lecture d'un CD.

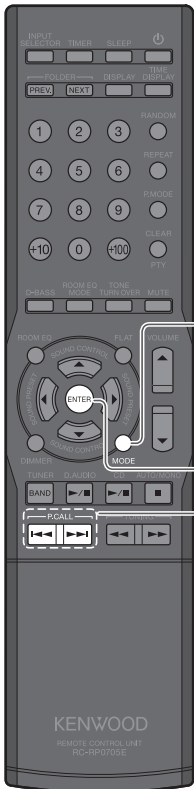

1 Appuyez sur la touche [MODE].

2 Sélectionnez "A.P.S. SET".
Appuyez sur la touche [I◀◀] ou [▶▶I].

A.P.S. SET
A.P.S.

● "A.P.S." clignote sur l'affichage.

Appuyez sur la touche [ENTER].

3 Sélectionnez "ON" ou "OFF".
Appuyez sur la touche [I◀◀] ou [▶▶I].

A.P.S. ON
A.P.S.

● "A.P.S." s'allume sur l'affichage.

A.P.S. OFF
A.P.S.

● "A.P.S." s'éteint.

Appuyez sur la touche [ENTER].



- Si la source d'entrée est autre que CD, la fonction d'économie d'énergie est active lorsque le volume est réglé sur zéro (VOLUME 0) ou lorsque la fonction MUTE est activée.
- Lors de l'enregistrement sur des composants externes, désactivez la fonction A.P.S. ou réglez le volume sur une valeur supérieure à zéro.

Entretien

Ce chapitre décrit le traitement des messages d'erreur affichés sur la chaîne ou des problèmes qui peuvent survenir. Ce chapitre décrit l'entretien et le rangement de votre chaîne afin que vous puissiez l'utiliser pendant de nombreuses années.

Messages	72
Résolution des problèmes	73
Glossaire	76
Soin et rangement	77
Caractéristiques techniques	78



Messages

Message affiché	Signification
CAN'T PLAY	Vous essayez de lire un fichier audio qui ne peut pas être lu sur cette chaîne. → La chaîne saute automatiquement au fichier audio suivant.
CAN'T SETUP	<ul style="list-style-type: none"> ● Le microphone ROOM EQ n'est pas connecté. → Branchez le microphone ROOM EQ. ● Le casque est branché dans la prise [PHONES]. → Débranchez le casque.
CD NO DISC	Le plateau ne contient aucun CD. → Chargez un CD.
CD NO PGM	Aucune plage n'est programmée. → Programmez les plages que vous souhaitez écouter. (P.32) → Annulez le mode programme et utilisez la lecture normale. (P.33)
CD NO TEXT	Le disque CD-TEXT ne contient aucune information sous forme de texte.
CD PGM FULL	Vous avez essayé de programmer une 33ème plage de CD. → Vous ne pouvez sélectionner que 32 plages au maximum. (P.33)
CHECK DISC	<ul style="list-style-type: none"> ● Les informations de la table des matières*1 ne peuvent être lues. → Le disque est sale. Nettoyez le disque. (Voir "Soin et rangement" P.77.) ● Le disque n'est pas correctement chargé. → Installez correctement le disque sur le plateau. (P.26) ● Le disque ne contient aucun fichier audio lisible.
Non-PCM	La borne [DIGITAL IN (OPTICAL)] située sur le panneau arrière de l'unité principale reçoit des signaux d'entrée non PCM. (P.13)
PROTECTED	Vous avez essayé de lire un fichier audio avec la fonction de protection des droits d'auteur activée. → La chaîne saute automatiquement au fichier audio suivant.
R.EQ ERROR1	Echec de la mesure étant donné que la pièce en cours de mesure est trop bruyante. → Réduisez le niveau de bruit ambiant.
R.EQ ERROR2	Echec de la mesure étant donné que le microphone ne reçoit aucun signal.
TRAY OPEN	Le plateau CD est ouvert. → Refermez le plateau.
UNLOCK	Le composant connecté à la borne [DIGITAL IN (OPTICAL)] située sur le panneau arrière de l'unité principale n'est pas mis sous tension. Il peut également ne pas y avoir d'entrée de signal.
--- kHz	La fréquence d'échantillonnage des signaux PCM d'entrée est en dehors de la plage lisible.
.....	Il n'y a aucune information d'étiquette. (P.29)

*1 : En plus des signaux sonores, les informations regroupées sous le titre Table des matières (TOC) sont enregistrées sur chaque CD. La table des matières est similaire à la page Table des matières d'un livre et les informations telles que le texte, le nombre de lectures et le nombre de plages incluent certains éléments qui ne peuvent pas être réécrits.

Résolution des problèmes

Des défauts ou des dysfonctionnements évidents peuvent être facilement résolus. Avant d'appeler un réparateur, vérifiez dans le tableau ci-dessous les problèmes qui correspondent aux vôtres.

Amplificateur/Enceintes

Problèmes	Solution	Réf. page
Aucun son n'est produit.	<ul style="list-style-type: none">● Vérifiez que la chaîne est correctement raccordée, tel que décrit dans "Connexions de la chaîne".● Montez le volume.● Annulez le réglage MUTE.● Si un casque est branché sur l'unité principale, débranchez-le.	10 – 13 20 20 13
L'indicateur [STANDBY/TIMER] clignote en rouge et aucun son n'est produit.	<ul style="list-style-type: none">● Un des cordons des enceintes est court-circuité. Débranchez le cordon d'alimentation, puis reconnectez le cordon des enceintes.● Il peut exister un problème interne. Mettez l'unité principale hors tension, débranchez le cordon d'alimentation et faites appel à un réparateur.	—
Aucun son ne sort du casque.	<ul style="list-style-type: none">● Vérifiez que la prise du casque est correctement insérée.● Augmentez le volume.● Annulez le réglage MUTE.	13 20 20
Aucun son ne sort de "D-IN".	<ul style="list-style-type: none">● Vérifiez que la chaîne est correctement connectée, tel que décrit dans "Connexions de la chaîne".● Vérifiez que "PCM" est bien sélectionné comme réglage de sortie audio numérique sur le composant connecté.	13
Aucun son ne sort de l'une des enceintes.	<ul style="list-style-type: none">● Vérifiez que la chaîne est correctement connectée, tel que décrit dans "Connexions de la chaîne".● Ajustez la balance.	10 60
Un son retentissant est produit lorsque PHONO est sélectionné comme source d'entrée.	<ul style="list-style-type: none">● Introduisez correctement les fiches des cordons audio dans les prises [PHONO IN].● Connectez le câble d'interconnexion à la borne [H].	12 12
L'affichage de l'horloge clignote.	<ul style="list-style-type: none">● Réglez l'heure tel que décrit dans "Réglage de l'heure".	69
La minuterie ne fonctionne pas.	<ul style="list-style-type: none">● Réglez l'heure tel que décrit dans "Réglage de l'heure".● Réglez une heure de début et une heure de fin pour la minuterie à programmation.	69 63

Syntoniseur

Problèmes	Solution	Réf. page
Impossible de recevoir une station radio.	<ul style="list-style-type: none">● Connectez les antennes.● Sélectionnez la bande de fréquence (AM ou FM).● Syntonisez la fréquence de la station souhaitée.	10 36 36
Présence d'interférences (parasites).	<ul style="list-style-type: none">● Installez une antenne extérieure à distance de la route.● Mettez hors tension tous les appareils électriques qui peuvent entraîner des interférences.● Eloignez la chaîne du téléviseur.	—
Impossible de capter une station radio même après utilisation de la fonction de mise en mémoire automatique et pression sur la touche [P.CALL].	<ul style="list-style-type: none">● Lancez de nouveau la fonction de mise en mémoire automatique.● Préréglez manuellement les stations que vous captez.	38 39



CD

Problèmes	Solution	Réf. page
Le CD inséré n'est pas lu.	● Placez le disque correctement, son étiquette orientée vers le haut.	26
	● Nettoyez le disque. (Voir "Soin et rangement".)	77
	● Laissez toute condensation s'évaporer. (Voir "Précautions contre la condensation".)	77
Aucun son n'est produit.	<ul style="list-style-type: none"> ● Appuyez sur la touche [CD▶/III]. ● Nettoyez le disque. (Voir "Soin et rangement".) 	26 77
Le son du CD saute.	● Nettoyez le disque. (Voir "Soin et rangement".)	77
Impossible de lire certains fichiers audio.	<ul style="list-style-type: none"> ● La chaîne ne lit pas les fichiers audio corrompus. ● Vérifiez que la chaîne peut lire le fichier audio. 	23
La lecture commence avec un certain retard.	● Un temps d'attente est possible avant que la lecture ne commence s'il existe un grand nombre de dossiers.	30
Les informations d'étiquettes ne s'affichent pas correctement.	● Voir "Fichiers audio pris en charge" pour vérifier les informations d'étiquettes qui peuvent s'afficher sur cette chaîne.	23



Composants connectés à la borne D.AUDIO IN

Problèmes	Solution	Réf. page
Impossible d'utiliser la télécommande ou l'unité principale pour commander le lecteur audio numérique Kenwood.	<ul style="list-style-type: none"> ● Connectez le lecteur à l'aide du câble dédié. ● Vérifiez que le modèle connecté est compatible. 	12 44

Télécommande

Problèmes	Solution	Réf. page
La télécommande ne fonctionne pas.	<ul style="list-style-type: none"> ● Remplacez les piles usagées par des piles neuves. ● Actionnez la télécommande à portée de fonctionnement. 	17 17

Réinitialisation du microordinateur

Problèmes	Solution
<p>Dysfonctionnement du microordinateur (la chaîne ne fonctionne pas, l'affichage est défectueux, etc).</p>	<ul style="list-style-type: none"> ● Des dysfonctionnements peuvent survenir en raison d'une cause externe ou du débranchement d'un câble alors que la chaîne était sous tension. Utilisez la procédure ci-dessous pour réinitialiser le microordinateur. <ol style="list-style-type: none"> ① Débranchez le cordon d'alimentation de la prise secteur. <ol style="list-style-type: none"> ② Rebranchez le cordon d'alimentation tout en maintenant enfoncée la touche Marche/Arrêt [⏻] sur l'unité principale. <div style="display: flex; justify-content: space-around; align-items: center; margin-top: 10px;">   </div> <ol style="list-style-type: none"> ③ Lorsque le microordinateur est réinitialisé, le message illustré à droite s'affiche. <div style="text-align: center; margin-top: 10px;">  </div> <ul style="list-style-type: none"> ● Si vous réinitialisez le microordinateur alors qu'un disque est chargé, le disque est automatiquement éjecté. Le cas échéant, retirez le disque et fermez le plateau CD. ● Gardez à l'esprit que la réinitialisation efface toutes les informations enregistrées et restaure les réglages par défaut de la chaîne.



Glossaire

Terme	Signification	Page
AAC	Abréviation de "Advanced Audio Coding" (codage audio avancé). Norme de compression qui s'applique uniquement au composant audio des méthodes de compression des images utilisées pour la radiodiffusion numérique, etc.	23
CD-DA	Fait référence aux CD musicaux. Pratiquement tous les disques appelés "CD" sont des disques CD-DA.	22
CD-TEXT	Nom générique des CD musicaux qui contiennent des informations de texte telles que le nom du disque, les noms d'artistes et les noms de pages.	29
Débit binaire	Nombre indiquant la quantité d'informations traitées par seconde. Un débit élevé offre une meilleure qualité sonore.	23
Fréquence d'échantillonnage	Nombre de fois par seconde que les signaux analogiques sont échantillonnés pour être convertis en signaux numériques. La fréquence d'échantillonnage pour les CD musicaux est de 44,1 kHz. En général, une fréquence d'échantillonnage élevée offre une meilleure qualité sonore.	23
MP3	Méthode de compression audio développée par Fraunhofer IIS, Allemagne, qui permet d'obtenir un taux de compression des données élevé en éliminant les données sonores les moins audibles pour l'oreille humaine. Cette méthode peut compresser des données jusqu'à des débits d'environ 1/11 (128 kbit/s) tout en conservant une qualité sonore équivalente à celle d'un CD musical.	23
WMA	Abréviation de la méthode de codage et de compression audio "Windows Media™ Audio" développée par Microsoft Corporation, Etats-Unis.	23

Soin et rangement

Soin et rangement de l'unité principale

■ Ne pas la placer dans les endroits suivants

- Endroits directement exposés à la lumière du soleil.
- Endroits exposés à une humidité ou une saleté excessive.
- Endroits situés à proximité d'un chauffage.

■ Précautions contre la condensation

Lorsque la différence de température entre l'unité principale et l'air environnant est trop importante, de la condensation risque de se former à l'intérieur de l'unité principale et de causer un dysfonctionnement. Dans ce cas, laissez l'unité principale pendant quelques heures jusqu'à ce que ses mécanismes internes soient secs. Faites particulièrement attention à la condensation lorsque vous déplacez l'unité principale d'un endroit à l'autre s'il existe une différence de température importante ou si la pièce est très humide.

■ Lorsqu'une unité principale est sale

Lorsque le panneau avant ou le boîtier est sale, essuyez avec un tissu doux et sec. Ne pas utiliser de solvant, benzine, alcool ou revitalisant car ces produits chimiques peuvent provoquer une décoloration ou une déformation.

Soin et rangement des CD

■ Avant de ranger un CD

Si vous envisagez de ne pas utiliser l'unité principale pendant une longue durée, retirez le CD et rangez-le dans son boîtier.

■ Lorsqu'un CD est sale

- Lorsqu'un disque a été sali par des empreintes de doigts ou autres marques, essuyez délicatement dans le sens circulaire à l'aide d'un tissu doux et sec.
- Ne pas utiliser de nettoyant de disque analogique, de solvant, de benzine ou d'alcool.
- Ne pas utiliser un accessoire de disque (stabilisateur, pochette de protection, classeur de rangement, etc.) ou de nettoyant de lentille.

■ Autres précautions

- Ne pas écrire sur un CD à l'aide d'un crayon ou d'un stylo bille.
- Ne pas utiliser un CD si l'autocollant ou l'étiquette est décollé ou si l'adhésif déborde de l'autocollant ou de l'étiquette.
- Ne pas coller de feuille de papier, d'autocollant ou d'étiquette sur un CD.



Caractéristiques techniques

Unité principale

[Section amplificateur]

Puissance effective de sortie en mode STEREO	
..... 30 W + 30 W RMS (1 kHz, 10 % D.H.T., 6 Ω)	
Distorsion harmonique totale 0,005% (1 kHz, 15 W, 6 Ω)
Caractéristiques du contrôle de tonalité	
BASS	
(TURN OVER 100 Hz) ±3,0 dB (à 100 Hz)
(TURN OVER 150 Hz) ±5,0 dB (à 100 Hz)
(TURN OVER 200 Hz) ±5,6 dB (à 100 Hz)
MID	
(TURN OVER 1 kHz) ±6,0 dB (à 1 kHz)
(TURN OVER 2 kHz) ±6,0 dB (à 2 kHz)
(TURN OVER 3 kHz) ±6,0 dB (à 3 kHz)
TREBLE	
(TURN OVER 5 kHz) ±5,6 dB (à 10 kHz)
(TURN OVER 7 kHz) ±4,9 dB (à 10 kHz)
(TURN OVER 10 kHz) ±3,0 dB (à 10 kHz)
D-Bass (+10) +13,5 dB (40 Hz, Vol. 60)
Bornes d'entrée (Sensibilité / Impédance)	
PHONO (MM) 9 mV / 31 kΩ
LINE (AUX, TAPE) 450 mV / 22 kΩ
LINE (D.AUDIO) 250 mV / 11 kΩ
Bornes de sortie (Niveau / Impédance)	
TAPE 450 mV / 200 Ω
SUB WOOFER PRE OUT 2 V / 620 Ω

[Section Appareil numérique]

Fréquences d'échantillonnage	
..... 32 kHz, 44,1 kHz, 48 kHz, 88,2 kHz, 96 kHz	
Supreme EX (CD, D-IN)	
Fréquences lisibles 1 Hz – 44 kHz
Bornes d'entrée numérique (Sensibilité/Longueur d'onde)	
Optique -15 dBm – -24 dBm, 660 nm ±30 nm

[Section Syntoniseur]

Syntoniseur FM	
Gamme des fréquences de réception	...87,5 MHz à 108,0 MHz
Syntoniseur AM	
Gamme des fréquences de réception 531 kHz à 1.602 kHz

[Section Lecteur CD]

Méthode de balayage Laser semi-conducteur
Conversion N/A 1 bit
Suréchantillonnage 128 fs (11289,6 kHz)
Caractéristiques de fréquence 20 Hz à 20 kHz
Rapport signal-bruit (TAPE REC OUT) plus de 104 dB

[Alimentation et autres sections]

Consommation électrique 70 W
Consommation électrique (Veille) 0,3 W maxi.
Dimensions	
Largeur 270 mm
Hauteur 126 mm
Profondeur 369 mm
Poids (net) 5,6 kg

- L'aspect et les caractéristiques sont susceptibles de modifications sans avertissement préalable.
- Des performances optimales ne sont pas garanties dans un environnement soumis à un froid extrême (températures inférieures à zéro).

KENWOOD

Pour mémoire

Inscrivez le numéro de série, situé à l'arrière de l'unité, dans les espaces prévus sur la carte de garantie et dans l'espace ci-dessous. Indiquez les numéros de modèle et de série lorsque vous appelez votre vendeur pour des informations ou pour le service après-vente de cet appareil.

Modèle _____

Numéro de série _____