

# JVC

## ATTENTION !

Bien raccorder le câble d'antenne TV  
au connecteur ANTENNA IN sur l'arrière  
de l'appareil avant de mettre en marche  
l'appareil.  
(Voir "Raccordements de base" à la page 17.)

### ENREGISTREUR VIDEO DVD

# DR-M1SLEF



**SHOWVIEW®**  
DELUXE

**DVD**  
VIDEO™  
RAM

**DVD**  
VIDEO/R/RW™

**dts**  
DIGITAL OUT

**DOLBY**  
DIGITAL

**COMPACT**  
**disc**  
DIGITAL VIDEO

**COMPACT**  
**disc**  
DIGITAL AUDIO

**VIDEO CD**



## MANUEL D'UTILISATION

- Compatible avec plusieurs formats
- Navigation
- Système SHOWVIEW intégré

[www.jvc.fr](http://www.jvc.fr) LPT0828-001C

# Pour votre sécurité

La plaque d'identification et les précautions à observer pour votre sécurité se trouvent sur l'arrière de l'appareil.

**ATTENTION: TENSION DANGEREUSE À L'INTÉRIEUR**

**ATTENTION: POUR ÉVITER TOUT RISQUE D'INCENDIE OU D'ÉLECTROCUTION, NE PAS EXPOSER CET APPAREIL À LA PLUIE NI À L'HUMIDITÉ.**

## ATTENTION

CET APPAREIL EST UN PRODUIT LASER DE CLASSE 1. CEPENDANT, CET APPAREIL UTILISE UN FAISCEAU LASER VISIBLE QUI PEUT ENTRAÎNER UNE EXPOSITION DANGEREUSE AUX RAYONNEMENTS. S'ASSURER DE FAIRE FONCTIONNER L'APPAREIL CORRECTEMENT, EN RESPECTANT LES INSTRUCTIONS.

LORSQUE CET APPAREIL EST BRANCHÉ À UNE PRISE MURLE, NE PAS PLACER SES YEUX PRÈS DE L'OUVERTURE DU TIROIR POUR DISQUE OU D'AUTRES OUVERTURES DANS LE BUT D'OBSERVER L'INTÉRIEUR DE L'APPAREIL.

UN EMPLOI DES COMMANDES, RÉGLAGES OU PROCÉDURES DE PERFORMANCE AUTRE QUE CELUI SPÉCIFIÉ DANS CE DOCUMENT RISQUE D'ENTRAÎNER UNE EXPOSITION DANGEREUSE AUX RAYONNEMENTS.

NE PAS OUVRIR NI RÉPARER DE VOUS-MÊME. FAIRE APPEL À UN PERSONNEL QUALIFIÉ POUR L'ENTRETIEN.

## ATTENTION

- Lorsque l'appareil n'est pas utilisé pendant une longue période, il est recommandé de débrancher le cordon d'alimentation de la prise secteur.
- Tension dangereuse à l'intérieur. Pour les réparations internes, s'adresser à un personnel qualifié. Pour éviter l'électrocution ou les risques d'incendie, débrancher le cordon d'alimentation de la prise secteur avant de raccorder ou de débrancher tout câble de signal ou d'antenne.

## IMPORTANT :

- Lire les diverses précautions aux pages 2 – 4 avant d'installer ou de faire fonctionner l'appareil.
- Il peut être illégal de réenregistrer des cassettes préenregistrées, des DVDs ou d'autres matériels protégés par copyright sans le consentement du détenteur des droits d'auteur du son ou de l'enregistrement vidéo.

PRODUIT LASER DE CLASSE 1  
REPRODUCTION DES ÉTIQUETTES  
ÉTIQUETTE D'AVERTISSEMENT A L'INTÉRIEUR DE L'APPAREIL

CAUTION	VISIBLE AND INVISIBLE LASER RADIATION WHEN OPEN. AVOID EXPOSURE TO BEAM. DO NOT STARE INTO BEAM OR VIEW DIRECTLY WITH OPTICAL INSTRUMENTS.
ADVARSEL	SYNLIG OG USYNLIG LASERSTRÅLING VED ÅBNING. UNDGÅ UDSÆTTELSE FOR STRÅLING SE IKKE IND I STRÅLEN - HELLER IKKE MED OPTISKE INSTRUMENTER.
ADVARSEL	SYNLIG OG USYNLIG LASERSTRÅLING NÅR DEKSEL ÅPNES. UNDGÅ EKSPONERING FOR STRÅLEN STIRR IKKE INN I STRÅLEN ELLER SE DIREKTE MED OPTISKE INSTRUMENTER.
VARO!	AVATTAESSA OLET ALTTIINA NÄKYVÄÄ JA NÄKYMÄTÖN LASERSÄTEILYLLE. ÄLÄ TUJOTA SÄTEESEEN ÄLÄKÄ KATSO SITÄ OPTISEN LAITTEEN LÄPI.
VARNING	SYNLIG OCH OSYNLIG LASERSTRÅLNING NÅR DENNA DEL ÄR ÖPPNAD. STRÅLEN ÄR FARLIG STIRRA EJ IN I STRÅLEN OCH BETRAKTA EJ STRÅLEN MED OPTISKA INSTRUMENT.



- Fabriqué sous licence de Dolby Laboratories. "Dolby" et le symbole double D sont des marques de commerce de Dolby Laboratories.
- "DTS" et "DTS Digital Out" sont des marques commerciales de Digital Theater Systems, Inc.
- SHOWVIEW est une marque déposée par Gemstar Development Corporation. Le système SHOWVIEW est fabriqué sous licence de Gemstar Development Corporation.
- Ce produit utilise une technologie de protection des droits d'auteur couverte par des revendications de méthode de certain brevets américains et par d'autres droits de propriété intellectuelle de Macrovision Corporation et d'autres détenteurs de droits. L'utilisation de cette technologie de protection des droits d'auteur doit être autorisée par Macrovision Corporation. Elle n'est destinée qu'à un usage privé ou autre visionnement limité sauf autorisation contraire de Macrovision Corporation. L'analyse par rétrotechnique et le désossage de cette technologie sont interdits.

La touche STANDBY/ON  $\text{⏻}$ /I ne coupe pas complètement l'alimentation de l'appareil, mais commute le courant de fonctionnement. " $\text{⏻}$ " indique le mode d'attente de l'alimentation et "I" correspond à marche.

Lorsque l'appareil est installé dans un meuble ou des étagères, s'assurer qu'il y a un espace suffisant sur tous les côtés pour permettre une bonne aération (10 cm ou plus sur les deux côtés, au-dessus et à l'arrière).

Pour jeter des piles, il faut prendre en compte les problèmes liés à l'environnement et respecter strictement les réglementations ou lois locales régissant la mise au rebut de ces piles.

**L'inobservation des précautions suivantes peut endommager l'appareil, la télécommande ou le disque.**

1. **NE PAS** placer l'appareil —
  - dans un endroit soumis à des températures ou à une humidité extrêmes.
  - en plein soleil.
  - dans un endroit poussiéreux.
  - dans un endroit où des champs magnétiques puissants sont générés.
  - sur une surface qui est instable ou soumise à des vibrations.
2. **NE PAS** bloquer les ouvertures ou orifices de ventilation de l'appareil.  
(Si les ouvertures ou orifices de ventilation sont bouchés par un journal, du tissu, etc., la chaleur peut ne pas pouvoir se dissiper.)
3. **NE PAS** placer d'objets lourds sur l'appareil ou la télécommande.
4. **NE PAS** placer de liquides susceptibles d'être renversés sur l'appareil ou la télécommande.  
(Un incendie ou une décharge électrique peut se produire si de l'eau ou du liquide pénètre dans cet appareil.)
5. **NE PAS** exposer l'appareil à des gouttes ou à des projections.
6. **NE PAS** utiliser cet appareil dans une salle de bains ni des endroits où il y a de l'eau. Et **NE PAS** poser un récipient rempli d'eau ou de liquide (comme des produits de beauté ou médicaments, un vase de fleurs, une plante en pot, une tasse, etc.) au-dessus de cet appareil.
7. **NE PAS** poser une source de flamme nue, comme une bougie allumée, sur l'appareil.
8. **ÉVITER** les chocs violents durant le transport de l'appareil.

## CONDENSATION DE L'HUMIDITÉ

L'humidité dans l'air peut se condenser sur l'appareil lorsque vous le déplacez d'un endroit froid vers un endroit chaud, ou dans des conditions d'extrême humidité, de la même manière que des gouttelettes d'eau se forment à la surface d'un verre rempli d'un liquide froid. Dans des conditions où la condensation se produit, débrancher le cordon d'alimentation de l'appareil de la prise murale pendant quelques heures pour faire sécher les parties humides, puis rallumer l'appareil.

### ATTENTION :

#### À l'attention des utilisateurs de téléphones portables :

L'emploi d'un téléphone portable à proximité de l'appareil peut provoquer des vibrations de l'image sur l'écran du téléviseur, ou afficher un écran de fond bleu.

#### À propos du placement de l'appareil :

Certains téléviseurs ou appareils électroménagers génèrent des champs magnétiques puissants. Ne pas placer un tel appareil électroménager sur l'appareil, car cela risque de provoquer des troubles de l'image.

# Précautions à observer

Bien respecter ces consignes de sécurité. Ne pas le faire peut causer des dommages à l'appareil, à la télécommande ou au disque.

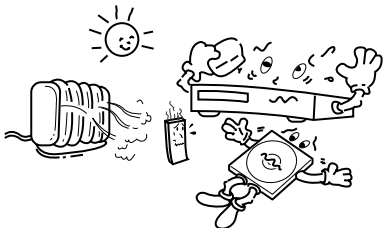

Eviter les endroits très chauds et l'exposition au soleil

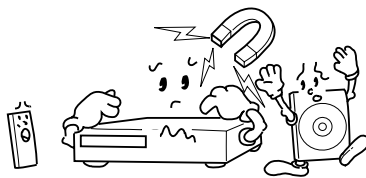

Eviter les champs magnétiques puissants

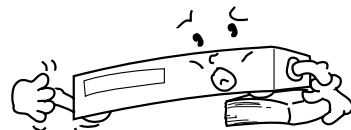

Utiliser l'appareil en position horizontale et stable seulement

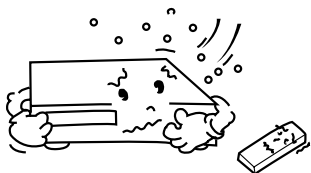

Eviter les endroits très froids



Ne pas boucher les grilles d'aération sur l'appareil

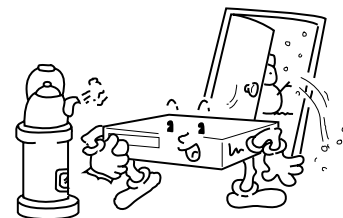

## Attention à la condensation

L'humidité dans l'air se condensera sur l'appareil quand vous le transportez d'une pièce froide à une pièce chaude, ou sous des conditions de très forte humidité, comme des gouttelettes d'eau qui se forment à la surface d'un verre rempli avec un liquide froid. La condensation de l'humidité sur le tambour de têtes causera des dommages au disque. Dans les cas où de la condensation se produit, laisser l'alimentation pendant quelques heures pour que l'appareil sèche.



Eviter les endroits très humides

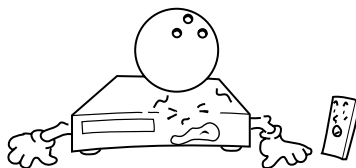

Ne pas poser d'objets lourds sur l'appareil ou sur la télécommande

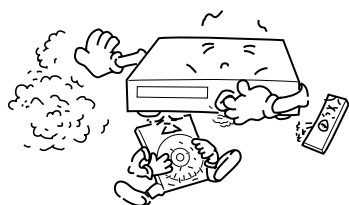

Eviter les endroits très poussiéreux

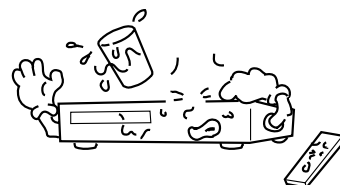

Ne pas poser d'objets susceptibles de se renverser sur le dessus de l'appareil ou de la télécommande

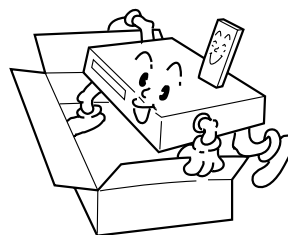

## En cas de transport

- Bien retirer le disque de l'appareil avant de l'emballer
- Eviter des chocs violents à l'appareil en cours d'emballage et de transport



Eviter les endroits soumis à des vibrations



Ne pas placer l'appareil sur des coussins, des oreillers ou sur une carpepe épaisse.

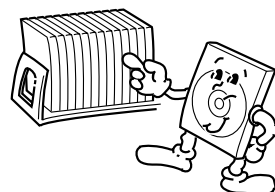



Remettre les disques dans leurs boîtes et les ranger verticalement.

<b>SÉCURITÉ D'ABORD</b>	<b>2</b>	<b>NAVIGATION</b>	<b>66</b>
Pour votre sécurité .....	2	Base de données des bibliothèques	
Précautions à observer .....	4	DVD Navi .....	66
<b>INFORMATIONS SUR LES DISQUES</b>	<b>6</b>	Modification des informations d'origine .....	69
À propos des disques .....	6	Modification des informations de liste de lecture .....	72
<b>INDEX</b>	<b>11</b>	Modification des informations de bibliothèque .....	76
<b>INSTALLATION DE VOTRE NOUVEL APPAREIL</b>	<b>17</b>	Lecture via la navigation MP3/JPEG .....	78
Raccordements de base .....	17	<b>MONTAGE</b>	<b>80</b>
Raccordement S-VIDEO .....	18	Copie DV .....	80
Raccordement en composantes vidéo .....	19	Montage à partir d'un caméscope .....	82
<b>RÉGLAGES INITIAUX</b>	<b>21</b>	Montage vers ou à partir d'un autre magnétoscope .....	83
Réglage automatique .....	21	Réglage d'entrée/sortie .....	84
Téléchargement pré-réglé .....	22	Copie audio numérique .....	86
Réglage du moniteur .....	24	<b>TÉLÉCOMMANDE</b>	<b>87</b>
Langue .....	25	Fonctions de la télécommande .....	87
<b>RÉGLAGE DU CONTRÔLEUR SAT</b>	<b>27</b>	<b>RACCORDEMENTS DE SYSTÈME</b>	<b>90</b>
Réglage des commandes de réception satellite .....	27	Raccordement à un récepteur satellite .....	90
<b>T-V LINK</b>	<b>30</b>	Raccordement d'un décodeur Dolby Digital ou d'un amplificateur avec DTS intégré .....	92
Fonctions de T-V Link .....	30	<b>RÉGLAGES AUXILIAIRES</b>	<b>93</b>
<b>OPÉRATIONS DE LECTURE</b>	<b>31</b>	Réglage de mode .....	93
Lecture simple .....	31	Réglage du tuner .....	98
Fonctions de lecture .....	32	Réglage de l'horloge .....	104
Lecture de la mémoire en direct .....	37	Formater un disque .....	106
Utilisation du menu de configuration de la lecture .....	42	Finaliser un disque .....	107
Verrouillage parental .....	49	Réglage du mode de balayage .....	108
<b>ENREGISTREMENT</b>	<b>53</b>	Réglage du système SHOWVIEW® .....	109
Enregistrement simple .....	53	<b>EN CAS DE DIFFICULTÉS</b>	<b>110</b>
Fonctions d'enregistrement .....	54	<b>GLOSSAIRE</b>	<b>114</b>
<b>ENREGISTREMENT PAR MINUTERIE</b>	<b>56</b>	<b>CARACTÉRISTIQUES TECHNIQUES</b>	<b>115</b>
Enregistrement programmé avec le système SHOWVIEW® .....	56	<b>LISTE DES TERMES</b>	<b>116</b>
Enregistrement programmé manuel .....	58		
Programmation par minuterie sur disque .....	60		
Enregistrement automatique d'émission satellite .....	65		

# À propos des disques

## Disques inscriptibles/compatibles

Vous pouvez utiliser les disques affichant les logos suivants pour l'enregistrement et la lecture.

<p><b>DVD-RAM</b></p> 	<p>12 cm : 4,7 Go/9,4 Go 8 cm : 1,4 Go/2,8 Go (Mode VR)</p>
<p><b>DVD-R</b></p> 	<p>12 cm : 4,7 Go 8 cm : 1,4 Go Version générale 2.0 (Mode vidéo)</p>
<p><b>DVD-RW</b></p> 	<p>12 cm : 4,7 Go Version 1.0 (Mode VR uniquement) Version 1.1 ou ultérieure (Mode vidéo/Mode VR)</p>

- Il est possible que l'enregistrement et la lecture ne soient pas possibles en fonction des caractéristiques et de la condition du disque utilisé, ce qui pourrait entraîner des résultats médiocres. L'utilisation de disques fabriqués par JVC est recommandée car leur compatibilité a été testée sur cet appareil.

### Disques DVD-RAM

Seuls les disques compatibles avec la norme DVD-RAM version 2.0 sont utilisables.

- Il est impossible d'enregistrer sur des disques DVD-RAM non compatibles avec cette norme. Si vous utilisez un disque formaté sous la version d'une norme différente, il faut le formater sur cet appareil avant emploi.
- Il peut s'avérer impossible d'enregistrer, lire, éditer ou copier un disque DVD-RAM même s'il respecte cette norme s'il a été enregistré ou édité sur un appareil d'un autre fabricant ou sur un ordinateur, ou s'il dispose de trop nombreux titres, ou encore si l'espace disque restant sur le disque est insuffisant.
- Certains disques DVD-RAM sont contenus dans une cartouche. Cet appareil ne prend pas en charge ce type de disque. Retirer le disque de la cartouche (si celle-ci est amovible) ; ou mieux encore, utiliser uniquement des disques DVD-RAM non contenus dans une cartouche.
- Les disques DVD-RAM enregistrés sur cet appareil ne peuvent pas être lus sur un lecteur de DVD non compatible.
- Il est possible d'enregistrer-copier une fois des programmes diffusés en numérique uniquement sur des disques DVD-RAM de 4,7/9,4 Go (les disques DVD-RAM de 2,8 Go ne sont pas compatibles).

### Disques DVD-R/RW

Seuls les disques compatibles avec la norme DVD-R version 2.0 sont utilisables, ou les disques DVD-RW de version 1.0 ou ultérieure.

Lorsqu'un disque DVD-R/RW (Mode vidéo) est finalisé (☞ p. 107), sa lecture peut s'effectuer sur un lecteur de DVD standard en tant que disque DVD VIDEO.

Lorsqu'un disque DVD-RW (Mode VR) est finalisé (☞ p. 107), sa lecture peut s'effectuer sur un lecteur de DVD standard compatible avec le mode VR des disques DVD-RW.

#### Avant la finalisation (☞ p. 107) —

— il est possible d'enregistrer sur des zones non enregistrées du disque, éditer le titre du disque et les titres de programmes, mais aussi de supprimer des programmes.

- Il est impossible d'enregistrer ou d'éditer des disques DVD-R/RW ayant été enregistrés sur d'autres appareils même s'ils n'ont pas encore été finalisés.
- Il est impossible d'écraser des zones enregistrées sur des disques DVD-R.
- La capacité d'enregistrement disponible n'augmente pas même si un programme enregistré est supprimé d'un disque DVD-R.

#### Après la finalisation (☞ p. 107) —

Lorsqu'un disque DVD-R/RW (Mode vidéo) a été finalisé, la lecture des programmes enregistrés (vidéo et/ou audio) peut s'effectuer sur un lecteur de DVD standard en tant que disque DVD VIDEO.

- Les titres édités sont affichés comme "menu DVD" en mode vidéo.
- Il est impossible d'enregistrer, d'éditer ou de supprimer les données soit en mode vidéo, soit en mode VR.
- En mode vidéo ou en mode VR, bien que le disque puisse être lu sur les lecteurs de DVD d'autres fabricants, il est parfois impossible de le lire selon le disque ou les conditions d'enregistrement.
- Il est impossible d'enregistrer sur des disques CD-R/RW ou DVD-R utilisés à des fins de création.
- Il est impossible d'enregistrer sur des disques DVD-R/RW (Mode vidéo) des émissions n'autorisant qu'une seule copie. Les programmes à copie unique peuvent uniquement être enregistrés sur des disques DVD-RW formatés au mode VR.







### REMARQUES :

Si vous effectuez la lecture d'un disque DVD-R enregistré sur un autre appareil, les résultats suivants peuvent se produire.

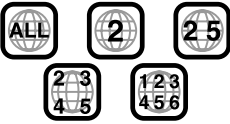
- La lecture du disque ne démarre pas.
- Un effet de mosaïque (bloc de parasites) apparaît sur l'écran.
- La vidéo ou l'audio peut ne pas fonctionner.
- L'appareil s'arrête en pleine lecture.

## Disques pour la lecture uniquement

Vous pouvez utiliser les disques affichant les logos suivants uniquement pour la lecture.

<p><b>DVD VIDEO</b></p>  <p>(exemple d'indications de code de région)</p> 	<p><b>CD vidéo</b></p>  
<p><b>CD audio</b></p>  <p>Fichiers CD-DA</p>	<p><b>CD-R</b></p>  <p>Fichiers CD-DA/ JPEG/MP3</p>
<p><b>CD-RW</b></p>  <p>Fichiers CD-DA/ JPEG/MP3</p>	<p><b>CD-ROM</b></p>  <p>Fichiers JPEG/MP3</p>

- Il est possible que la lecture ne soit pas possible en fonction des caractéristiques et de la condition du disque utilisé.
- Vous pouvez également effectuer la lecture des CD audio DTS (décodeur DTS en option requis).
- Les disques MP3 et JPEG ne peuvent être lus sur cet appareil que lorsqu'ils ont été enregistrés sous le format ISO9660 ou Joliet, puis finalisés.
- Les fichiers JPEG pouvant être lus sur cet appareil doivent être conformes au processus JFIF/Baseline, et la résolution maximale d'un fichier JPEG est de 3840 x 2160 pixels.
- Les disques CD-R/RW enregistrés au format de CD musical doivent être finalisés avant de pouvoir être lus sur cet appareil.
- Le fonctionnement et la qualité audio de cet appareil ne sont pas garantis pour les disques qui ne sont pas conformes à la spécification de disque compact (CD-DA). Avant d'effectuer la lecture d'un CD, vérifiez le logo CD et lisez les mentions sur l'emballage pour confirmer la conformité à la spécification de disque compact.
- En fonction des intentions de l'auteur du logiciel, les conditions d'enregistrement des disques DVD et des disques CD vidéo peuvent être limitées. Puisque l'appareil lit les disques en fonction des intentions de l'auteur du logiciel comme indiqué sur le disque, il se peut que certaines fonctions ne marchent pas.
- Lors du passage de la première couche à la deuxième couche d'un disque DVD VIDEO double couche, l'image et le son peuvent être momentanément déformés. Ce n'est pas un mauvais fonctionnement.
- Les disques DVD-AUDIO compatibles avec les lecteurs de vidéo DVD peuvent être lus.
- Les CD super audio (SACD) compatibles avec les lecteurs de CD conventionnels peuvent être lus.

## Disques non compatibles

Les types de disques suivants ne peuvent être lus sur cet appareil.

Ne pas tenter de lire un disque endommagé (fissuré, voilé, ou réparé avec un ruban adhésif) ou un disque de forme inhabituelle (en forme de cœur, octogone, ou autre). Si la lecture d'un tel disque est effectuée, cela peut causer du bruit entraînant l'endommagement des haut-parleurs.

- Disques CD-ROM (y compris PHOTO-CD et CD-G)
- Disques enregistrés au format UDF à écriture de paquets (UDF).
- CD super vidéo (SVCD)
- CD double densité 1,3 Go (DDCD)
- CD haute densité (HDCD)

**Les disques suivants sont également incompatibles.**

- Disques possédant un numéro de région autre que "2"
- Disques DVD-RAM (2,6 Go/5,2 Go)









## Numéro de région

Le monde est divisé en 6 régions pour les disques DVD VIDEO. Les disques DVD VIDEO reçoivent un numéro de région pour indiquer dans quelle région ils peuvent être lus. Un disque ne peut être lu dans cet appareil à moins que le numéro de région du disque coïncide avec celui de l'appareil. Le numéro de région de cet appareil est "2". Seuls les disques dont le numéro de région inclut "2" ou "ALL" peuvent être lus sur cet appareil, tels que ceux illustrés ci-dessous.

**Exemples d'étiquettes de DVD VIDEO qui peuvent être lus sur cet appareil.**



## Marques de disques dans ce mode d'emploi

	Fonctionne avec un disque DVD-RAM.		Fonctionne avec un disque CD vidéo.
	Fonctionne avec un disque DVD-R.		Fonctionne avec un disque CD audio.
	Fonctionne avec un disque DVD-RW.		Fonctionne avec un disque contenant des fichiers MP3.
	Fonctionne avec un disque DVD VIDEO.		Fonctionne avec un disque contenant des fichiers JPEG.

## Support et format d'enregistrement

### DVD-RAM

- Il est possible d'enregistrer et d'effacer sur un disque autant de fois que vous le souhaitez.
- Vous pouvez effectuer le montage une fois l'enregistrement terminé, par exemple la suppression des parties que vous ne souhaitez pas garder.
- Durant l'enregistrement, il est possible de non seulement démarrer la lecture d'un programme en cours d'enregistrement, mais aussi de regarder un autre programme enregistré précédemment.

### DVD-RW (Mode VR)

- Il est possible d'enregistrer et d'effacer sur un disque autant de fois que vous le souhaitez.
- Vous pouvez effectuer le montage une fois l'enregistrement terminé, par exemple la suppression des parties que vous ne souhaitez pas garder.

### DVD-RW (Mode vidéo)

- Lecture possible sur d'autres lecteurs de DVD.
- On peut procéder à un nouvel enregistrement en effaçant toutes les données d'un disque après les avoir lues.

### DVD-R

- Lecture possible sur d'autres lecteurs de DVD.
- Convient au stockage d'un disque enregistré pendant une longue durée.

## Structure de fichiers des disques

### DVD VIDEO

Généralement, les disques DVD VIDEO sont constitués de grandes unités appelées "titres". Chaque titre a un numéro (numéro de titre) qui peut être utilisé pour sélectionner les titres souhaités. Les titres sont eux-mêmes divisés en unités appelées "chapitres". Chaque chapitre a un numéro (numéro de chapitre) qui peut être utilisé pour sélectionner les chapitres souhaités. Noter que certains disques ne sont pas divisés en titres et chapitres.

#### Lorsque vous enregistrez un programme sur un disque DVD-RAM/RW (mode VR)

Une session d'enregistrement unique produit un titre unique (un seul chapitre). Cependant, des marques de chapitre sont automatiquement insérées lorsque l'enregistrement est en pause, ou que l'audio change de mono ou bilingue à stéréo en raison d'une pause publicitaire, etc. Il est également possible d'insérer des marques de chapitre aux endroits voulus durant la lecture. (☞ p. 34)

#### Lorsque vous enregistrez un programme sur un disque DVD-R/RW (mode vidéo)

Une session d'enregistrement unique produit un titre unique (un seul chapitre). Cependant, des marques de chapitre sont automatiquement insérées lorsque l'enregistrement est en pause, ou que l'audio change en raison d'une pause publicitaire, etc. Il est également possible d'insérer des marques de chapitre aux endroits voulus soit durant l'enregistrement, soit durant la lecture. Une fois le disque finalisé, ces marques de chapitre sont supprimées et de nouvelles marques de chapitre sont affectées automatiquement toutes les 5 minutes environ.

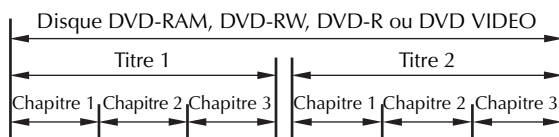

- En mode vidéo, même avant la finalisation, il est impossible d'effectuer des opérations d'édition autres que le changement du nom du disque et/ou des noms de titre, et de supprimer des programmes et/ou des titres.
- Après la finalisation, il est impossible d'effectuer des opérations d'édition.

### CD audio/CD vidéo

Généralement, les disques CD audio sont divisés en pistes distinctes, chacune contenant un morceau de musique. Chaque piste est dotée d'un numéro. Par exemple, la troisième piste est Piste 3. Les disques CD vidéo suivent le même principe. Cependant, certains disques ne sont pas divisés en pistes.

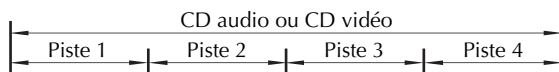



## Disque JPEG/MP3 (CD-R/RW/ROM)

Les fichiers MP3/JPEG placés dans les répertoires imbriqués à plusieurs niveaux sur un disque seront organisés comme s'ils étaient placés dans des répertoires à un niveau (groupes) par le programme Navigation MP3/JPEG de l'appareil. (☞ p. 78)

### Structure de fichiers d'un disque avant de démarrer le programme Navigation MP3/JPEG

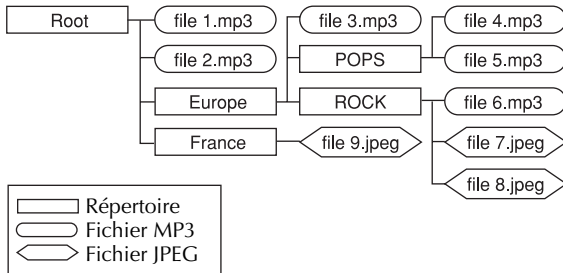

### Structure de fichiers d'un disque après l'exécution du programme Navigation MP3/JPEG

Les fichiers sont automatiquement regroupés comme suit et affichés sur l'écran Navigation MP3/JPEG. Les données sont classées par ordre alphabétique selon les noms des fichiers. Les fichiers sont regroupés en fonction des racines.

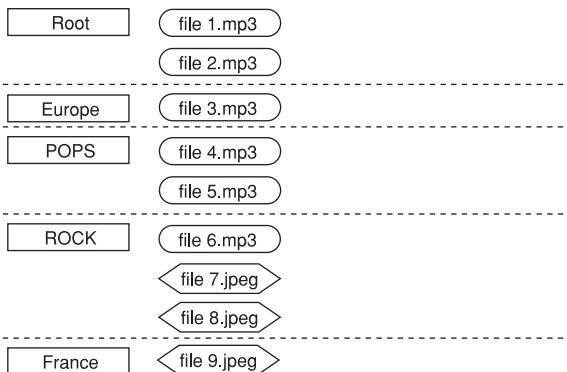

- Cet appareil est capable de reconnaître jusqu'à 9 hiérarchies, répertoires et fichiers compris. Par ailleurs, il peut identifier jusqu'à 250 fichiers dans chaque groupe, et jusqu'à 99 groupes sur un disque.

## REMARQUES :

- **Disques CD vidéo prenant en charge la commande de lecture (PBC)**  
Le contenu d'un disque est enregistré selon plusieurs hiérarchies, et la lecture s'effectue conformément aux instructions données à l'écran pendant la navigation de part et d'autre des hiérarchies. Il est également possible de procéder à la lecture de pistes enregistrées coup sur coup sans avoir à activer la fonction PBC même s'il s'agit d'un disque compatible PBC. (☞ p. 36)
- **À propos du contenu enregistré sur des disques**  
La lecture de certains fichiers n'est parfois pas possible en raison des types des fichiers et autres facteurs.

## Marques sur les DVD VIDEO

Parfois, des marques sont imprimées sur le disque DVD et/ou son emballage pour fournir des informations concernant le contenu et les fonctions du disque. Vérifier les marques indiquant le contenu et les fonctions du disque. Noter toutefois que, dans certains cas, un disque peut ne pas inclure de marque même pour une fonction prise en charge.

### Marques liées à la vidéo

Marque	Description
	Nombre de sous-titres
	Nombre d'angles
	Enregistré sous le format d'image 4:3 standard
	L'écran comprend des bandes noires en haut et en bas de l'image au format 4:3 standard (letter-box)
	La lecture vidéo s'effectue sous le mode Grand angle (16:9) sur les téléviseurs à grand écran, mais en format letter-box sur les téléviseurs au format d'image 4:3 standard.
	La lecture vidéo s'effectue sous le mode Grand angle (16:9) sur les téléviseurs à grand écran, mais la fonction Recadrage est utilisée sur les téléviseurs au format d'image 4:3 standard (soit le côté gauche, soit le côté droit de l'image est coupé).

### Marques liées à l'audio

Marque	Description
	Nombre de pistes audio
	Marque Dolby Digital Il a été développé par Dolby Laboratories en tant que système audio surround numérique.
	DTS (Digital Theater System) Vous pourrez apprécier l'audio DTS si vous raccordez un amplificateur avec décodeur DTS intégré au connecteur DIGITAL AUDIO OUT de l'appareil.

## Placement d'un disque

### Ouverture du tiroir pour disque

Appuyer sur ▲ sur l'appareil ou sur la télécommande pour ouvrir le tiroir pour disque.

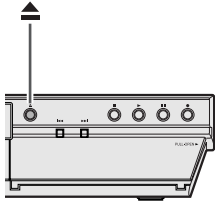

Appareil



Télécommande

- Rappuyer sur la touche de l'appareil ou de la télécommande pour fermer le tiroir pour disque.
- Utiliser les touches sur l'appareil ou sur la télécommande pour ouvrir et fermer le tiroir pour disque.
- Ne pas bloquer le tiroir pour disque avec votre main durant son ouverture ou sa fermeture, car cela pourrait provoquer une défaillance du matériel.
- Ne pas insérer de disques non compatibles ou tout autre objet autre qu'un disque dans le tiroir pour disque.
- Ne pas appuyer avec une trop grande force sur le tiroir pour disque et ne pas placer d'objet lourd dessus.

### Disques sans cartouches

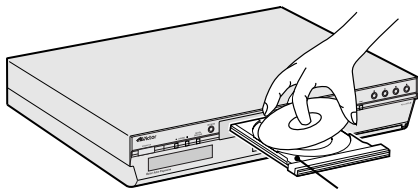

Tiroir pour disque

- Placer le disque dans le tiroir pour disque avec la face portant l'étiquette tournée vers le haut. Puisque la taille du disque diffère en fonction du type de disque, s'assurer d'aligner correctement le disque avec les sillons correspondant à sa taille. Si le disque n'est pas dans son sillon, il est peut-être rayé ou endommagé de quelque autre façon. Pour insérer un disque de 8 cm, placer celui-ci en fonction du sillon intérieur.

### Disques DVD-RAM contenus dans les cartouches

#### Disques à double face :

Retirer le disque de la cartouche. Aligner le disque sur les sillons du tiroir pour disque (cf. l'illustration) et l'insérer avec la face qui intéresse pour la lecture ou l'enregistrement tournée vers le bas. Si vous insérez le disque avec la "face A" tournée vers le bas, les programmes sont enregistrés sur la face A.

#### Disques à simple face :

Retirer le disque de la cartouche. Aligner le disque sur les sillons du tiroir pour disque (cf. l'illustration) et l'insérer avec la face portant l'étiquette tournée vers le haut.

## Entretien et manipulation des disques

### Comment manipuler les disques

Lors de la manipulation d'un disque, ne pas toucher la surface du disque.

Puisque les disques sont à base de plastique, ils peuvent être facilement endommagés. Si un disque devient sale, poussiéreux, rayé ou voilé, les images et le son ne ressortiront pas correctement, et un tel disque pourrait provoquer une défaillance de l'appareil.

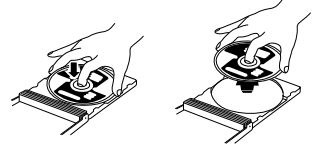

### Face portant l'étiquette

Ne pas endommager la face portant l'étiquette, ni coller du papier ou utiliser un adhésif quelconque sur sa surface.

### Face d'enregistrement

S'assurer que la face d'enregistrement des disques ne soit ni rayée ni sale avant toute utilisation. La présence de rayures et de poussière sur la face d'enregistrement peut empêcher le bon fonctionnement de la lecture et de l'enregistrement. Faire également attention de ne pas rayer ni salir un disque DVD-RAM lors de son retrait de la cartouche ou de sa remise en place après son utilisation.

### Stockage

S'assurer que les disques sont stockés dans leurs boîtiers. Si les disques sont empilés les uns au-dessus des autres sans boîtier protecteur, ils peuvent être endommagés. Ne pas placer de disque dans un endroit susceptible d'être exposé à la lumière directe du soleil, ni dans un endroit où l'humidité ou la température est élevée. Éviter de laisser les disques dans votre voiture.

### Entretien des disques

En cas de traces de doigt ou de poussière sur un disque, essuyer celui-ci avec un chiffon sec doux, d'un mouvement allant du centre vers l'extérieur.

Si un disque se révèle difficile à nettoyer, l'essuyer avec un chiffon légèrement imbibé d'eau. Ne jamais utiliser de nettoyant pour disques vinyles, d'huile, d'alcool ou tout autre agent anti-statique.



## ATTENTION

Durant la lecture, du bruit est parfois perceptible ou les images apparaissent brouillées. Le disque lui-même peut parfois en être la cause. (Il peut ne pas se conformer aux normes de l'industrie.)

Ces symptômes sont causés par les disques, pas par un mauvais fonctionnement de l'appareil.

## VUE DE FACE

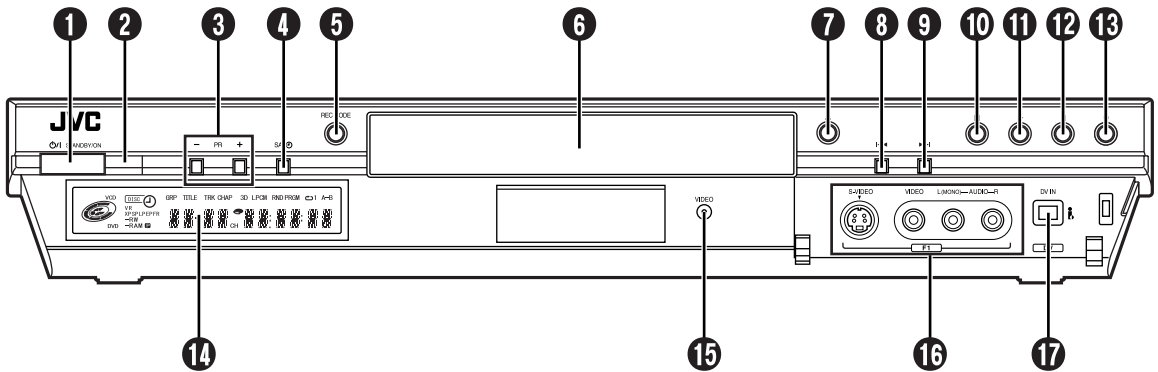

- ❶ Touche de mise en veille/marche (⏻/⏻) (STANDBY/ON) ☞ p. 21
- ❷ Fenêtre de réception infrarouge
- ❸ Touche de canal (PR +/-) ☞ p. 53
- ❹ Touche d'enregistrement automatique d'émission satellite (SAT) ☞ p. 65
- ❺ Touche de mode d'enregistrement (REC MODE) ☞ p. 53
- ❻ Tiroir pour disque
- ❼ Touche ouvrir/fermer (▲) (OPEN/CLOSE) ☞ p. 10
- ❽ Touche de recherche par sauts arrière (◀◀) ☞ p. 33
- ❾ Touche de recherche par sauts avant (▶▶) ☞ p. 33

- ❿ Touche d'arrêt (■) ☞ p. 31, 53
- ⓫ Touche de lecture (▶) (PLAY) ☞ p. 31
- ⓬ Touche de pause (⏸) (PAUSE) ☞ p. 31
- ⓭ Touche d'enregistrement (●) (REC) ☞ p. 53
- ⓮ Panneau d'affichage avant ☞ p. 13
- ⓯ Indicateur vidéo (VIDEO) ☞ p. 54
- ⓰ Connecteurs d'entrée S-vidéo/vidéo/audio (S-VIDEO/VIDEO/AUDIO (L/R\*)) ☞ p. 82  
\* L désigne le canal gauche et R le canal droit.
- ⓱ Connecteur d'entrée DV (DV IN (i.Link\*)) ☞ p. 80  
\* i.Link fait référence aux spécifications et extensions de la norme IEEE1394-1995. Le logo  est applicable aux produits conformes à la norme i.Link.

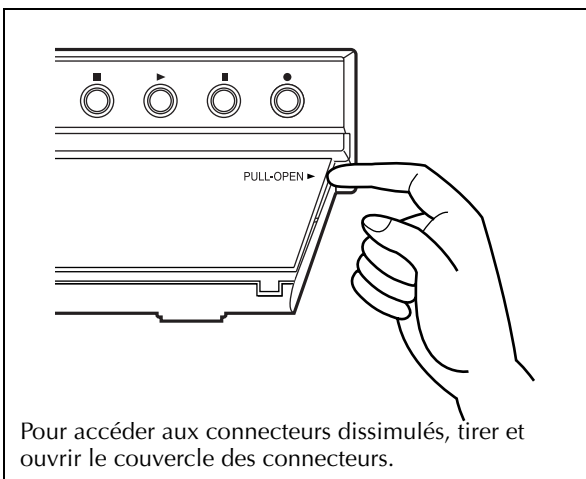

Pour accéder aux connecteurs dissimulés, tirer et ouvrir le couvercle des connecteurs.

## VUE ARRIÈRE

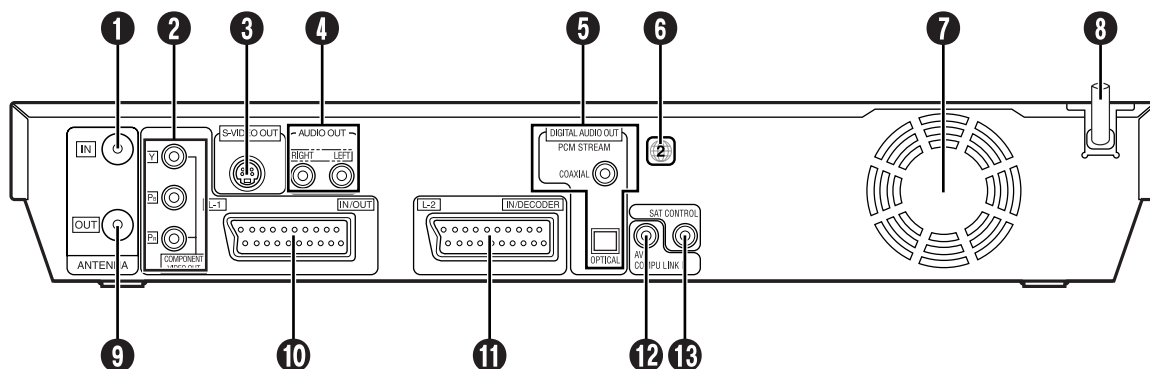
**1** Connecteur d'entrée d'antenne (ANTENNA IN)

☞ p. 17

**2** Connecteurs de sortie composante vidéo (COMPONENT VIDEO OUT (L-1)) ☞ p. 19**3** Connecteur de sortie S-Vidéo (S-VIDEO OUT)

☞ p. 18

**4** Connecteur de sorties audio

(AUDIO OUT (RIGHT/LEFT\*)) ☞ p. 18

\* LEFT désigne le canal gauche et RIGHT le canal droit.

**5** Connecteurs de sortie audio numérique (DIGITAL AUDIO OUT (COAXIAL/OPTICAL))

☞ p. 86, 92

**6** Étiquette du numéro de région ☞ p. 7**7** Ventilateur

- Il empêche une hausse de la température à l'intérieur de l'appareil. Ne pas le retirer.
- Installer l'appareil de façon à ne pas obstruer la zone autour du ventilateur.
- Le ventilateur peut être activé même si l'appareil est éteint.

**8** Cordon d'alimentation ☞ p. 17**9** Connecteur de sortie d'antenne (ANTENNA OUT) ☞ p. 17**10** Connecteur d'entrée/sortie L-1 (L-1 IN/OUT) ☞ p. 17, 83, 84, 90**11** Connecteur d'entrée/décodeur L-2 (L-2 IN/DECODER) ☞ p. 27, 83, 90**12** Connecteur AV COMPU LINK III\*

\* Ne fonctionne pas sur cet appareil.

**13** Connecteur de contrôle satellite (SAT CONTROL) ☞ p. 27

## PANNEAU D'AFFICHAGE AVANT

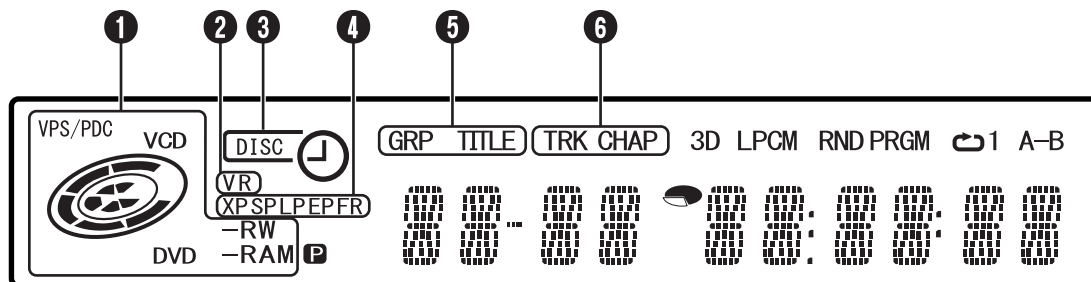

### 1 Indicateur VPS/PDC\* p. 59

Apparaît lors de la vérification si la chaîne reçue transmet un signal VPS/PDC.

\* L'enregistrement VPS (Video Programme System) n'est pas possible avec cet appareil.

#### Indicateur du type/état du disque

Quand un disque est chargé, le type du disque est indiqué.

Quand un disque est en cours d'exécution, les marques sur le disque tournent.

Pendant une recherche à grande vitesse :

Tournent plus vite qu'en lecture normale.

Pendant une lecture au ralenti :

Tournent plus lentement qu'en lecture normale.

Pendant un enregistrement :

Le cercle rouge interne s'allume de la même manière qu'en temps de lecture normale. Pendant l'enregistrement immédiat, le cercle rouge interne se met à clignoter lentement.

Pendant un arrêt sur image :

Les marques sur le disque clignotent au moment de l'enregistrement ou de la lecture.

Lors d'un arrêt :

Les marques sur le disque sont toutes allumées.

À la reprise après un arrêt :

Les marques sur le disque se mettent toutes à clignoter.

Lorsque le tiroir pour disque est ouvert :

Les marques sur le disque sont toutes éteintes.

Lorsque le tiroir pour disque est vide :

Les marques sur le disque s'éteignent toutes.

### 2 Indicateur du mode VR p. 106

S'allume quand un disque DVD-RW est formaté en mode VR.

### 3 Indicateur d'enregistrement par minuterie

p. 56, 58, 60, 63

: S'allume quand un disque doté de la fonction Programmation par minuterie sur disque est chargé.

: S'allume quand l'enregistrement par minuterie autre que la fonction Programmation par minuterie sur disque est en attente ou en cours d'exécution.

: S'allume quand la fonction Programmation par minuterie sur disque est en attente ou en cours d'exécution.

: Clignote rapidement si la touche (TIMER) est actionnée dans les cas suivants :

- Le disque n'est pas chargé.
- L'horloge n'a pas été réglée.
- Aucun programme n'est réglé.

### 4 Indicateur du mode d'enregistrement (XP/SP/LP/EP/FR) p. 54

Clignote quand le mode d'enregistrement est en cours de réglage.

Quand "FR" clignote, les 3 chiffres de gauche du Multi Display (Affichage multiple) ( ) indiquent les valeurs de réglage de "60" à "360". Une fois la valeur réglée, seul "FR" s'allume.

### 5 Indicateur de groupe/titre (GRP/TITLE)

p. 8, 46

"GRP" ou "TITLE" s'allume selon un disque chargé quand les 2 chiffres de gauche du Multi Display (Affichage multiple) ( ) sont les numéros expliqués ci-dessous.

"GRP": Le nombre total de groupes ou le numéro du groupe en cours de lecture sont affichés sur le Multi Display (Affichage multiple).

"TITLE": Le nombre total de titres ou le numéro du titre en cours de lecture sont affichés sur le Multi Display (Affichage multiple).

### 6 Indicateur de piste/chapitre (TRK/CHAP)

p. 8, 46

"TRK" ou "CHAP" s'allume selon un disque chargé quand les 3ème et 4ème chiffres à partir de la gauche du Multi Display (Affichage multiple) ( ) sont les numéros expliqués ci-dessous.

"TRK": Le nombre total de pistes ou le numéro de la piste en cours de lecture sont affichés sur le Multi Display (Affichage multiple).

"CHAP": Le numéro du chapitre en cours de lecture est affiché sur le Multi Display (Affichage multiple).

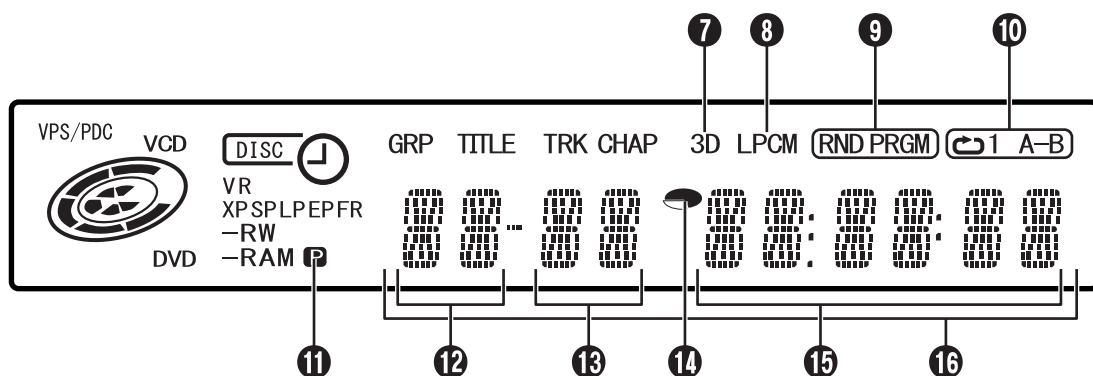

- 7** Indicateur d'effet audio surround simulé (3D) p. 47  
S'allume quand un effet audio surround simulé est réglé sur "3D-ON" dans le menu de configuration de la lecture.
- 8** Indicateur PCM linéaire (LPCM)   
S'allume quand "ENR. AUDIO EN MODE XP" est réglé sur "PCM LINEAIRE" ( p. 95) au cours d'un enregistrement avec des disques DVD-RAM, DVD-R et DVD-RW, et lorsque l'audio PCM linéaire est lu.
- 9** Indicateur du mode de lecture aléatoire/du programme (RND/PRGM) p. 45  
"RND": S'allume quand le mode est réglé sur Lecture aléatoire. p. 45  
"PRGM": S'allume quand le mode est réglé sur Lecture du programme. p. 45
- 10** Indicateur du mode de lecture répétée (/1/A-B) p. 44  
Sélectionner le mode de lecture répétée dans le menu de configuration de la lecture.  
"": La lecture du disque tout entier s'effectue plusieurs fois.  
"": La lecture d'un seul titre/chapitre/piste s'effectue plusieurs fois.  
"": La lecture de la portion sélectionnée (A-B) s'effectue plusieurs fois.  
Pas d'affichage :  
Le mode Lecture répétée est désactivé.
- 11** Indicateur de sortie vidéo () p. 108  
Pas d'affichage : Indique que le mode de balayage entrelacé est activé.  
 : indique que le mode de balayage progressif est activé.  
(Exemple) s'allume quand la sortie vidéo est réglée en mode de balayage progressif.
- 12** Affichage du numéro de groupe/titre p. 8, 46
- 13** Affichage du numéro de piste/chapitre p. 8, 46
- 14** Indicateur du temps restant/écoulé p. 34, 55  
S'allume ou s'éteint selon que le temps restant ou le temps écoulé sur les disques DVD-RAM, DVD-R et DVD-RW est affiché.  
Les 6 chiffres de droite sur le Multi Display (Affichage multiple) (**15**) sont le temps écoulé ou restant de chaque piste.  
Pas d'affichage : Indique le temps écoulé du disque.  
Affichage : Indique le temps restant du disque.
- 15** Affichage du temps restant/écoulé p. 34, 55
- 16** Multi Display (Affichage multiple)   
Affiche l'horloge, le canal de réception, le temps écoulé et le temps restant.  
Fait également apparaître l'état de l'appareil (NO DISC/OPEN/CLOSE/READING).

## AFFICHAGES SUR ÉCRAN

Quand **DISPLAY** sur la télécommande est actionné, divers indicateurs fonctionnels apparaissent sur l'écran du téléviseur.

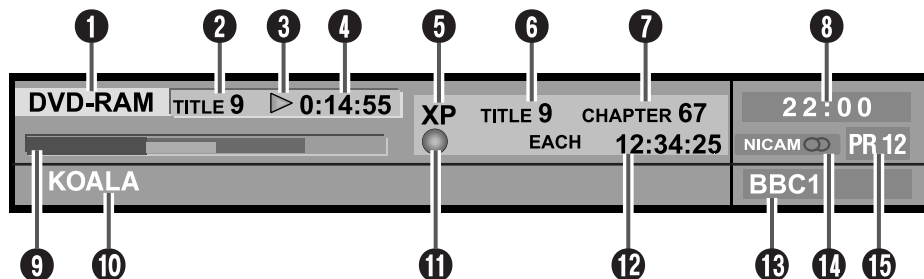

- ❶ Affichage du disque  
Affiche le type de disque chargé dans le tiroir pour disque.
  - ❷ Numéro du titre\*  
Affiche le numéro du titre en cours de lecture.
  - ❸ Indicateur d'état des fonctions de lecture\*  
Indique l'état des fonctions de lecture par le biais de la pictographie.
  - ❹ Temps de lecture\*  
Affiche le temps de lecture du titre en cours de lecture.
  - ❺ Mode d'enregistrement  
Affiche le mode d'enregistrement sous les formes suivantes : XP, SP, LP, EP, FR et FR60–FR360. Le mode d'enregistrement en cours apparaît pendant l'enregistrement, et le mode d'enregistrement adopté pour l'enregistrement du programme apparaît pendant la lecture. Le mode d'enregistrement n'est pas affiché pendant la lecture de la liste de lecture.
  - ❻ Numéro du titre  
Affiche le numéro du titre en cours de lecture pendant la lecture, et le numéro du titre en cours d'enregistrement pendant l'enregistrement.
- ❼ Numéro du chapitre  
Affiche le numéro du chapitre en cours de lecture pendant la lecture, et le numéro du chapitre en cours d'enregistrement pendant l'enregistrement.
  - ❽ Affichage de l'horloge
  - ❾ Affichage du bandeau  p. 39  
Affiche le point de lecture et autres informations sous forme d'un bandeau.
  - ❿ Affichage du nom du titre  
Affiche le nom du titre nouvellement enregistré sur les disques DVD-RAM/RW/R, ou le nom des fichiers JPEG et MP3.
  - ⓫ Indicateur d'état des fonctions  
Indique l'état des fonctions par le biais de la pictographie. (Précise également la vitesse de recherche en avant, de recherche inverse et de lecture au ralenti.)
  - ⓬ Affichage du temps  
Affiche le temps écoulé de lecture d'un titre simple, le temps écoulé de lecture d'une piste simple, le temps restant d'une piste simple, le temps écoulé total, le temps restant total et autres informations tour à tour.
  - ⓭ Affichage du nom de la chaîne  
Affiche le nom de la chaîne actuellement sélectionnée.
  - ⓮ Affichage audio  
Affiche l'audio en entrée.
  - ⓯ Affichage d'entrée  
Affiche l'entrée en cours de sélection.

\* Lors de la lecture de la mémoire en direct, l'état des fonctions de lecture s'affiche. Lors de la lecture normale, la méthode de codage multicanaux s'affiche.

## TÉLÉCOMMANDE

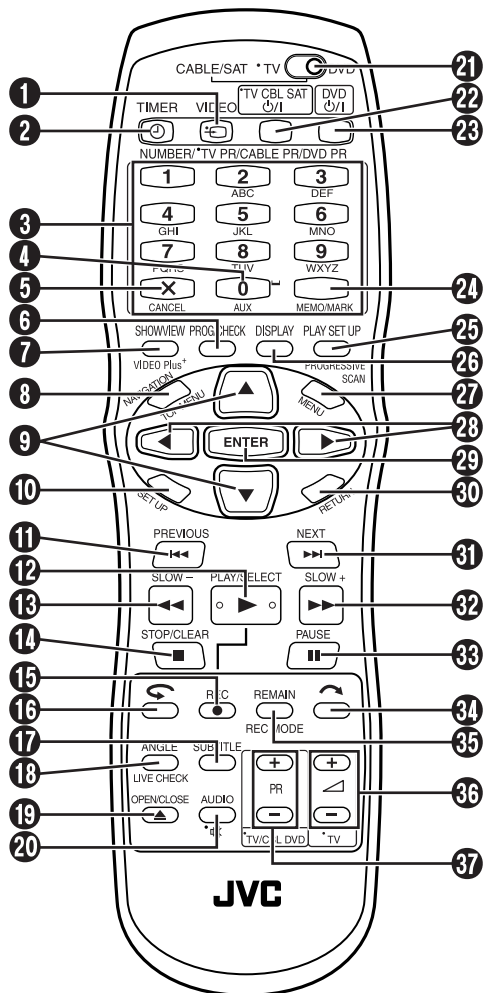

Les touches avec un petit point sur la gauche du nom peuvent également être utilisées pour commander votre téléviseur. (☞ p. 88)

- 1 Touche vidéo (VIDEO) ☞ p. 54
- 2 Touche de minuterie (TIMER) ☞ p. 57, 59
- 3 Touches numériques  
☞ p. 32, 49, 53, 56, 70, 87, 99
- 4 Touche auxiliaire (AUX) ☞ p. 109
- 5 Touche d'annulation (X (CANCEL))  
☞ p. 42, 49, 56, 63, 79, 100
- 6 Touche de vérification de programme (PROG/CHECK) ☞ p. 63
- 7 Touche SHOWVIEW ☞ p. 56
- 8 Touche de menu supérieur (TOP MENU)  
☞ p. 32  
Touche de navigation (NAVIGATION) ☞ p. 66
- 9 Touche  $\triangle \nabla$  ☞ p. 21
- 10 Touche de réglage (SET UP) ☞ p. 24
- 11 Touche de recherche par sauts inverse (L◀◀)  
☞ p. 33, 40  
Touche de précédent (PREVIOUS) ☞ p. 36
- 12 Touche de lecture (▶) (PLAY) ☞ p. 31  
Touche de sélection (SELECT)

- 13 Touche de recherche inverse (◀◀) ☞ p. 33, 40  
Touche de ralenti en sens inverse (SLOW -)  
☞ p. 33
- 14 Touche d'arrêt (■) ☞ p. 31, 40, 53, 80  
Touche effacer (CLEAR) ☞ p. 34, 42, 49, 56
- 15 Touche d'enregistrement (● (REC)) ☞ p. 53
- 16 Touche de lecture instantanée (▶) ☞ p. 40, 41
- 17 Touche de sous-titre (SUBTITLE) ☞ p. 35
- 18 Touche d'angle (ANGLE) ☞ p. 35  
Touche de vérification en direct (LIVE CHECK)  
☞ p. 40
- 19 Touche ouvrir/fermer (▲ (OPEN/CLOSE))  
☞ p. 10
- 20 Touche audio (AUDIO) ☞ p. 35  
Touche de silencieux de téléviseur (☒) ☞ p. 88
- 21 Interrupteur TV/CABLE/SAT/DVD ☞ p. 21
- 22 Touche TV/CABLE/SAT STANDBY/ON (TV CBL SAT  $\psi$ /I) ☞ p. 88
- 23 Touche DVD STANDBY/ON (DVD  $\psi$ /I) ☞ p. 21
- 24 Touche de mémo (MEMO) ☞ p. 68, 75, 79  
Touche de marque (MARK) ☞ p. 34
- 25 Touche de réglage de la lecture (PLAY SET UP)  
☞ p. 42  
Touche de balayage progressif (PROGRESSIVE SCAN) ☞ p. 108
- 26 Touche d'affichage (DISPLAY)  
☞ p. 15, 34, 39, 55, 59
- 27 Touche de menu (MENU) ☞ p. 32
- 28 Touche  $\triangleleft \triangleright$  ☞ p. 21, 40
- 29 Touche d'entrée (ENTER) ☞ p. 21
- 30 Touche de retour (RETURN) ☞ p. 36, 56
- 31 Touche de recherche par sauts avant (▶▶)  
☞ p. 33, 40  
Touche suivant (NEXT) ☞ p. 36
- 32 Touche de recherche avant (▶▶) ☞ p. 33, 40  
Touche de lecture au ralenti avant (SLOW +)  
☞ p. 33
- 33 Touche de pause (|| (PAUSE)) ☞ p. 31, 40
- 34 Touche de recherche par sauts (◀) ☞ p. 33, 40
- 35 Touche de temps restant (REMAIN) ☞ p. 34, 55  
Touche de mode d'enregistrement (REC MODE)  
☞ p. 53
- 36 Touche de volume TV ( $\triangleleft$ /+/-) ☞ p. 88
- 37 Touche de programme TV/CBL DVD (PR +/-)  
☞ p. 89

## Utilisation

La télécommande peut contrôler la plupart des fonctions de votre appareil, ainsi que les fonctions de base de votre téléviseur et récepteur satellite JVC ou d'autres marques. (☞ p. 87, "Fonctions de la télécommande")

- Diriger la télécommande vers la fenêtre de réception infrarouge.
- La distance de fonctionnement maximale de la télécommande est de 8 m environ.

## REMARQUES :

- En introduisant les piles, bien s'assurer de les introduire dans le bon sens, comme indiqué sous le couvercle des piles.
- En cas de dysfonctionnement de la télécommande, retirer les piles, attendre 5 minutes environ, remettre les piles, et réessayer de faire marcher l'appareil.



# Raccordements de base

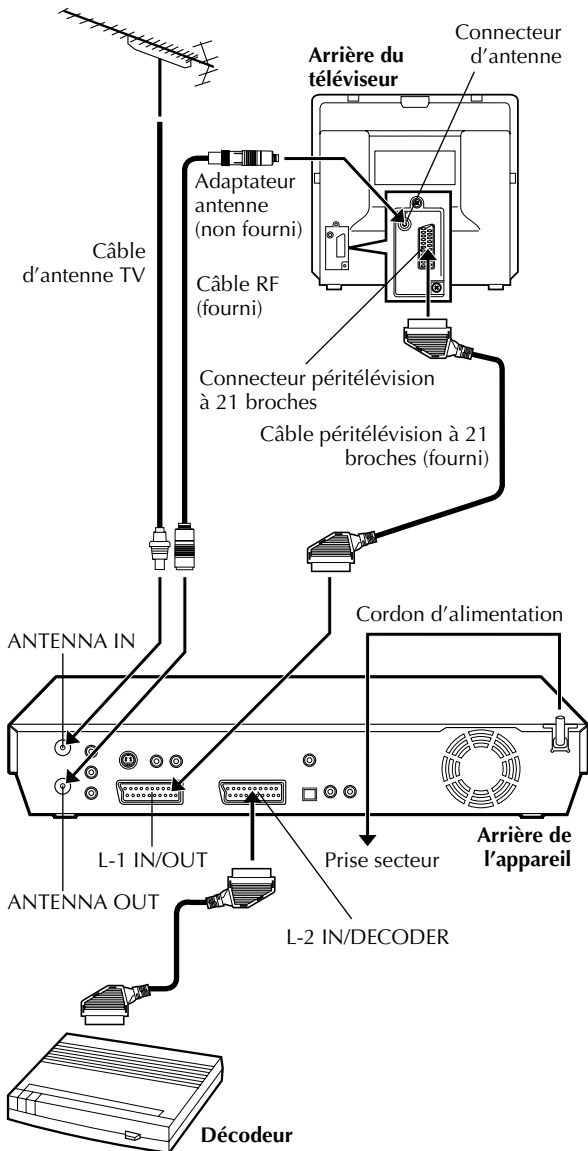

## ATTENTION :

Votre téléviseur doit disposer d'un connecteur d'entrée AV à 21 broches (péritélévision) pour le raccordement à l'appareil.

Il est essentiel de raccorder votre appareil correctement.

CES ÉTAPES DOIVENT ÊTRE TERMINÉES AVANT D'EFFECTUER TOUTE OPÉRATION VIDÉO.

## 1 Vérifier le contenu.

S'assurer que l'emballage contient tous les accessoires indiqués dans "CARACTÉRISTIQUES TECHNIQUES" à la page 115.

## 2 Installer l'appareil.

Placer l'appareil sur une surface stable et horizontale.

## 3 Raccorder l'appareil à un téléviseur.

- 1 Débrancher le câble d'antenne TV du téléviseur.
  - 2 Raccorder le câble d'antenne du téléviseur au connecteur ANTENNA IN sur le panneau arrière de l'appareil.
  - 3 Raccorder le câble RF (radiofréquence) fourni entre le connecteur ANTENNA OUT sur le panneau arrière de l'appareil et la fiche aérienne du téléviseur.
  - 4 Raccorder le connecteur L-1 IN/OUT situé sur le panneau arrière de l'appareil au connecteur péritélévision à 21 broches du téléviseur à l'aide du câble de péritélévision fourni.
- Le connecteur L-1 IN/OUT accepte et émet un signal composite (signal vidéo régulier), un signal Y/C ou un signal RVB.
  - Sélectionner une option appropriée de "SORTIE L-1" comme suit (☞ p. 84) :

Quand la prise péritélévision de votre téléviseur accepte :	Régler "SORTIE L-1" sur :
Signal Y/C (signaux de luminance (luminosité) et de chrominance (couleur) séparés)	"SCART S-VIDEO"
Signal RVB	"SCART RGB"

- Régler votre téléviseur en mode VIDEO (ou AV), Y/C ou RVB en fonction du type du connecteur péritélévision de votre téléviseur.
- Pour plus de détails sur la commutation des modes du téléviseur, se reporter aux instructions de votre téléviseur.

## 4 Brancher l'appareil à la prise secteur.

- Brancher le cordon d'alimentation à la prise murale.
- "LOADING" clignote sur le panneau d'affichage frontal lorsque la fiche du cordon d'alimentation est branchée dans une prise de courant. L'appareil prend alors environ 50 secondes pour se mettre en marche. Ce n'est pas un mauvais fonctionnement.

Une fois le branchement terminé, procéder à la rubrique "Réglage automatique", à la page 21.

# Raccordement S-VIDEO

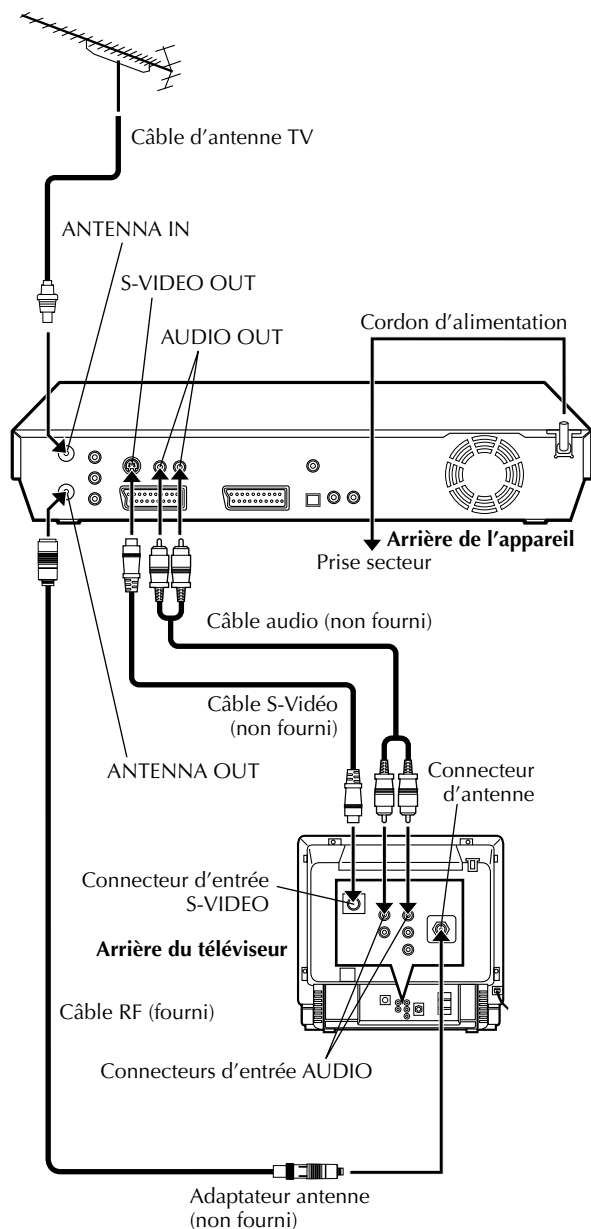

■ Pour faire le raccordement aux connecteurs S-VIDEO et entrée AUDIO du téléviseur

## 1 Raccorder l'appareil à un téléviseur.

- 1 Raccorder le câble d'antenne, l'appareil et le téléviseur selon la "Raccordements de base". (p. 17)
- 2 Raccorder le connecteur S-VIDEO OUT de l'appareil à la prise d'entrée S-VIDEO du téléviseur.
- 3 Raccorder les connecteurs AUDIO OUT de l'appareil aux prises d'entrée AUDIO du téléviseur.

## 2 Brancher l'appareil à la prise secteur.

Brancher le cordon d'alimentation à la prise murale.

### REMARQUES :

- Des images S-VHS de haute qualité peuvent alors être obtenues.
- Une fois le raccordement S-VIDEO effectué, vous ne pouvez plus utiliser la fonction Téléchargement pré-réglé. (p. 22)
- Si le téléviseur n'est pas équipé d'un système stéréo, utiliser les connecteurs AUDIO OUT de l'appareil pour le brancher à un amplificateur audio et obtenir une reproduction de son stéréo Hi-Fi.
- Pour plus de détails sur la commutation du mode d'entrée vidéo du téléviseur, se reporter aux instructions de votre téléviseur.

Une fois le raccordement terminé, effectuer "Réglage automatique" à la page 21.

# Raccordement en composantes vidéo

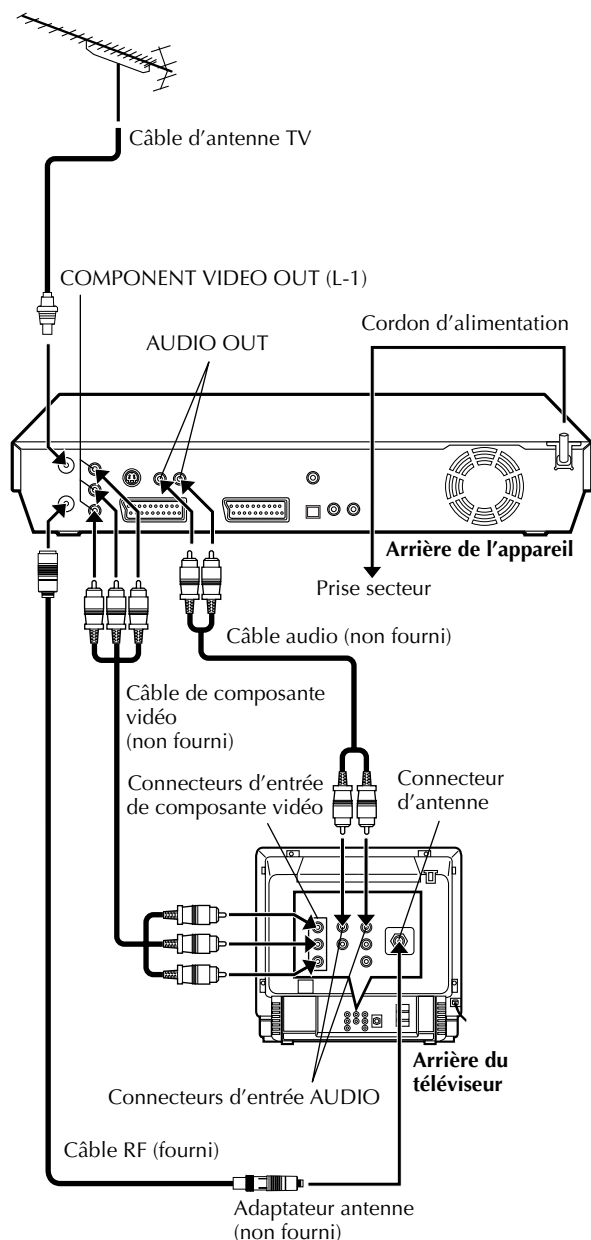

Le raccordement en composantes vidéo permet d'obtenir des images de composante vidéo haute qualité.

■ Pour faire le raccordement aux connecteurs d'entrée de composante vidéo du téléviseur

## 1 Raccorder l'appareil au téléviseur.

- 1 Procéder 1 – 3 de l'étape 3 dans "Raccordements de base" (p. 17).
- 2 Raccorder les connecteurs COMPONENT VIDEO OUT de l'appareil aux prises d'entrée de composante vidéo du téléviseur.
- 3 Raccorder les connecteurs AUDIO OUT de l'appareil aux prises d'entrée AUDIO du téléviseur.

## 2 Brancher l'appareil à la prise secteur.

Brancher le cordon d'alimentation à la prise murale.

### REMARQUES :

- Si le téléviseur n'est pas équipé d'un système stéréo, utiliser les connecteurs AUDIO OUT de l'appareil pour le brancher à un amplificateur audio et obtenir une reproduction de son stéréo Hi-Fi.
- Pour plus de détails sur la commutation du mode d'entrée vidéo du téléviseur, se reporter aux instructions de votre téléviseur.

Une fois le raccordement terminé, effectuer "Réglage automatique" à la page 21.

## DIFFERENCE ENTRE LES CONNECTEURS L-1 IN/OUT ET L-2 IN/DECODER

Les connecteurs L-1 IN/OUT et L-2 IN/DECODER permettent le raccordement au téléviseur ou autres appareils. Cependant, ces connecteurs ayant des fonctions différentes, consultez le tableau suivant avant de procéder à un raccordement.

	L-1 IN/OUT	L-2 IN/DECODER
ENTREE VIDEO	v	v
SORTIE VIDEO	v	—
ENTREE S-VIDEO	v	v
SORTIE S-VIDEO	v	—
ENTREE RVB	—	—
SORTIE RVB	v	—
ENTREE AUDIO GAUCHE	v	v
ENTREE AUDIO DROIT	v	v
SORTIE AUDIO GAUCHE	v	—
SORTIE AUDIO DROIT	v	—
ENTREE COMPOSANTE	—	—
SORTIE COMPOSANTE	v	—
Autres	<ul style="list-style-type: none"> <li>● T-V LINK (☞ p. 30)</li> </ul>	<ul style="list-style-type: none"> <li>● Canal Plus (voir ci-après)</li> <li>● Réglage des commandes de réception satellite (☞ p. 27)</li> <li>● Enregistrement automatique d'émission satellite (☞ p. 65)</li> </ul>

### REMARQUES:

- Réglez "SORTIE L-1", "ENTREE L-1" et "SELECTION L-2" sur le mode approprié en fonction de l'appareil. (☞ pg. 84, 85)
- Pour plus de détails, référez-vous au manuel de l'appareil que vous souhaitez raccorder.

### RACCORDEMENT DECODEUR-APPAREIL (Canal Plus)

- Si vous êtes abonné aux programmes codés (Canal Plus), raccorder simplement votre décodeur au connecteur L-2 IN/DECODER de votre appareil et régler "SELECTION L-2" sur "DECODER" (☞ p. 85). Ensuite, bien mémoriser Canal Plus avec la procédure "Recevoir une chaîne codée" (☞ p. 101). Vous pourrez ainsi profiter de ces programmes codés comme des programmes ordinaires.
- La fonction messagerie du nouveau décodeur Canal Plus est disponible avec cet appareil, sauf lorsqu'il est en mode TV et positionné sur Canal Plus.

# Réglage automatique

## Réglage automatique des chaînes/ réglage automatique de l'horloge/ réglage automatique des numéros guides

Lorsque la touche  $\psi/1$  sur l'appareil (ou **DVD**  $\psi/1$  sur la télécommande) est pressée pour la première fois lors de la mise sous tension de l'appareil, la fonction de réglage automatique règle les canaux du tuner, l'horloge et les numéros guides automatiquement.

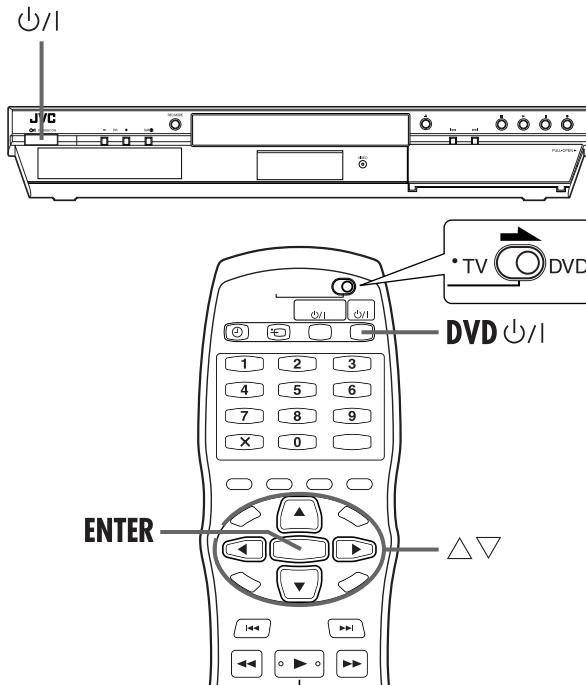

### ATTENTION :

Après avoir exécuté le réglage automatique, même si la sauvegarde de mémoire de l'appareil a expiré, toutes les stations stockées et leurs numéros de guide des programmes sont conservées dans la mémoire de l'appareil et ce dernier n'exécutera pas à nouveau le réglage automatique. L'appareil exécute uniquement le réglage automatique de l'horloge lorsque l'appareil est allumé.

Si vous avez déménagé dans une zone différente, effectuer chaque réglage comme requis.

- Réglage du tuner (☞ p. 98)
- Réglage de l'horloge (☞ p. 104)

Si une nouvelle station commence à émettre dans votre région, effectuer le réglage du tuner. (☞ p. 98, "Réglage du tuner")

### Avant de commencer, s'assurer de la suite :

- Le câble d'antenne du téléviseur doit être raccordé à l'appareil.
- Le cordon d'alimentation de l'appareil doit être branché à une prise secteur.
- Mettre le téléviseur en marche et sélectionner le mode AV.
- Faire glisser l'interrupteur **TV/CABLE/SAT/DVD** vers **DVD**.

## Effectuer le réglage automatique.

- 1 Appuyer sur  $\psi/1$  sur l'appareil (ou **DVD**  $\psi/1$  sur la télécommande).  
L'affichage **REGLAGE AUTOMATIQUE/T-V LINK** apparaît sur l'écran du téléviseur.
- 2 Appuyer sur  $\Delta/\nabla$  pour déplacer la flèche vers "**REGLAGE AUTOMATIQUE**", puis appuyer sur **ENTER**.

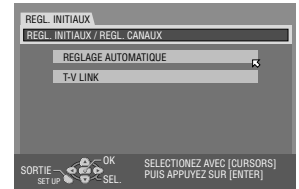

"AUTO" clignote sur le panneau d'affichage frontal ; N'appuyer sur **AUCUN** des touches sur l'appareil ou la télécommande jusqu'à ce que le panneau d'affichage avant montre "--:--" (cf. l'illustration à la page 23).

- L'écran **REGLAGE AUTOMATIQUE** apparaît.

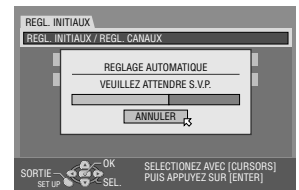

- Une fois l'appareil raccordé à un téléviseur offrant T-V Link (liaison télé) via un câble péritélévision à 21 broches entièrement câblé (☞ p. 17) et le téléviseur mis en marche, l'appareil exécute automatiquement le téléchargement pré-réglé (☞ p. 22), même si vous sélectionnez "**REGLAGE AUTOMATIQUE**" pour la fonction de réglage automatique.

### REMARQUES :

- Dans les zones où les stations de télévision ne transmettent pas de signal PDC (système de reconnaissance de début et fin de programme), l'appareil ne peut exécuter ni le réglage automatique de l'horloge, ni le réglage des numéros du guide des programmes.
- En cas de panne de courant, ou de pression accidentelle de  $\psi/1$  ou **SET UP** alors que le réglage automatique est en cours, celle-ci est interrompue ; s'assurer alors d'éteindre l'appareil, puis redémarrer et réessayer.
- Le réglage automatique de l'horloge peut ne pas fonctionner correctement en fonction des conditions de réception.

Une fois "Réglage automatique" terminé, exécuter "Réglage du moniteur" à la page 24.

# Téléchargement pré-réglé

Réglage automatique des chaînes par téléchargement via le téléviseur / réglage automatique de l'horloge / réglage automatique des numéros guides

## ATTENTION :

Vous pouvez utiliser cette fonction uniquement avec un téléviseur offrant T-V Link, etc. \*S'assurer d'utiliser un câble péritélévision à 21 broches entièrement câblé.

\* Compatible avec des téléviseurs offrant T-V Link, EasyLink, Megalocic, SMARTLINK, Q-Link ou DATA LOGIC à l'aide d'un câble péritélévision à 21 broches entièrement câblé. Le degré de compatibilité et le nombre de fonctions disponibles peuvent varier en fonction du système utilisé.

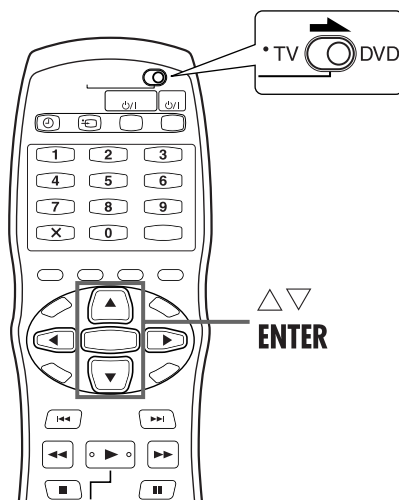

Si l'appareil est raccordé au téléviseur via un câble péritélévision à 21 broches (☞ p. 17), l'appareil exécutera automatiquement le téléchargement pré-réglé au lieu de la configuration automatique à la page 21. Après le téléchargement, l'appareil règle l'horloge et les numéros du guide des programmes automatiquement.

## Effectuer le téléchargement pré-réglé.

- 1 Appuyer sur  $\psi/\text{I}$  sur l'appareil (ou DVD  $\psi/\text{I}$  sur la télécommande).
- L'affichage REGLAGE AUTOMATIQUE/T-V LINK apparaît sur l'écran du téléviseur.
- 2 Appuyer sur  $\Delta/\nabla$  pour déplacer la flèche vers "T-V LINK", puis appuyer sur ENTER.

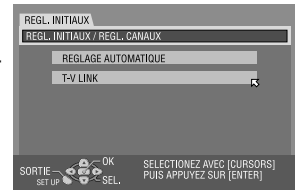

Les positions pré-réglées sur le panneau d'affichage avant augmentent à partir de "PR 1"; NE PAS appuyer sur la touche quelconque sur l'appareil ou la télécommande jusqu'à ce que le panneau d'affichage avant montre l'heure de l'horloge, "PR 1" ou "- : -" tel qu'illustré à la page 23.

- L'écran T-V LINK apparaît. Une fois le téléchargement pré-réglé terminé, "TERMINE" apparaît pendant environ 5 secondes, puis l'écran normal est rétabli.
- Si la touche quelconque de l'appareil ou de la télécommande est pressée alors que le téléchargement est en cours, ce dernier sera interrompu.

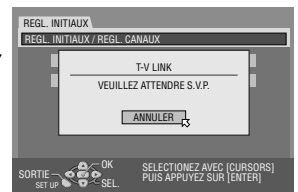

Une fois "Téléchargement pré-réglé" terminé, exécuter "Réglage du moniteur" à la page 24.

## REMARQUES :

- Pour plus de détails, se reporter au manuel d'instructions du téléviseur.
- Dans les zones où les stations de télévision ne transmettent pas de signal PDC (système de reconnaissance de début et fin de programme), l'appareil ne peut exécuter ni le réglage automatique de l'horloge, ni le réglage des numéros du guide des programmes.
- En cas de panne de courant, ou de pression accidentelle de  $\psi/\text{I}$  ou SET UP alors que le téléchargement ou le réglage est en cours, ceux-ci sont interrompus ; s'assurer alors d'éteindre l'appareil, puis redémarrer et réessayer à partir du début.
- Le réglage automatique de l'horloge peut ne pas fonctionner correctement en fonction des conditions de réception.
- Sur cet appareil, les caractères disponibles pour les noms de chaîne (NOMS) sont A-Z, 0-9, -, \*, + et \_ (espace). Les noms de certaines stations téléchargées peuvent être différents de ceux de votre téléviseur. (☞ p. 102, "Nommer des chaînes (B)")

## Résultats du réglage automatique / Téléchargement pré-réglé apparaissant sur le panneau d'affichage avant

A PR 1 20:00

Si le réglage automatique des canaux et le réglage automatique de l'horloge ont été effectués avec succès, l'heure actuelle correcte est affichée.

Allumer le téléviseur et sélectionner le mode AV, puis s'assurer que toutes les chaînes nécessaires ont été stockées dans la mémoire de l'appareil via la (les) PR +/- touche(s).

- Si des noms de chaîne (ID -  p. 103) ont été également stockés dans la mémoire de l'appareil, le nom de la chaîne s'affichera en haut à droite de l'écran du téléviseur 5 secondes environ lorsque l'appareil est mis sur une chaîne différente.
- Si vous voulez régler manuellement le tuner pour ajouter ou sauter des canaux, pour changer les positions pré-réglées ou pour régler ou changer des noms de station, voir pages 99 à 103.

B PR 1 --:--

Si le réglage automatique des canaux a fonctionné mais que le réglage automatique de l'horloge n'a pas marché, "PR 1" (N° de chaîne) est affiché.

OU

Si le réglage automatique des canaux et le réglage automatique de l'horloge ont tous les deux échoué, "--:--" est affiché.



- 1 Allumer le téléviseur et sélectionner le mode AV, puis s'assurer que toutes les chaînes nécessaires ont été stockées dans la mémoire de l'appareil via la (les) touche(s) PR +/-.
  - Si des noms de chaîne (ID -  p. 103) ont été également stockés dans la mémoire de l'appareil, le nom de la chaîne s'affichera en haut à droite de l'écran du téléviseur 5 secondes environ lorsque l'appareil est mis sur une chaîne différente.
  - Si vous voulez régler manuellement le tuner pour ajouter ou sauter des canaux, pour changer les positions pré-réglées ou pour régler ou changer des noms de station, voir pages 99 à 103.
- 2 Effectuer "Réglage de l'horloge" à la page 104.

### REMARQUE :

Après vérification du raccordement des câbles, éteindre l'appareil, puis le rallumer.

Effectuer de nouveau "Réglage automatique" à la page 21 ou "Téléchargement pré-réglé" à la page 22.

### IMPORTANT :

- Pour vérifier si les numéros guide ont été réglés correctement, effectuer l'enregistrement programmé SHOWVIEW. ( p. 56)
- En fonction des conditions de réception, les noms de station peuvent ne pas être mémorisés correctement, et le réglage automatique des numéros guides peut ne pas fonctionner correctement. Si les numéros du guide des programmes ne sont pas correctement réglés lorsque vous programmez l'heure d'enregistrement d'une émission de télévision à l'aide du système SHOWVIEW, l'appareil enregistrera une émission sur une chaîne différente. En programmant la minuterie en mode système SHOWVIEW, bien vérifier que la chaîne désirée est correctement sélectionnée. ( p. 56, "Enregistrement programmé avec le système SHOWVIEW")
- Votre appareil mémorise toutes les chaînes détectées même si la réception de certaines d'entre elles n'est pas très bonne. Vous pouvez effacer ces stations si la qualité de réception est inacceptable. ( p. 100, "Eliminer une chaîne")

# Réglage du moniteur

Il est possible de sélectionner le type de moniteur en fonction du téléviseur utilisé lors de la lecture de disques DVD VIDEO enregistrés pour téléviseurs à écran large.

- Mettre l'appareil en marche.
- Mettre le téléviseur en marche et sélectionner le mode AV.
- Faire glisser l'interrupteur TV/CABLE/SAT/DVD vers DVD.

## 1 Accéder à l'écran de menu principal.

Appuyer sur **SET UP**.

## 2 Accéder à l'écran "E/S VIDEO".

- 1 Appuyer sur  $\triangleleft$   $\triangleright$  pour déplacer la flèche vers "REGL. FONCTIONS", puis appuyer sur **ENTER**.
- 2 Appuyer sur  $\triangleleft$   $\triangleright$  pour déplacer la flèche vers "E/S VIDEO", puis appuyer sur **ENTER**.

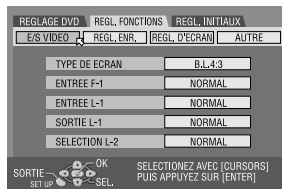

## 3 Sélectionner l'option souhaitée.

- 1 Appuyer sur  $\triangle$   $\nabla$  pour sélectionner "TYPE DE ECRAN", puis appuyer sur **ENTER**.
- 2 Appuyer sur  $\triangle$   $\nabla$  pour sélectionner l'option désirée, puis appuyer sur **ENTER**.

## 4 Terminer le réglage.

Appuyer sur **SET UP**.

(Les réglages en **caractères gras** dans le tableau ci-dessous correspondent aux réglages usine.)

### ■ TYPE DE ECRAN

#### **B.L.4:3** (Conversion Letter-box) :

Sélectionner cette option quand le rapport hauteur-largeur de votre téléviseur est 4:3 (format conventionnel). Lors du visionnage d'un film en 16:9, des bandes noires horizontales apparaissent en haut et en bas de l'écran.

#### **P.S.4:3** (Recadrage) :

Sélectionner cette option quand le rapport hauteur-largeur de votre téléviseur est 4:3 (format conventionnel). Lors du visionnage d'un film en 16:9, les bandes noires horizontales n'apparaissent pas ; par contre, les bords de l'image sortiront du cadre de l'écran.

#### **AUTO16:9** (Conversion en téléviseur format cinéma) :

Sélectionner cette option quand le rapport hauteur-largeur de votre téléviseur est 16:9 (format grand écran).

#### **FIXE16:9** (Conversion en téléviseur format cinéma) :

Sélectionner cette option quand le rapport hauteur-largeur de votre téléviseur est 16:9 (format grand écran). L'appareil règle automatiquement la largeur d'écran du signal de sortie lors du visionnage d'un film en 4:3.

### Recadrage/Letter-box

En générale, les disques DVD VIDEO sont destinés pour un téléviseur à écran large avec un format d'image 16:9. Un support avec ce format ne sera pas compatible avec un téléviseur au format 4:3. Il existe deux styles d'affichage d'image : "Recadrage" (P.S.) et "Letter-box" (B.L.).

#### Recadrage

Les côtés gauche et droit de l'image sont coupés. L'image remplit l'écran.

- L'image sera affichée dans le mode "B.L.4:3" en fonction du disque même si le mode "P.S.4:3" est sélectionné.



#### Letter-box

Des bandes noires apparaissent en haut et en bas de l'image. L'image elle-même apparaît sous le format 16:9.





# Langue

- Mettre l'appareil en marche.
- Mettre le téléviseur en marche et sélectionner le mode AV.
- Faire glisser l'interrupteur **TV/CABLE/SAT/DVD** vers **DVD**.

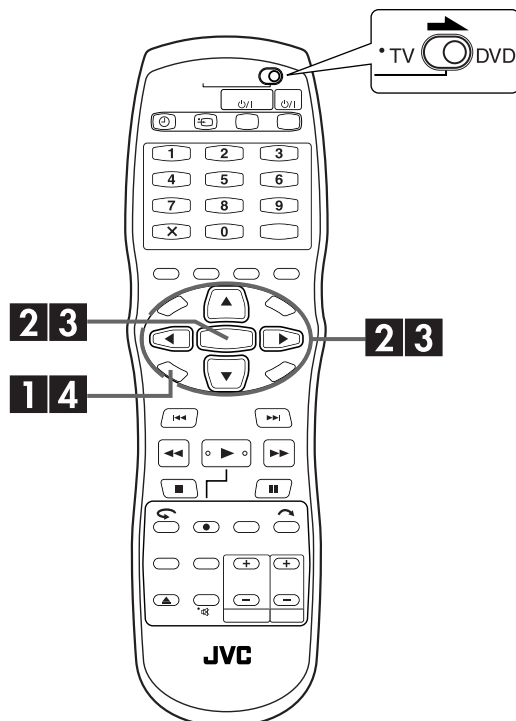

## Réglage de la langue pour menu/ audio/sous-titre

Certains disques DVD permettent d'avoir le menu affiché, l'audio et les sous-titres en plusieurs langues. Sur ces disques, il est possible de choisir la langue par défaut.

- La procédure montre un exemple sur la façon de régler "LANGAGE DES MENUS".

### 1 Accéder à l'écran de menu principal.

Appuyer sur **SET UP**.

### 2 Accéder à l'écran "REGL. LANGUE".

- 1 Appuyer sur  $\triangleleft$   $\triangleright$  pour déplacer la flèche vers "REGLAGE DVD", puis appuyer sur **OK**.
- 2 Appuyer sur  $\triangleleft$   $\triangleright$  pour déplacer la flèche vers "REGL. LANGUE", puis appuyer sur **ENTER**.



### 3 Sélectionner la langue souhaitée.

- 1 Appuyer sur  $\triangle$   $\nabla$  pour déplacer la flèche vers "LANGAGE DES MENUS", puis appuyer sur **ENTER**.
  - Voir "Liste des codes de langues" (☞ p. 26).
- 2 Appuyer sur  $\triangle$   $\nabla$  pour sélectionner la langue désirée, puis appuyer sur **ENTER**.

### 4 Terminer le réglage.

Appuyer sur **SET UP**.

### REMARQUE :

Lorsque la langue sélectionnée n'est pas disponible sur le disque, la langue de menu par défaut du disque est lue.

## Liste des codes de langues

AA	Afar
AB	Abkhazien
AF	Afrikaans
AM	Amharique
AR	Arabe
AS	Assamais
AY	Aymara
AZ	Azerbaïdjanais
BA	Bashkir
BE	Biélorusse
BG	Bulgare
BH	Bihari
BI	Bislama
BN	Bengali, Bangladais
BO	Tibétain
BR	Breton
CA	Catalan
CO	Corse
CS	Tchèque
CY	Gallois
DZ	Bhutani
EL	Grec
EO	Espéranto
ET	Estonien
EU	Basque
FA	Persan
FJ	Fidji
FO	Faroese
FY	Frison
GA	Irlandais
GD	Gaélique écossais
GL	Galicien
GN	Guarani
GU	Gujarati
HA	Hausa
HI	Hindi
HR	Croate
HU	Hongrois
HY	Arménien
IA	Interlingua
IE	Interlangue

IK	Inupiak
IN	Indonésien
IS	Islandais
IW	Hébreu
JA	Japonais
JL	Yiddish
JW	Javanais
KA	Géorgien
KK	Kazakh
KL	Groenlandais
KM	Cambodgien
KN	Kannara
KO	Coréen (KOR)
KS	Kashmiri
KU	Kurde
KY	Kirghiz
LA	Latin
LN	Lingala
LO	Laotien
LT	Lithuanien
LV	Latvian, Letton
MG	Malagasy
MI	Maori
MK	Macédonien
ML	Malayalam
MN	Mongol
MO	Moldavien
MR	Marathi
MS	Malais (MAY)
MT	Maltais
MY	Birman
NA	Nauruan
NE	Népalais
OC	Langue d'oc
OM	(Afan) Oromo
OR	Oriya
PA	Panjabi
PL	Polonais
PS	Pashto, Pushto
PT	Portugais
QU	Quechua
RM	Rhaeto-Romance

RN	Kirundi
RO	Roumain
RU	Russe
RW	Kinyarwanda
SA	Sanskrit
SD	Sindhi
SG	Sango
SH	Serbo-Croate
SI	Cingalais
SK	Slovaque
SL	Slovène
SM	Samoa
SN	Shona
SO	Somalien
SQ	Albanais
SR	Serbe
SS	Siswati
ST	Sesotho
SU	Soudanais
SW	Swahili
TA	Tamil
TE	Télougou
TG	Tadjik
TH	Thaï
TI	Tigrinya
TK	Turkmène
TL	Tagalog
TN	Setswana
TO	Tongan
TR	Turc
TS	Tsonga
TT	Tatar
TW	Twi
UK	Ukrainien
UR	Ourdou
UZ	Ouzbek
VI	Vietnamien
VO	Volapük
WO	Ouolof
XH	Xhosa
YO	Yoruba
ZU	Zoulou

# Réglage des commandes de réception satellite

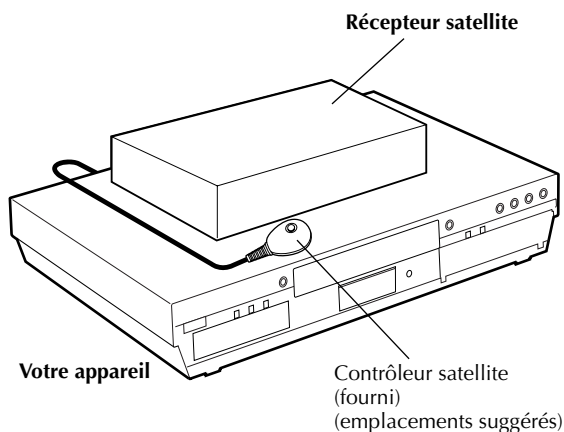

## Installation du contrôleur satellite

### 1 Positionner le contrôleur satellite.

Placer le contrôleur satellite de telle sorte que rien n'obstrue la voie entre son émetteur et le capteur du récepteur satellite.

### 2 Fixer le contrôleur satellite.

Le fixer solidement à l'aide du ruban adhésif attaché à l'arrière du contrôleur satellite.

### 3 Effectuer les raccordements.

S'assurer de raccorder le connecteur L-2 IN/DECODER de l'appareil à la prise péritélévision à 21 broches du récepteur satellite.

#### REMARQUE :

Lors du raccordement du récepteur satellite, se référer à son manuel d'instruction.

### 4 Raccorder le contrôleur satellite à l'appareil.

Raccorder le contrôleur satellite au connecteur SAT CONTROL sur le panneau arrière.

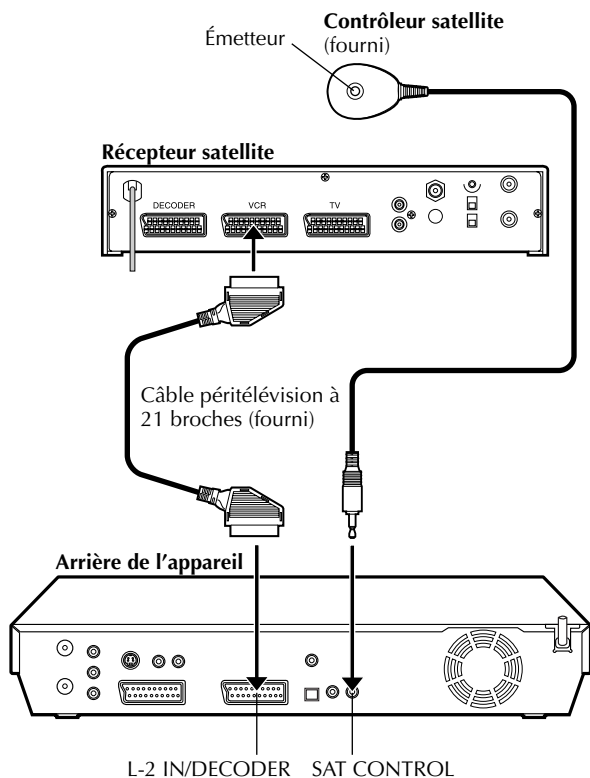

## Réglage de la marque et du canal du récepteur satellite

Après l'installation, régler correctement la marque et le canal ; sinon, le contrôleur satellite ne peut pas fonctionner correctement.

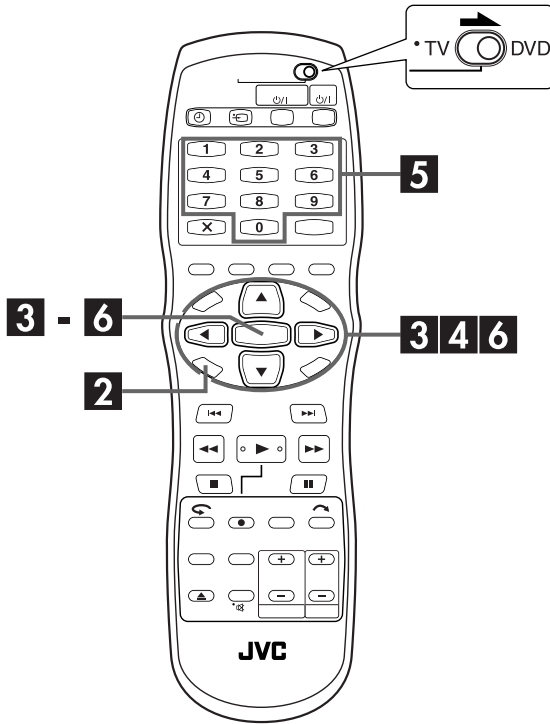

- Mettre l'appareil en marche.
- Mettre le téléviseur en marche et sélectionner le mode AV.
- Faire glisser l'interrupteur TV/CABLE/SAT/DVD vers DVD.

### 1 Mettre le récepteur satellite en marche.

Mettre le récepteur satellite sous tension.

### 2 Accéder à l'écran de menu principal.

Appuyer sur **SET UP**.

### 3 Accéder à l'écran "PR SAT/GUIDE".

- 1 Appuyer sur  $\triangleleft \triangleright$  pour déplacer la flèche vers "REGL. INITIAUX", puis appuyer sur **ENTER**.
- 2 Appuyer sur  $\triangleleft \triangleright$  pour déplacer la flèche vers "PR SAT/GUIDE", puis appuyer sur **ENTER**.



### 4 Sélectionner la marque du récepteur satellite.

- 1 Appuyer sur  $\triangle \nabla$  pour déplacer la flèche vers "MARQUE DU DEC. SAT.", puis appuyer sur **ENTER**.
  - 2 Appuyer sur  $\triangle \nabla$  pour sélectionner le code de la marque dans la liste à la page 29, puis appuyer sur **ENTER**.
- Si le code de marque entré n'est pas valide, le champ du code est réinitialisé. Entrer de nouveau le code de marque.
  - Si l'appareil est en mode de lecture ou d'enregistrement, le réglage du code de marque n'est pas possible.

## 5 Sélectionner la chaîne du récepteur satellite pour un test.

Appuyer sur les **touches numériques** appropriées pour entrer l'une des positions de canal sur le récepteur satellite, puis appuyer deux fois sur **ENTER**.

- Les positions de canal possibles sont comprises entre 1 et 999.
- Une fois **ENTER** actionné, l'appareil entre en mode de test.



## 6 Vérifier les résultats du test.

Si le **numéro de chaîne du récepteur satellite a été remplacé par celui réglé à l'étape 5**.

Appuyer sur  $\triangleleft$   $\triangleright$  pour déplacer la flèche vers "OUI", puis appuyer sur **ENTER** pour sortir du mode de réglage du contrôleur satellite.



Si le **numéro de chaîne du récepteur satellite n'a pas été changé correctement**

Appuyer sur  $\triangleleft$   $\triangleright$  pour déplacer la flèche vers "NON", puis appuyer sur **ENTER**. Reprendre la procédure à partir de l'étape 4.

NOM DE MARQUE	CODE
JVC	73
AMSTRAD	60, 61, 62, 63, 92
ASTON	97
CANAL SATELLITE	81
CANAL +	81
D-BOX	85
ECHOSTAR (VIA DIGITAL)	82
FINLUX	68
FORCE	89
GALAXIS	88
GRUNDIG	64, 65, 102
HIRSCHMANN	64, 78, 99
HUMAX	88
ITT NOKIA	68
JERROLD	75
KATHREIN	70, 71, 96
LUXOR	68
MASCOM	93
MASPRO	70
NOKIA	87, 94
PACE	65, 67, 74, 86, 92, 97
PANASONIC	74, 92
PHILIPS	66, 84, 101
RADIX	78
RFT	69
SABA	97
SAGEM	83, 90
SALORA	68
SAMSUNG	83
SIEMENS	64
SKYMASTER	69, 98
TECHNISAT	66, 100
THOMSON	97
TPS	83
TRIAx	91
WISI	64

### REMARQUES :

- Le contrôleur satellite peut ne pas fonctionner avec tous les types de récepteur satellite.
- Pour certains récepteurs satellite, vous devez régler le mode d'entrée de canaux sur 2 chiffres.
- Si votre récepteur satellite a plus de deux modes de canaux, s'assurer de le régler sur le "mode tous canaux". Pour des détails, consulter le mode d'emploi de votre récepteur satellite.
- Lors de la sélection du canal du récepteur satellite (étape 5), les signaux émis par la télécommande peuvent interférer avec les signaux transmis par le contrôleur satellite. Dans ce cas, placer la télécommande le plus près possible de la fenêtre de réception du faisceau infrarouge de l'appareil.

# Fonctions de T-V Link

Lorsque l'appareil est raccordé à votre téléviseur via un câble péritélévision à 21 broches entièrement câblé (☞ p. 17), les fonctions suivantes sont disponibles. Vous pouvez utiliser ces fonctions uniquement avec un téléviseur offrant T-V Link, etc.\*

Pour plus de détails, se reporter au manuel d'instructions du téléviseur.

\* Compatible avec des téléviseurs offrant T-V Link, EasyLink, Megalogic, SMARTLINK, Q-Link ou DATA LOGIC à l'aide d'un câble péritélévision à 21 broches entièrement câblé. Le degré de compatibilité et le nombre de fonctions disponibles peuvent varier en fonction du système utilisé.

## Mise en marche automatique du téléviseur

Le téléviseur s'allumera et basculera automatiquement en mode AV au démarrage d'une lecture. Pour plus de détails, se reporter au manuel d'instructions du téléviseur.

## Mise en mode d'attente automatique de l'appareil

La télécommande de votre téléviseur peut être utilisée pour éteindre l'appareil. Pour plus de détails, se reporter au manuel d'instructions du téléviseur.

## Direct Rec

Vous pouvez facilement commencer à enregistrer le programme que vous visionnez sur le téléviseur. Quand vous utilisez cette fonction, régler "ENREGISTREMENT DIRECT" sur "MARCHE". (☞ p. 95)

# Lecture simple



- Mettre l'appareil en marche.
- Mettre le téléviseur en marche et sélectionner le mode AV.
- Faire glisser l'interrupteur TV/CABLE/SAT/DVD vers DVD.

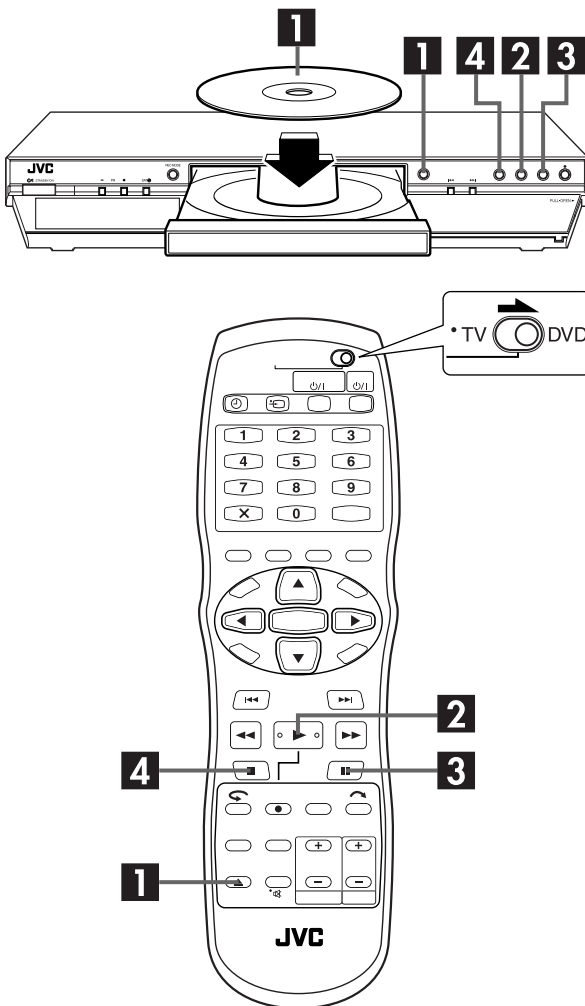

## ATTENTION :

- 30 secondes environ s'écoulent avant que la lecture d'un disque ne démarre, en fonction du type et de la condition du disque puisque cet appareil est compatible avec plusieurs formats (DVD-RAM, DVD-RW, DVD-R). Cela peut même prendre plusieurs minutes lorsqu'un disque est sale, rayé ou voilé.
- La lecture peut prendre quelques secondes avant de démarrer. Ce n'est pas un mauvais fonctionnement.
- L'exécution d'une recherche à grande vitesse vers l'avant ou en sens inverse et d'autres opérations n'est pas possible si la lecture est arrêtée.

Pour plus de détails sur la lecture d'un disque MP3/JPEG, voir "Lecture via la navigation MP3/JPEG" (☞ p. 78).

## 1 Insérer un disque.

- 1 Appuyer sur ▲ pour ouvrir le tiroir pour disque.
- 2 Placer le disque dans le tiroir pour disque.
  - Pour plus de détails, se reporter à "Placement d'un disque" (☞ p. 10).
- 3 Appuyer sur ▲ pour fermer le tiroir.
  - Le tiroir se referme aussi si vous appuyez sur ►.
  - La lecture démarre automatiquement si un disque DVD à lecture automatique est chargé.

## 2 Lancer la lecture.

Appuyer sur ►.

- Si l'on charge un disque DVD dont le code de région ne correspond pas à l'appareil, "ERREUR DE CODE REGIONAL" apparaît sur l'écran du téléviseur. Pour plus de détails, se reporter à "Numéro de région" (☞ p. 7).
- Si "The DISC can't play now!" apparaît sur l'écran du téléviseur, se référer à "Verrouillage parental" (☞ p. 49).
- Avec des disques CD vidéo prenant en charge la commande de lecture (PBC) ou certains disques DVD, le menu peut apparaître sur l'écran du téléviseur après le démarrage de la lecture. Dans ce cas, sélectionner un élément de menu que vous souhaitez lire. Sinon, la lecture ne peut pas se poursuivre. Se reporter à "Recherche d'une scène spécifique à l'aide du menu d'un CD vidéo avec la fonction PBC" (☞ p. 36) ou "Recherche d'une scène désirée à l'aide du menu DVD" (☞ p. 32).
- La fonction Base de données des bibliothèques DVD Navi permet aussi de rechercher et de sélectionner des programmes spécifiques. (☞ p. 66)

## 3 Pause de la lecture.

Appuyer sur II.

- Pour reprendre une lecture normale, appuyer sur ►.

## 4 Arrêter la lecture.

Appuyer sur ■.

- Pendant la lecture d'un disque inscriptible, celle-ci est interrompue et un programme reçu via le tuner de l'appareil reprend sur l'écran du téléviseur.
- Pendant la lecture d'un disque en lecture seule, celle-ci est interrompue et l'image qui se trouve sur l'écran du téléviseur au moment où ■ a été actionné se fige. Il suffit de appuyer sur ■ pour reprendre le programme reçu via le tuner de l'appareil.
- Si ▲ est actionné lors de la lecture, celle-ci est interrompue, et le tiroir pour disque s'ouvre.

## REMARQUES :

- Lorsque l'écran Base de données des bibliothèques DVD Navi apparaît, choisir une image miniature du programme voulu sur l'écran du téléviseur, puis appuyer sur ► ou sur ENTER. (☞ p. 68)
- La première fois que ► est actionné après achat ou suite à une panne de courant, l'écran de menu apparaît. (☞ p. 104)

# Fonctions de lecture

- Mettre l'appareil en marche.
- Mettre le téléviseur en marche et sélectionner le mode AV.
- Faire glisser l'interrupteur TV/CABLE/SAT/DVD vers DVD.

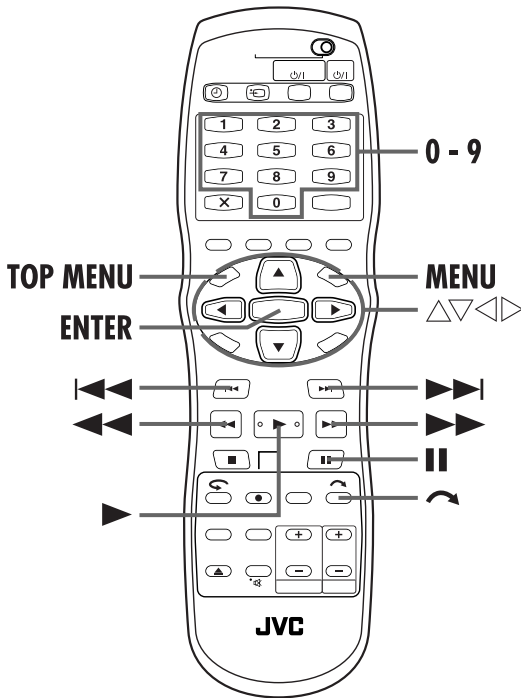

## Recherche d'une scène désirée à l'aide du menu DVD



Les disques DVD VIDEO disposent parfois d'un menu supérieur et d'un menu de disque.

### Menu supérieur

Les disques DVD disposent généralement de leurs propres menus qui affichent le contenu du disque. Ces menus contiennent divers éléments, tels que les titres de films, les noms de chansons, ou des informations sur les artistes. Vous pouvez localiser une scène spécifique à l'aide du menu supérieur affiché sur l'écran du téléviseur. Appuyer sur **TOP MENU** pour accéder au menu supérieur.

### Menu du disque

Dans les menus de disque figurent les données de lecture (menu Angle, menu Sous-titre, etc.) spécifiques à chaque titre. Appuyer sur **MENU** pour accéder au menu du disque.

### 1 Accéder au menu DVD.

Appuyer sur **TOP MENU** ou **MENU**. Exemple :

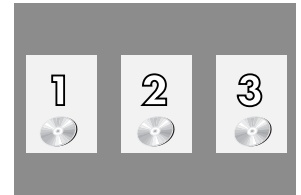

### 2 Lancer la lecture.

Appuyer sur  $\triangle \nabla \triangleleft \triangleright$  pour sélectionner un titre spécifique, puis appuyer sur **ENTER**.

- Il est parfois possible de sélectionner l'élément désiré à l'aide des **touches numériques**, en fonction du menu affiché.

### REMARQUE :

Lorsque "Ⓢ" apparaît sur l'écran du téléviseur à l'étape 1, cela signifie que le disque n'a ni menu supérieur, ni menu de disque.



## Déterminer le point de départ de l'élément ou sauter l'élément



Appuyer sur **◀◀** ou sur **▶▶** pendant la lecture.

- Pour localiser le point de départ de l'élément ou sauter l'élément dans le sens avant, il suffit d'appuyer sur **▶▶**; la lecture reprend instantanément.
- Pour localiser le point de départ de l'élément ou sauter l'élément dans le sens inverse, il suffit d'appuyer sur **◀◀**; la lecture reprend instantanément.

Pendant la lecture d'un disque DVD-RAM/RW/R

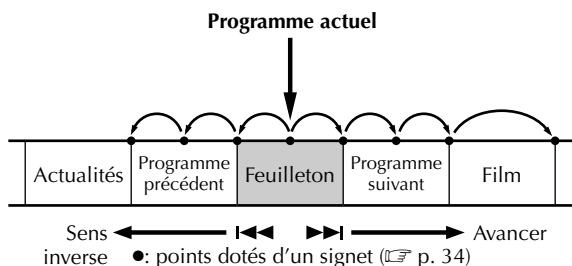

**Exemple :**

Pour localiser le début de l'élément suivant, appuyer une fois sur **▶▶**.

Pour localiser le début de l'élément en cours, appuyer une fois sur **◀◀**.

Pour localiser le début de l'élément précédent, appuyer trois fois sur **◀◀**.

Pendant la lecture d'un disque DVD VIDEO, CD audio ou CD vidéo

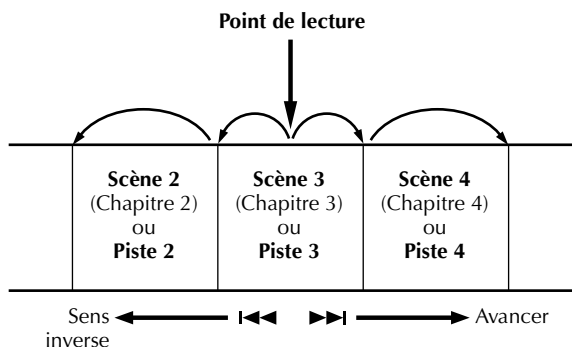

**Exemple :**

Pour localiser le début de l'élément suivant, appuyer une fois sur **▶▶**.

Pour localiser le début de l'élément en cours, appuyer une fois sur **◀◀**.

## Recherche à grande vitesse



Pendant la lecture, appuyer sur **▶▶▶** pour la recherche à grande vitesse avant, ou sur **◀◀◀** pour la recherche à grande vitesse inverse.

- À chaque actionnement de la touche, la vitesse de recherche augmente, quel que soit le sens.
- Pour reprendre une lecture normale, appuyer sur **▶**.

**OU**

Pendant la lecture, appuyer en continu 2 secondes ou plus sur **▶▶▶** ou sur **◀◀◀** pour effectuer une recherche à grande vitesse vers l'avant ou en sens inverse, respectivement.

- Relâcher la touche pour reprendre la lecture normale.

## Arrêt sur image/lecture image par image



### 1 Faire une pause pendant la lecture.

Appuyer sur **⏸**.

### 2 Activer la lecture image par image.

Appuyer sur **⏮**.

- À chaque actionnement de **⏮**, l'image fixe avance pas à pas.

**OU**

Appuyer sur **◁▷**.

- À chaque actionnement de **◁▷**, l'image fixe avance/recule pas à pas.
- L'exécution d'une lecture pas à pas en sens inverse n'est pas possible avec les disques CD vidéo.
- Pour reprendre une lecture normale, appuyer sur **▶**.

## Ralenti



Durant la pause, appuyer sur **◀◀** ou sur **▶▶**.

- À chaque actionnement de **◀◀** ou **▶▶**, la vitesse du ralenti augmente, quel que soit le sens (d'une vitesse à 1/16 à la moitié de la vitesse normale).
- L'exécution d'un ralenti en sens inverse n'est pas possible avec les disques CD vidéo.

**OU**

Appuyer 2 secondes ou plus sur **◀◀** ou sur **▶▶**.

## Recherche par sauts



Pendant la lecture, appuyer sur **⏭**.

- Chaque fois que la touche est actionnée, 30 secondes environ sont lues en avance accélérée. La lecture normale reprend automatiquement.

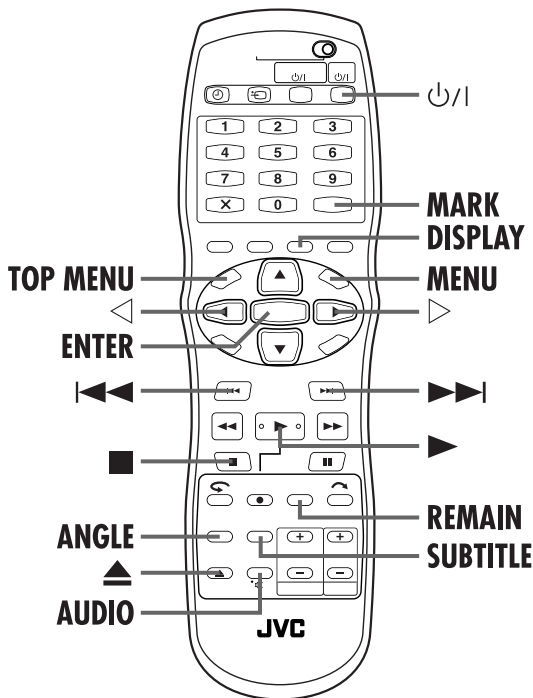

## Fonction de reprise



Il est possible de mémoriser la position où vous avez interrompu la lecture pour reprendre cette dernière depuis cette position.

### 1 Mémoriser un point de reprise.

Appuyer sur ■ pendant la lecture.

- L'appareil bascule en mode Arrêt de reprise et mémorise comme point de reprise la position où la lecture a été interrompue. (L'intérieur de l'indicateur d'état du disque sur le panneau d'affichage avant clignote pendant la mémorisation.)
- Pour effacer les points de reprise : (L'intérieur de l'indicateur d'état du disque cesse de clignoter et reste allumé.)
  - Appuyer sur  $\phi/1$  pour éteindre l'appareil.
  - Appuyer sur  $\blacktriangle$  pour retirer le disque.
  - Appuyer sur ■ en mode d'arrêt.
  - Appuyer sur TOP MENU pour afficher le menu supérieur, puis démarrer la lecture en sélectionnant un élément, etc.
  - Appuyer sur MENU pour afficher le menu de disque, puis démarrer la lecture en sélectionnant un élément, etc.

### 2 Reprendre la lecture.

Appuyer sur  $\blacktriangleright$  en mode d'arrêt. L'appareil démarre la lecture depuis le point de reprise.

## Marquage des positions par un signet pour une relecture ultérieure



Il est possible de marquer par un signet des positions (jusqu'à 999 points) en vue d'une relecture ultérieurement, et de démarrer la lecture à partir d'une position dotée d'un signet. Il est utile de faire des marquages à l'aide de signets sur les disques DVD-RAM/RW/R en cours d'enregistrement afin de localiser un point de départ pour la lecture des disques ultérieurement.

### 1 Marquer par un signet des positions.

Pendant la lecture, appuyer sur **MARK** au niveau des positions à marquer d'un signet.

- "MARK" apparaît sur l'écran du téléviseur. Il est facile de localiser les positions marquées d'un signet via  $\blacktriangleleft$  ou  $\blacktriangleright$  lors de la lecture du disque.



### 2 Supprimer les positions dotées d'un signet.

Durant la pause, appuyer sur  $\blacktriangleleft$  ou sur  $\blacktriangleright$  pour localiser une position dotée d'un signet à supprimer, puis appuyer sur **MARK**.

- "MARK" barré apparaît sur l'écran du téléviseur, et la position dotée d'un signet est supprimée.



### REMARQUES :

- Lorsqu'un programme monophonique ou bilingue est remplacé par un programme stéréo au cours d'un enregistrement, un signal marqué d'un signet est automatiquement enregistré.
- Lorsqu'un disque DVD-R/RW (mode Vidéo) est finalisé, les points marqués d'un signet avant la finalisation sont supprimés, et les programmes divisés automatiquement en "chapitres" d'environ 5 minutes chacun. (☞ p. 107, "Finaliser un disque")

## Vérification de la durée de disque restante



Il est possible de modifier le format du compteur sur le panneau d'affichage frontal et sur l'écran du téléviseur afin de vérifier la durée de disque restante (uniquement les disques avant finalisation).

### Durant la lecture

Chaque fois que **DISPLAY** est actionné, l'affichage change comme suit :

Heure de l'horloge (panneau d'affichage frontal uniquement) → Temps écoulé du titre actuel → Durée de disque restante → (Retour au début)

- L'heure de l'horloge s'affiche uniquement lorsqu'un disque enregistrable est lu.

### En mode d'arrêt ou durant la lecture

- Il est également possible de vérifier le temps restant d'un disque selon les modes d'enregistrement en appuyant sur **REMAIN**.
- En mode FR, il est possible de régler le temps d'enregistrement dans le détail en appuyant sur  $\blacktriangleleft$   $\blacktriangleright$ . (☞ p. 55, "Fonction à cours libre")
- Il est impossible de passer au mode d'enregistrement durant la lecture ou durant l'enregistrement.

## Changement de l'indication de temps



Vous pouvez vérifier les informations de temps d'un CD audio et d'un CD vidéo sur le panneau d'affichage avant et sur l'écran du téléviseur.

Chaque fois que vous appuyez sur **DISPLAY**, l'indication de temps change comme suit :

### Durant la lecture

Temps écoulé de la piste en cours → Temps restant de la piste en cours → Temps total écoulé → Temps total restant → (retour au début)

### En mode d'arrêt

0:00 → Temps de lecture de la piste 1 → 0:00 → Durée totale d'un disque → (retour au début)

## REMARQUE :

Lors du chargement d'un disque CD vidéo compatible PBC, désactiver la fonction PBC. (☞ p. 36)

## Sélection de l'angle



Vous pouvez profiter d'un grand nombre d'angles de prise de vue si le disque DVD VIDEO contient des scènes à "angles multiples", où une même scène a été filmée sous des angles différents.

Si le disque contient des scènes à "angles multiples", "☞" apparaît sur l'écran du téléviseur au début de la scène à "angles multiples".

### 1 Accéder à l'écran Angle.

Appuyer sur **ANGLE** pendant la lecture.

- L'écran de sélection des angles apparaît sur l'écran du téléviseur.



(Quand 3 angles de prise de vue sont contenus.)

### 2 Choisir l'angle.

Appuyer sur **ANGLE** ou sur ◀▶ pour sélectionner l'angle souhaité.

- Chaque fois que vous appuyez sur **ANGLE** ou sur ◀▶, l'angle change.
- Quand "☞" apparaît sur l'écran du téléviseur, la scène en cours n'est pas enregistrée sous des angles différents. En outre, la sélection des angles est interdite sur certains disques.
- Pour faire disparaître l'écran de sélection des angles, appuyer sur **ENTER**. À noter que l'écran de sélection des angles disparaît de lui-même si rien n'est exécuté pendant 10 secondes.

## Sélection des sous-titres



Certains disques DVD VIDEO proposent plusieurs langues de sous-titrage parmi lesquelles on peut opérer un choix. "☞" apparaît sur l'écran du téléviseur au début de la scène où les sous-titres sont disponibles en plusieurs langues.

### 1 Accéder à l'écran Sous-titre.

Appuyer sur **SUBTITLE** pendant la lecture.

- L'écran de sélection des sous-titres apparaît sur l'écran du téléviseur.
- Chaque fois que **SUBTITLE** est actionné, l'affichage des sous-titres bascule entre Activé et Désactivé.



(Quand 3 langues de sous-titrage sont contenues.)

### 2 Choisir la langue des sous-titres.

Appuyer sur ◀▶ pour sélectionner la langue souhaitée.

- Pour faire disparaître l'écran de sélection des sous-titres, appuyer sur **ENTER**.

## REMARQUES :

- Quand "☞" apparaît sur l'écran du téléviseur, les sous-titres n'ont été enregistrés dans aucune langue.
- Si la procédure ci-dessus ne marche pas, modifier la langue des sous-titres via le menu de disque en appuyant sur **MENU**.

## Sélection de la langue d'écoute et du son



Certains disques DVD VIDEO proposent plusieurs langues d'écoute et sons. Il est possible de sélectionner une langue d'écoute ou un son préférés. Sur certains disques CD vidéo, le canal audio est modifiable de façon à pouvoir choisir l'option Karaoke avec ou sans paroles.

### 1 Accès à l'écran de sélection de la langue d'écoute et du son

Appuyer sur **AUDIO** pendant la lecture.



(Quand 3 langues d'écoute sont contenues.)

### 2 Choisir la langue d'écoute et du son.

Chaque fois que **AUDIO** ou ◀▶ est actionné, la langue d'écoute et du son change.

- Pour faire disparaître l'écran de sélection de la langue d'écoute et du son, appuyer sur **ENTER**.

## REMARQUES :

- Quand "☞" apparaît sur l'écran du téléviseur, aucune langue d'écoute n'a été enregistrée.
- Si la procédure ci-dessus ne marche pas, modifier la langue d'écoute via le menu de disque en appuyant sur **MENU**.
- Vous pouvez uniquement sélectionner la langue d'audio en mode d'arrêt. La langue d'audio ne peut pas être sélectionnée durant la lecture.

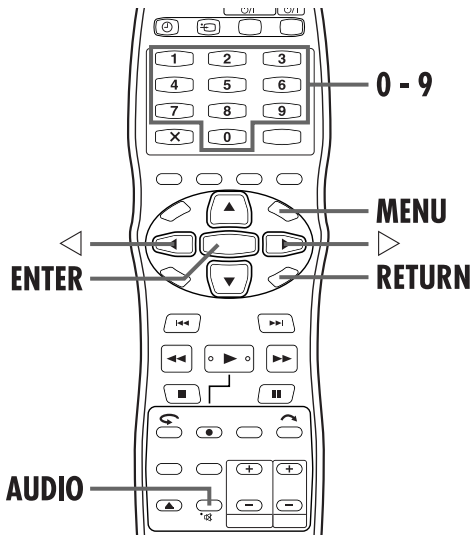

## Sélection du canal audio



Lors de la lecture de programmes bilingues ou de disques sur lesquels ont été enregistrés des programmes bilingues ou stéréo, il est possible de choisir le canal audio souhaité.

- Quand "SUPERPOSER" est réglé sur "AUTO" ou sur "MARCHE", il suffit de confirmer sur l'écran du téléviseur le canal audio choisi. (☞ p. 96)
- Chaque fois que **AUDIO** est actionné, le canal audio change.

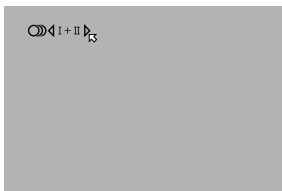

PISTE	UTILISATION
Affichage sur écran	
	Pour l'audio principal et secondaire d'un programme bilingue
	Pour l'audio principal d'un programme bilingue
	Pour l'audio secondaire d'un programme bilingue
	Pour les disques en stéréo
	Pour le son du canal de gauche
	Pour le son du canal de droite

### REMARQUE :

Pendant la lecture d'un disque DVD-R/DVD-RW (mode Vidéo), il n'est pas possible de changer de canal audio. La lecture du canal audio est exécutée telle que réglée dans "ENREGISTREMENT AUDIO" (☞ p. 95).

### En cas d'impossibilité de changer le canal audio d'un programme bilingue

Lorsque l'appareil est connecté à un périphérique audio numérique utilisant un câble optique en option et que "SORTIE AUDIO NUM." est réglé sur "DOLBY DIGITAL/PCM", il est impossible de changer le canal audio d'un programme bilingue enregistré sur un disque DVD-RAM ou DVD-RW (mode VR). (☞ p. 92) Dans ce cas, exécuter les étapes suivantes à l'aide de la télécommande pour changer "SORTIE AUDIO NUM." de "DOLBY DIGITAL/PCM" à "PCM SEUL".

- 1 Appuyer sur **SET UP** pour accéder à l'écran du menu principal.
- 2 Appuyer sur ◀▶ pour sélectionner "REGLAGE DVD", puis appuyer sur **ENTER**.
- 3 Appuyer sur ◀▶ pour sélectionner "SORTIE AUDIO", puis appuyer sur **ENTER**.
- 4 Appuyer sur Δ▽ pour sélectionner "SORTIE AUDIO NUM.", puis appuyer sur **ENTER**.
- 5 Appuyer sur Δ▽ pour sélectionner "PCM SEUL", puis appuyer sur **ENTER**. (☞ p. 94)
- 6 Appuyer sur **SET UP** pour terminer le réglage.
- 7 Appuyer sur **AUDIO** pour sélectionner le canal audio désiré.

## Fonction de commande de lecture (PBC)

### — Recherche d'une scène spécifique à l'aide du menu d'un CD vidéo avec la fonction PBC



Certains disques CD vidéo prennent en charge la fonction de commande de lecture (PBC). PBC est l'abréviation de "PlayBack Control" (Commande de lecture). Un disque CD vidéo enregistré avec PBC dispose de ses propres menus, par exemple une liste des morceaux de musique sur le disque. Vous pouvez localiser une scène spécifique à l'aide du menu.

### 1 Accéder au menu PBC.

**En mode d'arrêt**

Appuyer sur ▶.

### 2 Lancer la lecture.

Appuyer sur les **touches numériques** pour entrer le numéro de la scène voulue.

- L'appareil démarre la lecture de l'élément sélectionné. "PBC" apparaît sur le panneau d'affichage avant.
- Lorsque "NEXT" ou "PREVIOUS" apparaît sur l'écran du téléviseur. Pour avancer jusqu'à la page suivante, appuyer sur ▶▶▶. Pour revenir à la page précédente, appuyer sur ◀◀◀.
- Vous pouvez revenir au menu en appuyant sur **RETURN**.
- La méthode de fonctionnement est différente selon les disques.

### REMARQUES :

- Pour lire un disque CD vidéo compatible PBC sans activer la fonction PBC, démarrer la lecture en mode Arrêt via les **touches numériques** plutôt qu'avec la touche ▶, choisir la piste, puis appuyer sur **ENTER**.
- Pour activer la fonction PBC lors de la lecture d'un disque CD vidéo compatible PBC sans la fonction PBC, appuyer sur **TOP MENU**, ou sur ■, puis appuyer sur ▶.

# Lecture de la mémoire en direct

## Écran de l'état d'enregistrement ou de lecture



Cet appareil enregistre les images sur des disques DVD-RAM au lieu de cassettes vidéo, puis lit les dites images enregistrées sur les disques. Il est ainsi possible d'exécuter une écriture et une lecture rapides autrement non réalisables avec des magnétoscopes conventionnels, permettant un enregistrement et une lecture en simultanément.

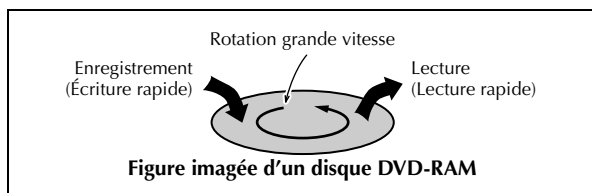

La "Lecture de la mémoire en direct" consiste à démarrer la lecture du programme en cours d'enregistrement, avec un effet différé entre un point d'enregistrement et un point de lecture (cf. la figure ci-dessous).

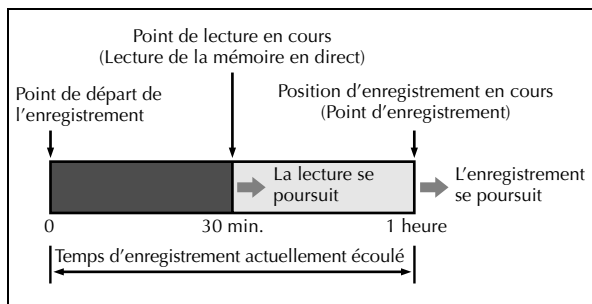

Cet appareil peut non seulement lire un programme précédemment enregistré tout en enregistrant en direct ou par minuterie un autre programme, mais il permet aussi de lire le début d'un programme dont l'enregistrement est encore en cours.

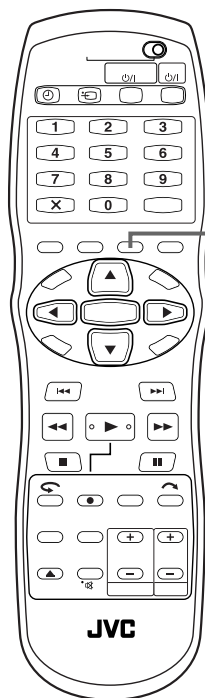

### DISPLAY

L'état de lecture de la mémoire en direct se vérifie en appuyant sur **DISPLAY** pour afficher le bandeau surimposé.

Appuyer sur **DISPLAY**. L'état en cours apparaît en surimpression sur l'écran du téléviseur.

Affichage du bandeau



Affichage en surimpression

## Aperçu de la fonction Lecture de la mémoire en direct

Il est possible de commencer la lecture d'un programme dont l'enregistrement continue en direct ou par minuterie sur un disque DVD-RAM. Ce concept est appelé Livre Memory Playback ou "Lecture de la mémoire en direct".

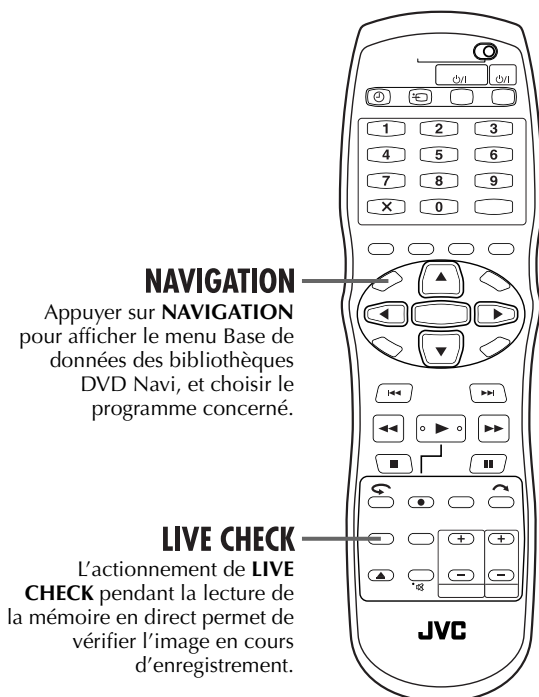
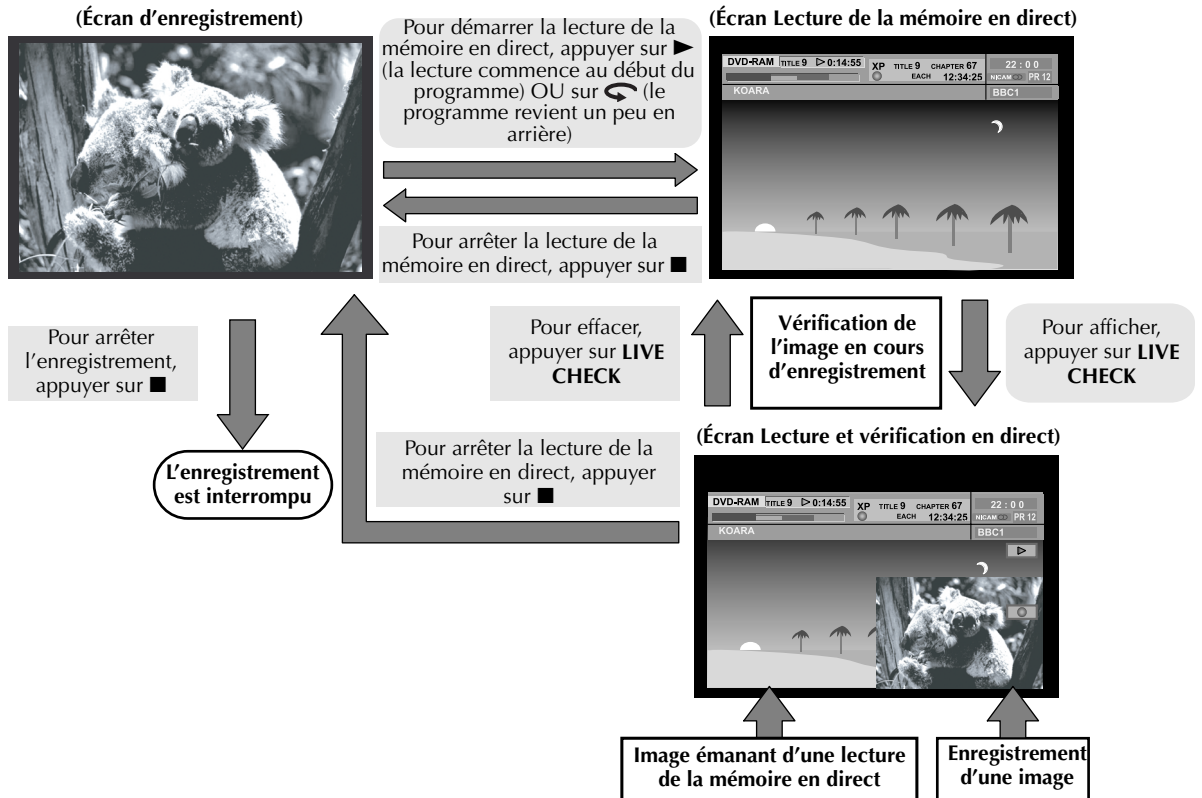

### REMARQUES :

- La lecture de la mémoire en direct n'est pas possible pendant environ 30 secondes suivant le démarrage de l'enregistrement.
- Même s'il est possible de faire une recherche rapide l'espace de 30 secondes environ avant le point d'enregistrement en cours pendant la lecture de la mémoire en direct, une fois ledit point d'enregistrement en cours atteint, l'appareil reprend la lecture normale, maintenant un délai d'environ 30 secondes pour que l'enregistrement et la lecture puissent continuer.
- Lors d'un enregistrement par minuterie, la lecture de la mémoire en direct se poursuit même après la fin de l'enregistrement.
- Lors d'un enregistrement par minuterie, la lecture de la mémoire en direct est interrompue automatiquement juste avant le démarrage de l'enregistrement ; celui-ci démarre ensuite à l'heure du prochain programme par minuterie.
- Il est impossible de réaliser une enregistrement immédiat même en appuyant sur ● pendant la lecture de la mémoire en direct. (p. 54, "Enregistrement immédiat") Appuyer sur ■ pour afficher le programme en cours d'enregistrement, puis faites les réglages d'enregistrement immédiat.
- Il est possible de basculer quelques instants en mode Pause durant la lecture de la mémoire en direct sans perturber l'enregistrement.
- La lecture de la mémoire en direct n'est pas possible pendant l'enregistrement de la source à partir d'une entrée DV.
- Lorsque **LIVE CHECK** est actionné pour afficher l'image en cours d'enregistrement, la taille de l'image peut ne pas être correcte.

## Affichage durant la lecture de la mémoire en direct

Pendant l'enregistrement, il est possible de regarder à volonté ce qui a été précédemment ou est en train d'être enregistré. Il est possible d'effectuer en toute liberté des opérations de lecture normale (recherche rapide avant/arrière et recherche à vitesse variable) dans les limites de la barre rouge ou bleue sur l'écran du téléviseur.

Lorsque la lecture de la mémoire en direct atteint le point de 30 secondes avant le point d'enregistrement actuel par une recherche à grande vitesse avant ou d'autres opérations, l'appareil retourne à la lecture normale.

L'affichage en surimpression apparaît en appuyant sur **DISPLAY**. (☞ p. 15)

L'image de vérification en direct s'affiche dans le coin inférieur droit en appuyant sur **LIVE CHECK**.

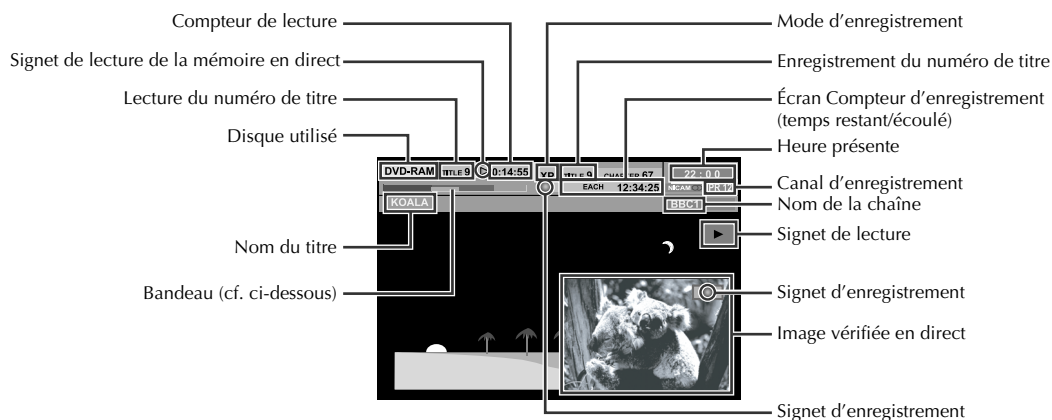

Cet appareil affiche l'état d'enregistrement ou de lecture en cours sur le bandeau.

(Exemple d'un bandeau affiché)

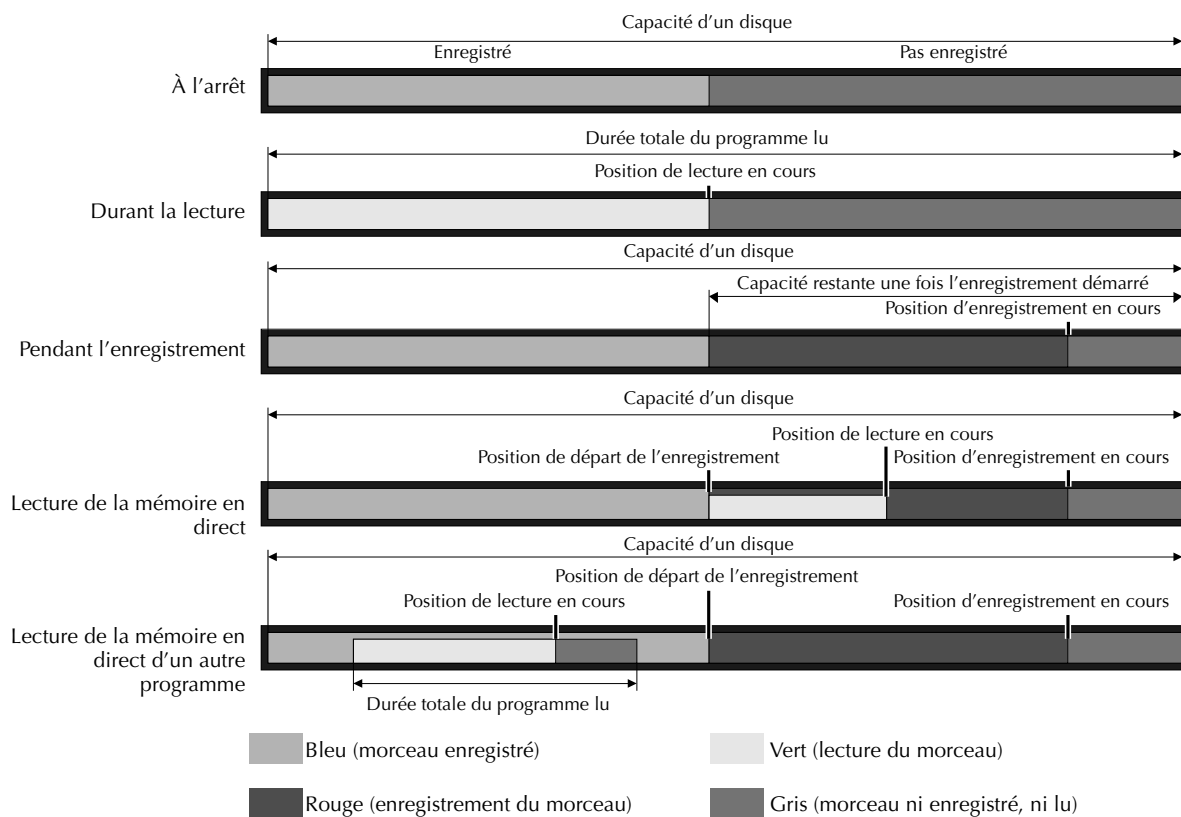

## Touches à utiliser durant la lecture de la mémoire en direct

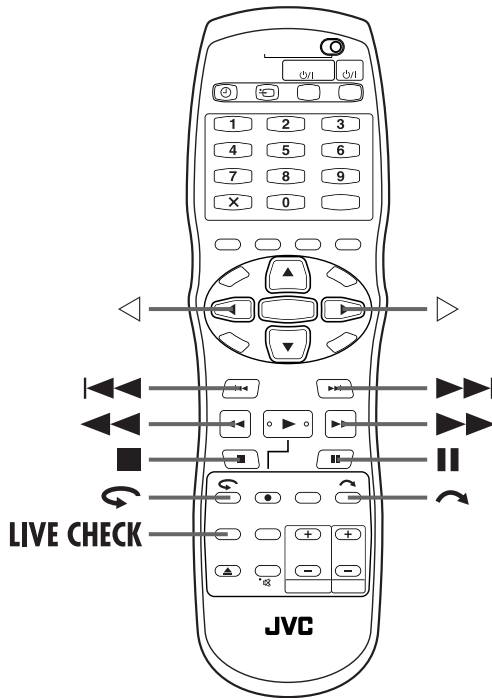

Touches disponibles	Fonctions
	<ul style="list-style-type: none"> <li>Le fait d'appuyer une fois renvoie la lecture en avant au début du prochain chapitre.</li> <li>Le fait d'appuyer en continu pendant plus de 2 secondes fait avancer la lecture à 5 fois la vitesse normale. Relâcher la touche pour reprendre la lecture normale.</li> </ul> <p><b>Disponible uniquement en mode Pause</b></p> <ul style="list-style-type: none"> <li>Le fait d'appuyer en continu pendant plus de 2 secondes fait avancer la lecture à 1/16 fois la vitesse normale.</li> </ul>
	<ul style="list-style-type: none"> <li>Le fait d'appuyer une fois renvoie en arrière au début du chapitre lu.</li> <li>Le fait d'appuyer en continu pendant plus de 2 secondes fait reculer la lecture à 5 fois la vitesse normale. Relâcher la touche pour reprendre la lecture normale.</li> </ul> <p><b>Disponible uniquement en mode Pause</b></p> <ul style="list-style-type: none"> <li>Le fait d'appuyer en continu pendant plus de 2 secondes fait reculer la lecture à 1/16 fois la vitesse normale.</li> </ul>
	<ul style="list-style-type: none"> <li>Chaque fois que la touche est actionnée durant la lecture, celle-ci s'accélère en sens avant par incréments de 4.</li> </ul> <p><b>Disponible uniquement en mode Pause</b></p> <ul style="list-style-type: none"> <li>Le fait d'appuyer une fois fait avancer la lecture à 1/16 fois la vitesse normale.</li> <li>Chaque actionnement successif de la touche fait avancer la lecture au ralenti à 1/16 fois, à un quart et à la moitié de la vitesse normale.</li> </ul>
	<ul style="list-style-type: none"> <li>Chaque fois que la touche est actionnée durant la lecture, celle-ci s'accélère en sens inverse par incréments de 5.</li> </ul> <p><b>Disponible uniquement en mode Pause</b></p> <ul style="list-style-type: none"> <li>Le fait d'appuyer une fois fait reculer la lecture à 1/16 fois la vitesse normale.</li> <li>Chaque actionnement successif de la touche fait reculer la lecture au ralenti à 1/16 fois, à un quart et à la moitié de la vitesse normale.</li> </ul>
	Le fait d'appuyer une fois entraîne un arrêt sur image (lecture d'une image fixe). Le fait d'appuyer plusieurs fois pour fait avancer l'image fixe pas à pas.
	<b>Disponible uniquement en mode Pause</b> <ul style="list-style-type: none"> <li>Fait avancer/reculer l'image fixe pas à pas.</li> </ul>
	Interrompt la lecture de la mémoire en direct pour revenir à l'écran en cours d'enregistrement. Un point de reprise est alors stocké. Le fait de rappuyer sur  interrompt l'enregistrement.
	Le fait d'appuyer une fois fait faire un saut en avant d'environ 30 secondes pour ensuite reprendre le cours normal de la lecture. Le fait d'appuyer plusieurs fois fait faire plusieurs sauts continus en avant autant de fois que la touche est actionnée. Il est utile pour sauter des morceaux non voulus.
	Le fait d'appuyer une fois fait faire un saut en arrière d'environ 7 secondes pour ensuite reprendre le cours normal de la lecture. Le fait d'appuyer plusieurs fois fait faire plusieurs sauts continus en arrière autant de fois que la touche est actionnée. Il est utile lors du visionnage de programmes sportifs, etc.
<b>LIVE CHECK</b>	Le fait d'appuyer une fois affiche en simultané l'image en cours d'enregistrement et celle en cours de lecture. Le fait d'appuyer de façon successive efface la fenêtre Vérification en direct et fait apparaître l'image en train d'être lue uniquement. Par exemple, il est possible de vérifier si l'enregistrement d'un programme en cours est terminé.



- Mettre l'appareil en marche.
- Mettre le téléviseur en marche et sélectionner le mode AV.
- Faire glisser l'interrupteur TV/CABLE/SAT/DVD vers DVD.

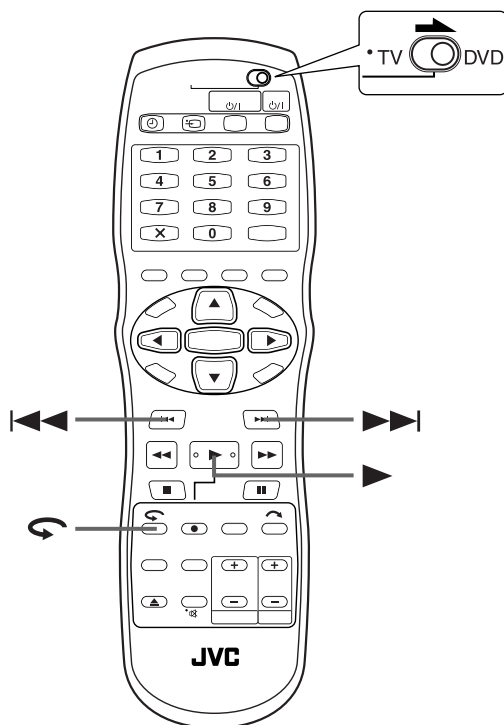

## Pour lire un programme à compter du début alors que l'enregistrement est en cours

Il est possible de commencer la lecture d'un programme dont l'enregistrement continue en direct ou par minuterie sur un disque DVD-RAM.

### 1 Démarrer la lecture de la mémoire en direct.

Appuyer sur ►.

- La lecture démarre à compter du début du programme en cours d'enregistrement.
- Appuyer sur ◀◀/▶▶ pour localiser les scènes voulues.

## Pour reculer légèrement la position de la lecture pendant l'enregistrement (fonction de relecture instantanée)

Il est possible de reculer la position de lecture alors que l'enregistrement continue en direct ou par minuterie sur un disque DVD-RAM.

### 1 Démarrer la fonction de relecture instantanée

Appuyer sur ↺.

- Chaque actionnement fait faire un saut en arrière d'environ 7 secondes pour ensuite reprendre le cours normal de la lecture.
- Le fait d'appuyer en mode Pause fait faire un saut en arrière d'environ 7 secondes pour ensuite revenir en état Pause.

## Pour regarder un programme précédemment enregistré pendant l'enregistrement

Il est possible de lire un programme enregistré auparavant alors qu'un enregistrement est en cours.

### 1 Démarrer la lecture de la mémoire en direct.

Appuyer sur ► pendant l'enregistrement pour basculer en mode Lecture de la mémoire en direct.

### 2 Localiser le début du programme souhaité.

Appuyer sur ◀◀ ou sur ▶▶.

### REMARQUE :

Pour interrompre la lecture, appuyer sur ■. Le programme en cours d'enregistrement est affiché.

# Utilisation du menu de configuration de lecture



Le menu de configuration de la lecture permet de contrôler diverses fonctions de lecture. Certaines des fonctions opérationnelles sur le menu de navigation peuvent être contrôlées à partir du menu de configuration.

## Avant d'utiliser le menu de configuration de lecture

S'assurer que l'écran Base de données des bibliothèques DVD Navi n'est plus affiché en appuyant sur **NAVIGATION**.

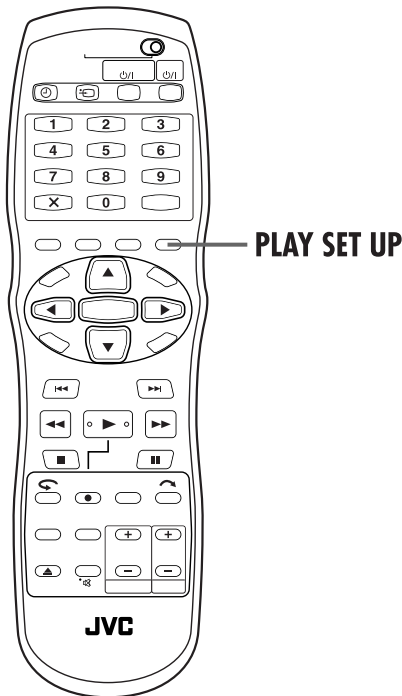

## Comment accéder au menu de configuration de lecture

Appuyer sur **PLAY SET UP** chaque fois qu'un disque est chargé.

### Contenu du menu de configuration de lecture pendant la lecture

#### DVD VIDEO

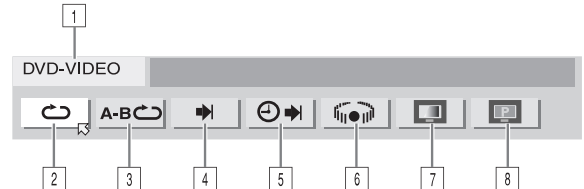

#### CD vidéo

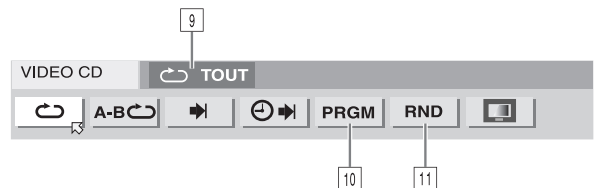

#### Disque JPEG



- 1 Type de disque.
- 2 Sélectionner cette option pour activer la Lecture répétée. (☞ p. 44)
- 3 Sélectionner cette option pour activer la Lecture répétée A-B. (☞ p. 44)
- 4 Sélectionner cette option pour activer la fonction de recherche. (☞ p. 46)
- 5 Sélectionner cette option pour activer la fonction de recherche chronologique. (☞ p. 47)
- 6 Sélectionner cette option pour basculer en mode Effet audio surround simulé. (☞ p. 47)
- 7 Sélectionner cette option pour activer la fonction Contrôle de l'image. (☞ p. 48)
- 8 Sélectionner cette option pour changer le type de source de l'image. (☞ p. 48)
- 9 Zone d'état en cours pour l'élément sélectionné.
- 10 Sélectionner cette option pour activer la Lecture du programme. (☞ p. 45)
- 11 Sélectionner cette option pour activer la Lecture aléatoire. (☞ p. 45)
- 12 Sélectionner cette option pour contrôler l'intervalle entre chaque diapo lors d'un diaporama. (☞ p. 48)

### REMARQUE :

Bien que les exemples du menu de configuration de la lecture illustrés ici recouvrent 3 types de disques uniquement, le menu s'affiche pour le type de disque indiqué dans la colonne de gauche.

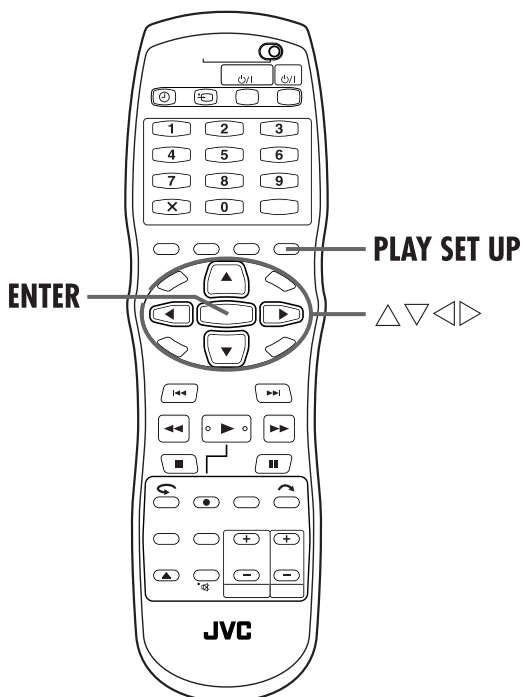

## Fonctionnement élémentaire du menu de configuration de la lecture

Exemple : Lors de la sélection de la fonction Contrôle de l'image du DVD

Pendant la lecture ou à l'arrêt

### 1 Accéder au menu de configuration de la lecture.

Appuyer sur **PLAY SET UP**.

- L'élément sélectionné apparaît en surbrillance, avec un  pointé sur lui.



### 2 Sélectionner l'élément de menu.

Appuyer sur   pour sélectionner "  ", puis appuyer sur **ENTER**.

- Une fenêtre contextuelle s'affiche sous l'élément sélectionné.



### 3 Sélectionner l'option.

Appuyer sur   pour sélectionner l'option désirée, puis appuyer sur **ENTER**.

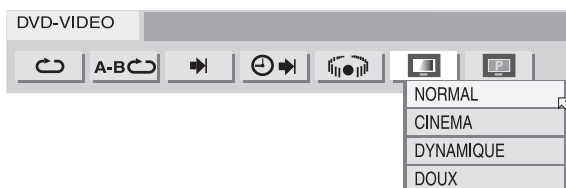

**Pour faire disparaître le menu de configuration de la lecture**

Appuyer sur **PLAY SET UP**.

### REMARQUE :

Se reporter aux pages correspondantes pour plus de détails sur chaque élément de menu.

## Lecture répétée



Vous pouvez répéter la lecture autant que vous le souhaitez selon le type de disque.

### 1 Accéder au menu de configuration de la lecture.

Appuyer sur **PLAY SET UP**.

### 2 Sélectionner l'élément de menu.

Appuyer sur ◀▶ pour sélectionner "↺", puis appuyer sur **ENTER**.

- Une fenêtre contextuelle s'affiche sous l'élément sélectionné.



### 3 Sélectionner le mode Lecture répétée.

Appuyer plusieurs fois sur △▽ pour sélectionner le mode Lecture répétée, puis appuyer sur **ENTER**.

#### DVD-RAM/RW/R

ARRET:	La fonction Lecture répétée n'est pas exécutée.
REPETER TOUT:	La lecture du disque tout entier s'effectue plusieurs fois.
REPETER TITRE:	La lecture du titre actuel s'effectue plusieurs fois.

#### DVD VIDEO

ARRET:	La fonction Lecture répétée n'est pas exécutée.
REPETER TITRE:	La lecture du titre actuel s'effectue plusieurs fois.
REPETER CHAPITRE:	La lecture du chapitre actuel s'effectue plusieurs fois.

#### CD audio/CD vidéo/JPEG/MP3

ARRET:	La fonction Lecture répétée n'est pas exécutée.
REPETER TOUT:	La lecture du disque tout entier s'effectue plusieurs fois.
REPETER PISTE*:	La lecture de la piste actuelle s'effectue plusieurs fois.

\* Impossible de sélectionner "TRACK REPEAT" pour les disques JPEG.

#### Pour faire disparaître le menu de configuration de la lecture

Appuyer sur **PLAY SET UP**.

#### Pour annuler la fonction Lecture répétée

Répétez la procédure ci-dessus à partir de l'étape 1, sélectionner "ARRET" à l'étape 3, puis appuyer sur **ENTER**.

### REMARQUES :

- La fonction Lecture répétée n'est pas compatible avec les CD vidéo dotés de la fonction PBC.
- La fonction Lecture répétée peut ne pas fonctionner correctement selon le type de disque utilisé.

## Lecture répétée entre les points A et B



La partie souhaitée peut être répétée.

### Durant la lecture

### 1 Accéder au menu de configuration de la lecture.

Appuyer sur **PLAY SET UP**.

### 2 Sélectionner l'élément de menu.

Appuyer sur ◀▶ pour sélectionner "A-B ↺".

### 3 Localiser le point de départ.

Appuyer sur **ENTER** au début du morceau qu'il faut répéter (point A).

- Le temps de lecture écoulé du point A apparaît



### 4 Localiser le point final et lancer la fonction Lecture répétée A-B.

Appuyer sur **ENTER** à la fin du morceau qu'il faut répéter (point B).

- Le temps de lecture écoulé du point B apparaît.
- Le morceau sélectionné du disque (entre les points A et B) est lu plusieurs fois.



#### Pour faire disparaître le menu de configuration de la lecture

Appuyer sur **PLAY SET UP**.

#### Pour annuler la fonction Lecture répétée A-B

Appuyer sur ◀▶ pour sélectionner "A-B ↺", puis appuyer sur **ENTER**.

### REMARQUES :

- La lecture répétée entre les points A et B peut ne pas fonctionner correctement selon le type de disque utilisé.
- Les sous-titres enregistrés autour des points A et B peuvent ne pas apparaître.
- Si la fin de l'élément est atteinte avant même que ne soit réglé le point final, le menu de configuration de la lecture disparaît de l'écran du téléviseur. En pareil cas, répéter la procédure à compter de l'étape 1.
- Le point B doit être réglé au moins 3 secondes après le point A.
- Lors de la lecture d'un DVD, la fonction Lecture répétée A-B est possible uniquement au sein d'un même titre.
- La plage "A-B ↺" ne peut être sélectionnée en mode Lecture du programme et Lecture aléatoire.
- La plage "A-B ↺" ne peut être sélectionnée à l'arrêt.

## Lecture aléatoire



Vous pouvez lire toutes les pistes d'un disque dans un ordre aléatoire.

À l'arrêt

### 1 Accéder au menu de configuration de la lecture.

Appuyer sur **PLAY SET UP**.

### 2 Sélectionner l'élément de menu.

Appuyer sur  $\triangleleft \triangleright$  pour sélectionner "RND", puis appuyer sur **ENTER**.

- La lecture démarre au hasard.



**Pour faire disparaître le menu de configuration de la lecture**

Appuyer sur **PLAY SET UP**.

**Pour annuler la lecture aléatoire**

Exécuter les étapes 1 et 2.

## REMARQUE :

La même piste ne sera pas lue plus d'une fois durant la lecture aléatoire.

## Lecture du programme



Vous pouvez lire jusqu'à 30 pistes dans l'ordre désiré.

À l'arrêt

### 1 Accéder au menu de configuration de la lecture.

Appuyer sur **PLAY SET UP**.

### 2 Sélectionner l'élément de menu.

Appuyer sur  $\triangleleft \triangleright$  pour sélectionner "PRGM", puis appuyer sur **ENTER**.

- Le tableau du programme apparaît sous le menu de configuration de la lecture.



## 3 Appuyer sur les pistes dans l'ordre désiré.

Entrer les numéros des pistes au moyen des **touches numériques** (1–9, 0).

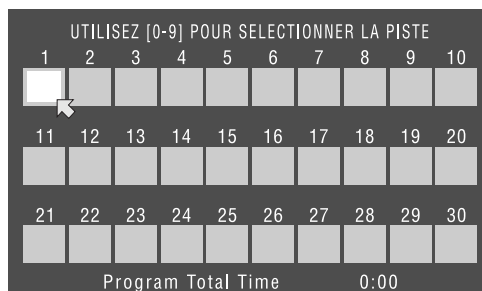

### Exemples :

- Pour sélectionner la piste 5, appuyer sur la **touche numérique "5"** et sur **ENTER**.
- Pour sélectionner la piste 15, appuyer sur la **touche numérique "1"** et sur **"5"**.
- Pour sélectionner la piste 25, appuyer sur la **touche numérique "2"** et sur **"5"**.

**Si une mauvaise sélection a été effectuée**

Appuyer sur **X**. La dernière sélection est effacée.

Ou appuyer sur **■**. La sélection entière est effacée.

## 4 Lancer la lecture.

Appuyer sur **▶**. La lecture démarre dans l'ordre programmé.

- Lorsque toutes les pistes programmées ont été lues, la lecture du programme s'arrête, mais les informations programmées demeurent.
- Pour ajouter des pistes à la fin du programme, exécuter les étapes 1 à 3.
- Durant la lecture programmée, appuyer sur **▶▶** pour sauter la sélection suivante du programme. En appuyant sur **◀◀**, vous revenez au début de la sélection en cours.

**Pour faire disparaître le menu de configuration de la lecture**

Appuyer sur **PLAY SET UP**.

**Pour annuler la fonction Lecture du programme**

Appuyer sur  $\triangleleft \triangleright$  pour sélectionner "PRGM", puis appuyer sur **ENTER**.

## REMARQUE :

La lecture d'un programme peut ne pas être possible selon le type de disque utilisé.

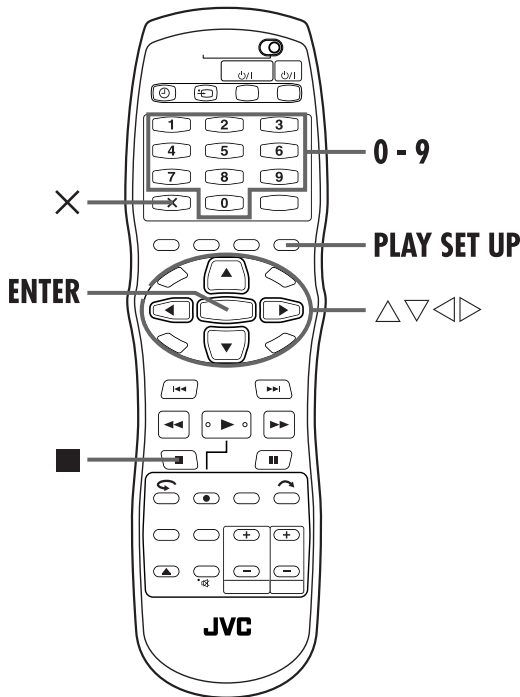

## Recherche du début d'une sélection spécifique



Il est possible de localiser le début d'un titre, d'un chapitre, d'un groupe ou d'une piste.

Pendant la lecture ou à l'arrêt

### 1 Accéder au menu de configuration de la lecture.

Appuyer sur **PLAY SET UP**.

### 2 Sélectionner l'élément de menu.

Appuyer sur  $\triangleleft \triangleright$  pour sélectionner " $\blacktriangleright$ ", puis appuyer sur **ENTER**.

- Ignorer cette étape pour les CD vidéo et les CD audio.

### 3 Sélectionner l'élément souhaité.

Pour DVD-RAM/RW/R, DVD VIDEO

"RECHERCHER TITRE" ou "RECHERCHE CHAP." sont sélectionnables. (Seul "RECHERCHER TITRE" est sélectionnable à l'arrêt.)

Pour JPEG, MP3

"RECHERCHER GROUPE" ou "RECHERCHER PISTE" sont sélectionnables.

Pour CD vidéo, CD audio

"PISTE" est sélectionnable.



Appuyer sur  $\triangle \nabla$  pour sélectionner l'élément désiré, puis appuyer sur **ENTER**.

### 4 Préciser le numéro de l'élément choisi.

Entrer le numéro de l'élément voulu au moyen des **touches numériques** (1-9, 0), puis appuyer sur **ENTER**.

- La lecture démarre à partir de la section choisie.

#### Exemples :

- Pour sélectionner la piste 5, appuyer sur la **touche numérique "5"**.
- Pour sélectionner la piste 15, appuyer sur la **touche numérique "1"** et sur **"5"**.
- Pour sélectionner la piste 25, appuyer sur la **touche numérique "2"**, puis sur **"5"**.

#### Si une mauvaise sélection a été effectuée

Appuyer sur **X** ou sur **■** pour effacer les numéros, s'ils sont incorrects, puis entrer les bons numéros avant d'appuyer sur **ENTER** dans cette étape.

#### Pour faire disparaître le menu de configuration de la lecture

Appuyer sur **PLAY SET UP**.

#### REMARQUES :

- Lorsque "⊙" est affiché sur l'écran du téléviseur à l'étape 4, cela signifie que le chapitre sélectionné n'est pas contenu dans le disque, ou que la recherche de chapitre ne fonctionne pas sur ce disque.
- Avant tout actionnement de **ENTER**, la lecture peut commencer automatiquement dès l'entrée du numéro de la section, selon le disque.
- Cette fonction n'est pas compatible avec les CD vidéo dotés de la fonction PBC.

## Recherche chronologique



Il est possible de lire un disque à partir du point désiré en spécifiant le temps de lecture écoulé depuis le début du titre actuel (pour DVD-RAM, DVD-R, DVD-RW et DVD VIDEO) ou du disque (pour CD vidéo/CD audio).

### 1 Accéder au menu de configuration de la lecture.

Appuyer sur **PLAY SET UP**.

### 2 Sélectionner l'élément de menu.

Appuyer sur ◀▶ pour sélectionner "⌚▶", puis appuyer sur **ENTER**.

- Une fenêtre contextuelle s'affiche sous l'élément sélectionné.



### 3 Saisir le temps.

Entrer l'heure au moyen des **touches numériques** (1–9, 0), puis appuyer sur **ENTER**.

- La lecture démarre à partir de l'heure choisie.

Exemple :

Pour lire à partir d'un point 12 (minutes) : 50 (secondes) écoulés.

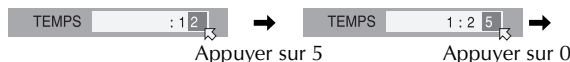
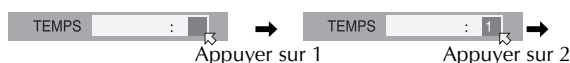

#### Si une mauvaise sélection a été effectuée,

Appuyer sur X ou sur ■ pour effacer le dernier numéro entré ou tous les numéros, respectivement, s'ils sont incorrects, puis entrer le ou les bons numéros avant d'appuyer sur **ENTER** dans cette étape.

#### Pour faire disparaître le menu de configuration de la lecture

Appuyer sur **PLAY SET UP**.

### REMARQUES :

- Lorsque "⌚" est affiché sur l'écran du téléviseur à l'étape 3, cela signifie que le point sélectionné dépasse la durée d'enregistrement du disque.
- Certains disques DVD VIDEO ne contiennent pas d'informations chronologique, et il n'est donc pas possible d'utiliser la fonction de recherche chronologique. Dans de tels cas, "⌚" est également affiché sur l'écran du téléviseur.
- Cette fonction n'est pas compatible avec les CD vidéo dotés de la fonction PBC.

## Effet audio surround simulé



Il est possible d'obtenir un effet audio surround simulé depuis une chaîne stéréo. On peut ainsi apprécier le son surround virtuel sur une simple chaîne stéréo à 2-canaux.

### 1 Accéder au menu de configuration de la lecture.

Appuyer sur **PLAY SET UP**.

### 2 Sélectionner l'élément de menu.

Appuyer sur ◀▶ pour sélectionner "⌚", puis appuyer sur **ENTER**.

- Au-dessus de l'élément sélectionné, "3D-ON" apparaît, et l'effet audio surround simulé est activé.
- Chaque fois que **ENTER** est actionné, "3D-ON" apparaît et disparaît tour à tour.



#### Pour annuler l'effet audio surround simulé

Pour faire disparaître "3D-ON" de l'écran, appuyer sur **ENTER**.

### REMARQUES :

- L'effet audio surround simulé fonctionne correctement uniquement lors de la lecture d'un titre enregistré en multicanaux.
- La fonction Effet audio surround simulé n'exerce aucune influence sur le signal DVD VIDEO à flux binaire depuis le connecteur DIGITAL AUDIO OUT.
- Lorsque la fonction Effet audio surround simulé est activée, les réglages de "SORTIE AUDIO ANALOGIQUE" et "DYNAMIQUE" sont désactivés. (p. 94)

## Ajustement de la qualité d'image



Pour obtenir une image de qualité optimale, sélectionner un mode Image approprié.

### 1 Accéder au menu de configuration de la lecture.

Appuyer sur **PLAY SET UP**.

### 2 Sélectionner l'élément de menu.

Appuyer sur  $\triangleleft \triangleright$  pour sélectionner "🖥️", puis appuyer sur **ENTER**.

- Une fenêtre contextuelle s'affiche sous l'élément sélectionné.



### 3 Sélectionner l'option souhaitée.

Appuyer sur  $\triangle \nabla$  pour sélectionner l'option désirée, puis appuyer sur **ENTER**.

<b>NORMAL:</b>	D'ordinaire, il importe que cette option soit activée.
<b>CINEMA:</b>	Convient à un disque pour film, etc.
<b>DYNAMIQUE:</b>	Image plus claire, plus nette lorsque vous regardez beaucoup d'images à surface plate et unicolore, par exemple des dessins animés.
<b>DOUX:</b>	Sélectionner cette option en cas de parasites trop nombreux.

## Sélectionner l'intervalle entre chaque diapo lors d'un diaporama



Il est possible de contrôler l'intervalle entre chaque diapo lors d'un diaporama.

### 1 Accéder au menu de configuration de la lecture.

Appuyer sur **PLAY SET UP**.

### 2 Sélectionner l'élément de menu.

Appuyer sur  $\triangleleft \triangleright$  pour sélectionner "🖥️", puis appuyer sur **ENTER**.

- Une fenêtre contextuelle s'affiche sous l'élément sélectionné.



### 3 Sélectionner l'option souhaitée.

Appuyer sur  $\triangle \nabla$  pour sélectionner l'option désirée, puis appuyer sur **ENTER**.

- Chaque fois que  $\triangle \nabla$  est actionné, l'intervalle change comme suit :  
5 SEC. ↔ 10 SEC. ↔ 15 SEC. ↔ 20 SEC. ↔ 25 SEC. ↔ 30 SEC. ↔ (Retour au début)

## Réglage du mode de balayage progressif



Pour obtenir une image de qualité optimale, indiquer si le contenu du disque est traité par champ (source vidéo) ou par image (source film).

### 1 Accéder au menu de configuration de la lecture.

Appuyer sur **PLAY SET UP**.

### 2 Sélectionner l'élément de menu.

Appuyer sur  $\triangleleft \triangleright$  pour sélectionner "🖥️", puis appuyer sur **ENTER**.

- Une fenêtre contextuelle s'affiche sous l'élément sélectionné.



### 3 Sélectionner l'option souhaitée.

Appuyer sur  $\triangle \nabla$  pour sélectionner l'option désirée, puis appuyer sur **ENTER**.

<b>AUTO 1:</b>	Sert à lire un disque contenant à la fois des données sources vidéo et film. Ce système reconnaît le type de source (vidéo ou film) du disque en cours d'après les informations du disque. D'ordinaire, il importe que cette option soit activée.
<b>AUTO 2:</b>	Quasi identique au "AUTO 1", si ce n'est le traitement des scènes en mouvement qui diffère. Sélectionner "AUTO 1" ou "AUTO 2" selon les préférences.
<b>FILM:</b>	Convient pour la lecture d'un disque de source film à balayage progressif.
<b>VIDEO:</b>	Convient pour la lecture d'un disque de source vidéo. Les contours des images lues seront doux.

## REMARQUE :

Lorsque le mode progressif est ajusté, s'assurer de régler "SORTIE L-1" sur "COMPONENT". (☞ p. 84, "Réglage de sortie L-1 et d'entrée L-1 (SORTIE L-1 et ENTREE L-1)") Le balayage progressif ne peut sortir que du connecteur COMPONENT VIDEO OUT.



# Verrouillage parental



Cette fonction limite la lecture des disques DVD VIDEO qui contiennent des scènes violentes (et autres) en fonction du niveau défini par l'utilisateur. Par exemple, si un film contenant des scènes violentes prend en charge la fonction de verrouillage parental, de telles scènes ne convenant pas aux enfants peuvent être coupées ou remplacées par d'autres scènes.

- Mettre l'appareil en marche.
- Mettre le téléviseur en marche et sélectionner le mode AV.
- Faire glisser l'interrupteur TV/CABLE/SAT/DVD vers DVD.

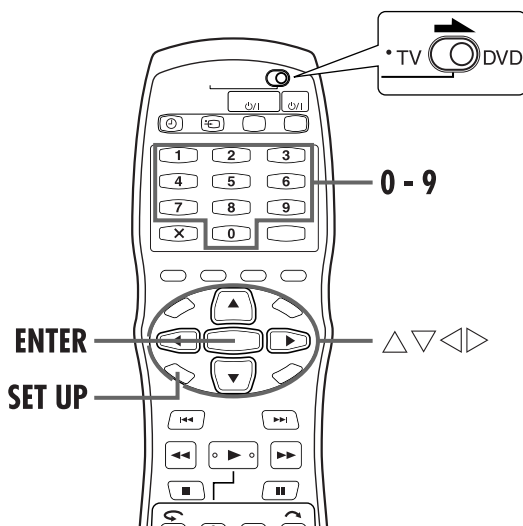

## Pour établir un verrouillage parental pour la première fois

À l'arrêt

### 1 Accéder à l'écran "REGLAGE DVD".

- 1 Appuyer sur **SET UP**.
- 2 Appuyer sur  $\triangle$   $\nabla$  pour sélectionner "REGLAGE DVD", puis appuyer sur **ENTER**.

### 2 Accéder à l'écran "CENSURE PARENTALE".

- 1 Appuyer sur  $\triangle$   $\nabla$  pour sélectionner "UTILITAIRE", puis appuyer sur **ENTER**.
- 2 Appuyer sur  $\triangle$   $\nabla$  pour sélectionner "CENSURE PARENTALE", puis appuyer sur **ENTER**.



### 3 Sélectionner le niveau souhaité.

- 1 Appuyer plusieurs fois sur  $\triangle$   $\nabla$  pour sélectionner "NIV.DE CENSURE PARENTALE", puis appuyer sur **ENTER**.
  - 2 Appuyer plusieurs fois sur  $\triangle$   $\nabla$  pour sélectionner le niveau désiré, puis appuyer sur **ENTER**.
- Plus la valeur du niveau est faible, plus le verrouillage parental est restrictif.
  - Sélectionner "NEANT" pour annuler la restriction.



### 4 Entrer le mot de passe.

Entrer le code à quatre chiffres voulu au moyen des **touches numériques**, puis appuyer sur **ENTER**.

- En cas d'erreur, saisir à nouveau un numéro.



### 5 Sélectionner le code de pays.

- 1 Appuyer plusieurs fois sur  $\triangle$   $\nabla$  pour sélectionner "CODE PAYS", puis appuyer sur **ENTER**.
  - 2 Appuyer plusieurs fois sur  $\triangle$   $\nabla$  pour sélectionner le code de pays, puis appuyer sur **ENTER**.
- Si vous n'avez pas besoin de changer votre code de pays, passer à l'étape 7.
  - Voir "Liste des codes de pays/régionaux pour le verrouillage parental" (p. 51).

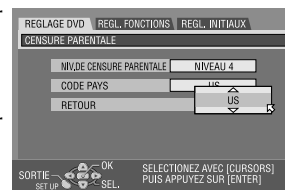

### 6 Entrer le mot de passe.

Entrer le même mot de passe que dans l'étape 4 ci-dessus au moyen des **touches numériques**, puis appuyer sur **ENTER**.

### 7 Terminer le réglage.

Appuyer sur **SET UP** deux fois.

- L'écran normal réapparaît.

### REMARQUE :

Ne pas oublier le mot de passe ; l'inscrire dans un lieu sûr le cas échéant.

## Pour changer les réglages

Il est possible de changer les réglages du verrouillage parental plus tard.

Exécuter les étapes **1** à **2** de “Pour établir un verrouillage parental pour la première fois” à la page 49 pour accéder à l’écran “CENSURE PARENTALE” avant de continuer.

### 1 Changer le niveau.

- 1 Appuyer plusieurs fois sur  $\triangle \nabla$  pour sélectionner “NIV.DE CENSURE PARENTALE”, puis appuyer sur **ENTER**.
- 2 Appuyer plusieurs fois sur  $\triangle \nabla$  pour sélectionner le niveau désiré, puis appuyer sur **ENTER**.

### 2 Changer le code de pays.

- 1 Appuyer plusieurs fois sur  $\triangle \nabla$  pour sélectionner “CODE PAYS”, puis appuyer sur **ENTER**.
- 2 Appuyer plusieurs fois sur  $\triangle \nabla$  pour sélectionner le code de pays, puis appuyer sur **ENTER**.
  - Voir “Liste des codes de pays/régionaux pour le verrouillage parental” (☞ p. 51).

### 3 Entrer le mot de passe.

Entrer le même mot de passe que dans l’étape **4** de “Pour établir un verrouillage parental pour la première fois” au moyen des **touches numériques**, puis appuyer sur **ENTER**.

### 4 Terminer le réglage.

Appuyer sur **SET UP** deux fois.

- L’écran normal réapparaît.

#### REMARQUE :

En cas d’oubli du mot de passe, saisir “8888” à l’étape **3**.

## Pour débloquer temporairement le verrouillage parental

Lorsque le niveau de verrouillage parental est réglé sur un niveau de permission très strict, certains disques peuvent ne plus fonctionner du tout. À l’insertion d’un tel disque et à sa tentative de lecture, l’écran de confirmation suivant s’affiche sur l’écran du téléviseur, demandant si on souhaite débloquer ce verrouillage parental temporairement.

### 1 Accéder à l’écran du mot de passe.

- 1 Placer le disque dans le tiroir pour disque.
  - Si le disque est classé plus haut que le niveau sélectionné, l’écran de confirmation apparaît.
- 2 Appuyer sur  $\triangleleft \triangleright$  pour sélectionner “OUI”, puis appuyer sur **ENTER**.
  - Si vous sélectionnez “NON”, vous ne pouvez pas lire le disque.

### 2 Entrer le mot de passe.

Entrer le même mot de passe que dans l’étape **4** de “Pour établir un verrouillage parental pour la première fois” au moyen des **touches numériques**, puis appuyer sur **ENTER**.

- Quand le bon mot de passe est saisi, le verrouillage parental est débloqué et l’appareil démarre la lecture.
- En cas de mot de passe incorrect, “ERREUR DE SAISIE DU CODE REESSAYEZ” s’affiche sur l’écran du téléviseur. Saisir le mot de passe correct.
- En cas de mot de passe incorrect saisi trois fois de suite, “ERREUR DE SAISIE DU CODE IMPOSSIBLE DE CHANGER LE CODE DE VEROUILLAGE PARENTALE” s’affiche sur l’écran du téléviseur. En pareil cas, appuyer sur **ENTER**. Le disque s’arrêtera. Redémarrer alors la lecture du disque et réessayez la procédure de l’étape **1**.

#### REMARQUE :

En cas d’oubli du mot de passe, saisir “8888” à l’étape **2**.

## Liste des codes de pays/régionaux pour le verrouillage parental

AD	Andorre
AE	Émirats Arabes Unis
AF	Afghanistan
AG	Antigua et Barbuda
AI	Anguilla
AL	Albanie
AM	Arménie
AN	Antilles Néerlandaises
AO	Angola
AQ	Antarctique
AR	Argentine
AS	Samoa Américaines
AT	Autriche
AU	Australie
AW	Aruba
AZ	Azerbaïdjan
BA	Bosnie-Herzégovine
BB	Barbade
BD	Bangladesh
BE	Belgique
BF	Burkina Faso
BG	Bulgarie
BH	Bahreïn
BI	Burundi
BJ	Bénin
BM	Bermudes
BN	Brunéi Darussalam
BO	Bolivie
BR	Brésil
BS	Bahamas
BT	Bhoutan
BV	Ile Bouvet
BW	Botswana
BY	Biélorussie
BZ	Bélize
CA	Canada
CC	Îles Cocos (Keeling)
CF	République centrafricaine
CG	Congo
CH	Suisse
CI	Côte d'Ivoire
CK	Îles Cook
CL	Chili
CM	Cameroun
CN	Chine
CO	Colombie
CR	Costa Rica
CU	Cuba
CV	Cap-Vert
CX	Îles Christmas
CY	Chypre
CZ	République tchèque
DE	Allemagne
DJ	Djibouti
DK	Danemark
DM	Dominique
DO	République Dominicaine
DZ	Algérie
EC	Équateur
EE	Estonie
EG	Égypte
EH	Sahara occidental
ER	Érythrée

ES	Espagne
ET	Éthiopie
FI	Finlande
FJ	Fidji
FK	Îles Falkland (Malouines)
FM	Micronésie (États fédérés de)
FO	Îles Féroé
FR	France
FX	France métropolitaine
GA	Gabon
GB	Royaume-Uni
GD	Grenade
GE	Georgie
GF	Guyane française
GH	Ghana
GI	Gibraltar
GL	Groenland
GM	Gambie
GN	Guinée
GP	Guadeloupe
GQ	Guinée Équatoriale
GR	Grèce
GS	Géorgie du sud et les Îles Sandwich du sud
GT	Guatemala
GU	Guam
GW	Guinée-Bissau
GY	Guyane
HK	Hong Kong
HM	Île Island et Îles McDonald
HN	Honduras
HR	Croatie
HT	Haïti
HU	Hongrie
ID	Indonésie
IE	Irlande
IL	Israël
IN	Inde
IO	Territoire britannique en océan indien
IQ	Iraq
IR	Iran (République islamique)
IS	Islande
IT	Italie
JM	Jamaïque
JO	Jordanie
JP	Japon
KE	Kenya
KG	Kyrgyzstan
KH	Cambodge
KI	Kiribati
KM	Comores
KN	Saint-Kitts et Nevis
KP	Corée, République démocratique populaire de
KR	Corée, République de
KW	Koweït
KY	Îles Cayman
KZ	Kazakhstan
LA	République du peuple du Laos
LB	Liban

LC	Sainte-Lucie
LI	Liechtenstein
LK	Sri Lanka
LR	Libéria
LS	Lesotho
LT	Lituanie
LU	Luxembourg
LV	Lettonie
LY	Libye Arabe Jamahiriya
MA	Maroc
MC	Monaco
MD	Moldavie, République de
MG	Madagascar
MH	Îles Marshall
ML	Mali
MM	Birmanie
MN	Mongolie
MO	Macap
MP	Îles Marianne du Nord
MQ	Martinique
MR	Mauritanie
MS	Montserrat
MT	Malte
MU	Île Maurice
MV	Maldives
MW	Malawi
MX	Mexique
MY	Malaisie
MZ	Mozambique
NA	Namibie
NC	Nouvelle-Calédonie
NE	Niger
NF	Île Norfolk
NG	Nigéria
NI	Nicaragua
NL	Pays Bas
NO	Norvège
NP	Népal
NR	Nauru
NU	Niue
NZ	Nouvelle-Zélande
OM	Oman
PA	Panamá
PE	Pérou
PF	Polynésie française
PG	Papuasia Nouvelle Guinée
PH	Philippines
PK	Pakistan
PL	Pologne
PM	Saint-Pierre-et-Miquelon
PN	Pitcairn
PR	Porto Rico
PT	Portugal
PW	Palau
PY	Paraguay
QA	Qatar
RE	Réunion
RO	Roumanie
RU	Fédération de Russie
RW	Rwanda

SA	Arabie Saoudite
SB	Îles Solomon
SC	Seychelles
SD	Soudan
SE	Suède
SG	Singapour
SH	Sainte Hélène
SI	Slovénie
SJ	Svalbard et Jan Mayen
SK	Slovaquie
SL	Sierra Léone
SM	Saint-Marin
SN	Sénégal
SO	Somalie
SR	Surinam
ST	São Tomé-et-Príncipe
SV	Salvador
SY	République arabe de Syrie
SZ	Swaziland
TC	Îles Turks et Caïques
TD	Tchad
TF	Territoires français du Sud
TG	Togo
TH	Thaïlande
TJ	Tadjikistan
TK	Tokelau
TM	Turkménistan
TN	Tunisie
TO	Tonga
TP	Timor oriental
TR	Turquie
TT	Trinidad et Tobago
TV	Tuvalu
TW	Taiwan
TZ	Tanzanie, République unifiée de
UA	Ukraine
UG	Ouganda
UM	États-Unis mineurs des Îles Outlying
US	États-Unis
UY	Uruguay
UZ	Ouzbékistan
VA	Ville État du Vatican (Saint-Siège)
VC	Saint-Vincent et les Grenadines
VE	Vénézuela
VG	Îles Vierges (Britanniques)
VI	Îles Vierges (U.S.)
VN	Viêt Nam
VU	Vanuatu
WF	Îles Wallis et Futuna
WS	Samoa
YE	Yémen
YT	Mayotte
YU	Yougoslavie
ZA	Afrique du Sud
ZM	Zambie
ZR	Zaire
ZW	Zimbabwe

# Enregistrement simple



- Mettre l'appareil en marche.
- Mettre le téléviseur en marche et sélectionner le mode AV.
- Faire glisser l'interrupteur TV/CABLE/SAT/DVD vers DVD.

## ATTENTION :

Il n'est pas possible d'enregistrer des programmes sur un disque DVD-R qui a déjà été finalisé.

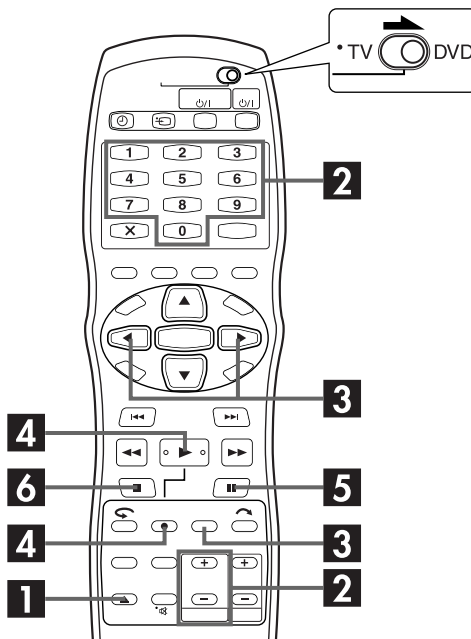
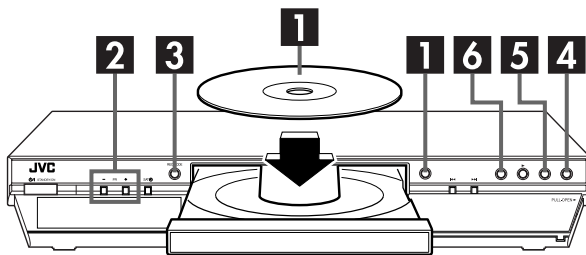

## 1 Insérer un disque.

- Appuyer sur ▲ pour ouvrir le tiroir pour disque.
- Placer un disque inscriptible dans le tiroir pour disque.
  - Pour plus de détails, se reporter à "Placement d'un disque" (☞ p. 10).
- Appuyer sur ▲ pour fermer le tiroir.

## 2 Choisir un programme.

Appuyer sur PR +/- ou sur les touches numériques pour sélectionner la chaîne que vous souhaitez enregistrer.

## 3 Régler la vitesse d'enregistrement.

Appuyer plusieurs fois sur REC MODE jusqu'à ce que la vitesse d'enregistrement désirée apparaisse.

- Chaque fois que REC MODE est actionné, la vitesse d'enregistrement change comme suit :  
XP → SP → LP → EP → FR60-FR360\* → (Retour au début)
- \* Si vous avez sélectionné "FR60-FR360", la valeur choisie doit être comprise entre 1 et 6 heures et peut être sélectionnée par incréments de 5 minutes en appuyant plusieurs fois sur <◁▷. Pour changer la valeur par incréments de 30 minutes, appuyer sur la touche <◁▷ et la maintenir enfoncée.
- Pour plus de détails sur la vitesse d'enregistrement, voir à la page 54.

## 4 Commencer l'enregistrement.

Appuyer sur la touche ● et la maintenir enfoncée, puis appuyer sur ► sur la télécommande, ou appuyer sur ● sur l'appareil.

## 5 Pause de l'enregistrement.

Appuyer sur II.

- Pour reprendre l'enregistrement, appuyer sur ►.

## 6 Arrêter l'enregistrement.

Appuyer sur ■.

La session de gravage du disque prend environ 10 secondes pour se terminer lorsque vous arrêtez l'enregistrement.

## REMARQUES :

- Il est recommandé de formater un disque DVD-RAM avant sa première utilisation sur cet appareil.
- Lors de l'emploi d'un disque DVD-RW tout neuf, formater le disque soit en mode VR, soit en mode vidéo. (☞ p. 106, "Formater un disque DVD-RW")
- Il est possible d'enregistrer jusqu'à 99 programmes et 999 listes de lecture sur chaque disque.
- Certains programmes ne peuvent être enregistrés qu'une seule fois.
- Lorsque l'enregistrement est démarré, un index couvrant la première partie de l'enregistrement est automatiquement enregistré (☞ p. 66, "Base de données des bibliothèques DVD Navi"). Pour enregistrer une émission satellite, se référer à la page 65. Pour supprimer l'index, se reporter à la page 71.
- L'enregistrement peut parfois s'interrompre, voire ne pas se produire, même si l'espace restant sur le disque est suffisant.

## Fonction de reprise de l'enregistrement

En cas de panne de courant durant l'enregistrement normal, durant l'enregistrement immédiat (☞ p. 54) ou durant l'enregistrement par minuterie (☞ p. 56, 58), l'enregistrement reprendra automatiquement dès que le courant sera rétabli à moins que la sauvegarde de mémoire ait expiré.

# Fonctions d'enregistrement

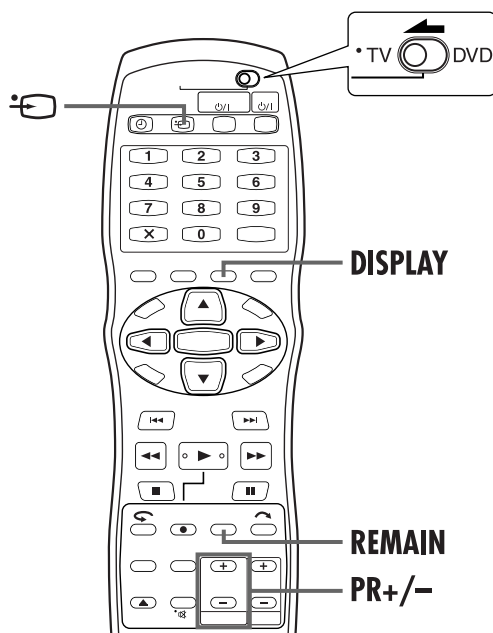
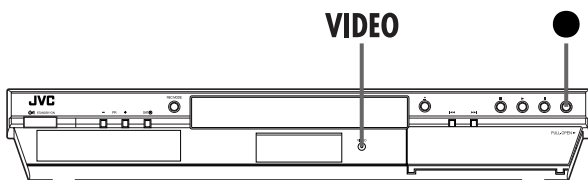

## Vitesse d'enregistrement

Le format MPEG2 est utilisé comme format d'enregistrement. En ce qui concerne la qualité d'image, l'unité "bps" (bits par seconde) est utilisée pour représenter combien de données sont enregistrées par seconde. Plus cette valeur est grande, plus la qualité d'image est élevée, mais plus de ressources sont nécessaires lors de l'enregistrement. Sélectionner XP ou SP pour les programmes au cours desquels des mouvements rapides se produisent, par exemple les programmes sportifs, et LP ou EP pour les émissions-débat ou autres, dans lesquelles il y a relativement peu de mouvement.

Les vitesses d'enregistrement pour un disque d'une capacité de 4,7 Go sont comme suit :

Vitesse d'enregistrement	Débit d'enregistrement (approx.)	Durée maximale d'enregistrement (approx.)
XP	10 Mbits/s	1 heure
SP	5 Mbits/s	2 heures
LP	2 Mbits/s	4 heures
EP	1,6 Mbits/s	6 heures
FR60-FR360 (☞ p. 55)	Le débit d'enregistrement dépend de la durée sélectionnée.	6 heures

## Enregistrement immédiat

Cette méthode facile vous permet d'enregistrer entre 30 minutes et 6 heures (par incréments de 30 minutes) et éteint l'appareil une fois l'enregistrement terminé.

### 1 Commencer l'enregistrement.

Appuyer sur ● sur l'appareil.

### 2 Engager le mode d'enregistrement immédiat.

Appuyer à nouveau sur ●. "0:30" apparaît sur le panneau d'affichage avant.

### 3 Régler la durée d'enregistrement.

Si vous voulez enregistrer pendant plus de 30 minutes, appuyer sur ● pour prolonger la durée. Chaque pression prolonge la durée d'enregistrement de 30 minutes.

## REMARQUES :

- La fonction d'enregistrement immédiat ne peut être déclenchée qu'à l'aide de la touche ● sur le panneau avant de l'appareil.
- Si "ENREGISTREMENT DIRECT" est réglé sur "MARCHE" dans le menu, la fonction d'enregistrement immédiat ne fonctionne pas.

## Regarder un programme pendant l'enregistrement d'un autre

Durant l'enregistrement, vous pouvez regarder un autre programme de télé en utilisant le tuner du téléviseur. La télécommande doit au préalable être configurée de façon à pouvoir faire fonctionner le téléviseur. (☞ p. 88, "Télécommande multimarque TV")

### 1 Faire passer le téléviseur au mode TV.

Durant l'enregistrement, appuyer sur VIDEO pour sélectionner le mode TV.

- Le mode vidéo est désactivé et l'indicateur vidéo de l'appareil est éteint.
- Le programme reçu sur le tuner du téléviseur est affiché sur l'écran du téléviseur.

### 2 Faire passer la télécommande au mode de contrôle du téléviseur.

Faire glisser l'interrupteur TV/CABLE/SAT/DVD vers TV.

### 3 Sélectionner la chaîne souhaitée.

Appuyer sur PR +/- plusieurs fois.

## REMARQUE :

Si un décodeur est connecté à l'appareil (☞ p. 17), il est possible de sélectionner également une chaîne brouillée tout comme les chaînes normales.

## Indication de la durée d'enregistrement écoulée et de la durée de disque restante

Durant l'enregistrement, appuyer plusieurs fois sur **DISPLAY** jusqu'à ce que l'indication souhaitée apparaisse sur le panneau d'affichage avant.

- Chaque fois que l'on appuie sur **DISPLAY**, l'indication de l'heure change comme suit :  
Durée d'enregistrement écoulée → Durée de disque restante → Horloge → (Retour au début)
- Il existe un autre moyen de vérifier la durée de disque restante. Pendant que l'appareil est arrêté ou en cours d'enregistrement, appuyer sur **REMAIN**. La liste des temps restants sur le disque en fonction des vitesses d'enregistrement choisies apparaît sur l'écran du téléviseur.

## Fonction à cours libre

Pour enregistrer le programme entier, l'appareil règle automatiquement la vitesse d'enregistrement appropriée en fonction de la combinaison de la longueur totale du programme à enregistrer et soit la durée de disque restante, soit la durée d'enregistrement spécifiée (entre 60 minutes et 360 minutes).

### Pour enregistrer le programme entier en ne dépassant pas la durée de disque restante

Sélectionner "FR (JUST)" lors d'une procédure de sélection de la vitesse d'enregistrement. (☞ p. 57, 59)

- Noter que cette fonction n'est disponible que pour un enregistrement programmé par minuterie.

### Pour enregistrer le programme entier en spécifiant la durée d'enregistrement souhaitée

Sélectionner "FR60-FR360" lors d'une procédure de sélection de la vitesse d'enregistrement. (☞ p. 53, 57, 59)

### Pour enregistrer un programme quotidien de 25 minutes cinq fois sur un même disque à titre d'exemple

Exécuter la procédure "Enregistrement programmé avec le système SHOWVIEW" (☞ p. 56). S'assurer de régler la vitesse d'enregistrement sur "FR125" et de régler la fonction Enregistrement hebdomadaire/quotidien sur "LUN-VEN" à l'étape 5 afin que la durée d'enregistrement totale tienne sur l'espace disque.

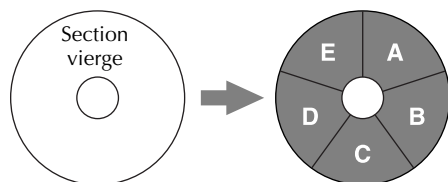

A : 1er D : 4e  
B : 2e E : 5e  
C : 3e

Lorsque le même programme est enregistré en mode SP plutôt que "FR125", le 5e programme ne peut pas être enregistré.

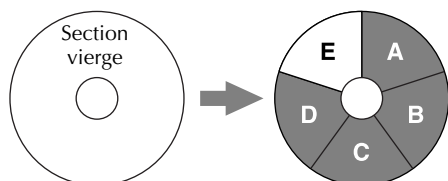

A : 1er D : 4e  
B : 2e E : Section vierge  
C : 3e (20 min.)

## REMARQUES :

- Il est possible de programmer cet appareil pour l'enregistrement par minuterie, quelle que soit la durée de disque restante. Si la durée de disque restante est insuffisante, l'enregistrement peut s'interrompre au milieu d'un programme. Pour éviter cela, s'assurer que la durée de disque restante est suffisante avant toute programmation par minuterie.  
(**Exemple**) Si vous avez programmé un enregistrement par minuterie de 60 minutes en mode SP sur un disque de 120 minutes, la durée de disque restante serait 30 minutes en mode XP, 60 minutes en mode SP, 120 minutes en mode LP et 180 minutes en mode EP. L'enregistrement par minuterie ne sera pas effectué au-delà de ces durées restantes.
- La durée maximum d'enregistrement en mode FR (JUST) est identique à celle de la durée d'enregistrement en mode EP. Lors de l'enregistrement par minuterie d'un long programme en mode FR (JUST) sur un disque dont la durée restante est courte, il est recommandé de vérifier la durée restante du disque en mode EP pour voir si elle est suffisante pour la totalité du programme.
- Même si plus d'un programme est enregistré par minuterie en mode FR (JUST), seul le premier est enregistré.
- De manière à s'assurer que l'enregistrement tiendra sur le disque, cette fonction peut laisser une section non enregistrée courte en fin de disque.
- Il se peut qu'il y ait des parasites et d'autres interférences sonores au point sur le disque où l'appareil change de mode.

## Réception de programmes stéréo et bilingues

Votre appareil est équipé d'un décodeur de son multiplex (A2) et d'un décodeur de son stéréo numérique (NICAM), rendant la réception d'émissions stéréo et bilingues possible. Lorsque la chaîne est changée, le type de l'émission reçue sera affiché sur l'écran du téléviseur pendant quelques secondes.

Type d'émission reçue	Affichage sur écran
Stéréo A2	
Bilingue A2	
Monophonique normal	
Stéréo NICAM	
Bilingue NICAM	
Monophonique NICAM	

## REMARQUES :

- "SUPERPOSER" doit être réglé sur "MARCHE" ou "AUTO". Sinon, aucun affichage n'apparaîtra à l'écran. (☞ p. 96)
- Si la qualité du son stéréo reçu est mauvaise, il se peut qu'une diffusion monophonique soit de meilleure qualité.

## Sélection du canal audio à enregistrer sur le disque

Lorsqu'un programme est enregistré sur un disque DVD-RAM ou DVD-RW en mode VR, tous les canaux audio du programme reçu sont enregistrés sur le disque. Lorsque vous enregistrez un programme sur un disque DVD-R ou DVD-RW en mode vidéo, sélectionnez le canal audio désiré (parmi "NICAM 1/PRINCIPAL", "NICAM 2/SECONDAIRE", "MONO") à enregistrer sur le disque. (☞ p. 95)

## REMARQUE :

Avant la lecture d'un programme enregistré en stéréo, ou d'un programme bilingue, se référer à "Sélection du canal audio" à la page 36.

# Enregistrement programmé avec le système SHOWVIEW®



Il est possible de programmer l'enregistrement de 8 programmes au maximum.

Avec le système SHOWVIEW, la programmation par minuterie est grandement simplifiée car chaque programme de télévision dispose d'un numéro de code correspondant que l'appareil est capable de reconnaître.

Vous pouvez utiliser la télécommande pour entrer le numéro SHOWVIEW.

## Avant d'effectuer l'enregistrement programmé avec le système SHOWVIEW :

- Mettre l'appareil en marche.
- Mettre le téléviseur en marche et sélectionner le mode AV.
- Faire glisser l'interrupteur TV/CABLE/SAT/DVD vers DVD.
- S'assurer que l'horloge intégrée à l'appareil est correctement réglée.

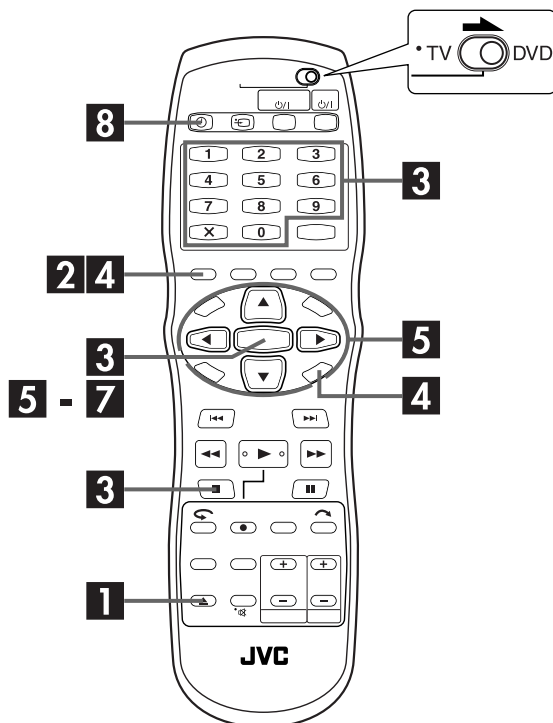

## 1 Insérer un disque.

- 1 Appuyer sur pour ouvrir le tiroir pour disque.
- 2 Placer un disque inscriptible dans le tiroir pour disque.
  - Pour plus de détails, se reporter à "Placement d'un disque" (p. 10).
- 3 Appuyer sur pour fermer le tiroir.

## 2 Accéder à l'écran SHOWVIEW.

Appuyer sur **SHOWVIEW**.

## 3 Entrer le numéro SHOWVIEW.

Appuyer sur les **touches numériques** pour entrer le numéro SHOWVIEW d'un programme que vous souhaitez enregistrer, puis appuyer sur **ENTER**.

- En cas d'erreur, appuyer sur **X** et entrer le numéro correct avant d'appuyer sur **ENTER**.
- Pour effacer tous les numéros entrés en même temps, appuyer sur **■**.
- Si le numéro entré est erroné, "ERREUR DE N° DE SHOWVIEW VERIFIEZ LE N° DE SHOWVIEW, PUIS REESSAYEZ" apparaît sur l'écran du téléviseur. Entrer un numéro SHOWVIEW valide.
- Si "LES NUMEROS GUIDES NE SONT PAS REGLES SELECTIONNEZ LE CANAL QUE VOUS DESIREZ ENREGISTRER" apparaît sur l'écran du téléviseur, régler les numéros guides (p. 109) manuellement.
- Lorsque "CAPACITE DE PROGRAMMATION ATTENTE SUPPRIMEZ DES PROGRAMMATIONS INUTILES" apparaît sur l'écran du téléviseur, vous devez annuler certains programmes. (p. 63)

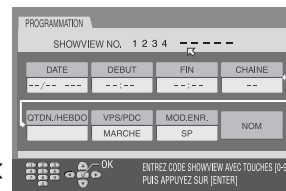

## 4 Vérifier les données du programme.

Le numéro SHOWVIEW que vous avez entré et les informations d'enregistrement par minuterie sont affichés sur l'écran du téléviseur. Vérifier qu'ils sont tous deux corrects.

- Pour annuler ce réglage, appuyer sur **SHOWVIEW** ou sur **RETURN**.

### IMPORTANT :

S'assurer que le numéro de la chaîne que vous souhaitez enregistrer est affiché ; sinon, se référer "Réglage du système SHOWVIEW" à la page 109 et régler le numéro guide correctement.



## 5 Régler les options d'enregistrement suivantes si nécessaire.

- 1 Appuyer sur ◀▶ pour sélectionner l'option désirée.
- 2 Appuyer sur ▲▼ pour sélectionner le réglage désiré, puis appuyer sur **ENTER**.

"MOD.ENR." (☞ p. 54, "Vitesse d'enregistrement") (☞ p. 55, "Fonction à cours libre"), "VPS/PDC"\* (☞ p. 59, "Enregistrement PDC"), "QTDN./HEBDO" (☞ p. 57, "Fonction Enregistrement quotidien/hebdomadaire"), "NOM" (☞ p. 70, "Modification d'un nom de programme"), et "FIN" (Pour avancer/reculer l'heure d'arrêt de 30 minutes, appuyer sur la touche ▲▼ et la maintenir enfoncée).

\* L'enregistrement VPS (Video Programme System) n'est pas possible avec cet appareil.

## 6 Accéder à l'écran de confirmation.

Appuyer sur **ENTER**.

## 7 Terminer la programmation par minuterie.

Appuyer sur **ENTER**.

- Pour programmer une autre minuterie, répéter les étapes 2 – 7.
- Si "DES PROGRAMMES SE CHEVAUCHENT" apparaît sur l'écran du téléviseur, se référer à "Quand les programmes se chevauchent" (☞ p. 64).

## 8 Lancer le mode minuterie de l'appareil.

Appuyer sur ⊕ (TIMER). L'appareil s'éteint automatiquement et "⊕" apparaît sur le panneau d'affichage avant.

- Pour sortir du mode de minuterie, appuyer de nouveau sur ⊕ (TIMER).

## REMARQUES :

- Il peut y avoir des cas où la fonction d'enregistrement par minuterie de SHOWVIEW retarde l'heure d'arrêt de la programmation.
- Lorsque deux programmes successifs sont enregistrés sur un disque DVD-RW avec la fonction d'enregistrement par minuterie de SHOWVIEW, le début du deuxième programme peut ne pas être inclus dans l'enregistrement.
- L'enregistrement programmé avec le système SHOWVIEW n'est pas possible sur les disques utilisés uniquement pour la programmation par minuterie sur disque.
- Si un programme dont la copie est limitée est reçu durant l'enregistrement par minuterie, l'appareil entre en mode de pause d'enregistrement. L'enregistrement redémarre si le programme autorise à nouveau l'enregistrement, si la durée que vous avez programmée n'est pas écoulée.

### Pour les utilisateurs de récepteur satellite

Pour enregistrer par minuterie une diffusion satellite à l'aide du système SHOWVIEW :

- 1 Effectuer "Réglage des commandes de réception satellite" à la page 27.
- 2 Exécuter "Enregistrement programmé avec le système SHOWVIEW". À l'étape 5, vous ne pouvez pas régler "VPS/PDC" sur "MARCHE".
- 3 Laisser le récepteur satellite en marche.

### Fonction Enregistrement quotidien/hebdomadaire

Vous pouvez enregistrer des programmes avec l'un des réglages de minuterie hebdomadaire/quotidien suivant.

HEBDOMADAIRE	Sélectionner pour enregistrer un programme hebdomadaire.
LUN-VEN	Sélectionner pour enregistrer un programme quotidien du lundi au vendredi.
LUN-SAM	Sélectionner pour enregistrer un programme quotidien du lundi au samedi.
DIM-SAM	Sélectionner pour enregistrer un programme quotidien de dimanche à samedi.

# Enregistrement programmé manuel



Il est possible de programmer l'enregistrement de 8 programmes au maximum.

Si vous ne connaissez pas le numéro SHOWVIEW du programme que vous souhaitez enregistrer, utiliser la procédure suivante afin de régler votre appareil pour programmer un enregistrement.

## Avant de procéder à un enregistrement programmé manuel :

- Mettre l'appareil en marche.
- Mettre le téléviseur en marche et sélectionner le mode AV.
- Faire glisser l'interrupteur TV/CABLE/SAT/DVD vers DVD.
- S'assurer que l'horloge intégrée à l'appareil est correctement réglée.

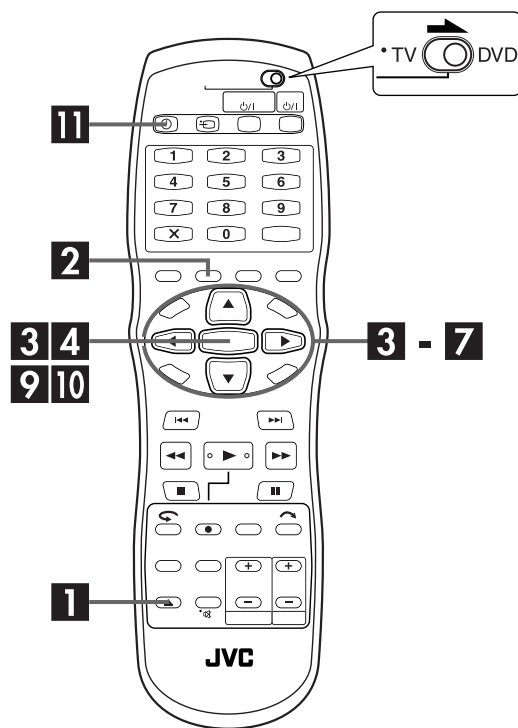

## 1 Insérer un disque.

- 1 Appuyer sur ▲ pour ouvrir le tiroir pour disque.
- 2 Placer un disque inscriptible dans le tiroir pour disque.
  - Pour plus de détails, se reporter à "Placement d'un disque" (p. 10).
- 3 Appuyer sur ▲ pour fermer le tiroir.

## 2 Accéder à l'écran de vérification du programme.

Appuyer sur **PROG/CHECK**.

- Lorsque "CAPACITE DE PROGRAMMATION ATTENTE SUPPRIMEZ DES PROGRAMMATIONS INUTILES" apparaît sur l'écran du téléviseur, il faut annuler certains des programmes réservés. (p. 63)

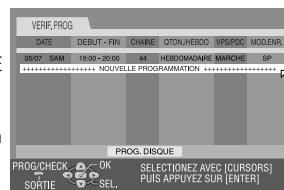

## 3 Accéder à l'écran du programme.

Appuyer plusieurs fois sur ▲▼ pour sélectionner "NOUVELLE PROGRAMMATION", puis appuyer sur **ENTER**.

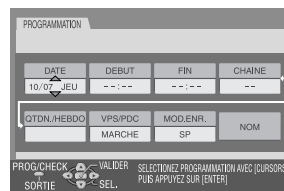

## 4 Entrer la date d'enregistrement.

Appuyer plusieurs fois sur ▲▼ pour régler la date désirée.

- La date courante apparaît sur l'écran TV. La date que vous entrez apparaît à sa place.

## 5 Entrer l'heure de début de l'enregistrement.

Appuyer sur ◀▶ pour sélectionner "DEBUT", puis appuyer plusieurs fois sur ▲▼ pour régler l'heure de début souhaitée.

- Chaque fois que ▲▼ est actionné, l'heure de début avance/recule d'une minute.
- Pour avancer/reculer l'heure de début de 30 minutes d'un coup, appuyer sur ▲▼ et maintenir la touche enfoncée.

## 6 Entrer l'heure de fin de l'enregistrement.

Appuyer sur ◀▶ pour sélectionner "FIN", puis appuyer plusieurs fois sur △▽ pour régler l'heure d'arrêt souhaitée.

- Chaque fois que △▽ est actionné, l'heure de fin avance/recale d'une minute.
- Pour avancer/reculer l'heure de fin de 30 minutes d'un coup, appuyer sur △▽ et maintenir la touche enfoncée.

## 7 Entrer la position du canal.

Appuyer sur ◀▶ pour sélectionner "CHAINE", puis appuyer plusieurs fois sur △▽ pour sélectionner le canal souhaité.

## 8 Régler les autres options d'enregistrement, le cas échéant.

Se reporter à l'étape 5 dans "Enregistrement programmé avec le système SHOWVIEW" (☞ p. 56).

## 9 Accéder à l'écran de confirmation.

Appuyer sur ENTER.

## 10 Terminer la programmation par minuterie.

Appuyer sur ENTER.

- Pour programmer une autre minuterie, répéter les étapes 2 – 10.

## 11 Lancer le mode minuterie de l'appareil.

Appuyer sur ⊕ (TIMER). L'appareil s'éteint automatiquement et "⊕" apparaît sur le panneau d'affichage avant.

- Pour sortir du mode de minuterie, appuyer de nouveau sur ⊕ (TIMER).

### REMARQUES :

- Lorsque deux programmes successifs sont enregistrés sur un disque DVD-RW avec la fonction d'enregistrement programmé manuel, le début du deuxième programme peut ne pas figurer dans l'enregistrement.
- Si un programme dont la copie est limitée est reçu durant l'enregistrement par minuterie, l'appareil entre en mode de pause d'enregistrement. L'enregistrement redémarre si le programme autorise à nouveau l'enregistrement, si la durée que vous avez programmée n'est pas écoulée.

### Pour les utilisateurs de récepteur satellite

Pour programmer l'enregistrement d'une diffusion satellite à l'aide de l'enregistrement programmé manuel :

- 1 Effectuer "Réglage des commandes de réception satellite" à la page 27.
- 2 Exécuter "Enregistrement programmé manuel". À l'étape 7, appuyer sur AUX pour changer "CHAINE" sur "SAT". Ensuite, appuyer sur △▽ pour entrer la position de canal eu égard à la diffusion satellite. À l'étape 8, vous ne pouvez pas régler "VPS/PDC" sur "MARCHÉ".
- 3 Laisser le récepteur satellite en marche.

## Enregistrement PDC

Désormais disponibles sur certaines chaînes de télévision, les services PDC (Programme Delivery Control) conçu pour garantir un enregistrement programmé sûr et précis. Avec ce système, des signaux codés spéciaux sont transmis avec les signaux audio/vidéo. Ces codes contrôlent l'appareil vidéo et ont priorité sur les heures publiées éventuellement préalablement saisies dans la minuterie. Cela signifie que l'appareil démarrera et arrêtera l'enregistrement lorsque les émissions de télévision démarrent et se terminent réellement, même si l'heure d'une émission a changé.

### REMARQUES :

- Lors de l'utilisation de l'enregistrement programmé manuel, régler l'heure de début (heure PDC) exactement comme publié dans les magazines de télévision. Si l'heure est différente de celle annoncée, il n'y aura pas d'enregistrement.
- L'enregistrement PDC est également possible lorsqu'un récepteur satellite ou un système par câble est raccordé au connecteur L-2 IN/DECODER.
- L'enregistrement PDC est également possible par le connecteur L-1 IN/OUT.

### Comment vérifier si la station reçoit et transmet un signal PDC

- 1 Maintenir enfoncée DISPLAY pendant 5 secondes environ. "VPS/PDC" apparaît en clignotant sur le panneau d'affichage avant. Si un signal PDC est détecté de la station, "VPS/PDC" s'arrêtera de clignoter. Si aucun signal PDC n'est détecté de la station, "VPS/PDC" clignotera lentement.
- 2 Appuyer de nouveau sur DISPLAY pour revenir à l'affichage normal.

# Programmation par minuterie sur disque



La programmation par minuterie sur disque est une fonction utilisée avec des disques spécialement conçus pour un programme particulier. Le disque est alors programmé pour enregistrer un programme chaque jour ou chaque semaine. Étant donné que les anciens programmes sont automatiquement écrasés, un seul DVD-RAM/RW (mode VR) suffit sans qu'il faille se soucier de la capacité d'enregistrement restante. (☞ p. 62, "Écrasement des disques")

Il est possible de programmer l'enregistrement par minuterie de 8 programmes maximum sur chaque disque.

## Avant de procéder à la programmation par minuterie sur disque :

- Mettre l'appareil en marche.
- Mettre le téléviseur en marche et sélectionner le mode AV.
- Faire glisser l'interrupteur TV/CABLE/SAT/DVD vers DVD.
- S'assurer que l'horloge intégrée à l'appareil est correctement réglée.

## ATTENTION :

- La programmation par minuterie sur disque n'est possible qu'avec des disques prévus à cet effet.
- Si les données sont enregistrées sur un disque prévu pour une programmation par minuterie sur disque, mais sur un appareil d'une autre marque, un dysfonctionnement de la fonction est tout à fait possible.

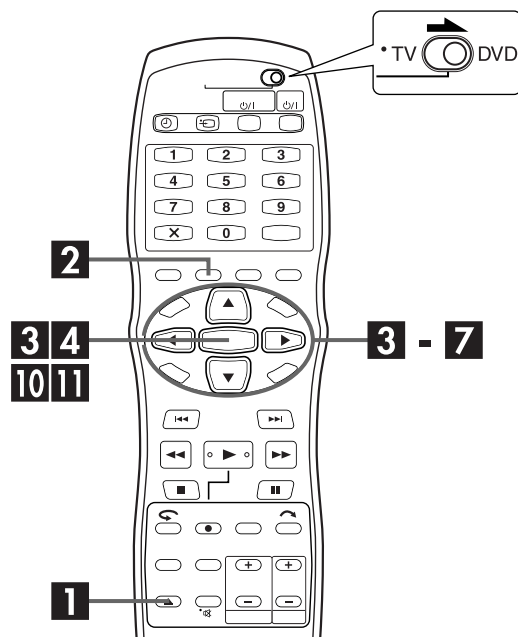

## Pour formater un disque en vue d'une programmation par minuterie sur disque

### 1 Insérer un disque.

- 1 Appuyer sur ▲ pour ouvrir le tiroir pour disque.
- 2 Placer un disque inscriptible dans le tiroir pour disque.
  - Pour plus de détails, se reporter à "Placement d'un disque" (☞ p. 10).
- 3 Appuyer sur ▲ pour fermer le tiroir.

### 2 Accéder à l'écran de vérification du programme.

Appuyer sur **PROG/CHECK**.

### 3 Accéder à l'écran du programme.

Lorsque la fonction **Programmation par minuterie sur disque est formatée pour la première fois sur le disque** Appuyer plusieurs fois sur Δ▽ pour sélectionner "PROG. DISQUE", puis appuyer sur **ENTER**.

- Lorsque certains programmes sont enregistrés sur le disque, un message de mise en garde apparaît. En pareil cas, faire une sauvegarde des programmes si besoin est, puis formater le disque avant d'appliquer la fonction Programmation par minuterie sur disque. (☞ p. 106, "Formater un disque")

Lorsque la fonction **Programmation par minuterie sur disque a déjà été formatée sur le disque**

Appuyer plusieurs fois sur Δ▽ pour sélectionner "NOUVELLE PROGRAMMATION", puis appuyer sur **ENTER**.

### 4 Entrer la date d'enregistrement.

Appuyer plusieurs fois sur Δ▽ pour régler la date désirée.

- La date courante apparaît sur l'écran TV. La date que vous entrez apparaît à sa place.

### 5 Entrer l'heure de début de l'enregistrement.

Appuyer sur ◀▶ pour sélectionner "DEBUT", puis appuyer plusieurs fois sur Δ▽ pour régler l'heure de début souhaitée.

- Chaque fois que Δ▽ est actionné, l'heure de début avance/recule d'une (1) minute.
- Pour avancer/reculer l'heure de début de 30 minutes d'un coup, appuyer sur Δ▽ et maintenir la touche enfoncée.

## 6 Entrer l'heure de fin de l'enregistrement.

Appuyer sur ◀▶ pour sélectionner "FIN", puis appuyer plusieurs fois sur △▽ pour régler l'heure d'arrêt souhaitée.

- Chaque fois que △▽ est actionné, l'heure de fin avance/recale d'une minute.
- Pour avancer/reculer l'heure de fin de 30 minutes d'un coup, appuyer sur △▽ et maintenir la touche enfoncée.

## 7 Entrer la position du canal.

Appuyer sur ◀▶ pour sélectionner "CHAINE", puis appuyer plusieurs fois sur △▽ pour sélectionner le canal souhaité.

## 8 Régler l'option "QTDN./HEBDO".

Se reporter à l'étape 5 dans "Enregistrement programmé avec le système SHOWVIEW" (☞ p. 56).

- Il est nécessaire de régler l'option "QTDN./HEBDO" sur Programmation par minuterie sur disque. (☞ p. 57, "Fonction Enregistrement quotidien/hebdomadaire")

## 9 Régler les autres options d'enregistrement, le cas échéant.

Se reporter à l'étape 5 dans "Enregistrement programmé avec le système SHOWVIEW" (☞ p. 56).

## 10 Accéder à l'écran de confirmation.

Appuyer sur ENTER.

## 11 Terminer la programmation par minuterie.

Appuyer sur ENTER.

- Pour programmer une autre minuterie, répéter les étapes 2 – 11.

### Pour les utilisateurs de récepteur satellite

Pour programmer l'enregistrement d'une diffusion satellite à l'aide de la fonction Programmation par minuterie sur disque :

- 1 Effectuer "Réglage des commandes de réception satellite" à la page 27.
- 2 Exécuter "Programmation par minuterie sur disque". À l'étape 2, vous ne pouvez pas régler "VPS/PDC" sur "MARCHE".
- 3 Laisser le récepteur satellite en marche.

## Pour programmer l'enregistrement du programme avec le disque prévu à cet effet

### 1 Charger le disque.

- 1 Appuyer sur ▲ pour ouvrir le tiroir pour disque.
- 2 Placer le disque dans le tiroir pour disque.
  - Pour plus de détails, se reporter à "Placement d'un disque" (☞ p. 10).
- 3 Appuyer sur ▲ pour fermer le tiroir.

### 2 Lancer le mode Minuterie de l'appareil.

Appuyer sur DVD ◂/1. L'appareil s'éteint, et "DISC" apparaît sur le panneau d'affichage avant.

- Pour sortir du mode de minuterie, appuyer de nouveau sur DVD ◂/1.

### REMARQUES :

- Même si la programmation par minuterie sur disque en chevauche d'autres, aucun message de mise en garde n'apparaît. En pareil cas, l'enregistrement se fera dans l'ordre décroissant de l'heure de début d'enregistrement du programme.
- La fonction Programmation par minuterie sur disque n'est pas compatible avec les disques DVD-RW formatés en mode vidéo. (☞ p. 106, "Formater un disque DVD-RW")
- L'information d'un programme enregistré via la fonction Programmation par minuterie sur disque n'est pas stockée dans la bibliothèque. (☞ p. 76)
- Aucune liste de lecture n'est créée pour les programmes enregistrés via la fonction Programmation par minuterie sur disque. (☞ p. 72)
- L'enregistrement programmé avec le système SHOWVIEW n'est pas possible sur les disques utilisés uniquement pour la programmation par minuterie sur disque.
- L'enregistrement programmé manuel n'est pas compatible avec les disques prévus pour la programmation par minuterie sur disque. (☞ p. 58)
- L'enregistrement de base n'est pas compatible avec les disques prévus pour la programmation par minuterie sur disque. (☞ p. 53)
- La fonction Programmation par minuterie sur disque ne marche pas sur les appareils des autres fabricants même si un disque prévu à cet effet est chargé.
- Le début d'un programme peut ne pas être enregistré. De plus, si l'heure d'arrêt de l'enregistrement du 1er programme et l'heure de début de l'enregistrement du 2ème programme sont identiques, la fin du 1er programme peut ne pas être enregistrée.
- S'il y a une panne de courant durant l'enregistrement, les enregistrements avant la panne ne sont pas garantis.

## Écrasement des disques

(Exemple 1)

Pour enregistrer un feuilleton de 1 heure tous les vendredis en mode SP

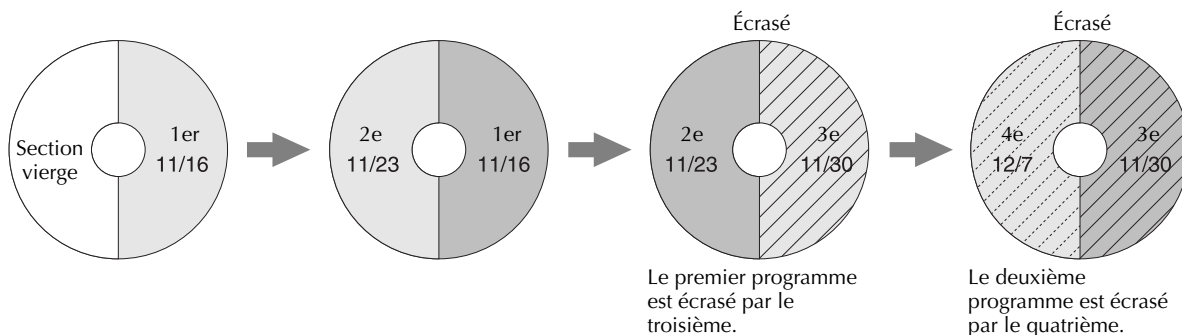

(Exemple 2)

Pour enregistrer un feuilleton de 15 minutes tous les matins en mode XP

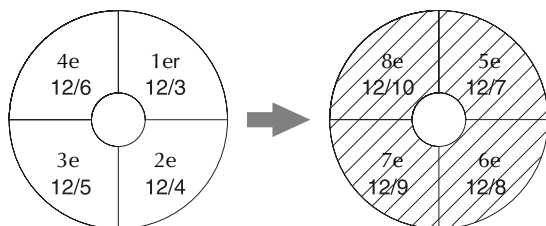

(Exemple 3)

Pour enregistrer un feuilleton de 90 minutes tous les dimanches en mode SP

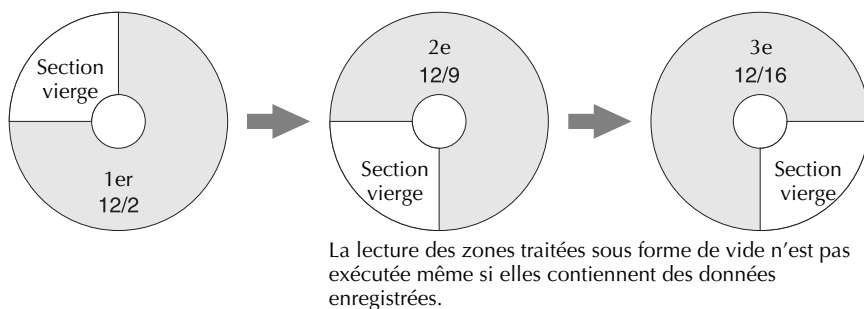

### REMARQUES :

- La fonction Programmation par minuterie sur disque peut ne pas fonctionner comme le montrent ces exemples.
- La fonction Programmation par minuterie sur disque peut ne pas se terminer correctement si l'heure d'arrêt de l'enregistrement est prolongée en raison du PDC.

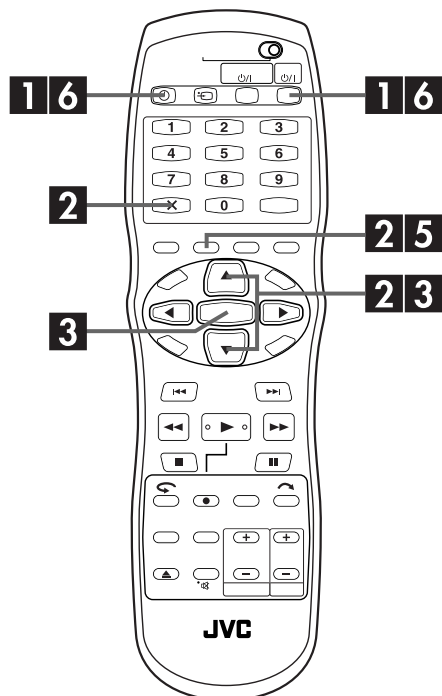

### 3 Accéder à l'écran du programme.

Appuyer sur  $\triangle/\nabla$  pour sélectionner le programme, puis appuyer sur **ENTER**.

### 4 Modifier un programme.

Modifier les réglages des options d'enregistrement souhaitées, le cas échéant.

- Se reporter aux étapes **4** – **9** dans "Enregistrement programmé manuel" (☞ p. 58).

### 5 Mettre fin à la rectification de la minuterie.

Appuyer sur **PROG/CHECK**.

- L'écran précédent réapparaît.

### 6 Lancer le mode minuterie de l'appareil.

**Pour SHOWVIEW ou l'enregistrement programmé manuel**  
Appuyer sur  $\ominus$  (TIMER).

**Pour la programmation par minuterie sur disque**  
Appuyer sur **DVD**  $\cup/l$ .

**Pour l'enregistrement automatique de programme satellite**

Appuyer 2 secondes ou plus sur **SAT** $\ominus$  sur l'appareil.

## Vérifier, annuler et changer des programmes

### 1 Sortir du mode de minuterie.

Lorsque " $\ominus$ " s'allume sur le panneau d'affichage avant  
Appuyer sur  $\ominus$  (TIMER), puis appuyer sur **DVD**  $\cup/l$ .

Lorsque "**DISC**"  $\cup/l$  s'allume sur le panneau d'affichage avant  
Appuyer sur **DVD**  $\cup/l$ .

Lorsque "**SAT** $\ominus$ " s'allume sur le panneau d'affichage avant  
Appuyer sur **SAT** $\ominus$  sur l'appareil, puis sur **DVD**  $\cup/l$ .

### 2 Accéder à l'écran de vérification du programme.

Appuyer sur **PROG/CHECK**.

- Pour revenir à l'écran précédent une fois faite la vérification du programme, appuyer sur **PROG/CHECK**.

**Pour annuler le programme**

Appuyer plusieurs fois sur  $\triangle/\nabla$  pour sélectionner le programme à annuler, puis appuyer sur **X**.

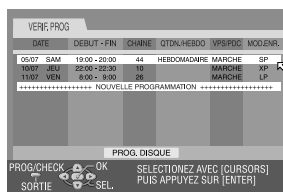

#### Information du programme sur le panneau d'affichage avant

Il est possible de vérifier les détails des programmes même quand l'appareil n'est pas allumé. (Il est nécessaire de désactiver le mode d'économie d'énergie (☞ p. 96, "ECONOMIE D'ENERGIE") ou le mode de mise en veille de la minuterie sur l'appareil.) Par contre, il est impossible d'annuler ou de modifier les réglages d'un programme.

- 1 Appuyer sur **PROG/CHECK**.
  - "NEW PROG" ou "P-1" (si 8 programmes ont déjà été réglés) apparaît.
- 2 Appuyer plusieurs fois sur  $\triangle/\nabla$  jusqu'à ce que le numéro du programme désiré ("P-1" à "P-8") apparaisse, puis appuyer sur **ENTER**.
- 3 Appuyer sur  $\triangleright$ .
  - Chaque fois que  $\triangleright$  est actionné, l'indication change comme suit (les réglages entre parenthèses sont des exemples) :  
Date ("DATE 08.03SU") → Heure de début ("ON 11:00") → Heure de fin ("OFF 11:30") → Canal ("PR 1") → Hebdomadaire/Quotidien ("MO-FR DAILY") → Numéro du programme ("P-1") et Vitesse d'enregistrement (SP) → (Retour au début)
- 4 Appuyer sur **PROG/CHECK** pour mettre fin à la vérification.
  - L'affichage normal réapparaît.

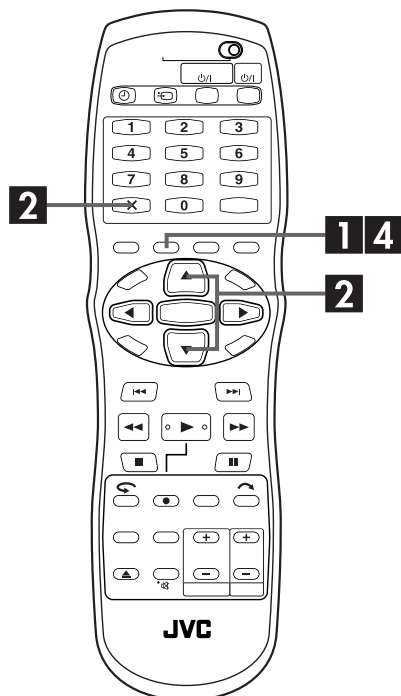

## 1 Confirmer les programmes en chevauchement.

Les programmes qui se chevauchent apparaissent sur l'écran du téléviseur.

### REMARQUE :

Si ce chevauchement vous est égal, appuyer sur **PROG/CHECK** pour terminer le réglage d'enregistrement programmé. Le programme avec le numéro de programme le plus bas sera enregistré et l'autre ne sera pas enregistré correctement. Si aucun changement n'est effectué pendant environ 1 minute, l'appareil retourne à l'écran normal.

## 2 Sélectionner le programme à annuler ou modifier.

Appuyer sur  $\Delta \nabla$ .

### Pour annuler le programme

Appuyer sur X.

- "LE REGLAGE DE LA PROGRAMMATION A ETE ANNULE" apparaît sur l'écran du téléviseur pendant 5 secondes, puis l'écran normal réapparaît.

### Pour changer un réglage de programme

Appuyer sur ENTER.

## 3 Changer un réglage de programme.

- Se reporter aux étapes 24 – 10 dans "Enregistrement programmé manuel" (☞ p. 58).

## 4 Vérifier si le conflit a été résolu.

Appuyer sur **PROG/CHECK**.

- L'écran de vérification de programme apparaît.

## 5 Lancer le mode Minuterie de l'appareil.

- Se reporter à l'étape 6 dans "Vérifier, annuler et changer des programmes" (☞ p. 63).

### REMARQUE :

Si le problème de chevauchement n'est toujours pas résolu après l'annulation et la modification des programmes, l'écran de vérification de programme reste et les programmes qui entrent en conflit sont affichés. Dans un tel cas, répéter les étapes qui précèdent jusqu'à ce que le conflit soit résolu.

## Quand les programmes se chevauchent

Si "DES PROGRAMMES SE CHEVAUCHENT" apparaît, il y a un autre programme qui chevauche celui que vous venez d'effectuer. Confirmer avec la flèche sur "OK", puis appuyer sur **PROG/CHECK**.

L'écran de vérification de programme apparaît et les programmes qui entrent en conflit sont mis en surbrillance rose.

VERIF PROG						
DATE	DEBUT - FIN	CHANE	OTD/HERDO	WSP/PCD	MOD/ENR.	
05/07 SAM	19:00 - 20:00	44	HEBDOMADAIRE	MARCHE	SP	
10/07 JEU	22:00 - 22:30	10		MARCHE	MP	
11/07 VEN	8:00 - 9:00	26		MARCHE	LP	
11/07 VEN	8:30 - 9:30	33		MARCHE	LP	
***** NOUVELLE PROGRAMMATION *****						
PRG. DISQUE						
PROG/CHECK	OK	SELECTIONNEZ AVEC (CURSORS)				
SORTIE	SEL	PLUS APPUYEZ SUR [ENTER]				

Exemple : Le programme 3 (que vous venez d'effectuer) et le programme 4 se chevauchent.



# Enregistrement automatique d'émission satellite



Cette fonction vous permet d'enregistrer automatiquement un programme satellite qui est programmé par minuterie sur votre récepteur satellite externe. Raccorder un récepteur satellite au connecteur L-2 IN/DECODER de l'appareil et programmer la minuterie sur le récepteur satellite. Lorsque les signaux atteignent l'appareil depuis le récepteur satellite, l'appareil s'allume automatiquement et l'enregistrement démarre.

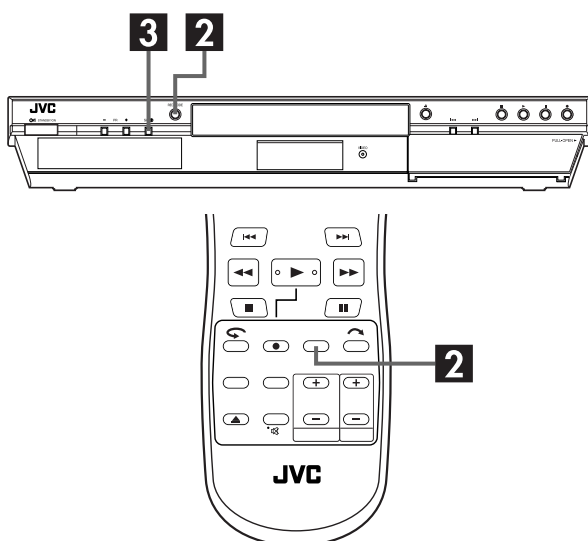

## ATTENTION :

- S'assurer de ne pas allumer le récepteur satellite avant que le programme ne soit exécuté ; sinon, l'appareil démarrera l'enregistrement dès que le récepteur sera allumé.
- Dans le cas d'un raccordement à un autre appareil autre qu'un récepteur satellite au connecteur L-2 IN/DECODER, s'assurer de ne pas engager le mode d'enregistrement automatique d'émission satellite ; sinon, l'appareil démarrera l'enregistrement dès que l'autre appareil raccordé sera allumé.
- L'enregistrement automatique d'émission satellite et l'enregistrement par minuterie ne peuvent pas être effectués au même moment.

## Avant d'effectuer les étapes suivantes :

- S'assurer que le récepteur satellite est raccordé au connecteur L-2 IN/DECODER de l'appareil. (☞ p. 90)
- Programmer la minuterie sur le récepteur satellite.
- Faire glisser l'interrupteur TV/CABLE/SAT/DVD vers TV.

## 1 Sélectionner le mode SELECTION L-2.

Régler "SELECTION L-2" sur "SAT VIDEO" ou "SAT S-VIDEO" (☞ p. 85, "Réglage de sélection L-2 (SELECTION L-2)").

- Se reporter aussi à "IMPORTANT" à la page 90.

## 2 Régler la vitesse d'enregistrement.

Appuyer sur **REC MODE**.

## 3 Engager le mode d'enregistrement automatique d'émission satellite.

Appuyer sur **SAT** et la maintenir enfoncée pendant 2 secondes environ. "SAT" apparaît sur le panneau d'affichage frontal et l'appareil s'éteint automatiquement.

## REMARQUES :

- Pour sortir du mode d'enregistrement automatique d'émission satellite, appuyer sur **SAT**.
- Si l'appareil est éteint, il n'est pas possible d'engager le mode d'enregistrement automatique de programme satellite.
- A l'étape 1, si "SAT" clignote rapidement bien que l'alimentation du récepteur satellite soit coupée, l'enregistrement du programme satellite ne fonctionnera pas correctement avec ce récepteur satellite\*. Si c'est le cas, effectuer "Enregistrement programmé manuel" (☞ p. 58) pour enregistrer par minuterie l'émission satellite.
- \* Certains récepteurs satellite sortent des signaux même si leur alimentation est coupée. L'enregistrement automatique d'émission satellite n'est pas possible avec ces récepteurs satellite.
- "SAT" clignote sur le panneau d'affichage frontal alors que l'enregistrement automatique d'émission satellite est en cours.
- Pour la programmation de la minuterie du récepteur satellite, se référer au mode d'emploi du récepteur satellite.
- L'enregistrement automatique d'émission satellite n'est pas possible si votre récepteur satellite n'a pas de minuterie.
- Si vous appuyez sur **PAUSE** de l'appareil alors que l'enregistrement automatique d'émission satellite est en cours, l'appareil s'éteint et désengage le mode d'enregistrement automatique d'émission satellite.
- Si vous voulez enregistrer plusieurs programmes satellite avec l'enregistrement automatique du programme satellite, il n'est pas possible de régler une vitesse d'enregistrement différente pour chaque programme.
- En fonction du type de récepteur satellite, l'appareil peut ne pas enregistrer une petite partie du début du programme ou enregistrer un peu plus longtemps que la durée actuelle du programme.
- Si le mode d'enregistrement automatique de programme satellite est engagé alors que le récepteur satellite est allumé, l'appareil ne démarrera pas l'enregistrement du programme satellite même si "SAT" clignote sur le panneau d'affichage frontal. Lorsque le récepteur satellite est éteint une fois, puis rallumé, l'appareil démarre l'enregistrement.
- Vous pouvez également enregistrer un programme de votre système câblé de la même façon si le système a une minuterie.
- La fonction Juste à l'heure (☞ p. 104) ne marche pas lorsque le mode d'enregistrement automatique d'émission satellite est engagé.
- Lorsque le mode d'enregistrement automatique du programme satellite est engagé, ou que l'alimentation de l'appareil est coupée une fois l'enregistrement automatique du programme satellite est terminé, l'appareil n'entrera pas en mode de minuterie même si "ENR.PROG.AUTO" est réglé sur "MARCHE" (☞ p. 97).

# Base de données des bibliothèques DVD Navi



L'illustration suivante montre l'écran de la base de données des bibliothèques DVD Navi qui apparaît lorsqu'on appuie sur **NAVIGATION**. Vous pouvez déplacer la flèche pour sélectionner la position désirée sur l'écran en appuyant sur  $\triangle \nabla \triangleleft \triangleright$  sur la télécommande.

The screenshot shows a menu interface with the following elements:

- 1**: Index (Image miniature fixe représentant chaque programme)
- 2**: Noms des fonctions (ORIGINAL (p. 69), LISTE DE LECTURE (p. 72), BIBLIOTHEQUE (p. 76))
- 3**: Durée restante (Selon la vitesse d'enregistrement actuellement sélectionnée)
- 4**: Nombre actuel/total de programmes (Par exemple, il y a 6 programmes enregistrés, et le programme indiqué par la flèche est le 3ème.)
- 5**: Icônes (Indique l'état de l'enregistrement pour chaque programme)
- 6**: Informations d'enregistrement concernant le programme indiqué par la flèche
- 7**: Conseil de fonctionnement
- 8**: Commandes fonctionnelles

## Les icônes et leur signification

	Ce programme est protégé en écriture.
	Ce programme contient du son stéréo.
	Ce programme contient du son bilingue.
	Ce programme a été enregistré avec la minuterie.

À l'aide de la base de données des bibliothèques DVD Navi, vous pouvez aisément modifier des informations enregistrées, éditer un programme ou une liste de lecture, ainsi que rechercher le début de chaque programme.

### À propos de l'enregistrement des informations

Les informations suivantes sont automatiquement enregistrées pour chaque programme lorsqu'un enregistrement ordinaire ou par minuterie est effectué, puis elles sont stockées sur un endroit spécifié sur l'appareil.

- index\* (images miniatures fixes montrant les titres des programmes)
- titre du programme\*
- catégorie\*
- date et heure
- canal
- vitesse d'enregistrement
- durée d'enregistrement

Les éléments marqués avec un astérisque (\*) peuvent facilement être modifiés et enregistrés une nouvelle fois après l'enregistrement à l'aide de la base de données des bibliothèques DVD Navi.

### À propos de l'édition des programmes

La base de données des bibliothèques DVD Navi dispose des fonctions suivantes quant à l'édition des programmes.

- "Modification des informations d'origine" (☞ p. 69)
- "Suppression d'un programme" (☞ p. 71)

### Les limites de l'enregistrement

Vous pouvez enregistrer des informations sur 99 programmes. Lorsque le volume des informations atteint les limites, vous ne pouvez plus enregistrer d'informations supplémentaires. Dans ce cas, vous devez supprimer les anciens programmes pour pouvoir en enregistrer de nouveaux. (☞ p. 71, "Suppression d'un programme")

## REMARQUES :

- L'écran de la base de données des bibliothèques DVD Navi ne s'affiche pas une fois qu'un disque DVD-R/RW (mode vidéo) a été finalisé. Le menu DVD apparaît à la place.
- Par contre, l'écran de la base de données des bibliothèques DVD Navi s'affiche même si le disque DVD-R/RW (mode VR) a été finalisé.

### Affichage de l'enregistrement d'origine

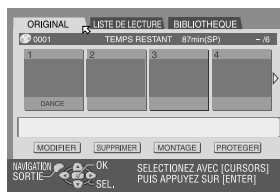

### Affichage de la liste de lecture

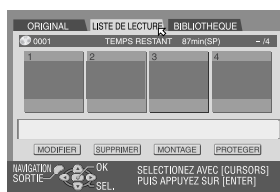

### Affichage de la bibliothèque



### Menu DVD



## Recherche du début de programmes

- Mettre le téléviseur en marche et sélectionner le mode AV.
- Faire glisser l'interrupteur TV/CABLE/SAT/DVD vers DVD.

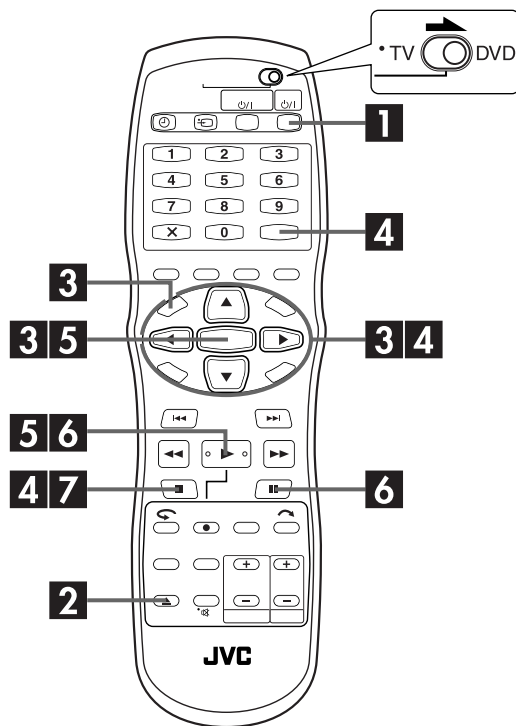



Vous pouvez rechercher le début des programmes facilement grâce à la base de données des bibliothèques DVD Navi.





### 1 Mettre l'appareil en marche.

Appuyer sur **DVD** .

### 2 Insérer un disque.



- 1 Appuyer sur  pour ouvrir le tiroir pour disque.
- 2 Placer un disque enregistré dans le tiroir pour disque.
  - Pour plus de détails, se reporter à "Placement d'un disque" (p. 10).
- 3 Appuyer sur  pour fermer le tiroir.

### 3 Accéder à l'écran d'index.

- 1 Appuyer sur **NAVIGATION**. L'écran de la base de données des bibliothèques DVD Navi apparaît.
- 2 Appuyer sur     pour déplacer la flèche vers "ORIGINAL", puis appuyer sur **ENTER**.



### 4 Sélectionner le(s) programme(s).

Appuyer sur   pour déplacer la flèche sur l'index (images miniatures fixes) des programmes désirés.

- Si vous souhaitez lire plusieurs programmes continuellement, appuyer sur **MEMO** une fois les programmes désirés sélectionnés. Les numéros de l'ordre de lecture apparaissent sur l'index. Vous pouvez choisir jusqu'à 30 programmes.
- Si vous souhaitez modifier l'ordre, déplacez la flèche sur l'index désiré et appuyez sur **MEMO**. Le numéro disparaît et l'appareil renumérote les autres programmes automatiquement.
- Pour annuler l'ordre, il suffit d'appuyer sur **■**.

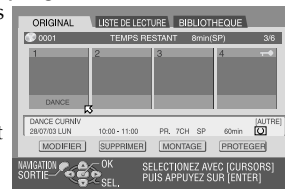

### 5 Lancer la lecture.

Appuyer sur **ENTER**. Ou appuyer tout simplement sur . La lecture démarre.

### 6 Pause de la lecture.

- Appuyer sur **■**.
- Pour reprendre une lecture normale, appuyer sur .

### 7 Arrêter la lecture.

Appuyer sur **■**.

# Modification des informations d'origine



- Mettre le téléviseur en marche et sélectionner le mode AV.
- Faire glisser l'interrupteur TV/CABLE/SAT/DVD vers DVD.

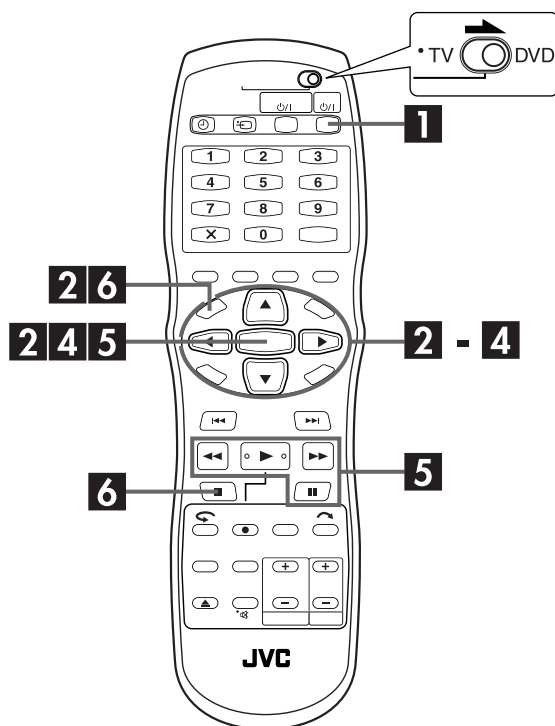

## Modification de l'index

### 1 Mettre l'appareil en marche.

Appuyer sur DVD  $\odot$ /I.

### 2 Accéder à l'écran d'index.

- 1 Appuyer sur **NAVIGATION**. L'écran de la base de données des bibliothèques DVD Navi apparaît.
- 2 Appuyer sur  $\triangle \nabla \triangleleft \triangleright$  pour déplacer la flèche vers "ORIGINAL", puis appuyer sur **ENTER**.

### 3 Sélectionner un programme.

Appuyer sur  $\triangle \nabla \triangleleft \triangleright$  pour déplacer la flèche vers le programme que vous souhaitez modifier, puis appuyer sur  $\nabla$ .

### 4 Accéder à l'écran de modification.

- 1 Appuyer sur  $\triangleleft \triangleright$  pour déplacer la flèche vers "MODIFIER", puis appuyer sur **ENTER**.
- 2 Appuyer sur  $\triangleleft \triangleright$  pour déplacer la flèche vers "MODIFIER INDEX". L'écran "MODIFIER INDEX" apparaît.

### 5 Enregistrer le nouvel index.

- 1 Rechercher l'image pour le programme en appuyant sur les touches appropriées ( $\triangleleft \triangleright$ ,  $\ll \gg$ ,  $\gg \gg$  ou  $\parallel$ ). Les images du programme apparaissent sur la fenêtre de gauche.
- 2 Vérifier que la flèche est bien sur "REEMPLACER", puis appuyer sur **ENTER** pour enregistrer le nouvel index. Le nouvel index apparaît sur la fenêtre de droite.
  - En appuyant sur **ENTER** alors que la flèche est sur "RETOUR", on peut revenir à l'écran précédent.

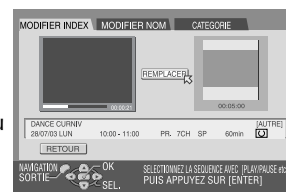

### 6 Revenir à l'écran normal.

Appuyer sur **NAVIGATION**.

- Appuyer sur  $\blacksquare$  pour annuler le mode pause après avoir appuyé sur **NAVIGATION**.

## Modification d'un nom de programme

Reprendre les étapes **1** à **3** de "Modification de l'index" (☞ p. 69) avant de continuer.

### 1 Accéder à l'écran de modification.

- Appuyer sur  $\Delta \nabla \triangleleft \triangleright$  pour déplacer la flèche vers "MODIFIER", puis appuyer sur **ENTER**.
- Appuyer sur  $\triangleleft \triangleright$  pour déplacer la flèche vers "MODIFIER NOM". L'écran "MODIFIER NOM" apparaît.

### 2 Entrer un nouveau nom.

Appuyer sur  $\Delta \nabla \triangleleft \triangleright$  pour déplacer la flèche vers la lettre ou commande désirée, puis appuyer sur **ENTER**. Répéter cette procédure pour finir le nom.



- Pour corriger une lettre, appuyer sur  $\Delta \nabla \triangleleft \triangleright$  pour déplacer la flèche sur "SUPPRIMER" ou "SUP. TOUT", puis appuyer sur **ENTER**.
- Vous pouvez entrer jusqu'à 64 lettres.
- Vous pouvez également entrer le nouveau nom à l'aide des **touches numériques**. Par exemple, lorsqu'on appuie sur **2** de façon répétée, "A", "B", "C", "a", "b", "c", "2" et "A" apparaissent tour à tour. Les touches suivantes sont à votre disposition.

**Touches numériques** : permettent d'entrer des lettres, numéros et espaces vides

**Touches  $\triangleleft \triangleright$**  : permettent de déplacer le point d'entrée ou d'insertion

**Touches  $\blacksquare$**  : permet de changer une lettre

**Touches  $\llcorner \lrcorner \triangleright \triangleright$**  : pour changer les tables de caractères

### 3 Enregistrer le nouveau nom.

Appuyer sur  $\Delta \nabla \triangleleft \triangleright$  pour déplacer la flèche vers "ACTUALISER", puis appuyer sur **ENTER**.

### 4 Revenir à l'écran de la base de données des bibliothèques DVD Navi.

Appuyer sur  $\Delta \nabla \triangleleft \triangleright$  pour déplacer la flèche vers "RETOUR", puis appuyer sur **ENTER**. L'écran de la base de données des bibliothèques DVD Navi apparaît à nouveau.

### 5 Revenir à l'écran normal.

Appuyer sur **NAVIGATION**.

## Modification d'une catégorie

Reprendre les étapes **1** à **3** de "Modification de l'index" (☞ p. 69) avant de continuer.

### 1 Accéder à l'écran de modification.

- Appuyer sur  $\Delta \nabla \triangleleft \triangleright$  pour déplacer la flèche vers "MODIFIER", puis appuyer sur **ENTER**.
- Appuyer sur  $\triangleleft \triangleright$  pour déplacer la flèche vers "CATEGORIE". L'écran "CATEGORIE" apparaît.

### 2 Sélectionner une nouvelle catégorie.

Appuyer sur  $\Delta \nabla \triangleleft \triangleright$  pour déplacer la flèche vers la catégorie désirée, puis appuyer sur **ENTER**.

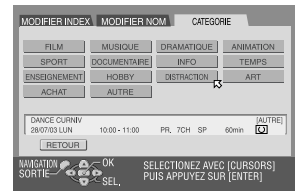

### 3 Enregistrer la nouvelle catégorie.

Appuyer sur **ENTER**. L'écran de la base de données des bibliothèques DVD Navi apparaît à nouveau.

### 4 Revenir à l'écran normal.

Appuyer sur **NAVIGATION**.

## Protection du titre

Vous pouvez protéger un programme important pour empêcher tout effacement accidentel.

Reprendre les étapes **1** à **2** de "Modification de l'index" (☞ p. 69) avant de continuer.

### 1 Sélectionner un programme.

Appuyer sur  $\Delta \nabla \triangleleft \triangleright$  pour déplacer la flèche vers le programme que vous souhaitez protéger, puis appuyer sur  $\nabla$ .

### 2 Protéger le programme.

Appuyer sur  $\triangleleft \triangleright$  pour déplacer la flèche vers "PROTEGER", puis appuyer sur **ENTER**.

- "" apparaît.
- Pour annuler la protection, reprendre les étapes **1** - **2**.

### 3 Revenir à l'écran normal.

Appuyer sur **NAVIGATION**.

## REMARQUE :

Tous les programmes sur un disque sont supprimés une fois le disque formaté, même les titres protégés. (☞ p. 106)

## Suppression d'un programme

Il est impossible d'enregistrer à l'aide de la base de données des bibliothèques DVD Navi une fois que les programmes sur le disque atteignent le nombre de 99. La suppression de programmes inutiles après la copie (☞ p. 83, "Montage vers ou à partir d'un autre magnétoscope") ou d'autres opérations peut augmenter le temps restant sur le disque et sa capacité d'enregistrement. (En ce qui concerne les disques DVD-R, bien qu'il soit possible de supprimer des programmes enregistrés, la capacité disponible d'enregistrement n'augmente pas.) Le programme supprimé ne pourra jamais être récupéré. Les listes de lectures et autres informations de programme résidant dans la bibliothèque sur l'appareil sont également supprimées.

Reprendre les étapes 1 à 2 de "Modification de l'index" (☞ p. 69) avant de continuer.

### 1 Sélectionner un programme.

Appuyer sur ◀▶ pour déplacer la flèche vers le programme que vous souhaitez supprimer, puis appuyer sur ▼.

### 2 Accéder à l'écran de suppression.

Appuyer sur △▽ ◀▶ pour déplacer la flèche vers "SUPPRIMER", puis appuyer sur ENTER. Un message de confirmation apparaît.

### 3 Confirmer la suppression.

Appuyer sur ◀▶ pour sélectionner "OUI", puis appuyer sur ENTER.

- Pour annuler la suppression, sélectionner "NON", puis appuyer sur ENTER.

### 4 Revenir à l'écran normal.

Appuyer sur NAVIGATION.

## Suppression d'une partie de programme que vous ne souhaitez pas garder

Vous pouvez supprimer une partie de programme que vous ne souhaitez pas garder.

Reprendre les étapes 1 à 2 de "Modification de l'index" (☞ p. 69) avant de continuer.

### 1 Sélectionner un programme.

Appuyer sur ◀▶ pour déplacer la flèche vers le programme dont vous souhaitez supprimer la partie inutile, puis appuyer sur ▼.

### 2 Accéder à l'écran de suppression.

Appuyer sur ◀▶ pour déplacer la flèche vers "MONTAGE", puis appuyer sur ENTER.

### 3 Lancer la lecture.

Appuyer sur ▶ pour lancer la lecture. Les images lues apparaissent dans une fenêtre sur l'écran. Le temps de lecture écoulé commence à compter lorsque la flèche est sur "DEBUT".

### 4 Régler les points de montage en entrée et en sortie.

- 1 Trouver le point où vous souhaitez démarrer la suppression, puis appuyer sur ENTER avec la flèche sur "DEBUT". Le temps de montage en entrée est fixé, et celui de lecture écoulé recommence à compter.

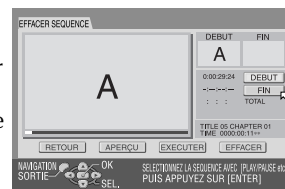

- 2 Trouver le point où vous souhaitez arrêter la suppression, puis appuyer sur ENTER avec la flèche sur "FIN". Le temps de montage en sortie est fixé.
- Appuyer sur ◀◀, ▶▶, ◀◀▶▶ ou || pour trouver les points de montage en entrée et en sortie.

### 5 Confirmer la suppression.

- 1 Appuyer sur △▽ ◀▶ pour déplacer la flèche vers "APERÇU", puis appuyer sur ENTER afin d'avoir un aperçu du programme édité.
- 2 Appuyer sur △▽ ◀▶ pour sélectionner "EXECUTER", puis appuyer sur ENTER.
  - Si vous ne souhaitez pas supprimer la scène, sélectionner "EFFACER" et cliquer sur ENTER.
- 3 Appuyer sur ◀▶ pour sélectionner "OUI", puis appuyer sur ENTER.
  - La scène sélectionnée est supprimée.
  - Pour annuler la suppression, appuyer sur ◀▶, choisir "NON", puis appuyer sur ENTER.

#### Pour modifier les points

- 1 Appuyer sur ◀▶ pour déplacer la flèche vers "EFFACER", puis appuyer sur ENTER.
- 2 Reprendre les étapes 3 – 5.

### 6 Revenir à l'écran normal.

Appuyer sur NAVIGATION.

## REMARQUES :

- Il se peut qu'il y ait une différence de quelques secondes entre la scène que vous souhaitez éditer et la scène éditée en réalité.
- La capacité disponible d'enregistrement peut ne pas correspondre à la scène supprimée une fois la suppression effectuée.

# Modification des informations de liste de lecture



- Mettre le téléviseur en marche et sélectionner le mode AV.
- Faire glisser l'interrupteur TV/CABLE/SAT/DVD vers DVD.

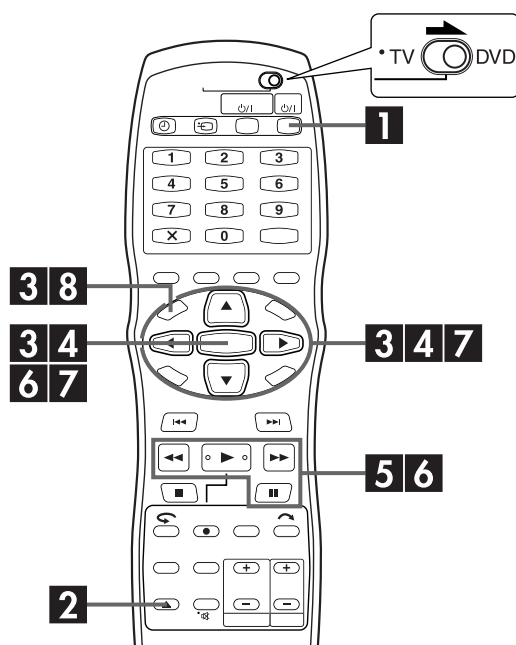

## Liste de lecture

Il s'agit d'un ensemble de scènes. Une liste de lecture peut être librement éditée et lue sans jamais avoir à changer les données de l'enregistrement d'origine.

Grâce à la fonction d'accès aléatoire d'un disque DVD (qui permet aux données vidéo d'être lues instantanément où qu'elles se trouvent sur le disque), une liste de lecture comprend les informations sur le compteur de la minuterie pour les points de départ et de fin, sur les index pour la vérification du contenu enregistré, sur les catégories, et plus encore. La lecture effectuée en fonction d'une liste de lecture que vous avez créée vous permet d'accéder à diverses combinaisons d'images à partir d'un seul programme.

## Création d'une liste de lecture

### 1 Mettre l'appareil en marche.

Appuyer sur DVD .

### 2 Insérer un disque.

- 1 Appuyer sur pour ouvrir le tiroir pour disque.
- 2 Placer un disque DVD-RAM ou DVD-RW (mode VR) ayant été enregistré sur cet appareil dans le tiroir pour disque.
  - Pour plus de détails, se reporter à "Placement d'un disque" ( p. 10).
- 3 Appuyer sur pour fermer le tiroir.

### 3 Accéder à l'écran des listes de lecture.

- 1 Appuyer sur NAVIGATION. L'écran de la base de données des bibliothèques DVD Navi apparaît.
- 2 Appuyer sur pour déplacer la flèche vers "LISTE DE LECTURE", puis appuyer sur ou ENTER.

### 4 Créer une liste de lecture.

Appuyer sur pour déplacer la flèche vers "CRÉER", puis appuyer sur ENTER.

### 5 Lancer la lecture.

Appuyer sur pour lancer la lecture. Les images lues apparaissent dans une fenêtre sur l'écran. Le temps de lecture écoulé commence à compter lorsque la flèche est sur "DEBUT".

- Pour localiser le début des autres titres, appuyer sur .

### 6 Régler les points de montage en entrée et en sortie.

- 1 Trouver le point où vous souhaitez démarrer la liste de lecture créée, puis appuyer sur ENTER avec la flèche sur "DEBUT". Le temps de montage en entrée est fixé, et celui de lecture écoulé recommence à compter.
- 2 Trouver le point où vous souhaitez arrêter la liste de lecture créée, puis appuyer sur ENTER avec la flèche sur "FIN". Le temps de montage en sortie est fixé.
  - Appuyer sur ou pour trouver les points de montage en entrée et en sortie.
  - Le point de montage en sortie doit venir après le point de montage en entrée.



### 7 Confirmer la liste de lecture.

- 1 Appuyer sur pour déplacer la flèche vers "APERÇU", puis appuyer sur ENTER afin d'avoir un aperçu de la liste de lecture.
- 2 Appuyer sur pour sélectionner "EXECUTER", puis appuyer sur ENTER.
  - La liste de lecture est créée.

#### Pour modifier les points

- 1 Appuyer sur pour déplacer la flèche vers "EFFACER", puis appuyer sur ENTER.
- 2 Reprendre les étapes **5** - **7**.



## 8 Revenir à l'écran normal.

Appuyer sur **NAVIGATION**.

### REMARQUES :

- Il se peut qu'il y ait une différence de quelques secondes entre la scène que vous souhaitez éditer et la scène éditée en réalité.
- Il est possible de modifier le titre, l'index et la catégorie de la liste de lecture de la même manière que "ORIGINAL". (☞ p. 69, "Modification des informations d'origine")
- Vous pouvez modifier la liste de lecture tout juste créée en ajoutant ou déplaçant certaines parties, ou en supprimant celles que vous ne souhaitez pas garder dans le but d'obtenir un programme condensé, etc.

## Ajout de scènes à une liste de lecture

Reprendre les étapes **1** à **3** de "Création d'une liste de lecture" (☞ p. 72) avant de continuer.

### 1 Sélectionner une liste de lecture.

Appuyer sur  $\triangleleft \triangleright$  pour déplacer la flèche vers la liste de lecture à laquelle vous souhaitez ajouter une scène, puis appuyer sur  $\nabla$ .

### 2 Accéder à l'écran de montage.

- 1 Appuyer sur  $\triangleleft \triangleright$  pour déplacer la flèche vers "MONTAGE", puis appuyer sur **ENTER**.
- 2 Appuyer sur  $\triangleleft \triangleright$  pour déplacer la flèche vers "AJOUTER SEQUENCE".



### 3 Lancer la lecture.

Appuyer sur  $\blacktriangleright$  pour lancer la lecture. Les images lues apparaissent dans une fenêtre sur l'écran. Le temps de lecture écoulé commence à compter lorsque la flèche est sur "DEBUT".

- Pour localiser le début des autres titres, appuyer sur  $\left| \triangleleft \triangleright \right|$ .

### 4 Régler les points de montage en entrée et en sortie.

- 1 Trouver le point où vous souhaitez démarrer la scène ajoutée, puis appuyer sur **ENTER** avec la flèche sur "DEBUT". Le temps de montage en entrée est fixé, et celui de lecture écoulé recommence à compter.
  - 2 Trouver le point où vous souhaitez arrêter la scène ajoutée, puis appuyer sur **ENTER** avec la flèche sur "FIN". Le temps de montage en sortie est fixé.
- Appuyer sur  $\triangleleft \triangleright$ ,  $\blacktriangleright$ ,  $\blacktriangleleft$ ,  $\blacktriangleright$  ou  $\parallel$  pour trouver les points de montage en entrée et en sortie.

## 5 Confirmer l'ajout.

- 1 Appuyer sur  $\triangleleft \triangleright$  pour déplacer la flèche vers "APERÇU", puis appuyer sur **ENTER** afin d'avoir un aperçu pendant environ 5 secondes avant et après la scène éditée.
  - 2 Appuyer sur  $\triangleleft \triangleright$  pour sélectionner "EXECUTER", puis appuyer sur **ENTER**.
- La scène sélectionnée est ajoutée.

### Pour modifier les points

- 1 Appuyer sur  $\triangleleft \triangleright$  pour déplacer la flèche vers "EFFACER", puis appuyer sur **ENTER**.
- 2 Reprendre les étapes **3** – **5**.

## 6 Revenir à l'écran normal.

Appuyer sur **NAVIGATION**.

### REMARQUE :

Il se peut qu'il y ait une différence de quelques secondes entre la scène que vous souhaitez éditer et la scène éditée en réalité.

## Déplacement de scènes

Reprendre les étapes **1** à **3** de "Création d'une liste de lecture" (☞ p. 72) avant de continuer.

### 1 Sélectionner une liste de lecture.

Appuyer sur  $\triangleleft \triangleright$  pour déplacer la flèche vers la liste de lecture dans laquelle vous souhaitez déplacer une scène, puis appuyer sur  $\nabla$ .

### 2 Accéder à l'écran de montage.

- 1 Appuyer sur  $\triangleleft \triangleright$  pour déplacer la flèche vers "MONTAGE", puis appuyer sur **ENTER**.
- 2 Appuyer sur  $\triangleleft \triangleright$  pour déplacer la flèche vers "DEPLACER SEQ."



### 3 Lancer la lecture.

Appuyer sur  $\blacktriangleright$  pour lancer la lecture. Les images lues apparaissent dans une fenêtre sur l'écran. Le temps de lecture écoulé commence à compter lorsque la flèche est sur "DEBUT".

- Pour localiser le début des autres titres, appuyer sur  $\left| \triangleleft \triangleright \right|$ .

## 4 Régler les points de montage en entrée et en sortie.

- 1 Trouver le point où vous souhaitez démarrer la scène déplacée, puis appuyer sur **ENTER** avec la flèche sur "DEBUT". Le temps de montage en entrée est fixé, et celui de lecture écoulé recommence à compter.
  - 2 Trouver le point où vous souhaitez arrêter la scène déplacée, puis appuyer sur **ENTER** avec la flèche sur "FIN". Le temps de montage en sortie est fixé.
  - 3 Appuyer sur ► pour lancer la lecture.
  - 4 Trouver le point où vous souhaitez déplacer la scène, puis appuyer sur **ENTER** avec la flèche sur "DEPLACER A".
- Appuyer sur ◀◀, ▶, ▶▶, |◀◀, ▶▶| ou || pour trouver les points de montage en entrée, en sortie et de déplacement.

## 5 Confirmer le déplacement.

- 1 Appuyer sur ◀▷ pour déplacer la flèche vers "APERÇU", puis appuyer sur **ENTER** afin d'avoir un aperçu pendant environ 5 secondes avant et après le point où la scène a été déplacée.
  - 2 Appuyer sur ◀▷ pour sélectionner "EXECUTER", puis appuyer sur **ENTER**.
- La scène sélectionnée est déplacée.

### Pour modifier les points

- 1 Appuyer sur ◀▷ pour déplacer la flèche vers "EFFACER", puis appuyer sur **ENTER**.
- 2 Reprendre les étapes 3 – 5.

## 6 Revenir à l'écran normal.

Appuyer sur NAVIGATION.

### REMARQUE :

Il se peut qu'il y ait une différence de quelques secondes entre la scène que vous souhaitez éditer et la scène éditée en réalité.

## Suppression d'une partie de liste de lecture que vous ne souhaitez pas garder

Reprendre les étapes 1 à 5 de "Création d'une liste de lecture" (p. 72) avant de continuer.

## 1 Sélectionner une liste de lecture.

Appuyer sur ◀▷ pour déplacer la flèche vers la liste de lecture de laquelle vous souhaitez supprimer une partie, puis appuyer sur ▽.

## 2 Accéder à l'écran de montage.

- 1 Appuyer sur ◀▷ pour déplacer la flèche vers "MONTAGE", puis appuyer sur **ENTER**.
- 2 Appuyer sur ◀▷ pour déplacer la flèche vers "EFFACER SEQUENCE", puis appuyer sur **ENTER**.

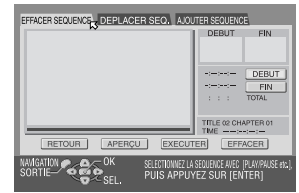

## 3 Lancer la lecture.

Appuyer sur ► pour lancer la lecture. Les images lues apparaissent dans une fenêtre sur l'écran. Le temps de lecture écoulé commence à compter lorsque la flèche est sur "DEBUT".

- Pour localiser le début des autres titres, appuyer sur |◀◀▶▶|.

## 4 Régler les points de montage en entrée et en sortie.

- 1 Trouver le point où vous souhaitez démarrer la suppression, puis appuyer sur **ENTER** avec la flèche sur "DEBUT". Le temps de montage en entrée est fixé, et celui de lecture écoulé recommence à compter.
  - 2 Trouver le point où vous souhaitez arrêter la suppression, puis appuyer sur **ENTER** avec la flèche sur "FIN". Le temps de montage en sortie est fixé.
- Appuyer sur ◀◀, ▶, ▶▶, |◀◀, ▶▶| ou || pour trouver les points de montage en entrée et en sortie.

## 5 Confirmer la suppression.

- 1 Appuyer sur ◀▷ pour déplacer la flèche vers "APERÇU", puis appuyer sur **ENTER** afin d'avoir un aperçu pendant environ 5 secondes avant et après la scène supprimée.
  - 2 Appuyer sur ◀▷ pour sélectionner "EXECUTER", puis appuyer sur **ENTER**.
- La scène sélectionnée est supprimée.

### Pour modifier les points

- 1 Appuyer sur ◀▷ pour déplacer la flèche vers "EFFACER", puis appuyer sur **ENTER**.
- 2 Reprendre les étapes 3 – 5.

## 6 Revenir à l'écran normal.

Appuyer sur NAVIGATION.

### REMARQUE :

Il se peut qu'il y ait une différence de quelques secondes entre la scène que vous souhaitez éditer et la scène éditée en réalité.

## Lecture d'une liste de lecture

Reprendre les étapes **1** à **3** de "Création d'une liste de lecture" (☞ p. 72) avant de continuer.

### 1 Sélectionner la ou le(s) liste(s) de lecture.

Appuyer sur ◀ ▶ pour déplacer la flèche sur l'index (images miniatures fixes) des listes de lecture désirées.

- Si vous souhaitez lire plusieurs listes de lecture continuellement, appuyer sur **MEMO** une fois les listes de lecture désirées sélectionnées. Les numéros de l'ordre de lecture apparaissent sur l'index. Vous pouvez choisir jusqu'à 30 listes de lecture.

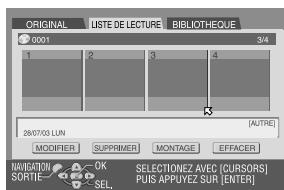

- Si vous souhaitez modifier l'ordre, déplacez la flèche sur l'index désiré et appuyez sur **MEMO**. Le numéro disparaît et l'appareil renumérote les autres listes de lecture automatiquement.
- Pour annuler l'ordre, il suffit d'appuyer sur ■.

### 2 Lancer la lecture.

Appuyer sur **ENTER**. Ou appuyer tout simplement sur ▶. La lecture démarre.

### 3 Pause de la lecture.

Appuyer sur **II**.

- Pour reprendre une lecture normale, appuyer sur ▶.

### 4 Arrêter la lecture.

Appuyer sur ■.

## Suppression d'une liste de lecture

Reprendre les étapes **1** à **3** de "Création d'une liste de lecture" (☞ p. 72) avant de continuer.

### 1 Sélectionner une liste de lecture.

- 1 Appuyer sur ◀ ▶ pour déplacer la flèche vers la liste de lecture que vous souhaitez supprimer, puis appuyer sur ▽.
- 2 Appuyer sur ◀ ▶ pour déplacer la flèche vers "SUPPRIMER", puis appuyer sur **ENTER**.

### 2 Confirmer la suppression.

Appuyer sur ◀ ▶ pour sélectionner "OUI", puis appuyer sur **ENTER**.

- Pour annuler la suppression, sélectionner "NON", puis appuyer sur **ENTER**.

### 3 Revenir à l'écran normal.

Appuyer sur **NAVIGATION**.

### REMARQUE :

Même si une liste de lecture est supprimée, cela n'affecte pas les programmes enregistrés sur un disque DVD, ni les informations de bibliothèques.

## Modification de l'index

- 1 Reprendre les étapes **1** à **3** de "Création d'une liste de lecture" (☞ p. 72).
- 2 Reprendre les étapes **3** à **6** de "Modification de l'index" (☞ p. 69).

## Modification d'un titre de programme

- 1 Reprendre les étapes **1** à **3** de "Création d'une liste de lecture" (☞ p. 72).
- 2 Reprendre les étapes **1** à **5** de "Modification d'un nom de programme" (☞ p. 70).

## Modification d'une catégorie

- 1 Reprendre les étapes **1** à **3** de "Création d'une liste de lecture" (☞ p. 72).
- 2 Reprendre les étapes **1** à **4** de "Modification d'une catégorie" (☞ p. 70).

# Modification des informations de bibliothèque



Des informations de programme peuvent être enregistrées dans la mémoire de l'appareil, et ce pour un maximum de 1300 programmes. Savoir quel disque contient le programme désiré s'avère très utile.

- Mettre le téléviseur en marche et sélectionner le mode AV.
- Faire glisser l'interrupteur TV/CABLE/SAT/DVD vers DVD.

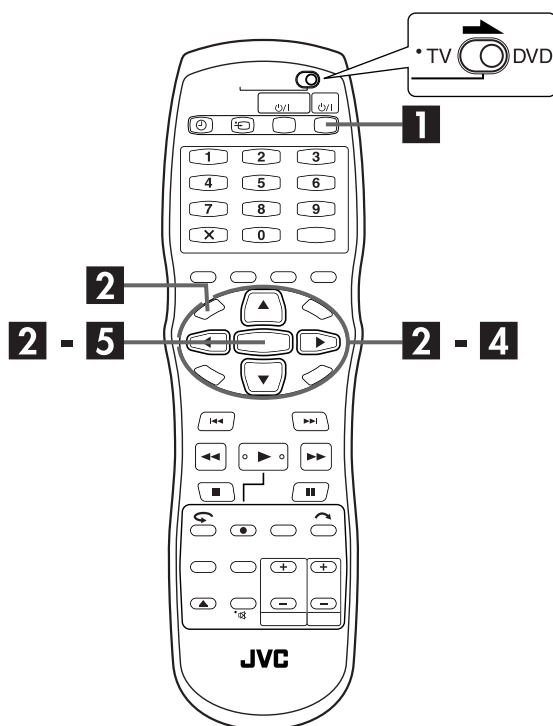

## Recherche d'un programme dans la bibliothèque

### 1 Mettre l'appareil en marche.

Appuyer sur DVD  $\odot$ /I.

### 2 Accéder à l'écran de la bibliothèque.

- Appuyer sur NAVIGATION. L'écran de la base de données des bibliothèques DVD Navi apparaît.
- Appuyer sur  $\triangle$   $\nabla$   $\triangleleft$   $\triangleright$  pour déplacer la flèche vers "BIBLIOTHEQUE", puis appuyer sur ENTER.

### 3 Trier les informations.

Appuyer sur  $\triangleleft$   $\triangleright$  pour déplacer la flèche vers le bouton de tri approprié, puis appuyer sur ENTER.

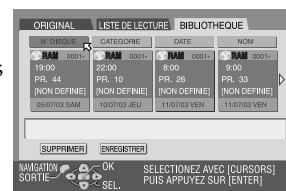

"N° DISQUE" : Trier par numéro de disque

"CATEGORIE" : Trier par catégorie

"DATE" : Trier par date

"NOM" : Trier par nom

- L'ordre de tri peut être commuté entre l'ordre ascendant et l'ordre descendant en appuyant sur les boutons de tri.

### 4 Sélectionner le(s) programme(s).

Appuyer sur  $\triangleleft$   $\triangleright$  pour déplacer la flèche vers le programme désiré, puis appuyer sur ENTER.

- La lecture démarre automatiquement une fois le programme choisi trouvé.

### Lorsque le disque qui contient le programme sélectionné n'est pas chargé

Un écran vous invitant à charger le disque désigné apparaît. Placer le disque dont le numéro est affiché sur l'écran après avoir appuyé sur ENTER pour fermer l'écran d'invite. Procéder ensuite aux étapes **2** à **4**.

### 5 Revenir à l'écran normal.

Appuyer sur NAVIGATION.

### REMARQUE :

Si un disque enregistré dans la bibliothèque est enregistré ou modifié sur un DVD d'un autre fabricant, il se peut que le disque ne fonctionne plus correctement.

## Enregistrement d'un disque

### 1 Mettre l'appareil en marche.

Appuyer sur DVD  $\cup/l$ .

### 2 Insérer un disque.

- 1 Appuyer sur  $\blacktriangle$  pour ouvrir le tiroir pour disque.
- 2 Placer un disque que vous souhaitez enregistrer dans le tiroir pour disque.
  - Pour plus de détails, se reporter à "Placement d'un disque" (☞ p. 10).
- 3 Appuyer sur  $\blacktriangle$  pour fermer le tiroir.

### 3 Accéder à l'écran de la bibliothèque.

- 1 Appuyer sur **NAVIGATION**. L'écran de la base de données des bibliothèques DVD Navi apparaît.
- 2 Appuyer sur  $\triangle \nabla \triangleleft \triangleright$  pour déplacer la flèche vers "BIBLIOTHEQUE", puis appuyer sur **ENTER**.

### 4 Enregistrer le disque.

Appuyer sur  $\triangleleft \triangleright$  pour déplacer la flèche vers "ENREGISTRER", puis appuyer sur **ENTER**.

### 5 Confirmer l'enregistrement.

Appuyer sur  $\triangleleft \triangleright$  pour sélectionner "ENREGISTRER", puis appuyer sur **ENTER**.

### 6 Revenir à l'écran normal.

Appuyer sur **NAVIGATION**.

#### REMARQUES :

- Il est impossible d'enregistrer des disques employés pour la fonction Programmation par minuterie sur disque. (☞ p. 60)
- Il est impossible d'enregistrer des disques formatés sur des appareils autres que les platines de DVD de JVC.
- Il est impossible d'enregistrer des disques enregistrés sur des appareils autres que les enregistreurs DVD de JVC.
- Il est impossible d'enregistrer des disques lorsque "ENR. LA LIBRAIRIE SOUS" est réglé sur "ARRET" dans le menu REGL. FONCTIONS. (☞ p. 95)

## Suppression d'informations

### 1 Mettre l'appareil en marche.

Appuyer sur DVD  $\cup/l$ .

### 2 Accéder à l'écran de la bibliothèque.

- 1 Appuyer sur **NAVIGATION**. L'écran de la base de données des bibliothèques DVD Navi apparaît.
- 2 Appuyer sur  $\triangle \nabla \triangleleft \triangleright$  pour déplacer la flèche vers "BIBLIOTHEQUE", puis appuyer sur **ENTER**.

### 3 Sélectionner un programme.

- 1 Appuyer sur  $\triangle \nabla \triangleleft \triangleright$  pour déplacer la flèche vers le bouton de tri approprié, puis appuyer sur **ENTER**.
- 2 Appuyer sur  $\triangleleft \triangleright$  pour déplacer la flèche vers le programme que vous souhaitez supprimer, puis appuyer sur  $\nabla$ .

### 4 Supprimer le programme.

Appuyer sur  $\triangle \nabla \triangleleft \triangleright$  pour déplacer la flèche vers "SUPPRIMER", puis appuyer sur **ENTER**.

### 5 Confirmer la suppression.

Appuyer sur  $\triangleleft \triangleright$  pour sélectionner "SUPPRIMER", puis appuyer sur **ENTER**.

### 6 Revenir à l'écran normal.

Appuyer sur **NAVIGATION**.

# Lecture via la navigation MP3/JPEG



Cet appareil est compatible pour la lecture des fichiers de sons MP3 et fichiers de photos JPEG prises avec des appareils photo numériques ou autres.

La navigation MP3/JPEG vous permet de rechercher et de sélectionner les fichiers souhaités enregistrés sur un disque CD-R/RW ou CD-ROM en toute simplicité.

L'illustration suivante montre l'écran de navigation MP3/JPEG qui apparaît lorsqu'on appuie sur **NAVIGATION**. Vous pouvez déplacer la flèche pour sélectionner la position désirée sur l'écran en appuyant sur  $\triangle \nabla \triangleleft \triangleright$  sur la télécommande.

1 Nom du disque inséré.  
 2 Touches de tri ("MP3"/"JPEG")  
 3 Nombre du groupe sélectionné ou nombre total de groupes présents sur le disque  
 4 Nom du groupe  
 5 Touche de retour ("RETOUR")  
 6 Nom du groupe /Date de création  
 7 Indicateur de type de fichier  
 ♪: MP3  
 📷: JPEG  
 8 Fichier sélectionné  
 9 Numéro du fichier sélectionné/Nombre total de fichiers présents dans le groupe contenant le fichier sélectionné  
 10 Numéro du programme/Nom du fichier

## Recherche de groupes et de pistes

### 1 Insérer un disque.

- 1 Appuyer sur ▲ pour ouvrir le tiroir pour disque.
- 2 Placer un disque dans le tiroir pour disque.
  - Pour plus de détails, se reporter à “Placement d’un disque” (☞ p. 10).
- 3 Appuyer sur ▲ pour fermer le tiroir.

### 2 Accéder à l’écran de navigation MP3/JPEG.

Appuyer sur **NAVIGATION**. L’écran de navigation MP3/JPEG apparaît.

### 3 Afficher l’élément concerné.

#### Pour la lecture MP3

Appuyer sur ◀▶ pour déplacer la flèche vers “MP3”.

- Seuls les groupes qui contiennent des fichiers MP3 apparaissent.

#### Pour la lecture JPEG

Appuyer sur ◀▶ pour déplacer la flèche vers “JPEG”.

- Seuls les groupes qui contiennent des fichiers JPEG apparaissent.

### 4 Sélectionner le groupe.

Appuyer sur ◀▶ pour déplacer la flèche vers le groupe désiré, puis appuyer sur **ENTER**.

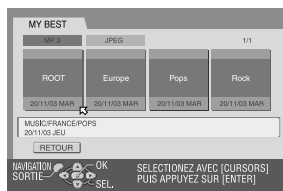

#### Pour la lecture MP3

- Les pistes dans le groupe sélectionné apparaissent.

#### Pour la lecture JPEG

- Les images dans le groupe sélectionné apparaissent.

### 5 Sélectionner l’item.

Appuyer sur △▽◀▶ pour déplacer la flèche vers l’élément désiré, puis appuyer sur **ENTER**.

L’appareil démarre la lecture à partir de l’élément sélectionné.

- L’appareil s’arrête lorsque tous les éléments dans le groupe sélectionné ont été lus.



## REMARQUES :

- Si vous appuyez sur ► au lieu de **ENTER** à l’étape 4, l’appareil démarre la lecture à partir du premier fichier dans le groupe.
- La lecture des fichiers JPEG s’effectue en tant que diapositives selon l’intervalle réglé. (☞ p. 48, “Sélectionner l’intervalle entre chaque diapo lors d’un diaporama”)
- Si un nom de fichier comprend un caractère de 2 octets quelconque, l’appareil peut ne pas afficher le nom du fichier en question correctement.
- Appuyer sur △▽ pour déplacer la flèche vers “RETOUR”, puis appuyer sur **ENTER** afin de retourner à l’écran qui affiche le(s) groupe(s).
- L’ordre des groupes et des éléments illustrés aux étapes 4 et 5 peut différer de l’ordre affiché sur votre ordinateur.

## Lecture du programme

Exécuter les étapes 1 à 4 de “Recherche de groupes et de pistes” de la colonne de gauche avant de continuer.

### 1 Sélectionner les éléments dans l’ordre désiré.

Appuyer sur △▽◀▶ pour déplacer la flèche vers l’élément désiré, puis appuyer sur **MEMO**.

- Le numéro de l’ordre apparaît à gauche du nom de la piste.
- Répéter cette procédure si nécessaire.
- Pour annuler la piste, appuyer sur △▽◀▶ pour déplacer la flèche vers la piste, puis appuyer sur X.
- Appuyer sur ■ pour effet d’effacer tous les numéros de l’ordre.

### 2 Lancer la lecture.

Appuyer sur ►.

- Pour interrompre la lecture du programme, appuyer sur ■.
- La lecture peut s’effectuer en continu si vous la réglez ainsi dans le menu de configuration de la lecture. (☞ p. 44, “Lecture répétée”)

## REMARQUES :

- Il n’est pas possible de sélectionner des pistes et des images simultanément.
- Il n’est pas non plus possible de sélectionner des pistes et des images dans d’autres groupes.

### À l’achèvement de la lecture de tous les éléments

- 1 Exécuter les étapes 1 et 4 de “Recherche de groupes et de pistes” de la colonne de gauche.
- 2 Appuyer sur ■.
- Les numéros d’ordre sont réinitialisés et effacés.
- 3 Appuyer sur **NAVIGATION** pour achever la procédure.

# Copie DV

Vous pouvez copier des programmes depuis un caméscope ou un équipement raccordé à l'appareil à l'aide d'un câble DV. La télécommande de l'appareil permet de contrôler de manière limitée les fonctions du caméscope ou de l'équipement DV raccordé durant la copie.

## REMARQUE :

Lorsqu'un ordinateur est raccordé à un connecteur DV IN, le bon fonctionnement de l'appareil n'est pas garanti.

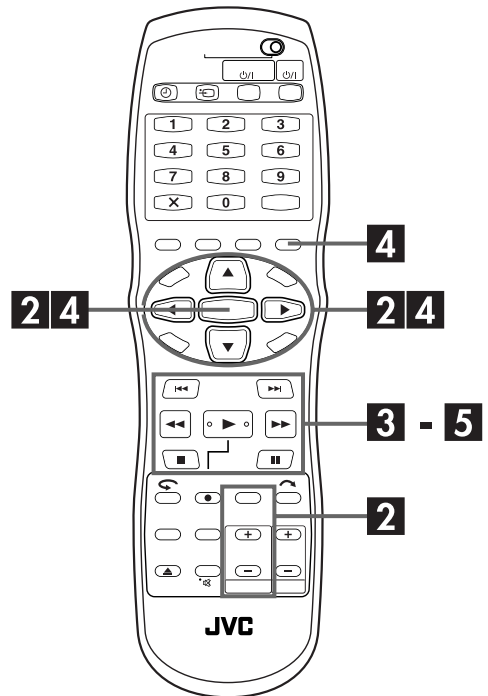
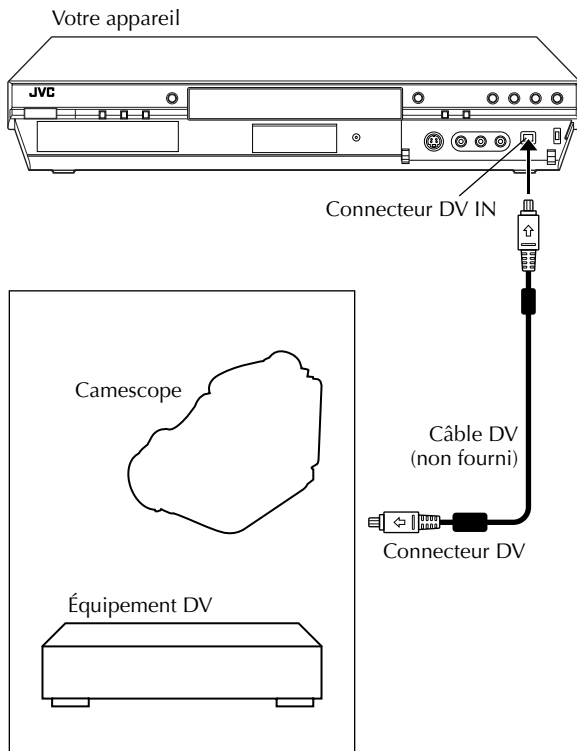



## 1 Effectuer les raccordements.

Raccorder un caméscope ou équipement DV au connecteur DV IN situé sur le panneau avant de l'appareil.

## 2 Préparer l'appareil pour la copie.

1 Charger un disque DVD-RAM/RW/R dans l'appareil.

2 Appuyer sur **PR +/-** pour régler le canal sur "COPIE DV".

• Le contrôleur "COPIE DV" apparaît sur l'écran du téléviseur.

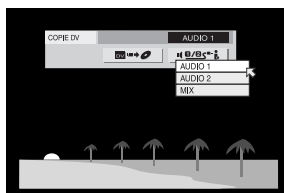

3 Appuyer sur  $\triangleleft \triangleright$  pour déplacer  $\left[ \text{COPIE DV} \right]$  vers  $\left[ \text{AUDIO 1} \right]$ , puis appuyer sur **ENTER**.

4 Appuyer plusieurs fois sur  $\triangle \nabla$  pour choisir la piste sonore désirée, puis appuyer sur **ENTER**.

AUDIO 1:	Sélectionner ce réglage pour enregistrer le son stéréo d'origine sur l'équipement DV raccordé.
AUDIO 2:	Sélectionner ce réglage pour copier le son stéréo d'origine sur l'équipement DV raccordé.
MIX:	Sélectionner ce réglage pour enregistrer le son à la fois de "AUDIO 1" et de "AUDIO 2".

• Noter que ce choix n'est pas disponible si le programme source est enregistré en mode 16BIT (48 kHz).

5 Appuyer plusieurs fois sur **REC MODE** jusqu'à ce que la vitesse d'enregistrement désirée apparaisse. (☞ p. 54, "Vitesse d'enregistrement")

## 3 Préparer l'équipement DV pour la copie.

Trouver le point d'où vous souhaitez démarrer la copie, puis arrêter ou faire une pause de lecture en appuyant sur les touches suivantes sur la télécommande :

$\blacktriangleright$ ,  $\blacktriangleright\blacktriangleright$ ,  $\blacktriangleleft\blacktriangleleft$ ,  $\blacksquare$ ,  $\parallel$

• Pour effectuer la lecture au ralenti (1/10ème de la vitesse normale), appuyer sur  $\parallel$  pour faire une pause de lecture, puis appuyer sur  $\blacktriangleright\blacktriangleright$  ou sur  $\blacktriangleleft\blacktriangleleft$ .

• Pour effectuer la lecture image par image, appuyer sur  $\parallel$  pour faire une pause de lecture, puis appuyer plusieurs fois sur  $\parallel$ . Chaque fois que vous appuyez sur  $\parallel$ , la lecture avance d'une image.

• Pour changer le sens de la lecture, appuyer sur  $\blacktriangleleft\blacktriangleleft$  ou sur  $\blacktriangleright\blacktriangleright$ .

## 4 Démarrer la copie.

Appuyer sur  $\triangleleft \triangleright$  pour déplacer la flèche vers  $\left[ \text{COPIE DV} \right]$ , puis appuyer sur **ENTER**.

• La lecture sur un équipement DV externe et l'enregistrement sur cet appareil devraient démarrer simultanément.

• Lorsque la lecture n'est pas possible depuis le début, le contrôleur "COPIE DV" ne peut pas être utilisé. Exécuter une copie sans utiliser le contrôleur "COPIE DV". (☞ colonne de droite)

- Pour faire une pause de copie, appuyer sur  $\triangleleft \triangleright$  pour déplacer  $\left[ \text{COPIE DV} \right]$  vers  $\left[ \text{PAUSE} \right]$ , puis appuyer sur **ENTER**. L'appareil et l'équipement DV externe font une pause de copie. Appuyer sur  $\parallel$  sur l'appareil fonctionne de la même manière.
- Pour effacer le contrôleur "COPIE DV" de l'écran du téléviseur, appuyer sur **PLAY SET UP**.

## 5 Arrêter la copie.

Appuyer sur  $\blacksquare$  sur la télécommande.

• L'appareil et l'équipement DV externe arrêtent la copie.

### REMARQUES :

- La copie de programmes protégés par copyright n'est pas possible.
- Les informations DV d'origine, telles que la date et l'heure de l'enregistrement, ne sont pas enregistrées.
- L'indication surimposée qui apparaît pendant l'opération ou la copie n'est pas enregistrée.
- Le contrôleur "COPIE DV" disparaît si **SET UP** ou d'autres touches sont actionnées. Pour afficher à nouveau le contrôleur "COPIE DV", appuyer sur **PLAY SET UP** sur la télécommande.

### Exécution de la copie sans utiliser le contrôleur "COPIE DV"

1 Appuyer sur **PR +/-** pour régler le canal sur "COPIE DV".

2 Appuyer plusieurs fois sur **REC MODE** jusqu'à ce que la vitesse d'enregistrement désirée apparaisse.

3 Démarrer la lecture sur l'équipement DV externe juste avant le point où vous souhaitez démarrer la copie.

4 Appuyer sur la touche  $\bullet$  et la maintenir enfoncée, puis appuyer sur  $\blacktriangleright$  sur la télécommande, ou appuyer sur  $\bullet$  sur l'appareil.

• La copie commence.

5 Lorsque la copie prend fin, appuyer sur  $\blacksquare$  sur l'appareil, puis arrêter la lecture sur l'équipement DV externe.

# Montage à partir d'un caméscope

Vous pouvez utiliser un caméscope comme lecteur source et l'appareil comme platine d'enregistrement.

Faire glisser l'interrupteur TV/CABLE/SAT/DVD vers DVD.

## 1 Effectuer les raccordements.

- 1 Si le caméscope n'a pas de connecteur de sortie S-VIDEO :
    - raccorder les connecteurs SORTIE AUDIO et SORTIE VIDEO du caméscope aux connecteurs d'entrée AUDIO et VIDEO sur le panneau avant de votre appareil.
  - 2 Si le caméscope a un connecteur de sortie S-VIDEO :
    - raccorder les connecteurs SORTIE AUDIO et SORTIE S-VIDEO du caméscope aux connecteurs d'entrée AUDIO et S-VIDEO sur le panneau avant de votre appareil.
- Lors de l'emploi d'un caméscope monophonique, raccorder son connecteur SORTIE AUDIO au connecteur d'entrée AUDIO L (gauche) sur votre appareil.

## 2 Régler le mode entrée de l'appareil.

- Appuyer sur **PR +/-** pour régler le canal sur "F-1".
- Régler "ENTREE F-1" sur "NORMAL" pour le connecteur VIDEO d'entrée, ou sur "S-VIDEO" pour le connecteur S-VIDEO d'entrée, en fonction du type de raccordement utilisé. (☞ p. 85, "F-1 Réglage d'entrée (ENTREE F-1)")

## 3 Régler la vitesse d'enregistrement.

Appuyer plusieurs fois sur **REC MODE** jusqu'à ce que la vitesse d'enregistrement désirée apparaisse.

## 4 Préparer le caméscope pour la copie.

Démarrer la lecture sur le caméscope juste avant le point où vous souhaitez démarrer la copie.

## 5 Lancer la copie.

Appuyer sur la touche **●** et la maintenir enfoncée, puis appuyer sur **▶** sur la télécommande, ou appuyer sur **●** sur l'appareil.

## 6 Arrêter la copie.

Appuyer sur **■** sur l'appareil, puis arrêter la lecture sur le caméscope.

### REMARQUES :

- Tous les câbles nécessaires peuvent être obtenus chez votre revendeur.
- Se reporter au manuel d'instructions du caméscope pour la procédure de fonctionnement.
- La qualité de l'image copiée est moindre que celle de l'original.

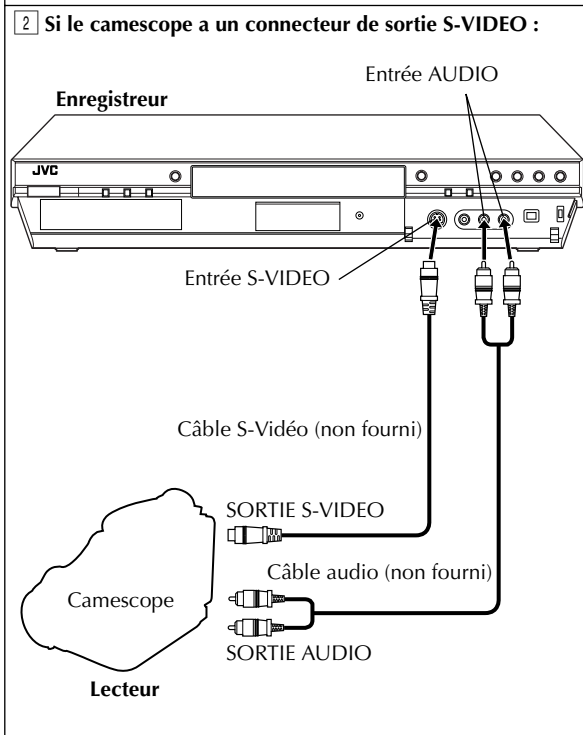
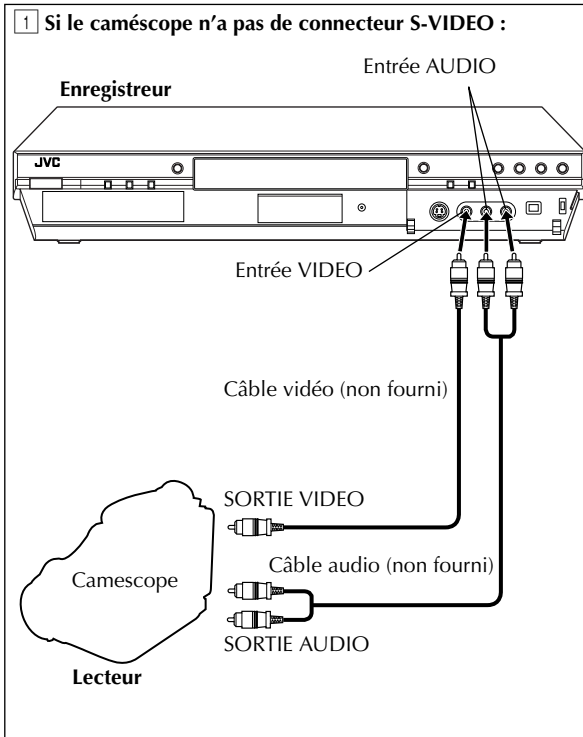

# Montage vers ou à partir d'un autre magnétoscope

Vous pouvez utiliser l'appareil comme lecteur source ou comme platine d'enregistrement.

Faire glisser l'interrupteur TV/CABLE/SAT/DVD vers DVD.

## 1 Effectuer les raccordements.

Raccorder le connecteur péritélévision à 21 broches du lecteur au connecteur péritélévision à 21 broches de votre appareil tel que le montre l'illustration.

- 1 Lors de l'emploi de votre appareil comme lecteur source :
    - raccorder son connecteur L-1 IN/OUT à la platine d'enregistrement.
  - 2 Lors de l'emploi de votre appareil comme platine d'enregistrement :
    - raccorder son connecteur L-1 IN/OUT ou L-2 IN/DECODER au lecteur source.
- Si un autre magnétoscope est compatible avec le signal Y/C :
    - lors de l'emploi de votre appareil comme lecteur source, régler "SORTIE L-1" sur "SCART S-VIDEO". (☞ p. 84, "Réglage de sortie L-1 et d'entrée L-1 (SORTIE L-1 et ENTREE L-1)")
    - lors de l'emploi de votre appareil comme platine d'enregistrement, régler "SELECTION L-2" sur "S-VIDEO". (☞ p. 85, "Réglage de sélection L-2 (SELECTION L-2)")

## 2 Régler le mode entrée de l'enregistreur.

Avec cet appareil, appuyer sur **PR +/-** pour sélectionner "L-1" pour le connecteur L-1 IN/OUT, ou sur "L-2" pour le connecteur L-2 IN/DECODER, en fonction du type de raccordement utilisé.

- Pour utiliser un autre magnétoscope comme enregistreur, se référer à son manuel d'instructions.
- Lors de l'emploi du connecteur L-2 IN/DECODER, régler "SELECTION L-2" sur "NORMAL" ou "S-VIDEO". (☞ p. 85, "Réglage de sélection L-2 (SELECTION L-2)")

## 3 Régler la vitesse d'enregistrement.

Appuyer plusieurs fois sur **REC MODE** jusqu'à ce que la vitesse d'enregistrement désirée apparaisse.

## 4 Lancer le lecteur source.

Engager le mode de lecture du lecteur source.

## 5 Lancer l'enregistreur.

Engager le mode d'enregistrement de l'enregistreur.

## 6 Arrêter la copie.

Arrêter l'enregistrement sur la platine d'enregistrement, puis arrêter la lecture sur le lecteur source.

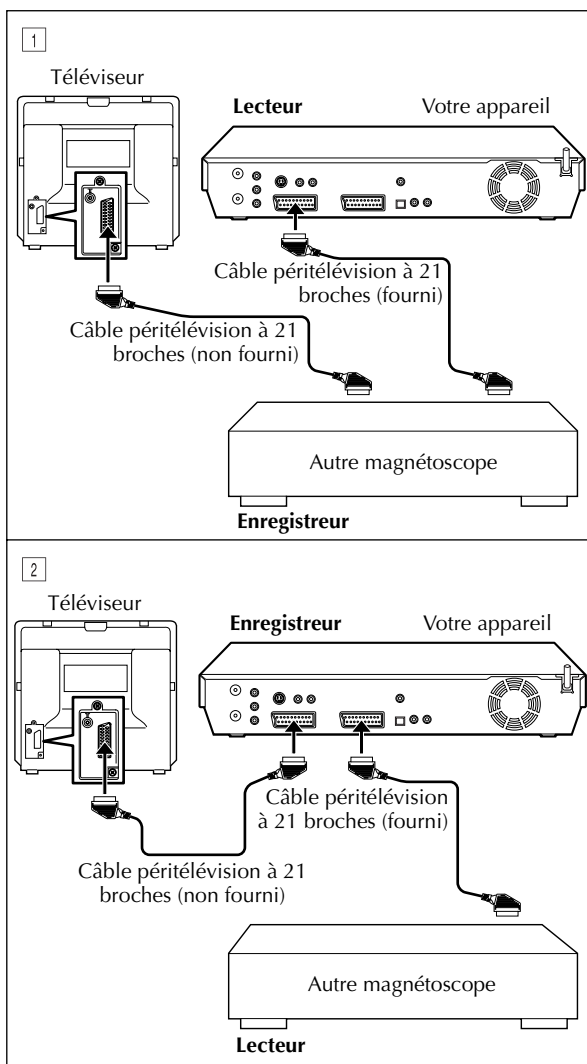

### REMARQUES :

- Tous les câbles nécessaires peuvent être obtenus chez votre revendeur.
- Pour l'entrée/sortie de signal Y/C, bien s'assurer d'utiliser un câble péritélévision à 21 broches qui soit compatible avec le signal Y/C.
- Lorsque vous utilisez cet appareil comme lecteur source pour le montage, s'assurer de régler "SUPERPOSER" sur "ARRÊT" avant de commencer. (☞ p. 96)
- Lors de l'emploi d'un autre enregistreur avec connecteurs de sortie S-vidéo et audio, raccorder ses connecteurs de sortie S-vidéo et audio aux connecteurs d'entrée S-VIDEO et AUDIO sur le panneau avant de votre appareil. Puis régler le mode entrée de votre appareil sur "F-1" à l'étape 2, et régler "ENTREE F-1" sur "S-VIDEO". (☞ p. 85, "F-1 Réglage d'entrée (ENTREE F-1)")

# Réglage d'entrée/sortie

- Mettre le téléviseur en marche et sélectionner le mode AV.
- Faire glisser l'interrupteur TV/CABLE/SAT/DVD vers DVD.

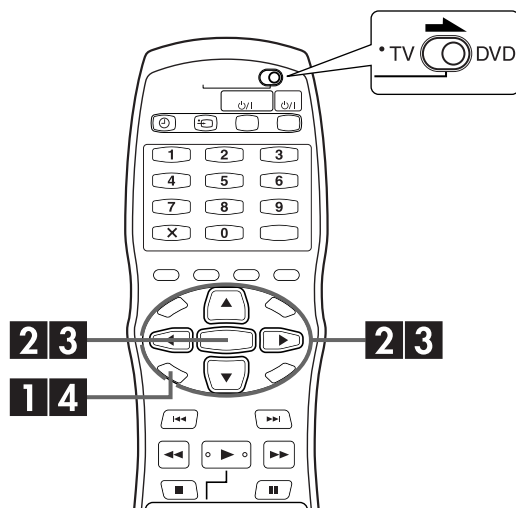

## Réglage de sortie L-1 et d'entrée L-1 (SORTIE L-1 et ENTREE L-1)

Le connecteur L-1 IN/OUT accepte et émet un signal composite (signal vidéo régulier) ou un signal Y/C (signal dans lequel luminance, c.-à-d. la luminosité, et chrominance, c.-à-d. la couleur sont séparées). Régler "SORTIE L-1" et "ENTREE L-1" sur le mode approprié en fonction du type d'appareil raccordé au connecteur L-1 IN/OUT de votre appareil.

### 1 Accéder à l'écran de menu principal.

Appuyer sur **SET UP**.

### 2 Accéder à l'écran de réglage de sortie/entrée.

- Appuyer sur  $\triangle$   $\nabla$  pour déplacer la flèche vers "REGL. FONCTIONS", puis appuyer sur **ENTER**.
- Appuyer sur  $\triangle$   $\nabla$  pour déplacer la flèche vers "E/S VIDEO", puis appuyer sur **ENTER**.

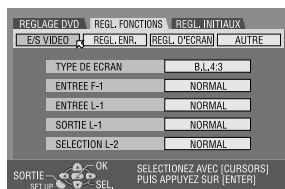

### 3 Sélectionner les modes de sortie et d'entrée pour le connecteur L-1 IN/OUT.

- Appuyer sur  $\triangle$   $\nabla$  pour déplacer la flèche vers "SORTIE L-1" ou "ENTREE L-1", puis appuyer sur **ENTER**.
- Appuyer sur  $\triangle$   $\nabla$  pour sélectionner le réglage approprié, puis appuyer sur **ENTER**.

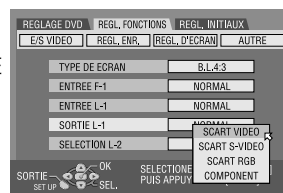

(Les réglages en **caractères gras** dans le tableau ci-dessous correspondent aux réglages usine.)

#### ■ SORTIE L-1

##### SCART VIDEO:

Si l'entrée de l'appareil raccordé n'est compatible qu'avec des signaux vidéo ordinaires, régler sur "SCART VIDEO".

##### SCART S-VIDEO:

Si l'entrée de l'appareil raccordé est compatible avec des signaux Y/C, régler sur "SCART S-VIDEO". Des images de haute qualité peuvent alors être obtenues. (Pour le raccordement, bien s'assurer d'utiliser un câble péritelévision à 21 broches qui soit compatible avec le signal Y/C.)

##### SCART RGB:

Si l'entrée de l'appareil raccordé est compatible avec des signaux RVB, régler sur "SCART RGB". Des images de haute qualité RVB peuvent alors être obtenues.

##### COMPONENT:

Si l'entrée d'un appareil raccordé est compatible avec des signaux Y/P<sub>B</sub>/P<sub>R</sub>, régler sur "COMPONENT". Il est possible d'obtenir une image Y/P<sub>B</sub>/P<sub>R</sub> de haute qualité. Faire passer le téléviseur à l'entrée grâce à laquelle vous pouvez regarder les images de composante vidéo.

#### ■ ENTREE L-1

##### NORMAL:

Si la sortie de l'appareil raccordé n'est compatible qu'avec des signaux vidéo ordinaires, régler sur "NORMAL".

##### S-VIDEO:

Si la sortie de l'appareil raccordé est compatible avec des signaux Y/C, régler sur "S-VIDEO". Des images de haute qualité peuvent alors être obtenues. (Pour le raccordement, bien s'assurer d'utiliser un câble péritelévision à 21 broches qui soit compatible avec le signal Y/C.)

### 4 Revenir à l'écran normal.

Appuyer sur **SET UP**.

#### REMARQUES :

- Si "SORTIE L-1" est réglé sur "SCART S-VIDEO", "SCART RGB" ou "COMPONENT", il n'est pas possible de régler "ENTREE L-1" sur "S-VIDEO".
- Si "SELECTION L-2" est réglé sur "DECODEUR", il n'est pas possible de régler "ENTREE L-1" sur "S-VIDEO".
- Si "SELECTION L-2" est réglé sur "DECODEUR", il est seulement possible de régler "SORTIE L-1" sur "SCART VIDEO".
- Les signaux de composante vidéo ne sortent pas depuis le connecteur L-1 IN/OUT.
- Lorsque le mode de balayage progressif est engagé, il est impossible de sélectionner le réglage de "SORTIE L-1". (☞ p. 108)

## Réglage de sélection L-2 (SELECTION L-2)

Régler "SELECTION L-2" sur le mode approprié en fonction du type d'appareil raccordé au connecteur L-2 IN/DECODER de votre appareil.

Effectuer les étapes **1** et **2** de "Réglage de sortie L-1 et d'entrée L-1 (SORTIE L-1 et ENTREE L-1)" à la page 84.

### 1 Sélectionner le mode d'entrée pour le connecteur L-2 IN/DECODER.

- Appuyer sur  $\Delta/\nabla$  pour déplacer la flèche vers "SELECTION L-2", puis appuyer sur **ENTER**.
- Appuyer sur  $\Delta/\nabla$  pour sélectionner le réglage approprié, puis appuyer sur **ENTER**.

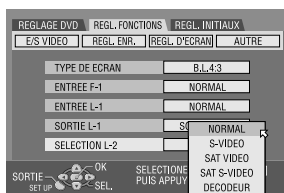

(Les réglages en **caractères gras** dans le tableau ci-dessous correspondent aux réglages usine.)

#### ■ SELECTION L-2

Sélectionner "NORMAL" ou "S-VIDEO" pour utiliser cet appareil comme platine d'enregistrement raccordée au connecteur L-2 IN/DECODER, ou pour utiliser le récepteur satellite raccordé au connecteur L-2 IN/DECODER.

**NORMAL:** Si la sortie de l'appareil raccordé n'est compatible qu'avec des signaux vidéo ordinaires, régler sur "NORMAL".

**S-VIDEO:** Si la sortie de l'appareil raccordé est compatible avec des signaux Y/C, régler sur "S-VIDEO". Des images de haute qualité peuvent alors être obtenues. (Pour le raccordement, bien s'assurer d'utiliser un câble péritélévision à 21 broches qui soit compatible avec le signal Y/C.)

Sélectionner "SAT VIDEO" ou "SAT S-VIDEO" pour regarder un programme satellite via le téléviseur lorsque l'appareil est éteint. (☞ p. 90)

**SAT VIDEO:** Si la sortie du récepteur satellite raccordé n'est compatible qu'avec des signaux vidéo ordinaires, régler sur "SAT VIDEO".

**SAT S-VIDEO:** Si la sortie du récepteur satellite raccordé est compatible avec des signaux Y/C, régler sur "SAT S-VIDEO". Des images de haute qualité S-VHS peuvent alors être obtenues. (Pour le raccordement, bien s'assurer d'utiliser un câble péritélévision à 21 broches qui soit compatible avec le signal Y/C.)

**DECODER:** Pour utiliser un décodeur raccordé au connecteur L-2 IN/DECODER.

### 2 Revenir à l'écran normal.

Appuyer sur **SET UP**.

#### REMARQUES :

- Si vous avez raccordé un récepteur satellite ou un décodeur raccordé au connecteur L-2 IN/DECODER, bien régler "SELECTION L-2" sur le mode approprié après le montage.
- Si vous ne raccordez pas de récepteur satellite ou de décodeur au connecteur L-2 IN/DECODER, laisser "SELECTION L-2" réglé sur "NORMAL".
- Lorsque "SELECTION L-2" est réglé sur "SAT VIDEO" et "SAT S-VIDEO", "SAT" apparaît sur l'écran du téléviseur ou le panneau d'affichage avant plutôt que "L-2".
- Si "SORTIE L-1" est réglé sur "SCART S-VIDEO", il n'est pas possible de régler "SELECTION L-2" sur "DECODER" ou sur "SAT S-VIDEO".
- Si "SORTIE L-1" est réglé sur "SCART RGB", il n'est pas possible de régler "SELECTION L-2" sur "DECODER" ou sur "SAT S-VIDEO".
- Si "SORTIE L-1" est réglé sur "COMPONENT" et "SELECTION L-2" sur "SAT VIDEO", "SAT S-VIDEO" ou "DECODER", s'assurer de raccorder le connecteur L-1 IN/OUT à un téléviseur.

## F-1 Réglage d'entrée (ENTREE F-1)

Régler "ENTREE F-1" sur le mode approprié en fonction du type de connecteur utilisé (VIDEO ou S-VIDEO) sur le panneau avant.

Effectuer les étapes **1** et **2** de "Réglage de sortie L-1 et d'entrée L-1 (SORTIE L-1 et ENTREE L-1)" à la page 84.

### 1 Sélectionner le mode d'entrée pour le connecteur VIDEO/S-VIDEO.

- Appuyer sur  $\Delta/\nabla$  pour déplacer la flèche vers "ENTREE F-1", puis appuyer sur **ENTER**.
- Appuyer sur  $\Delta/\nabla$  pour sélectionner le réglage approprié, puis appuyer sur **ENTER**.



(Les réglages en **caractères gras** dans le tableau ci-dessous correspondent aux réglages usine.)

#### ■ ENTREE F-1

**NORMAL:** Lors du raccordement d'un appareil au connecteur VIDEO d'entrée, régler sur "NORMAL".

**S-VIDEO:** Lors du raccordement d'un appareil au connecteur S-VIDEO d'entrée, régler sur "S-VIDEO".

### 2 Revenir à l'écran normal.

Appuyer sur **SET UP**.

# Copie audio numérique

- Mettre le téléviseur en marche et sélectionner le mode AV.
- Faire glisser l'interrupteur TV/CABLE/SAT/DVD vers DVD.

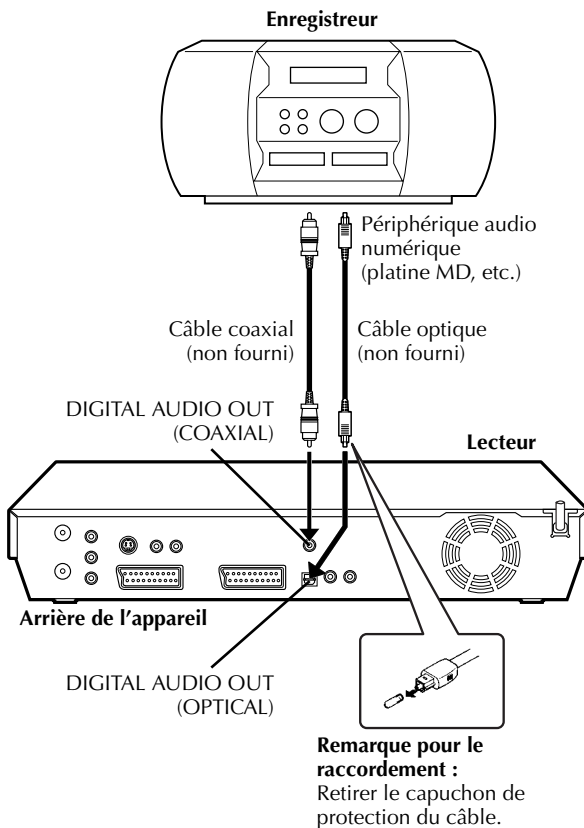

On peut copier une portion audio sélectionnée depuis le DVD ou CD audio vers un périphérique audio numérique. Cependant, il est impossible de copier des disques protégés contre la copie.

**Exemple : Copie vers un disque MD**

## 1 Effectuer les raccordements.

Raccorder l'appareil et le périphérique audio numérique en utilisant soit un câble optique, soit un câble coaxial (tous deux en option).

## 2 Placer un disque et charger un disque MD.

**Sur l'appareil**

- 1 Appuyer sur ▲ pour ouvrir le tiroir pour disque.
- 2 Placer un disque dans le tiroir pour disque.
- 3 Appuyer sur ▲ pour fermer le tiroir.

**Pour le périphérique audio numérique**

Charger un disque MD.

## 3 Préparer l'appareil pour la copie.

- 1 Sélectionner l'audio à copier.
- 2 Démarrer la lecture juste avant le point où vous souhaitez démarrer la copie.
- 3 Appuyer sur II pour faire une pause de lecture.

## 4 Préparer le périphérique audio numérique pour la copie.

Sélectionner le mode d'entrée.

## 5 Lancer la copie.

- 1 Appuyer sur ► pour démarrer la lecture sur l'appareil.
- 2 Démarrer l'enregistrement sur le périphérique audio numérique.

## 6 Arrêter la copie.

Arrêter l'enregistrement sur le périphérique audio numérique. Appuyer ensuite sur ■ pour arrêter la lecture sur l'appareil.

### REMARQUE :

Il peut y avoir un décalage de quelques secondes entre le point où vous désirez lancer le montage et celui où il est effectivement lancé.

# Fonctions de la télécommande

## Commutation de code 1/2/3/4 de télécommande

La télécommande est capable de commander quatre appareils vidéo JVC de manière indépendante. La télécommande est capable de commander chacun des appareils avec l'un des quatre codes (1, 2, 3 ou 4). La télécommande est pré-réglée pour envoyer des codes 1 car votre appareil est pré-réglé pour répondre aux codes 1. Votre appareil peut être facilement modifié pour répondre aux codes 2, 3 ou 4.

Faire glisser l'interrupteur TV/CABLE/SAT/DVD vers DVD.

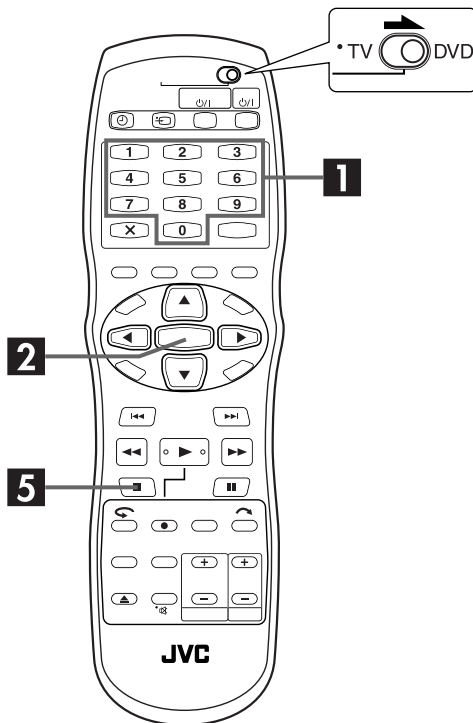

### Sur la télécommande

Appuyer sur **SET UP** et la maintenir enfoncée durant les étapes **1** - **2**.

#### **1** Changer le code de la télécommande.

Appuyer sur la **touche numérique "1"** pour 1, **"2"** pour 2, **"3"** pour 3 ou **"4"** pour 4.

#### **2** Régler le code de la télécommande.

Appuyer sur **ENTER** pour régler le code.

### Sur l'appareil

#### **3** Éteindre l'appareil.

Appuyer sur **⏻** sur l'appareil.

#### **4** Afficher le code.

Appuyer sur **▶** sur l'appareil pendant plus de 5 secondes alors que l'appareil est éteint.

- Le code actuellement réglé apparaît sur le panneau d'affichage avant.

#### **5** Changer le code de l'appareil.

Appuyer sur **■** sur la télécommande.

- Le code réglé actuellement sur la télécommande clignote sur le panneau d'affichage avant pendant environ 5 secondes, puis est appliqué à l'appareil.

### REMARQUE :

Si "ECONOMIE D'ENERGIE" est réglé sur "MARCHE" (☞ p. 96), il n'est pas possible de changer le code de la télécommande.

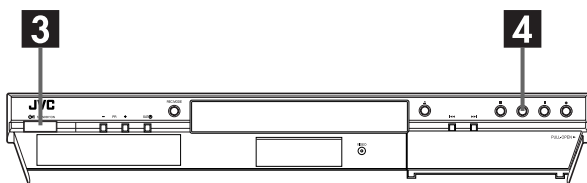

## Télécommande multimarque TV

Votre télécommande peut commander les fonctions de base de votre téléviseur. En plus des téléviseurs JVC, des téléviseurs d'autres fabricants peuvent également être commandés.

### Avant d'effectuer les étapes suivantes :

- Mettre le téléviseur hors tension en utilisant sa télécommande.
- Faire glisser l'interrupteur TV/CABLE/SAT/DVD vers TV.

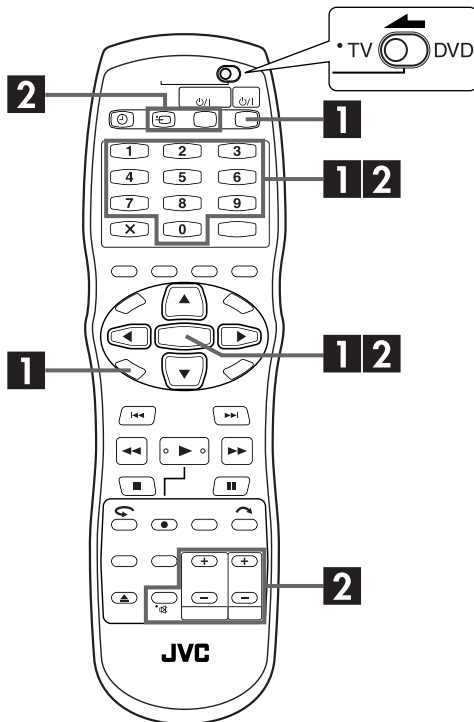

### 1 Régler le code de marque du téléviseur.

Appuyer sur **SET UP** et la maintenir enfoncée durant l'étape **1**.

Entrer le code de marque de votre téléviseur en utilisant les **touches numériques**, puis appuyer sur **ENTER**.

Appuyer sur **TV/CBL/SAT**  $\psi/\text{I}$  sur la télécommande de l'appareil pour allumer le téléviseur et tenter certaines procédures (☞ étape **2**).

- Une fois que vous avez réglé la télécommande pour commander le téléviseur, vous n'avez pas à répéter cette étape jusqu'au remplacement des piles de votre télécommande.
- Certaines marques du téléviseur ont plusieurs codes. Si le téléviseur ne fonctionne pas avec un code, essayer d'en entrer un autre.

### 2 Faire fonctionner le téléviseur.

Appuyer sur les touches correspondantes : **TV/CBL/SAT**  $\psi/\text{I}$ , **VIDEO**  $\text{V}$ , **TV/CBL DVD PR +/-**, **TV**  $\triangle$ / $\nabla$ / $\leftarrow$ / $\rightarrow$  (Volume), **Télé en sourdine**  $\text{M}$ , **touches numériques**.

- Pour certaines marques de téléviseur, vous devez appuyer sur **ENTER** après avoir appuyé sur les **touches numériques**.

NOM DE MARQUE	CODE
JVC	01, 03
HITACHI	10
MAGNAVOX	02
MITSUBISHI	03
PANASONIC	04, 11
RCA	05
SHARP	06
SONY	07
SAMSUNG	12
SANYO	13
SEARS	13
TOSHIBA	08
ZENITH	09

### IMPORTANT :

Bien que la télécommande fournie soit compatible avec des téléviseurs JVC, ainsi qu'avec de nombreux autres modèles, il est possible qu'elle ne fonctionne pas avec votre téléviseur, ou dans certains cas avec des possibilités limitées.



## Télécommande multimarque pour récepteur satellite

Votre télécommande peut commander les fonctions de base de votre récepteur satellite. En plus des récepteurs satellite JVC, des récepteurs satellite d'autres fabricants peuvent également être commandés.

Faire glisser l'interrupteur TV/CABLE/SAT/DVD vers CABLE/SAT.

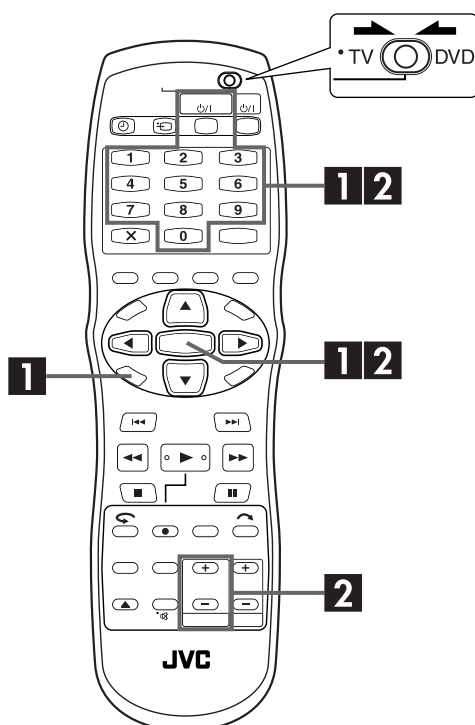

### IMPORTANT :

Bien que la télécommande fournie soit compatible avec des récepteurs satellite JVC, ainsi qu'avec de nombreux autres modèles, il est possible qu'elle ne fonctionne pas avec votre récepteur satellite, ou dans certains cas avec des possibilités limitées.

## 1 Régler le code de marque du récepteur satellite.

Appuyer sur **SET UP** et la maintenir enfoncée durant l'étape **1**.

Entrer le code de marque de votre récepteur satellite à l'aide des **touches numériques**, puis appuyer sur **ENTER**. Appuyer sur **TV/CBL/SAT**  $\odot/1$  sur la télécommande de l'appareil pour allumer le récepteur satellite et tenter certaines procédures (➡ étape **2**).

- Une fois que vous avez réglé la télécommande pour commander le récepteur satellite, vous n'avez pas à répéter cette étape jusqu'au remplacement des piles de votre télécommande.
- Certaines marques de récepteur satellite ont plusieurs codes. Si le récepteur satellite ne fonctionne pas avec un code, essayer d'en entrer un autre.

## 2 Faire fonctionner le récepteur satellite.

Appuyer sur les touches correspondantes : **TV/CBL/SAT**  $\odot/1$ , **TV/CBL DVD PR +/-**, **touches numériques**.

- Pour certaines marques de récepteur satellite, vous devez appuyer sur **ENTER** après avoir appuyé sur les **touches numériques**.
- Les **touches numériques** peuvent ne pas fonctionner avec certains récepteurs satellite.

NOM DE MARQUE	CODE
JVC	73
AMSTRAD	60, 61, 62, 63, 92
CANAL SATELLITE	81
CANAL +	81
D-BOX	85
ECHOSTAR (VIA DIGITAL)	82
FINLUX	68
FORCE	89
GALAXIS	88
GRUNDIG	64, 65, 102
HIRSCHMANN	64, 78, 99
HUMAX	88
ITT NOKIA	68
KATHREIN	70, 71, 96
LUXOR	68
MASCOM	93
MASPRO	70
NOKIA	87, 94
PACE	65, 67, 74, 86, 92
PANASONIC	74, 92
PHILIPS	66, 84, 101
RADIX	78
RFT	69
SABA	97
SAGEM	83, 90
SALORA	68
SAMSUNG	83
SIEMENS	64
SKYMASTER	69, 98
TECHNISAT	66, 100
THOMSON	97
TPS	83
TRIAX	91
WISI	64

# Raccordement à un récepteur satellite

## Si vous ne disposez pas d'un décodeur ...

Raccorder le récepteur satellite au connecteur L-2 IN/DECODER, puis raccorder le connecteur L-1 IN/OUT au connecteur du téléviseur.

## REMARQUES :

- Régler "SELECTION L-2" sur "NORMAL" ou "S-VIDEO". (☞ p. 85)
- Vous pouvez utiliser la fonction d'enregistrement automatique d'émission satellite (☞ p. 65) à l'aide de cette connexion.
- Pour enregistrer une émission par le biais du récepteur satellite, sélectionner le mode L-2 en appuyant sur **PR +/-** de façon à faire apparaître "L-2" sur le panneau d'affichage avant.
- Pour des détails, consulter le mode d'emploi de votre récepteur satellite.

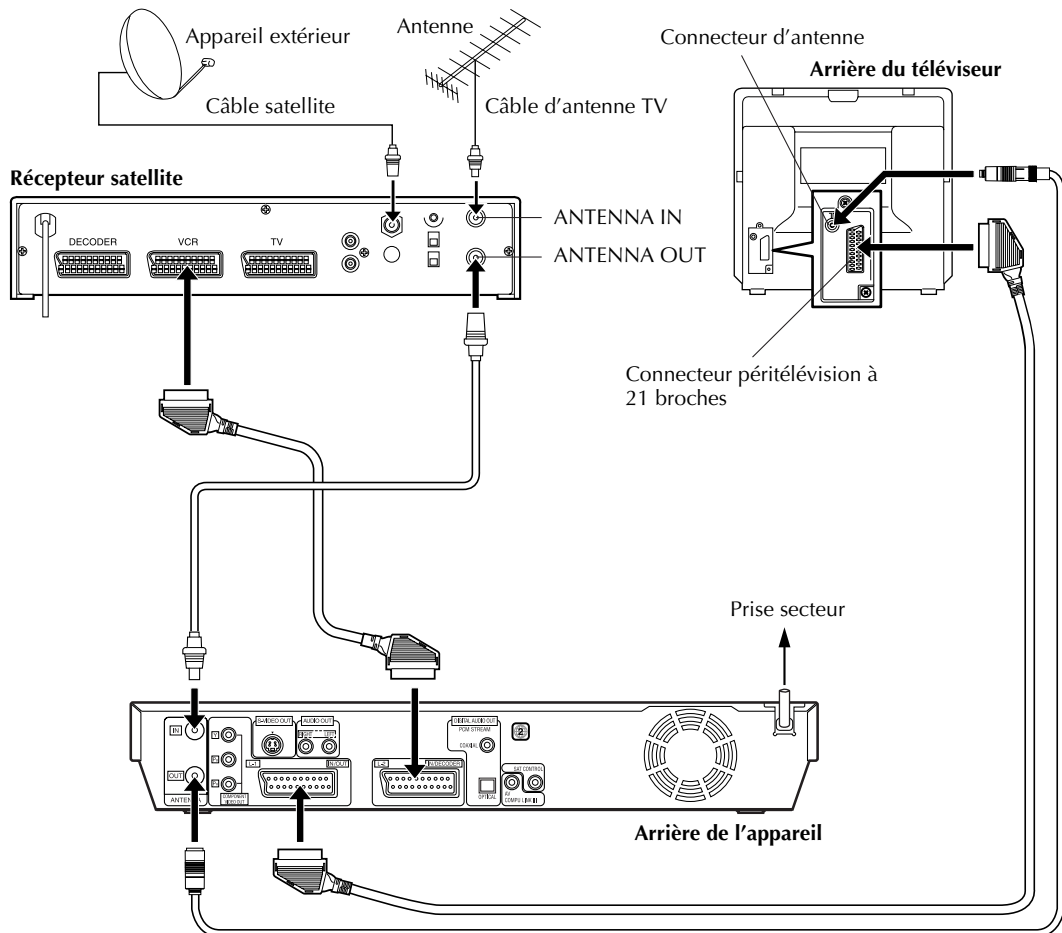

## IMPORTANT :

Avec "SELECTION L-2" réglé sur "SAT VIDEO" ou "SAT S-VIDEO" (☞ p. 85, "Réglage de sélection L-2 (SELECTION L-2)"), il est possible de regarder une émission satellite via le téléviseur réglé sur le mode AV, même si l'appareil est éteint. Lorsque l'appareil est en mode d'arrêt ou d'enregistrement, appuyer sur la touche de la télécommande pour éteindre le témoin d'état VIDEO sur l'appareil.

- Si vous mettez accidentellement en marche l'appareil alors que le récepteur satellite est éteint, rien n'apparaît sur l'écran du téléviseur. Dans ce cas, allumer le récepteur satellite, ou régler son téléviseur sur le mode TV, ou appuyer sur sur la télécommande pour régler l'appareil sur le mode AV.

## Si vous disposez d'un décodeur ...

Raccorder le décodeur au connecteur L-2 IN/DECODER, puis raccorder le connecteur L-1 IN/OUT au connecteur du récepteur satellite. Puis raccorder le récepteur satellite à votre téléviseur.

## REMARQUES :

- Régler "SELECTION L-2" sur "NORMAL" ou "S-VIDEO". (☞ p. 85)
- Vous pouvez utiliser la fonction d'enregistrement automatique d'émission satellite (☞ p. 65) à l'aide de cette connexion.
- Pour enregistrer une émission par le biais du récepteur satellite, sélectionner le mode L-2 en appuyant sur **PR +/-** de façon à faire apparaître "L-2" sur le panneau d'affichage avant.
- Pour recevoir une chaîne codée, décrypter le signal à l'aide du décodeur raccordé au récepteur satellite.
- Pour des détails, consulter le mode d'emploi de votre récepteur satellite et de votre décodeur.

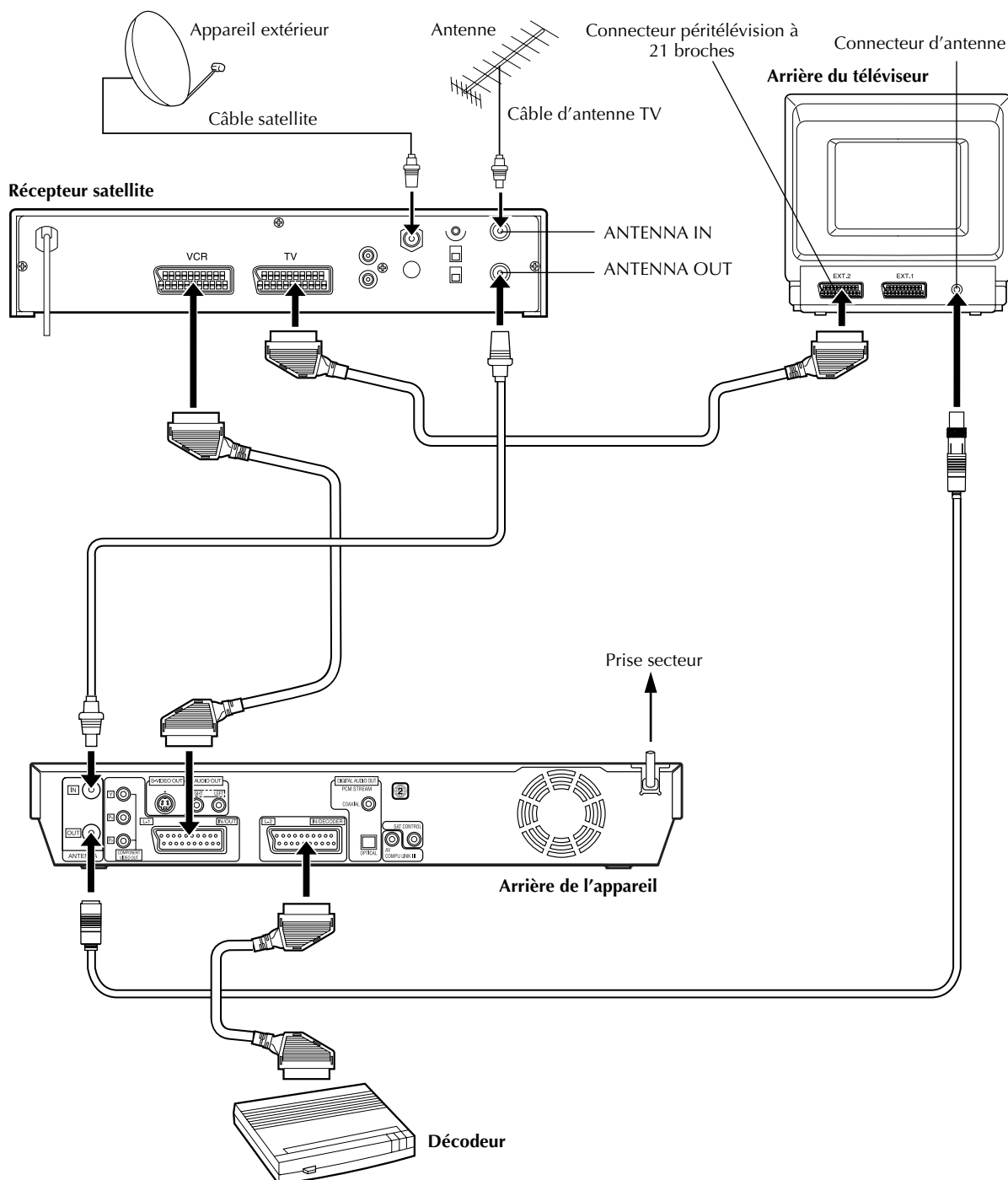

# Raccordement d'un décodeur Dolby Digital ou d'un amplificateur avec DTS intégré

Ces instructions aident à raccorder votre appareil à un décodeur Dolby Digital ou à un amplificateur avec DTS intégré.

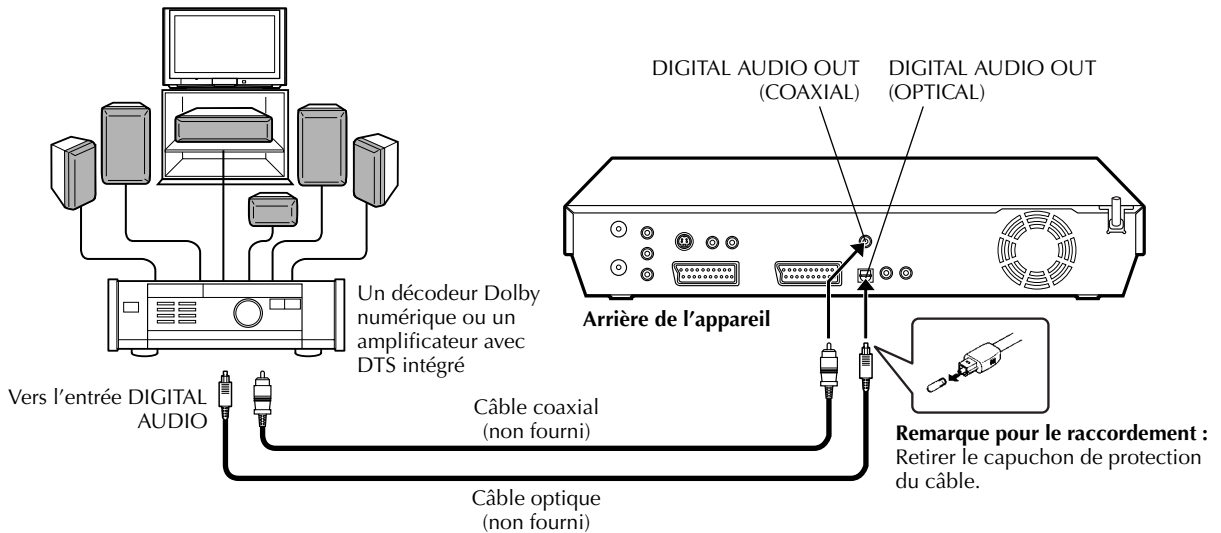

## Effectuer les raccordements.

Raccorder l'appareil et le décodeur Dolby Digital ou un amplificateur disposant d'un décodeur DTS intégré en utilisant soit un câble optique, soit un câble coaxial (tous deux en option).

### REMARQUES :

- Pour le son Dolby Digital, régler "SORTIE AUDIO NUM." sur "DOLBY DIGITAL/PCM". (☞ p. 94)
- Pour le son DTS, régler "SORTIE AUDIO NUM." sur "FLUX/PCM". (☞ p. 94)

### ATTENTION :

- Cet appareil a une plage dynamique de plus de 110 dB en égard à sa capacité Hi-Fi. Il est recommandé de vérifier le niveau maximal si vous voulez écouter les signaux audio Hi-Fi en passant par un amplificateur stéréo. Une augmentation soudaine du niveau d'entrée des haut-parleurs risque de les endommager.
- Certains haut-parleurs et téléviseurs sont blindés spécialement pour éviter des interférences de télévision. Si les deux ne sont pas de ce type, ne pas placer les haut-parleurs à côté du téléviseur, sinon l'image de lecture pourrait être affectée.

### En cas d'impossibilité de changer le canal audio d'un programme bilingue

Lorsque l'appareil est connecté à un périphérique audio numérique utilisant un câble optique en option et que "SORTIE AUDIO NUM." est réglé sur "DOLBY DIGITAL/PCM", il est impossible de changer le canal audio d'un programme bilingue enregistré sur un disque DVD-RAM ou DVD-RW (mode VR). Dans ce cas, exécuter les étapes suivantes à l'aide de la télécommande pour changer "SORTIE AUDIO NUM." de "DOLBY DIGITAL/PCM" à "PCM SEUL".

- 1 Appuyer sur **SET UP** pour accéder à l'écran du menu principal.
- 2 Appuyer sur ◀▶ pour sélectionner "REGLAGE DVD", puis appuyer sur **ENTER**.
- 3 Appuyer sur ◀▶ pour sélectionner "SORTIE AUDIO", puis appuyer sur **ENTER**.
- 4 Appuyer sur △▽ pour sélectionner "SORTIE AUDIO NUM.", puis appuyer sur **ENTER**.
- 5 Appuyer sur △▽ pour sélectionner "PCM SEUL", puis appuyer sur **ENTER**. (☞ p. 94)
- 6 Appuyer sur **SET UP** pour terminer le réglage.
- 7 Appuyer sur **AUDIO** pour sélectionner le canal audio désiré. (☞ p. 36, "Sélection du canal audio")

# Réglage de mode

- Mettre l'appareil en marche.
- Mettre le téléviseur en marche et sélectionner le mode AV.
- Faire glisser l'interrupteur TV/CABLE/SAT/DVD vers DVD.

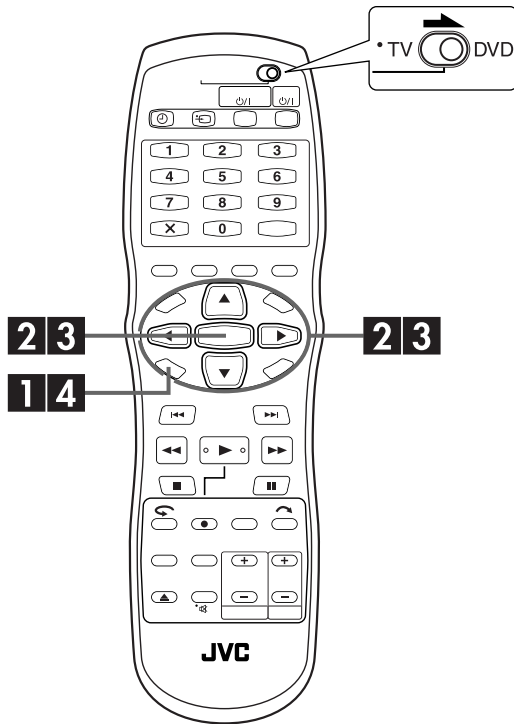

Divers modes de cet appareil sont classés par catégories de menus imbriqués sur 2 niveaux (cf. le suivant). Pour modifier les réglages de ces modes, sélectionner le mode voulu dans le menu (pour plus de détails sur chacun des menus, se reporter aux pages 94 à 97), puis respecter la procédure ci-dessous.

<b>REGLAGE DVD</b>	REGL. LANGUE (☞ p. 25) SORTIE AUDIO (☞ p. 94) UTILITAIRE (☞ p. 49, 106, 107)
<b>REGL. FONCTIONS</b>	E/S VIDEO (☞ p. 24, 84) REGL. ENR. (☞ p. 95) REGL. D'ECRAN (☞ p. 96) AUTRE (☞ p. 97)
<b>REGL. INITIAUX</b>	REG. AUTO. CH (☞ p. 98) REG. MANU. CH (☞ p. 99) PR SAT/GUIDE (☞ p. 28, 109) REGL. D'HEURE (☞ p. 104)

- La procédure ci-dessous montre l'exemple du réglage d'une option spécifique du mode "ENREGISTREMENT AUDIO".

## 1 Accéder à l'écran de menu principal.

Appuyer sur SET UP.

## 2 Accéder à l'écran "REGL. ENR."

- Appuyer sur ◀▶ pour sélectionner "REGL. FONCTIONS", puis appuyer sur ENTER.
- Appuyer sur ◀▶ pour sélectionner "REGL. ENR.", puis appuyer sur ENTER.



## 3 Sélectionner l'option souhaitée.

- Appuyer sur ▲▼ pour sélectionner "ENREGISTREMENT AUDIO", puis appuyer sur ENTER.
- Appuyer sur ▲▼ pour sélectionner l'option désirée, puis appuyer sur ENTER.



## 4 Terminer le réglage.

Appuyer sur SET UP.

## SORTIE AUDIO

(Les réglages en **caractères gras** dans le tableau ci-dessous correspondent aux réglages usine.)

<p>■ <b>SORTIE AUDIO NUM.</b> DOLBY DIGITAL/PCM <b>FLUX/PCM</b> PCM SEUL</p>	<p>Régler sur le mode approprié en fonction du type de périphérique raccordé au connecteur DIGITAL AUDIO OUT.</p> <p><b>DOLBY DIGITAL/PCM:</b> Sélectionner cette option en cas de raccordement du connecteur d'entrée numérique d'un décodeur Dolby Digital ou d'un amplificateur avec décodeur Dolby Digital intégré.</p> <p><b>FLUX/PCM:</b> Sélectionner cette option en cas de raccordement du connecteur d'entrée numérique d'un amplificateur avec DTS intégré, d'un décodeur Dolby Digital ou multicanaux MPEG intégré.</p> <p><b>PCM SEUL:</b> Sélectionner cette option lors du raccordement de l'entrée numérique PCM linéaire de l'autre matériel audio (amplificateur, MD ou platine DAT, etc.).</p>
<p>■ <b>SORTIE AUDIO ANALOGIQUE STEREO</b> DOLBY SURROUND</p>	<p>Sélectionner le réglage approprié adapté au raccordement entre l'appareil et le matériel A/V branché. Cette fonction prend effet dès lecture d'un disque DVD VIDEO.</p> <p><b>STEREO:</b> Sélectionner ceci si vous écoutez un son stéréo à 2 canaux conventionnel avec les connecteurs AUDIO OUT de votre appareil raccordés à un amplificateur/récepteur ou téléviseur stéréo, ou lorsque vous voulez enregistrer l'audio d'un disque DVD VIDEO sur un disque Mini Disc, etc.</p> <p><b>DOLBY SURROUND:</b> Sélectionner ceci si vous écoutez un son surround multicanal avec les connecteurs AUDIO OUT de votre appareil raccordés à un amplificateur/récepteur avec décodeur surround intégré ou à un décodeur surround.</p>
<p>■ <b>DYNAMIQUE NORMAL</b> LARGE MODE TV</p>	<p>La plage dynamique (la différence entre le son le plus fort et le son le plus faible) peut être comprimée durant la lecture d'un programme codé sous format Dolby Digital.</p> <p>Cette fonction prend effet dès lecture à volume faible ou moyen d'un disque DVD VIDEO enregistré sous format Dolby Digital.</p> <p><b>NORMAL:</b> D'ordinaire, il importe que cette fonction soit activée via ce réglage.</p> <p><b>LARGE:</b> Sélectionner cette option pour désactiver cette fonction et mieux profiter d'un programme à vaste plage dynamique.</p> <p><b>MODE TV:</b> Sélectionner cette option si le son est perçu par le biais du ou des haut-parleurs du téléviseur.</p> <p><b>REMARQUES :</b></p> <ul style="list-style-type: none"> <li>• Cette fonction n'a aucune incidence sur les programmes autres que ceux enregistrés sous format Dolby Digital.</li> <li>• Cette fonction ne marche pas si la fonction Effet audio surround simulé est activée. (☞ p. 47)</li> <li>• L'effet de "NORMAL" et de "LARGE" peut ne pas être différent selon les disques utilisés.</li> </ul>
<p>■ <b>NIVEAU DE SORTIE STANDARD</b> FAIBLE</p>	<p>Il est possible d'abaisser le niveau de sortie audio analogique pour qu'il soit adapté au raccordement entre l'appareil et le matériel A/V branché.</p> <p><b>STANDARD:</b> D'ordinaire, il importe que ce réglage soit sélectionné.</p> <p><b>FAIBLE:</b> Le niveau de sortie audio analogique est abaissé.</p>

## REGL. ENR.

(Les réglages en **caractères gras** dans le tableau ci-dessous correspondent aux réglages usine.)

<p>■ <b>ENR. LA LIBRAIRIE SOUS ARRET MARCHÉ</b></p>	<p>Quand cette fonction est réglée sur "MARCHÉ", les informations d'enregistrement sont automatiquement stockées dans la bibliothèque. Pour plus de détails, se reporter à "Modification des informations de bibliothèque" (☞ p. 76).</p>
<p>■ <b>ENR. AUDIO EN MODE XP DOLBY DIGITAL PCM LINEAIRE</b></p>	<p>Il est possible de sélectionner le format audio au moment d'enregistrer un programme en mode XP. Quand cette fonction est réglée sur "PCM LINEAIRE", il est alors possible d'obtenir un son audio haute qualité.</p> <p><b>DOLBY DIGITAL:</b> Pour enregistrer sous format Dolby Digital.</p> <p><b>PCM LINEAIRE:</b> Pour enregistrer sous format PCM linéaire.</p>
<p>■ <b>ENREGISTREMENT AUDIO NICAM 1/PRINCIPAL NICAM 2/SECONDAIRE MONO</b></p>	<p>Il est possible de sélectionner le canal audio NICAM souhaité pour l'enregistrement sur un disque DVD-R/RW (mode vidéo).</p> <p><b>NICAM 1/PRINCIPAL:</b> Pour enregistrer dans la langue principale du son audio NICAM.</p> <p><b>NICAM 2/SECONDAIRE:</b> Pour enregistrer dans la langue secondaire du son audio NICAM.</p> <p><b>MONO:</b> Pour enregistrer le son audio NICAM standard (monophonique).</p> <p><b>REMARQUE :</b> Cette fonction n'est opérationnelle que pour un programme bilingue NICAM.</p>
<p>■ <b>ENREGISTREMENT DIRECT ARRET MARCHÉ</b></p>	<p>Lorsque cette fonction est réglée sur "MARCHÉ", vous pouvez facilement commencer l'enregistrement du programme que vous regardez sur le téléviseur. Appuyer sur ● et la maintenir enfoncée et appuyer sur ► sur la télécommande, ou appuyer sur ● sur l'appareil.</p> <p><b>REMARQUES :</b></p> <ul style="list-style-type: none"> <li>● Lors de l'emploi de la fonction d'enregistrement direct (Direct Rec), s'assurer d'utiliser un téléviseur offrant un connecteur T-V LINK (liaison télé) etc., et raccorder un câble péritélévision à 21 broches entièrement câblé entre l'appareil et le téléviseur. (☞ p. 17)</li> <li>● Si "ENREGISTREMENT DIRECT" est réglé sur "ARRET", la touche ● fonctionne de la façon décrite dans "Enregistrement simple" (☞ p. 53).</li> <li>● Durant Direct Rec, "–" apparaît sur le panneau d'affichage avant.</li> <li>● Si un programme est enregistré via la fonction Direct Rec (enregistrement direct), le nom de la chaîne ne s'inscrit pas dans la bibliothèque. "– – –" apparaît en guise de nom de chaîne.</li> <li>● Le réglage est maintenu même en cas de coupure de courant de plus de 60 minutes.</li> </ul>
<p>■ <b>SYST. COULEURS ENTREE AUTO PAL SECAM</b></p>	<p>Cet appareil peut lire les disques PAL ou enregistrer des signaux PAL et SECAM. Sélectionner le système couleur approprié.</p> <p><b>AUTO:</b> D'ordinaire, il importe que cette option soit activée. Le système couleur approprié est sélectionné automatiquement en fonction des signaux de lecture et d'enregistrement.</p> <p>Si "AUTO" ne fonctionne pas correctement, régler le mode suivant manuellement.</p> <p><b>PAL:</b> Pour enregistrer des signaux PAL.</p> <p><b>SECAM:</b> Pour enregistrer des signaux SECAM.</p>

## REGL. D'ECRAN

(Les réglages en **caractères gras** dans le tableau ci-dessous correspondent aux réglages usine.)

<p>■ <b>SUPERPOSER</b> ARRET <b>AUTO</b> MARCHE</p>	<p>Il est possible de sélectionner les modes des indications surimposées sur l'écran du téléviseur.</p> <p><b>ARRET:</b> Pour désactiver les indications surimposées.</p> <p><b>AUTO:</b> Pour surimposer les indications fonctionnelles l'espace de cinq secondes environ juste après l'opération correspondante.</p> <p><b>MARCHE:</b> Pour surimposer les indications fonctionnelles en permanence.</p> <p><b>REMARQUES :</b></p> <ul style="list-style-type: none"> <li>• Lorsque vous utilisez cet appareil comme lecteur source pour le montage, s'assurer de régler "SUPERPOSER" sur "ARRET" avant de commencer. (☞ p. 83, "Montage vers ou à partir d'un autre magnétoscope")</li> <li>• Lorsque "AUTO" est sélectionné pendant la lecture, les indicateurs des modes de fonctionnement peuvent manifester des signes de distorsion, suivant le type de disque utilisé.</li> </ul>
<p>■ <b>FOND GRIS</b> ARRET <b>MARCHE</b></p>	<p>Quand cette fonction est réglée sur "MARCHE", l'écran du téléviseur devient tout gris si le canal de réception n'est pas utilisé.</p> <p><b>REMARQUE :</b> Pour recevoir un canal instable avec des signaux médiocres, régler cette fonction sur "ARRET".</p>
<p>■ <b>LUMINOSITE AFFICHEUR</b> <b>FORTE</b> FAIBLE</p>	<p>Il est possible de modifier la luminosité du panneau d'affichage avant.</p> <p><b>FORTE:</b> D'ordinaire, il importe que cette option soit activée.</p> <p><b>FAIBLE:</b> Pour affaiblir l'éclairage du panneau d'affichage avant. (La lampe témoin bleue sur le panneau d'affichage frontal est éteinte.)</p>
<p>■ <b>ECONOMIE D'ENERGIE</b> ARRET MARCHE</p>	<p>Avec cette fonction réglée sur "MARCHE", vous pouvez réduire la consommation de courant pendant que l'appareil est éteint.</p> <p><b>REMARQUES :</b></p> <ul style="list-style-type: none"> <li>• En mode d'économie d'énergie — — le panneau d'affichage avant est éteint. — la fonction Juste à l'heure (☞ p. 104) ne fonctionne pas.</li> <li>• Le mode d'économie d'énergie ne fonctionne pas quand — — l'appareil est en mode minuterie. — l'alimentation de l'appareil est coupée dès la fin de l'enregistrement par minuterie ou celle de la minuterie d'arrêt. — le mode d'enregistrement automatique d'émission satellite est engagé. (☞ p. 65) — "SELECTION L-2" est réglé sur "DECODEUR", "SAT VIDEO" ou "SAT S-VIDEO". (☞ p. 85)</li> <li>• L'initialisation dure plus longtemps une fois l'appareil allumé, et "WAKE UP" clignote sur le panneau d'affichage frontal.</li> </ul>



## AUTRE

(Les réglages en **caractères gras** dans le tableau ci-dessous correspondent aux réglages usine.)

<p>■ <b>ENR.PROG.AUTO</b> ARRET <b>MARCHE</b></p>	<p>Quand cette fonction est réglée sur "MARCHE", la minuterie se déclenche et se désenclenche automatiquement quand on éteint ou qu'on allume l'appareil, respectivement.</p> <p><b>REMARQUE :</b> Par mesure de sécurité, quand "ENR.PROG. AUTO" est réglé sur "ARRET", toutes les autres fonctions sont désactivées alors que le mode Minuterie est enclenché. Pour sortir de la minuterie, appuyer sur ⊕ (<b>TIMER</b>).</p>
---	---

# Réglage du tuner

- Mettre l'appareil en marche.
- Mettre le téléviseur en marche et sélectionner le mode AV.
- Faire glisser l'interrupteur TV/CABLE/SAT/DVD vers DVD.

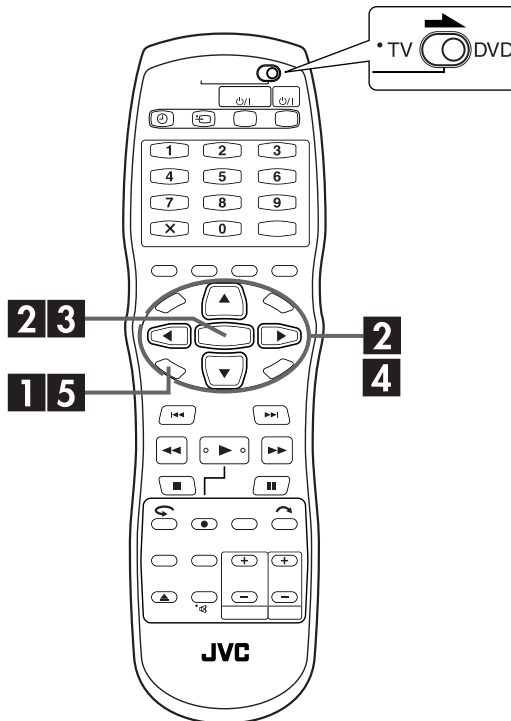

## IMPORTANT :

Effectuer les étapes suivantes uniquement si —  
— le réglage automatique des canaux n'a pas été effectué correctement par le réglage automatique ou le téléchargement pré-réglé. (☞ p. 21, 22)  
— vous avez déménagé dans une zone différente ou une nouvelle station commence à émettre dans votre région.

Votre appareil a besoin de mémoriser toutes les chaînes nécessaires dans leurs positions de canal correspondantes de façon à pouvoir enregistrer des programmes de télévision. Le réglage automatique des canaux affecte automatiquement toutes les stations reçues dans votre région pour les rappeler avec les touches **PR +/-** sans passer par des canaux vacants.

## Réglage automatique des canaux

### 1 Accéder à l'écran de menu principal.

Appuyer sur **SET UP**.

### 2 Accéder à l'écran "REG. AUTO. CH".

- 1 Appuyer sur ◀ ▶ pour sélectionner "REGL. INITIAUX", puis appuyer sur **ENTER**.
- 2 Appuyer sur ◀ ▶ pour sélectionner "REG. AUTO. CH".

### 3 Effectuer le réglage automatique des canaux.

Appuyer sur **ENTER**.

- Une fois l'appareil raccordé à un téléviseur offrant un connecteur T-V Link (liaison télé) via un câble péritélévision à 21 broches entièrement câblé (☞ p. 17), l'appareil exécute automatiquement le téléchargement des pré-réglages et l'écran T-V LINK apparaît. (☞ p. 22)
- L'écran de réglage automatique apparaît et reste affiché pendant que l'appareil recherche les chaînes disponibles. Attendre jusqu'à l'apparition de l'écran TV montré dans l'étape **4**.

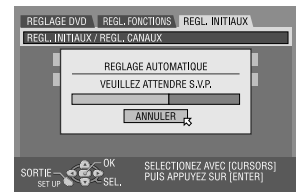

## 4 Visionner l'écran de confirmation.

“RECHERCHE TERMINEE” est affiché sur l'écran du téléviseur. Appuyer sur “OK” et l'écran Confirmation apparaît. L'écran

Confirmation répertorie le numéro de position du canal (PR), le numéro de canal de la chaîne (CH)\* et le nom de chaîne (NOMS) (☞ p. 103, “Liste de stations TV et identification”) de toutes les chaînes de diffusion stockées. Le programme actuellement réceptionné à la position de canal sélectionnée apparaît derrière l'écran Confirmation. Pour visualiser la page suivante, appuyer sur  $\Delta \nabla \triangleleft \triangleright$ .

\* F: Réception hertzienne SECAM L

A: Réseau câblé SECAM L

C: Réseau câblé PAL ou SECAM B/G

Pas de marque: Réception hertzienne PAL ou SECAM B/G

- Les numéros guides seront également réglés automatiquement pendant le réglage automatique des canaux.

REGLAGE DVD			REGL. FONCTIONS			REGL. INITIAUX		
REGL. INITIAUX / REGL. CANAUX								
PR	CH	NOMS	PR	CH	NOMS			
01	F25	F1	08	----	----			
02	F22	FR2	09	----	----			
03	F28	FR3	10	----	----			
04	F06	----	11	----	----			
05	F30	----	12	----	----			
06	F33	----	13	----	----			
07	----	----	14	----	----			

## 5 Terminer le réglage.

Appuyer sur **SET UP**.

- En utilisant l'écran de confirmation, vous pouvez sauter ou ajouter des N° de chaîne, entrer des noms de stations et effectuer d'autres opérations. Se reporter aux pages 99 à 102 pour les procédures.
- En fonction des conditions de réception, les stations peuvent ne pas être mises en mémoire dans l'ordre, et les noms de stations peuvent ne pas être mémorisés correctement.
- Voir “Recevoir une chaîne codée” (☞ p. 101) pour des informations sur les émissions codées.

### IMPORTANT :

- En fonction des conditions de réception, les noms de station peuvent ne pas être mémorisés correctement, et le réglage automatique des numéros guides peut ne pas fonctionner correctement. Quand le réglage des numéros des programmes du guide n'est pas correct, le programme qui n'est pas censé être enregistré l'est quand même par minuterie via le système SHOWVIEW de l'appareil. En programmant la minuterie en mode système SHOWVIEW, bien vérifier que la chaîne désirée est correctement sélectionnée. (☞ p. 56, “Enregistrement programmé avec le système SHOWVIEW”)
- L'appareil mémorise toutes les chaînes détectables même si la réception de certaines d'entre elles n'est pas très bonne. Il est possible de supprimer ces chaînes en piochant une image inacceptable dans la liste. (☞ p. 100, “Eliminer une chaîne”)

### REMARQUES :

- L'accord fin est effectué automatiquement pendant le réglage automatique des canaux. Si vous voulez l'effectuer manuellement, voir “Accord fin des canaux déjà en mémoire” (☞ p. 102).
- Si vous effectuez le réglage automatique des canaux quand le câble d'antenne n'est pas raccordé correctement, “RECHERCHE TERMINEE –PAS DE SIGNAL–” apparaît sur l'écran TV à l'étape 1. En pareil cas, s'assurer que l'antenne est bien branchée et appuyer sur **ENTER** ; la fonction Réglage automatique des canaux redémarre.

## Réglage manuel des canaux

Mettre en mémoire les canaux qui n'ont pas été mémorisés pendant le réglage automatique (☞ p. 21), le téléchargement pré-réglé (☞ p. 22) ou le réglage automatique des canaux (☞ p. 98).

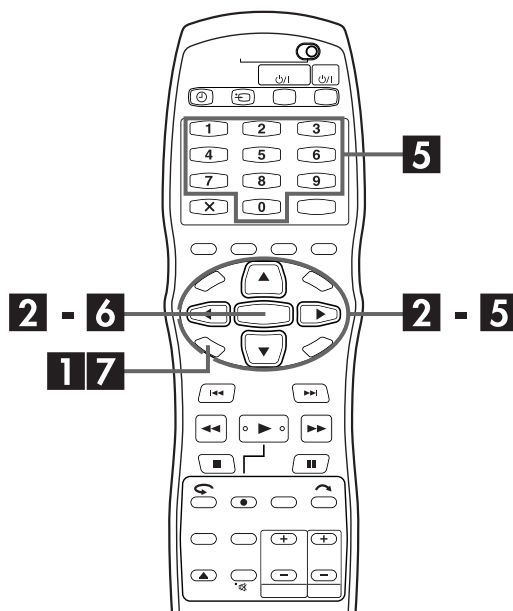

### 1 Accéder à l'écran de menu principal.

Appuyer sur **SET UP**.

### 2 Accéder à l'écran de confirmation.

- Appuyer sur  $\triangleleft \triangleright$  pour sélectionner “REGL. INITIAUX”, puis appuyer sur **ENTER**.
  - Appuyer sur  $\triangleleft \triangleright$  pour sélectionner “REG. MANU. CH”, puis appuyer sur **ENTER**.
- L'écran de confirmation apparaît.

### 3 Sélectionner la position du canal.

Appuyer sur  $\Delta \nabla \triangleleft \triangleright$  pour sélectionner une position vierge où stocker un canal, puis appuyer sur **ENTER** deux fois. L'écran de réglage manuel des canaux apparaît.

(Ex.) Pour mémoriser dans la position 12.

REGLAGE DVD			REGL. FONCTIONS			REGL. INITIAUX		
REGL. INITIAUX / REGL. CANAUX								
PR	CH	NOMS	PR	CH	NOMS			
01	F25	F1	08	----	----			
02	F22	FR2	09	----	----			
03	F28	FR3	10	----	----			
04	F06	----	11	----	----			
05	F30	----	12	----	----			
06	F33	----	13	----	----			
07	----	----	14	----	----			

Le programme actuellement réceptionné à la position de canal sélectionnée apparaît derrière l'écran Confirmation.

## 4 Sélectionner la gamme.

1 Appuyer sur  $\triangle \nabla$  pour sélectionner "BANDE", puis appuyer sur **ENTER**.

2 Appuyer sur  $\triangle \nabla$  pour sélectionner la gamme, puis appuyer sur  $\triangleright$ .  
L'indication de gamme boucle comme suit: CF (Chaîne SECAM L normale) → CA (Réseau câblé SECAM L) → CH (Chaîne PAL ou SECAM B/G normale) → CC (Réseau câblé PAL ou SECAM B/G).



## 5 Saisir le canal.

1 Appuyer sur  $\triangle \nabla$  pour sélectionner "CH", puis appuyer sur **ENTER**.

2 Appuyer sur  $\triangle \nabla$  pour entrer le numéro de canal que vous voulez mémoriser.

- Pour entrer le nom de chaîne inscrit (☞ p. 103, "Liste de stations TV et identification"), appuyer sur  $\triangle \nabla$  et sélectionner "NOMS", puis appuyer sur **ENTER**. Appuyer sur  $\triangle \nabla$ .
- Pour une parfaite mise au point, appuyer sur  $\triangle \nabla$  et sélectionner "ACCORD FIN", puis appuyer sur **ENTER**. Appuyer sur  $\triangle \nabla$  pour faire la mise au point.
- Au moment de stocker un canal qui envoie des diffusions brouillées, appuyer sur  $\triangle \nabla$  pour sélectionner "DECODEUR", puis appuyer sur **ENTER**. Appuyer sur  $\triangle \nabla$  pour régler "DECODEUR" sur "MARCHE" ("ARRET" constitue le réglage usine).
- Lorsque "SELECTION L-2" est réglé sur "NORMAL", "S-VIDEO", "SAT VIDEO" ou "SAT S-VIDEO", le réglage de "DECODEUR" ne peut pas être changé. (☞ p. 85, "Réglage de sélection L-2 (SELECTION L-2)")

## 6 Entrer les nouvelles informations du canal.

Appuyer sur **ENTER**. L'écran de confirmation apparaît.

- Répéter les étapes 3 – 6 le nombre de fois nécessaire.

## 7 Fermer l'écran de confirmation.

Appuyer sur **SET UP**.

- Pour changer de positions, voir "Déplacer une chaîne" (☞ p. 100).
- Si vous souhaitez configurer des noms de chaînes autres que ceux affichés sur votre appareil, se reporter à "Nommer des chaînes (B)" (☞ p. 102).

### ATTENTION :

Les numéros guides ne sont pas réglés lorsque les canaux sont mis manuellement en mémoire. (☞ p. 109, "Réglage du système SHOWVIEW")

## Eliminer une chaîne

Effectuer les étapes 1 et 2 de "Réglage manuel des canaux" à la page 99 pour avoir accès à l'écran de confirmation avant de continuer.

### 1 Sélectionner l'item.

Appuyer sur  $\triangle \nabla \triangleleft \triangleright$  pour sélectionner l'élément à supprimer.

### 2 Eliminer le canal.

Appuyer sur **X**.

- L'élément à côté de celui qui est annulé remonte d'une ligne.
- Répéter les étapes 1 et 2 le nombre de fois nécessaire.

### 3 Fermer l'écran de confirmation.

Appuyer sur **SET UP**.

## Déplacer une chaîne

Effectuer les étapes 1 et 2 de "Réglage manuel des canaux" à la page 99 pour avoir accès à l'écran de confirmation avant de continuer.

### 1 Sélectionner l'item.

Appuyer sur  $\triangle \nabla \triangleleft \triangleright$  pour sélectionner l'élément à déplacer, puis appuyer sur **ENTER**.

### 2 Sélectionner un nouveau N° de chaîne.

Appuyer sur  $\triangle \nabla \triangleleft \triangleright$  pour sélectionner la nouvelle position de canal, puis appuyer sur **ENTER**.

Exemple : Si vous voulez déplacer la chaîne en position 3 sur la position 1, les chaînes à l'origine en positions 1 et 2 se déplacent chacune d'une position vers le bas.

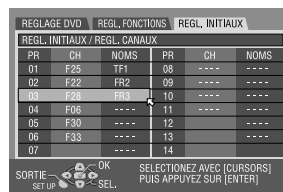

- Répéter les étapes 1 et 2 le nombre de fois nécessaire.

### 3 Fermer l'écran de confirmation.

Appuyer sur **SET UP** deux fois.

## Recevoir une chaîne codée

### 1 Sélectionner le mode décodeur.

Régler "SELECTION L-2" sur "DECODEUR". (☞ p. 85, "Réglage de sélection L-2 (SELECTION L-2)")

### 2 Accéder à l'écran de confirmation.

Effectuer les étapes 1 et 2 de "Réglage manuel des canaux" à la page 99.

### 3 Sélectionner la position.

Appuyer sur  $\Delta \nabla \triangleleft \triangleright$  pour sélectionner la chaîne diffusant des programmes codés, puis appuyer deux fois sur ENTER.

### 4 Changer le réglage décodeur.

- 1 Appuyer sur  $\Delta \nabla$  pour sélectionner "DECODEUR", puis appuyer sur ENTER.
- 2 Appuyer sur  $\Delta \nabla$  pour régler "DECODEUR" sur "MARCHE", puis appuyer sur ENTER.

### 5 Revenir à l'écran de confirmation.

Appuyer sur RETURN.  
• Répéter les étapes 3 – 5 le nombre de fois nécessaire.

### 6 Fermer l'écran de confirmation.

Appuyer sur SET UP deux fois.

## Nommer des chaînes (A)

Configurer les noms de chaînes affichés sur votre appareil.

Effectuer les étapes 1 et 2 de "Réglage manuel des canaux" à la page 99 pour avoir accès à l'écran de confirmation avant de continuer.

### 1 Sélectionner l'item.

Appuyer sur  $\Delta \nabla \triangleleft \triangleright$  pour sélectionner l'élément concerné.

### 2 Accéder à l'écran de réglage manuel des canaux.

Appuyer sur ENTER deux fois.

### 3 Sélectionner une nouvelle chaîne.

- 1 Appuyer sur  $\Delta \nabla$  pour sélectionner "NOMS", puis appuyer sur ENTER.
- 2 Appuyer sur  $\Delta \nabla$  jusqu'à ce que le nom de la nouvelle chaîne (NOMS) à stocker apparaisse, puis appuyer sur ENTER. Des noms de chaîne mémorisés (☞ p. 103, "Liste de stations TV et identification") apparaissent quand vous appuyez sur  $\Delta \nabla$ .

### 4 Commuter les chaînes.

Appuyer sur  $\triangleleft \triangleright$  pour sélectionner "OK", puis appuyer sur ENTER.

- Répéter les étapes 1 – 4 le nombre de fois nécessaire.

### 5 Fermer l'écran de confirmation.

Appuyer sur SET UP deux fois.

## Nommer des chaînes (B)

Configurer des noms de chaînes autres que ceux affichés sur votre appareil.

Effectuer les étapes **1** et **2** de "Réglage manuel des canaux" à la page 99 pour avoir accès à l'écran de confirmation et effectuer les étapes **1** et **2** de "Nommer des chaînes (A)" (☞ p. 101) avant de continuer.

### 1 Sélectionner les caractères du nom de chaîne.

- 1 Appuyer sur  $\triangle \nabla$  pour sélectionner "NOMS", puis appuyer sur **ENTER**.
- 2 Appuyer sur **ENTER** deux fois.

### 2 Entrer de nouveaux caractères.

- 1 Appuyer sur  $\triangleleft \triangleright$  pour repérer le point d'insertion du caractère.
- 2 Appuyer sur  $\triangle \nabla$  pour sélectionner les caractères (A-Z, 0-9, -, \*, +, \_ (espace)) et arrêter quand le caractère désiré est indiqué, puis appuyer sur  $\triangleright$  pour valider.
- 3 Entrer les caractères suivants de la même façon (maximum de 4).
- 4 Une fois tous les caractères saisis, appuyer sur  $\triangleleft \triangleright$  pour sélectionner "OK", puis appuyer sur **ENTER**.

### 3 Fermer l'écran de confirmation.

Appuyer sur **SET UP** deux fois.

#### REMARQUE :

Les signes disponibles pour nommer la station (NOMS) sont A-Z, 0-9, -, \*, +, \_ (espace) (4 au maximum).

## Accord fin des canaux déjà en mémoire

Effectuer les étapes **1** et **2** de "Réglage manuel des canaux" à la page 99 pour avoir accès à l'écran de confirmation avant de continuer.

### 1 Sélectionner le canal à accorder finement.

- 1 Appuyer sur  $\triangle \nabla \triangleleft \triangleright$  pour sélectionner la chaîne à mettre au point, puis appuyer sur **ENTER**.
- 2 Appuyer sur **ENTER** deux fois.

### 2 Accéder à l'écran de réglage manuel des canaux.

Appuyer sur **ENTER**. L'écran de réglage manuel des canaux apparaît.

### 3 Exécuter la mise au point.

- 1 Appuyer sur  $\triangle \nabla$  pour sélectionner "ACCORD FIN".
  - 2 Appuyer sur  $\triangleleft \triangleright$  jusqu'à ce que l'image apparaisse à la meilleure qualité possible.
- Répéter les étapes **1** - **2** le nombre de fois nécessaire.

### 4 Fermer l'écran de confirmation.

Appuyer sur **SET UP** trois fois.

## Liste de stations TV et identification

NOMS*	NOM DE STATION	NOMS*	NOM DE STATION	NOMS*	NOM DE STATION
1000	TV1000	JIM	JIM TV	SHOW	SHOW
3SAT	3SAT	JSTV	JSTV	SIC	SOCIEDADE
9LIV	9LIVE	KA2	KA2	SKY	SKY CHANNEL
AB3	AB3	KAB1	KABEL1	SKYN	SKY NEWS
ADLT	ADULT	KAN2	KANAL2	SPEK	SPEKTRUM
ANIM	ANIMAL PLANET	KAN5	KANAL5	SPRT	SPORT
ANT3	ANTENA3	KBH	KBH.KANAL	SRTL	SUPER RTL
ARD	ARD	KIKA	KINDER.KANAL	STAR	STAR-TV
ARTE	ARTE	LA7	LA7	SVT1	SVT1
ATV	MAGYAR ATV	LIB	LIBERTY TV	SVT2	SVT2
B1	BERLIN 1	LOCA	LOCAL	SV24	NEWS
BBC	BBC GROUP	M6	M6	SWR	SUEDWEST3
BBC1	BBC1	MBC	MBR	TCC	TCC
BBC2	BBC2	MCM	MCM	TCM	TCM
BBCW	BBC WORLD	MDR	MDR	TELE	TELE
BIO+	TV BIO+	MOVE	MOVIE	TELES	TELES
BLOO	BLOOMBERG	MTV	MTV	TF1	TF1
BR3	BAYERN3	MTV1	MTV1	TM	TV DE MADRID
C+	CANAL PLUS	MTV2	MTV2	TMC	TELEMONTECARLO
C1	PORTUGUSES	MTV3	MTV3	TMF	TMF
C9	VALENCIA	NGEO	NATIONAL.G	TNT	TNT INT
CAN5	CANALE5	N24	NEWS24	TRT	TRT INT
CANV	KETNET CANVAS	N3	NORD3	TSI1	TSI
CANZ	KANAAL Z	N-TV	N-TV	TSI2	TSI2
CH4	CHANNEL4	NBC	NBC SUPER	TSR1	TSR
CH5	CHANNEL5	NDR	NDR	TSR2	TSR2
CHLD	CHILD	NED1	NED1	TV1	BRTN TV1
CINE	CINEMA	NED2	NED2	TV2	TV2
CLUB	TELECLUB	NED3	NED3	TV2Z	TV2 ZULU
CMT	CMT	NET5	NETWORK5	TV3	TV3
CNN	CNN	NEWS		TV3+	TV3 PLUS
CSUR	ANDALUCIA	NICK	NICKELODEON	TV4	TV4
CT1	CT 1	NOVA	NOVA	TV5	TV5
CT2	CT 2	NRK1	NRK	TV6	TV6
DISC	DISCOVERY	NRK2	NRK2	TV8	TV8
DK1	DENMARK1	ODE	ODEON	TVE1	TVE1
DK2	DENMARK2	ORF1	ORF1	TVE2	TVE2
DK4	DENMARK4	ORF2	ORF2	TVG	TV GALICIA
DR1	DR TV	PHOE	PHOENIX	TVI	TV INDEPENDENT
DR2	DR2	POLS	POL SAT	TVN	TV NORGE
DSF	DSF	PREM	PREMIERE	TV24	TVN24
DUNA	DUNA TV	PRIM	PRIMA TV	TVP1	TVP1
ETB1	ETB1	PRO7	PRO7	TVP2	TVP2
ETB2	ETB2	RAI1	RAI1	TV P	TV POLONIA
ETV	ETV	RAI2	RAI2	V8	V8
EUNW	EURO NEWS	RAI3	RAI3	VCR	VIDEO
EURO	EURONEWS	RET4	RETE4	VH-1	VH-1
EUSP	EUROSPORTS	RTB1	TELE21	VIT	VITAYA
FEMM	FEMMAN	RTB2	RTBF1 ou 2	VIVA	VIVA
FILM	FILM	RTL	RTL	VIV2	VIVA2
FNET	FILMNET	RTL2	RTL2	VMTV	VIDEO MUSIC
FR2	France2	RTL4	RTL4	VOX	VOX
FR3	France3	RTL5	RTL5	VSAT	VIASAT3
FR5	France5	RTL7	RTL7	VT4	VT4
GALA	GALAVISION	RTLK	RTLK	VTM	VTM
HBO	HBO	RTP	RTP	WDR3	West3
HR3	HESSEN3	RTV4	RTV4	WRLD	WORLD
HSEU	H.S.EURO	SAT1	SAT1	YLE1	YLE1
INFO	INFO-KANAL	SBS6	SBS	YLE2	YLE2
ITA1	ITALIA1	SERV	Service	YORN	YORIN
ITA7	ITALIA7	SF1	SF1	ZDF	ZDF
ITV1	ITV	SF2	SF2	ZTV	ZTV

\* L'abréviation "NOMS" est ce qui est montré sur l'écran à la place du nom de station. L'abréviation des "NOMS" est répertoriée sur l'écran de confirmation et s'affiche sur l'écran du téléviseur lorsque l'appareil est réglé sur une chaîne différente.

# Réglage de l'horloge

- Mettre l'appareil en marche.
- Mettre le téléviseur en marche et sélectionner le mode AV.
- Faire glisser l'interrupteur TV/CABLE/SAT/DVD vers DVD.

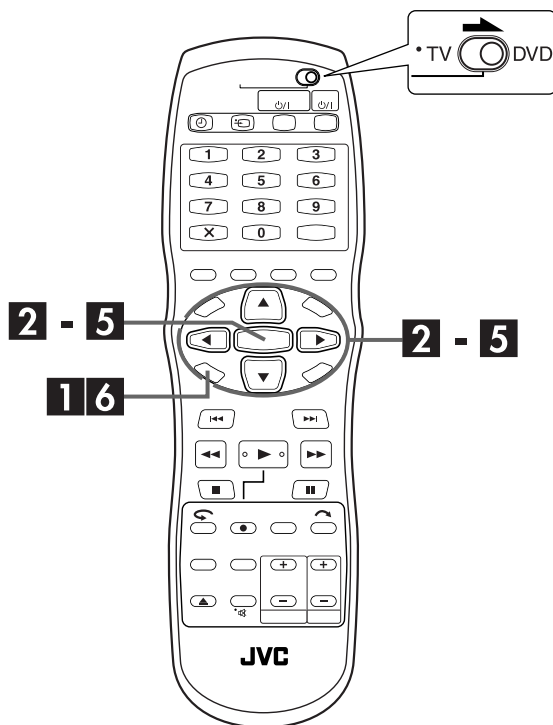

## Juste à l'heure (HEURE AUTO)

La fonction Juste à l'heure offre un maintien précis de l'heure par des réglages automatiques à des intervalles réguliers, en lisant les données d'un signal PDC.

L'option Juste à l'heure peut être réglée sur "MARCHE" ou "MARCHE" sur les écrans de réglage de l'horloge (le réglage par défaut est "ARRET"). (☞ p. 105)

**IMPORTANT :** Si la fonction de Juste à l'heure est désactivée, la précision de l'horloge intégrée à votre appareil peut être réduite, ce qui pourrait avoir des conséquences fâcheuses sur l'enregistrement par minuterie. Nous vous recommandons de laisser la fonction Juste à l'heure en marche. Toutefois si les données de réglage de l'horloge d'un signal PDC sont incorrectes, nous vous conseillons de laisser Juste à l'heure réglée sur "ARRET".

## IMPORTANT :

Si le réglage automatique (☞ p. 21) ou le téléchargement pré-réglé (☞ p. 22) ont été effectués, sans avoir jamais auparavant réglé l'horloge, l'horloge intégrée à votre appareil est réglée automatiquement.

Effectuer les étapes suivantes uniquement si —

— le réglage automatique de l'horloge n'a pas été effectué correctement par le réglage automatique ou le téléchargement pré-réglé.

**OU**

— vous voulez changer le réglage Juste à l'heure. (☞ "Juste à l'heure (HEURE AUTO)" dans la colonne de gauche)

## 1 Accéder à l'écran de menu principal.

Appuyer sur SET UP.

## 2 Accéder à l'écran "REGL. D'HEURE".

- Appuyer sur ◀ ▶ pour sélectionner "REGL. INITIAUX", puis appuyer sur ENTER.
- Appuyer sur ◀ ▶ pour sélectionner "REGL. D'HEURE", puis appuyer sur ENTER.



## 3 Régler la date et l'heure.

- Appuyer sur ▲ ▼ pour sélectionner "ANNEE", puis appuyer sur ENTER.
  - Appuyer sur ▲ ▼ pour régler l'année, puis appuyer sur ENTER.
- Répéter la même procédure pour régler la date et l'heure. Au réglage de l'heure, appuyer en continu sur ▲ ▼ pour faire avancer l'heure par incréments de 30 minutes.
  - Lorsque vous réglez la date, appuyer sur ▲ ▼ et la maintenir enfoncée pour changer la date par pas de 15 jours.



## 4 Régler Juste à l'heure.

Le réglage par défaut est "MARCHE".

- 1 Appuyer sur  $\triangle\nabla$  pour sélectionner "HORLOGE AUTO", puis appuyer sur **ENTER**.
  - 2 Appuyer sur  $\triangle\nabla$  pour régler le mode souhaité, puis appuyer sur **ENTER**.
- Pour la fonction Juste à l'heure, voir "Juste à l'heure (HEURE AUTO)" à la page 104.
  - Si vous réglez sur "ARRET", vous pouvez ignorer l'étape suivante.

## 5 Sélectionner la chaîne délivrant les données de l'horloge.

L'appareil est pré-réglé pour recevoir des données de réglage et d'ajustement de l'horloge depuis le canal 1.

- 1 Appuyer sur  $\triangle\nabla$  pour sélectionner "CANAL TV", puis appuyer sur **ENTER**.
- 2 Appuyer sur  $\triangle\nabla$  pour faire apparaître le numéro représentant la station diffusant des données de réglage de l'horloge (TF1, FR2, etc.), puis appuyer sur **ENTER**.

## 6 Lancer le fonctionnement de l'horloge.

Appuyer sur **SET UP**.

## REMARQUES :

- La fonction Juste à l'heure (si réglée sur "MARCHE") ajuste l'horloge intégrée à l'appareil toutes les heures, sauf à 23:00, 0:00, 1:00 et 2:00.
- Juste à l'heure n'a pas d'effet quand :
  - l'appareil est sous tension.
  - l'appareil est en mode minuterie.
  - une différence de plus de 3 minutes existe entre l'heure de l'horloge incorporée et l'heure actuelle.
  - l'appareil est en mode d'enregistrement automatique d'émission satellite. (☞ p. 65)
  - l'appareil est en mode d'économie d'énergie. (☞ p. 96)
  - "SELECTION L-2" est réglé sur "SAT VIDEO" ou "SAT S-VIDEO". (☞ p. 85)
- Si Juste à l'heure est réglée sur "MARCHE", l'horloge de l'appareil est ajustée automatiquement au début et à la fin de l'heure d'été.
- La fonction Juste à l'heure peut ne pas fonctionner correctement en fonction des conditions de réception.

# Formater un disque



Certains disques DVD-RAM/RW ne sont pas formatés. Formater le disque si ce n'est pas déjà fait ou s'il faut supprimer tous les enregistrements et données contenus sur le disque.

## ATTENTION :

- Quand un disque est formaté, tous les enregistrements et données sont effacés. Il est impossible de les rétablir.
- Ne jamais éteindre ou débrancher l'appareil lorsque "FORMATAGE EN COURS..." est affiché sur l'écran du téléviseur.

- Mettre l'appareil en marche.
- Mettre le téléviseur en marche et sélectionner le mode AV.
- Faire glisser l'interrupteur TV/CABLE/SAT/DVD vers DVD.
- Charger un disque DVD-RAM/RW à formater.

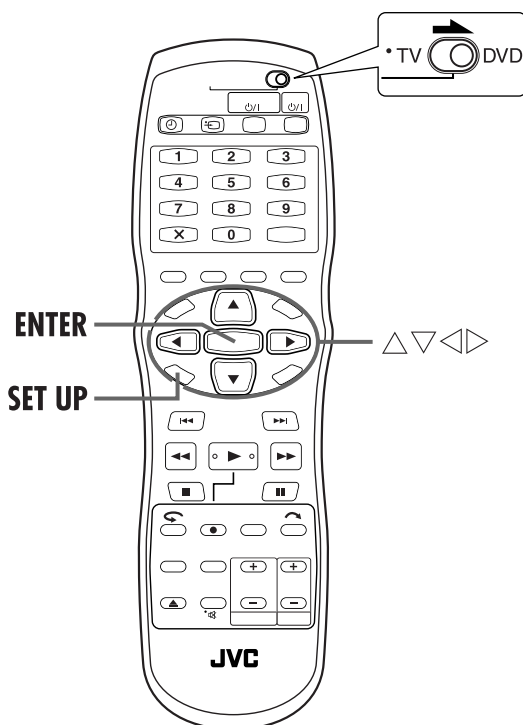

## Formater un disque DVD-RAM

### 1 Accéder à l'écran de menu principal.

Appuyer sur SET UP.

### 2 Accéder à l'écran "UTILITAIRE".

- 1 Appuyer sur  $\Delta$   $\nabla$   $\triangleleft$   $\triangleright$  pour sélectionner "REGLAGE DVD", puis appuyer sur ENTER.
- 2 Appuyer sur  $\triangleleft$   $\triangleright$  pour sélectionner "UTILITAIRE", puis appuyer sur ENTER.



### 3 Formater le disque.

- 1 Appuyer sur  $\Delta$   $\nabla$  pour sélectionner "FORMAT", puis appuyer sur ENTER. Appuyer sur  $\triangleleft$   $\triangleright$  pour sélectionner "OUI", puis appuyer sur ENTER quand "LE DISQUE VA ETRE FORMATE" apparaît sur l'écran du téléviseur.
- 2 Appuyer sur  $\triangleleft$   $\triangleright$  pour sélectionner "OK", puis appuyer sur ENTER quand "LE FORMATAGE DE DISQUE A ETE SELECTIONNE" apparaît sur l'écran du téléviseur.

## Formater un disque DVD-RW

Exécuter les étapes 1 à 2 de "Formater un disque DVD-RAM" de la rubrique ci-dessus avant de continuer.

### 1 Formater le disque.

- 1 Appuyer sur  $\Delta$   $\nabla$  pour sélectionner "FORMAT", puis appuyer sur ENTER. Appuyer sur  $\triangleleft$   $\triangleright$  pour sélectionner "MODE VR" ou "MODE VIDEO", puis appuyer sur ENTER quand "LE DISQUE VA ETRE FORMATE" apparaît sur l'écran du téléviseur.
  - "MODE VR": À choisir pour enregistrer, effacer ou modifier les données contenues sur le disque à plusieurs reprises.
  - "MODE VIDEO": À choisir pour effacer l'ensemble des données contenues sur le disque après lecture afin d'enregistrer de nouvelles données ou de lire le disque sur d'autres lecteurs DVD.
- 2 Appuyer sur  $\triangleleft$   $\triangleright$  pour sélectionner "OUI", puis appuyer sur ENTER quand "LE DISQUE VA ETRE FORMATE EN MODE VR/VIDEO" apparaît sur l'écran du téléviseur.

## REMARQUES :

- Il est impossible de formater des disques DVD-RW version 1.0 en mode Vidéo.
- Il est impossible de formater des disques DVD-R.
- Tous les programmes sur un disque sont supprimés une fois le disque formaté, même les titres protégés. (p. 70)

# Finaliser un disque



La finalisation de disques DVD-R/RW enregistrés sur cet appareil habilite la lecture des dits disques sur d'autres lecteurs DVD. Les disques DVD-RW sont finalisés dans le même mode où ils ont été formatés, permettant ainsi la lecture sur des lecteurs DVD compatibles.

Les entrées des titres sur l'écran Base de données des bibliothèques DVD Navi sont inscrites sous forme de titres dans le menu du DVD. (☞ p. 32, 70)

- Mettre l'appareil en marche.
- Mettre le téléviseur en marche et sélectionner le mode AV.
- Faire glisser l'interrupteur **TV/CABLE/SAT/DVD** vers **DVD**.
- Charger un disque DVD-R/RW à finaliser.

## Avant la finalisation

- Il est possible d'enregistrer sur un espace vierge.
- Il est possible d'entrer un titre de programme. (☞ p. 70, "Modification d'un nom de programme")
- Il est possible de supprimer des programmes. (☞ p. 71, "Suppression d'un programme")
- Il est impossible d'écraser des zones enregistrées sur des disques DVD-R.
- La capacité d'enregistrement disponible n'augmente pas même si un programme enregistré est supprimé d'un disque DVD-R.
- Il est impossible d'enregistrer ou d'éditer des disques DVD-R/RW ayant été enregistrés sur d'autres appareils même s'ils n'ont pas encore été finalisés.

## Après la finalisation (pour les disques DVD-R/RW en mode Vidéo)

- Les données vidéo et audio désormais enregistrées le sont en conformité avec la norme DVD vidéo, habitant la lecture des disques en tant que disques DVD VIDEO. (☞ p. 7, "Disques pour la lecture uniquement")
- Malgré l'exécutabilité des disques DVD-R/RW finalisés via cet appareil sur des lecteurs DVD compatibles avec les disques DVD-R/RW, certains disques ne peuvent être lus, ce dont JVC ne saurait être tenu responsable.
- Les points marqués d'un signet avant la finalisation sont supprimés, et les programmes divisés automatiquement en "chapitres" d'environ 5 minutes chacun. (☞ p. 34, "Marquage des positions par un signet pour une relecture ultérieure")
- Selon les lecteurs DVD et les disques DVD-R/RW utilisés, et d'après les conditions d'enregistrement, il est parfois impossible de lire les disques. En pareil cas, lire les disques sur cet appareil.
- Il devient impossible de faire d'autres enregistrements.

## Finaliser un disque DVD-R/RW

Reprendre les étapes **1** à **2** de "Formater un disque DVD-RAM" (☞ p. 106) avant de continuer.

### 1 Finaliser le disque.

- 1 Appuyer sur  $\triangle/\nabla$  pour sélectionner "FINALISER", puis appuyer sur **ENTER**. Appuyer sur  $\triangleleft/\triangleright$  pour sélectionner "OUI", puis appuyer sur **ENTER** quand "LE DISQUE VA ETRE FINALISE" apparaît sur l'écran du téléviseur.
- 2 Appuyer sur  $\triangleleft/\triangleright$  pour sélectionner "OK", puis appuyer sur **ENTER** quand "LE DISQUE SERA EN LECTURE SEULE S'IL EST FINALISE" apparaît sur l'écran du téléviseur.

### 2 Revenir à l'écran normal.

Appuyer sur **SET UP**.

- L'écran de menu s'efface.
- L'écran de la base de données des bibliothèques DVD Navi ne s'affiche pas une fois qu'un disque DVD-R/RW (mode vidéo) a été finalisé. Le menu DVD apparaît à la place. Par contre, l'écran de la base de données des bibliothèques DVD Navi s'affiche même après qu'un disque DVD-R/RW (mode VR) a été finalisé. (☞ p. 66)
- L'enregistrement et le montage peuvent être effectués, même après la finalisation, sur un disque DVD-RW (mode VR) finalisé sur cet appareil.
- Un fois qu'un disque DVD-RW (mode VR) a été finalisé, il peut être lu sur les lecteurs de DVD compatibles avec le mode VR.

## Annuler la finalisation d'un disque DVD-RW

Charger un disque DVD-RW pour annuler la finalisation qu'il a subie, et exécuter les étapes **1** à **2** de "Formater un disque DVD-RAM" (☞ p. 106) avant de continuer.

### 1 Annuler la finalisation du disque.

- 1 Appuyer sur  $\triangle/\nabla$  pour sélectionner "ANNULER FINALISATION DE DISQUE", puis appuyer sur **ENTER**.
- 2 Appuyer sur  $\triangleleft/\triangleright$  pour sélectionner "OK", puis appuyer sur **ENTER** quand "ANNULEZ LA FINALISATION DU DISQUE" apparaît sur l'écran du téléviseur.

### 2 Revenir à l'écran normal.

Appuyer sur **SET UP**.

- Lorsque la finalisation du disque est annulée, le mode où ledit disque a été formaté est rétabli, permettant ainsi l'enregistrement sur le disque. (☞ p. 8, 106)

# Réglage du mode de balayage

Vous avez le choix entre deux modes de balayage. Le mode de balayage entrelacé qui est utilisé dans un téléviseur conventionnel, et le mode de balayage progressif qui permet la reproduction d'images de meilleure qualité. Pour plus de détails, se reporter à "GLOSSAIRE" (☞ p. 114).

- Mettre l'appareil en marche.
- Mettre le téléviseur en marche et sélectionner le mode AV.
- Faire glisser l'interrupteur TV/CABLE/SAT/DVD vers DVD.

## ATTENTION :

Votre téléviseur doit être compatible avec le mode progressif PAL.

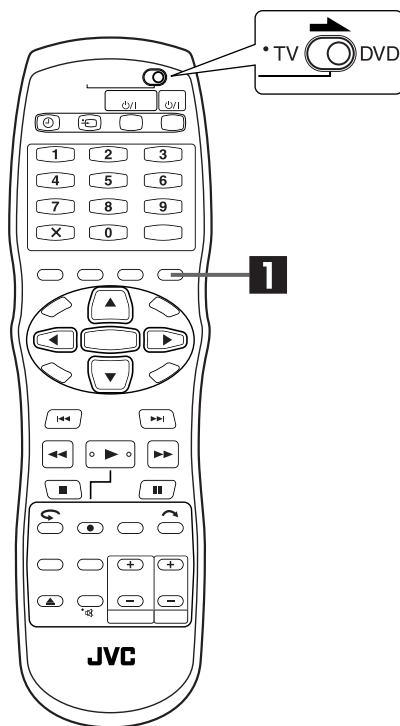

## 1 Régler le mode de balayage.

Appuyer pendant 2 secondes ou plus sur **PROGRESSIVE SCAN**.

- L'indicateur de sortie vidéo (P) s'allume sur le panneau d'affichage frontal si le mode de balayage progressif a été établi. (☞ p. 14)
- Chaque fois que **PROGRESSIVE SCAN** est actionné pendant 2 secondes ou plus, le mode de balayage change.

## REMARQUES :

- Lorsque le mode progressif est ajusté, s'assurer de régler "SORTIE L-1" sur "COMPONENT". (☞ p. 84, "Réglage de sortie L-1 et d'entrée L-1 (SORTIE L-1 et ENTREE L-1)") Le balayage progressif ne peut sortir que du connecteur COMPONENT VIDEO OUT.
- Le mode de balayage entrelacé est le réglage à la sortie d'usine.
- Lorsque le mode de balayage progressif est activé, aucun signal vidéo ne sort des connecteurs S-VIDEO OUT et L-1 IN/OUT.
- Le mode de balayage entrelacé peut convenir selon le matériel vidéo.
- Le mode de balayage est impossible à régler lorsque l'écran de menu est affiché.

# Réglage du système SHOWVIEW®

## IMPORTANT :

Normalement, le réglage automatique (☞ p. 21), le téléchargement pré-réglé (☞ p. 22) ou le réglage automatique des canaux (☞ p. 98) règle automatiquement les numéros guides. Vous n'avez besoin de régler manuellement les numéros guides que dans les cas suivants :

- Lorsque, lors de l'enregistrement par minuterie avec le système SHOWVIEW, la position de canal, sur laquelle la station que vous souhaitez enregistrer est reçue sur votre appareil, n'est pas sélectionnée,

**OU**

lorsque vous ajoutez une chaîne après avoir effectué le réglage automatique, le téléchargement pré-réglé ou le réglage automatique des canaux,

—Régler le numéro guide pour cette station manuellement.

- Lorsque vous voulez enregistrer par minuterie une émission satellite avec le système SHOWVIEW,  
—Régler les numéros guides pour toutes les diffusions satellites reçues sur votre récepteur satellite.

- Mettre l'appareil en marche.
- Mettre le téléviseur en marche et sélectionner le mode AV.
- Faire glisser l'interrupteur TV/CABLE/SAT/DVD vers DVD.

## Réglage des numéros guides

### 1 Accéder à l'écran de menu principal.

Appuyer sur **SET UP**.

### 2 Accéder à l'écran "PR SAT/GUIDE".

- 1 Appuyer sur ◀▶ pour sélectionner "REGL. INITIAUX", puis appuyer sur **ENTER**.

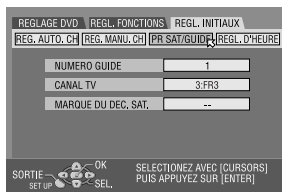

- 2 Appuyer sur ◀▶ pour sélectionner "PR SAT/GUIDE", puis appuyer sur **ENTER**.

### 3 Entrer le numéro guide.

- 1 Appuyer sur △▽ pour sélectionner "NUMERO GUIDE", puis appuyer sur **ENTER**.
  - 2 Appuyer sur △▽ pour sélectionner le numéro guide pour la station désirée comme montré dans le guide TV. Puis appuyer sur **ENTER**.
- Pour changer le numéro guide par incréments de 10 minutes, appuyer sur la touche △▽ et la maintenir enfoncée.

### 4 Entrer le numéro de la chaîne.

- 1 Appuyer sur △▽ pour sélectionner "CANAL TV", puis appuyer sur **ENTER**.
  - 2 Appuyer sur △▽ pour sélectionner le numéro de la chaîne de l'appareil sur lequel la diffusion du numéro guide est reçue par l'appareil ou le récepteur satellite. Puis appuyer sur **ENTER**.
- Appuyer sur **AUX** change "CANAL TV" sur "SAT".
  - Pour enregistrer par minuterie une émission satellite avec le système SHOWVIEW, vous devez installer le contrôleur satellite fourni et effectuer la procédure décrite dans "Réglage des commandes de réception satellite" (☞ p. 27).
  - Répéter les étapes **3** et **4** le nombre de fois nécessaire.

### 5 Terminer le réglage.

Appuyer sur **SET UP**.

## Numéro guide

"Les numéros guides (NUMERO GUIDE)" se réfèrent aux numéros des stations TV affectés, selon la région de diffusion, pour l'enregistrement par minuterie du système SHOWVIEW. Les numéros guides sont indiqués dans la plupart des guides TV.

Avant de demander de l'aide en cas de problème, consulter ce tableau et chercher si la solution n'y figure pas. Les petits problèmes sont souvent faciles à rectifier, évitant ainsi d'avoir à expédier l'appareil pour le faire réparer.

## GÉNÉRALES

SYMPTÔME	CAUSE POSSIBLE	ACTION CORRECTIVE
1. L'appareil n'est pas alimenté.	<ul style="list-style-type: none"> <li>Le cordon d'alimentation est débranché du secteur.</li> </ul>	Vérifier le branchement du cordon d'alimentation au secteur. (☞ p. 17)
2. Le canal ne peut pas être changé.	<ul style="list-style-type: none"> <li>Un enregistrement simple ou de la mémoire en direct est en cours.</li> </ul>	Appuyer sur <b>II</b> pour interrompre momentanément l'enregistrement, changer de canal, puis appuyer sur <b>▶</b> pour reprendre l'enregistrement.
3. La télécommande n'a aucun effet sur l'appareil.	<ul style="list-style-type: none"> <li>Le réglage du code de la télécommande est inadéquat.</li> <li>Les piles sont usées.</li> </ul>	Régler le même code (1, 2, 3 ou 4) à la fois sur l'appareil et sur la télécommande. (☞ p. 87)  Remplacer les piles usées par des nouvelles.
4. La copie depuis le matériel externe n'est pas possible.	<ul style="list-style-type: none"> <li>Le réglage de la position du canal d'entrée est inadéquat.</li> </ul>	Sélectionner la position du canal d'entrée ("F-1", "L-1" ou "L-2") qui correspond à la borne d'entrée connectée au matériel externe. (☞ p. 83)
5. L'affichage à l'écran surimposé sur le programme lu/réceptionné via cet appareil est enregistré lors de la copie dudit programme vers un matériel d'enregistrement externe.	—	Régler "SUPERPOSER" sur "ARRÊT". (☞ p. 96)
6. La télécommande ne fonctionne pas correctement.	<ul style="list-style-type: none"> <li>Les piles sont usées.</li> </ul>	Retirer les piles, patienter 5 minutes ou plus, puis remettre les piles.  Remplacer les piles usées par des nouvelles.
7. L'appareil ne marche pas.	<ul style="list-style-type: none"> <li>Dans certains cas, toute opération est interdite sur le disque.</li> <li>La foudre ou l'électricité statique peuvent être à l'origine d'un dysfonctionnement de l'appareil.</li> </ul>	—  Appuyer sur <b>⏻</b> pour éteindre, puis appuyer sur la touche pour rallumer.

## LECTURE

SYMPTÔME	CAUSE POSSIBLE	ACTION CORRECTIVE
1. Les images n'apparaissent pas sur l'écran du téléviseur.	<ul style="list-style-type: none"> <li>Le téléviseur n'est pas réglé sur le mode AV.</li> <li>Lors de la lecture d'un programme à balayage entrelacé, le mode de balayage progressif est sélectionné.</li> </ul>	Régler le téléviseur en mode AV.  Appuyer en continu sur <b>PROGRESSIVE SCAN</b> jusqu'à ce que <b>P</b> disparaisse du panneau d'affichage avant.
2. La lecture ne démarre pas ou s'arrête tout de suite après démarrage via <b>▶</b> . Sur le panneau d'affichage avant, "NO DISC" apparaît.	<ul style="list-style-type: none"> <li>Le disque est chargé à l'envers.</li> <li>Un disque non compatible avec l'appareil est chargé.</li> <li>Un disque sale est chargé.</li> <li>Un disque défectueux est chargé.</li> </ul>	Placer le disque dans le tiroir pour disque avec la face censée être lue tournée vers le bas. (☞ p. 10)  Charger un disque que l'appareil peut lire. (☞ p. 6, 7)  Nettoyer le disque. (☞ p. 10)  Remplacer le disque rayé ou voilé par un autre.
3. Les images sont floues ou déformées lors du lancement de la fonction Recherche à grande vitesse.	—	Les images sont floues ou déformées au point où la vitesse de lecture change, mais il ne s'agit pas d'un dysfonctionnement de l'appareil.
4. La lecture ne démarre pas.	—	La lecture ne démarre pas durant les 30 secondes environ qui suivent l'arrêt de l'enregistrement, mais il ne s'agit pas d'un dysfonctionnement de l'appareil.
5. La lecture ne démarre pas lors de la sélection d'un titre ou d'un chapitre.	<ul style="list-style-type: none"> <li>Le verrouillage parental est activé et le disque est classé plus haut que le niveau autorisé.</li> </ul>	Débloquer le verrouillage parental temporairement, ou changer le niveau de permission. (☞ p. 49)

## ENREGISTREMENT

SYMPTÔME	CAUSE POSSIBLE	ACTION CORRECTIVE
1. Le programme désiré ne peut être enregistré.	<ul style="list-style-type: none"> <li>● La position du canal ne correspond pas à celle de la zone de réception.</li> </ul>	Régler la bonne position du canal pour la réception de la diffusion. (☞ p. 98)
2. Aucun enregistrement ne peut être effectué.	<ul style="list-style-type: none"> <li>● Aucun disque ou un disque non compatible avec l'appareil est chargé.</li> <li>● Le disque chargé n'est pas formaté.</li> <li>● Un disque DVD-R finalisé est chargé.</li> <li>● Le disque est saturé ou ne dispose pas de suffisamment d'espace pour l'enregistrement du programme.</li> </ul>	<p>Charger un disque que l'appareil peut exploiter pour enregistrer. (☞ p. 6)</p> <p>Formater le disque. (☞ p. 106)</p> <p>Aucun enregistrement ne peut être effectué sur des disques finalisés. (☞ p. 107) Charger un disque que l'appareil peut exploiter pour enregistrer.</p> <p>Effacer les programmes inutiles sur le disque ou charger un disque vierge. (☞ p. 71)</p>
3. Aucune programmation par minuterie ne peut être effectuée.	<ul style="list-style-type: none"> <li>● Les date et heure ne sont pas correctes.</li> </ul>	Régler les date et heure correctement. (☞ p. 104)
4. L'enregistrement avec programmation de la minuterie ne démarre pas.	<ul style="list-style-type: none"> <li>● Une panne de courant est survenue avant le démarrage de l'enregistrement programmé par minuterie.</li> </ul>	Vérifier la programmation de la minuterie. (☞ p. 63)
5. SHOWVIEWAucune programmation par minuterie ne peut être effectuée.	<ul style="list-style-type: none"> <li>● Les date et heure réglées sur l'appareil ne sont pas correctes.</li> <li>● La position du canal ne correspond pas à celle de la zone de réception.</li> </ul>	<p>Régler les date et heure correctement. (☞ p. 104)</p> <p>Régler la bonne position du canal pour la réception de la diffusion. (☞ p. 98)</p>
6. L'enregistrement automatique de programme satellite minuterie ne démarre pas.	<ul style="list-style-type: none"> <li>● Le récepteur satellite n'est pas correctement branché à l'appareil.</li> </ul>	Raccorder correctement le récepteur satellite au connecteur L-2 IN/DECODER. (☞ p. 90)
7. "–:–" apparaît sur le panneau d'affichage avant.	<ul style="list-style-type: none"> <li>● Une panne de courant s'est produite.</li> </ul>	Régler les date et heure correctement. (☞ p. 104)
8. "CAPACITE DE PROGRAMMATION ATTENTE" apparaît sur l'écran du téléviseur durant la programmation de la minuterie.	<ul style="list-style-type: none"> <li>● Huit programmes ont déjà été programmés par minuterie.</li> </ul>	Effacer les programmes inutiles sur l'appareil, puis réessayer la programmation de la minuterie. (☞ p. 63)
9. L'espace sur le disque n'augmente pas malgré la suppression de programmes enregistrés.	<ul style="list-style-type: none"> <li>● Les données d'ordinateur enregistrées sur un lecteur DVD-RAM ne peuvent être effacées via cet appareil.</li> </ul>	Formater le disque. (Lorsque le disque est sale, l'essuyer à l'aide d'un chiffon doux sec avant le formatage.) (☞ p. 10, 106)

## INITIALISATION

SYMPTÔME	CAUSE POSSIBLE	ACTION CORRECTIVE
1. Un dysfonctionnement s'est produit au niveau de l'appareil.	—	Appuyer sur $\odot/1$ pour éteindre l'appareil, appuyer en continu sur $\odot/1$ , puis appuyer ■ l'espace de deux secondes ou plus.

## MESSAGES À L'ÉCRAN

MESSAGE	DESCRIPTION
MEMOIRE PLEINE AUCUN AUTRE ENREGISTREMENT POSSIBLE DANS LA LIBRAIRIE SUPPRIMEZ DES INFORMATIONS DE TITRES INUTILES POUR POUVOIR ENREGISTRER D'AUTRES INFOS	La mémoire est saturée et ne peut assurer d'enregistrement pour le système de navigation. L'enregistrement ne peut démarrer malgré une capacité d'enregistrement suffisante. (☞ p. 71)
MEMOIRE RESTANTE INSUFFISANTE IL SERA BIENTOT IMPOSSIBLE D'ENREGISTRER DES INFORMATIONS SUPPLEMENTAIRES DANS LA LIBRAIRIE SUPPRIMEZ DES INFORMATIONS DE TITRES INUTILES POUR POUVOIR ENREGISTRER D'AUTRES INFOS	La capacité restante de la mémoire ne suffit pas à l'enregistrement pour le système de navigation. L'enregistrement ne peut démarrer malgré une capacité d'enregistrement suffisante. (☞ p. 71)
DISQUE NON INSCRIT DANS LA LIBRAIRIE VOULEZ VOUS L'INSCRIRE ?	Un disque non inscrit dans la bibliothèque a été inséré. Inscrire le disque le cas échéant. (☞ p. 77)
INSEREZ LE DISQUE NUMERO #XXXX	Apparaît quand un titre préalablement sélectionné dans la bibliothèque ne figure pas dans le disque chargé. (☞ p. 76)
ENREGISTREMENT/CREATION DE LISTE DE LECTURE IMPOSSIBLE SUPPRIMEZ DES TITRES INUTILES	<ul style="list-style-type: none"> <li>● Aucun enregistrement et/ou modification n'est possible sur un disque DVD-RAM chargé.</li> <li>● Le nombre de titres dépasse 99.</li> <li>● Le nombre de listes de lectures dépasse 999.</li> </ul>
REGLER L'HORLOGE AVANT LA PROGRAMMATION PAR MINUTERIE	Il faut régler l'horloge avant de régler la programmation de la minuterie. (☞ p. 104)
CAPACITE DE PROGRAMMATION ATTENTE SUPPRIMEZ DES PROGRAMMATIONS INUTILES	Il est possible de programmer l'enregistrement de 8 programmes au maximum. Pour programmer davantage, il faut annuler une programmation de la minuterie déjà réglée. (☞ p. 63)
PREPROGRAMMATION IMPOSSIBLE SUR CE DISQUE PREPAREZ UN DISQUE FORMATE TEL QUE DECRIE CI-DESSOUS DVD-RAM DVD-RW (MODE VR)	Une programmation par minuterie sur disque a été tentée quand un disque non compatible avec la fonction était chargé. (☞ p. 60)
AUCUN DISQUE INSERE	Une programmation par minuterie sur disque a été tentée quand un disque n'était pas chargé ou était chargé à l'envers. (☞ p. 10, 60)
DISQUE NON REINSCRIPTIBLE VEUILLEZ INSERER UN DISQUE REINSCRIPTIBLE	Alors qu'un disque en lecture seule ou un disque finalisé était chargé, ● a été actionné. (☞ p. 7, 107)
ERREUR DE N° DE SHOWVIEW VERIFIEZ LE N° DE SHOWVIEW, PUIS REESSAYEZ	Un numéro SHOWVIEW non valable a été entré. (☞ p. 56)
LES NUMEROS GUIDES NE SONT PAS REGLES SELECTIONNEZ LE CANAL QUE VOUS DESIREZ ENREGISTRER	Il faut régler le numéro du programme du guide avant de régler la programmation de la minuterie via le système SHOWVIEW. (☞ p. 109)
PROGRAMMATION SHOWVIEW IMPOSSIBLE EN MODE D'ENREGISTREMENT PAR MINUTERIE OU IMMEDIAT ANNULEZ L'ENREGISTREMENT PAR MINUTERIE OU IMMEDIAT, PUIS ENTREZ ENCORE CODE SHOWVIEW	Apparaît quand vous avez tenté d'entrer un numéro SHOWVIEW pendant un enregistrement par minuterie ou par minuterie d'arrêt.
ERREUR DE CODE REGIONAL VERIFIEZ LE DISQUE	Un disque ne peut être lu via cet appareil puisque le numéro de région du disque ne correspond pas à celui de l'appareil. (☞ p. 7)
DISQUE ILLISIBLE VERIFIEZ LE DISQUE	Alors qu'un disque incompatible était chargé, ► a été actionné. (☞ p. 7)
IMPOSSIBLE DE FORMATER LE DISQUE VERIFIEZ LE DISQUE	Le formatage n'a pas été terminé en raison d'une éventuelle souillure ou détérioration du disque. Retirer le disque, le nettoyer et réessayer. (☞ p. 10, 106)
IMPOSSIBLE DE FINALISER LE DISQUE VERIFIEZ LE DISQUE	La finalisation n'a pas été terminée en raison d'une éventuelle souillure ou détérioration du disque. Retirer le disque, le nettoyer et réessayer. (☞ p. 10, 107)
IMPOSSIBLE D'ANNULER LA FINALISATION DU DISQUE VERIFIEZ LE DISQUE	L'annulation de la finalisation du disque n'a pas été terminée en raison d'une éventuelle souillure ou détérioration du disque. Retirer le disque, le nettoyer et réessayer. (☞ p. 10, 107)



## MESSAGES À L'ÉCRAN (suite)

MESSAGE	DESCRIPTION
APPUYEZ ENCORE SUR [STOP] POUR ARRÊTER L'ENREGISTREMENT	Durant la lecture de la mémoire en direct, ■ a été actionné. (☞ p. 40)
L'ENREGISTREMENT PAR MINUTERIE EST TERMINE	L'enregistrement par minuterie s'est terminé pendant la lecture de la mémoire en direct.
LA LECTURE VA S'ARRÊTER PUIS L'ENREGISTREMENT PAR MINUTERIE DEMARRERA	L'enregistrement par minuterie s'est terminé durant la lecture de la mémoire en direct, et l'enregistrement par minuterie suivant est sur le point de démarrer alors que la lecture continue.
COPIE INTERDITE ENREGISTREMENT IMPOSSIBLE	<ul style="list-style-type: none"> <li>● Il y a eu tentative d'enregistrement d'un contenu protégé et donc incopiable.</li> <li>● Il y a eu tentative d'enregistrement d'un contenu à copie unique sur un disque qui n'est pas compatible CPRM, tel qu'un DVD-R.</li> </ul>
COPIE INTERDITE LECTURE IMPOSSIBLE	L'appareil a détecté un contenu non valable au début ou en milieu de lecture.
LE PÉRIPHÉRIQUE CONNECTÉ À LA PRISE i.LINK N'EST PAS RECONNU? VÉRIFIER QUE L'APPAREIL EST BIEN CONNECTÉ ET EST SOUS TENSION	Il y a eu tentative de démarrage d'une copie DV alors qu'un caméscope numérique n'était pas correctement raccordé à l'appareil. Vérifier le branchement. (☞ p. 80)

### ■ Balayage entrelacé

Un système vidéo conventionnel reconstitue une image à l'aide de deux "demi-images". Avec le mode de balayage entrelacé, les lignes de la deuxième moitié de l'image sont insérées entre les lignes de la première moitié de l'image.

### ■ Balayage progressif

Balayage d'une image de télévision dans lequel toutes les lignes sont analysées successivement dans la caméra et tracées de même sur l'écran des récepteurs. Ce système est capable de convertir la vidéo entrelacée d'un DVD en format progressif pour un branchement à un affichage progressif. La résolution verticale est ainsi bien meilleure.

### ■ Chapitre

Chapitres individuels compris dans un titre.

### ■ Code de région

Système qui permet de limiter la lecture des disques aux régions auxquelles ils ont été initialement destinés. Le monde est divisé en six régions, chacune d'elles étant identifiée par un code de région spécifique (ou numéro de code régional). Si le code de région qui figure sur un disque correspond au code de région de votre lecteur, vous pouvez lire le disque.

### ■ Contrôle de lecture (PBC)

Fait allusion au signal enregistré sur les CD vidéo pour le contrôle de la reproduction. En utilisant les écrans de menu enregistrés sur un CD vidéo compatible PBC, vous pouvez profiter des disques interactifs et de ceux qui possèdent une fonction de recherche.

### ■ Débit de transfert

Vitesse de transfert des données numériques. D'ordinaire mesuré en bauds par seconde. Le système DVD applique un débit de transfert variable pour plus d'efficacité.

### ■ Dolby Digital (AC-3)

Système à six canaux comprenant un canal gauche, un canal central, un canal droit, un canal arrière gauche, un canal arrière droit et un canal LFE (Effet basse fréquence pour un usage avec un caisson d'extrêmes graves). Tout traitement est exécuté dans le domaine numérique.

Les disques Dolby Digitals ne contiennent pas tous six canaux (5.1) d'informations.

### ■ DTS

Format de codage audio surround numérique configuré avec six (5.1) canaux, semblable au format Dolby Digital. Il nécessite un décodeur, soit au sein même du lecteur ou au niveau du récepteur externe. Les lettres DTS représentent Digital Theater Systems. Les disques DTS ne contiennent pas tous six canaux (5.1) d'informations.

### ■ Format d'image

Rapport entre la hauteur (dimension verticale) et la largeur (dimension horizontale) d'une image affichée. Le rapport hauteur/largeur d'un téléviseur conventionnel est 4 x 3, et celui d'un téléviseur grand écran est 16 x 9.

### ■ Format "Letter box"

Mode d'affichage des images grand format, comme p.ex. des films ; l'image est visible dans son intégralité, parfaitement centrée sur l'écran de télévision 4 x 3 qui laisse apparaître des bandes noires horizontales en haut et en bas. Ce format tire son nom de la forme de l'écran qui ressemble littéralement à une boîte à lettres.

### ■ Fréquence d'échantillonnage

Fréquence d'échantillonnage lors d'une conversion de données analogiques en données numériques. En terme numérique, la fréquence d'échantillonnage représente le nombre de fois qu'un signal analogique initial est échantillonné par seconde.

### ■ JPEG

Système de compression d'images fixes proposé par le "Joint Photographic Expert Group" [Groupe mixte d'experts en photographie] qui se caractérise par une très faible diminution de la qualité de l'image en dépit d'un haut rapport de compression.

### ■ Menu du disque

Affichage d'écran préparé pour permettre la sélection d'images, de sons, de sous-titres, d'angles multiples, etc. enregistrés sur un disque DVD.

### ■ Mixage réducteur

Mixage stéréo interne d'une source audio surround multicanaux par un lecteur DVD. Les signaux à mixage réducteur émanent des connecteurs de sortie stéréo.

### ■ MP3

Format de fichier audio qui permet de compresser des enregistrements musicaux. "MP3" est l'abréviation de Motion Picture Experts Group 1 (ou MPEG-1) Audio Layer 3. Sous format MP3, un CD-R/RW peut contenir jusqu'à 10 fois plus de données qu'un CD ordinaire.

### ■ MPEG

Groupe de normes pour la compression des données audiovisuelles. Parmi les normes "MPEG" figurent MPEG-1, MPEG-2 et MPEG-4. Les disques CD vidéo et MP3 dépendent de la technologie MPEG-1 et les DVD de la technologie MPEG-2. Les lettres MPEG représentent Moving Picture coding Experts Group.

### ■ Multi-angle

En enregistrant plusieurs scènes en même temps sur un même titre, l'utilisateur peut ainsi visionner la prise de vue qu'il préfère. Il s'agit de la fonction multi-angle.

### ■ Multilingue

Quand un titre est créé pour prendre en charge plusieurs langues, il est appelé généralement un titre multilingue.

### ■ Multicanal

Chaque piste d'un DVD constitue un champ acoustique. Un son multicanal fait allusion à la structure des pistes composées de trois canaux ou plus.

### ■ NTSC (National Television System Committee)

Format de télédiffusion noir et blanc et couleur utilisé aux États-Unis, au Canada, au Mexique et au Japon.

### ■ PAL (Phase Alternation by Line)

Format de télédiffusion couleur utilisé uniquement en Europe occidentale.

### ■ PCM linéaire (PCM: Pulse Code Modulation, soit Modulation par impulsions et codage ou MIC)

Système de conversion des signaux sonores analogiques en signaux numériques en vue d'un traitement ultérieur sans compression de données.

### ■ Signal composant vidéo

Système à signal vidéo où une partie de l'information nécessaire à la reproduction d'un signal-image composé des trois couleurs primaires est transmise via des lignes de signal à part. Les types de signaux, p.ex. R/V/B, Y/P<sub>B</sub>/P<sub>R</sub>, etc. sont disponibles.

### ■ Signal vidéo composite

Signal vidéo créé en combinant trois types de signaux : un signal vidéo composé de signaux de luminance et de chrominance via la technique de multiplication de fréquence ; des signaux de save qui sont à la base de la reproduction des couleurs ; et des signaux de synchronisation.

### ■ Surround

Système permettant de créer des champs acoustiques 3D plus vrais que nature en disposant plusieurs enceintes autour de la personne qui écoute.

### ■ Verrouillage parental

Fonction du système utilisée pour limiter la lecture d'un disque en fonction du niveau de restriction (mesure de scènes non convenables d'un point de vue pédagogique, etc.) préalablement établi sur ce système ou par l'utilisateur ; si le niveau établi sur le disque est moins restrictif que la limite fixée par l'utilisateur, la scène sera lue.

## GÉNÉRALES

Alimentation : CA 220 V – 240 V~, 50 Hz/60 Hz  
 Consommation  
 Alimentation en marche : 34 W  
 Alimentation en veille : 18,5 W  
 Températures  
 Fonctionnement : 5°C à 40°C  
 Stockage : -20°C à 60°C  
 Position de fonctionnement : Seulement horizontale  
 Dimensions (LxHxP) : 435 mm x 70 mm x 346 mm  
 Poids : 4,5 kg

## VIDÉO/AUDIO

Lecteur  
 CD  
 Longueur d'onde : 780 nm  
 Puissance de sortie maximale : 0,5 mW  
 DVD  
 Longueur d'onde : 650 nm  
 Puissance de sortie maximale : 1,0 mW  
 Disque inscriptible : DVD-RAM 12 cm (4,7 Go/9,4 Go)  
 DVD-RAM 8 cm (1,4 Go/2,8 Go)  
 DVD-R (12 cm: 4,7 Go, 8 cm: 1,4 Go pour la version générale 2.0)  
 DVD-RW (4,7 Go pour la version 1.0/1.1)  
 Format d'enregistrement  
 DVD-RAM : Format d'enregistrement vidéo DVD  
 DVD-R : Format vidéo DVD  
 DVD-RW : Format vidéo DVD, format d'enregistrement vidéo DVD  
 Temps d'enregistrement  
 6 heures maximum (avec un disque de 4,7 Go)  
 (XP) : Environ 1 heure  
 (SP) : Environ 2 heures  
 (LP) : Environ 4 heures  
 (EP) : Environ 6 heures  
 (FR) : Environ 1 heure à 6 heures  
 Disque inscriptible : DVD-RAM 12 cm (4,7 Go/9,4 Go)  
 DVD-RAM 8 cm (1,4 Go/2,8 Go)  
 DVD-R (12 cm: 4,7 Go, 8 cm: 1,4 Go pour la version générale 2.0)  
 DVD VIDEO, DVD-RW (4,7 Go)  
 CD musicaux (CD-DA)  
 CD vidéo  
 CD-R/RW (disques CD-DA, CD vidéo formatés)  
 Système d'enregistrement audio : Dolby Digital (2 canaux)  
 PCM linéaire (mode XP uniquement)  
 Système de compression d'enregistrement vidéo : MPEG2 (CBR/VBR)  
 Entrée/Sortie  
 Entrée S-vidéo  
 Y : 0,8 – 1,2 Vp-p, 75 ohms  
 C : 0,2 – 0,4 Vp-p, 75 ohms  
 Sortie S-vidéo  
 Y : 1,0 Vp-p, 75 ohms  
 C : 0,3 Vp-p, 75 ohms  
 Sortie RGB  
 R : 0,7 Vp-p, 75 ohms  
 G : 0,7 Vp-p, 75 ohms  
 B : 0,7 Vp-p, 75 ohms  
 Entrée vidéo : 0,5 – 2,0 Vp-p, 75 ohms (jack à un contact)

Sortie vidéo : 1,0 Vp-p, 75 ohms (jack à un contact)  
 Entrée audio : -8 dB, 50 kilohms (jack à un contact)  
 Correspondant à un système mono (gauche)  
 Sortie audio : -8 dB, 1 kilohm (jack à un contact)  
 i.Link : 4 broches pour l'entrée DV  
 Sortie composante vidéo  
 Y : 1,0 Vp-p, 75 ohms  
 CB/CR, PB/PR : 0,7 Vp-p, 75 ohms  
 Correspondant à la protection contre la copie  
 Sortie audio numérique optique : -18 dBm, 660 nm  
 Correspondant au système Dolby Digital et DTS Digital Surround  
 Train binaire  
 Sélectionnable dans le menu de configuration de la sortie audio numérique

## SYNTONISEUR (Platine S-VHS)

Système de syntonisation : Syntoniseur à synthèse de fréquence  
 Capacité de canaux TV : 99 positions (+ position AUX)  
 Canaux couverts

Gamme	SECAM L		PAL B/G	
	Fréquence	Canaux	Fréquence	Canaux
VHF (LOW)	49 MHz – 65 MHz	2 – 4	47 MHz – 89 MHz	E2 – E4 X, Y, Z
VHF (HIGH)	104 MHz – 300 MHz	5 – 10 CATV	104 MHz – 300 MHz	E5 – E12 S1 – S20 M1 – M10 U1 – U10
Hyper	300 MHz – 470 MHz	CATV	302 MHz – 470 MHz	S21 – S41
UHF	470 MHz – 862 MHz	21 – 69	470 MHz – 862 MHz	E21 – E69

## MINUTERIE

Référence de l'horloge : Par quartz  
 Capacité de programmation : Minuterie sur 1 an/8 programmes  
 Durée de soutien mémoire : 60 mn

## ACCESSOIRES

Accessoires fournis : Câble RF,  
 Câble péritélévision à 21 broches,  
 Contrôleur satellite,  
 Télécommande à infrarouge,  
 pile "R6" x 2

Les caractéristiques techniques sont pour le mode SP à moins d'indication contraire.  
 Présentation et caractéristiques modifiables sans préavis.

## ATTENTION :

Cet appareil contient des micro-ordinateurs. Des bruits électroniques externes ou des interférences peuvent causer un mauvais fonctionnement. Dans de tels cas, éteindre l'appareil puis débrancher le cordon d'alimentation de la prise secteur. Rebrancher ensuite, et rallumer l'appareil. Retirer le disque. Après vérification du disque, utiliser l'appareil comme d'habitude.

<b>A</b>		<b>R</b>	
Ajustement de la qualité d'image .....	48	Ralenti .....	33
Arrêt sur image/lecture image par image .....	33	Recadrage .....	24
<b>B</b>		Recherche à grande vitesse .....	33
Base de données des bibliothèques DVD Navi .....	66	Recherche chronologique .....	47
<b>C</b>		Recherche par sauts .....	33
Commande de lecture (PBC) .....	36	REGL. ENR. ....	95
<b>D</b>		REGL. D'ECRAN .....	96
Disques inscriptibles/compatibles .....	6	Réglage automatique des canaux .....	98
Disques non compatibles .....	7	Réglage de la langue pour menu/audio/sous-titres .....	25
Disques pour la lecture uniquement .....	7	Réglage du mode de balayage .....	108
<b>E</b>		Réglage du mode de balayage progressif .....	48
Effet audio surround simulé .....	47	Réglage manuel des canaux .....	99
Enregistrement d'un disque .....	77	<b>S</b>	
Enregistrement immédiat .....	54	Sélection de l'angle .....	35
Enregistrement PDC .....	59	Sélection de la langue d'écoute et du son .....	35
<b>F</b>		Sélection des sous-titres .....	35
Fonction à cours libre .....	55	Sélection du canal audio .....	36
Fonction de relecture instantanée .....	41	Sélectionner l'intervalle entre chaque diapo lors d'un diaporama .....	48
Fonction de reprise .....	34	SORTIE AUDIO .....	94
Fonction de reprise de l'enregistrement .....	53	Structure de fichiers des disques .....	8
<b>J</b>		Support et format d'enregistrement .....	8
Juste à l'heure (HEURE AUTO) .....	104	Suppression d'un programme .....	71
<b>L</b>		<b>V</b>	
Lecture aléatoire .....	45	Vérifier, annuler et changer des programmes .....	63
Lecture du programme .....	45	Verrouillage parental .....	49
Lecture répétée .....	44	Vitesse d'enregistrement .....	54
Lecture répétée entre les points A et B .....	44		
Letter-box .....	24		
Liste de lecture .....	72		
<b>M</b>			
Marquage des positions par un signet pour une relecture ultérieure .....	34		
Mémoire en direct .....	37		
Menu de configuration de la lecture .....	42		
Menu du disque .....	32		
Menu DVD .....	32		
Menu supérieur .....	32		
<b>N</b>			
Numéro de région .....	7		
Numéro guide .....	109		
<b>P</b>			
Programmation par minuterie sur disque .....	60		







DR-M1SLEF

**JVC**  
VICTOR COMPANY OF JAPAN, LIMITED