

# JVC



## AUDIO/VIDEO CONTROL RECEIVER

AUDIO/VIDEO-FÖRFÖRSTÄRKARE

AUDIO/VIDEO-VASTAANOTIN

AUDIO/VIDEO FORFORSTÆRKER

AUDIO/VIDEO-RECEIVER MIT STEUEREINHEIT

RECEPTEUR DE COMMANDE AUDIO/VIDEO

RECEPTOR DE CONTROL DE AUDIO/VÍDEO

RICEVITORE DI CONTROLLO AUDIO/VIDEO

# RX-8022RSL

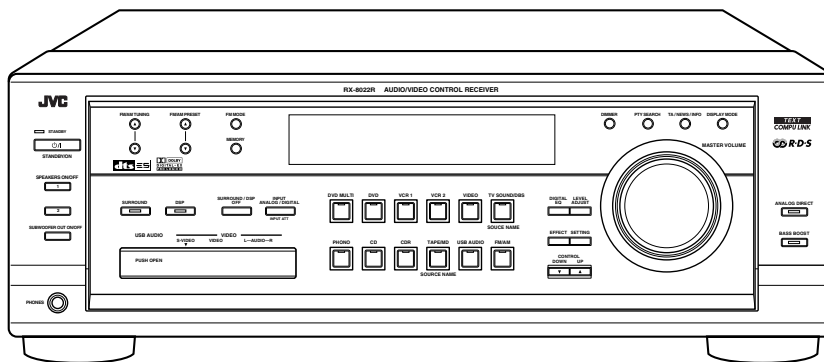
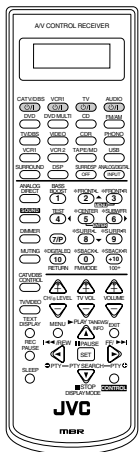

**TEXT  
COMPU LINK**

**dts ES**

**DOLBY  
DIGITAL EX  
PRO LOGIC II**

**R-D-S**

## INSTRUCTIONS

**BRUKSANVISNING  
KÄYTTÖOHJE  
INSTRUKTIONSBOG  
BEDIENUNGSANLEITUNG  
MANUEL D'INSTRUCTIONS  
MANUAL DE INSTRUCCIONES  
ISTRUZIONI**

### For Customer Use:

Enter below the Model No. and Serial No. which are located either on the rear, bottom or side of the cabinet. Retain this information for future reference.

Model No. \_\_\_\_\_

Serial No. \_\_\_\_\_

LVT0870-005A  
[EN]

# Varningar, att observera och övrigt/Varoitukset, huomautukset, yms/ Advarsler, forsigtighedsregler og andet/Warnung, Achtung und sonstige Hinweise/Mises en garde, précautions et indications diverses/Avisos, precauciones y otras notas/Avvertenze e precauzioni da osservare

---

## Att observera — Nätströmsknapp (⏻/⏻)

Drag ut nätströmssladden för att stänga av strömmen helt. Strömbrytaren ⏻/⏻ kopplar ej bort nätströmmen. Nätströmmen kan styras med fjärrkontrollen.

## Huomautus — ⏻/⏻-näppäin!

Jos haluat katkaista laitteistosta virran kokonaan, irrota sähköpistoke seinäpistorasiasta. Virta on päällä kaikissa virtakytkimen (⏻/⏻) asennoissa. Virran voi kytkeä myös kaukosäätimellä.

## Forsigtig — STRØMAFBRYDER! (⏻/⏻)

Tag netstikket ud for at afbryde strømtilførslen fuldstændigt. Med ⏻/⏻ Strømafbyderen alene kan man ikke helt afbryde lysnetforbindelsen. Strømtilførslen kan fjernbetjenes.

## Achtung — ⏻/⏻-Schalter!

Den Netzstecker aus der Steckdose ziehen, um die Stromversorgung vollkommen zu unterbrechen. Der Schalter ⏻/⏻ unterbricht in keiner Stellung die Stromversorgung vollkommen. Die Stromversorgung kann mit der Fernbedienung ein- und ausgeschaltet werden.

## Attention — Commutateur ⏻/⏻!

Déconnecter la fiche de secteur pour couper complètement le courant. Le commutateur ⏻/⏻ ne coupe jamais complètement la ligne de secteur, quelle que soit sa position. Le courant peut être télécommandé.

## Precaución — Interruptor ⏻/⏻!

Desconectar el cable de alimentación para desactivar la alimentación totalmente. Cualquier que sea la posición de ajuste del interruptor ⏻/⏻, la alimentación no es cortada completamente. La alimentación puede ser controlada remotamente.

## Attenzione — L'interruttore ⏻/⏻!

Disinserire la spina del cavo di alimentazione dalla presa della rete elettrica per staccare completamente l'alimentazione. L'interruttore ⏻/⏻ in nessuna posizione stacca la linea di alimentazione elettrica principale. È possibile il controllo remoto dell'alimentazione.

---

## ATT OBSERVERA

För att minska riskerna för elektriska stötar, brand, etc.:

1. Lossa inte på skruvar, lock eller hölje.
2. Utsätt inte enheten för regn eller fukt.

### FÖRSIKTIGHET

- Blockera inte ventilationsöppningarna på apparaten. (Om ventilationsöppningarna blockeras av en tidning, en duk eller liknande kan värme i apparaten eventuellt inte komma ut.)
- Placera ingenting med öppen låga, exempelvis ett tänd ljus, på apparaten.
- Använda batterier måste handhas på ett miljömässigt korrekt sätt och de lagar och förordningar som gäller på platsen för begagnade batterier måste följas noga.
- Undvik att utsätta denna apparat för regn, fukt, droppand eller stänkande vätskor, och ställ ingenting med vatten i på den, exempelvis en vas.

## HUOMAUTUS

Vältä sähköiskun ja tulipalon vaara:

1. Älä avaa ruuveja tai koteloita.
2. Älä jätä laitetta sateeseen tai kosteaan paikkaan.

### MUISTUTUS!

- Tuuletusrakoja tai -aukkoja ei saa tukkia. (Jos tuuletusraot tai -aukot tukitaan sanomalehdellä tai vaatteella yms., lämpö ei mahdollisesti pääse ulos.)
- Laitteen päälle ei saa asettaa avotulen lähteitä, kuten palavia kynttilöitä.
- Paristoja hävitettäessä on huomioitava ympäristöongelmat. Näiden paristojen hävitystä koskevia paikallisia määräyksiä ja lakeja on noudatettava ehdottomasti.
- Tätä laitetta ei saa altistaa sateelle, kosteudelle, veden tippumiselle tai roiskumiselle eikä laitteen päälle saa asettaa nesteellä täytettyjä esineitä, kuten kukkamaljakoita.

## FORSIGTIG

For at reducere faren for elektrisk stød, brand, etc.:

1. Fjern ikke skruer, dæksler eller kabinet.
2. Udsæt ikke dette apparat for regn eller fugt.

### FORSIGTIG

- Undgå at tilstoppe ventilationsåbningerne. (Hvis de tilstoppes af avispapir, en klud el.lign., vil varmen muligvis ikke kunne komme ud).
- Undlad at anbringe åben ild (f.eks. tændte stearinlys) oven på apparatet.
- Ved bortskaffelse af batterier bør de miljømæssige konsekvenser tages i betragtning, ligesom de relevante lokale bestemmelser nøje skal overholdes.
- Apparatet må ikke udsættes for regn, fugtighed, dryp eller stænk, ligesom der ikke bør anbringes beholdere med væske, f.eks. vaser, oven på apparatet.

## ACHTUNG

Zur Verhinderung von elektrischen Schlägen, Brandgefahr, usw:

1. Keine Schrauben lösen oder Abdeckungen enternen und nicht das Gehäuse öffnen.
2. Dieses Gerät weder Regen noch Feuchtigkeit aussetzen.

### ACHTUNG

- Blockieren Sie keine Belüftungsschlitze oder -bohrungen. (Wenn die Belüftungsöffnungen oder -löcher durch eine Zeitung oder ein Tuch etc. blockiert werden, kann die entstehende Hitze nicht abgeführt werden.)
- Stellen Sie keine offenen Flammen, beispielsweise angezündete Kerzen, auf das Gerät.
- Wenn Sie Batterien entsorgen, denken Sie an den Umweltschutz. Batterien müssen entsprechend den geltenden örtlichen Vorschriften oder Gesetzen entsorgt werden.
- Setzen Sie dieses Gerät auf keinen Fall Regen, Feuchtigkeit oder Flüssigkeitsspritzern aus. Es dürfen auch keine mit Flüssigkeit gefüllten Objekte, z. B. Vasen, auf das Gerät gestellt werden.

## ATTENTION

Afin d'éviter tout risque d'électrocution, d'incendie, etc.:

1. Ne pas enlever les vis ni les panneaux et ne pas ouvrir le coffret de l'appareil.
2. Ne pas exposer l'appareil à la pluie ni à l'humidité.

### ATTENTION

- Ne bloquez pas les orifices ou les trous de ventilation. (Si les orifices ou les trous de ventilation sont bloqués par un journal un tissu, etc., la chaleur peut ne pas être évacuée correctement de l'appareil.)
- Ne placez aucune source de flamme nue, telle qu'une bougie, sur l'appareil.
- Lors de la mise au rebut des piles, veuillez prendre en considération les problèmes de l'environnement et suivre strictement les règles et les lois locales sur la mise au rebut des piles.
- N'exposez pas cet appareil à la pluie, à l'humidité, à un égouttement ou à des éclaboussures et ne placez pas des objets remplis de liquide, tels qu'un vase, sur l'appareil.

## PRECAUCIÓN

Para reducir riesgos de choques eléctricos, incendio, etc.:

1. No extraiga los tornillos, los cubiertas ni la caja.
2. No exponga este aparato a la lluvia o a la humedad.

### PRECAUCION

- No obstruya las rendijas o los orificios de ventilación. (Si las rendijas o los orificios de ventilación quedan tapados con un periódico, un trozo de tela, etc., no se podrá disipar el calor).
- No ponga sobre el aparato ninguna llama al descubierto, como velas encendidas.
- Cuando tenga que descartar las pilas, tenga en cuenta los problemas ambientales y observe estrictamente los reglamentos o las leyes locales sobre disposición de las pilas.
- No exponga este aparato a la lluvia, humedad, goteos o salpicaduras. Tampoco ponga recipientes conteniendo líquidos, como floreros, encima del aparato.

## ATTENZIONE

Per ridurre il rischio di scosse elettriche, incendi, ecc...

1. Non togliere viti, coperchi o la scatola.
2. Non esporre l'apparecchio alla pioggia e all'umidità.

### AVVERTENZA

- Evitare di ostruire le aperture o i fori di ventilazione con giornali, indumenti etc., in quanto s'impedirebbe al calore di fuoriuscire.
- Non collocare fiamme libere (es. candele accese) sull'apparecchio.
- Le batterie devono essere smaltite nel rispetto dell'ambiente, attenendosi ai regolamenti locali in materia.
- Non esporre l'apparecchio a pioggia, umidità, gocciolamenti e spruzzi d'acqua ed evitare di sovrapporvi oggetti contenenti liquidi (vasi etc.).

### Per l'Italia:

“Si dichiara che il questo prodotto di marca JVC è conforme alle prescrizioni del Decreto Ministeriale n.548 del 28/08/95 pubblicato sulla Gazzetta Ufficiale della Repubblica Italiana n.301 del 28/12/95.”

### Att observera: Ordentlig ventilation

Placera apparaten på följande sätt för att undvika risk för elektriska stötar och eldsvåda, och för att skydda den mot skador:

Framsida: Öppet utrymme utan hinder.

Sidorna: Inga hinder inom 10 cm från sidorna.

Ovansidan: Inga hinder inom 10 cm ovanför ovansidan.

Baksidan: Inga hinder inom 15 cm bakom baksidan.

Undersidan: Inga hinder. Ställ apparaten på en plan yta.

Se dessutom till att ventilationen blir så god som möjligt (se figuren).

### Huomautus: Riittävä ilmanvaihto

Sijoita laite seuraavalla tavalla, jotta saadaan vältettyä sähköisku- ja tulipalovaara ja suojattua laite vaurioilta:

Edessä: Esteetön avoin tila

Sivuilla: 10 cm avoin tila sivuista

Päällä: 10 cm avoin tila laitteen pinnasta

Takana: 15 cm avoin tila laitteen takaseinästä

Pohjassa: Esteetön tasainen pinta

Ilmanvaihto on lisäksi pidettävä riittävänä kuvassa näytetyllä tavalla.

### Forsigtig: Tilstrækkelig ventilation

Anbring apparatet som anvist herunder, således at risiko for elektriske stød og brand samt beskadigelse undgås:

Forsiden: Åbent sted uden forhindringer.

Sider: Ingen forhindringer indenfor 10 cm fra siderne.

Oversiden: Ingen forhindringer indenfor 10 cm fra oversiden.

Bagsiden: Ingen forhindringer indenfor 15 cm fra bagsiden.

Undersiden: Ingen forhindringer. Anbringes på en plan flade.

Sørg derudover altid for bedst mulig luftcirkulation som vist på illustrationen.

### Achtung: Angemessene Ventilation

Stellen Sie das Gerät zur Verhütung von elektrischem Schlag und Feuer und zum Schutz gegen Beschädigung wie folgt auf:

Vorderseite: Offener Platz ohne Hindernisse.

Seiten: Keine Hindernisse innerhalb 10 cm von den Seiten.

Oberseite: Keine Hindernisse innerhalb 10 cm von der Oberseite.

Rückseite: Keine Hindernisse innerhalb 15 cm von der Rückseite.

Unterseite: Keine Hindernisse. Auf eine ebene Oberfläche stellen.

Zusätzlich die bestmögliche Luftzirkulation wie gezeigt erhalten.

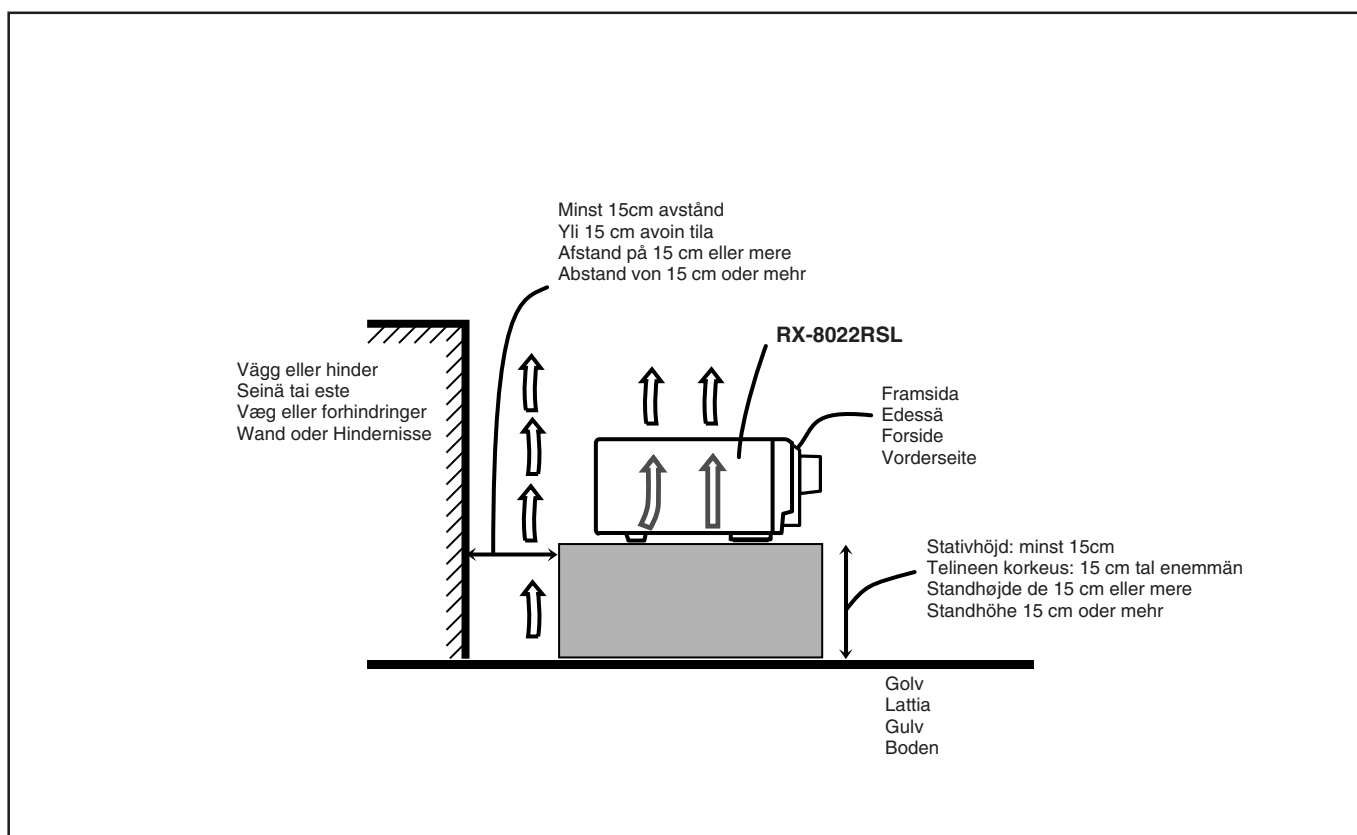

**Attention: Ventilation Correcte**

Pour éviter les chocs électriques, l'incendie et tout autre dégât.

Disposer l'appareil en tenant compte des impératifs suivants

- Avant: Rien ne doit gêner le dégagement  
 Flancs: Laisser 10 cm de dégagement latéral  
 Dessus: Laisser 10 cm de dégagement supérieur  
 Arrière: Laisser 15 cm de dégagement arrière  
 Dessous: Rien ne doit obstruer par dessous; poser l'appareil sur une surface plate.

Veiller également à ce que l'air circule le mieux possible comme illustré.

**Precaución: Ventilación Adecuada**

Para evitar el riesgo de choque eléctrico e incendio y para proteger el aparato contra daños.

Ubique el aparato de la siguiente manera:

- Frente: Espacio abierto sin obstrucciones  
 Lados: 10 cm sin obstrucciones a los lados  
 Parte superior: 10 cm sin obstrucciones en la parte superior  
 Parte trasera: 15 cm sin obstrucciones en la parte trasera  
 Fondo: Sin obstrucciones, colóquelo sobre una superficie nivelada

Además, mantenga la mejor circulación de aire posible como se

**Attenzione: Problemi di Ventilazione**

Per evitare il rischio di folgorazioni ed incendi e proteggere l'unità da danni, installarla nel modo seguente.

- Davanti: Nessun ostacolo, spazio libero  
 Lati: Nessun ostacolo per almeno 10 cm  
 Sopra: Nessun ostacolo per almeno 10 cm  
 Retro: Nessun ostacolo per almeno 15 cm  
 Fondo: Libero ed in piano  
 Inoltre, mantenere il più possibile la circolazione dell'aria.

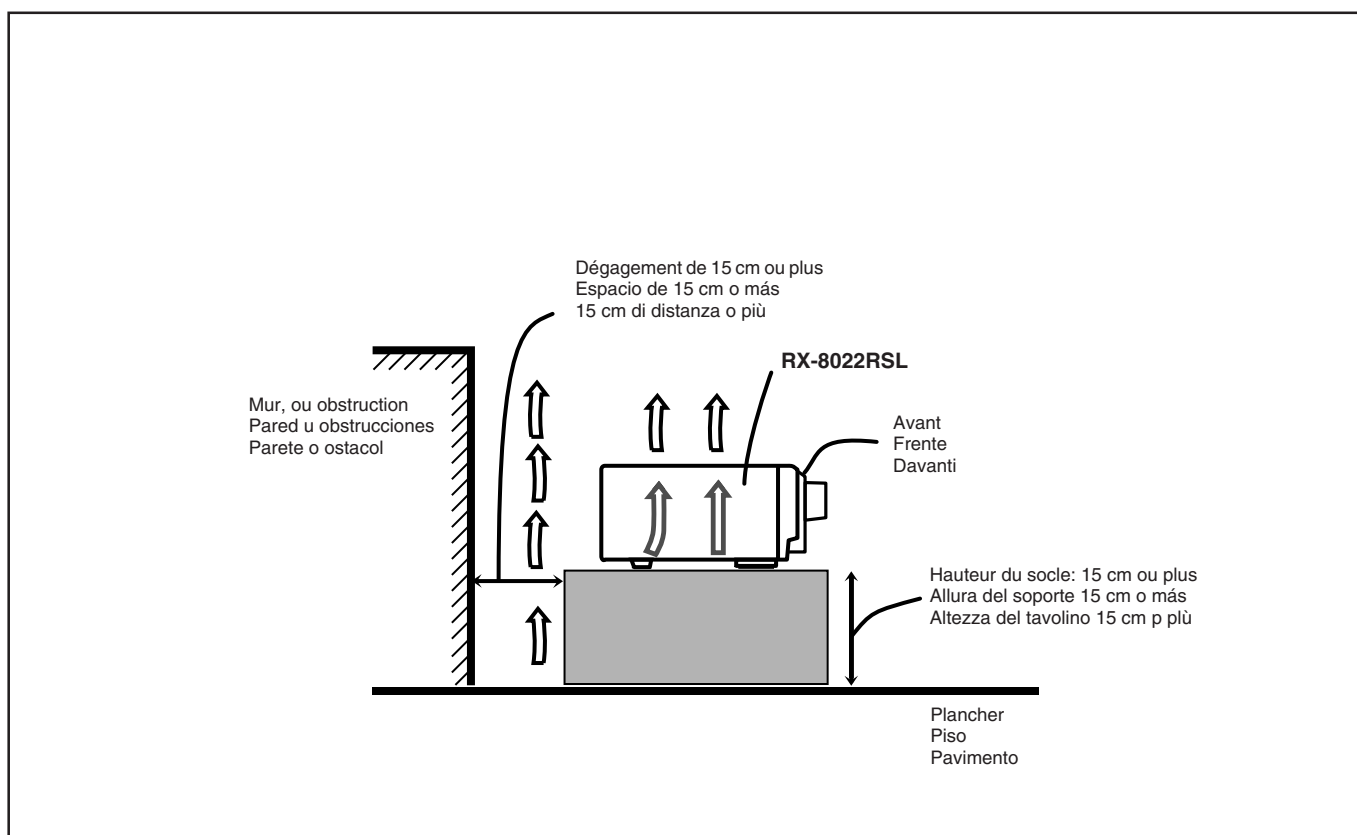

<b>Introduction .....</b>	<b>2</b>	<b>Réglage du son .....</b>	<b>33</b>
Caractéristiques .....	2	Atténuation du signal d'entrée .....	33
Précautions .....	2	Mise en et hors service de la fonction Analog Direct .....	33
<b>Identification des parties .....</b>	<b>3</b>	Renforcement des graves .....	34
<b>Pour commencer .....</b>	<b>5</b>	Mise en service du son du caisson de grave .....	34
Avant l'installation .....	5	<b>Utilisation des modes Surround et de modes DSP .....</b>	<b>35</b>
Vérification des accessoires fournis .....	5	■ Modes Surround .....	35
Connexion des antennes FM et AM (PO/GO) .....	5	Reproduction de l'ambiance d'un cinéma .....	35
Connexion des enceintes .....	6	Introduction des modes Surround .....	35
Connexion des appareils audio/vidéo .....	8	■ Modes DSP .....	37
■ Connexions analogiques .....	8	Modes Surround et DSP disponibles en fonction de la	
■ Connexions numériques .....	13	disposition des enceintes .....	38
■ Connexion USB .....	14	Mise en service des modes Surround .....	39
Connexion du cordon d'alimentation secteur .....	15	Mise en service des modes DSP .....	39
Mise en place des piles dans la télécommande .....	15	<b>Utilisation du mode de lecture DVD MULTI ...</b>	<b>40</b>
<b>Opérations de base .....</b>	<b>16</b>	Mise en service du mode de lecture DVD MULTI .....	40
Mise sous tension .....	16	<b>Ajustement du son .....</b>	<b>41</b>
Sélection de la source à reproduire .....	16	Procédure de base .....	41
Ajustement du volume .....	18	Ajustement des courbes d'égalisation—DIGITAL EQ .....	42
Sélection des enceintes avant .....	18	Ajustement du niveau de sortie des enceintes	
Écoute avec un casque d'écoute uniquement .....	18	—LEVEL ADJUST .....	43
Sélection du mode d'entrée analogique ou numérique .....	19	Ajustement des paramètres du son pour les modes Surround	
Mise en sourdine du son .....	20	et DSP—EFFECT ADJUST .....	45
Modification de la luminosité de l'affichage .....	20	<b>Système de commande à distance COMPU LINK .....</b>	<b>46</b>
Utilisation de la minuterie d'arrêt .....	20	<b>Système de commande à distance TEXT COMPU LINK .....</b>	<b>47</b>
<b>Réglages de base .....</b>	<b>21</b>	■ Affichage des informations du disque sur l'écran du	
Procédure de base .....	21	téléviseur .....	48
1 Réglage des enceintes .....	22	■ Recherche de disque (Seulement pour le lecteur CD) .....	49
2 Sélection du nombre de canaux pour la reproduction des		■ Entrée des informations du disque .....	50
sources numériques multicanaux .....	23	<b>Commande d'appareils audio/vidéo JVC .....</b>	<b>52</b>
3 Réglage de la distance des enceintes .....	23	Commande d'appareils audio .....	52
4 Réglage des sons graves .....	24	Commande d'appareils vidéo .....	54
5 Réglage de la plage dynamique .....	24	<b>Commande d'appareils vidéo d'autres fabricants .....</b>	<b>55</b>
6 Réglage des prises d'entrée numériques (DIGITAL IN) ...	25	<b>Guide de dépannage .....</b>	<b>58</b>
7 Mémorisation du niveau de volume pour chaque source ...	26	<b>Spécifications .....</b>	<b>60</b>
8 Affichage des textes d'information sur l'écran .....	26		
<b>Réception d'émissions de radio .....</b>	<b>27</b>		
Accord manuel d'une station .....	27		
Utilisation de l'accord par préréglage .....	27		
Sélection du mode de réception FM .....	28		
Commande du tuner en utilisant l'affichage sur l'écran .....	29		
Utilisation du RDS (Radio Data System) pour			
recevoir les stations FM .....	30		
Recherche d'un programme par code PTY .....	30		
Commutation temporaire sur le programme de son choix .....	32		

# Introduction

Nous vous remercions d'avoir acheté un de nos produits JVC.

Avant d'utiliser cet appareil, veuillez lire attentivement et entièrement ce mode d'emploi afin d'obtenir les meilleures performances possibles de votre appareil, et conservez ce mode d'emploi à titre de référence.

## Caractéristiques

### Dolby Digital EX\*

Le Dolby Digital EX est un nouveau format de codage surround, créé comme une extension du Dolby Digital multicanaux et conçu pour ajouter un canal surround supplémentaire au Dolby Digital 5,1 canaux. En utilisant une méthode de codage/décodage matriciel, un signal de canal supplémentaire, "surround arrière" est codé (et décodé) dans les deux signaux de canal surround gauche et droit.

### DTS-ES Extended Surround (DTS-ES)\*\*

Le DTS-ES est un autre nouveau format mis au point par Digital Theater Systems, Inc., ajoutant un canal surround arrière sur la base du DTS Digital Surround.

### Dolby Pro Logic II\*

Le Dolby Pro Logic II convertit toutes les sources stéréo à 2 canaux, et plus spécialement les sources codées en Dolby Surround, en signaux 5 canaux (plus caisson de grave). Il reproduit un son Surround réaliste proche du Dolby Digital 5,1 canaux. Le Dolby Pro Logic II possède deux modes de reproduction—Le mode Movie (cinéma) et le mode Music (musique).

### Neo:6\*\*

Neo:6 peut reproduire des champs surround réalistes en convertissant les sources stéréo à 2 canaux en signaux à 6 canaux (plus caisson de grave). Neo:6 possède deux modes de reproduction—Neo:6 Cinema (cinéma) et Neo:6 Music (musique).

### DAP (Processeur acoustique numérique)

La technologie de simulation de champ sonore permet de recréer l'ambiance précise d'un cinéma ou d'une salle de concert existante. Grâce aux performances élevées du DSP (Processeur de signal numérique) et aux grandes capacités de mémoire, vous pouvez profiter d'un son surround 5,1 canaux en reproduisant une source à 2 canaux ou multicanaux.

### Son Surround multicanaux virtuel pour casque d'écoute—3D HEADPHONE

Le système surround virtuel intégré pour casque d'écoute est compatible avec les sources multicanaux telles que le Dolby Digital, DTS Surround, etc. Grâce au nouvel algorithme de traitement de signal utilisé pour le processeur DSP à haute performance, vous pouvez obtenir un son surround naturel à travers votre casque d'écoute.

### Système de commande à distance COMPU LINK

Le système de commande à distance COMPU LINK vous permet de commander d'autres appareils audio/vidéo JVC à partir de cet ampli-tuner.

### Système de commande à distance TEXT COMPU LINK

Le système de commande à distance TEXT COMPU LINK a été réalisé pour prendre en charge les informations enregistrées sur les CD Text et les MD. En utilisant ces informations sur les disques, vous pouvez commander le lecteur CD ou l'enregistreur de MD à travers cet ampli-tuner.

## Précautions

### Sources d'alimentation

- Pour débrancher l'ampli-tuner de la prise murale, tirez toujours sur la fiche et non pas sur le cordon d'alimentations secteur.
- Ne manipulez pas le cordon d'alimentation secteur avec les mains mouillées.
- Si vous n'avez pas l'intention d'utiliser l'ampli-tuner pendant une période prolongée, débranchez le cordon d'alimentation secteur de la prise murale.

### Ventilation

Les amplificateurs à haute puissance intégrés dans cet ampli-tuner génèrent de la chaleur à l'intérieur du boîtier. Pour des raisons de sécurité, respectivement strictement ce qui suit.

- Assurez-vous qu'il y a une bonne ventilation autour de l'ampli-tuner. Une mauvaise ventilation pourrait entraîner une surchauffe et endommager l'ampli-tuner.
- Ne bloquez pas les ouvertures ou les trous de ventilation. (Si les ouvertures ou les trous de ventilation sont bloqués par un journal un tissu, etc., la chaleur ne pourra pas être évacuée.)

### Autres

- Si un objet métallique ou un liquide tombait sur l'appareil, débranchez-le et consultez votre revendeur avant d'utiliser l'appareil à nouveau.
- N'exposez pas cet appareil à la pluie, à l'humidité, à un égouttement ou à des éclaboussures et ne placez pas des objets remplis de liquide, tels qu'un vase, sur l'appareil.
- Ne démontez pas l'appareil. Il n'y a aucune pièce réparable par l'utilisateur à l'intérieur.

En cas de problème, débranchez le cordon d'alimentation secteur et consultez votre revendeur JVC.

\* Fabriqué sous licence de Dolby Laboratories. "Dolby", "Pro Logic" et le symbole double D sont des marques de commerce de Dolby Laboratories.

\*\* "DTS", "DTS-ES Extended Surround" et "Neo:6" sont des marques de commerce de Digital Theater Systems, Inc.

# Identification des parties

Se familiariser avec les touches et les commandes avant d'utiliser l'ampli-tuner.  
Pour plus d'informations, se référer aux pages indiquées entre parenthèses.

## Panneau avant

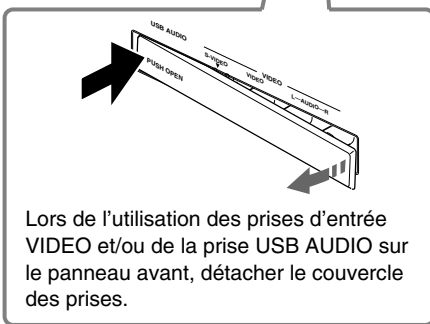
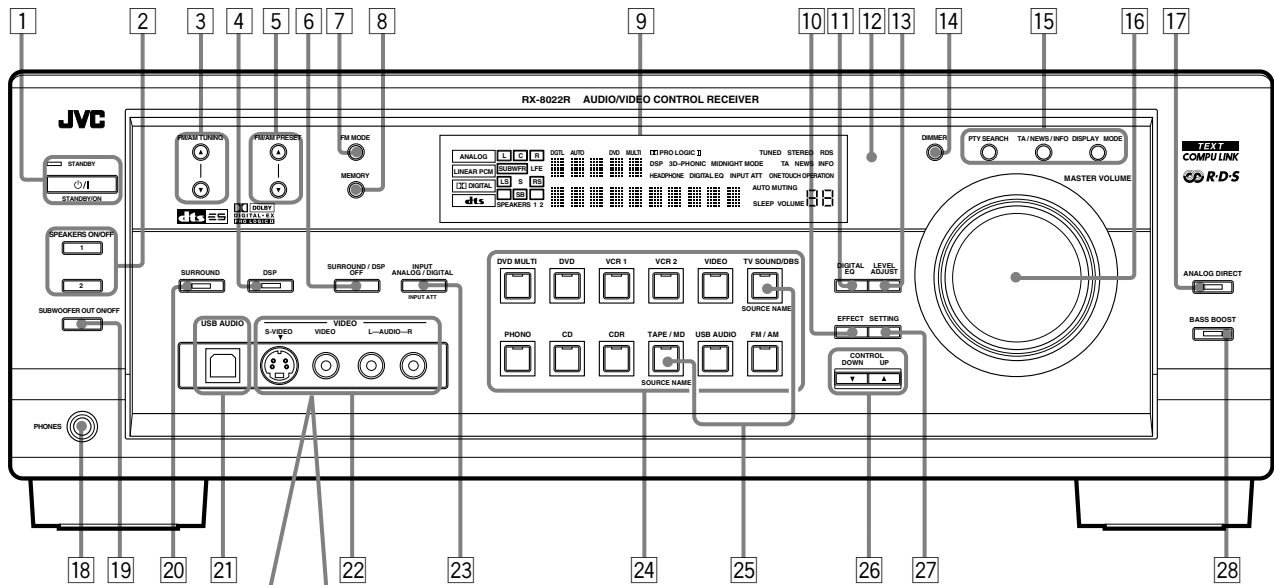

## Fenêtre d'affichage

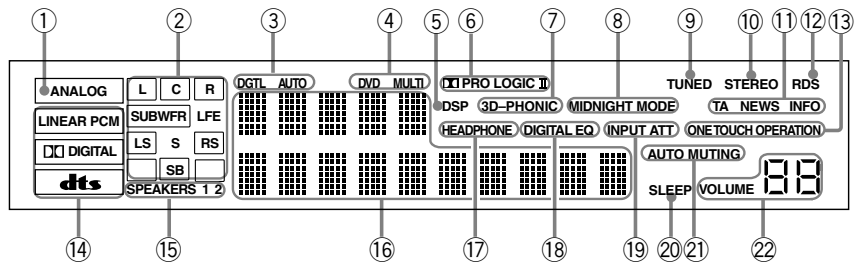

## Panneau avant

- 1 Touche STANDBY/ON et témoin STANDBY (16)
- 2 • Touche SPEAKERS ON/OFF 1 (18)  
• Touche SPEAKERS ON/OFF 2 (18)
- 3 Touches FM/AM TUNING ▲ / ▼ (27)
- 4 Touche et témoin DSP (39)
- 5 Touches FM/AM PRESET ▲ / ▼ (27, 28)
- 6 Touche SURROUND/DSP OFF (39)
- 7 Touche FM MODE (28)
- 8 Touche MEMORY (27)
- 9 Fenêtre d'affichage (16)
- 10 Touche EFFECT (45)
- 11 Touche DIGITAL EQ (égalisation) (42)
- 12 Capteur de télécommande (15)
- 13 Touche LEVEL ADJUST (44)
- 14 Touche DIMMER (20)
- 15 Touches de commande du RDS (30 – 32)  
PTY SEARCH, TA/NEWS/INFO, DISPLAY MODE
- 16 Réglage MASTER VOLUME (18)
- 17 Touche et témoin ANALOG DIRECT (33)
- 18 Prise PHONES (18)
- 19 Touche SUBWOOFER OUT ON/OFF (34)
- 20 Touche et témoin SURROUND (39)
- 21 Prise USB AUDIO (14)
- 22 Prises d'entrée VIDEO (10)
- 23 • Touche INPUT ANALOG/DIGITAL (19)  
• Touche INPUT ATT (33)
- 24 Touches et témoins de sélection de source (16, 17, 19, 27, 28, 40)  
DVD MULTI, DVD, VCR 1, VCR 2, VIDEO, TV SOUND/DBS, PHONO,  
CD, CDR, TAPE/MD, USB AUDIO, FM/AM

- 25 Touches SOURCE NAME (17)
- 26 Touches CONTROL UP ▲/DOWN ▼ (21, 44, 45)
- 26 Touche SETTING (21)
- 27 Touche et témoin BASS BOOST (34)

## Fenêtre d'affichage

- 1 Indicateur ANALOG (19)
- 2 Indicateurs d'enceinte et indicateurs de signal (17)
- 3 Indicateur DGTL (numérique) AUTO (19)
- 4 Indicateur DVD MULTI (40)
- 5 Indicateur DSP (18, 37)
- 6 • Indicateur PRO LOGIC (36)  
• Indicateur PRO LOGIC II (35)
- 7 Indicateur 3D-PHONIC (36, 37)
- 8 Indicateur MIDNIGHT MODE (24)
- 9 Indicateur TUNED (27)
- 10 Indicateur STEREO (27, 28)
- 11 Indicateur TA/NEWS/INFO (32)
- 12 Indicateur RDS (30)
- 13 Indicateur ONE TOUCH OPERATION (26)
- 14 Indicateurs de format de signal numérique (19)
- 15 Indicateurs SPEAKERS 1/2 (18)
- 16 Affichage principal
- 17 Indicateur HEADPHONE (18, 37)
- 18 Indicateur DIGITAL EQ (égalisation) (42)
- 19 Indicateur INPUT ATT (atténuateur) (33)
- 20 Indicateur SLEEP (20)
- 21 Indicateur AUTO MUTING (28)
- 22 Indicateur de niveau de VOLUME (16, 20)



## Télécommande

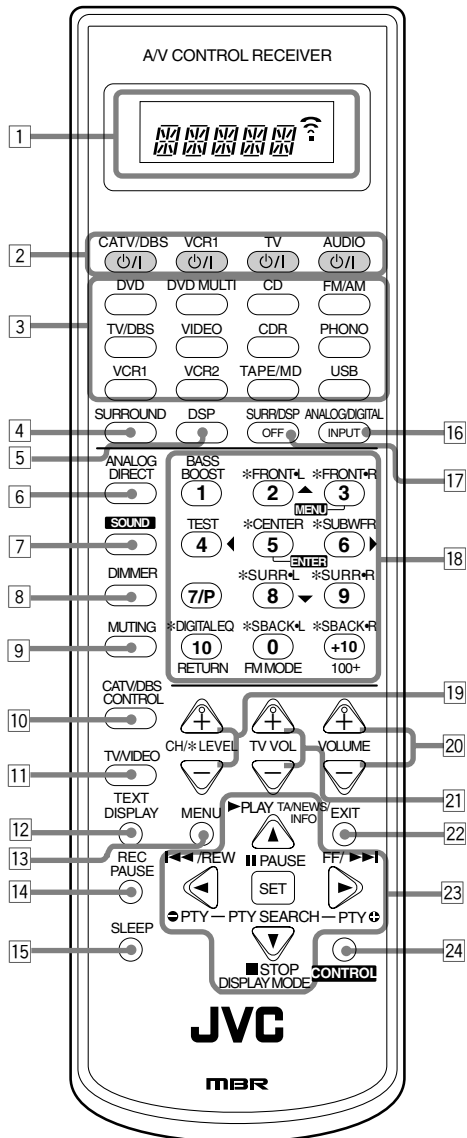

## Télécommande

- 1 Fenêtre d'affichage
- 2 Touches  $\odot/|$  (16, 54 – 57) CATV/DBS  $\odot/|$ , VCR1  $\odot/|$ , TV  $\odot/|$ , AUDIO  $\odot/|$
- 3 Touches de sélection de source (16, 17, 19, 28, 40) DVD, DVD MULTI, CD, FM/AM, TV/DBS, VIDEO, CDR, PHONO, VCR1, VCR2, TAPE/MD, USB
- 4 Touche SURROUND (39)
- 5 Touche DSP (39)
- 6 Touche ANALOG DIRECT (33)
- 7 Touche SOUND (34, 42, 44)
- 8 Touche DIMMER (20)
- 9 Touche MUTING (20)
- 10 Touche CATV/DBS CONTROL (56)
- 11 Touche TV/VIDEO (54)
- 12 Touche TEXT DISPLAY (48 – 51)
- 13 Touche MENU (21, 29, 33, 34, 41)
- 14 Touche REC PAUSE (53, 54, 56)
- 15 Touche SLEEP (20)
- 16 Touche ANALOG/DIGITAL INPUT (19)
- 17 Touche SURR (surround)/DSP OFF (39)
- 18 • Touches numériques pour la commande du tuner (28)
- 19 • Touches numériques pour l'ajustement du son (34, 42, 44)
- 20 • Touches numériques pour la commande des appareils audio/vidéo (52 – 56)
- 21 • Touches CH (canaux) +/- (54 – 56)
- 22 • Touches LEVEL +/- (42, 44)
- 23 Ces touches fonctionnent uniquement après avoir appuyé sur les touches numériques de la télécommande marquées d'un astérisque (\*).
- 24 Touches VOLUME +/- (18)

### Fenêtre d'affichage de la télécommande

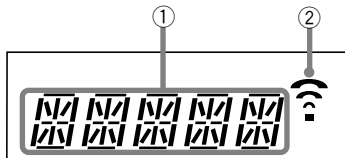

### Fenêtre d'affichage de la télécommande

- 1 Affichage du mode de fonctionnement de la télécommande (16)
  - Les modes de fonctionnement de la télécommande tels que "DVD", "CD", "SOUND", etc. apparaissent.
  - Quand le mode de fonctionnement de la télécommande est changé, il apparaît sur l'affichage.
- 2 Indicateur de transmission de signal
  - S'allume lors de la transmission d'un signal de télécommande.

# Pour commencer

Cette section explique comment connecter les appareils audio/vidéo et les enceintes à l'ampli-tuner, et comment connecter l'appareil au secteur.

## Avant l'installation

### Précautions générales

- S'assurer d'avoir les mains sèches.
- Mettre tous les appareils hors tension.
- Lire les modes d'emploi fournis avec les appareils qui doivent être connectés.

### Emplacement

- Installer l'ampli-tuner dans un endroit plat et protégé de l'humidité.
- La température autour de l'ampli-tuner doit être comprise entre  $-5^{\circ}\text{C}$  et  $35^{\circ}\text{C}$ .
- S'assurer qu'il y a une bonne ventilation autour de l'appareil. Une mauvaise ventilation peut entraîner une surchauffe et endommager l'ampli-tuner.

### Manipulation de l'ampli-tuner

- N'insérer aucun objet métallique à l'intérieur de l'ampli-tuner.
- Ne pas démonter l'ampli-tuner ni ne retirer les vis, les couvercles ou le compartiment.
- Ne pas exposer l'appareil à la pluie ou à l'humidité.

## Vérification des accessoires fournis

Vérifier que tous les articles suivants sont bien fournis avec l'ampli-tuner.

Le nombre entre parenthèses indique la quantité d'articles fournis.

- Télécommande (1)
- Piles (2)
- Antenne cadre AM (PO/GO) (1)
- Antenne FM (1)

Si quelque chose manquait, contacter le revendeur immédiatement.

## Connexion des antennes FM et AM (PO/GO)

### Connexion de l'antenne FM

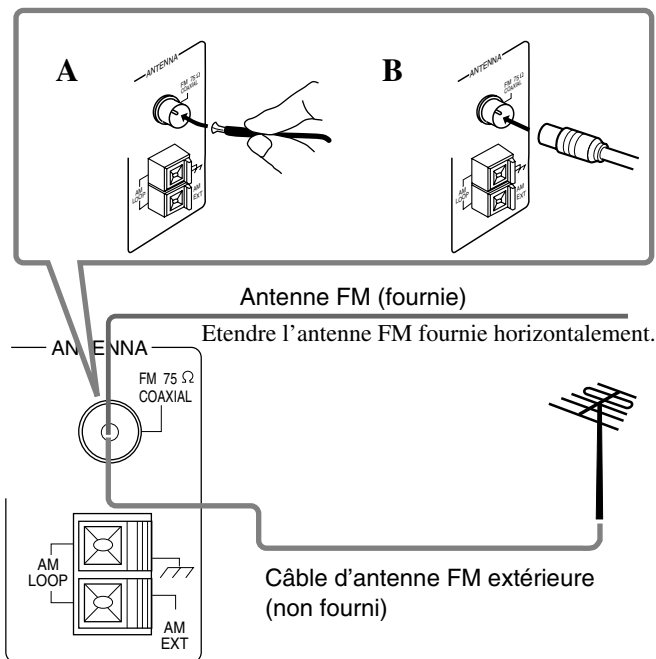

#### A. Utilisation de l'antenne FM fournie

L'antenne FM fournie peut être connectée à la prise FM 75 Ω COAXIAL de façon temporaire.

#### B. Utilisation d'un connecteur de type standard (non fourni)

Un connecteur de type standard (IEC ou DIN45325) devrait être connecté à la prise FM 75 Ω COAXIAL.

#### Remarque:

Si la réception est mauvaise, connecter une antenne FM extérieure (non fourni). Avant de connecter un câble coaxial 75 Ω (câble rond provenant de l'antenne extérieure), déconnecter l'antenne-fil FM fournie.

## Connexion de l'antenne AM (PO/GO)

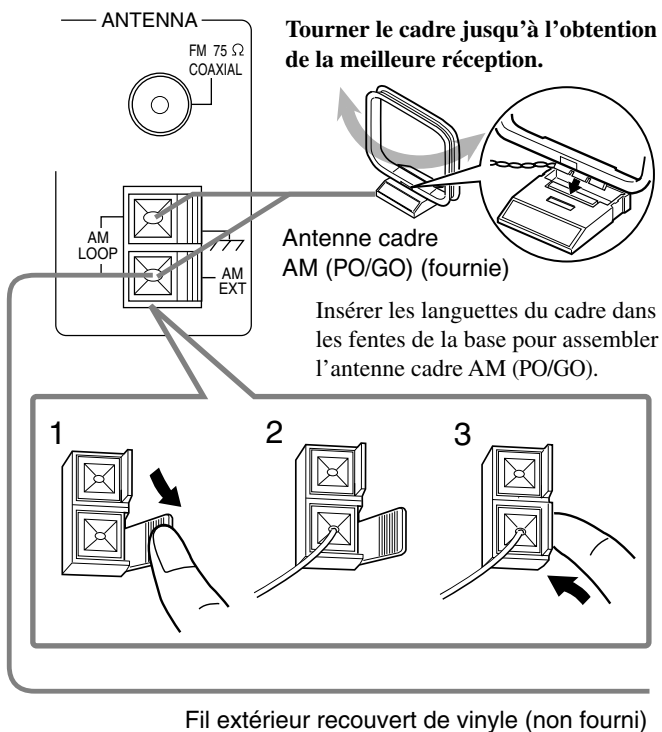

### Remarques:

- Si le fil de l'antenne cadre AM (PO/GO) est recouvert de vinyle, retirer ce dernier en le tordant comme montré sur l'illustration ci-contre.
- S'assurer que les conducteurs de l'antenne ne touchent aucune autre prise, cordon de connexion et cordon d'alimentation. Cela pourrait nuire à la réception.
- Si la réception est mauvaise, connecter un fil extérieur recouvert de vinyle (non fourni) à la prise AM EXT. (Laisser l'antenne cadre AM (PO/GO) connectée.)



## Connexion des enceintes

Il est possible de connecter les enceintes suivantes:

- Deux paires d'enceintes avant pour produire un son stéréo normal.
- Une paire d'enceintes surround pour profiter des effets surround.
- Une enceinte surround arrière ou une paire d'enceintes surround arrière pour profiter de la reproduction sonore à 6,1 canaux.
- Une enceinte centrale pour produire des effets surround plus efficaces (pour accentuer les voix humaines).
- Un caisson de grave pour améliorer les graves.

### IMPORTANT:

Après la connexion des enceintes de la liste ci-dessus, régler leurs informations correctement pour obtenir les meilleurs effets surround/DSP possibles. Pour les détails, voir page 22.

### ATTENTION:

Utiliser des enceintes avec l'impédance d'enceinte (SPEAKER IMPEDANCE) indiquée sur les prises d'enceintes.

## Disposition typique des enceintes

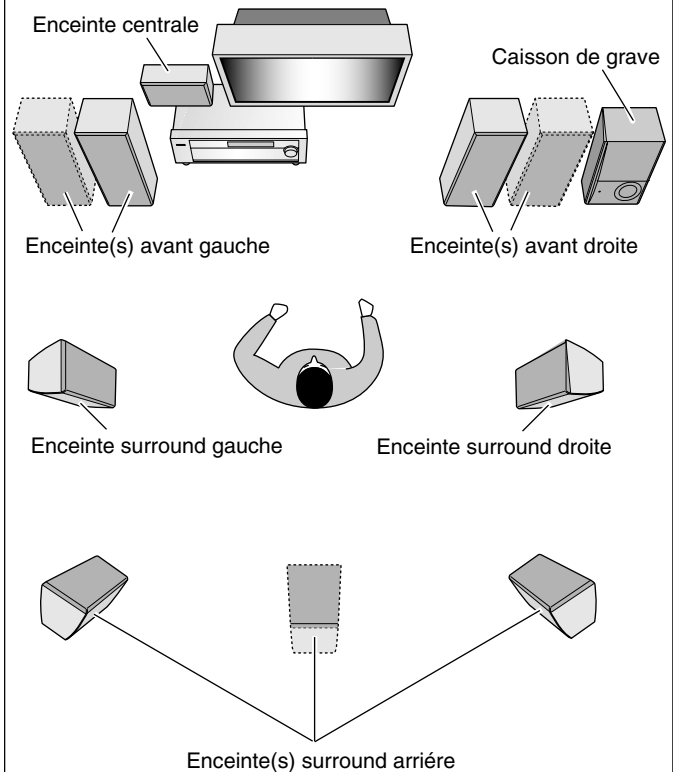

## Procédure de connexion de base

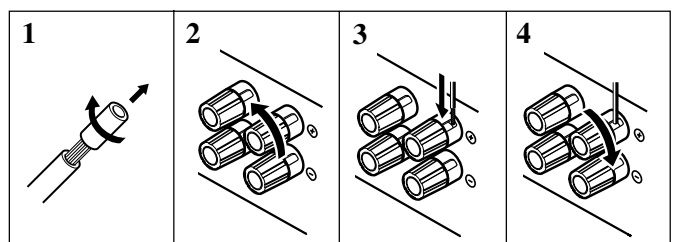

- 1 Couper, tordre et retirer l'isolant à l'extrémité de chaque câble de signal d'enceinte (non fourni).
- 2 Tournez la prise dans le sens contraire des aiguilles d'une montre.
- 3 Insérez le câble de signal d'enceinte.
- 4 Tournez la prise dans le sens des aiguilles d'une montre.

Pour chaque enceinte (à l'exception du caisson de grave), connecter les prises (+) et (-) du panneau arrière aux prises marquées (+) et (-) sur les enceintes.

## Connexion des enceintes avant, centrale et surround

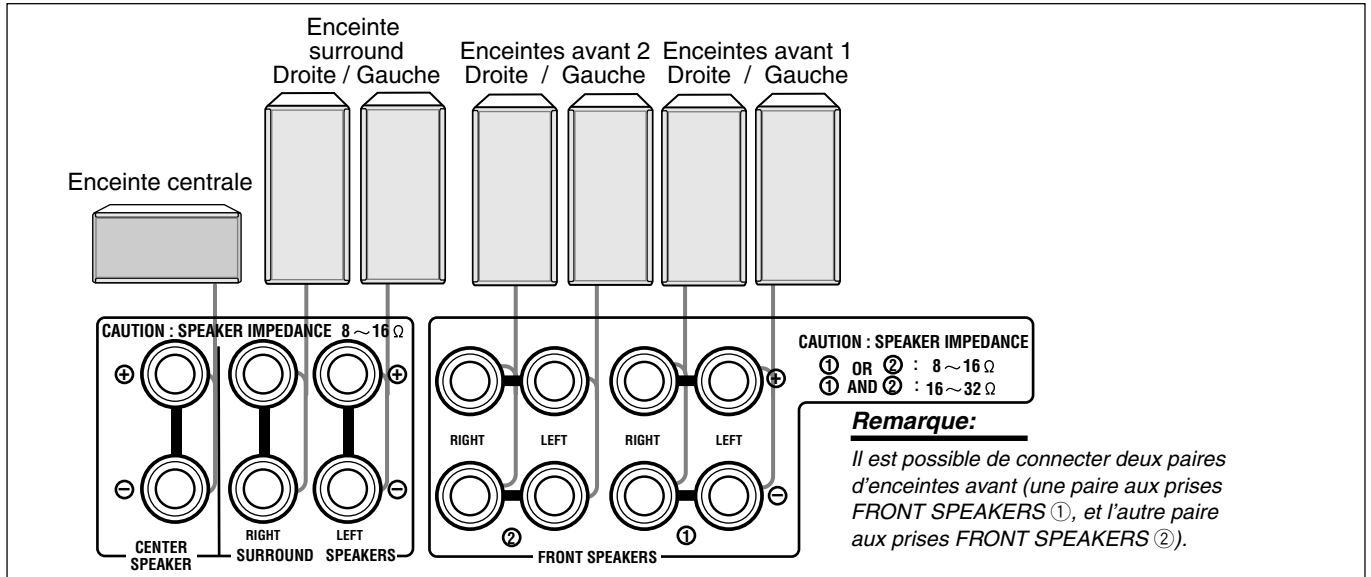

### À propos de l'impédance des enceintes

L'impédance des enceintes requise pour les enceintes avant diffère si les deux prises FRONT SPEAKERS ① et FRONT SPEAKERS ② sont utilisées en même temps ou seulement une.

#### CAS 1 Lors de la connexion d'un seul jeu d'enceintes avant



Utiliser des enceintes avec une impédance de 8 Ω – 16 Ω.

#### CAS 2 Lors de la connexion de deux jeux d'enceintes avant

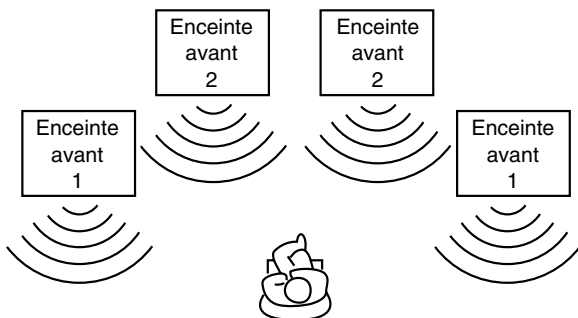

Utiliser des enceintes avec une impédance de 16 Ω – 32 Ω.

### Connexion des enceintes surround arrière

Pour profiter pleinement du Dolby Digital EX et du DTS-ES Extended Surround (voir pages 35 et 36), il faut connecter les enceintes surround arrière à travers un amplificateur de puissance connecté aux prises PRE OUT SURR BACK sur le panneau arrière, en utilisant un câble à fiches cinch (non fourni). Connecter la fiche blanche à la prise audio gauche et la fiche rouge à la prise audio droite.

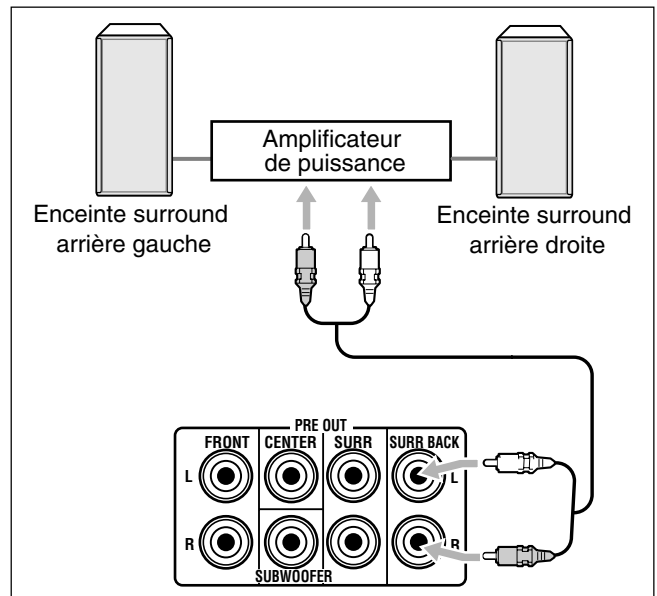

#### Remarque:

Si "1SPK" a été choisi pour la quantité d'enceintes surround arrière (voir page 22), connecter l'enceinte surround arrière à la prise PRE OUT SURR BACK L (gauche).

### Connexion d'un caisson de grave

Vous pouvez améliorer les graves en connectant un caisson de grave. Connectez la prise d'entrée d'un caisson de grave actif à la prise PRE OUT SUBWOOFER sur le panneau arrière, en utilisant un câble à fiches cinch (non fourni).

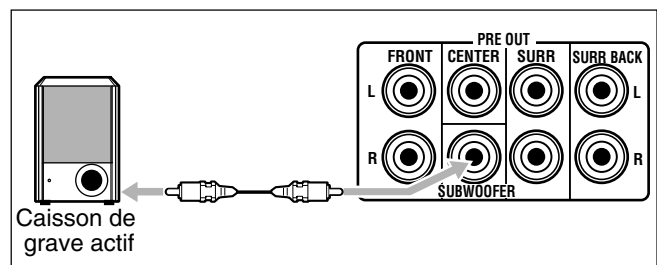

#### Remarque:

Il est possible de placer le caisson de grave où on le souhaite puisque les sons graves ne sont pas directionnels. Normalement, le placer devant soi.

## Amélioration de votre système audio

Vous pouvez utiliser cet ampli-tuner comme un préamplificateur (amplificateur de commande) quand vous connectez des amplificateurs de puissance aux prises PRE OUT sur le panneau arrière en utilisant un câble muni de fiches cinch (non fourni). Connectez la fiche blanche à la prise audio gauche et la fiche rouge à la prise audio droite.

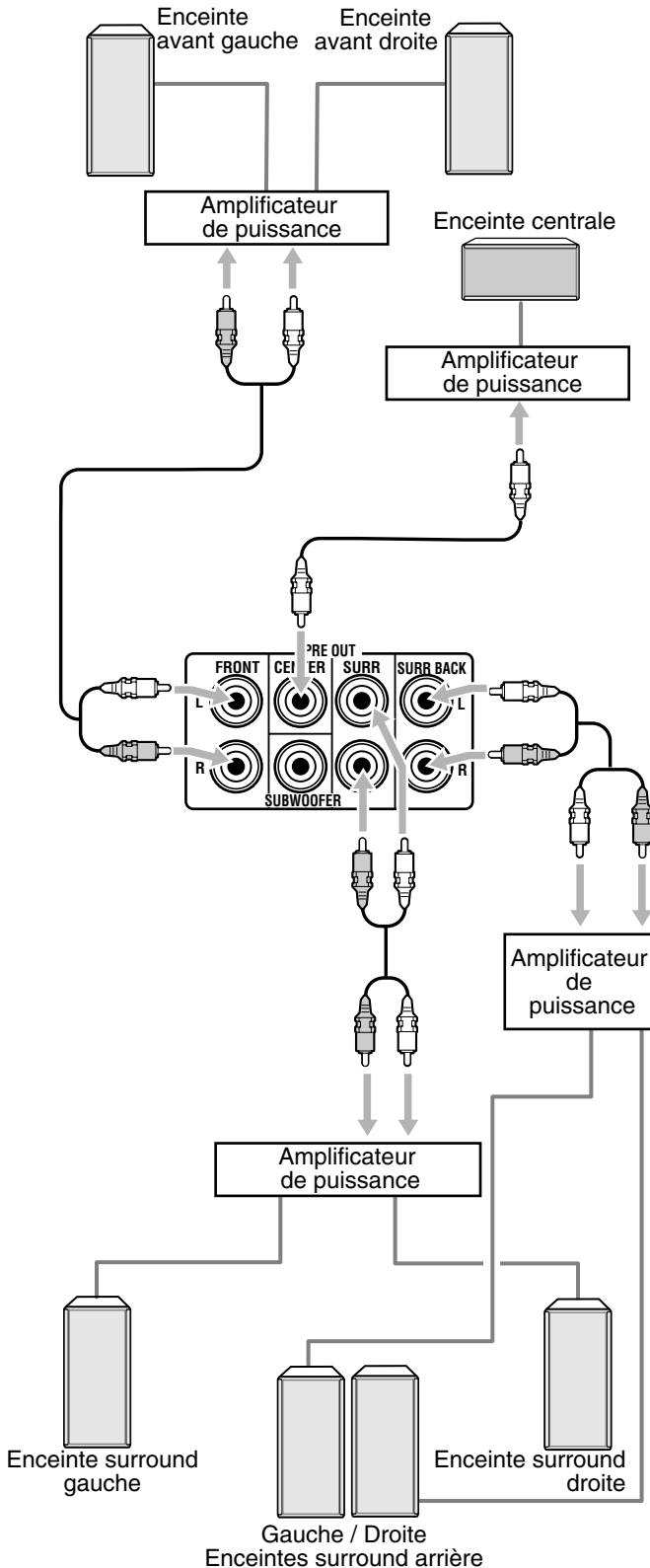

### Remarque:

Si "1SPK" a été choisi pour la quantité d'enceintes surround arrière (voir page 22), connecter l'enceinte surround arrière à la prise PRE OUT SURR BACK L (gauche).

## Connexion des appareils audio/vidéo

Il est possible de connecter les appareils audio/vidéo suivants à cet ampli-tuner. Se référer aussi aux modes d'emploi fournis avec ces appareils.

Appareils audio	Appareils vidéo
• Tourne-disque	• Magnétoscopes (VCR 1 et VCR 2)
• Lecteur CD*	• Caméscope
• Platine cassette ou enregistreur de MD*	• Téléviseur*
• Graveur de CD*	• Tuner DBS*
• Ordinateur personnel (PC)	• Lecteur de DVD*

\* Il est possible de connecter ces appareils en utilisant les méthodes décrites dans "Connexions analogiques" (ci-dessous) ou dans "Connexions numériques" (voir page 13).

## Connexions analogiques

### Connexion des appareils audio

Utiliser des câbles munis de fiches cinch (non fournis). Connecter la fiche blanche à la prise audio gauche et la fiche rouge à la prise audio droite.

### ATTENTION:

Si un appareil de traitement du son tel qu'un égaliseur graphique est connecté entre les appareils source et cet ampli-tuner, la sortie sonore à travers cet ampli-tuner peut être déformée.

### Tourne-disque

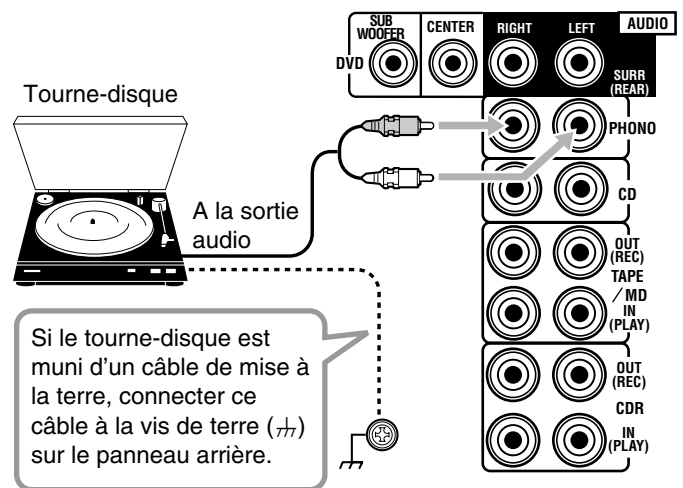

### Remarque:

Cette connexion est pour un tourne-disque à cellule de type MM (à aimant mobile). Les tourne-disques incorporant une cellule à faible signal de sortie telle qu'une MC (type à bobine mobile) doivent être connectés à l'ampli-tuner à travers un amplificateur de tête ou un amplificateur élévateur disponible dans le commerce. Une connexion directe résulterait en un volume insuffisant.

### Lecteur CD

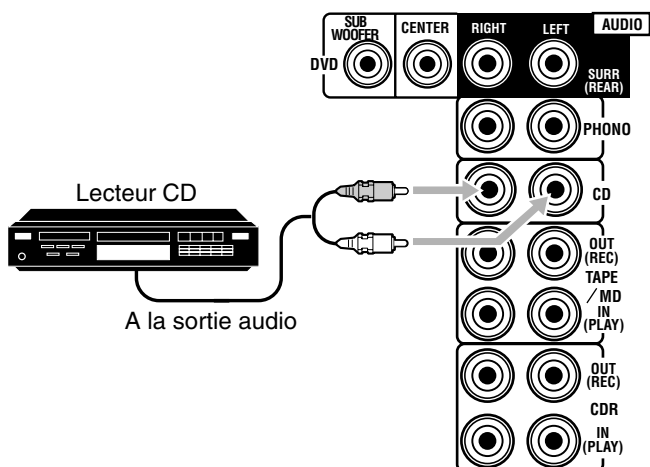

### Graveur de CD

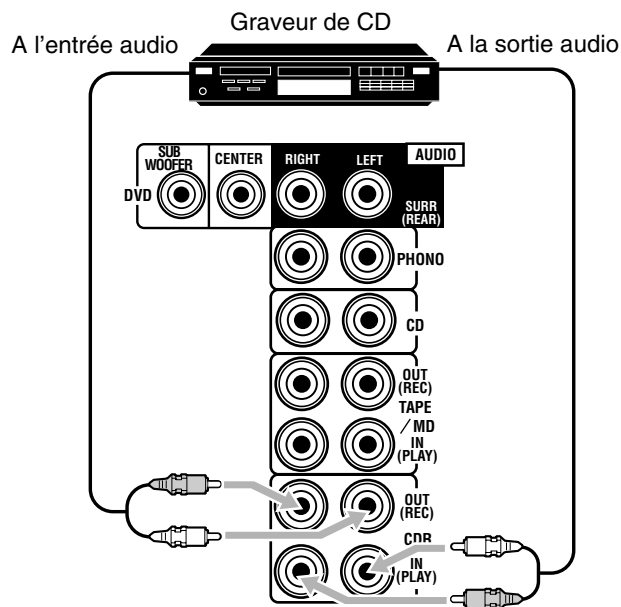

### Platine cassette ou enregistreur de MD

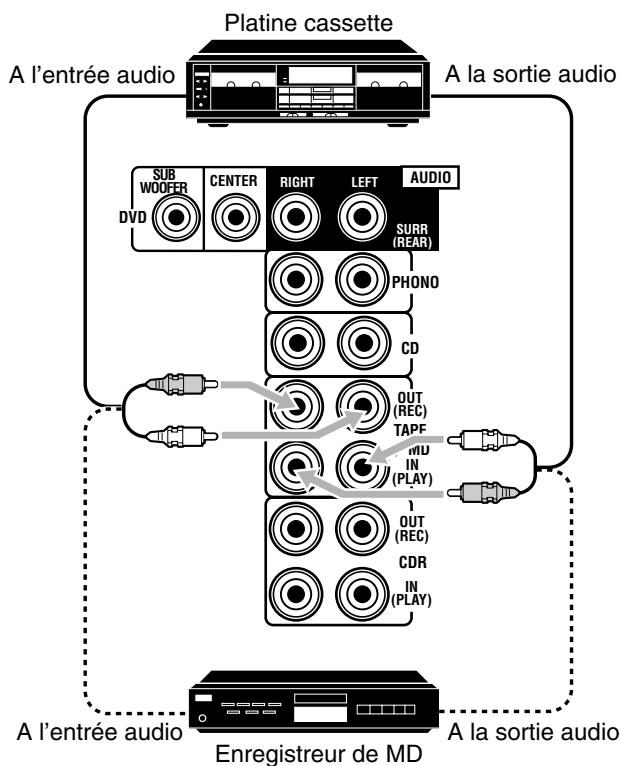

#### Si les appareils audio possèdent une prise COMPU LINK ou TEXT COMPU LINK

- Voir aussi la page 46 pour des informations détaillées sur les connexions et le système de commande à distance COMPU LINK.
- Voir aussi la page 47 pour des informations détaillées sur les connexions et le système de commande à distance TEXT COMPU LINK.

#### Remarque:

Il est possible de connecter une platine cassette ou un enregistreur de MD aux prises TAPE/MD. Lors de la connexion d'un enregistreur de MD aux prises TAPE/MD, changer le nom de la source, qui apparaît sur l'affichage lors de la sélection de source, sur "MD". Voir page 17, pour les détails.

## Connexion des appareils vidéo

Utiliser des câbles munis de fiches cinch (non fournis).

Connecter la fiche blanche à la prise audio gauche, la prise rouge à la fiche audio droite et la fiche jaune à prise vidéo.

Si les appareils vidéo possèdent des prises S-vidéo (séparation Y/C), les connecter en utilisant des câbles S-vidéo (non fournis).

Connecter ces appareils par les prises d'entrée/sortie S-vidéo permet d'obtenir une image de lecture (ou d'enregistrement) de meilleure qualité.

## IMPORTANT:

Cet ampli-tuner est équipé à la fois de prises d'entrée/sortie vidéo composites et S-vidéo pour la connexion des appareils vidéo. Il n'est pas nécessaire de connecter à la fois les prises composites et S-vidéo.

**Cependant, se rappeler que les signaux vidéo des prises d'entrée vidéo composite sont sorties uniquement par les prises de sortie vidéo composite, tandis que les signaux des prises d'entrée S-vidéo ne sont sorties que par les prises de sortie S-vidéo.**

Par conséquent, si un appareil d'enregistrement vidéo et un appareil de lecture vidéo sont connectés à l'ampli-tuner par des prises vidéo de type différent, il n'est pas possible d'enregistrer l'image de l'appareil de lecture sur l'appareil d'enregistrement. De plus, si le téléviseur et l'appareil de lecture vidéo sont connectés à l'ampli-tuner par des prises vidéo de type différent, il n'est pas possible de voir l'image de lecture de l'appareil de lecture vidéo sur le téléviseur.

### Magnétoscope

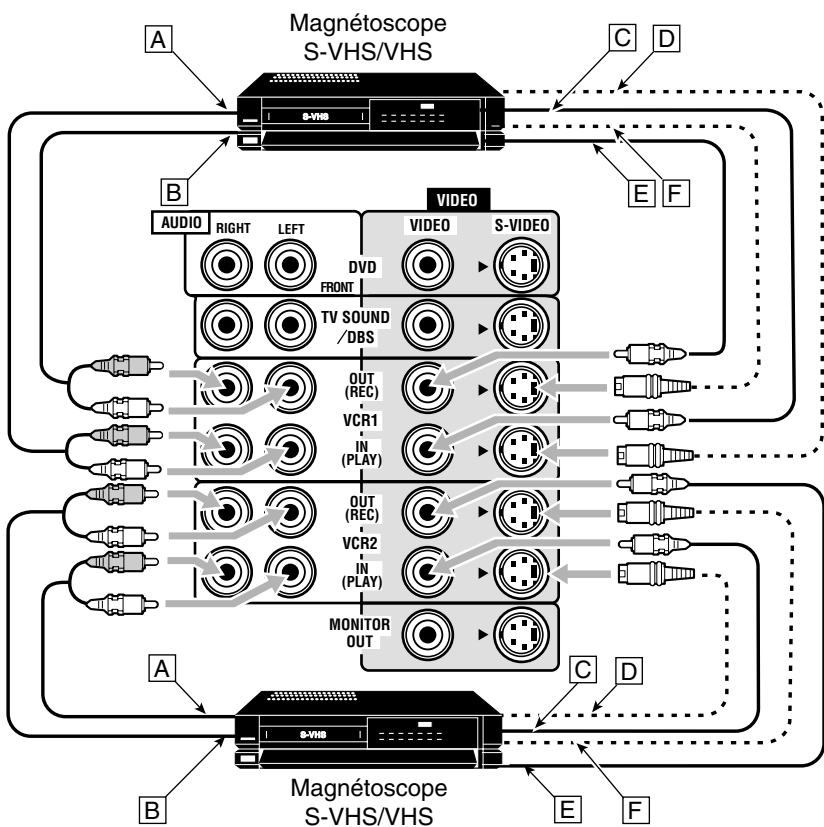

- A A la sortie audio gauche/droit
- B A l'entrée audio gauche/droit
- C A la sortie composite vidéo
- D A la sortie S-vidéo
- E A l'entrée composite vidéo
- F A l'entrée S-vidéo

### Caméscope

Les prises d'entrée VIDEO sur le panneau avant sont très pratiques pour connecter et déconnecter un appareil fréquemment.

- Si les prises sur le panneau avant ne sont pas utilisées, fixer le couvercle des prises avant fourni pour les protéger de la poussière.

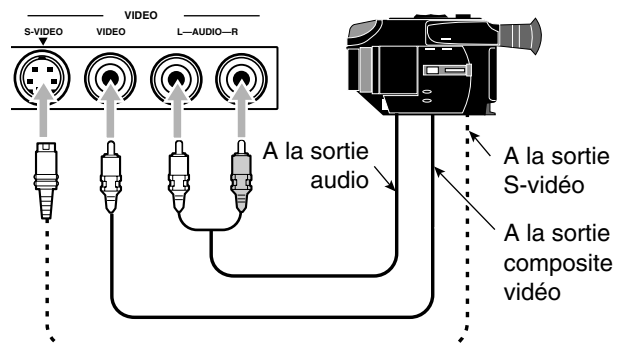
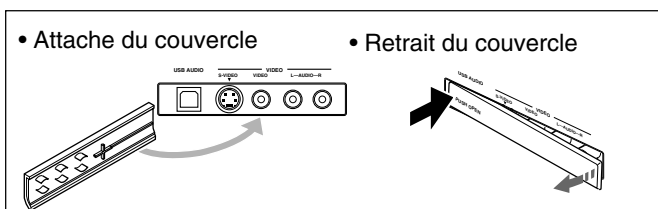

**Téléviseur et/ou tuner DBS**

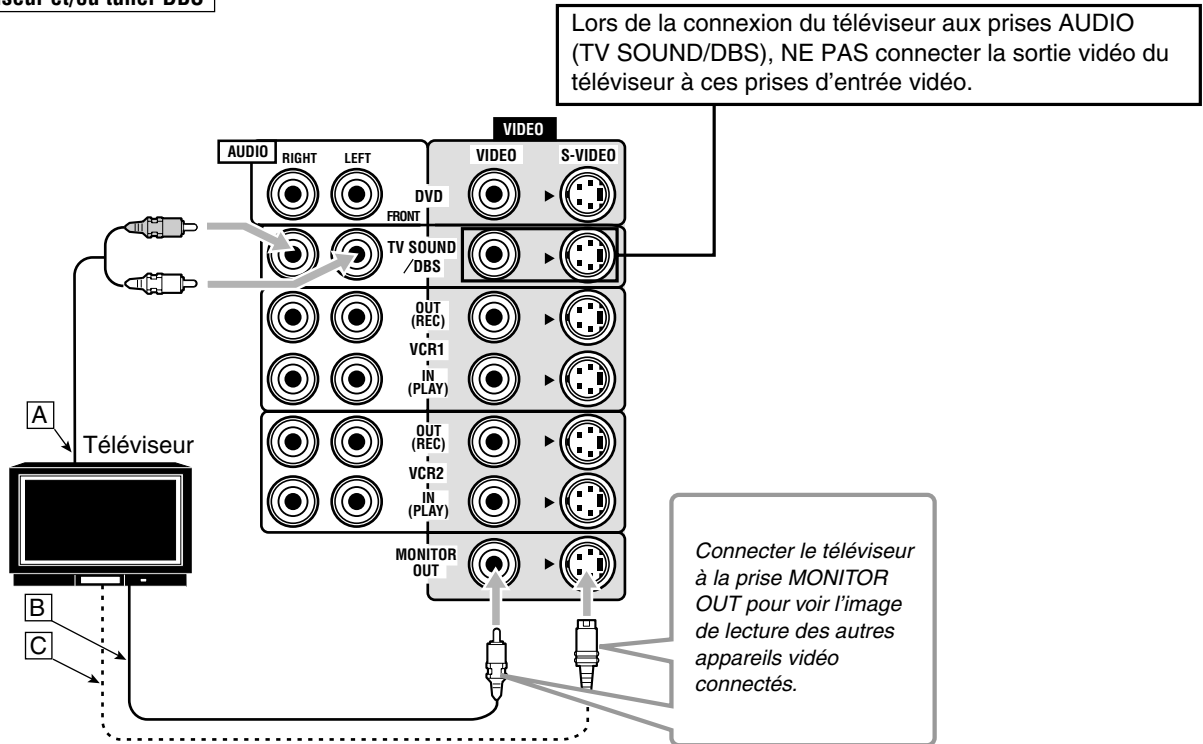

- A A la sortie audio
- B A l'entrée composite vidéo
- C A l'entrée S-vidéo

**Remarque:**

Utiliser un téléviseur PAL ou multi-standard.

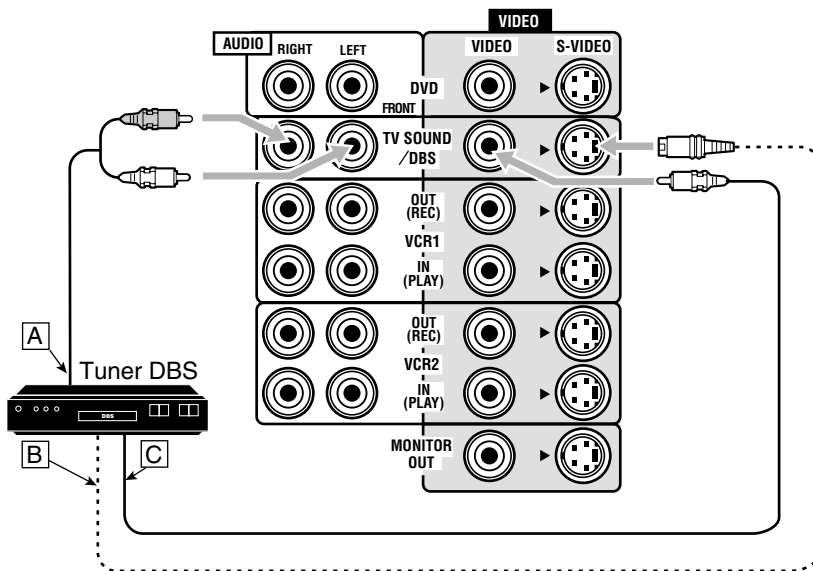

- A A la sortie audio
- B A la sortie S-vidéo
- C A la sortie composite vidéo

**Remarque:**

Lors de la connexion du tuner DBS aux prises TV SOUND/DBS, changer le nom de la source qui apparaît lors de la sélection de la source, sur "DBS". Voir la page 17 pour les détails.



## Lecteur DVD

- Lors de la connexion d'un lecteur DVD muni des prises de sortie stéréo:

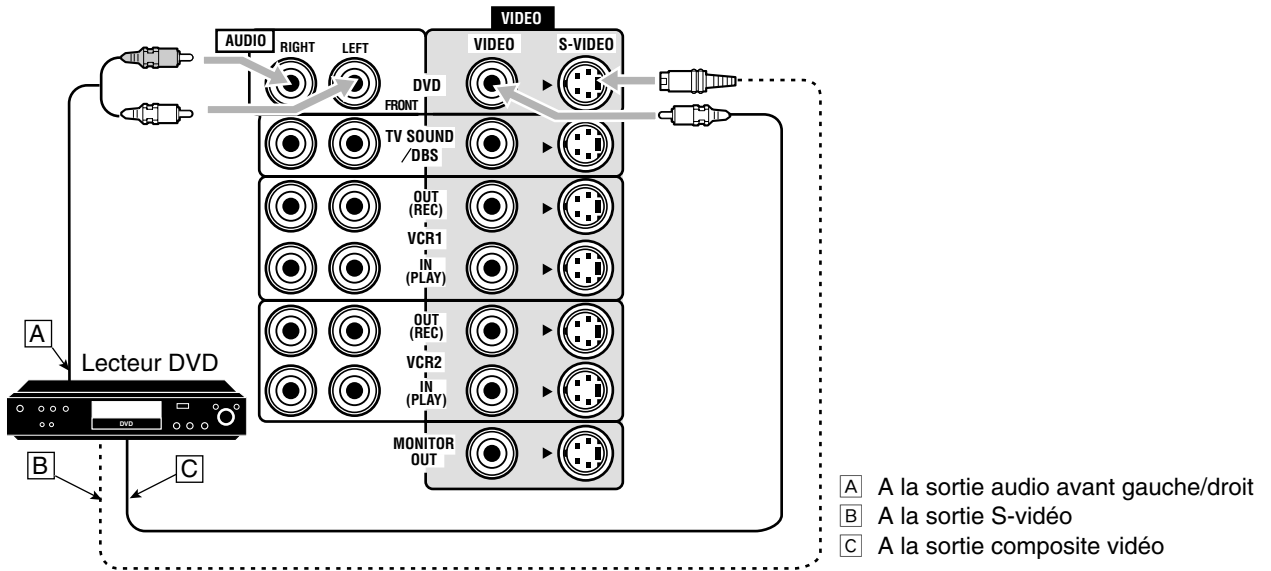

- Lors de la connexion d'un lecteur DVD muni de prises de sortie analogique discrète (reproduction 5,1 canaux):

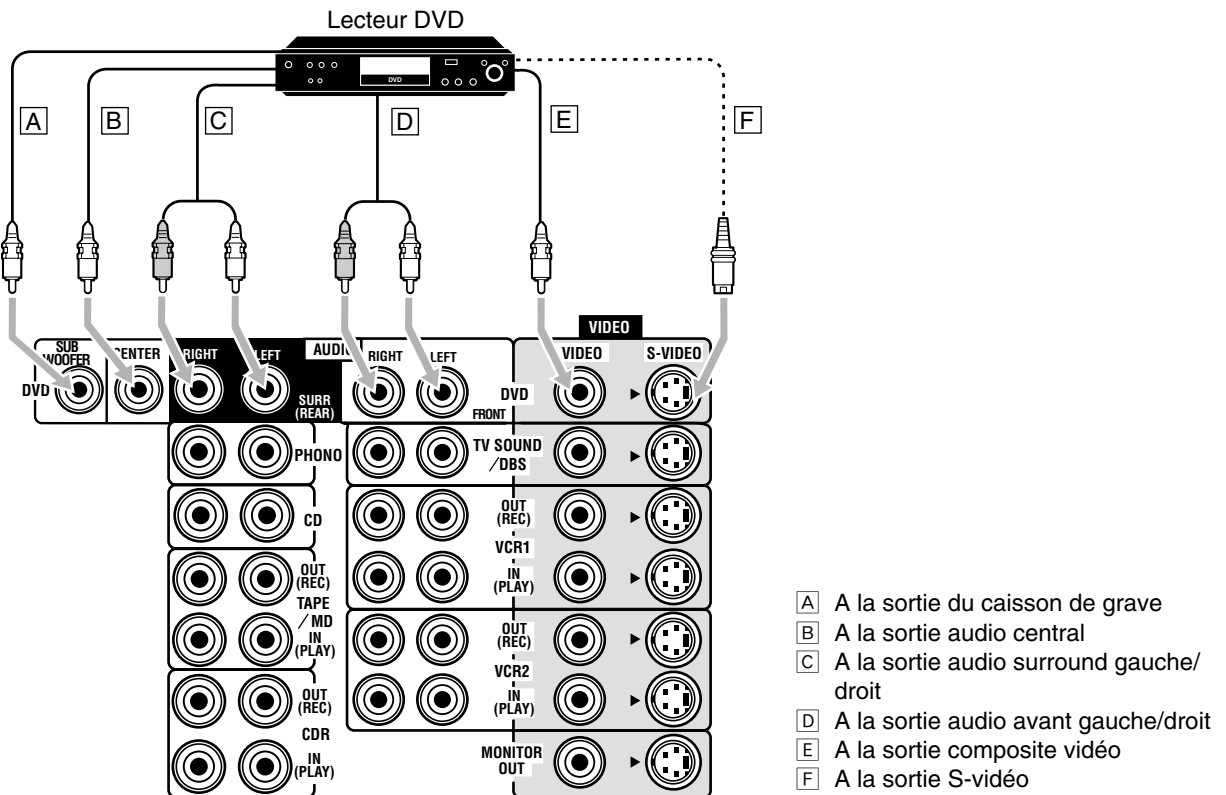

## ■ Connexions numériques

Cet ampli-tuner est équipé de quatre prises d'entrée numérique DIGITAL IN—une prise numérique coaxiale et trois prises numériques optiques, ainsi que d'une prise de sortie numérique DIGITAL OUT.

### IMPORTANT:

- Lors de la connexion d'un lecteur de DVD, d'un tuner de télévision numérique ou d'un tuner DBS en utilisant les prises numériques, il faut aussi connecter la prise vidéo à l'arrière de l'ampli-tuner. Sans cette connexion, il n'est pas possible de voir l'image de lecture.
- Après avoir connecté les appareils vidéo en utilisant les prises DIGITAL IN, effectuer les réglages suivants si nécessaire.
  - Régler la prise d'entrée numérique (DIGITAL IN) correctement. Pour les détails, voir "6 Réglage des prises d'entrée numériques (DIGITAL IN)" à la page 25.
  - Choisir le mode d'entrée numérique correctement. Pour les détails, voir "Sélection du mode d'entrée analogique ou numérique" à la page 19.

### Prises d'entrée numériques

Il est possible de connecter les appareils numériques suivants.

Téléviseur numérique

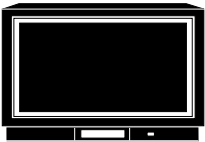

Tuner DBS



Lecteur DVD



Lecteur CD



Graveur de CD



Enregistreur de MD



Câble coaxial numérique (non fourni)  
entre les prises numériques coaxiales



Câble optique numérique (non fourni)  
entre les prises numériques optiques



Quand l'appareil a une prise de sortie numérique coaxiale, la connecter à la prise DIGITAL 1 (DVD), en utilisant un câble numérique coaxial (non fourni).

Quand l'appareil a une prise de sortie numérique optique, la connecter à la prise DIGITAL 2 (CD), DIGITAL 3 (TV) ou DIGITAL 4 (CDR) en utilisant un câble numérique optique (non fourni).

Avant de connecter un câble numérique optique, enlever le capuchon protecteur.

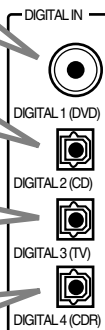
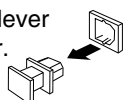

### Remarques:

- A l'expédition de l'usine, les prises DIGITAL IN ont été réglées pour être utilisées avec les appareils suivants.
  - DIGITAL 1 (coaxial): Pour le lecteur de DVD
  - DIGITAL 2 (optique): Pour le lecteur CD
  - DIGITAL 3 (optique): Pour le tuner de télévision numérique
  - DIGITAL 4 (optique): Pour le graveur de CD
- Si l'on souhaite commander le lecteur CD, le graveur de CD ou l'enregistreur de MD en utilisant le système de commande à distance COMPU LINK, connecter aussi l'appareil en question comme décrit dans "Connexions analogiques" (voir page 9).

### Prise de sortie numériques

Graveur de CD



Enregistreur de MD



Câble optique numérique (non fourni)  
entre les prises numériques optiques



Quand l'appareil d'enregistrement numérique, tel qu'un enregistreur de MD et un graveur de CD possède une prise d'entrée optique numérique, la connecter à la prise DIGITAL OUT permet d'effectuer un enregistrement numérique-numérique.

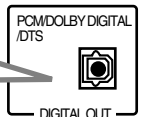

### Remarque:

Le format du signal numérique sorti par la prise DIGITAL OUT est le même que celui du signal d'entrée. Cela signifie que quand des signaux DTS Digital Surround sont entrés, les mêmes signaux DTS Digital Surround sont sortis.

## ■ Connexion USB

Cet ampli-tuner est muni d'une prise USB sur le panneau avant. Il est possible de connecter son ordinateur à cette prise et de reproduire le son de votre ordinateur.

Lors de la première connexion de l'ordinateur, suivre la procédure ci-dessous.

- Noter qu'il n'est pas possible d'envoyer de signal ou de données à l'ordinateur à partir de cet ampli-tuner.

### IMPORTANT:

- Vérifier que l'ordinateur, muni d'un lecteur de CD-ROM fonctionne sous Windows® 98\*, Windows® Me\* ou Windows® XP\* et préparer les CD-ROM d'installation.
- Vérifier le réglage du BIOS de votre—pour savoir si l'interface USB est en service, et si USB IRQ est réglé sur "AUTO" ou sur un numéro IRQ disponible.

### Comment installer les pilotes USB

La procédure suivante considère que la version anglaise de Windows® 98 est utilisée. Si votre ordinateur fonctionne sous une version différente ou une langue différente du système d'exploitation, les écrans apparaissant sur le moniteur de votre ordinateur seront différents de ceux utilisés dans la procédure suivante.

#### 1. Mettre sous tension l'ordinateur et démarrer Windows® 98, Windows® Me ou Windows® XP.

Si l'ordinateur était sous tension, quitter toutes les applications en fonctionnement.

#### 2. Mettre l'ampli-tuner sous tension et appuyer sur USB AUDIO sur le panneau avant ou sur USB sur la télécommande.

Le témoin sur la touche USB AUDIO sur le panneau avant s'allume.

#### 3. Connecter l'ampli-tuner à l'ordinateur en utilisant un câble USB (non fourni).

L'ordinateur reconnaît automatiquement cette connexion et affiche l'écran suivant sur le moniteur.

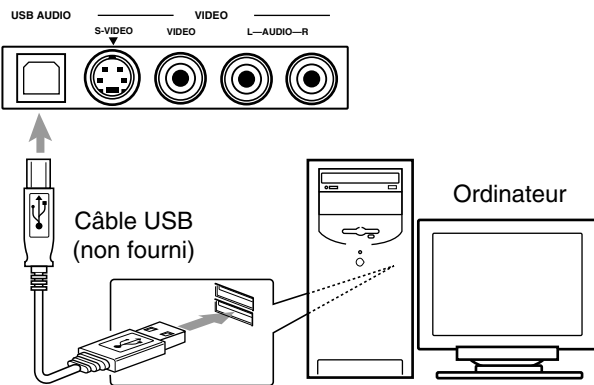

#### 4. Installer les pilotes USB en suivant les instructions sur l'écran.

#### 5. Vérifier que les pilotes sont installés correctement.

1. Ouvrir le panneau de configuration de votre ordinateur: Choisir [Start] → [Settings] → [Control Panel].
2. Choisir [System], puis [Device Manager] et cliquer sur [Sound, video and game controllers] et [Universal serial bus controllers].

La fenêtre suivante apparaît et il est possible de vérifier si les pilotes ont été installés.

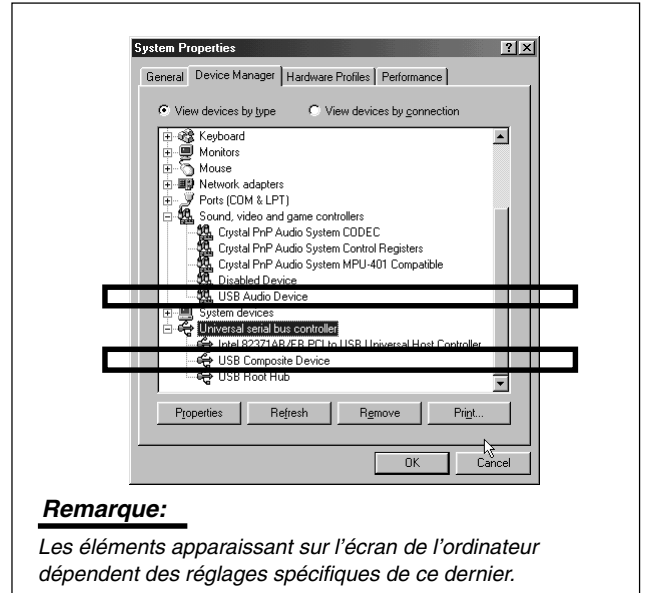

#### Remarque:

Les éléments apparaissant sur l'écran de l'ordinateur dépendent des réglages spécifiques de ce dernier.

#### 6. Changer le réglage audio de l'ordinateur.

1. Si le panneau de configuration a été fermé, l'ouvrir de nouveau: Choisir [Start] → [Settings] → [Control Panel].
2. Cliquer sur [Multimedia], puis choisir "USB Audio Device [1]" pour "Playback" de "Audio" puis refermer la fenêtre.

Pour reproduire un CD à partir du lecteur de CD-ROM de l'ordinateur, cliquer sur [Multimedia], [CD Music] puis cocher la case [Enable digital CD audio for this CD-ROM device].

Maintenant, l'ordinateur est prêt pour la lecture par la connexion USB.

Une fois que l'installation est terminée, il est possible d'utiliser l'ordinateur comme source de lecture. Celui-ci reconnaît automatiquement l'ampli-tuner chaque fois qu'un câble USB est connecté entre l'ordinateur et l'ampli-tuner sous tension.

- Lorsque l'ordinateur n'est pas utilisé comme source de lecture, déconnecter le câble USB.

Pour reproduire les sons de l'ordinateur, se référer aux modes d'emploi fournis avec l'application de reproduction sonore installée sur l'ordinateur.

#### Remarques:

- NE PAS mettre l'ampli-tuner hors tension ni déconnecter le câble USB pendant l'installation des pilotes et pendant les quelques secondes qu'il faut à chaque à l'ordinateur pour reconnaître l'ampli-tuner.
- Utiliser un câble USB rapide (révision 1,0). La longueur recommandée du cordon est de 1,5 m.
- Si l'ordinateur ne reconnaît pas l'ampli-tuner, déconnecter le câble USB et le reconnecter. Si cela ne fonctionne pas, redémarrer Windows.
- Les pilotes installés sur l'ordinateur peuvent reconnaître l'ampli-tuner uniquement quand le câble USB est connecté entre eux.
- Le son peut ne pas être reproduit correctement—interrompu ou dégradé—selon les réglages et les spécifications de l'ordinateur.
- Si les prises sur le panneau avant ne sont pas utilisées, fixer le couvercle des prises avant fourni pour les protéger de la poussière.

\* Microsoft®, Windows® 98, Windows® Me et Windows® XP sont des marques déposées de Microsoft Corporation.

## Connexion du cordon d'alimentation secteur

Avant de brancher l'ampli-tuner sur une prise d'alimentation secteur, s'assurer que toutes les connexions ont été faites.

### Brancher le cordon d'alimentation sur une prise secteur murale.

Tenir le cordon d'alimentation à l'écart des câbles de connexion et d'antenne. Le cordon d'alimentation risquerait de causer des bruits ou des interférences sur l'écran. Il est recommandé d'utiliser un câble coaxial pour connecter l'antenne car il est correctement blindé contre les interférences.

#### Remarque:

Les réglages pré-réglés tels que les canaux pré-réglés et les ajustements sonores peuvent être effacés au bout de quelques jours dans les cas suivants:

- Quand le cordon d'alimentation est débranché.
- Quand une coupure de courant se produit.

#### ATTENTIONS:

- Ne pas toucher le cordon d'alimentation avec les mains mouillées.
- Ne pas tirer sur le cordon d'alimentation pour débrancher la fiche. Toujours saisir directement la fiche de façon à ne pas endommager le cordon.

## Mise en place des piles dans la télécommande

Avant d'utiliser la télécommande, mettre d'abord en place les deux piles fournies. Lors de l'utilisation de la télécommande, la diriger directement sur le capteur de télécommande de l'ampli-tuner.

### 1. Au dos de la télécommande, retirer le couvercle du compartiment à piles.

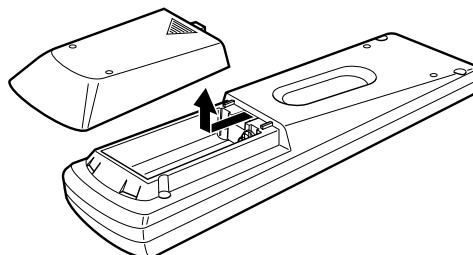

### 2. Insérer les piles. Respecter les polarités: (+) à (+) et (-) à (-).

R6P(SUM-3)/AA(15F)

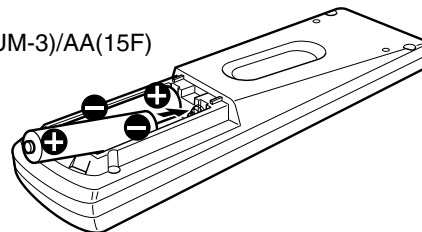

### 3. Remettre le couvercle en place.

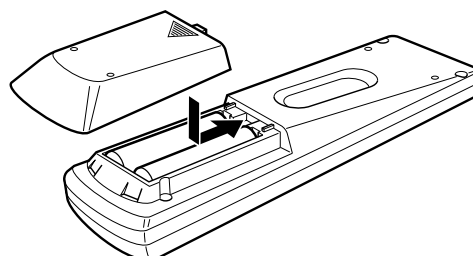

Si la plage de fonctionnement de la télécommande ou son efficacité diminue, remplacer les piles. Utiliser deux piles sèches de type R6P(SUM-3)/AA(15F).

#### Remarque:

Après le remplacement des piles, régler à nouveau les codes des fabricants (voir page 55).

#### ATTENTION:

Suivre ces précautions pour éviter toute fuite ou fissuration des piles:

- Placer les piles dans la télécommande de façon que la polarité soit respectée: (+) à (+) et (-) à (-).
- Utiliser le type de pile correct. Des piles qui paraissent similaires peuvent différer en tension.
- Toujours remplacer les deux piles en même temps.
- Ne pas exposer les piles à la chaleur ou à une flamme.

# Opérations de base

Les opérations suivantes sont utilisées ordinairement lors de la reproduction de n'importe quelle source.

## Avant d'utiliser la télécommande

### ■ Comment vérifier le mode de fonctionnement de la télécommande

La fenêtre d'affichage de la télécommande montre les informations suivantes quand certaines touches sont pressées de façon que l'on puisse vérifier la commande en cours.

Appuyer sur l'une des touches de sélection de source, le nom de la source choisie apparaît sur l'affichage.		<p>Ex.: Quand CD est pressé.</p> <p>Ex.: Quand USB est pressé.</p>																								
<table border="1"> <thead> <tr> <th>Touches</th> <th>Indications</th> </tr> </thead> <tbody> <tr><td>FM/AM</td><td>TUNER</td></tr> <tr><td>CD</td><td>CD</td></tr> <tr><td>PHONO</td><td>PHONO</td></tr> <tr><td>TAPE/MD</td><td>TAPE</td></tr> <tr><td>DVD ou DVD MULTI</td><td>DVD</td></tr> <tr><td>CDR</td><td>CDR</td></tr> <tr><td>USB</td><td>USB</td></tr> <tr><td>TV/DBS</td><td>TV</td></tr> <tr><td>VCR1</td><td>VCR1</td></tr> <tr><td>VCR2</td><td>VCR2</td></tr> <tr><td>VIDEO</td><td>VIDEO</td></tr> </tbody> </table>	Touches	Indications	FM/AM	TUNER	CD	CD	PHONO	PHONO	TAPE/MD	TAPE	DVD ou DVD MULTI	DVD	CDR	CDR	USB	USB	TV/DBS	TV	VCR1	VCR1	VCR2	VCR2	VIDEO	VIDEO		
Touches	Indications																									
FM/AM	TUNER																									
CD	CD																									
PHONO	PHONO																									
TAPE/MD	TAPE																									
DVD ou DVD MULTI	DVD																									
CDR	CDR																									
USB	USB																									
TV/DBS	TV																									
VCR1	VCR1																									
VCR2	VCR2																									
VIDEO	VIDEO																									
Appuyer sur SOUND avant d'ajuster un effet sonore, "SOUND" apparaît sur l'affichage.																										
Appuyer sur TEXT DISPLAY ou sur MENU avant d'utiliser le menu sur écran ou TEXT COMPU LINK, "MENU" apparaît sur l'affichage.																										
Appuyer sur CONTROL ou CATV/DBS CONTROL avant de commander un appareil audio ou vidéo connecté à l'ampli-tuner, le mode de télécommande choisi apparaît sur l'affichage (voir pages 52 et 55).		<p>Ex.: Quand CATV/DBS CONTROL est pressé.</p>																								

### Remarque:

Une petite quantité de courant est consommée en mode d'attente. Pour mettre l'appareil complètement hors tension, débrancher le cordon d'alimentation secteur.

## Sélection de la source à reproduire

### Appuyer sur l'une des touches de sélection de source.

Le témoin de la source choisie, sur le panneau avant, s'allume.

- Le nom de la source choisie et le mode Surround/DSP précédemment choisi apparaissent aussi sur l'affichage.

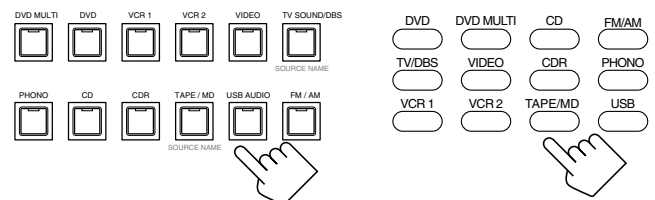

Sur le panneau avant

A partir de la télécommande

Le nom de la source choisie et le mode Surround/DSP actuel apparaissent

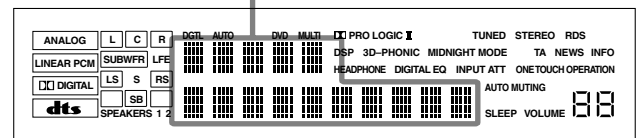

### DVD MULTI

Choisit le lecteur de DVD pour voir un DVD en utilisant le mode de sortie analogique discrète (reproduction 5,1 canaux).

Pour la lecture DVD MULTI, voir page 40.

### DVD

Choisit le lecteur de DVD.

### VCR 1

Choisit l'appareil vidéo connecté aux prises VCR 1.

### VCR 2

Choisit l'appareil vidéo connecté aux prises VCR 2.

### VIDEO

Choisit l'appareil vidéo connecté aux prises VIDEO.

### TV (SOUND)/DBS

Choisit le son du téléviseur (ou le tuner DBS).

### PHONO \*

Choisit le tourne-disque.

### CD \*

Choisit le lecteur CD.

### CDR \*

Choisit le graveur de CD.

### TAPE/MD \*

Choisit la platine cassette (ou l'enregistreur de MD).

### USB (AUDIO)

Choisit l'ordinateur personnel (PC) connecté à la prise USB.

### FM/AM \*

Choisit la réception FM ou AM (PO/GO).

- Chaque fois que la touche est pressée, la bande alterne entre FM et AM (PO/GO).

### Remarques:

- Lors de la connexion d'un enregistreur de MD (aux prises TAPE/MD) et d'un tuner DBS (aux prises TV SOUND/DBS), changer le nom de la source qui apparaît sur l'affichage. Voir page 17 pour les détails.
- Quand une des touches de sélection de source, marquée par un astérisque (\*), est pressée sur la télécommande, l'ampli-tuner se met automatiquement sous tension.

## Mise sous tension

### Sur le panneau avant:

Appuyez sur STANDBY/ON /I.

Le témoin STANDBY s'éteint. Le nom de la source actuelle et le mode Surround/DSP apparaissent sur l'affichage.

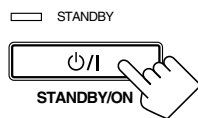

Le nom de la source actuelle et le mode Surround/DSP apparaissent

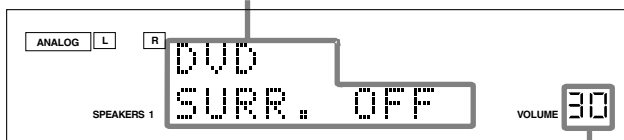

Le niveau de volume actuel apparaît

### Pour mettre l'appareil hors tension

(en mode d'attente), appuyer de nouveau sur STANDBY/ON /I.

Le témoin STANDBY s'allume.

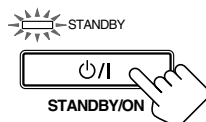

### A partir de la télécommande:

Appuyez sur AUDIO /I.

Le témoin STANDBY s'éteint sur le panneau avant. Le nom de la source actuelle et le mode Surround/DSP apparaissent sur l'affichage.

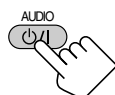

Pour mettre l'appareil hors tension (en mode d'attente), appuyer de nouveau sur AUDIO /I. Le témoin STANDBY s'allume sur le panneau avant.

## Modification du nom de la source

Si un enregistreur de MD a été connecté aux prises TAPE/MD ou si un tuner DBS a été connecté aux prises TV SOUND/DBS sur le panneau arrière, changer le nom de source qui apparaît sur l'affichage.

### Sur le panneau avant SEULEMENT:

Pour changer le nom de source de "TAPE" sur "MD":

- Appuyer sur TAPE/MD (SOURCE NAME).
  - S'assurer que "TAPE" apparaît sur l'affichage.
- Maintenir pressée SOURCE NAME (TAPE/MD) jusqu'à ce que "ASSGN. MD" apparaisse sur l'affichage.

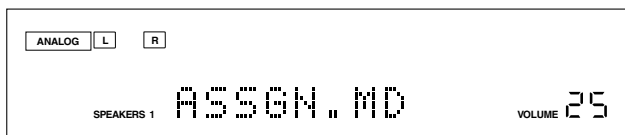

Pour changer le nom de source de "TV" sur "DBS":

- Appuyer sur TV SOUND/DBS (SOURCE NAME).
  - S'assurer que "TV" apparaît sur l'affichage.
- Maintenir pressée SOURCE NAME (TV SOUND/DBS) jusqu'à ce que "ASSGN. DBS" apparaisse sur l'affichage.

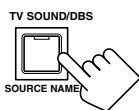

Pour changer les noms de source sur "TAPE" ou "TV", répéter la procédure ci-dessus—maintenir pressée SOURCE NAME (TAPE/MD) pour choisir "TAPE", ou SOURCE NAME (TV SOUND/DBS) pour choisir "TV".

### Remarque:

Sans changer le nom de source, il est quand même possible d'utiliser les appareils connectés. Cependant, il peut y avoir quelques inconvénients.

- "TAPE" ou "TV" apparaît sur l'affichage quand l'enregistreur de MD ou le tuner DBS est choisi.
- Il n'est pas possible d'utiliser l'entrée numérique (voir page 19) pour l'enregistreur de MD.
- Il n'est pas possible d'utiliser le système de commande à distance COMPU LINK (voir page 46) pour commander l'enregistreur de MD.

## Sélection de sources différentes pour l'image et le son

Il est possible de regarder l'image d'un appareil vidéo tout en écoutant le son d'un autre appareil.

Appuyer sur l'une des touches de sélection de source audio—PHONO, CD, CDR, TAPE/MD, USB (AUDIO), FM/AM—tout en regardant l'image d'un appareil vidéo tel que le magnétoscope, le lecteur de DVD, etc.

Le témoin de la source choisie, sur le panneau avant, s'allume.

### Sur le panneau avant:

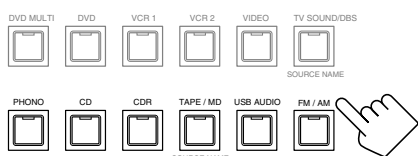

### A partir de la télécommande:

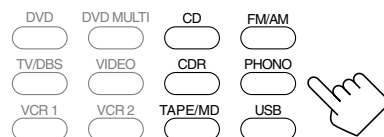

### Remarque:

Une fois que la source vidéo a été choisie, les images de la source choisie sont envoyées au téléviseur jusqu'à ce qu'une autre source soit choisie.

## Indicateurs enceinte et de signal sur l'affichage

En vérifiant les indicateurs suivants, vous pouvez vérifier facilement quelle enceinte est en service et quels signaux entrent dans cet ampli-tuner à partir de la source.

Indicateurs d'enceinte (blancs)	Indicateurs de signal (rouges)																								
<table border="1"> <tr><td>L</td><td>C</td><td>R</td></tr> <tr><td>SUBWFR</td><td>LFE</td><td></td></tr> <tr><td>LS</td><td>S</td><td>RS</td></tr> <tr><td></td><td>SB</td><td></td></tr> </table> <p>Indicateurs d'enceinte surround arrière *</p>	L	C	R	SUBWFR	LFE		LS	S	RS		SB		<table border="1"> <tr><td>L</td><td>C</td><td>R</td></tr> <tr><td>SUBWFR</td><td>LFE</td><td></td></tr> <tr><td>LS</td><td>S</td><td>RS</td></tr> <tr><td></td><td>SB</td><td></td></tr> </table>	L	C	R	SUBWFR	LFE		LS	S	RS		SB	
L	C	R																							
SUBWFR	LFE																								
LS	S	RS																							
	SB																								
L	C	R																							
SUBWFR	LFE																								
LS	S	RS																							
	SB																								

### Seuls les indicateurs d'enceinte s'allument—:

- Quand les enceintes correspondantes sont réglées sur "LARGE" ou "SMALL" (voir "[1] Réglage des enceintes" à la page 22) et sont aussi nécessaires pour le mode Surround/DSP actuellement choisi.
  - \*Si "1SPK" a été choisi pour la quantité d'enceintes surround arrière (voir page 22), l'indicateur de l'enceinte surround arrière centrale s'allume. Si "2SPK" a été choisi, les indicateurs d'enceintes arrière gauche et droite s'allument.
- S'allume quand "SUBWOOFER" est réglé sur "YES", [SUBWFR]. (Référez-vous à "[1] Réglage des enceintes" à la page 22).

### Les indicateurs de signal s'allument pour indiquer les signaux entrants.

- L : • **Quand l'entrée numérique est choisie:** S'allume lors de l'entrée du signal du canal gauche.
  - **Quand l'entrée analogique est choisie:** Toujours allumé.
- R : • **Quand l'entrée numérique est choisie:** S'allume lors de l'entrée du signal du canal droit.
  - **Quand l'entrée analogique est choisie:** Toujours allumé.
- C : S'allume lors de l'entrée du signal du canal central.
- LFE : S'allume lors de l'entrée du signal du canal LFE.
- LS : S'allume lors de l'entrée du signal du canal surround gauche.
- RS : S'allume lors de l'entrée du signal du canal surround droit.
- S : Quand un signal de canal arrière monaural ou un signal à 2 canaux codé Dolby Surround entre dans l'appareil.
- SB : S'allume lors de l'entrée du signal du canal surround arrière.

### Remarque:

Quand "DVD MULTI" est choisi comme source, "L", "C", "R", "LFE", "LS" et "RS" s'allument.

## Ajustement du volume

### Sur le panneau avant:

Pour augmenter le volume, tourner MASTER VOLUME dans le sens des aiguilles d'une montre.

Pour diminuer le volume, tourner dans le sens contraire.

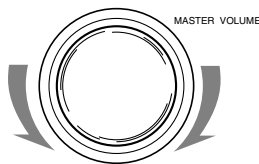

### A partir de la télécommande:

Pour augmenter le volume, appuyer sur VOLUME +.

Pour diminuer le volume, appuyer sur VOLUME -.



### ATTENTION:

Toujours régler le volume au minimum avant de démarrer une source. Si le volume est réglé sur un niveau élevé, la soudaine déflagration d'énergie sonore peut endommager de façon irréversible l'ouïe de l'auditeur et/ou détruire les enceintes.

### Remarques:

- Le niveau de volume peut être ajusté à l'intérieur d'une plage de "0" (minimum) à "70" (maximum).
- Si le fonctionnement monotouche est en service ("ON") (voir page 26), il n'est pas nécessaire d'ajuster le niveau de volume chaque fois que la source est changée. Il est réglé automatiquement au niveau mémorisé.

## Sélection des enceintes avant

### Sur le panneau avant SEULEMENT:

Si deux paires d'enceintes avant sont connectées à l'ampli-tuner, il est possible de choisir celle que l'on souhaite utiliser.

Pour utiliser les enceintes connectées aux prises FRONT SPEAKERS ①, appuyer sur SPEAKERS ON/OFF 1 de façon que l'indicateur SPEAKERS 1 s'allume sur l'affichage. S'assurer que l'indicateur SPEAKERS 2 n'est pas allumé sur l'affichage.

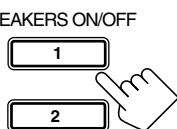

Pour utiliser les enceintes connectées aux prises FRONT SPEAKERS ②, appuyer sur SPEAKERS ON/OFF 2 de façon que l'indicateur SPEAKERS 2 s'allume sur l'affichage. S'assurer que l'indicateur SPEAKERS 1 n'est pas allumé sur l'affichage.

Pour utiliser les deux jeux d'enceintes, appuyer sur SPEAKERS ON/OFF 1 et SPEAKERS ON/OFF 2 de façon que les indicateurs SPEAKERS 1 et SPEAKERS 2 s'allument sur l'affichage.

Pour n'utiliser aucun jeu d'enceintes, appuyez sur SPEAKERS ON/OFF 1 et SPEAKERS ON/OFF 2 de façon que les indicateurs SPEAKERS 1 et SPEAKERS 2 disparaissent de l'affichage. L'indicateur HEADPHONE s'allume et "HEADPHONE" apparaît sur l'affichage.

- Mettre les enceintes en service, met aussi en service les modes Surround et DSP choisis précédemment.

## Écoute avec un casque d'écoute uniquement

Il est possible d'écouter avec un casque d'écoute sans mettre hors service les deux paires d'enceintes en connectant un casque d'écoute à la prise PHONES sur le panneau avant. Si l'on souhaite utiliser un casque sans qu'aucun son ne sorte des enceintes avant, il faut mettre hors service les deux paires d'enceintes avant de la façon expliquée ci-gauche.

### Mode HEADPHONE

Lors de l'utilisation d'un casque d'écoute, les signaux suivants sont sortis quel que soit le réglage de vos enceintes:

- Pour les sources à 2 canaux, les signaux des canaux avant gauche et droit sont sortis directement par le casque d'écoute.
- Pour les sources multicanaux, les signaux des canaux avant gauche et droite, du canal central et des canaux surround sont mixés et sortis par le casque d'écoute.

- Si le mode DSP est en service, il est possible de profiter des effets DSP. "3D H.PHONE" apparaît sur l'affichage et l'indicateur DSP s'allume sur l'affichage. (Voir page 37).

### Remarque:

Dans les cas suivants, les enceintes connectées aux prises FRONT SPEAKERS ② sont mises hors service même si les deux paires d'enceintes avant sont en service.

- Si "DVD MULTI" est choisi comme source.
- Si un des modes Surround/DSP qui met en service l'enceinte centrale et/ou les enceintes surround est choisi.

### ATTENTION:

S'assurer de réduire le volume:

- Avant de connecter le casque d'écoute ou de le mettre sur vos oreilles, car un volume élevé peut endommager à la fois le casque et vos oreilles.
- Avant de remettre les enceintes en services, car un volume élevé peut être sorti par les enceintes.

## Sélection du mode d'entrée analogique ou numérique

Si des appareils source numériques sont connectés à l'aide des prises numériques (voir page 13), il faut changer le mode d'entrée pour ces appareils sur le mode d'entrée numérique approprié—DGTL AUTO, DGTL DTS ou DGTL D.D.

Avant de commencer, se rappeler...

Le réglage de prise d'entrée numérique (DIGITAL IN) doit avoir été réalisé correctement pour les sources pour lesquels l'on veut choisir le mode d'entrée numérique (voir "6 Réglage des prises d'entrée numériques (DIGITAL IN)" à la page 25). Si cette prise d'entrée numérique n'est pas réglée correctement, il n'est pas possible de changer l'entrée de l'entrée analogique à l'entrée numérique même si la procédure suivante est réalisée.

- Appuyer sur l'une des touches de sélection de source—DVD, TV (SOUND)/DBS, CD, CDR, ou TAPE/MD—pour la source pour laquelle le mode d'entrée doit être changé.

Le témoin, sur le panneau avant, de la source choisie s'allume.

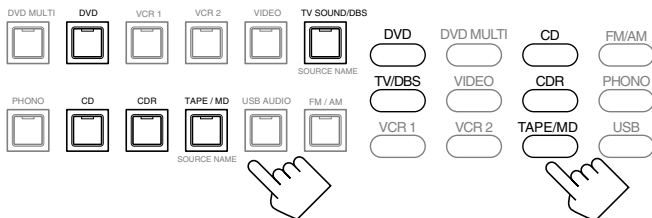

Sur le panneau avant

A partir de la télécommande

### Remarque:

Si "TAPE" a été affecté comme nom de source pour la touche TAPE/MD lors de l'utilisation d'un enregistreur de MD, il ne fonctionne pas à cette étape. Pour changer le nom de source, se référer à "Modification du nom de la source" à la page 17.

- Appuyer brièvement sur INPUT ANALOG/DIGITAL (INPUT ATT)—ou ANALOG/DIGITAL INPUT sur la télécommande—pour changer le mode d'entrée.

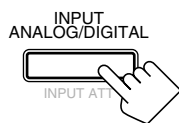

Sur le panneau avant



A partir de la télécommande

- Chaque fois que la touche est pressée, le mode d'entrée change comme suit:

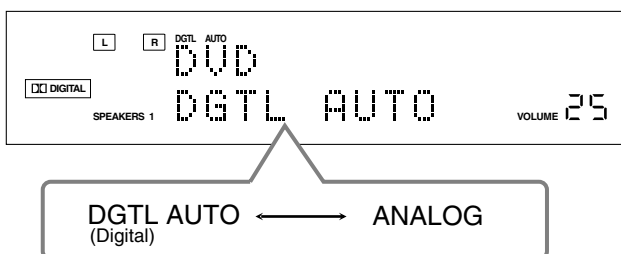

**DGTL AUTO:** Choisir ce réglage pour le mode d'entrée numérique. L'ampli-tuner détecte automatiquement le signal entrant. L'indicateur DGTL AUTO s'allume sur l'affichage et les indicateurs de format numérique s'allument aussi pour les signaux détectés.

**ANALOG:** Choisir ce réglage pour le mode d'entrée analogique. L'indicateur ANALOG est toujours allumé.

Quand "DGTL AUTO" est choisi, les indicateurs suivants s'allument pour indiquer le signal détecté.

- LINEAR PCM** : S'allume quand des signaux Linear PCM entrent dans l'appareil.
- LINEAR PCM** : S'allume quand les signaux numériques ne sont pas reconnus.
- DIGITAL** : S'allume quand des signaux Dolby Digital ou Dolby Digital EX entrent dans l'appareil.
- dts** : S'allume quand des signaux DTS Surround ou DTS-ES entrent dans l'appareil.

Lors de la lecture d'un logiciel codé avec Dolby Digital ou DTS Digital Surround, les symptômes suivants peuvent se produire:

- Aucun son ne sort au début de la lecture.
- Il y a du bruit lors de l'utilisation de la recherche ou du saut de chapitres ou de pages.

- Appuyer sur INPUT ANALOG/DIGITAL (INPUT ATT) ou ANALOG/DIGITAL INPUT sur la télécommande.

- "DGTL AUTO" apparaît sur l'affichage.

- Appuyer sur CONTROL UP ▲ ou DOWN ▼ sur le panneau avant pour choisir "DGTL D.D" ou "DGTL DTS" pendant que "DGTL AUTO" est toujours sur l'affichage.

- Chaque fois que la touche est pressée, le mode d'entrée change comme suit:



Quand "DGTL D.D" ou "DGTL DTS" est choisi, les indicateurs suivants s'allument pour indiquer le signal détecté.

**DGTL** : Toujours allumé.

Quand "DGTL D.D" est choisi

- DIGITAL** : S'allume quand un signal Dolby Digital entre.
  - Le cadre clignote quand le signal Dolby Digital n'est pas reconnu.

Quand "DGTL DTS" est choisi

- dts** : S'allume quand un signal DTS Digital Surround entre.
  - Le cadre clignote quand le signal DTS Digital Surround n'est pas reconnu.

### Remarque:

Quand l'appareil est mis hors tension ou qu'une autre source est choisie, les réglages "DGTL D.D" et "DGTL DTS" sont annulés et le mode d'entrée numérique est réinitialisé automatiquement sur "DGTL AUTO".



## Mise en sourdine du son

### A partir de la télécommande SEULEMENT:

Appuyer sur **MUTING** pour couper le son de toutes les enceintes et du casque d'écoute connecté.

"MUTING" apparaît sur l'affichage et le son est coupé (l'indicateur du niveau de volume s'éteint).

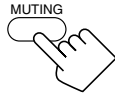

Ex. Quand la source est "DVD". L'indicateur de niveau de volume s'éteint.

Pour rétablir le son, appuyer de nouveau sur **MUTING**.

- Tourner **MASTER VOLUME** sur le panneau avant ou appuyer sur **VOLUME +/-** sur la télécommande restaure aussi le son.

## Modification de la luminosité de l'affichage

Vous pouvez réduire la luminosité de l'affichage.

Appuyez sur **DIMMER**.

- Chaque fois que la touche est pressée, l'affichage s'assombrit et s'illumine alternativement.



Sur le panneau avant



A partir de la télécommande

## Utilisation de la minuterie d'arrêt

En utilisant la minuterie d'arrêt, il est possible de s'endormir tout en écoutant de la musique.

### A partir de la télécommande SEULEMENT:

Appuyer répétitivement sur **SLEEP**.

L'indicateur **SLEEP** s'allume sur l'affichage et l'heure de mise hors tension change par intervalle de 10 minutes:

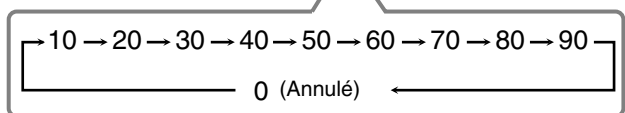

Ex. Quand la source est "DVD".

### Quand l'heure d'arrêt arrive:

L'ampli-tuner se met automatiquement hors tension.

### Pour vérifier ou changer la durée restante avant la mise hors tension:

Appuyer une fois sur **SLEEP**.

La durée restante jusqu'à la mise hors tension apparaît en minutes.

- Pour changer la durée restante, appuyer répétitivement sur **SLEEP**.

### Pour annuler la minuterie d'arrêt:

Appuyer répétitivement sur **SLEEP** jusqu'à ce que "SLEEP 0min" apparaisse sur l'affichage. (L'indicateur **SLEEP** s'éteint.)

- Mettre l'appareil hors tension annule aussi la minuterie d'arrêt.

## Enregistrement d'une source

### Pour l'enregistrement analogique-analogique

Il est possible d'enregistrer n'importe quelle source analogique, à travers l'ampli-tuner sur—

- la platine cassette (ou l'enregistreur de MD) connecté aux prises **TAPE/MD**,
- le magnétoscope connecté aux prises **VCR 1** et **VCR 2**, et
- le graveur de CD connecté aux prises **CDR**—en même temps.

### Pour l'enregistrement numérique-numérique

Vous pouvez enregistrer l'entrée numérique choisie actuellement à travers l'ampli-tuner sur l'appareil d'enregistrement numérique connecté à la prise **DIGITAL OUT**.

### Remarques:

- Les enregistrements analogique-numérique et numérique-analogique ne sont pas possibles.
- Le niveau du volume de sortie, le mode de minuit (voir page 24), le renforcement des graves (voir page 34), l'égalisation (voir page 42), les modes Surround et les modes DSP (voir pages 35 à 39) n'affectent pas l'enregistrement.
- Le signal de tonalité de test (voir pages 43 et 44) ne sort pas par la prise **DIGITAL OUT**.

## Ajustement de base et mémorisation automatique

Cet appareil mémorise les réglages sonores pour chaque source—

- Quand vous mettez l'appareil hors tension,
- Quand vous changez la source, et
- Quand un nom est affecté à la source (voir page 19).

Quand vous changez la source, les réglages mémorisés pour la nouvelle source choisie sont rappelés automatiquement.

Les réglages suivants peuvent être mémorisés pour chaque source:

- Mode d'entrée analogique/numérique (voir page 19)
- Mode d'atténuation de l'entrée (voir page 33)
- Le mode de Analog Direct (voir page 33)
- Niveaux de sortie des canaux d'enceinte (voir pages 43 et 44)
- La courbe d'égalisation (voir page 42)
- Les paramètres du son (voir page 45)
- La sélection du mode Surround et DSP (voir pages 38 et 39)
- Le réglage de le renforcement des graves (voir page 34)

### Remarques:

- Si la source est **FM** ou **AM (PO/GO)**, vous pouvez mémoriser un réglage différent pour chaque bande.
- Si vous souhaitez mémoriser le niveau de volume avec les réglages ci-dessus, réglez "**ONE TOUCH (OPR)**" sur "**ON**" (voir page 26).

# Réglages de base

Certains des réglages suivants doivent être effectués après la connexion et la disposition des enceintes tandis que d'autres rendront les opérations plus simples.

- Lors de la réalisation des réglages de base, il est recommandé d'utiliser la télécommande de façon à pouvoir voir l'affichage sur l'écran du téléviseur.
- Lors de l'utilisation des touches du panneau avant, il est possible de réaliser les mêmes réglages. (Les affichages sur les écrans suivants n'apparaissent pas si les touches du panneau avant sont utilisées.)
- L'affichage sur l'écran disparaît si aucune opération n'est effectuée pendant environ 1 minute.
- Si votre téléviseur n'est pas du système de couleur PAL ou multisystèmes, l'écran du téléviseur sera déformé.

## Procédure de base

Ex. Lors du réglage de l'information du caisson de grave

**Utilisation de l'affichage sur l'écran (à l'aide de la télécommande):**

### 1. Appuyer sur MENU.

Le menu MENU apparaît sur le téléviseur.

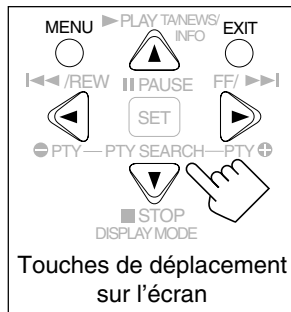
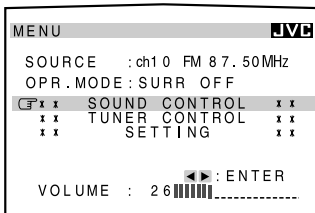

Touches de déplacement sur l'écran

### 2. Appuyer sur ▲ ou ▼ pour amener "SETTING", puis appuyez sur ◀ ou ▶.

Le menu SETTING 1 montrant les éléments à régler apparaît sur le téléviseur.

- L'élément indiqué par [C] apparaît aussi sur l'affichage de l'appareil.

### 3. Appuyer sur ▲ ou ▼ pour amener "SUBWOOFER".

- Pour passer à l'écran suivant, appuyer sur ▼ de façon continue.
- Pour revenir à l'écran précédent, appuyer sur ▲ de façon continue.

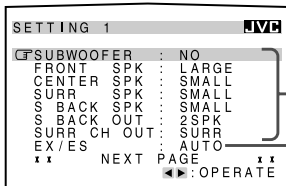

Menu SETTING 1

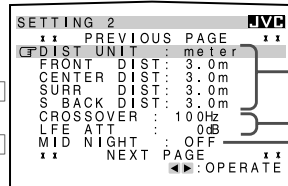

Menu SETTING 2

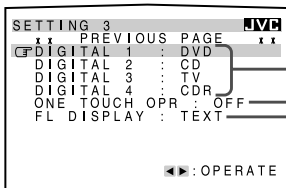

Menu SETTING 3

Pour les détails sur chaque élément de réglage (1 à 8), se référer aux pages 22 à 26.

### 4. Appuyer sur ◀ ou ▶ pour choisir le réglage que l'on souhaite utiliser.

Dans cet exemple, l'information du caisson de grave est réglée sur "YES" pour la sortie des sons graves par le caisson de grave.

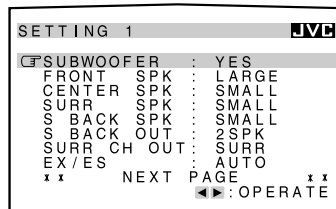

### 5. Quand tout est terminé, appuyer répétitivement sur EXIT jusqu'à ce que le menu disparaisse de l'écran.

**Sur le panneau avant:**

Avant de commencer, se rappeler...

Il y a un temps limite pour réaliser les étapes suivantes. Si le réglage est annulé avant la fin, recommencer à partir de l'étape 1.

### 1. Appuyer répétitivement sur SETTING jusqu'à ce que "SUB WOOFER" apparaisse sur l'affichage.

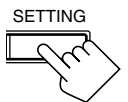

Chaque fois que la touche est pressée, les éléments du menu change comme suit.

- Pour les détails sur chaque élément de réglage (1 à 8), se référer aux pages 22 à 26.



SUB WOOFER:NO (1)	←	FRONT SPK:LARGE (1)	←
CNTR SPK:SMALL (1)	←	SURR SPK:SMALL (1)	←
SBACK SPK:SMALL (1)	←	SBACK OUT:2SPK (1)	←
SURR CH:SURR (1)	←	EX/ES:AUTO (2)	←
DIST UNIT:meter (3)	←	FRONT DIST:3.0m (3)	←
CNTR DIST:3.0m (3)	←	SURR DIST:3.0m (3)	←
SBACK DIST:3.0m (3)	←	CROSS OVER:100Hz (4)	←
LFE ATT:0dB (4)	←	MID NIGHT:OFF (5)	←
DGTL COAX 1:DVD (6)	←	2:CD 3:TV 4:CDR (6)	←
ONE TOUCH:OFF (7)	←	FL DISP:TEXT (8)	←

(Retour au début)

### 2. Appuyer sur CONTROL UP ▲ ou DOWN ▼ pour choisir le réglage que l'on souhaite utiliser.

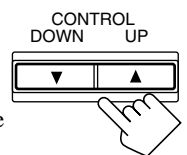

Dans cet exemple, l'information du caisson de grave est réglée sur "YES" pour la sortie des sons graves par le caisson de grave.

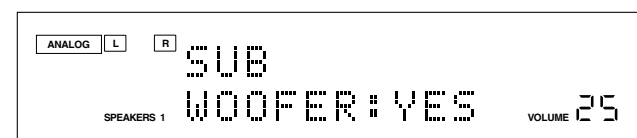

AVIS—

- Les éléments montrés sur l'affichage sur l'écran et sur l'affichage du panneau avant dans cette section sont les valeurs initiales réglées lors de l'expédition de l'usine.
- Certains des éléments ne peuvent pas être montrés ou ne peuvent pas être réglés en fonction des réglages choisis actuellement. (Pour les détails, voir l'explication respective).

## 1 Réglage des enceintes

Pour obtenir le meilleur son surround possible avec les modes Surround et DSP, il faut enregistrer des informations sur la disposition des enceintes après que leur connexion est terminée.

### ■ Réglage du caisson de grave—SUBWOOFER

[Affichage sur l'écran]

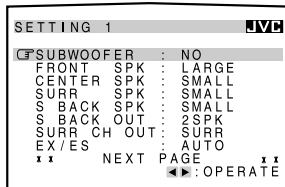

[Panneau avant]

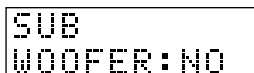

Choisir si un caisson de grave est connecté ou non.

**YES** : Choisissez ce réglage quand un caisson de grave est connecté.

**NO** : Choisissez ce réglage quand aucun caisson de grave n'est connecté.

#### Remarque:

Si "NO" a été choisi pour le caisson de grave, il n'est pas possible d'utiliser SUBWOOFER OUT ON/OFF sur le panneau avant.

### ■ Tailles pour les enceintes avant, l'enceinte centrale, les enceintes surround et les enceintes surround arrière—FRONT SPK, CENTER (CNTR) SPK, SURR SPK, S BACK (SBACK) SPK

[Affichage sur l'écran]

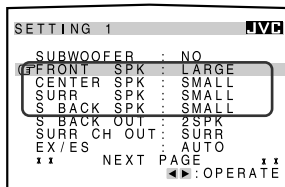

[Panneau avant]

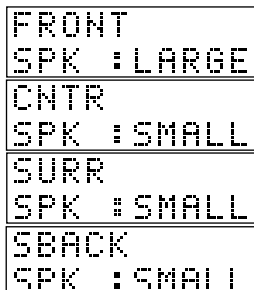

Choisir la taille pour chaque enceinte connectée.

**LARGE** : Choisissez ce réglage quand la taille des enceintes est relativement grande.

**SMALL** : Choisissez ce réglage quand la taille des enceintes est relativement petite.

**NONE** : Choisissez ce réglage si vous n'avez pas connecté d'enceinte. (Ne peut pas être choisi pour les enceintes avant).

#### Remarques:

- Gardez à l'esprit les choses suivantes comme référence lors de l'ajustement.
  - Si la taille du haut-parleur en cône intégré à votre enceinte est plus grande que 12 cm, choisissez "LARGE" et s'il est plus petit que 12 cm, choisissez "SMALL".
- Si vous avez choisi "NO" pour le caisson de grave, vous pouvez choisir uniquement "LARGE" pour les enceintes avant.
- Si vous avez choisi "SMALL" pour les enceintes avant, vous ne pouvez pas choisir "LARGE" pour les enceinte centrale, surround et surround arrière.
- Si vous avez choisi "SMALL" pour les enceintes surround, vous ne pouvez pas choisir "LARGE" pour les enceintes surround arrière.
- Si vous avez choisi "NONE" pour les enceintes surround, les enceintes surround arrière sont réglées sur "NONE".

### ■ Quantité d'enceintes surround arrière—S BACK (SBACK) OUT

[Affichage sur l'écran]

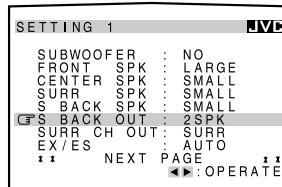

[Panneau avant]



Choisir la quantité d'enceinte surround arrière.

**2SPK** : Choisir ce réglage quand 2 enceintes surround arrière sont utilisées.

**1SPK** : Choisir ce réglage quand 1 enceinte surround arrière est utilisée.

#### Remarques:

- Si "NONE" a été choisi pour les enceintes surround arrière (voir ci-à gauche), le réglage n'est pas disponible.
- Si "1SPK" a été choisi pour la quantité d'enceintes surround arrière, connecter l'enceinte surround arrière à la prise PRE OUT SURR BACK L (gauche).

### ■ Sélection des enceintes surround à utiliser—SURR CH (OUT)

[Affichage sur l'écran]

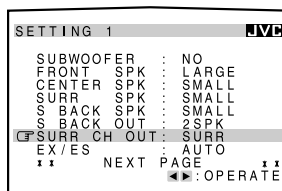

[Panneau avant]

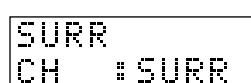

Choisir les enceintes surround à mettre en service lors de la reproduction d'une source à 5,1 multicanaux.

**SURR** : Choisissez ce réglage pour utiliser uniquement les enceintes surround gauche et droite.

**SBACK** : Choisissez ce réglage pour utiliser uniquement les enceintes surround arrière.

**SURR+SBK (S+SBK)** : Choisissez ce réglage pour utiliser à la fois les enceintes surround et les enceintes surround arrière.

#### Remarques:

- Si "NONE" a été choisi pour les enceintes surround arrière (voir ci-à gauche), ce réglage est sauté.
- Si "1SPK" a été choisi pour la quantité des enceintes surround arrière, ce réglage est sauté. Les signaux des canaux surround sont sortis par les enceintes surround.
- Ce réglage est ignoré lors d'une reproduction à 6,1 canaux.

## 2 Sélection du nombre de canaux pour la reproduction des sources numériques multicanaux—EX/ES

[Affichage sur l'écran]

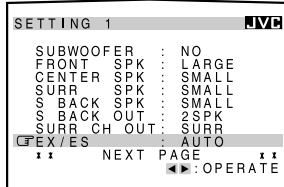

[Panneau avant]

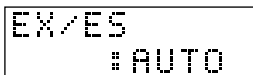

Il est possible de choisir une reproduction à 5,1 canaux ou à 6,1 canaux lors de la lecture d'une source numérique multicanaux (plus de 5,1 canaux) avec le réglage des enceintes surround arrière sur "LARGE" ou sur "SMALL" (voir page 22). "AUTO" est le réglage initial.

**AUTO :** Choisir ce réglage pour les reproduire les signaux enregistrés d'origine sur la source, tels que ou .

- Lors de la reproduction d'une source Dolby Digital EX (portant la marque , "DOLBY D EX (Dolby Digital EX)" entre en service en utilisant les enceintes surround arrière.
- Lors de la reproduction d'une source Dolby Digital à 5,1 canaux, "DOLBY D (Dolby Digital)" entre en service sans utiliser les enceintes surround arrière.
- Lors de la reproduction d'une source DTS-ES Discrete (portant la marque , "ES DSCRETE (DTS-ES discret)" entre en service en utilisant les enceintes surround arrière.
- Lors de la reproduction d'une source DTS-ES Matrix (portant la marque , "ES MATRIX (DTS-ES Matrix)" entre en service en utilisant les enceintes surround arrière.
- Lors de la reproduction d'une source DTS Digital Surround à 5,1 canaux, "DTS (DTS Digital Surround)" entre en service sans utiliser les enceintes surround arrière.

**ON :** Choisir ce réglage pour mettre en service la reproduction à 6,1 canaux en utilisant les enceintes surround arrière.

- Lors de la reproduction d'une source Dolby Digital EX (portant la marque , "DOLBY D EX (Dolby Digital EX)" entre en service en utilisant les enceintes surround arrière.
- Lors de la reproduction d'une source Dolby Digital à 5,1 canaux, "DOLBY D EX (Dolby Digital EX)" entre en service en utilisant les enceintes surround arrière. Les canaux surround arrière sont reproduits en utilisant un traitement matriciel numérique.
- Lors de la reproduction d'une source DTS-ES Discrete (portant la marque , "ES DSCRETE (DTS-ES discret)" entre en service en utilisant les enceintes surround arrière.
- Lors de la reproduction d'une source DTS-ES Matrix (portant la marque , "ES MATRIX (DTS-ES Matrix)" entre en service en utilisant les enceintes surround arrière.
- Lors de la reproduction d'une source DTS Digital Surround à 5,1 canaux, "DTS NEO:6" entre en service en utilisant les enceintes surround arrière. Les canaux surround arrière sont reproduits en utilisant un traitement matriciel numérique.

**OFF :** Choisir ce réglage pour mettre en service la reproduction à 5,1 canaux sans utiliser les enceintes surround arrière.

- Lors de la reproduction d'une source Dolby Digital EX (portant la marque ) ou DTS-ES (portant la marque , les signaux surround arrière sont sortis par les enceintes surround mixés avec les signaux surround.
- Lors de la reproduction d'une source Dolby Digital ou DTS Digital Surround à 5,1 canaux, "DOLBY D (Dolby Digital)" ou "DTS (DTS Digital Surround)" entre en service.

### Remarque:

Si "NONE" a été choisi pour les enceintes surround arrière (voir page 22), il n'est pas possible de choisir ce réglage. Les sources à 6,1 canaux et à 5,1 canaux sont reproduites comme si "OFF" est choisi.

## 3 Réglage de la distance des enceintes

La distance de votre point d'écoute aux enceintes est un autre élément important pour obtenir le meilleur son possible des modes Surround et DSP. Vous devez régler la distance de votre point d'écoute aux enceintes.

En se référant à la distance aux enceintes, cet appareil règle automatiquement le temps de retard du son pour chaque enceinte de façon que le son de toutes les enceintes vous atteigne en même temps.

### ■ Unité de mesure—DIST UNIT

[Affichage sur l'écran]

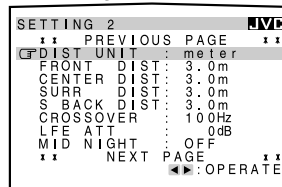

[Panneau avant]



Choisir l'unité de mesure à utiliser.

**meter :** Choisissez ce réglage pour régler la distance en mètres.

**feet :** Choisissez ce réglage pour régler la distance en pieds.

### ■ Distance des enceintes—FRONT DIST, CENTER (CNTR) DIST, SURR DIST, S BACK (SBACK) DIST

[Affichage sur l'écran]

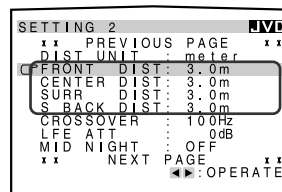

[Panneau avant]

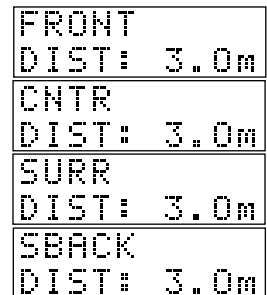

Réglez la distance à partir du point d'écoute entre **0.3 m (1 pied)** et **9.0 m (30 pieds)**, par intervalle de 0,3 m (1 pied).

### Remarques:

- Vous ne pouvez pas régler la distance des enceintes pour lesquelles vous avez choisi "NONE" (voir page 22).
- Ce réglage ne peut pas être utilisé avec le mode de lecture DVD MULTI.

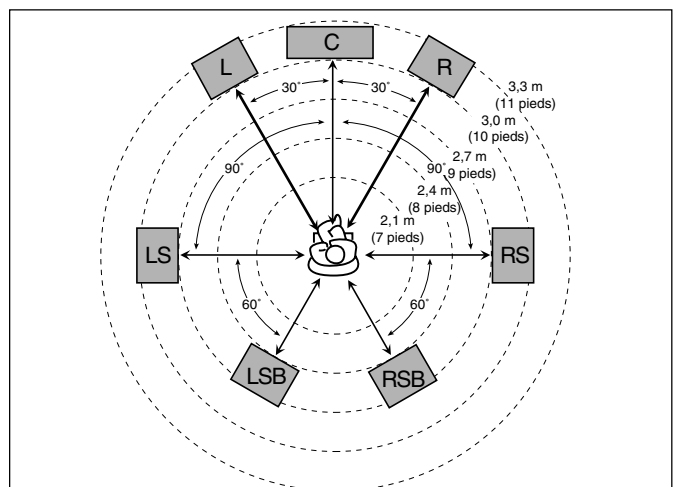

Ex. Dans le cas ci-dessus, réglez la distance des enceintes comme suit:

FRONT DIST	:	3.0 m ou 10 pieds
CENTER (CNTR) DIST	:	3.0 m ou 10 pieds
SURR DIST	:	2.7 m ou 9 pieds
S BACK (SBACK) DIST	:	2.4 m ou 8 pieds

#### 4 Réglage des sons graves

Vous pouvez ajuster précisément le caisson de grave et les sons graves selon votre goût.

##### ■ Fréquence de transition—CROSSOVER

[Affichage sur l'écran]

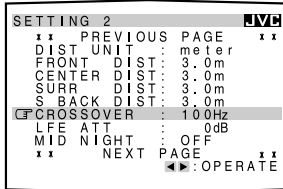

[Panneau avant]



Quand vous utilisez un caisson de grave, vous pouvez choisir la fréquence de coupure pour les petites enceintes utilisées.

Choisir un des niveaux de fréquence de transition parmi “80Hz”, “100Hz”, “120Hz” et “150Hz” en fonction de la taille des petites enceintes connectées.

- 80Hz** : Choisissez ce réglage quand le haut-parleur en cône intégré à votre enceinte est d'environ 12 cm.
- 100Hz** : Choisissez ce réglage quand le haut-parleur en cône intégré à votre enceinte est d'environ 10 cm.
- 120Hz** : Choisissez ce réglage quand le haut-parleur en cône intégré à votre enceinte est d'environ 8 cm.
- 150Hz** : Choisissez ce réglage quand le haut-parleur en cône intégré à votre enceinte est d'environ 6 cm.

##### Remarques:

- Si vous avez choisi “LARGE” pour toutes les enceintes actives (voir page 22), cette fonction est réglée sur “OFF”.
- La fréquence de transition n'est pas valide pour le mode de lecture DVD MULTI, le mode All Channel Stereo et le mode 3D HEADPHONE.

##### ■ Atténuateur d'effet basse fréquence—LFE ATT

[Affichage sur l'écran]

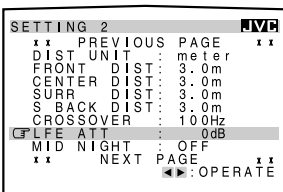

[Panneau avant]



Si les sons graves sont déformés lors de la reproduction d'une source codée avec Dolby Digital ou DTS Surround, réglez le niveau LFE pour éliminer le problème.

Choisir un des réglages suivants:

- 0dB** : Normalement, choisir ce réglage.
- 10dB** : Choisir ce réglage quand les sons graves sont déformés.

#### 5 Réglage de la plage dynamique—MID NIGHT

[Affichage sur l'écran]

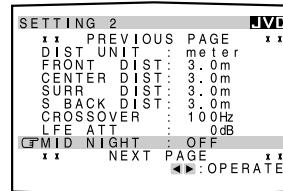

[Panneau avant]



Il est possible de profiter d'un son puissant la nuit en utilisant le mode de minuit.

Choisir un des réglages suivants:

- 1** : Choisissez ce réglage quand vous souhaitez réduire la plage dynamique. L'indicateur MIDNIGHT MODE s'allume sur l'affichage.
- 2** : Choisissez ce réglage quand vous souhaitez l'effet de compression (pratique la nuit). L'indicateur MIDNIGHT MODE s'allume sur l'affichage.
- OFF** : Choisissez ce réglage quand vous souhaitez profiter du son surround avec sa plage dynamique complète (aucun effet n'est appliqué). L'indicateur MIDNIGHT MODE s'éteint de l'affichage.

##### Remarques:

- Si Analog Direct est en service, le mode de minuit est annulé temporairement.
- Le mode de minuit ne peut pas être utilisé avec le mode de lecture DVD MULTI même si le réglage est possible.

## 6 Réglage des prises d'entrée numériques (DIGITAL IN)

[Affichage sur l'écran]

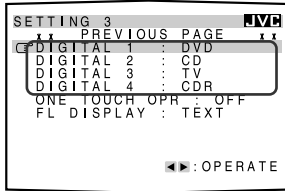

[Panneau avant]

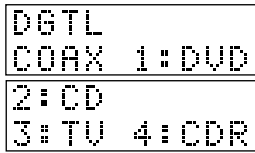

Quand "DIGITAL 1 (DGTL COAX 1)" est réglé sur "CD"

2: DVD 3: TV (ou DBS*) 4: CDR	⇄
2: DVD 3: TV (ou DBS*) 4: MD**	⇄
2: DVD 3: MD** 4: CDR	⇄
2: MD** 3: TV (ou DBS*) 4: CDR	⇄

(retour au début)

\* Si vous avez changé le nom de la source de "TV" sur "DBS", "DBS" apparaît (voir page 17).

\*\* Si vous souhaitez connecté un enregistreur de MD à la prise d'entrée numérique, changez le nom de la source sur "MD" à la place de "TAPE" (voir page 17).

Quand vous utilisez les prises d'entrée numériques, vous devez enregistrer quels appareils vous avez connecté aux prises numériques.

### ■ Prise coaxiale numérique—DIGITAL 1 (DGTL COAX 1)

Choisir l'appareil connecté à la prise coaxiale numérique (DIGITAL IN 1)—DVD, MD\*\*, CDR, TV (ou DBS\*) ou CD.

\* Si vous avez changé le nom de la source de "TV" sur "DBS", "DBS" apparaît (voir page 17).

\*\* Si vous souhaitez connecter un enregistreur de MD à la prise d'entrée numérique, changez le nom de la source sur "MD" à la place de "TAPE" (voir page 17).

### ■ Prises optiques numériques—DIGITAL 2, DIGITAL 3 et DIGITAL 4

Choisir les appareils connectés aux prises optiques numériques (DIGITAL IN 2 – 4).

- Chaque fois que la touche ◀ ou ▶ est pressée sur la télécommande ou CONTROL UP ▲ ou DOWN ▼ sur le panneau avant, le nom de l'appareil numérique change comme suit:

Quand "DIGITAL 1 (DGTL COAX 1)" est réglé sur "DVD"

2: CD 3: TV (ou DBS*) 4: CDR	⇄
2: CD 3: TV (ou DBS*) 4: MD**	⇄
2: CD 3: MD** 4: CDR	⇄
2: MD** 3: TV (ou DBS*) 4: CDR	⇄

(retour au début)

Quand "DIGITAL 1 (DGTL COAX 1)" est réglé sur "MD"\*\*

2: CD 3: TV (ou DBS*) 4: CDR	⇄
2: CD 3: TV (ou DBS*) 4: DVD	⇄
2: CD 3: DVD 4: CDR	⇄
2: DVD 3: TV (ou DBS*) 4: CDR	⇄

(retour au début)

Quand "DIGITAL 1 (DGTL COAX 1)" est réglé sur "CDR"

2: CD 3: TV (ou DBS*) 4: DVD	⇄
2: CD 3: TV (ou DBS*) 4: MD**	⇄
2: CD 3: MD** 4: DVD	⇄
2: MD** 3: TV (ou DBS*) 4: DVD	⇄

(retour au début)

Quand "DIGITAL 1 (DGTL COAX 1)" est réglé sur "TV" ou "DBS"\*

2: CD 3: DVD 4: CDR	⇄	2: CD 3: DVD 4: MD**	⇄
2: CD 3: MD** 4: CDR	⇄	2: MD** 3: DVD 4: CDR	⇄

(retour au début)

### Remarque:

A l'expédition de l'usine, les prises DIGITAL IN ont été réglées pour être utilisées avec les appareils suivants.

- DIGITAL 1 (coaxial): Pour le lecteur de DVD
- DIGITAL 2 (optique): Pour le lecteur CD
- DIGITAL 3 (optique): Pour le tuner de télévision numérique
- DIGITAL 4 (optique): Pour le graveur de CD

## 7 Mémorisation du niveau de volume pour chaque source—ONE TOUCH OPR (ONE TOUCH)

[Affichage sur l'écran]

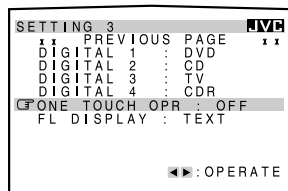

[Panneau avant]



Cet appareil mémorise beaucoup de réglages séparément pour chaque source. (Voir page 20.)

En plus, vous pouvez mémoriser le niveau de volume pour chaque source en même temps que les autres réglages mémorisés.

Choisir un des réglages suivants:

**ON** : Choisir ce réglage pour mémoriser le niveau de volume séparément pour chaque source. (L'indicateur ONE TOUCH OPERATION s'allume sur l'affichage.)

Cet ampli-tuner mémorise le niveau de volume—

- quand vous changez la source
- quand vous changez le nom de la source.

**OFF** : Choisir ce réglage pour ne pas mémoriser le réglage du niveau de volume.

### Pour rappeler le niveau de volume

Quand l'indicateur ONE TOUCH OPERATION est allumé, le niveau de volume de la source actuellement choisie est rappelé quand la source est choisie.

### Pour annuler le fonctionnement monotouche

Réglez le fonctionnement monotouche sur "OFF" de façon que l'indicateur ONE TOUCH OPERATION s'éteigne.

## 8 Affichage des textes d'information sur l'écran—FL DISPLAY (DISP)

[Affichage sur l'écran]

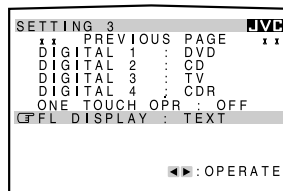

[Panneau avant]



Si vous avez connecté un enregistreur de MD ou un lecteur CD muni du système de commande à distance TEXT COMPU LINK (voir page 47), vous pouvez afficher les textes d'informations, telles que le titre du disque ou de la plage sur l'affichage de cet ampli-tuner.

Choisir un des réglages suivants:

**NORMAL** : Le nom de la source et du mode Surround/DSP (NORM) apparaissent pendant la lecture.

**TEXT** : Le texte d'information apparaît pendant la lecture.

### Remarque:

*Bien que vous ayez choisi "TEXT", le nom de la source et le mode Surround/DSP apparaissent pendant la lecture d'un disque qui ne contient aucun texte d'information.*

# Réception d'émissions de radio

Vous pouvez parcourir toutes les stations ou utiliser la fonction de préréglage pour aller directement à une station particulière.

## Accord manuel d'une station

**Sur le panneau avant SEULEMENT:**

### 1. Appuyer sur FM/AM pour choisir la bande (FM ou AM—PO/GO).

Le témoin FM/AM sur la touche du panneau avant s'allume. La dernière station reçue de la dernière bande choisie est accordée.

- Chaque fois que la touche est pressée, la bande alterne entre FM et AM (PO/GO).

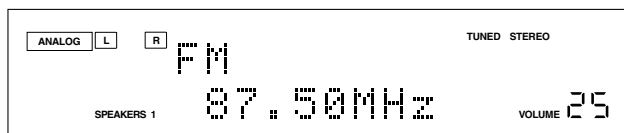

### 2. Appuyer sur FM/AM TUNING ▲ ou ▼ jusqu'à ce que la fréquence souhaitée soit trouvée.

- Appuyer sur FM/AM TUNING ▲ augmente la fréquence.
- Appuyer sur FM/AM TUNING ▼ réduit la fréquence.



### Remarques:

- Quand une station de signal suffisamment fort est accordée, l'indicateur TUNED s'allume sur l'affichage.
- Quand un programme FM stéréo est reçu, l'indicateur STEREO s'allume aussi.
- Quand la touche est maintenue pressée puis relâchée à l'étape 2, la fréquence continue de changer jusqu'à ce qu'une station soit accordée.

## Utilisation de l'accord par préréglage

Une fois qu'une station est attribuée à un numéro de canal, cette station peut être accordée rapidement. Il est possible de préréglager un maximum de 30 stations FM et de 15 stations AM (PO/GO).

### Pour mémoriser les stations préréglées

Avant de commencer, se rappeler...

Il y a un temps limite pour réaliser les étapes suivantes. Si le réglage est annulé avant la fin, recommencer à partir de l'étape 2.

**Sur le panneau avant SEULEMENT:**

### 1. Accorder la station que l'on souhaite préréglager (voir "Accord manuel d'une station" ci-à gauche).

- Si l'on souhaite mémoriser le mode de réception FM pour cette station, choisir le mode de réception FM souhaité. Voir "Sélection du mode de réception FM" à la page 28.

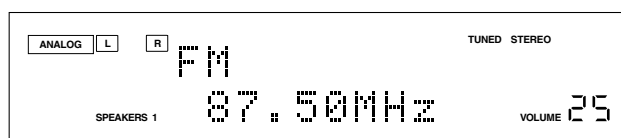

### 2. Appuyer sur MEMORY.

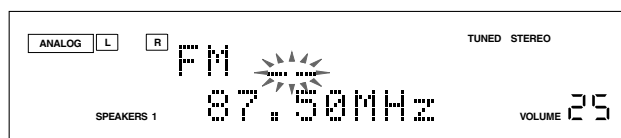

La position de numéro de canal clignote sur l'affichage pendant environ 10 secondes.

### 3. Appuyer sur FM/AM PRESET ▲ ou ▼ pour choisir le numéro de canal pendant la position du numéro de canal clignote.



### 4. Appuyer de nouveau sur MEMORY pendant que le numéro du canal choisi clignote sur l'affichage.



Le numéro du canal choisi s'arrête de clignoter.

La station est attribuée au numéro de canal choisi.

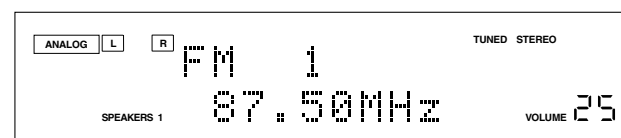

### 5. Répéter les étapes 1 à 4 pour mémoriser d'autres stations.

### Pour effacer une station préréglée

Enregistrer une nouvelle station sur un numéro utilisé, efface la station précédente.



## Pour accorder une station préréglée

### Sur le panneau avant:

#### 1. Appuyer sur FM/AM pour choisir la bande (FM ou AM—PO/GO).

Le témoin FM/AM sur la touche du panneau avant s'allume. La dernière station reçue de la dernière bande choisie est accordée.

- Chaque fois que la touche est pressée, la bande alterne entre FM et AM (PO/GO).



#### 2. Appuyer sur FM/AM PRESET ▲ ou ▼ jusqu'à ce que le canal souhaité soit trouvé.

- Appuyer sur FM/AM PRESET ▲ augmente le numéro de canal.
- Appuyer sur FM/AM PRESET ▼ réduit le numéro de canal.



### A partir de la télécommande:

#### 1. Appuyer sur FM/AM pour choisir la bande (FM ou AM—PO/GO).

Le témoin FM/AM sur la touche du panneau avant s'allume. La dernière station reçue de la dernière bande choisie est accordée.

- Chaque fois que la touche est pressée, la bande alterne entre FM et AM (PO/GO).



#### 2. Appuyer sur les touches numériques pour choisir un numéro de canal préréglé.

- Pour le numéro 5, appuyer sur 5.
- Pour le numéro 15, appuyer sur +10 puis sur 5.
- Pour le numéro 20, appuyer sur +10 puis sur 10.
- Pour le numéro 30, appuyer sur +10, sur +10, puis sur 10.

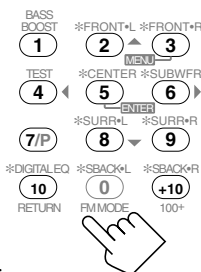

### Remarque:

Lors de l'utilisation des touches numériques sur la télécommande, s'assurer qu'elles sont actives pour le tuner et non pas pour le lecteur CD ou une autre source. (Voir page 52.)

## Sélection du mode de réception FM

Quand une émission FM stéréo est difficile à recevoir ou parasitée, il est possible de changer le mode de réception FM lors de la réception d'une émission FM.

- Il est possible de mémoriser le mode de réception FM pour chaque station préréglée (voir page 27).

### Pendant l'écoute d'une station FM, appuyer sur FM MODE.

- Chaque fois que la touche est pressée, le mode de réception FM alterne entre "FM AUTOMUTING" et "FM MODE MONO".



Sur le panneau avant



A partir de la télécommande



#### FM AUTOMUTING: Normalement, choisir ce réglage.

Quand un programme est diffusé en stéréo, il est entendu en stéréo; quand il est diffusé en monaural, il est entendu en monaural. Ce mode permet aussi de supprimer le bruit statique entre les stations. L'indicateur AUTO MUTING s'allume sur l'affichage. (Réglage initial)

**FM MODE MONO:** Choisir ce réglage pour améliorer la réception (mais l'effet stéréo est perdu). Dans ce mode du bruit est entendu lors de l'accord entre les stations. L'indicateur AUTO MUTING s'éteint sur l'affichage. (L'indicateur STEREO s'éteint aussi.)

## Commande du tuner en utilisant l'affichage sur l'écran

Il est possible de commander le tuner en utilisant l'affichage sur l'écran.

- L'affichage sur l'écran disparaît si aucune opération n'est effectuée pendant environ 1 minute.

### ■ Commande du tuner

#### 1. Appuyer sur MENU.

Le menu MENU appareil sur le téléviseur.

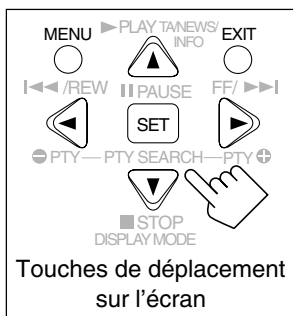
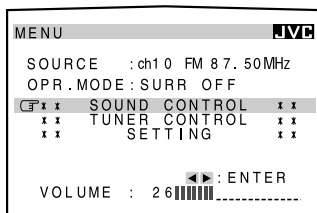

#### 2. Appuyer sur ▲ ou ▼ pour amener [ ] sur "TUNER CONTROL", puis appuyer sur ◀ ou ▶.

Le menu TUNER CONTROL apparaît.

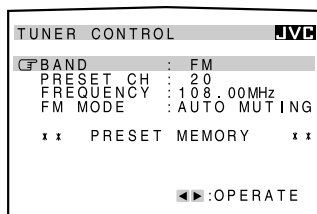

#### 3. Appuyer sur ▲ ou ▼ pour amener [ ] sur l'élément que l'on souhaite régler ou ajuster.

Sur le menu TUNER CONTROL, il est possible de réaliser ce qui suit:

BAND	: Choisir la bande.
PRESET CH	: Choisir une station pré réglée.
FREQUENCY	: Accorder une station manuellement.
FM MODE	: Choisir le mode de réception FM.*
PRESET MEMORY	: Voir "Mémorisation des stations pré réglées" ci-à droite.

#### Remarque:

\* "FM MODE" n'est pas affiché quand une station AM (PO/GO) est choisie.

#### 4. Appuyer sur ◀ ou ▶ pour choisir l'élément que l'on souhaite utiliser.

#### 5. Quand tout est terminé, appuyer répétitivement sur EXIT jusqu'à ce que le menu disparaisse de l'écran.

### ■ Mémorisation des stations pré réglées

#### 1. Appuyer sur MENU.

Le menu MENU appareil sur le téléviseur.

#### 2. Appuyer sur ▲ ou ▼ pour amener [ ] sur "TUNER CONTROL", puis appuyer sur ◀ ou ▶.

Le menu TUNER CONTROL apparaît.

#### 3. Accorder une station sur le menu TUNER CONTROL, en se référant à "Commande du tuner".

#### 4. Appuyer sur ▲ ou ▼ pour amener [ ] sur "PRESET MEMORY", puis appuyer sur ◀ ou ▶.

[ ] se déplace sur "PRESET CH" et le numéro de canal clignote.

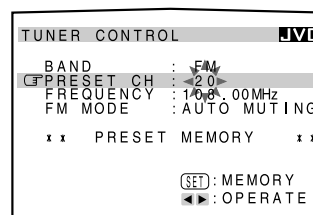

#### 5. Appuyer sur ◀ ou ▶ pour choisir le numéro de canal souhaité.

#### 6. Appuyer sur SET pour enregistrer le réglage.

Le numéro de canal choisi s'arrête de clignoter.

#### 7. Répéter les étapes 3 à 6 pour mémoriser d'autres stations.

#### 8. Quand tout est terminé, appuyer répétitivement sur EXIT jusqu'à ce que le menu disparaisse de l'écran.

## Utilisation du RDS (Radio Data System) pour recevoir les stations FM

Le système RDS permet aux stations FM d'envoyer des signaux additionnels en même temps que les signaux du programme ordinaire. Par exemple, les stations envoient leur nom, de même que des informations à propos du type de programme qu'elles diffusent tels qu'un programme spotif, musical, etc.

Lorsqu'une station FM offrant le service RDS est accordée, l'indicateur RDS s'allume sur l'affichage.

Avec l'ampli-tuner, vous pouvez recevoir les types de signaux RDS suivants.

**PS (Program Service):** montre le nom courant de la station

**PTY (Program Type):** montre le type de programme diffusé

**RT (Radio Text):** monter des messages-texte que la station envoie

**Enhanced Other Network:** voir page 32.

### Remarques:

- Le RDS n'est pas disponible avec les émissions AM (PO/GO).
- Il se peut que le système RDS ne fonctionne pas correctement si la station accordée ne transmet pas le signal RDS correctement ou si le signal est faible.

### Quelles informations les signaux RDS offrent-ils?

Vous pouvez voir les signaux RDS que la station envoie sur l'affichage.

#### Pour afficher les signaux RDS

Appuyer sur **DISPLAY MODE** pendant l'écoute d'une station FM.

- L'indicateur RDS s'allume sur l'affichage.

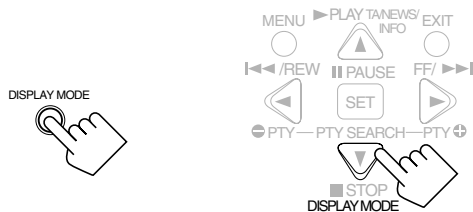

Sur le panneau avant

Sur la télécommande

- Chaque fois que la touche est pressée, l'affichage change comme suit:

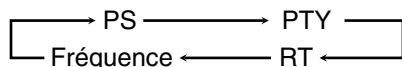

#### PS (Program Service—Nom de station):

Pendant la recherche, "PS" apparaît et le nom de la station est affiché. "NO PS" apparaît si aucun signal n'est envoyé.

#### PTY (Program Type—Type de programme):

Pendant la recherche, "PTY" apparaît et le type du programme diffusé est affiché. "NO PTY" apparaît si aucun signal n'est envoyé.

#### RT (Radio Text—Radio texte):

Pendant la recherche, "RT" apparaît et le message-texte que la station envoie est affiché. "NO RT" si aucun signal n'est envoyé.

#### Fréquence:

Fréquence de la station (ce n'est pas un service RDS)

#### À propos des caractères apparaissant sur l'affichage

Lorsque l'affichage montre les signaux PS, PTY ou RT, les caractères suivants sont utilisés.

- L'affichage ne peut pas montrer les lettres accentuées; "A", par exemple peut être utilisé pour les lettres accentuées "À, Ä, Å, Á, Â et Ã."

### Remarques:

- Avant d'appuyer sur **DISPLAY MODE** sur la télécommande, s'assurer qu'une station FM a été choisie à l'aide de la télécommande. Sinon, la touche **DISPLAY MODE** ne commandera pas le tuner. (Appuyer sur **FM/AM** permet à la télécommande de commander le tuner.)

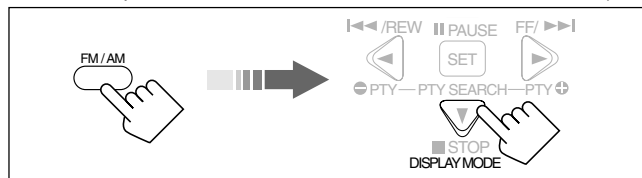

- Si la recherche se termine sans que rien n'ait été trouvé, "PS", "PTY" et "RT" n'apparaîtront pas sur l'affichage.

### Il est aussi possible de voir les informations RDS sur l'écran du téléviseur.

Pour utiliser cette fonction, il faut connecter le téléviseur à la prise **MONITOR OUT** sur le panneau arrière (voir page 11), et régler le mode d'entrée du téléviseur sur la position correcte, sur laquelle l'ampli-tuner est connecté.

- Si le mode d'entrée du téléviseur est incorrect; par exemple si une entrée vidéo différente ou le tuner du téléviseur est choisi, il n'est pas possible de voir les informations RDS sur l'écran du téléviseur.

### Appuyer sur **TEXT DISPLAY** lors de l'écoute d'une station FM.

Les informations suivantes apparaissent sur l'écran du téléviseur.

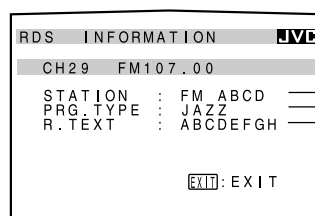
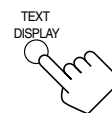

Station choisie  
Nom de la station  
Type de programme  
Radio texte

Pour faire disparaître les informations RDS, appuyer sur **EXIT**.



### Remarque:

L'affichage sur écran disparaît dans les cas suivants:

- si aucune opération n'est effectuée pendant environ 10 minutes.
- si une autre opération que celles expliquées dans cette section est réalisée.

## Recherche d'un programme par code PTY

Un des avantages du service RDS est qu'il est possible de localiser un type de programme particulier sur les canaux pré-réglés (voir page 27) en spécifiant le code PTY.

### Pour rechercher un programme en utilisant les codes PTY

Avant de commencer, se rappeler...

- La recherche PTY ne fonctionne qu'avec les stations pré-réglées.
- Pour arrêter la recherche en cours, appuyer sur **PTY SEARCH** pendant la recherche.
- Il y a un temps limite pour réaliser les étapes suivantes. Si le réglage est annulé avant la fin, recommencer à partir de l'étape 1.
- Avant d'appuyer sur les touches de la télécommande, s'assurer que la station FM a été choisie à l'aide de la télécommande. Sinon, les touches de commande du RDS ne pourront être utilisées pour le RDS. (Appuyer sur **FM/AM** permet à la télécommande de commander le RDS.)

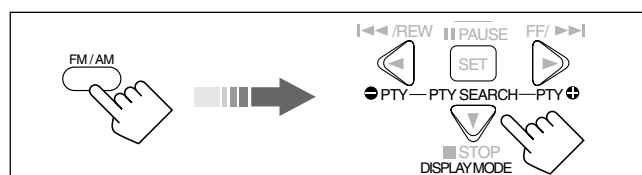

**Sur le panneau avant:**

- Appuyer sur PTY SEARCH pendant l'écoute d'une station FM.**

"PTY SELECT" clignote sur l'affichage.



- Appuyer sur CONTROL UP ▲/ DOWN ▼ jusqu'à ce que le code PTY souhaité apparaisse sur l'affichage, pendant que "PTY SELECT" sur l'affichage.**

L'affichage montre les codes PTY affichés ci-à droite.

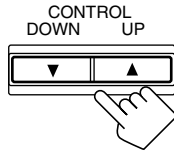

- Appuyer de nouveau sur PTY SEARCH, pendant que le code PTY choisi à l'étape précédente est toujours sur l'affichage.**

Pendant la recherche, "SEARCH" et le code PTY choisi alternent sur l'affichage.

L'ampli-tuner recherche parmi les 30 stations FM préréglées, s'arrête quand il a trouvé une station du code choisi et accorde cette station.



**Pour continuer la recherche après le premier arrêt**

Appuyer de nouveau sur PTY SEARCH pendant que les indications sur l'affichage clignent.

Si aucun programme n'est trouvé, "NOT FOUND" apparaît sur l'affichage.

**A partir de la télécommande:**

- Appuyer sur PTY SEARCH pendant l'écoute d'une station FM.**

"PTY SELECT" clignote sur l'affichage.

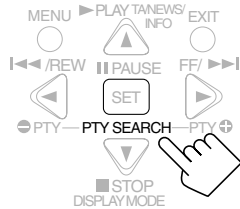

- Maintenir pressée PTY + ou PTY - jusqu'à ce que le code PTY souhaité apparaisse sur l'affichage, pendant que "PTY SELECT" clignote sur l'affichage.**

L'affichage montre les codes PTY décrits ci-à droite.

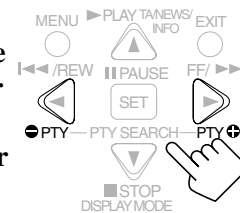

- Appuyer de nouveau sur PTY SEARCH, pendant que le code PTY choisi à l'étape précédente est toujours sur l'affichage.**

Pendant la recherche, "SEARCH" et le code PTY choisi alternent sur l'affichage.

L'ampli-tuner recherche parmi les 30 stations FM préréglées, s'arrête quand il a trouvé une station du code choisi et accorde cette station.

**Pour continuer la recherche après le premier arrêt**

Appuyer de nouveau sur PTY SEARCH pendant que les indications sur l'affichage clignent.

Si aucun programme n'est trouvé, "NOT FOUND" apparaît sur l'affichage.

**Codes PTY**



**Quand une émission d'urgence (signal Alarm !) est envoyée d'une station FM**

L'ampli-tuner accorde automatiquement la station, sauf dans les cas suivants:

- Quand on écoute une station non-RDS (toutes les stations AM—PO/GO et certaines stations FM).
- Quand l'ampli-tuner est en mode d'attente.

Quand une émission d'urgence est reçue, "Alarm !" apparaît sur l'affichage.

**Le signal TEST est utilisé pour tester les appareils—pour savoir s'ils peuvent recevoir le signal Alarm ! correctement.**

Le signal TEST fait réagir l'ampli-tuner de la même façon que le signal Alarm !. Si un signal TEST est reçu, l'ampli-tuner commute automatiquement sur la station diffusant le signal TEST.

Quand un signal de TEST est reçu, "TEST" apparaît sur l'affichage.

## Commutation temporaire sur le programme de son choix

Un autre service RDS pratique est appelé "Enhanced Other Network".

Lors de la réception d'une station FM mais la fonction Enhanced Other Network, l'ampli-tuner de commuter temporairement sur le programme de son choix (NEWS, TA et/ou INFO) à partir d'une sources différente, sauf dans les cas suivants:

- Quand on écoute une station non-RDS (toutes les stations AM—PO/GO, certaines stations FM et d'autres sources).
- Quand la dernière station FM reçue est une station non-RDS.
- Quand l'ampli-tuner est en mode d'attente.

### Avant de commencer, se rappeler...

- La fonction Enhanced Other Network ne fonctionne qu'avec les stations préréglée.

### Appuyer sur TA/NEWS/INFO jusqu'à ce que le type de programme souhaité apparaisse sur l'affichage.

- Chaque fois que la touche est pressée, l'affichage change comme suit:

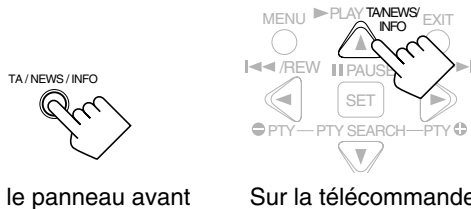

Sur le panneau avant

Sur la télécommande

<b>TA:</b>	Informations routières régionales.
<b>NEWS:</b>	Informations.
<b>INFO:</b>	Programme dont le but est de conseiller dans le sens le large du terme.

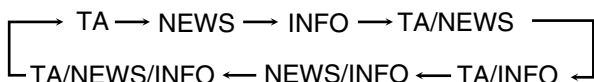

### Remarque:

Vous pouvez utiliser TA/NEWS/INFO sur la télécommande après avoir appuyé sur FM/AM.

### CAS 1 S'il n'y a aucune station diffusant le type de programme choisi

L'ampli-tuner continue à reproduire la source actuelle (toutes les sources sauf AM—PO/GO).



Quand une station commence à diffuser un programme du type choisi, l'ampli-tuner commute automatiquement sur cette station. L'indicateur du code PTY reçu clignote.



Quand le programme est fini, l'ampli-tuner retourne sur la source précédemment choisie mais reste en mode d'attente Enhanced Other Network. L'indicateur du code PTY reçu s'arrête de clignoter et reste allumé.

### CAS 2 Si la station FM que l'on écoute diffuse le type de programme choisi

L'ampli-tuner continue de recevoir la station mais l'indicateur du code PTY reçu clignote.



Quand le programme est terminé, l'indicateur du code PTY reçu s'arrête de clignoter et reste allumé, mais l'ampli-tuner reste en mode d'attente Enhanced Other Network.

### Pour arrêter d'écouter le programme choisi par la fonction Enhanced Other Network

Appuyez de nouveau sur TA/NEWS/INFO de façon que l'indicateur de type de programme (TA/NEWS/INFO) s'éteigne de l'affichage. L'ampli-tuner sort du mode Enhanced Other Network et retourne à la station précédemment choisie.

### Remarques:

- Les données Enhanced Other Network envoyées de certaines stations peuvent ne pas être compatibles avec cet ampli-tuner.
- Le mode Enhanced Other Network ne fonctionne pas pour certaines stations FM avec service RDS.
- En mode d'attente Enhanced Other Network, si l'on commence un enregistrement synchronisé (voir page 46), le mode Enhanced Other Network est annulé temporairement. L'ampli-tuner retourne en mode d'attente EON quand l'opération effectuée est finie.
- Le mode Enhanced Other Network s'allume lors de la réception d'une station FM mais la fonction Enhanced Other Network. (L'indicateur TA/NEWS/INFO s'allume lors de la réception d'une station AM (PO/GO) mais la fonction Enhanced Other Network ne fonctionne pas.)
- Pendant l'écoute d'un programme accordé avec la fonction Enhanced Other Network, il n'est pas possible d'utiliser les touches de sélection de source et la touche PTY SEARCH.
- Lors de l'écoute d'un programme accordé par la fonction Enhanced Other Network, il n'est pas possible d'utiliser les menus sur écran.

### ATTENTION:

Quand la source alterne par intermitance entre la station accordée par la fonction Enhanced Other Network et la source actuellement choisie, appuyer sur TA/NEWS/INFO pour annuler la fonction Enhanced Other Network. Si la touche n'est pas pressée, la station actuellement accordée et de nouveau accordée et l'indication du type de programme Enhanced Other Network clignotant sur l'affichage disparaît.

# Réglage du son

Il est possible de choisir les réglages sonores suivants selon ses préférences, en fonction des conditions d'écoute ou de la source.

- Les éléments montrés dans cette section sont valeurs initiales à l'expédition de l'usine.
- L'affichage sur l'écran disparaît si aucune opération n'est effectuée pendant environ 1 minute.
- Si votre téléviseur n'est pas du système de couleur PAL ou multisystèmes, l'écran du téléviseur sera déformé.

## Atténuation du signal d'entrée

Quand le niveau d'entrée de la source analogique est trop élevé, les sons sont déformés. Si cela se produit, il faut atténuer le niveau du signal d'entrée pour éviter la distorsion du son.

- Une fois que l'ajustement est réalisé, il est mémorisé pour chaque source.

**Sur le panneau avant:**

**Maintenir pressée INPUT ATT (INPUT ANALOG/DIGITAL) de façon que l'indicateur INPUT ATT s'allume sur l'affichage.**

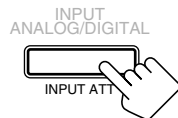

- Chaque fois que la touche est pressée, le mode d'atténuation du signal d'entrée se met en service ("ATT ON") ou hors service ("NORMAL").

**Utilisation de l'affichage sur l'écran (à l'aide de la télécommande):**

### 1. Appuyer sur MENU.

Le menu MENU apparaît sur le téléviseur.

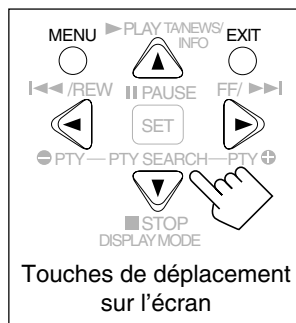
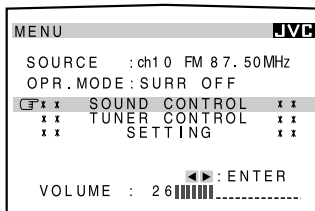

Touches de déplacement sur l'écran

### 2. Appuyer sur ▲ ou ▼ pour amener [ ] sur "SOUND CONTROL", puis appuyer sur ◀ ou ▶.

Le menu SOUND CONTROL apparaît.

### 3. Appuyer sur ▲ ou ▼ pour amener [ ] sur "INPUT ATT".

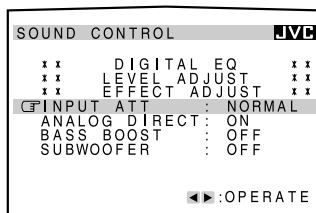

### 4. Appuyer sur ◀ ou ▶ pour mettre "ATT ON" ou sur "NORMAL".

Quand "ATT ON" est choisi, l'indicateur INPUT ATT s'allume sur l'affichage.

### 5. Quand tout est terminé, appuyer répétitivement sur EXIT jusqu'à ce que le menu disparaisse de l'écran.

#### Remarques:

- Cette fonction est disponible quand les prises d'entrée analogiques sont utilisées.
- Cette fonction ne peut pas être utilisée avec le mode de lecture DVD MULTI.

## Mise en et hors service de la fonction Analog Direct

Il est possible de profiter d'un son aussi proche que possible de la source originale en outrepassant les réglages sonores tels que les ajustements du niveau de sortie des enceintes (voir page 43), les courbes d'égalisation (voir page 42), les modes Surround et DSP (voir pages 35 à 39), la fonction de renforcement des graves (voir page 34) et le mode de minuit (voir page 24). Il est seulement possible d'ajuster le niveau de volume quand la fonction Analog Direct est en service.

- Une fois que l'ajustement est réalisé, il est mémorisé pour chaque source.

### Appuyer sur ANALOG DIRECT pour mettre la fonction en service.

Le témoin ANALOG DIRECT s'allume sur le panneau avant.

- Chaque fois que la touche est pressée, la fonction Analog Direct se met en et hors service.

– Quand la fonction Analog Direct est en service, "A. DIRECT" apparaît sur l'affichage.



Sur le panneau avant



A partir de la télécommande

**Utilisation de l'affichage sur l'écran (à l'aide de la télécommande):**

### 1. Appuyer sur MENU.

Le menu MENU apparaît sur le téléviseur.

### 2. Appuyer sur ▲ ou ▼ pour amener [ ] sur "SOUND CONTROL", puis appuyer sur ◀ ou ▶.

Le menu SOUND CONTROL apparaît.

### 3. Appuyer sur ▲ ou ▼ pour amener [ ] sur "ANALOG DIRECT".

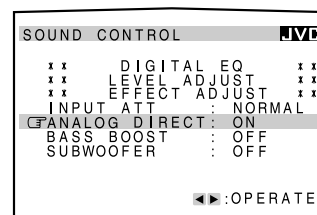

### 4. Appuyer sur ◀ ou ▶ pour mettre "ON" ou sur "OFF".

Quand la fonction Analog Direct est en service, le témoin ANALOG DIRECT s'allume sur le panneau avant.

– Quand la fonction Analog Direct est en service, "A. DIRECT" apparaît sur l'affichage.

### 5. Quand tout est terminé, appuyer répétitivement sur EXIT jusqu'à ce que le menu disparaisse de l'écran.

#### Remarques:

- Quand le mode d'entrée numérique est utilisé, la fonction Analog Direct n'est pas disponible.
- Mettre en service le mode Surround ou DSP annule la fonction Analog Direct et les ajustements sonores précédemment choisis sont rappelés.
- Si la fonction Analog Direct est utilisée, le mode de minuit est annulé temporairement même s'il peut être réglé.

## Renforcement des graves

Il est possible d'accentuer le niveau des graves.

- Une fois que l'ajustement est réalisé, il est mémorisé pour chaque source.

### Sur le panneau avant:

Appuyez sur **BASS BOOST** pour mettre la fonction renforcement des graves en service.

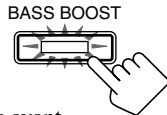

Le témoin BASS BOOST sur la touche du panneau avant s'allume.

- Chaque fois que la touche est pressée, la fonction de renforcement des graves est mise en service ("BOOST ON") et hors service ("BOOST OFF").

### A partir de la télécommande:

#### 1. Appuyer sur SOUND.

Les touches numériques peuvent être utilisées pour les ajustements sonores.

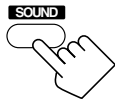

#### 2. Appuyez sur BASS BOOST pour mettre la fonction renforcement des graves en service.

Le témoin BASS BOOST sur la touche du panneau avant s'allume.

- Chaque fois que la touche est pressée, la fonction de renforcement des graves est mise en service ("BOOST ON") et hors service ("BOOST OFF").

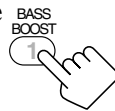

### Utilisation de l'affichage sur l'écran (à l'aide de la télécommande):

#### 1. Appuyer sur MENU.

Le menu MENU appareil sur le téléviseur.

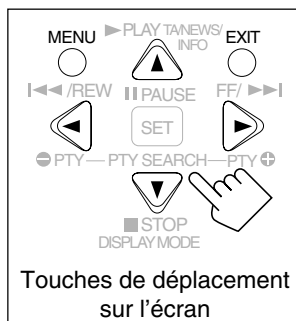
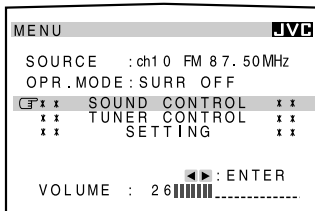

Touches de déplacement sur l'écran

#### 2. Appuyer sur ▲ ou ▼ pour amener "SOUND CONTROL", puis appuyer sur ◀ ou ▶.

Le menu SOUND CONTROL apparaît.

#### 3. Appuyer sur ▲ ou ▼ pour amener "BASS BOOST".

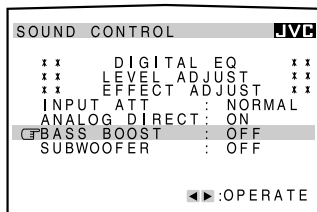

#### 4. Appuyer sur ◀ ou ▶ pour mettre "ON" ou sur "OFF".

Quand l'accentuation des graves est en service, le témoin BASS BOOST s'allume sur la touche du panneau avant.

#### 5. Quand tout est terminé, appuyer répétitivement sur EXIT jusqu'à ce que le menu disparaisse de l'écran.

### Remarques:

- Cette fonction n'affecte pas les sons sortis par les enceintes surround.
- Quand la fonction Analog Direct est utilisée (voir page 33), la fonction de renforcement des graves est annulée temporairement.

## Mise en service du son du caisson de grave

Il est possible d'annuler le son du caisson de grave même quand un caisson de grave est connecté et que "SUBWOOFER" est réglé sur "YES" (voir page 22). C'est pratique pour profiter du son surround la nuit.

### Sur le panneau avant:

Appuyez sur **SUBWOOFER OUT ON/OFF** pour annuler la sortie du caisson de grave.



Chaque fois que la touche est pressée, la sortie du caisson de grave est mise hors service ("SUBWFR OFF") ou en service ("SUBWFR ON").

### Utilisation de l'affichage sur l'écran (à l'aide de la télécommande):

#### 1. Appuyer sur MENU.

Le menu MENU appareil sur le téléviseur.

#### 2. Appuyer sur ▲ ou ▼ pour amener "SOUND CONTROL", puis appuyer sur ◀ ou ▶.

Le menu SOUND CONTROL apparaît.

#### 3. Appuyer sur ▲ ou ▼ pour amener "SUBWOOFER".

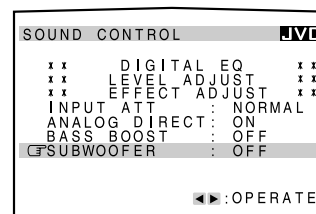

#### 4. Appuyer sur ◀ ou ▶ pour mettre "ON" ou sur "OFF".

#### 5. Quand tout est terminé, appuyer répétitivement sur EXIT jusqu'à ce que le menu disparaisse de l'écran.

### Remarques:

- Si "NO" a été choisi pour le caisson de grave (voir page 22), il n'est pas possible d'utiliser cette fonction.
- Si "SMALL" a été choisi pour les enceintes avant, il n'est pas possible de choisir "OFF" pour le caisson de grave même s'il est réglé sur "YES" (voir page 22).

# Utilisation des modes Surround et de modes DSP

Cet appareil possède divers modes Surround et DSP (processeur de signal numérique). Pour utiliser les modes Surround et DSP correctement, les enceintes nécessaires à la création de chaque mode Surround et DSP doivent être en service.

## ■ Modes Surround

### Reproduction de l'ambiance d'un cinéma

Dans une salle de cinéma, beaucoup d'enceintes sont situées sur les murs pour reproduire un son multi-surround impressionnant vous atteignant de toutes les directions.

Avec toutes ces enceintes, la localisation du son et le mouvement du son peuvent être exprimés.

Les modes Surround intégrés à cet ampli-tuner peuvent recréer à peu près les mêmes son surround que vous pourriez sentir dans une vraie salle de cinéma.

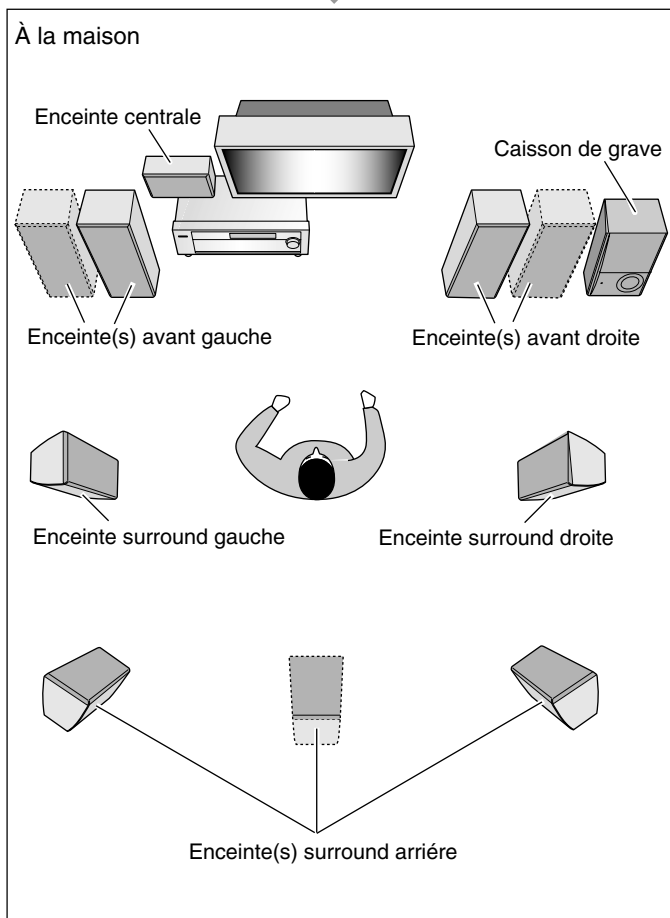
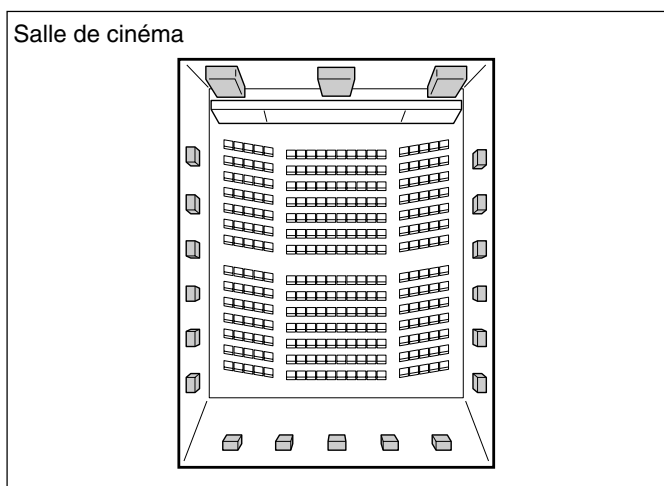

### Introduction des modes Surround

#### ■ Dolby Surround

##### Dolby Digital EX\*

Le **Dolby Digital EX** est un nouveau format de codage surround, créé comme une extension du Dolby Digital multicanaux et conçu pour ajouter un canal surround supplémentaire au Dolby Digital 5.1 canaux (voir ci-dessous). En utilisant une méthode de codage/décodage matriciel, un signal de canal supplémentaire, "surround arrière" est codé (et décodé) dans les deux signaux de canal surround gauche et droit.

Comparé au Dolby Digital conventionnel à 5,1 canaux, le nouveau canal surround arrière ajouté permet de reproduire des mouvements plus détaillés derrière le spectateur lors de la visualisation de logiciels vidéo. De plus, la localisation des sons surround devient plus stable et permet de profiter d'un champ surround réaliste dans la pièce d'écoute.

Permet de reproduire les pistes sonores des films multicanaux codés avec Dolby Digital EX (DOLBY DIGITAL-EX).

- Pour profiter des logiciels codés avec Dolby Digital EX, connecter l'appareil source en utilisant les prises numériques à l'arrière de cet ampli-tuner. (Voir page 13.)

##### Dolby Digital\*

Utilisé pour reproduire les pistes sonores multicanaux des logiciels codés avec Dolby Digital (DOLBY DIGITAL).

La méthode de codage **Dolby Digital à 5,1 canaux** (appelé format audio numérique discret à 5,1 canaux) enregistre et compresse numériquement les signaux du canal avant gauche, du canal avant droit, du canal central, du canal surround gauche, du canal surround droit et du canal LFE (un total de 6 canaux, mais parmi lesquels le canal LFE est compté comme 0,1 canal et par conséquent l'ensemble comporte 5,1 canaux).

Puisque chaque canal est complètement indépendant des autres canaux pour éviter les interférences, il est possible d'obtenir une meilleure qualité sonore avec plus d'effets stéréo et surround.

- Pour profiter des logiciels codés avec Dolby Digital, connecter l'appareil source en utilisant les prises numériques à l'arrière de cet ampli-tuner. (Voir page 13.)

\* Les logiciels Dolby Digital peuvent être classés grossièrement en deux catégories—multicanaux (jusqu'à 5,1 canaux) et à 2 canaux. Pour profiter des sons surround lors de la reproduction de logiciel Dolby Digital à 2 canaux, il est possible d'utiliser le Dolby Pro Logic II.

##### Dolby Pro Logic II\*

Le **Dolby Pro Logic II** est un format de lecture multicanaux récemment mis au point qui convertit toutes les sources stéréo à 2 canaux en 5 canaux (plus caisson de grave). La méthode de conversion matricielle du Dolby Pro Logic II n'a pas de limitation de fréquence de coupure pour les aigus des sons surround et permet la reproduction d'un son surround non disponible avec le Dolby Pro Logic conventionnel.

Le Dolby Pro Logic II permet de reproduire un son spacieux, à partir de la source originale, sans ajout de nouveaux sons ni de colorations de tonalité.

Le Dolby Pro Logic II offre deux modes—**le mode Movie (cinéma)** et **le mode Music (musique)**:

**Pro Logic II Movie (PL II MOVIE)**—convient pour la reproduction des sources codées avec Dolby Surround portant la marque DOLBY SURROUND. Il permet de reproduire un champ sonore très proche de celui créé par les sons à 5,1 canaux discrets.

**Pro Logic II Music (PL II MUSIC)**—convient pour la reproduction de n'importe quelle source musicale à 2 canaux stéréo. Il permet de reproduire un son large et profond. Pour ce mode, il est possible de réaliser des ajustements précis pour faire correspondre le son à ses goûts.

- Quand le Dolby Pro Logic II est en service, l'indicateur DOLBY PRO LOGIC II s'allume sur l'affichage.

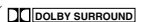

### **Dolby Surround (Dolby Pro Logic)\***

Utilisé pour reproduire les pistes sonores des logiciels codés avec Dolby Surround (  ).

Les formats codés **Dolby Surround** enregistrent les signaux du canal avant gauche, du canal avant droit, du canal central et du canal surround (4 canaux en tout) sur 2 canaux.

Le décodeur **Dolby Pro Logic** intégré à cet ampli-tuner décode les signaux de ces 2 canaux en signaux des 4 canaux d'origine—reproduction multicanaux à base matricielle, et vous permet de profiter d'un son Surround réaliste dans votre pièce d'écoute.

- Quand le Dolby Pro Logic est mis en service, l'indicateur  PRO LOGIC s'allume sur l'affichage.

### **■ DTS Digital Surround**

#### **DTS-ES Extended Surround (DTS-ES)\*\***

Le **DTS-ES Extended Surround** est un autre nouveau format mis au point par Digital Theater Systems, Inc., ajoutant un troisième canal surround—canal surround arrière. (Voir "Dolby Digital EX" à la page précédentes).

Il y a deux types de DTS ES—**DTS-ES Discrete 6.1** et **DTS-ES Matrix 6.1**:

**DTS-ES Discrete 6.1**—compatible avec DTS-ES Extended Surround (DTS-ES), qui possède 6,1 canaux discrets. Il est possible de reproduire des logiciels codés avec DTS ES (  ).

**DTS-ES Matrix 6.1**—est conçu pour ajouter un canal surround supplémentaire aux 5,1 canaux du DTS Digital Surround. En utilisant une méthode de codage/décodage matriciel, le signal de canal "surround arrière" supplémentaire est codé (et décodé) pour les deux signaux de canaux surround gauche et droit. Il est possible de reproduire les logiciels codés avec DTS-ES (  ).

- Pour profiter d'un logiciel codé avec DTS-ES, connecter l'appareil source en utilisant la prise numérique à l'arrière de cet ampli-tuner. (Voir page 13.)

#### **Neo:6\*\***

Neo:6 est une méthode nouvelle de conversion récemment mise au point permettant de créer 6 canaux (plus caisson de grave) à partir d'un logiciel à 2 canaux. Neo:6 possède deux modes de reproduction—**Neo:6 Cinema (cinéma)** et **Neo:6 Music (musique)**.

**Neo:6 Cinema**—pour la reproduction des logiciels de type matriciel à 2 canaux.

**Neo:6 Music**—pour la reproduction de tous les logiciels musicaux à 2 canaux.

### **DTS Digital Surround\*\***

Utilisé pour reproduire les pistes sonores multicanaux des logiciels codés avec DTS Digital Surround (  ).

Le **DTS Digital Surround** est un format audio numérique à 5,1 canaux discrets disponible sur les logiciels CD, LD et DVD. Comparé au Dolby Digital, le format DTS Digital Surround utilise un taux de compression plus faible ce qui lui permet d'ajouter un souffle et de la profondeur aux sons reproduits. Et c'est pourquoi le DTS Digital Surround offre des sons naturels solides et clairs.

- Pour profiter d'un logiciel codé avec DTS Digital Surround, connecter l'appareil source en utilisant la prise numérique à l'arrière de l'ampli-tuner. (Voir page 13.)

**Lors de l'utilisation du mode Surround, les sons sortent de toutes les enceintes connectées et en service.**

- **Si seules les enceintes avant sont connectées**, le traitement 3D-PHONIC original de JVC (qui a été mis au point pour créer un effet surround uniquement à travers les enceintes avant) est utilisé. L'indicateur 3D-PHONIC s'allume sur l'affichage.

#### **Mode de lecture DVD MULTI**

Cet ampli-tuner possède un mode de lecture DVD MULTI pour la reproduction du mode de sortie analogique à 5,1 canaux discret d'un lecteur de DVD ou d'un autre appareil.

Vous pouvez ajuster le mode de lecture DVD MULTI pendant la lecture d'une source vidéo telle qu'un DVD utilisant le mode de sortie analogique à 5,1 canaux discret.

- Pour la connexion et les détails sur le mode DVD MULTI, voir page 40.

#### **Remarque:**

*Si "DVD MULTI" est choisi comme source de lecture, il n'est pas possible de choisir de mode Surround ni DSP.*

\* *Fabriqué sous licence de Dolby Laboratories. "Dolby", "Pro Logic" et le symbole double D sont des marques de commerce de Dolby Laboratories.*

\*\* *"DTS", "DTS-ES Extended Surround" et "Neo:6" sont des marques de commerce de Digital Theater Systems, Inc.*

#### **Logiciel reproduit et canaux pour le mode Surround**

Mode Surround	Dolby Digital EX	Dolby Digital à 5,1 canaux	Dolby Pro Logic II	Dolby Surround
Logiciel reproduit	Dolby Digital EX	Dolby Digital à 5,1 canaux	Dolby Digital à 2 canaux Logiciel stéréo à 2 canaux	Dolby Surround Logiciel stéréo à 2 canaux
Canaux reproduits	6,1 canaux	5,1 canaux	5 canaux + (caisson de grave)	4 canaux + (caisson de grave)

Mode Surround	DTS-ES Discrete 6.1	DTS-ES Matrix 6.1	Neo:6 Cinema Neo:6 Music	DTS Digital Surround
Logiciel reproduit	DTS-ES (avec des signaux de 6,1 canaux discrets)	DTS-ES (avec des signaux matriciels de 6,1 canaux)	Logiciel stéréo à 2 canaux	DTS Digital Surround
Canaux reproduits	6,1 canaux	6,1 canaux	6 canaux + (caisson de grave)	5,1 canaux

## ■ Modes DSP

### Modes DAP (Processeur acoustique numérique)

Le son entendu dans une salle de concert, un club, etc. est constitué de son direct et de son indirect—réflexions premières et réflexions arrière. Les sons directs atteignent directement l'auditeur sans réflexion. Inversement, les sons indirects sont retardés par la distance des murs et des plafonds (voir l'illustration ci-dessous). Ces sons directs et indirects sont les éléments les plus importants des effets acoustiques surround.

Le mode DAP peut reproduire un champ sonore réaliste en ajoutant ces sons indirects.

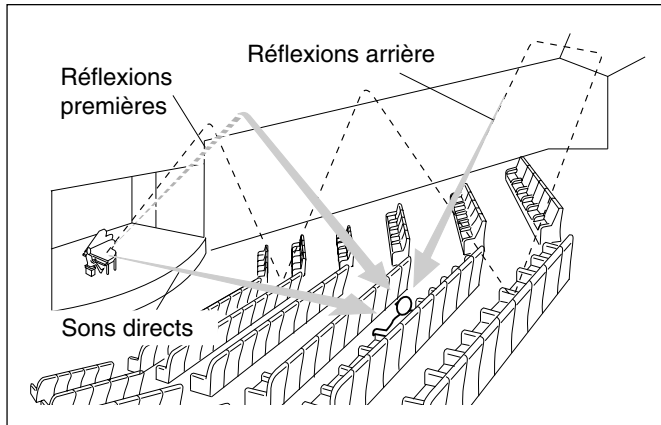

Vous pouvez utiliser les modes DAP suivant afin de reproduire un champ sonore plus acoustique dans votre pièce d'écoute.

<b>HALL 1:</b>	Rend les voix plus claires et l'impression d'une grande salle de concert (d'une capacité d'environ 1 000 personnes).
<b>HALL 2:</b>	Rend les voix plus claires et l'impression d'une petite salle de concert (d'une capacité d'environ 300 personnes).
<b>LIVE CLUB:</b>	Rend l'impression d'un club de musique aux plafonds bas.
<b>DANCE CLUB:</b>	Rend les graves palpitant.
<b>PAVILION:</b>	Rend l'impression spacieuse d'un pavillon à haut plafond.

### JVC Theater Surround

Afin de reproduire un champ sonore plus réaliste dans la pièce d'écoute, il est possible d'utiliser le JVC Theater Surround.

<b>THEATER 1:</b>	Reproduit le champ sonore d'un grand cinéma (d'une capacité d'environ 1 000 personnes).
<b>THEATER 2:</b>	Reproduit le champ sonore d'un petit cinéma (d'une capacité d'environ 300 personnes).

**Lors de l'utilisation du mode DAP ou du JVC Theater Surround, les sons sortent de toutes les enceintes connectées et en services.**

- Si seules des enceintes avant sont connectées ou des enceintes avant et une enceinte centrale, le traitement 3D-PHONIC original de JVC (qui a été mis au point pour créer un effet surround uniquement à travers les enceintes avant) est utilisé. L'indicateur 3D-PHONIC s'allume sur l'affichage.

### Mode All Channel Stereo (tous les canaux stéréo) (ALL STEREO)

Ce mode peut reproduire un champ sonore stéréo très large en utilisant toutes les enceintes connectées (et actives).

**Le mode All Channel Stereo peut être utilisé quand les enceintes avant et surround sont connectées à cet ampli-tuner qu'une enceinte centrale et/ou des enceintes surround arrière soient connectées ou non.**

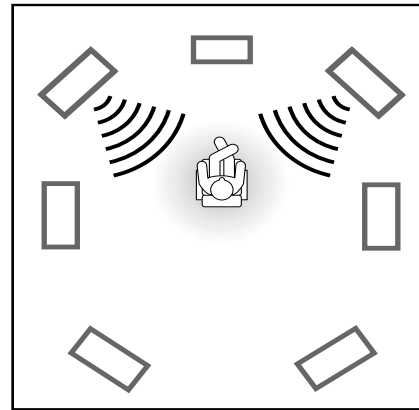

Son reproduit à partir d'une source stéréo normale

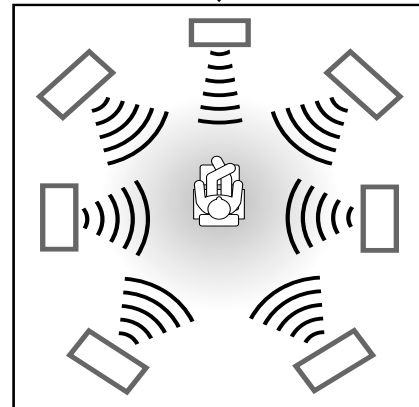

Son reproduit à l'aide du mode All Channel Stereo

### Mode 3D HEADPHONE



Cet ampli-tuner crée un environnement acoustique à travers le casque d'écoute qui donne l'impression que 5 enceintes sont utilisées grâce à un algorithme de traitement du signal—le mode 3D HEADPHONE. Le processeur combine tous les canaux à l'exception du canal LFE en deux canaux codés. En mettant hors service les enceintes à l'aide de SPEAKERS ON/OFF 1 et SPEAKERS ON/OFF 2 puis en appuyant sur DSP, le mode 3D HEADPHONE est mis en service quel que soit le type de logiciel reproduit. Il est possible de profiter d'un son plus naturel, comme si on écoutait la source directement à travers un casque stéréo conventionnel. Les indicateurs DSP et HEADPHONE s'allument aussi.

## Modes Surround et DSP disponibles en fonction de la disposition des enceintes

Les modes Surround et DSP disponibles varient en fonction du nombre d'enceintes utilisées avec cet ampli-tuner.

S'assurer que les réglages des enceintes ont été faits correctement (voir page 22).

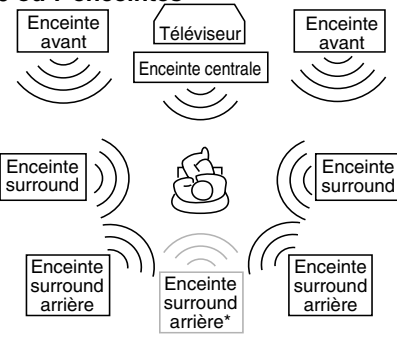
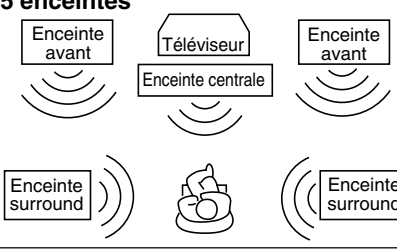
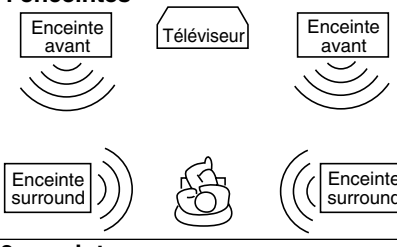
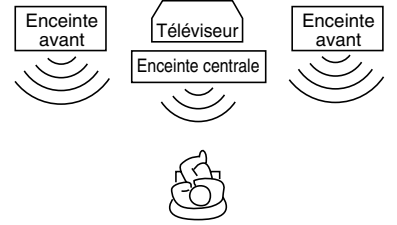
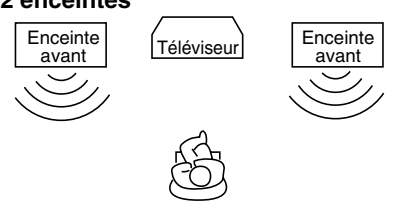
• Pour mettre en service et choisir un mode Surround et DSP, voir page 39.

Disposition des enceintes	Modes Surround disponibles	Modes DSP disponibles
<p><b>6 ou 7 enceintes</b></p>  <p>* Quand "1SPK" est choisi pour le réglage des enceintes surround arrière (voir page 22).</p>	<p>Logiciel Dolby Digital EX : DOLBY D EX* Logiciel Dolby Digital à 5,1 canaux : DOLBY D* : DOLBY D EX**</p> <p>Logiciel DTS-ES : ES DSCRETE* ES MATRIX*</p> <p>Logiciel DTS à 5,1 canaux : DTS* : DTS NEO:6**</p> <p>Logiciel à 2 canaux : PL II MOVIE, PL II MUSIC PRO LOGIC, NEO:6CINMA NEO:6MUSIC</p>	<p>THEATER 1 THEATER 2 HALL 1 HALL 2 LIVE CLUB DANCE CLUB PAVILION ALL STEREO</p>
<p><b>5 enceintes</b></p> 	<p>Logiciel Dolby Digital EX : DOLBY D Logiciel Dolby Digital à 5,1 canaux : DOLBY D</p> <p>Logiciel DTS-ES : DTS</p> <p>Logiciel DTS à 5,1 canaux : DTS</p> <p>Logiciel à 2 canaux : PL II MOVIE, PL II MUSIC PRO LOGIC, NEO:6CINMA NEO:6MUSIC</p>	<p>THEATER 1 THEATER 2 HALL 1 HALL 2 LIVE CLUB DANCE CLUB PAVILION ALL STEREO</p>
<p><b>4 enceintes</b></p> 	<p>Logiciel Dolby Digital EX : DOLBY D Logiciel Dolby Digital à 5,1 canaux : DOLBY D</p> <p>Logiciel DTS-ES : DTS</p> <p>Logiciel DTS à 5,1 canaux : DTS</p> <p>Logiciel à 2 canaux : PL II MOVIE, PL II MUSIC PRO LOGIC, NEO:6CINMA NEO:6MUSIC</p>	<p>THEATER 1 THEATER 2 HALL 1 HALL 2 LIVE CLUB DANCE CLUB PAVILION ALL STEREO</p>
<p><b>3 enceintes</b></p> 	<p>Logiciel Dolby Digital EX : DOLBY D Logiciel Dolby Digital à 5,1 canaux : DOLBY D</p> <p>Logiciel DTS-ES : DTS</p> <p>Logiciel DTS à 5,1 canaux : DTS</p> <p>Logiciel à 2 canaux : PL II MOVIE, PL II MUSIC PRO LOGIC, NEO:6CINMA NEO:6MUSIC</p>	<p>THEATER 1 THEATER 2 HALL 1 HALL 2 LIVE CLUB DANCE CLUB PAVILION</p>
<p><b>2 enceintes</b></p> 	<p>Logiciel Dolby Digital EX : DOLBY D Logiciel Dolby Digital à 5,1 canaux : DOLBY D</p> <p>Logiciel DTS-ES : DTS</p> <p>Logiciel DTS à 5,1 canaux : DTS</p> <p>Logiciel à 2 canaux : PL II MOVIE, PL II MUSIC</p>	<p>THEATER 1 THEATER 2 HALL 1 HALL 2 LIVE CLUB DANCE CLUB PAVILION</p>
		3D H.PHONE

### Remarques:

\* Il est possible de choisir ces modes en réglant "EX/ES" sur "AUTO" (réglage initial) quand les enceintes surround arrière sont réglées sur "LARGE" ou "SMALL" (voir pages 22 et 23).

\*\* Il est possible de choisir ces modes en réglant "EX/ES" sur "ON" quand les enceintes surround arrière sont réglées sur "LARGE" ou "SMALL" (voir pages 22 et 23).

## Mise en service des modes Surround

Les modes Surround disponibles varient en fonction du nombre d'enceintes utilisées avec cet ampli-tuner.

S'assurer que les réglages des enceintes ont été faits correctement (voir page 22).

### 1. Régler le mode d'entrée analogique ou numérique pour la source souhaitée et démarrer la lecture.

Lors de la lecture d'un logiciel multicanaux, choisir le mode d'entrée numérique (voir page 19).

### 2. Appuyer sur SURROUND pour mettre en service le mode Surround.

- Le témoin SURROUND s'allume sur la touche du panneau avant.



Sur le panneau avant      A partir de la télécommande

- Lors de la reproduction d'un logiciel numérique multicanaux, un mode Surround approprié est choisi en fonction du réglage effectué. Voir "[2] Sélection du nombre de canaux pour la reproduction des sources numériques multicanaux" à la page 23 pour les détails. Lorsqu' "AUTO" (réglage initial) est choisi pour le réglage "EX/ES", le mode Surround indiqué à la page 38 est mis en service.
- Si un autre type de logiciel est reproduit—analogique, Linear PCM, Dolby Digital à 2 canaux—le dernier mode Surround choisi est mis en service. Chaque fois que la touche est pressée, le mode Surround change comme suit:

- Plus de 3 enceintes\*

PL II MOVIE → PL II MUSIC → PRO LOGIC →  
NEO:6CINMA → NEO:6MUSIC → (Retour au début)

- 2 enceintes\*

PL II MOVIE ⇄ PL II MUSIC

\* Voir aussi les dispositions des enceintes, page 38.

### Pour annuler le mode Surround

Appuyer sur SURROUND/DSP OFF sur le panneau avant ou sur SURR/DSP OFF sur la télécommande de façon que "SURR OFF" apparaisse sur l'affichage. Les modes Surround et DSP sont mis hors service. Le témoin SURROUND s'éteint sur la touche du panneau avant.

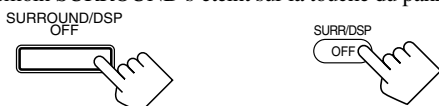

Sur le panneau avant      A partir de la télécommande

Modes Surround et DSP disponibles pour chaque signal d'entrée

Mode	Surround hors service (stéréo)	Modes Surround disponibles	Modes DAP	JVC Theater Surround	All Channel Stereo	Headphone	3D headphone
<b>Dolby Digital</b>							
EX (6,1 canaux)	○	Dolby D EX	○	○	○	○	○
(5,1 canaux)	○	Dolby D, Dolby D EX*	○	○	○	○	○
(2 canaux)	○	PL II MOVIE, PL II MUSIC, PRO LOGIC, NEO:6CINMA, NEO:6MUSIC	○	○	○	○	○
<b>DTS Digital Surround</b>							
ES Discrete (6,1 canaux)	○	(DTS-) ES DISCRETE, DTS	○	○	○	○	○
ES Matrix (6,1 canaux)	○	(DTS-) ES MATRIX, DTS	○	○	○	○	○
(5,1 canaux)	○	DTS, DTS NEO:6*	○	○	○	○	○
<b>Linear PCM</b>	○	PL II MOVIE, PL II MUSIC, PRO LOGIC, NEO:6CINMA, NEO:6MUSIC	○	○	○	○	○
<b>Analogique</b>	○	PL II MOVIE, PL II MUSIC, PRO LOGIC, NEO:6CINMA, NEO:6MUSIC	○	○	○	○	○

\* Il est possible de choisir ces modes en réglant "EX/ES" sur "ON" quand les enceintes surround arrière sont réglées sur "LARGE" ou "SMALL" (voir pages 22 et 23).

- Si le mode Surround est annulé lors de la lecture d'un logiciel numérique multicanaux, tous les signaux des canaux sont mixés et sortis par les enceintes avant (et le caisson de grave si un caisson de grave est connecté et réglé correctement—"YES").

**Il est aussi possible d'ajuster les courbes d'égalisation et les niveaux de sortie des enceintes ainsi que certains paramètres sonores. Voir "Ajustement du son" aux pages 41 à 45 pour les détails.**

## Mise en service des modes DSP

### 1. Choisir et reproduire n'importe quelle source.

### 2. Appuyer sur DSP pour mettre en service le mode DSP.

Le dernier mode DSP choisi est mis en service.

- Le témoin DSP s'allume sur la touche du panneau avant.

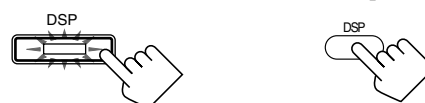

Sur le panneau avant      A partir de la télécommande

- Chaque fois que la touche est pressée, le mode DSP change comme suit:

THEATER 1 → THEATER 2 → HALL 1 → HALL 2 →  
LIVE CLUB → DANCE CLUB → PAVILION →  
ALL STEREO\* → (Retour au début)

\* "ALL STEREO" peut être choisi quand les enceintes surround sont réglées sur "LARGE" ou "SMALL" (voir page 22).

### Pour annuler le mode DSP

Appuyer sur SURROUND/DSP OFF sur le panneau avant ou sur SURR/DSP OFF sur la télécommande de façon que "SURR OFF" apparaisse sur l'affichage. Les modes DSP et Surround sont mis hors service. Le témoin DSP s'éteint sur la touche du panneau avant.

**Il est aussi possible d'ajuster les courbes d'égalisation et les niveaux de sortie des enceintes ainsi que certains paramètres sonores. Voir "Ajustement du son" aux pages 41 à 45 pour les détails.**

### Remarque:

Si la fonction Analog Direct set mis en service lors de l'utilisation du mode d'entrée analogique (voir pages 19 et 33), le mode Surround et/ou DSP actuellement choisi est annulé temporairement.

# Utilisation du mode de lecture DVD MULTI

Cet ampli-tuner possède un mode de lecture DVD MULTI pour la reproduction du mode de sortie analogique discrète des lecteurs DVD. Avant de reproduire un DVD, se référer aussi au mode d'emploi fourni avec le lecteur de DVD.

Lors de l'utilisation du mode de lecture DVD MULTI, connecter le lecteur de DVD avec les prises de sortie analogique discrètes (A – E).

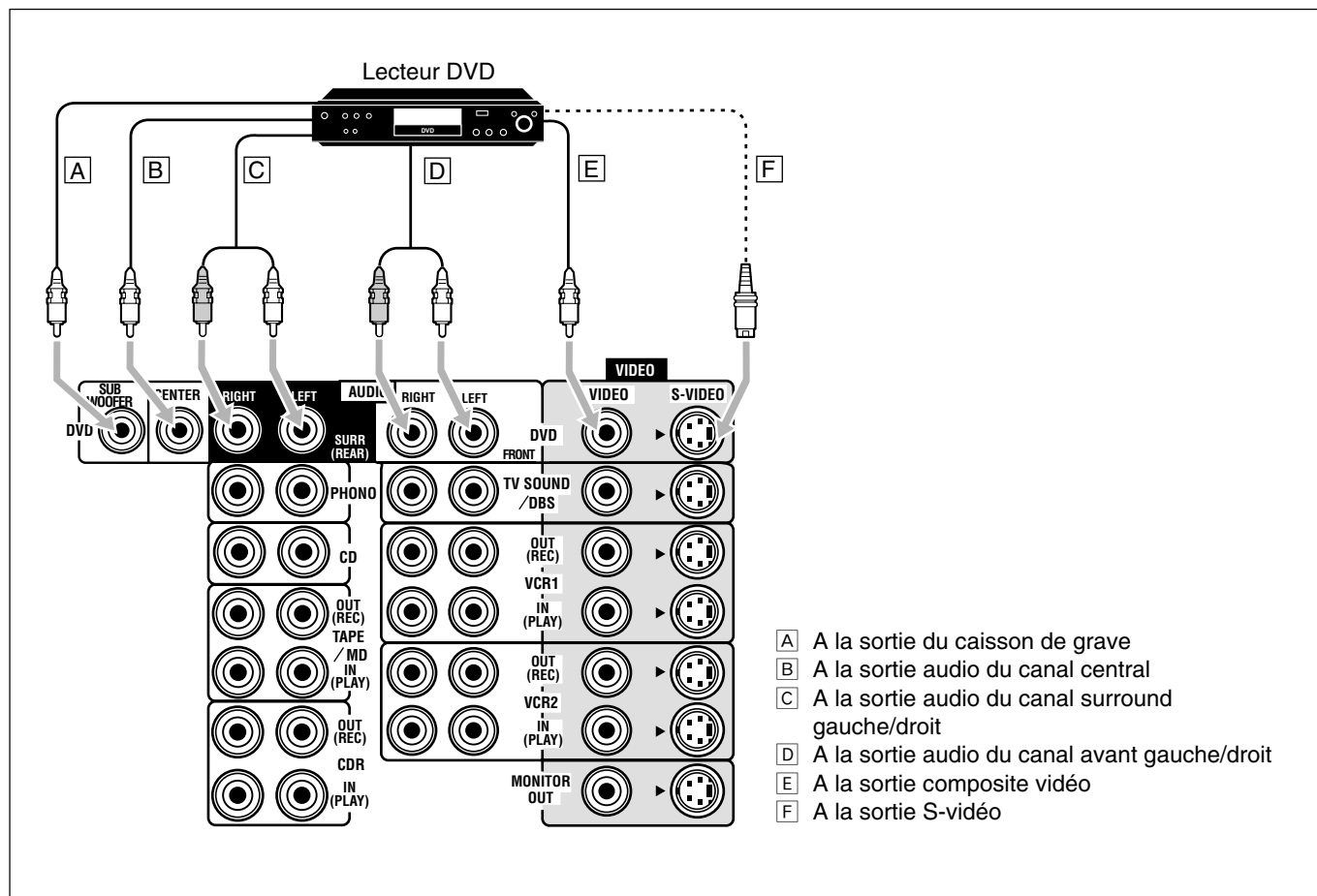

## Mise en service du mode de lecture DVD MULTI

### 1. Appuyer sur DVD MULTI de façon que "DVD MULTI" apparaisse sur l'affichage.

Le témoin DVD MULTI sur la touche du panneau avant et l'indicateur DVD MULTI s'allume.



Sur le panneau avant



A partir de la télécommande

### 2. Choisir le mode de sortie analogique discrète sur le lecteur de DVD et démarrer la lecture d'un DVD.

• Se référer au mode d'emploi fourni avec le lecteur de DVD.

Il est aussi possible d'ajuster les courbes d'égalisation et les niveaux de sortie des enceintes. Voir "Ajustement du son" aux pages 41 à 44 pour les détails.

• La tonalité de test ne sort pas des enceintes pour l'ajustement du niveau de sortie des enceintes quand DVD MULTI est choisi.

#### Remarques:

- Le mode de minuit n'est pas disponible pour le mode de lecture DVD MULTI (voir page 24).
- Lors de l'utilisation d'un casque d'écoute, le son des canaux avant gauche et droit est sorti par le casque d'écoute.
- Quand "DVD MULTI" est choisi comme source de lecture, les modes Surround et DSP sont annulés et les touches SURROUND et DSP ne fonctionnent pas.

# Ajustement du son

Il est possible d'ajuster les paramètres du son selon ses préférences après avoir réalisé les réglages de base.

- Lors de la réalisation des ajustements sonores, il est recommandé d'utiliser l'écran du téléviseur de façon à pouvoir afficher les affichages sur l'écran.
- Lors de l'utilisation des touches du panneau avant ou de la télécommande sans l'affichage sur l'écran, il est possible de réaliser les mêmes ajustements. (L'affichage sur l'écran n'apparaît pas.)
- L'affichage sur l'écran disparaît si aucune opération n'est effectuée pendant environ 1 minute.
- Si votre téléviseur n'est pas du système de couleur PAL ou multisystèmes, l'écran du téléviseur sera déformé.

## Procédure de base

Il est aussi possible d'ajuster le son sans afficher les menus sur le téléviseur. Pour les détails, voir chaque explication suivante.

### Utilisation de l'affichage sur l'écran (à l'aide de la télécommande):

#### 1. Appuyer sur MENU.

Le menu MENU apparaît sur le téléviseur.

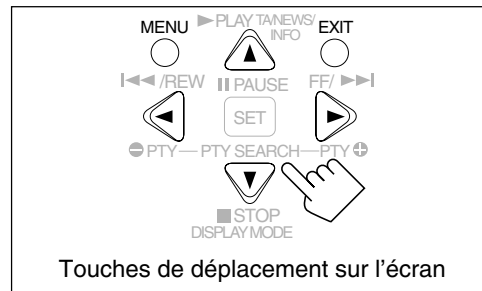
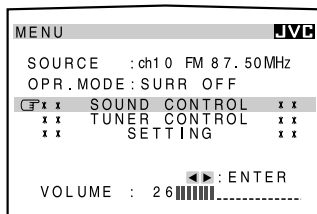

#### 2. Appuyer sur ▲ ou ▼ pour amener **☞** sur "SOUND CONTROL", puis appuyez sur ◀ ou ▶.

Le menu SOUND CONTROL apparaît.

#### 3. Appuyer sur ▲ ou ▼ pour amener **☞** sur "DIGITAL EQ (égalisation)", "LEVEL ADJUST" ou "EFFECT ADJUST", le réglage souhaité, puis appuyer sur ◀ ou ▶.

#### 4. Appuyer sur ▲ ou ▼ pour amener **☞** sur l'élément que l'on souhaite régler.

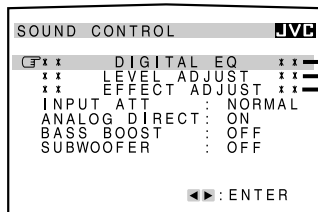

Menu SOUND CONTROL

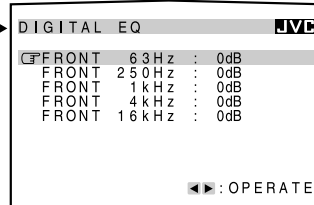

Menu DIGITAL EQ (égalisation)  
(voir page 42)

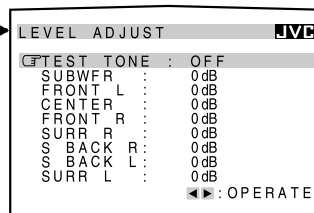

Menu LEVEL ADJUST  
(voir page 43)

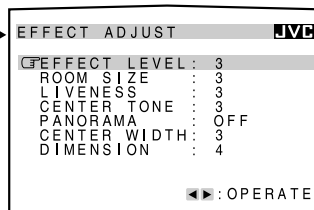

Menu EFFECT ADJUST  
(voir page 45)

#### 5. Appuyer sur ◀ ou ▶ pour ajuster un paramètre sonore.

#### 6. Quand tout est terminé, appuyer répétitivement sur EXIT jusqu'à ce que le menu disparaisse de l'écran.

- Si la fonction Analog Direct est utilisée, il n'est pas possible de réaliser les ajustements sonores.
- Les éléments ci-dessus sur les affichages sur l'écran sont les valeurs initiales lors de l'expédition de l'usine.
- Certains éléments ne peuvent pas être montrés ou ne peuvent pas être ajustés. (Pour les détails, voir l'explication respective dans cette section.)

## Ajustement des courbes d'égalisation —DIGITAL EQ

Il est possible d'ajuster l'égalisation à son goût.

- Une fois que l'ajustement est réalisé, il est mémorisé pour chaque source.

Utilisation de l'affichage sur l'écran (à l'aide de la télécommande):

1. Afficher le menu DIGITAL EQ (égalisation) (voir page 41).

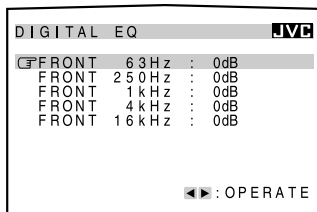

2. Appuyer sur ▲ ou ▼ pour amener  sur la fréquence que l'on souhaite ajuster.
3. Appuyer sur ◀ ou ▶ le niveau de fréquence souhaité.  
l'indicateur DIGITAL EQ s'allume sur l'affichage.
  - Le niveau de fréquence change par pas de 2 dB de -8 dB à +8 dB.
4. Répéter les étapes 2 et 3 pour ajuster les autres niveaux de fréquence.
5. Quand tout est terminé, appuyer répétitivement sur EXIT jusqu'à ce que le menu disparaisse de l'écran.

**Pour aplanir la courbe d'égalisation,**  
régler tous les niveaux de fréquence sur "0dB" à l'étape 3.  
L'indicateur DIGITAL EQ s'éteint de l'affichage.

Sur le panneau avant:

Avant de commencer, se rappeler...

Il y a un temps limite pour réaliser les étapes suivantes. Si le réglage est annulé avant la fin, recommencer à partir de l'étape 1.

1. Appuyer répétitivement sur DIGITAL EQ (égalisation) pour choisir la fréquence à ajuster.



- Chaque fois que la touche est pressée, la fréquence avec son niveau actuel change comme suit:

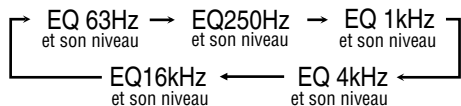

- "0dB" est le réglage initial pour chaque fréquence.

2. Appuyer répétitivement sur CONTROL UP ▲ ou DOWN ▼ pour ajuster le niveau de fréquence.

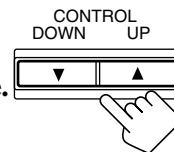

l'indicateur DIGITAL EQ s'allume sur l'affichage.

- Le niveau de fréquence change par pas de 2 dB de -8 dB à +8 dB.

3. Répéter les étapes 1 et 2 pour ajuster les autres niveaux de fréquence.

**Pour aplanir la courbe d'égalisation,**  
régler tous les niveaux de fréquence sur "0dB" à l'étape 2.  
L'indicateur DIGITAL EQ s'éteint de l'affichage.

A partir de la télécommande:

Avant de commencer, se rappeler...

Il y a un temps limite pour réaliser les étapes suivantes. Si le réglage est annulé avant la fin, recommencer à partir de l'étape 2.

1. Appuyer sur SOUND.

"SOUND" apparaît sur la fenêtre d'affichage de la télécommande.

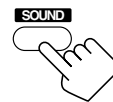

- Les touches numériques peuvent être utilisées pour les ajustements sonores.

2. Appuyer répétitivement sur DIGITAL EQ (égalisation) pour choisir la fréquence à ajuster.



"EQ" apparaît sur la fenêtre d'affichage de la télécommande.

- Chaque fois que la touche est pressée, la fréquence avec son niveau actuel change comme suit:



- "0dB" est le réglage initial pour chaque fréquence.

3. Appuyer répétitivement sur LEVEL + ou - pour ajuster le niveau de fréquence.



l'indicateur DIGITAL EQ s'allume sur l'affichage.

- Le niveau de fréquence change par pas de 2 dB de -8 dB à +8 dB.

4. Répéter les étapes 2 et 3 pour ajuster les autres niveaux de fréquence.

**Pour aplanir la courbe d'égalisation,**  
régler tous les niveaux de fréquence sur "0dB" à l'étape 3.  
L'indicateur DIGITAL EQ s'éteint de l'affichage.

Remarques:

- Quand la fonction Analog Direct est utilisée, les courbes d'égalisation numérique ne peuvent pas être ajustées.
- Les courbes d'égalisation numérique affectent uniquement le son des enceintes avant.

## Ajustement du niveau de sortie des enceintes—LEVEL ADJUST

Il est possible d'ajuster les niveaux de sortie des enceintes. La tonalité de test peut aussi être sortie pour chaque enceinte à l'exception du caisson de grave pour vérifier la balance du niveau de sortie lors de l'utilisation du mode Surround.

- Une fois que l'ajustement est réalisé, il est mémorisé pour chaque source.
- Lors de l'utilisation des touches du panneau avant pour ajuster le niveau de sortie du mode Surround, aucune tonalité de test n'est disponible.

### ■ Enceintes ajustables

Il est possible d'ajuster les niveaux de sortie des enceintes suivantes dans une plage de **-10 dB à +10 dB** ("**0 dB**" est le réglage initial):

<b>SUBWFR</b>	: Choisir ce réglage pour ajuster le niveau de sortie du caisson de grave.
<b>FRONT L (FRNT L)</b>	: Choisir ce réglage pour ajuster le niveau de sortie de l'enceinte avant gauche.
<b>CENTER</b>	: Choisir ce réglage pour ajuster le niveau de sortie de l'enceinte centrale.
<b>FRONT R (FRNT R)</b>	: Choisir ce réglage pour ajuster le niveau de sortie de l'enceinte avant droite.
<b>SURR R</b>	: Choisir ce réglage pour ajuster le niveau de sortie de l'enceinte surround droite.
<b>S BACK R (SBK R) *</b>	: Choisir ce réglage pour ajuster le niveau de sortie de l'enceinte surround arrière droite.
<b>S BACK L (SBK L) ou S BACK *</b>	: Choisir ce réglage pour ajuster le niveau de sortie de l'enceinte surround arrière gauche.
<b>SURR L</b>	: Choisir ce réglage pour ajuster le niveau de sortie de l'enceinte surround gauche.

### Remarques:

- \* Si "1SPK" a été choisi pour les enceintes surround arrière (voir page 22), "S BACK" apparaît à la place de "S BACK (SBK) L" et "S BACK (SBK) R". Aucune tonalité de test n'est sortie de l'enceinte surround arrière droite.
- Si "NO" ou "NONE" a été choisi pour une enceinte (voir page 22), le niveau de sortie pour l'enceinte correspondante ne peut pas être réglé.
- Les niveaux de sortie de l'enceinte centrale et des enceintes surround gauche et droite ne peuvent pas être réglés pour le mode DVD MULTI, même si "NONE" a été choisi pour le réglage des enceintes.
- Les niveaux de sortie des enceintes, sauf pour le caisson de grave, ne sont pas ajustables quand la fonction Analog Direct est utilisée.

### Utilisation de l'affichage sur l'écran (à l'aide de la télécommande):

L'ajustement est aussi possible sans sortir la tonalité de test. Dans ce cas, vous pouvez sauter les étapes 2, 3 et 7 ci-dessous.

#### 1. Afficher le menu LEVEL ADJUST (voir page 41).

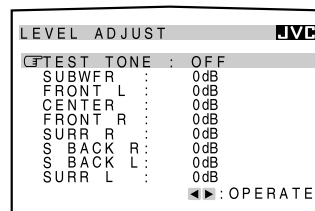

#### 2. Appuyer sur ▲ ou ▼ pour amener sur "TEST TONE".

#### 3. Appuyer sur ◀ ou ▶ pour choisir "ON" afin de vérifier si le son peut être entendu à un niveau égal à partir de toutes les enceintes.

Une tonalité de test sort des enceintes (seulement si les enceintes sont en service) dans l'ordre suivant:

FRONT L (Enceinte avant gauche) → CENTER (Enceinte centrale) → FRONT R (Enceinte avant droite) →  
 SURR R (Enceinte surround droite) →  
 S BACK R (Enceinte surround arrière droite)\* →  
 S BACK L (Enceinte surround arrière gauche) ou  
 S BACK (Enceinte surround arrière)\* →  
 SURR L (Enceinte surround gauche) → (Retour au début)

\* Si "1SPK" a été choisi pour les enceintes surround arrière (voir page 22), "S BACK" apparaît à la place de "S BACK L" et "S BACK R". Aucune tonalité de test n'est sortie de l'enceinte surround arrière droite.

#### 4. Appuyer sur ▲ ou ▼ pour amener sur l'enceinte que l'on souhaite ajuster.

#### 5. Appuyer sur ◀ ou ▶ pour ajuster le niveau de sortie de l'enceinte (-10 dB à +10 dB).

#### 6. Répéter les étapes 4 et 5 pour ajuster le niveau de sortie d'autres enceintes.

#### 7. Une fois que l'ajustement est terminé, appuyer sur ▲ ou ▼ pour amener sur "TEST TONE", puis choisir "OFF".

#### 8. Quand tout est terminé, appuyer répétitivement sur EXIT jusqu'à ce que le menu disparaisse de l'écran.

### Remarques:

- Si "NO" ou "NONE" a été choisi pour une enceinte (voir page 22), la tonalité de test ne sort pas de l'enceinte correspondante.
- Le niveau de sortie du caisson de grave ne peut pas être ajusté lors de la sortie de la tonalité de test. Lors de l'ajustement du niveau de sortie du caisson de grave, choisir "OFF" pour "TEST TONE".
- La tonalité de test ne sort pas des enceintes quand DVD MULTI est choisi.



**A partir de la télécommande:**

**Avant de commencer, se rappeler...**

Il y a un temps limite pour réaliser les étapes suivantes. Si le réglage est annulé avant la fin, recommencer à partir de l'étape 2.

L'ajustement est aussi possible sans sortir la tonalité de test. Dans ce cas, vous pouvez sauter les étapes 2 et 6 ci-dessous.

**1. Appuyer sur SOUND.**

"SOUND" apparaît sur la fenêtre de la télécommande.

- Les touches numériques peuvent être utilisées pour les ajustements sonores.

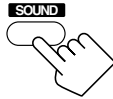

**2. Appuyer sur TEST afin de vérifier si le son peut être entendu à un niveau égal à partir de toutes les enceintes.**

Une tonalité de test sort des enceintes (seulement si les enceintes sont en service) dans l'ordre suivant:

FRNT L (Enceinte avant gauche) →	CENTER (Enceinte centrale) →	FRNT R (Enceinte avant droite) →
SURR R (Enceinte surround droite) →	SBK R (Enceinte surround arrière droite)* →	SBK L (Enceinte surround arrière gauche) ou
S BACK (Enceinte surround arrière)* →	SURR L (Enceinte surround gauche) →	(Retour au début)

\* Si "1SPK" a été choisi pour les enceintes surround arrière (voir page 22), "S BACK" apparaît à la place de "SBK L" et "SBK R". Aucune tonalité de test n'est sortie de l'enceinte surround arrière droite.



**3. Choisir l'enceinte que l'on souhaite ajuster.**

Le nom de l'enceinte choisie apparaît un instant sur la fenêtre d'affichage de la télécommande.

- Pour choisir l'enceinte avant gauche, appuyer sur FRONT•L. "FRL" apparaît sur la fenêtre d'affichage de la télécommande.
- Pour choisir l'enceinte centrale, appuyer sur CENTER. "CTR" apparaît sur la fenêtre d'affichage de la télécommande.
- Pour choisir l'enceinte avant droite, appuyer sur FRONT•R. "FRR" apparaît sur la fenêtre d'affichage de la télécommande.
- Pour choisir l'enceinte surround droite, appuyer sur SURR•R. "SURRR" apparaît sur la fenêtre d'affichage de la télécommande.
- Pour choisir l'enceinte surround arrière droite, appuyer sur SBACK•R. "SBKR" apparaît sur la fenêtre d'affichage de la télécommande.
- Pour choisir l'enceinte surround arrière gauche, appuyer sur SBACK•L. "SBKL" apparaît sur la fenêtre d'affichage de la télécommande.
- Pour choisir l'enceinte surround gauche, appuyer sur SURR•L. "SURRL" apparaît sur la fenêtre d'affichage de la télécommande.

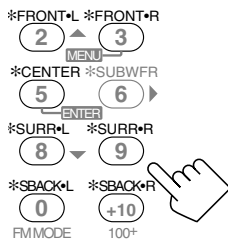

**Remarque:**

Si "1SPK" a été choisi pour les enceintes surround arrière (voir page 22), appuyer sur SBACK•L pour ajuster le niveau de sortie de l'enceinte surround arrière.

**4. Appuyer sur LEVEL + ou - pour ajuster le niveau de sortie de l'enceinte (-10 dB à +10 dB).**



**5. Appuyer de nouveau sur SOUND puis répéter les étapes 3 et 4 pour ajuster les niveaux de sortie des autres enceintes.**

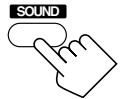

**6. Appuyer de nouveau sur TEST pour arrêter la tonalité de test.**



**Remarques:**

- Si "NO" ou "NONE" a été choisi pour une enceinte (voir page 22), la tonalité de test ne sort pas de l'enceinte correspondante.
- Le niveau de sortie du caisson de grave ne peut pas être ajusté quand la tonalité de test est sortie. Pour ajuster le niveau de sortie du caisson de grave, appuyer sur SOUND, SUBWFR puis sur LEVEL + ou - pour ajuster le niveau de sortie du caisson de grave (-10 dB à +10 dB). ("S-WFR" apparaît sur la fenêtre d'affichage de la télécommande.) Il est recommandé de réaliser les ajustements en écoutant le son de lecture d'une source.
- La tonalité de test ne sort pas des enceintes quand DVD MULTI est choisi.



**Sur le panneau avant:**

Il est aussi possible d'utiliser les touches du panneau avant pour ajuster les niveaux de sortie des enceintes. Cependant, aucune tonalité de test n'est disponible lors de l'utilisation des touches du panneau avant. Réaliser les ajustements en écoutant le son de lecture d'une source.

**Avant de commencer, se rappeler...**

Il y a un temps limite pour réaliser les étapes suivantes. Si le réglage est annulé avant la fin, recommencer à partir de l'étape 1.

**1. Appuyer répétitivement sur LEVEL ADJUST pour choisir l'enceinte à ajuster.**

- Chaque fois que la touche est pressée, l'enceinte change comme suit.



SUBWFR (Caisson de grave) →	FRNT L (Enceinte avant gauche) →
CENTER (Enceinte centrale) →	FRNT R (Enceinte avant droite) →
SURR R (Enceinte surround droite) →	SBK R (Enceinte surround arrière droite)* →
SBK L (Enceinte surround arrière gauche) ou	S BACK (Enceinte surround arrière)* →
SURR L (Enceinte surround gauche) →	(Retour au début)

\* Si "1SPK" a été choisi pour les enceintes surround arrière (voir page 22), "S BACK" apparaît à la place de "SBK L" et "SBK R".

**2. Appuyer sur CONTROL UP ▲ ou DOWN ▼ pour ajuster le niveau de sortie de l'enceinte choisie (-10 dB à +10 dB).**

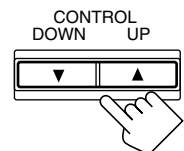

**3. Répéter 1 et 2 pour ajuster les niveaux de sortie des autres enceintes.**

## Ajustement des paramètres du son pour les modes Surround et DSP —EFFECT ADJUST

Il est possible d'ajuster les paramètres du son des modes Surround et DSP selon ses préférences.

- Une fois que l'ajustement est réalisé, il est mémorisé pour chaque source.

### ■ Paramètres ajustables

Il est possible d'ajuster les paramètres suivants:

**Pour les modes Surround, DAP, JVC Theater Surround et All Channel Stereo (quand l'enceinte centrale est connectée)**

**CENTER TONE (CTR TONE)** : Permet d'ajuster la tonalité centrale. Plus le nombre augmente plus les dialogues deviennent clairs et les voix humaines passent d'une tonalité douce à une tonalité nette. (Normalement, choisir "3". Plage d'ajustement: 1 à 5)

**Pour les modes DAP et JVC Theater Surround**

**EFFECT LEVEL (EFFECT)** : Permet d'ajuster le niveau d'effet DAP. Plus le nombre augmente plus l'effet DAP devient fort. (Normalement, choisir "3". Plage d'ajustement: 1 à 5)

**ROOM SIZE (ROOMSIZE)** : Permet d'ajuster la taille virtuelle de la pièce. Plus le nombre est grand, plus l'intervalle entre les réflexions augmente et donne l'impression de se trouver dans une pièce plus grande. (Normalement, choisir "3". Plage d'ajustement: 1 à 5)

**LIVENESS** : Permet d'ajuster l'effet de direct. Plus le nombre augmente, plus le niveau d'atténuation des réflexions par rapport au temps diminue et l'acoustique passe d'un effet "mort" à un effet de "direct". (Normalement, choisir "3". Plage d'ajustement: 1 à 5)

### Remarque:

Il est seulement possible d'ajuster le niveau d'effet lors de l'utilisation d'un mode DAP avec l'indicateur 3D-PHONIC allumé.

**Pour Pro Logic II Music uniquement**

**Réglage PANORAMA (PNRAMA)** : Choisir "ON" pour ajouter un effet "panoramique" au son avec une image de murs latéraux. (Réglage initial: "OFF")

**CENTER WIDTH (CWIDTH)** : Permet d'ajuster la localisation du canal central entre l'enceinte centrale et les enceintes gauche/droite. Plus le nombre augmente, plus le son du canal central se déplace vers les enceintes gauche et droite. (Normalement, choisir "3". Plage d'ajustement: OFF et 1 à 7)

**DIMENSION** : Permet d'ajuster la position de la localisation du son. Plus le nombre augmente, plus la localisation du son se déplace de l'avant vers l'arrière. (Normalement, choisir "4". Plage d'ajustement: 1 à 7)

### Remarque:

Les paramètres qui ne sont pas ajustables pour le mode Surround et DSP actuellement choisi sont sautés.

Utilisation de l'affichage sur l'écran (à l'aide de la télécommande):

1. Afficher le menu EFFECT ADJUST (voir page 41).

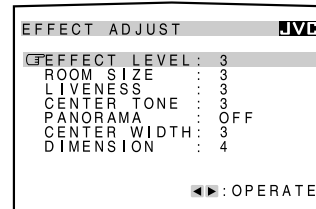

Les paramètres qui ne sont pas ajustables pour le mode Surround et DSP actuellement choisi sont sautés.

2. Appuyer sur ▲ ou ▼ pour amener sur le paramètre à ajuster.
3. Appuyer sur ◀ ou ▶ pour ajuster le paramètre.
4. Répéter les étapes 2 et 3 pour ajuster les autres paramètres.
5. Quand tout est terminé, appuyer répétitivement sur EXIT jusqu'à ce que le menu disparaisse de l'écran.

Sur le panneau avant:

Avant de commencer, se rappeler...

Il y a un temps limite pour réaliser les étapes suivantes. Si le réglage est annulé avant la fin, recommencer à partir de l'étape 1.

1. Appuyer répétitivement sur EFFECT pour choisir le paramètre à ajuster.

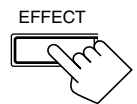

- Chaque fois que la touche est pressée, l'élément change comme suit:

EFFECT → ROOMSIZE → LIVENESS →  
CTR (centre) TONE → PNRAMA (Panorama) →  
C (centre) WIDTH → DIMENSION →  
(Retour au début)

Les paramètres qui ne sont pas ajustables pour le mode Surround et DSP actuellement choisi sont sautés.

2. Appuyer sur CONTROL UP ▲ ou CONTROL DOWN ▼ pour ajuster le paramètre du son.

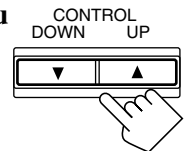

3. Répéter les étapes 1 et 2 pour ajuster les autres paramètres.

# Système de commande à distance COMPU LINK

Le système de commande à distance COMPU LINK vous permet de commander les appareils audio JVC à travers le capteur de télécommande de l'ampli-tuner.

Pour utiliser ce système de commande à distance, il faut connecter les appareils audio JVC par les prises COMPU LINK (SYNCHRO)-4 (voir ci-dessous) en plus des connexions utilisant les câbles munis de fiches cinch (voir pages 8 et 9).

- S'assurer que les cordons d'alimentation de ces appareils sont débranchés avant de les connecter. Brancher les cordons d'alimentation uniquement après que toutes les connexions sont terminées.

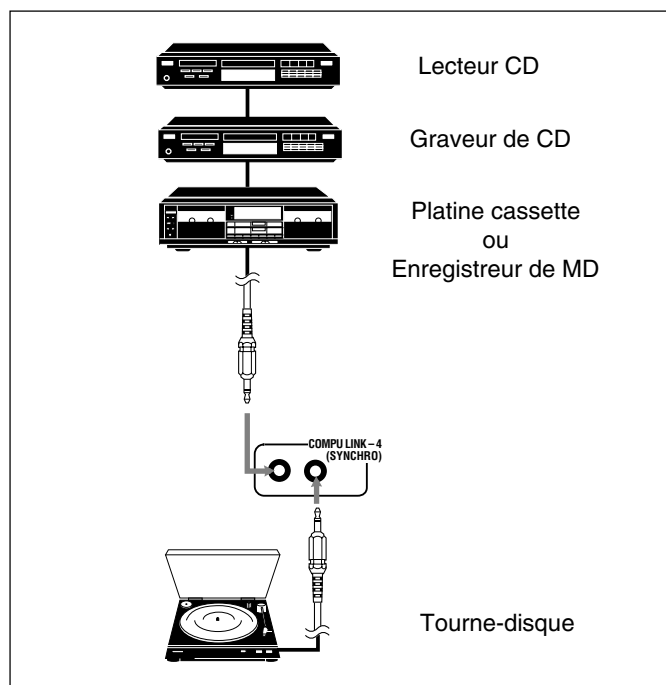

## Remarques:

- Il y a quatre versions du système de commande à distance COMPU LINK. Cet ampli-tuner est équipé avec la quatrième version—COMPU LINK-4. Pour cette version, le fonctionnement systématique avec le graveur de CD a été ajouté à la version précédente—COMPU LINK-3.
- Si un appareil audio a deux prises COMPU LINK, on peut utiliser n'importe laquelle. S'il n'a qu'une prise COMPU LINK, la connecter de façon qu'elle soit le dernier élément de la chaîne d'appareils. (Par exemple, le tourne-disque ou le lecteur CD sur l'illustration ci-dessus.)
- Pour commander la platine cassette ou l'enregistreur de MD en utilisant le système de commande à distance COMPU LINK, régler le nom de source correctement. (Voir page 17.)
- Se référer aussi aux modes d'emploi fournis avec les appareils audio.

Ce système de commande à distance permet d'utiliser les quatre fonctions décrites ci-dessous.

## Télécommande à travers le capteur de télécommande de l'ampli-tuner

Il est possible de commander les appareils audio connectés à travers le capteur de télécommande de l'ampli-tuner en utilisant cette télécommande. Diriger la télécommande directement sur le capteur de télécommande de l'ampli-tuner. Pour les détails, voir pages 52 et 53.

## Sélection automatique de source

Quand la touche de reproduction (▶) d'un appareil connecté ou de sa télécommande est pressée, l'ampli-tuner se met automatiquement sous tension et change la source sur cet appareil. Inversement, si une nouvelle source est choisie sur l'ampli-tuner ou sur la télécommande, l'appareil choisi commence la reproduction immédiatement.

Dans les deux cas, la source précédemment choisie continue sa reproduction pendant quelques secondes.

## Mise sous/hors tension (attente) automatique: possible uniquement avec COMPU LINK-3 et COMPU LINK-4

L'appareil connecté se met sous et hors tension (attente) en même temps que l'ampli-tuner.

Quand l'ampli-tuner est mis sous tension, un des appareils connecté se met automatiquement sous tension, en fonction du dernier appareil choisi.

Quand l'ampli-tuner est mis hors tension, les appareils connectés se mettent hors tension (attente).

## Enregistrement synchronisé

L'enregistrement synchronisé signifie que la platine cassette (ou l'enregistreur de MD) commence l'enregistrement dès qu'un CD commence à être reproduit.

Pour utiliser l'enregistrement synchronisé, utiliser les étapes suivantes:

1. Mettre une cassette dans la platine cassette (ou un MD dans l'enregistreur de MD) et un CD dans le lecteur CD.
2. Appuyer en même temps sur la touche d'enregistrement (●) et sur la touche de pause (⏸) sur la platine cassette (ou l'enregistreur de MD).  
La platine cassette (ou l'enregistreur de MD) entre en mode de pause à l'enregistrement.  
Si la touche d'enregistrement (●) et de pause (⏸) ne sont pas pressées en même temps, l'enregistrement synchronisé ne fonctionnera pas.
3. Appuyer sur la touche de lecture (▶) sur le lecteur CD.

La source change sur l'ampli-tuner et dès que la lecture commence, la platine cassette (ou l'enregistreur de MD) commence l'enregistrement. Quand la lecture est terminée, la platine cassette (ou l'enregistreur de MD) retourne en mode pause à l'enregistrement, puis s'arrête 4 secondes plus tard.

## Remarques:

- Pendant l'enregistrement synchronisé, la source choisie ne peut être changée.
- Si l'alimentation d'un des appareils est coupée pendant l'enregistrement synchronisé, le système de commande à distance COMPU LINK risque de ne pas fonctionner normalement. Dans ce cas, il faut recommencer du début.

# Systeme de commande à distance TEXT COMPU LINK

Le système de commande à distance TEXT COMPU LINK a été conçu récemment pour traiter les informations enregistrées sur les CD Text\* et les MD. En utilisant ces informations, il est possible de commander un lecteur de CD ou un enregistreur de MD équipé du système de commande à distance TEXT COMPU LINK à travers cet ampli-tuner.

## Connexions:

Pour utiliser ce système de télécommande, il faut connecter le lecteur CD et/ou l'enregistreur de MD que l'on souhaite commander en suivant les procédures ci-dessous.

1. Si le lecteur CD, l'enregistreur de MD et l'ampli-tuner ont déjà été branchés sur des prises secteur, les débrancher.

2. Connecter le lecteur CD, l'enregistreur de MD et cet ampli-tuner comme montré ci-dessous, à travers les prises COMPU LINK et les prises TEXT COMPU LINK.

1) Prises COMPU LINK: Utiliser des câbles à fiches monaurales mini (non-fournis avec l'ampli-tuner).

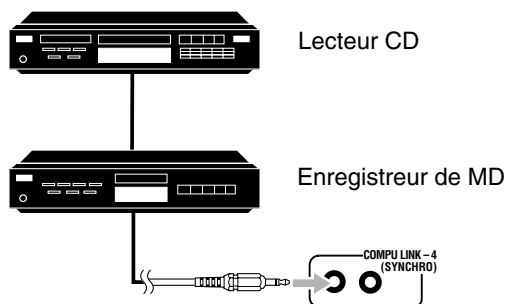

2) Prises TEXT COMPU LINK: Utiliser des câbles avec des fiches stéréo mini (non fournis avec l'ampli-tuner).

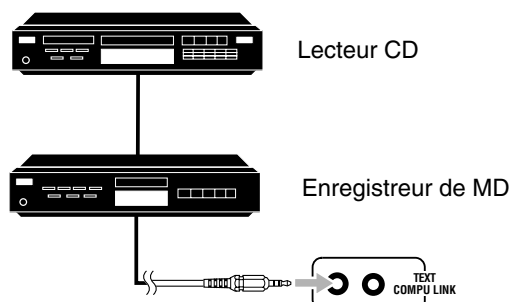

3. Connecter le lecteur CD, l'enregistreur de MD et cet ampli-tuner, en utilisant des câbles munis de fiches cinch (voir page 9).

4. Brancher les cordons d'alimentation secteur de ces appareils sur des prises secteur.

5. Mettre d'abord sous tension les appareils connectés, puis l'ampli-tuner.

## Fonctions:

Ce système de commande à distance permet d'utiliser les fonctions suivantes.

### Affichage des informations du disque sur l'écran du téléviseur

Les informations du disque telles que le nom de l'interprète et le titre du disque (et les titres des pages seulement quand un CD Text est choisi) sont montrées sur l'écran du téléviseur.

### Recherche de disque: Seulement pour le lecteur CD

Ce système de télécommande permet de rechercher les disques par interprète, titre du disque et genre musical.

Avec cette recherche de disque, il est facile de trouver le disque que l'on souhaite écouter.

### Entrée des informations du disque

Si le lecteur CD ou l'enregistreur MD possèdent une fonction de mémoire de disque, il est possible d'entrer les informations suivantes pour les CD audio ordinaires ou les MD sur l'écran du téléviseur.

- Pour les CD: l'interprète, le titre du disque et le genre musical.
- Pour les MD: le titre du disque et les titres des morceaux.

### \*Qu'est-ce qu'un CD Text?

Dans un CD Text, des informations concernant le disque (son titre, l'interprète, le compositeur, arrangeur, etc.) sont enregistrées.

### Remarques:

- Si un appareil audio a deux prises COMPU LINK, on peut utiliser n'importe laquelle. S'il n'a qu'une prise COMPU LINK, la connecter de façon qu'elle soit le dernier élément de la chaîne d'appareils (comme le lecteur CD sur l'illustration ci-à gauche).
- Si un appareil audio a deux prises TEXT COMPU LINK, on peut utiliser n'importe laquelle. S'il n'a qu'une prise TEXT COMPU LINK, la connecter de façon qu'il soit le dernier élément de la chaîne d'appareils (comme le lecteur CD sur l'illustration ci-à gauche).
- "TEXT COMPULINK SOURCE NOT CONNECTED" apparaît sur l'affichage dans les cas suivants:

- Quand les connexions décrites ci-à gauche ne sont pas faites correctement.
- Quand on essaie d'utiliser la fonction TEXT COMPU LINK quelques secondes après avoir mis l'appareil connecté sous tension.

Ce n'est pas un mauvais fonctionnement des appareils.

- Se référer aussi aux modes d'emploi fournis avec le lecteur CD ou l'enregistreur de MD.

### IMPORTANT:

Si l'ampli-tuner est mis sous tension avant les autres appareils, après leur connexion, le système de commande à distance TEXT COMPU LINK ne fonctionne pas correctement.

Si cela se produit:

1. Mettre hors tension tous les appareils, y-compris cet ampli-tuner.
2. Mettre sous tension tous les appareils connectés.
3. Mettre sous tension cet ampli-tuner.

## Fonctionnement:

Pour utiliser ce système de commande à distance, il est nécessaire de connecter le téléviseur à la prise MONITOR OUT sur le panneau arrière (voir page 11), et régler le mode d'entrée du téléviseur sur la position correcte sur laquelle l'ampli-tuner est connecté. **S'assurer qu'un lecteur CD ou un enregistreur de MD équipé du système de commande à distance TEXT COMPU LINK est connecté. Sinon, il n'est pas possible d'utiliser les fonctions suivantes.**

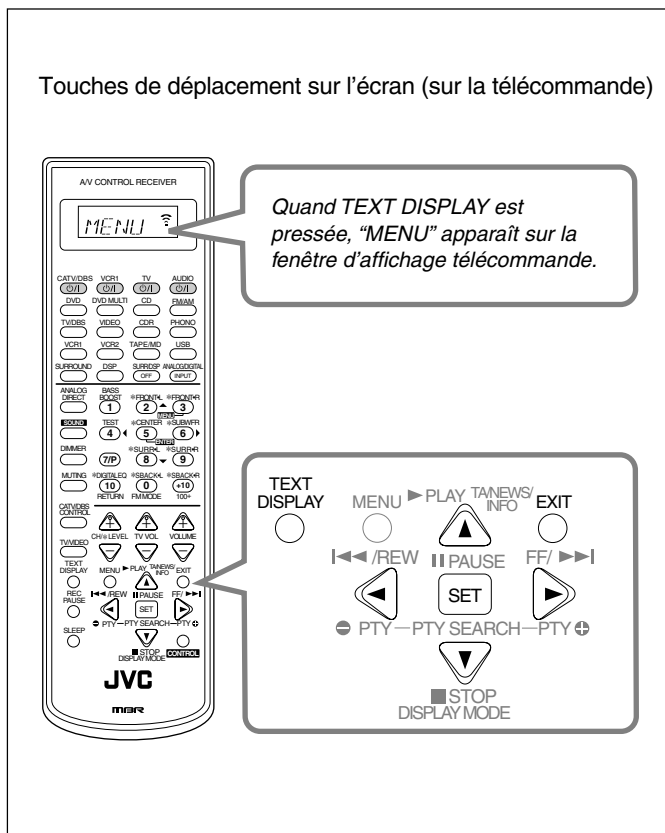

- ① Nom de source: CD ou MD
- ② Choisir ▲ ou ▼, puis appuyer sur SET pour changer le disque.
- ③ Numéros de pages et titres des pages.
  - Quand ☐ est amené sur un numéro de page, il est possible de changer les informations de page en appuyant sur ◀ ou ▶. Chaque fois que la touche est pressée, les informations de page alternent entre le titre et l'interprète. (Il est aussi possible de commencer la reproduction de la page en appuyant sur SET.)
- ④ Choisir cet élément (amener ☐ devant), puis appuyer sur SET pour passer à l'écran DISC SEARCH (voir page 49).
- ⑤ Choisir cet élément (amener ☐ devant), puis appuyer sur SET pour passer à l'écran TITLE INPUT (voir page 50).
- ⑥ Apparaît uniquement quand un CD Text est choisi.
- ⑦ Informations du disque telles que le titre, l'interprète et le genre musical.
 

Quand cet élément est choisi (☐ devant), il est possible de changer les informations du disque en appuyant sur ◀ ou ▶. Chaque fois que la touche est pressée, les informations du disque changent (voir "Remarque sur l'élément ⑦").
- ⑧ Choisir ▲ ou ▼, puis appuyer sur SET pour changer la page.
- ⑨ Touches utilisables et leurs fonctions pour la sélection actuelle.
 

Ces indications changent selon l'élément actuellement choisi sur l'écran (☐ devant). Voir "Remarque sur l'élément ⑨".

### Remarque sur l'élément ⑦:

Les informations suivantes apparaissent sur l'affichage:

- Pour les CD Text—Titre du disque, Interprète, Genre, Parolier, Compositeur, Arrangeur, Message  
Seules les informations enregistrées apparaissent. S'il n'y a pas de données, "NO DATA" apparaît.
- Pour les MD—Titres du disque  
S'il n'y a pas de données, "NO DATA" apparaît.

### Remarque sur l'élément ⑨:

Par exemple, la touche SET est utilisée pour démarrer la lecture (PLAY), pour aller à l'écran suivant (ENTER), et pour valider la sélection (ENTER).

## Affichage des informations du disque sur l'écran du téléviseur

Appuyer sur TEXT DISPLAY pendant que "CD" ou "MD" est choisi comme source.

L'écran d'informations de disque apparaît sur le téléviseur.

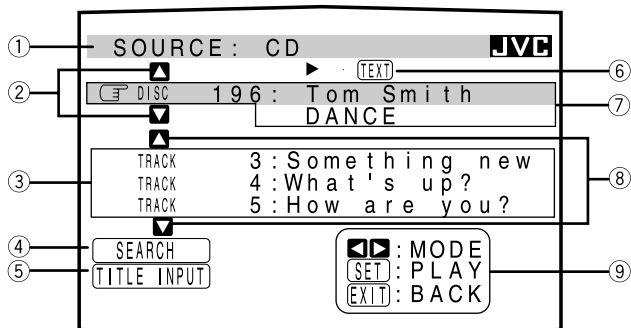

## Pour sortir de l'écran d'information du disque

Appuyer sur EXIT.

### Remarques:

- L'affichage sur écran disparaît dans les cas suivants:
  - si aucune opération n'est réalisée pendant environ 10 minutes.
  - si on réalise une opération différente de celles expliquées dans cette section.
- Pour commander l'enregistreur de MD en utilisant le système de commande à distance TEXT COMPU LINK, il faut changer le nom de source montrée sur l'affichage, de "TAPE" à "MD". (Voir page 17.)
- Certains caractères spéciaux, comme les lettres accentuées, ne peuvent pas être affichés correctement.

## Recherche de disque (Seulement pour le lecteur CD)

### Recherche d'un disque par interprète:

1. Appuyer sur TEXT DISPLAY pendant que "CD" est choisi comme source.

L'écran d'information du disque apparaît sur le téléviseur.

2. Appuyer sur ▲ ou ▼ pour amener  $\text{F}$  sur "SEARCH", puis appuyer sur SET.

L'écran DISC SEARCH apparaît.

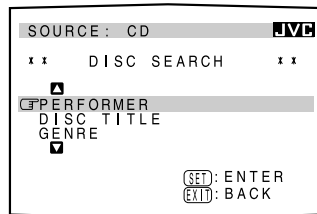

3. Appuyer sur ▲ ou ▼ pour amener  $\text{F}$  sur "PERFORMER", puis appuyer sur SET.

L'écran PERFORMER SEARCH apparaît.

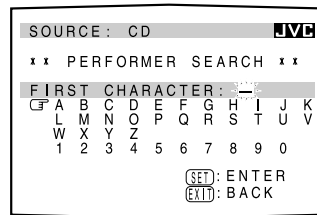

4. Appuyer sur ▲ / ▼ / ◀ / ▶ pour amener  $\text{F}$  devant le premier caractère de l'interprète à rechercher, puis appuyer sur SET.

Pour corriger une entrée incorrecte, appuyer sur ▲ / ▼ / ◀ / ▶ pour amener  $\text{F}$  devant le caractère correct, puis appuyer sur SET.

#### Remarque:

Les symboles tels que: @, # ou \$ ne peuvent pas être recherchés.

5. Appuyer de nouveau sur SET.

La recherche de disque commence, puis l'écran SEARCH RESULT, montrant les interprètes, apparaît.

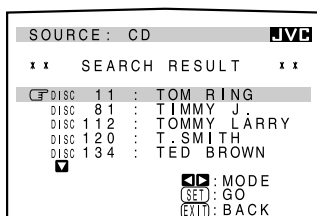

6. Sur l'écran SEARCH RESULT, il est possible de réaliser les choses suivantes:

- **Changer l'indication des informations du disque:** Appuyer sur ▲ ou ▼ pour amener  $\text{F}$  sur le disque recherché, puis appuyer sur ◀ ou ▶. Chaque fois que ◀ ou ▶ est pressée, les informations du disque alternent entre l'interprète et le titre du disque.
- **Commencer la lecture d'un disque et aller à l'écran d'informations de disque (voir page 48):** Appuyer sur ▲ ou ▼ pour amener  $\text{F}$  sur le disque recherché, puis appuyer sur SET.
- **Montrer les informations n'apparaissant pas (s'il y a plus de 5 disques dans le résultat de la recherche):** Appuyer sur ▲ ou ▼ jusqu'à ce qu'ils apparaissent.
- **Revenir à l'écran PERFORMER SEARCH:** Appuyer sur EXIT.

### Recherche d'un disque par son titre:

1. Appuyer sur TEXT DISPLAY pendant que "CD" est choisi comme source.

L'écran d'information du disque apparaît sur le téléviseur.

2. Appuyer sur ▲ ou ▼ pour amener  $\text{F}$  sur "SEARCH", puis appuyer sur SET.

L'écran DISC SEARCH apparaît.

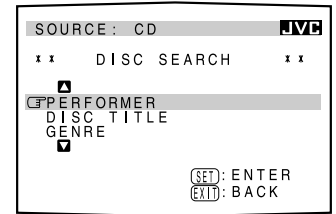

3. Appuyer sur ▲ ou ▼ pour amener  $\text{F}$  sur "DISC TITLE", puis appuyer sur SET.

L'écran DISC TITLE SEARCH apparaît.

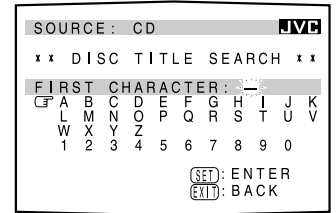

4. Appuyer sur ▲ / ▼ / ◀ / ▶ pour amener  $\text{F}$  devant le premier caractère du titre de disque à rechercher, puis appuyer sur SET.

Pour corriger une entrée incorrecte, appuyer sur ▲ / ▼ / ◀ / ▶ pour amener  $\text{F}$  devant le caractère correct, puis appuyer sur SET.

#### Remarque:

Les symboles tels que: @, # ou \$ ne peuvent pas être recherchés.

5. Appuyer de nouveau sur SET.

La recherche de disque commence, puis l'écran SEARCH RESULT, montrant les titres de disques, apparaît.

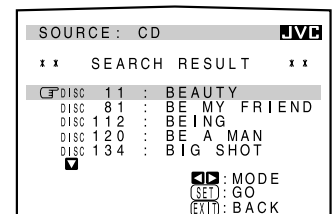

6. Sur l'écran SEARCH RESULT, il est possible de réaliser les choses suivantes:

- **Changer l'indication des informations du disque:** Appuyer sur ▲ ou ▼ pour amener  $\text{F}$  sur le disque recherché, puis appuyer sur ◀ ou ▶. Chaque fois que ◀ ou ▶ est pressée, les informations du disque alternent entre l'interprète et le titre du disque.
- **Commencer la lecture d'un disque et aller à l'écran d'informations de disque (voir page 48):** Appuyer sur ▲ ou ▼ pour amener  $\text{F}$  sur le disque recherché, puis appuyer sur SET.
- **Montrer les informations n'apparaissant pas (s'il y a plus de 5 disques dans le résultat de la recherche):** Appuyer sur ▲ ou ▼ jusqu'à ce qu'ils apparaissent.
- **Revenir à l'écran DISC TITLE SEARCH:** Appuyer sur EXIT.

## Recherche de disque par genre musical:

1. Appuyer sur TEXT DISPLAY pendant que "CD" est choisi comme source.

L'écran d'information du disque apparaît sur le téléviseur.

2. Appuyer sur ▲ ou ▼ pour amener  $\text{F}$  sur "SEARCH", puis appuyer sur SET.

L'écran DISC SEARCH apparaît.

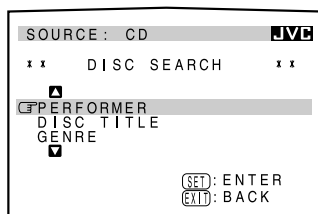

3. Appuyer sur ▲ ou ▼ pour amener  $\text{F}$  sur "GENRE", puis appuyer sur SET.

L'écran GENRE SEARCH apparaît.

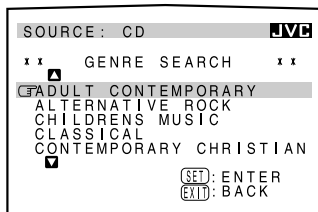

4. Appuyer sur ▲ ou ▼ pour amener  $\text{F}$  sur le genre que l'on souhaite rechercher, puis appuyer sur SET.

Pour faire apparaître les informations cachées,

appuyer sur ▲ ou ▼ jusqu'à ce qu'elles apparaissent.

La recherche de disque commence, puis l'écran SEARCH RESULT, montrant les titres de disques, apparaît.

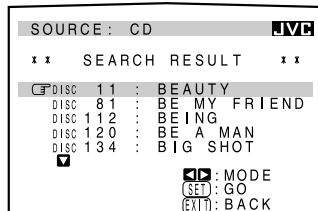

5. Sur l'écran SEARCH RESULT, il est possible de réaliser les choses suivantes:

- **Changer l'indication des informations du disque:** Appuyer sur ▲ ou ▼ pour amener  $\text{F}$  sur le disque recherché, puis appuyer sur ◀ ou ▶. Chaque fois que ◀ ou ▶ est pressée, les informations du disque alternent entre l'interprète et le titre du disque.
- **Commencer la lecture d'un disque et aller à l'écran d'informations de disque (voir page 48):** Appuyer sur ▲ ou ▼ pour amener  $\text{F}$  sur le disque recherché, puis appuyer sur SET.
- **Montrer les informations n'apparaissant pas (s'il y a plus de 5 disques dans le résultat de la recherche):** Appuyer sur ▲ ou ▼ jusqu'à ce qu'ils apparaissent.
- **Revenir à l'écran GENRE SEARCH:** Appuyer sur EXIT.

## Entrée des informations du disque

### Pour les lecteurs CD avec la fonction de mémoire de disque:

Il est possible d'utiliser la fonction de mémoire de disque à travers cet ampli-tuner.

Les informations du disque (l'interprète, le titre du disque et le genre musical) des CD audio ordinaires sont enregistrées dans la mémoire intégrée du lecteur CD.

Pour la fonction de mémoire de disque, se référer au mode d'emploi fourni avec le lecteur CD.

- Les informations sur l'interprète, le titre du disque et le genre musical sont généralement enregistrées dans un CD Text. Cependant, si un CD Text n'a pas d'informations de genre enregistrées, il est possible d'entrer soi-même le genre musical.

### Remarque:

Il est possible à l'aide des écrans TITLE INPUT pour les CD Text, d'entrer un titre. Cependant, il n'est pas possible d'enregistrer les titres entrés pour un CD Text.

#### Exemple: Pour entrer les informations suivantes pour le disque 1

Interprète: "MICHAEL"

Titre du disque: "MY FAVORITE"

1. Appuyer sur TEXT DISPLAY pendant que "CD" est choisi comme source.

L'écran d'information du disque apparaît sur le téléviseur.

2. Appuyer sur ▲ ou ▼ pour amener  $\text{F}$  sur "TITLE INPUT", puis appuyer sur SET.

L'écran TITLE INPUT/PERFORMER apparaît.

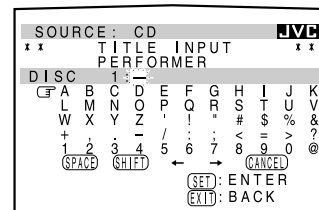

3. Appuyer sur ▲ / ▼ / ◀ / ▶ pour amener  $\text{F}$  devant le caractère que l'on souhaite entrer, puis appuyer sur SET pour entrer le caractère.

- Si le CD actuel est un CD Text, passer à l'étape 5 sans entrer l'interprète.

Pour utiliser les lettres minuscules, appuyer sur ▲ / ▼ / ◀ / ▶ pour amener  $\text{F}$  sur (SHIFT), puis appuyer sur SET.

Pour utiliser de nouveau les lettres majuscules, appuyer sur ▲ / ▼ / ◀ / ▶ pour amener  $\text{F}$  sur (SHIFT), puis appuyer sur SET.

Suite à la page suivante.

**4. Répéter l'étape 3 jusqu'à ce que l'entrée du nom de l'interprète soit terminée (maximum de 32 caractères).**

**Pour insérer un espace,** appuyer sur ▲ / ▼ / ◀ / ▶ pour amener **CF** sur **SPACE**, puis appuyer sur SET.

**Pour corriger un caractère incorrect:**

- 1) Appuyer sur ▲ / ▼ / ◀ / ▶ pour amener **CF** sur ← ou →, puis appuyer sur SET jusqu'à ce que le caractère incorrect soit choisi.
- 2) Appuyer sur ▲ / ▼ / ◀ / ▶ pour amener **CF** sur **CANCEL**, puis appuyer sur SET pour effacer le caractère.
- 3) Appuyer sur ▲ / ▼ / ◀ / ▶ pour amener **CF** devant le caractère correct, puis appuyer sur SET pour entrer le caractère correct.

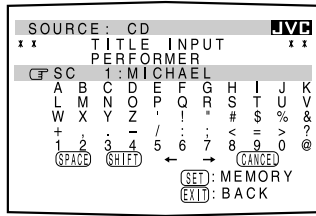

**5. Appuyer sur ▲ / ▼ / ◀ / ▶ pour amener **CF** sur "DISC 1: MICHAEL (dans cet exemple)", puis appuyer sur SET.**  
L'écran TITLE INPUT/DISC TITLE apparaît.

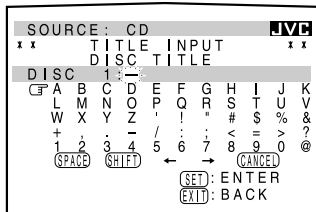

**6. Entrer le titre du disque, en se référant aux étapes 3 et 4.**

- Si le CD actuel est un CD Text, passer à l'étape suivante sans entrer le titre du disque.

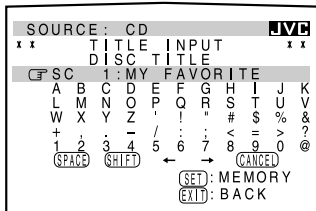

**7. Appuyer sur ▲ / ▼ / ◀ / ▶ pour amener **CF** sur "DISC 1: MY FAVORITE (dans cet exemple)", puis appuyer sur SET.**  
L'écran TITLE INPUT/DISC 1 GENRE apparaît.

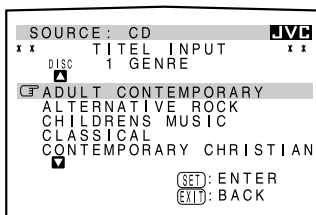

**8. Appuyer sur ▲ ou ▼ pour amener **CF** sur le genre souhaité, puis appuyer sur SET.**

L'écran d'informations de disque apparaît de nouveau.

**Pour faire apparaître les genres cachés,** appuyer sur ▲ ou ▼ jusqu'à ce qu'ils apparaissent.

**Pour l'enregistreur de MD:**

Il est possible d'écrire les informations de disque (titre de disque et de plage) sur le disque. Il est seulement possible d'écrire le titre de la plage choisie actuellement.

- Dans le cas d'une platine combinée CD-MD, il est aussi possible d'entrer les informations de disque (interprète, titre de disque et genre musical) pour les CD audio ordinaires dans la mémoire intégrée de la platine combinée CD-MD. (Pour faire ceci, suivre la procédure "Pour les lecteurs CD avec la fonction de mémoire de disque" voir page 50.)
- Si vous entrez un disque ou un titre de morceau comportant plus de 32 caractères, les caractères suivant le 32e caractère seront effacés du titre.

**1. Appuyer sur TEXT DISPLAY pendant que "MD" est choisi comme source.**

L'écran d'information du disque apparaît sur le téléviseur.

**2. Appuyer sur ▲ ou ▼ pour amener **CF** sur "TITLE INPUT", puis appuyer sur SET.**

L'écran DISC TITLE INPUT apparaît.

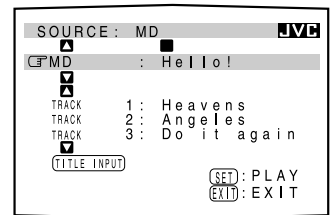

**3. Entrer le titre en se référant aux étapes 3 et 4 de "Pour les lecteurs CD avec la fonction de mémoire de disque".**

- Il est possible d'entrer un maximum de 32 caractères pour le titre d'un disque.

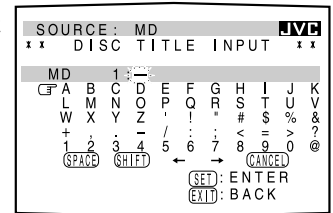

**4. Appuyer sur ▲ / ▼ / ◀ / ▶ pour amener **CF** sur le titre de disque entré, puis appuyer sur SET.**

Le titre du disque est enregistré en mémoire, et l'écran SONG TITLE INPUT pour la plage actuelle apparaît.

- Il est possible d'entrer un titre pour la plage actuellement choisie.

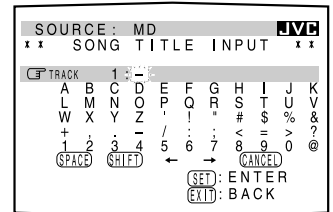

**5. Entrer le titre de la chanson en se référant aux étapes 3 et 4 de "Pour les lecteurs CD avec la fonction de mémoire de disque".**

- Il est possible d'entrer un maximum de 32 caractères pour le titre d'une plage.

**6. Appuyer sur ▲ / ▼ / ◀ / ▶ pour amener **CF** sur le titre de plage entré, puis appuyer sur SET.**

Le titre de plage est enregistré en mémoire et l'écran d'informations de disque apparaît de nouveau.



# Commande d'appareils audio/vidéo JVC

Vous pouvez commander des appareils audio et vidéo JVC avec la télécommande de cet ampli-tuner car les signaux de commande des appareils JVC sont pré-réglés dans la télécommande.

## Commande d'appareils audio

### IMPORTANT:

Pour commander des appareils audio JVC en utilisant cette télécommande:

- Il faut connecter les appareils audio JVC par les prises COMPU LINK (SYNCHRO) (voir page 46) en plus de connexions avec les câbles munis de fiches cinch (voir pages 8 et 9).
- Diriger la télécommande directement sur le capteur de télécommande de l'ampli-tuner.
- Si l'on utilise les touches du panneau avant ou la fonction de menu pour choisir une source, la télécommande ne peut pas commander cette source. Pour commander une source avec la télécommande, la source doit être choisie avec les touches de la télécommande.
- Pour pouvoir commander la platine cassette ou l'enregistreur de MD en utilisant le système de commande à distance COMPU LINK, régler le nom de la source correctement. (Voir page 17.)
- Se référer aussi aux modes d'emploi fournis avec les appareils.

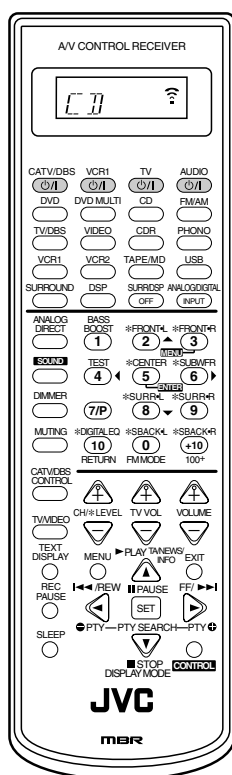

### Remarque:

Quand une touche de sélection de source est pressée, le mode de fonctionnement apparaît sur la fenêtre d'affichage. Par exemple, l'illustration ci-dessus montre la télécommande en mode de fonctionnement du lecteur CD.

Touches	Indications
FM/AM	TUNER
CD	CD
CDR	CDR
PHONO	PHONO
TAPE/MD	TAPE
CONTROL (répétitivement)*	VCR1 → TAPE CDDSC ← CDR ←
SOUND	SOUND

\* En appuyant répétitivement sur CONTROL, il est possible de choisir "VCR1", "TAPE", "CDR" ou "CDDSC" comme source.

### Tuner

Il est toujours possible de réaliser les opérations suivantes:

FM/AM : Alternner entre FM et AM (PO/GO).

Après appuyer sur FM/AM, il est possible de réaliser les opérations suivantes:

1 - 10, +10 : Choisir un numéro de canal directement.  
Pour le canal numéro 5, appuyer sur 5.  
Pour le canal numéro 15, appuyer sur +10, puis sur 5.  
Pour le canal numéro 20, appuyer sur +10, puis sur 10.

FM MODE : Changer le mode de réception FM.  
PTY SEARCH : Rechercher un programme par code PTY.  
PTY +/- : Choisir un code PTY.  
TA/NEWS/INFO : Choisir programmes pour la fonction Enhanced Other Network.  
DISPLAY MODE : Afficher les informations RDS.

### Section de commande sonore (Amplificateur)

Il est toujours possible de réaliser les opérations suivantes:

SURROUND : Met en service et choisit le mode Surround.  
DSP : Met en service et choisit le mode DSP.  
SURR/DSP OFF : Met hors service le mode Surround et DSP.

Après appuyer sur SOUND, il est possible de réaliser les opérations suivantes:

FRONT•L puis LEVEL +/- : Ajuste le niveau de sortie de l'enceinte avant gauche. "FRL" apparaît sur l'affichage.  
FRONT•R puis LEVEL +/- : Ajuste le niveau de sortie de l'enceinte avant droite. "FRR" apparaît sur l'affichage.  
CENTER puis LEVEL +/- : Ajuste le niveau de sortie de l'enceinte centrale. "CTR" apparaît sur l'affichage.  
SURR•L puis LEVEL +/- : Ajuste le niveau de sortie de l'enceinte surround gauche. "SURRL" apparaît sur l'affichage.  
SURR•R puis LEVEL +/- : Ajuste le niveau de sortie de l'enceinte surround droite. "SURRR" apparaît sur l'affichage.  
SBACK•L puis LEVEL +/- : Ajuste le niveau de sortie de l'enceinte surround arrière gauche. "SBKL" apparaît sur l'affichage.  
SBACK•R puis LEVEL +/- : Ajuste le niveau de sortie de l'enceinte surround arrière droite. "SBKR" apparaît sur l'affichage.  
SUBWFR puis LEVEL +/- : Ajuste le niveau de sortie du caisson de grave. "S-WFR" apparaît sur l'affichage.  
DIGITAL EQ puis LEVEL +/- : Choisi la bande audio et ajuste son niveau de fréquence. "EQ" apparaît sur l'affichage.  
TEST : Met en ou hors service la sortie de la tonalité de test.  
BASS BOOST : Met en ou hors service la fonction de renforcement des graves.

### Remarque:

Après avoir ajusté le son, appuyer sur la touche de sélection de source correspondante pour commander la source souhaitée en utilisant les touches numériques. Sinon, les touches numériques ne peuvent pas être utilisées pour commander la source souhaitée.

### Lecteur CD

Après appuyer sur CD, il est possible de réaliser les opérations suivantes sur un lecteur CD:

- ▶ **PLAY** : Démarrer la lecture.
- ◀◀ : Retourner au début de la plage actuelle (ou précédente).
- ▶▶ : Sauter au début de la plage suivante.
- **STOP** : Arrêter la lecture.
- ▬ **PAUSE** : Arrêter momentanément la lecture. Pour la reprendre, appuyer sur ▶ **PLAY**.
- 1 – 10, +10 : Choisir un numéro de plage directement.  
Pour la plage numéro 5, appuyer sur 5.  
Pour la plage numéro 15, appuyer sur +10, puis sur 5.  
Pour la plage numéro 20, appuyer sur +10, puis sur 10.  
Pour la plage numéro 30, appuyer sur +10, sur +10, puis sur 10.

### Changeur de CD

Après choisir "CDDSC" en appuyant répétitivement sur CONTROL, il est possible de réaliser les opérations suivantes sur un changeur de CD:

- ▶ **PLAY** : Démarrer la lecture.
- ◀◀ : Retourner au début de la plage actuelle (ou précédente).
- ▶▶ : Sauter au début de la plage suivante.
- **STOP** : Arrêter la lecture ou l'enregistrement.
- ▬ **PAUSE** : Arrêter momentanément la lecture. Pour la reprendre, appuyer sur ▶ **PLAY**.
- 1 – 6, 7/P : Choisir le numéro d'un disque inséré dans le changeur de CD.

Après appuyer sur CD, il est possible de réaliser les opérations suivantes sur un changeur de CD:

- 1 – 10, +10 : Choisir un numéro de plage directement.  
Pour la plage numéro 5, appuyer sur 5.  
Pour la plage numéro 15, appuyer sur +10, puis sur 5.  
Pour la plage numéro 20, appuyer sur +10, puis sur 10.  
Pour la plage numéro 30, appuyer sur +10, sur +10, puis sur 10.

Exemple:

- Sélection du disque numéro 4, plage numéro 12 et démarrage de la lecture.
  1. Appuyer répétitivement sur CONTROL jusqu'à ce que "CDDSC" apparaisse sur la fenêtre d'affichage, puis appuyer sur 4.
  2. Appuyer sur CD, puis sur +10, 2.

### Tourne-disque

Après appuyer sur PHONO, il est possible de réaliser les opérations suivantes sur un tourne-disque:

- ▶ **PLAY** : Démarrer la lecture.
- **STOP** : Arrêter la lecture.

### Graveur de CD

Après appuyer sur CDR (ou choisir "CDR" en appuyant répétitivement sur CONTROL), il est possible de réaliser les opérations suivantes sur un graveur de CD:

- ▶ **PLAY** : Démarrer la lecture.
- ◀◀ : Retourner au début de la plage actuelle (ou précédente).
- ▶▶ : Sauter au début de la plage suivante.
- **STOP** : Arrêter la lecture ou l'enregistrement.
- ▬ **PAUSE** : Arrêter momentanément la lecture. Pour la reprendre, appuyer sur ▶ **PLAY**.

- 1 – 10, +10 : Choisir un numéro de plage directement.  
Pour la plage numéro 5, appuyer sur 5.  
Pour la plage numéro 15, appuyer sur +10, puis sur 5.  
Pour la plage numéro 20, appuyer sur +10, puis sur 10.  
Pour la plage numéro 30, appuyer sur +10, sur +10, puis sur 10.
- REC PAUSE : Entrer en mode de pause à l'enregistrement en appuyant sur cette touche.  
Pour reprendre l'enregistrement, appuyer sur cette touche puis sur ▶ **PLAY**.

### Remarque:

*Il est possible d'utiliser CDR ou CONTROL pour mettre en service les touches ci-dessus. Si la touche CDR est pressée, la source de lecture change aussi. Inversement, si CONTROL est pressé répétitivement jusqu'à ce que "CDR" apparaisse, la source de lecture ne change pas.*

### Platine cassette

Après appuyer sur TAPE/MD (ou choisir "TAPE" en appuyant répétitivement sur CONTROL), il est possible de réaliser les opérations suivantes sur une platine cassette:

- ▶ **PLAY** : Démarrer la lecture.
- REW : Avancer rapidement la bande de la droite vers la gauche.
- FF : Avancer rapidement la bande de la gauche vers la droite.
- **STOP** : Arrêter la lecture ou l'enregistrement.
- ▬ **PAUSE** : Arrêter momentanément la lecture. Pour la reprendre, appuyer sur ▶ **PLAY**.
- REC PAUSE : Entrer en mode de pause à l'enregistrement en appuyant sur cette touche.  
Pour reprendre l'enregistrement, appuyer sur cette touche puis sur ▶ **PLAY**.

### Remarques:

- Lors de l'utilisation d'une platine cassette, changer le nom de la source connectée aux prises TAPE/MD correctement (voir page 17).
- Il est possible d'utiliser TAPE/MD ou CONTROL pour activer les touches décrites ci-dessus. Si on appuie sur TAPE/MD, la source de lecture change aussi. Par contre, si on appuie répétitivement sur CONTROL jusqu'à ce que "TAPE" apparaisse, la source de lecture ne change pas.

### Enregistreur de MD

Après appuyer sur TAPE/MD (ou choisir "TAPE\*" en appuyant répétitivement sur CONTROL), il est possible de réaliser les opérations suivantes sur un enregistreur de MD:

- ▶ **PLAY** : Démarrer la lecture.
- ◀◀ : Retourner au début de la plage actuelle (ou précédente).
- ▶▶ : Sauter au début de la plage suivante.
- **STOP** : Arrêter la lecture ou l'enregistrement.
- ▬ **PAUSE** : Arrêter momentanément la lecture. Pour la reprendre, appuyer sur ▶ **PLAY**.
- REC PAUSE : Entrer en mode de pause à l'enregistrement en appuyant sur cette touche.  
Pour reprendre l'enregistrement, appuyer sur cette touche puis sur ▶ **PLAY**.

### Remarques:

- Lors de l'utilisation d'un enregistreur de MD, changer le nom de la source connectée aux prises TAPE/MD correctement (voir page 17).
- Il est possible d'utiliser TAPE/MD ou CONTROL pour activer les touches décrites ci-dessus. Si on appuie sur TAPE/MD, la source de lecture change aussi. Par contre, si on appuie répétitivement sur CONTROL jusqu'à ce que "TAPE\*" apparaisse, la source de lecture ne change pas.
- \* Choisir "TAPE" vous permet de commander l'enregistreur de MD.

## Commande d'appareils vidéo

### IMPORTANT:

Pour commander des appareils vidéo JVC en utilisant cette télécommande:

- Certains magnétoscopes JVC peuvent recevoir deux types de signaux de commande—code de télécommande “A” et “B”. Avant d'utiliser cette télécommande, s'assurer que le code de télécommande du magnétoscope connecté aux prises VCR 1 est réglé sur le code “A”.
  - Quand un autre magnétoscope JVC est connecté aux prises VCR 2 ou VIDEO, régler son code de télécommande sur “B”. (Cette télécommande ne peut pas émettre les signaux de commande du code “B”.)
- Lors de l'utilisation de la télécommande, dirigez la télécommande directement vers le capteur de télécommande de chaque appareil, et non pas vers l'ampli-tuner.

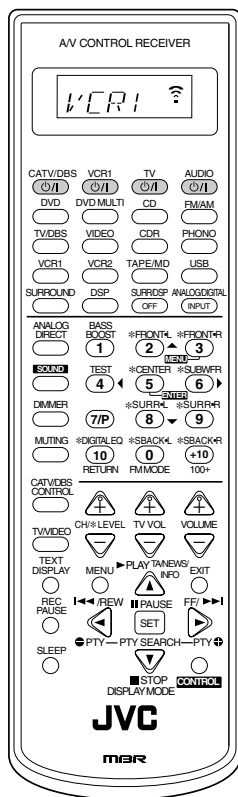

### Remarque:

Quand une touche de sélection de source est pressée, le mode de fonctionnement apparaît sur la fenêtre d'affichage. Par exemple, l'illustration ci-dessus montre la télécommande en mode de fonctionnement du lecteur VCR1.

Touches	Indications								
VCR1	VCR1								
DVD ou DVD MULTI	DVD								
TV/DBS	TV								
CONTROL (répétitivement)*	<table border="0"> <tr> <td>←</td> <td>VCR1</td> <td>→</td> <td>TAPE</td> </tr> <tr> <td>←</td> <td>CDDSC</td> <td>→</td> <td>CDR</td> </tr> </table>	←	VCR1	→	TAPE	←	CDDSC	→	CDR
←	VCR1	→	TAPE						
←	CDDSC	→	CDR						

\* En appuyant répétitivement sur CONTROL, il est possible de choisir “VCR1”, “TAPE”, “CDR” ou “CDDSC” comme source.

### Magnétoscope 1 (connecté aux prises VCR 1)

Il est toujours possible de réaliser les opérations suivantes:

VCR1  $\odot/\text{I}$  :Mettre sous et hors tension le magnétoscope 1 (connecté aux prises VCR 1).

Après appuyer sur VCR1 (ou choisir “VCR1” en appuyant répétitivement sur CONTROL), il est possible de réaliser les opérations suivantes sur le magnétoscope 1 (le magnétoscope connecté aux prises VCR 1):

- 1 – 9, 0 :Choisir les canaux de télévision sur le magnétoscope.
- ▶ PLAY :Démarrer la lecture.
- REW :Rebobiner une bande.
- FF :Avancer rapidement une bande.
- STOP :Arrêter la lecture ou l'enregistrement.
- ▬ PAUSE :Arrêter momentanément la lecture. Pour la reprendre, appuyer sur ▶ PLAY.
- REC PAUSE :Entrer en mode de pause à l'enregistrement en appuyant sur cette touche. Pour reprendre l'enregistrement, appuyer sur cette touche puis sur ▶ PLAY.
- CH +/- :Changer les canaux de télévision sur le magnétoscope.

### Remarque:

Il est possible d'utiliser VCR1 ou CONTROL pour activer les touches décrites ci-dessus. Si on appuie sur VCR1, la source de lecture change aussi. Par contre, si on appuie répétitivement sur CONTROL jusqu'à ce que “VCR1” apparaisse, la source de lecture ne change pas.

### Lecteur de DVD

Après appuyer sur DVD ou DVD MULTI, il est possible de réaliser les opérations suivantes sur un lecteur de DVD:

- ▶ PLAY :Démarrer la lecture.
- ◀◀ :Retourner au début du chapitre actuelle (ou précédente).
- ▶▶ :Sauter au début du chapitre suivante.
- STOP :Arrêter la lecture.
- ▬ PAUSE :Arrêter momentanément la lecture. Pour la reprendre, appuyer sur ▶ PLAY.

Après appuyer sur DVD ou DVD MULTI, ces touches peuvent être utilisées pour commander le menu DVD.

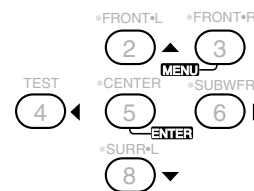

### Remarque:

Pour les opérations détaillées concernant le menu DVD, se référer aux instructions fournies avec les disques ou le lecteur de DVD.

### Téléviseur

Il est toujours possible de réaliser les opérations suivantes:

- TV  $\odot/\text{I}$  :Mettre sous ou hors tension le téléviseur.
- TV VOL +/- :Ajuster le volume.
- TV/VIDEO :Régler le mode d'entrée (sur TV ou VIDEO).

Après appuyer sur TV/DBS, il est possible de réaliser les opérations suivantes sur un téléviseur:

- CH +/- :Changer les canaux.
- 1 – 9, 0, 100+ :Choisir les canaux.
- RETURN :Alternier entre le dernier canal choisi et le canal actuel.

# Commande d'appareils vidéo d'autres fabricants

La télécommande fournie avec l'ampli-tuner peut émettre les signaux de commande pour les téléviseurs, les convertisseurs CATV, les tuners DBS, les magnétoscopes, et les lecteurs de DVD d'autres fabricants. En changeant les signaux émettables pré-réglés sur ceux des autres fabricants, il est possible de commander les appareils d'autres fabricants en utilisant cette télécommande.

Pour commander les appareils d'autres fabricants, se référer aussi à leur mode d'emploi. Pour commander ces appareils avec la télécommande, il faut d'abord régler le code de fabricant pour le magnétoscope, le téléviseur, le convertisseur CATV, le tuner DBS et le lecteur de DVD.

Après le remplacement des piles de la télécommande, il faut régler à nouveau les codes des fabricants.

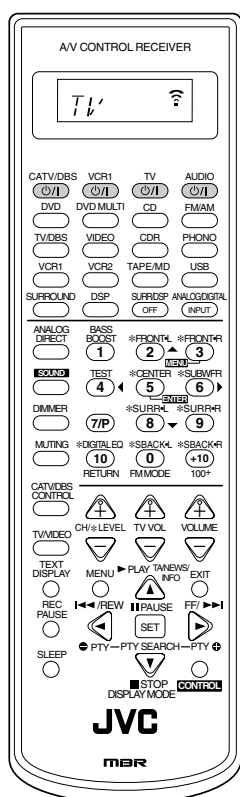

## Remarque:

Quand une touche de sélection de source est pressée, le mode de fonctionnement apparaît sur la fenêtre d'affichage. Par exemple, l'illustration ci-dessus montre la télécommande en mode de fonctionnement du lecteur TV.

Touches	Indications
TV/DBS	TV
CATV/DBS CONTROL	CATV
VCR1	VCR1
DVD ou DVD MULTI	DVD

## Pour changer les signaux émettables pour commander le téléviseur d'un autre fabricant

1. Maintenir pressé TV  $\odot/|$ .

2. Appuyer sur TV/DBS.

"CALL" apparaît sur la fenêtre d'affichage télécommande.

3. Entrer le code du fabricant en utilisant les touches 1 – 9, et 0.

Voir la liste ci-dessous pour trouver le code.

4. Relâcher TV  $\odot/|$ .

Les touches suivantes peuvent être utilisées pour commander le téléviseur:

TV  $\odot/|$  : Mettre sous ou hors tension le téléviseur.  
 TV VOL +/- : Ajuster le volume.  
 TV/VIDEO : Règle le mode d'entrée (sur TV ou VIDEO).

Après appuyer sur TV/DBS, il est possible de réaliser les opérations suivantes sur le téléviseur:

CH +/- : Changer les canaux.  
 1 – 10, 0, 100+ (+10) : Choisir les canaux.  
 La touche 10 fonctionne comme touche ENTER si le téléviseur demande qu'une touche ENTER soit pressée après la sélection du numéro de canal.

## Remarques:

- Se référer aussi au mode d'emploi fourni avec le téléviseur.
- Toutes les fonctions décrites ci-dessus peuvent ne pas être affectées aux touches sur certains téléviseurs.
- Si vous ne pouvez pas changer les canaux sur certains téléviseurs en appuyant sur les touches numériques, appuyez sur CH +/- pour changer les canaux.

5. Essayer de commander le téléviseur en appuyant sur TV  $\odot/|$ .

Si le téléviseur se met sous ou hors tension, c'est que le code correct a été entré.

S'il y a plus d'un numéro de code pour la marque du téléviseur utilisé, essayer chaque numéro jusqu'à ce que le numéro correct soit trouvé.

Fabricant	Codes	Fabricant	Codes
JVC	00*, 02, 13, 14, 47, 74	QUELLE	52, 53, 54, 55, 56, 57, 58, 59, 60, 61, 62, 63, 64, 65, 66, 67
AKAI	01, 02		
BLAUPUNKT	03, 04		
FISHER	01, 05	RCA/PROSCAN	08, 24, 29, 30, 31, 48
GRUNDIG	03, 06, 07		
HITACHI	08, 09, 10, 49	SABA	32, 33, 68, 69, 70
IRADDIO	02		
ITT/NOKIA	11, 12	SAMSUNG	06, 08, 16, 34, 35, 49
LOEWE	06, 15, 16		
MAGNAVOX	08, 17, 49	SANYO	01, 05
METS	50, 51, 52, 53	SCHNEIDER	02, 15, 36
MITSUBISHI	08, 18, 19, 20	SHARP	37, 38, 77
MIVAR	21	SONY	39
NORDMENDE	22, 23	TELEFUNKEN	40, 41, 42, 69
OKANO	15	THOMSON	71, 72
PANASONIC	24, 25, 26, 27, 76	TOSHIBA	37, 43, 44
		ZENITH	45, 46
PHILIPS	15, 17, 28, 75		

\*Réglage initial

Les codes de fabricants sont sujets à changement sans notification. S'ils sont changés, cette télécommande ne pourra pas commander l'appareil.

## Pour changer les signaux émettables pour commander un convertisseur CATV ou un tuner DBS

1. Maintenir pressé CATV/DBS  $\odot/\text{I}$ .
2. Appuyer sur CATV/DBS CONTROL.  
"CALL" apparaît sur la fenêtre d'affichage télécommande.
3. Entrer le code du fabricant en utilisant les touches 1 – 9, et 0.  
Voir les listes suivantes pour trouver le code.
4. Relâcher CATV/DBS  $\odot/\text{I}$ .  
Les touches suivantes peuvent être utilisées pour commander le convertisseur CATV ou le tuner DBS:

CATV/DBS  $\odot/\text{I}$  :Mettre sous ou hors tension le convertisseur CATV ou le tuner DBS.  
 CH +/- :Changer les canaux.  
 1 – 10, 0, 100+ (+10) :Choisir les canaux.  
 La touche 10 fonctionne comme touche ENTER si la equipment demande qu'une touche ENTER soit pressée après la sélection du numéro de canal.

### Remarque:

Se référer aussi au mode d'emploi fourni avec le convertisseur CATV ou le tuner DBS.

5. Essayer de commander le convertisseur CATV ou le tuner DBS en appuyant sur CATV/DBS  $\odot/\text{I}$ .  
Si le convertisseur CATV ou le tuner DBS se met sous ou hors tension, c'est que le code correct a été entré.  
S'il y a plus d'un numéro de code pour la marque du convertisseur CATV ou tuner DBS utilisé, essayer chaque numéro jusqu'à ce que le numéro correct soit trouvé.

### Remarque:

Il n'est pas possible d'utiliser en même temps le convertisseur CATV et le tuner DBS.

### Pour le tuner DBS

Fabricant	Codes
JVC	56*, 57, 67
AMSTRAD	43, 44, 45, 46, 47, 48, 49
BLAUPUNKT	30
ECHOSTAR	50, 51, 67
GOLDSTAR	31
GRUNDIG	32, 33
HIRSHMANN	48, 52, 53, 54, 55
INSTRUMENT	68
ITT/NOKIA	34
KATHREIN	52, 58, 59, 60, 61, 62, 63
NEC	35, 36
ORBITECH	48
PHILIPS	37, 38
RCA	65
SAMSUNG	39, 40
SCHWAIGER	61, 64
SIEMENS	41, 42
SONY	66
TECHNISAT	48

\*Réglage initial

### Pour le convertisseur CATV

Fabricant	Codes
GENERAL INSTRUMENT	06, 07, 08, 09, 10, 11, 12, 13, 14, 29
HAMLIN/REGAL	01, 02, 03, 04, 05
JERROLD	06, 07, 08, 09, 10, 11, 12, 13, 14
OAK	15, 16, 17
PANASONIC	18, 19, 20
PIONEER	21, 22
SCIENTIFIC ATLANTA	23, 24, 25
TOCOM	26
ZENITH	27, 28

Les codes de fabricants sont sujets à changement sans notification. S'ils sont changés, cette télécommande ne pourra par commander l'appareil.

## Pour changer les signaux émettables pour commander un magnétoscope d'un autre fabricant

1. Maintenir pressé VCR1  $\odot/\text{I}$ .
2. Appuyer sur VCR1.  
"CALL" apparaît sur la fenêtre d'affichage télécommande.
3. Entrer le code du fabricant en utilisant les touches 1 – 9, et 0.  
Voir la liste à la page suivante pour trouver le code.
4. Relâcher VCR1  $\odot/\text{I}$ .  
Les touches suivantes peuvent être utilisées pour commander le magnétoscope:

VCR1  $\odot/\text{I}$  : Mettre sous ou hors tension le magnétoscope.

Après appuyer sur VCR1, il est possible de réaliser les opérations suivantes sur le magnétoscope:

CH +/- :Changer les canaux de télévision sur le magnétoscope.  
 1 – 10, 0, 100+ (+10) :Choisir les canaux de télévision.

La touche 10 fonctionne comme touche ENTER si le magnétoscope demande qu'une touche ENTER soit pressée après la sélection du numéro de canal.

► PLAY :Démarrer la lecture.  
 REW :Rebobiner une bande vidéo.  
 FF :Avancer rapidement une bande vidéo.  
 ■ STOP :Arrêter la lecture ou l'enregistrement.  
 || PAUSE :Arrêter momentanément la lecture.

Pour la reprendre, appuyer sur ► PLAY.  
 REC PAUSE :Entrer en mode de pause à l'enregistrement en appuyant sur cette touche.  
 Pour reprendre l'enregistrement, appuyer sur cette touche puis sur ► PLAY.

### Remarque:

Se référer aussi au mode d'emploi fourni avec le magnétoscope.

5. Essayer de commander le magnétoscope en appuyant sur VCR1  $\odot/\text{I}$ .

Si le magnétoscope se met sous ou hors tension, c'est que le code correct a été entré.

S'il y a plus d'un numéro de code pour la marque du magnétoscope utilisé, essayer chaque numéro jusqu'à ce que le numéro correct soit trouvé.

Fabricant	Codes
JVC	00*, 26, 27, 28, 29, 58
AIWA	01, 02
BELL & HOWELL	03
BLAUPUNKT	04, 05
CGM	06, 07
EMERSON	08, 10, 11, 12, 64, 65
FISHER	03, 14, 15, 16, 17
FUNAI	01
GE	18, 19, 20
GOLDSTAR	07
GOODMANS	13, 21
GRUNDIG	06, 22
HITACHI	18, 23, 24, 25, 66
LOEWE	07, 21
MAGNAVOX	04, 19, 24
MITSUBISHI	30, 31, 32, 33, 34, 35
NEC	26, 27
NOKIA	03, 36
NORDMENDE	38
ORION	09
PANASONIC	19, 24, 39, 40
PHILIPS	04, 19, 21, 24, 41, 42
PHONOLA	21
RCA/PROSCAN	04, 18, 19, 23, 24, 43, 44, 45
SABA	38, 46
SAMSUNG	45, 47, 59, 61, 62, 63
SANYO	03, 48, 49
SHARP	37, 50
SIEMENS	03, 51
SONY	52, 53, 54
TELEFUNKEN	55, 60
TOSHIBA	43, 44
ZENITH	56, 57

\*Réglage initial

Les codes de fabricants sont sujets à changement sans notification. S'ils sont changés, cette télécommande ne pourra par commander l'appareil.

### Pour changer les signaux émettables pour commander un lecteur de DVD d'un autre fabricant

- Maintenir pressé AUDIO**  $\odot/\text{I}$ .
- Appuyer sur DVD.**  
"CALL" apparaît sur la fenêtre d'affichage télécommande.
- Entrer le code du fabricant en utilisant les touches 1 – 9, et 0.**  
Voir les listes suivantes pour trouver le code.
- Relâcher AUDIO**  $\odot/\text{I}$ .  
Après appuyer sur DVD ou DVD MULTI, il est possible de réaliser les opérations suivantes sur un lecteur de DVD:
  - ▶ **PLAY** : Démarrer la lecture.
  - ◀◀ : Retourner au début du chapitre actuelle (ou précédent).
  - ▶▶ : Sauter au début du chapitre suivante.
  - **STOP** : Arrêter la lecture.
  - ▬ **PAUSE** : Arrêter momentanément la lecture. Pour la reprendre, appuyer sur ▶ **PLAY**.

Après appuyer sur DVD ou DVD MULTI, ces touches peuvent être utilisées pour commander le menu DVD.

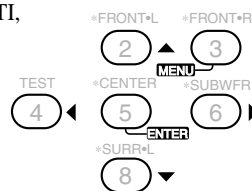

**Remarque:**

Pour les opérations détaillées concernant le menu DVD, se référer aux instructions fournies avec les disques ou le lecteur de DVD.

**Remarque:**

Se référer aussi au mode d'emploi fourni avec le lecteur de DVD.

### 5. Essayer de commander le lecteur de DVD en appuyant sur une des touches ci-dessus.

- NE PAS oublier de mettre le lecteur de DVD sous tension avant d'appuyer sur une des touches ci-dessus.

S'il y a plus d'un numéro de code pour la marque du lecteur de DVD utilisé, essayer chaque numéro jusqu'à ce que le numéro correct soit trouvé.

Fabricant	Codes
JVC	00*, 02
DENON	01
PANASONIC	03
PHILIPS	13
PIONEER	04, 05, 06
RCA	07
SAMSUNG	08
SONY	09
TOSHIBA	10
YAMAHA	11, 12

\*Réglage initial





Les codes de fabricants sont sujets à changement sans notification. S'ils sont changés, cette télécommande ne pourra par commander l'appareil.

# Guide de dépannage

Utilisez ce tableau pour vous aider à résoudre les problèmes de fonctionnement quotidiens. Si certains problèmes ne peuvent pas être résolus, contacter un centre de réparation JVC.

PROBLEME	CAUSE POSSIBLE	SOLUTION
L'affichage ne s'allume pas.	Le cordon d'alimentation n'est pas branché.	Brancher le cordon d'alimentation sur une prise secteur. (Voir page 15.)
Aucun son ne sort des enceintes.	Les câbles de signal d'enceinte ne sont pas connectés.	Vérifier le câblage des enceintes et reconnecter si nécessaire. (Voir pages 6 à 8.)
	Les touches SPEAKERS ON/OFF 1 et SPEAKERS ON/OFF 2 ne sont pas positionnées correctement.	Positionner les touches SPEAKERS ON/OFF 1 et SPEAKERS ON/OFF 2 correctement. (Voir page 18.)
	Une source incorrecte est choisie.	Choisir la source correcte.
	La mise en sourdine est en service.	Appuyer sur MUTING pour annuler la mise en sourdine. (Voir page 20.)
	Un mode d'entrée incorrect (analogique ou numérique) est choisi.	Choisissez le mode d'entrée correct (analogique ou numérique). (Voir page 19.)
Le son sort seulement d'une enceinte.	Les câbles de signal d'enceinte ne sont pas connectés correctement.	Vérifier le câblage des enceintes et reconnecter si nécessaire. (Voir pages 6 à 8.)
	La balance est réglée sur un extrême.	Ajuster la balance correctement. (Voir page 43.)
Aucun son de l'ordinateur connecté avec un câble USB.	L'ampli-tuner, l'ordinateur ou le câble USB a reçu un choc électrique.	Mettre l'ampli-tuner hors tension, puis le remettre sous tension et redémarrer l'application installée sur l'ordinateur.
	Le périphérique USB n'est pas choisi sur l'ordinateur.	Choisir "USB Audio Device [1]" pour "Playback" de "Audio" (Voir page 14). Se référer au mode d'emploi de l'ordinateur.
	"Mute" est choisi sur l'ordinateur.	Vérifier le réglage du volume. Se référer au mode d'emploi de l'ordinateur.
Bruit lors de la reproduction du son de l'ordinateur connecté avec un câble USB.	Ondes électromagnétiques importantes provenant d'un téléviseur, etc.	Eloigner l'ordinateur des appareils (téléviseur) émettant des ondes électromagnétiques.
Le son de l'ordinateur connecté avec un câble USB est intermittent.	L'ordinateur est soumis à une charge excessive à cause de l'utilisation d'autres applications.	Fermer les applications non utilisées.
Souffle ou ronflement continu pendant la réception FM.	Le signal est trop faible.	Connecter une antenne FM extérieure ou contacter le revendeur local. (Voir page 5.)
	La station est trop éloignée.	Choisir une nouvelle station.
	Une antenne incorrecte est utilisée.	Vérifier avec le revendeur local pour s'assurer que l'antenne est correcte.
	Les antennes sont connectées incorrectement.	Vérifier les connexions. (Voir pages 5 et 6.)
Bruit de craquement occasionnel pendant la réception FM.	Bruit d'ignition provenant d'automobiles.	Eloigner l'antenne du trafic automobile.
Du bruit est entendu pendant la lecture.	Le câble de mise à la terre du tourne-disque n'est pas connecté à la vis marquée (⚡) sur le panneau arrière.	Connecter le câble à la vis marquée (⚡) sur le panneau arrière.
Hurllement pendant la reproduction d'un disque analogique.	Le tourne-disque est trop près des enceintes.	Eloigner les enceintes du tourne-disque.
Aucun effet sonore tel que le mode Surround, le mode DSP et l'égalisation numérique.	La fonction Analog Direct est en service.	Mettre hors service la fonction Analog Direct. (Voir page 33.)

Suite à la page suivante.

PROBLEME	CAUSE POSSIBLE	SOLUTION
La reproduction à 6,1 canaux ne peut pas être utilisée pour un logiciel Dolby Digital EX ou DTS ES.	Le logiciel ou le réglage n'est pas pour les logiciels Dolby Digital EX ou DTS ES.	Reproduire un logiciel portant la marque  ou  . Régler "EX/ES" sur "AUTO". (Voir page 23.)
"OVERLOAD" clignote sur l'affichage.	Les enceintes sont surchargées à cause d'un volume élevé.	<ol style="list-style-type: none"> <li>1. Appuyer sur STANDBY/ON  sur le panneau avant pour mettre l'ampli-tuner sous tension.</li> <li>2. Arrêter la source de lecture.</li> <li>3. Remettez l'ampli-tuner sous tension et ajuster le niveau de volume.</li> </ol>
	Les enceintes sont surchargées à cause d'un court-circuit des prises d'enceinte.	Appuyer sur STANDBY/ON  sur le panneau avant, puis vérifier le câblage des enceintes. Si "OVERLOAD" ne disparaît pas, débrancher le cordon d'alimentation, puis le rebrancher. Si le câblage d'enceinte n'est pas court-circuité, contacter le revendeur local.
Le témoin STANDBY s'allume après que l'appareil a été mis sous tension, mais l'ampli-tuner se remet aussitôt hors tension (en mode d'attente).	L'ampli-tuner est surchargé à cause d'une haute tension.	Appuyer STANDBY/ON  sur le panneau avant pour mettre l'ampli-tuner hors tension. Débrancher le cordon d'alimentation et consulter votre revendeur.
La télécommande ne fonctionne pas.	Il y a un obstacle entre le capteur de télécommande sur l'ampli-tuner et la télécommande.	Retirer l'obstacle.
	Les piles sont faibles.	Remplacer les piles. (Voir page 15.)
La télécommande ne fonctionne pas comme souhaitée.	Un mode de fonctionnement de télécommande incorrect est choisi.	Choisir le mode de fonctionnement de télécommande correct. (Voir pages 52 à 54.)



## Amplificateur

Puissance de sortie:

Pendant une opération stéréo:

Canaux avant: 100 W par canal, min. RMS, entraîné sur 8 Ω à 1 kHz avec pas plus de 0,8% de distorsion harmonique totale (IEC268-3/DIN).

Pendant une opération surround:

Canaux avant: 100 W par canal, min. RMS, entraîné sur 8 Ω à 1 kHz avec pas plus de 0,8% de distorsion harmonique totale.

Canal central: 100 W, min. RMS, entraîné sur 8 Ω à 1 kHz avec pas plus de 0,8% de distorsion harmonique totale.

Canaux surround: 100 W par canal, min. RMS, entraîné sur 8 Ω à 1 kHz avec pas plus de 0,8% de distorsion harmonique totale.

## Audio

Sensibilité d'entrée audio/Impédance (1 kHz):

PHONO (MM): 2,5 mV/47 kΩ  
DVD, VCR 1, VCR 2, VIDEO, TV SOUND/DBS, CD, CDR, TAPE/MD: 200 mV/47 kΩ

Entrée audio (DIGITAL IN)\* :

Coaxial: DIGITAL 1 (DVD): 0,5 V(c-c)/75 Ω  
Optique: DIGITAL 2 (CD), DIGITAL 3 (TV), DIGITAL 4 (CDR): -21 dBm à -15 dBm (660 nm ±30 nm)

\*Correspondant à Linear PCM, Dolby Digital et DTS Digital Surround (avec une fréquence d'échantillonnage — 32 kHz, 44,1 kHz, 48 kHz).

USB: Révision 1,0, pleine vitesse (avec une fréquence d'échantillonnage — 32 kHz, 44,1 kHz, 48 kHz)

Niveau de sortie audio: PRE OUT: 1,0 V

Niveau de sortie d'enregistrement: VCR 1, VCR 2, CDR, TAPE/MD: 200 mV

Sortie numérique: Optique: DIGITAL OUTPUT:  
Longueur d'onde du signal: 660 nm  
Niveau de sortie: -21 dBm à -15 dBm

Rapport signal sur bruit (\*66 IHF/DIN):

PHONO: 70 dB/66 dB  
DVD, VCR 1, VCR 2, VIDEO, TV SOUND/DBS, CD, CDR, TAPE/MD: 92 dB/67 dB

Fréquence en réponse (8 Ω):

PHONO: 20 Hz à 20 kHz (±1 dB)  
DVD, VCR 1, VCR 2, VIDEO, TV SOUND/DBS, CD, CDR, TAPE/MD: 20 Hz à 100 kHz (+1 dB, -3 dB)

USB: 20 Hz à 20 kHz (+1 dB, -3 dB)

Egalisation Phono RIAA: ±1,0 dB (20 Hz à 20 kHz)

Renforcement des graves: +6 dB ±1,0 dB à 100 Hz

## Vidéo

Sensibilité d'entrée vidéo/Impédance:

Vidéo composite: DVD, VCR 1, VCR 2, VIDEO, TV SOUND/DBS: 1 V(c-c)/75 Ω

S-vidéo: DVD, VCR 1, VCR 2, VIDEO, TV SOUND/DBS:

(Y: luminance): 1 V(c-c)/75 Ω  
(C: chrominance, en salve): 0,286 V(c-c)/75 Ω

Niveau de sortie vidéo:

Vidéo composite: VCR 1, VCR 2, MONITOR OUT: 1 V(c-c)/75 Ω

S-vidéo: VCR 1, VCR 2, MONITOR OUT:

(Y: luminance): 1 V(c-c)/75 Ω  
(C: chrominance, en salve): 0,286 V(c-c)/75 Ω

Synchronisation: Négative

Rapport signal sur bruit: 45 dB

Système de l'affichage sur écran: PAL

## Tuner FM (IHF)

Plage d'accord: 87,50 MHz à 108,00 MHz

Sensibilité utile: Monaural: 17,0 dBf (1,95 μV/75 Ω)

Sensibilité utile à 50 dB: Monaural: 21,3 dBf (3,2 μV/75 Ω)  
Stéréo: 41,3 dBf (31,5 μV/75 Ω)

Rapport signal sur bruit (IHF-A pondéré):

Monaural: 78 dB à 85 dBf  
Stéréo: 73 dB à 85 dBf

Distorsion harmonique totale:

Monaural: 0,4% à 1 kHz  
Stéréo: 0,6% à 1 kHz

Séparation stéréo à REC OUT: 35 dB à 1 kHz

Sélectivité de canal alterné: 45 dB: (±400 kHz)

Réponse en fréquence: 30 Hz à 15 kHz: (+0,5 dB, -3 dB)

## Tuner AM

Plage d'accord: PO: 522 kHz à 1 629 kHz  
GO: 144 kHz à 288 kHz

Sensibilité utile: Antenne cadre 400 μV/m

Rapport signal sur bruit: 50 dB (100 mV/m)

## Général

Alimentation: Secteur 230 V~, 50 Hz

Consommation: 210 W/280 VA  
(pendant le fonctionnement)  
2 W (en mode d'attente)

Dimensions (L x H x P): 435 mm x 156,5 mm x 425 mm

Masse: 11,8 kg

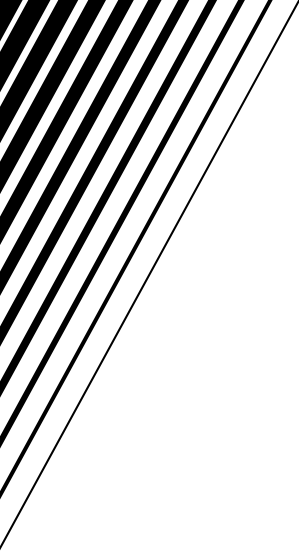

**JVC**  
VICTOR COMPANY OF JAPAN, LIMITED