

## Accessoires

Veillez vérifier la présence des seuls accessoires suivants.

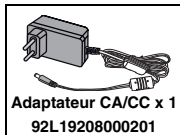

## Table des matières

	Page		Page
■ Informations générales		■ Radio	
Précautions .....	2	Écoute de la radio .....	11 - 12
Commandes et voyants .....	3 - 4	■ Fonctions avancées	
■ Avant l'utilisation		Fonctionnement de l'alarme .....	12 - 13
Raccordement du système .....	5 - 6	Enrichissement du système .....	14
■ Fonctionnement de base		■ Références	
Commande générale .....	7	Dépannage .....	15 - 16
Réglage de l'heure et de la date .....	8	Entretien .....	17
■ iPod et iPhone		Spécifications .....	17 - 18
Écoute de l'iPod et iPhone .....	9 - 10		

## ■ Général

- S'assurer que l'appareil est placé dans une zone bien ventilée et qu'un espace libre d'au moins 10 cm est conservé sur les côtés, sur le dessus et à l'arrière de l'appareil.

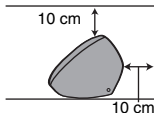

- Installer l'appareil sur un socle stable, horizontal et exempt de vibrations.

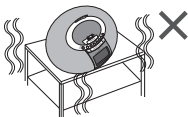

- Mettre l'appareil à l'abri du soleil, du champ magnétique, de la poussière excessive ou de l'humidité. On l'écartera aussi d'un appareil électronique (ordinateur domestique, télécopieur, etc.) qui provoquerait des parasites.



- Ne rien placer sur l'appareil.
- Mettre l'appareil à l'abri de l'humidité, de la chaleur excessive (supérieure à 60°C) ou du froid excessif.
- Si le système ne fonctionne pas correctement, débrancher l'adaptateur CA/CC de la prise secteur. Rebrancher l'adaptateur CA/CC et rallumer le système.
- En cas d'orage, débrancher l'appareil.

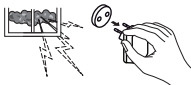

- Débrancher l'adaptateur CA/CC en le tenant par la fiche pour ne pas abîmer les fils internes.
- L'adaptateur CA/CC est utilisé comme dispositif de déconnexion et doit rester aisément accessible.

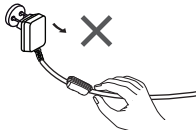

- **Ne pas ôter l'enveloppe, on s'exposera à la secousse électrique. Pour toute réparation interne, s'adresser au revendeur SHARP.**

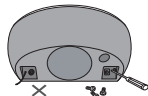

- Veiller à ne pas couvrir les ouvertures de ventilation de journaux, de nappes, de rideaux, etc.
- Ne poser aucune source de flamme nue, telle qu'une bougie, sur l'appareil.
- Il faut traiter une pile usée selon la réglementation environnementale.
- Utiliser ce produit dans une plage de température comprise entre 5°C et 35°C.

## Avertissement :

Respecter la tension indiquée sur l'appareil. Le fonctionnement sur une tension plus élevée est dangereux et risque de provoquer un incendie ou tout autre type d'accident. SHARP ne sera pas tenu pour responsable des dommages causés par le non-respect de la tension spécifiée.

## ■ Commande de volume

Le niveau sonore pour un réglage de volume donné dépend de l'efficacité du haut-parleur, de son emplacement et d'autres facteurs divers. Il est conseillé d'éviter l'exposition à des niveaux de volume élevés. Éviter de trop élever le volume lors de la mise sous tension. Écouter de la musique à des niveaux modérés.

# Commandes et voyants

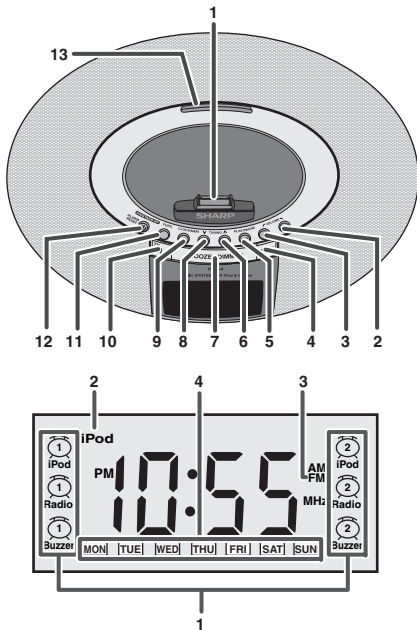

## ■ Panneau supérieur

Page de référence

- |   |                   |
|---|-------------------|
| 1. Logement pour iPod et iPhone .....                       | 9, 10             |
| 2. Touche volume haut .....                                 | 7                 |
| 3. Touche de volume bas .....                               | 7                 |
| 4. Touche d'alarme 2 .....                                  | 12, 13            |
| 5. Touche lecture / pause .....                             | 12, 13            |
| 6. Touche de présélection / plage haut .....                | 8, 10             |
| 7. Touche SNOOZE / DIMMER .....                             | 7, 13             |
| 8. Touche de présélection / plage bas .....                 | 8, 10             |
| 9. Touche d'horloge / mémoire .....                         | 8, 11, 12         |
| 10. Touche d'alarme 1 / sortie TV .....                     | 5, 12, 13         |
| 11. Touche de fonction .....                                | 5, 11, 14         |
| 12. Touche ON / STAND-BY Réinitialisation de l'alarme ..... | 7, 10, 11, 13, 14 |
| 13. Ajusteur de logement pour iPod .....                    | 9                 |

## ■ Affichage

Page de référence

- |                                   |        |
|-----------------------------------|--------|
| 1. Voyant d'alarme (1 et 2) ..... | 12, 13 |
| 2. Voyant iPod .....              | 9      |
| 3. Voyant de tuner FM .....       | 11     |
| 4. Voyant de jour .....           | 8      |

Étiquette des spécifications (\*)

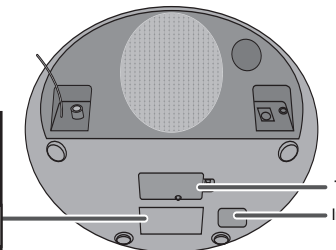

Indication des caractéristiques de l'iPod

iPod TERMINAL  
SPECIFICATION  
5V dc 1A

Il se peut que l'illustration de l'étiquette des spécifications soit différente de l'étiquette réellement utilisée.

(\*) L'étiquette se situe au bas de l'appareil.

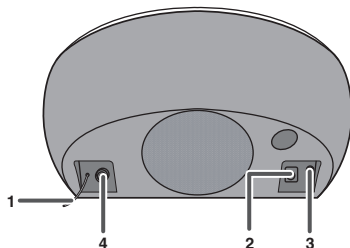

## ■ Vue de dessous

Page de référence

1. Compartiment des piles ..... 6

## ■ Panneau arrière

Page de référence

1. Antenne FM (fixe) ..... 14
2. Prise d'entrée CC ..... 5
3. Prise Audio In ..... 14
4. Prise de sortie vidéo ..... 5

# Raccordement du système

Avant tout raccordement, veiller à débrancher l'adaptateur CA/CC.

## ■ Raccordement de iPod ou iPhone à un téléviseur

Les fichiers vidéo de iPod ou iPhone peuvent être visualisés en raccordant le système à un téléviseur/écran.

Si le téléviseur/écran est équipé d'une entrée vidéo, la connecter à la prise VIDEO OUT au dos de l'appareil et placer le commutateur TV Out de l'iPod en position « ON ».

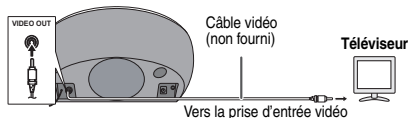

## ■ Regarder des vidéos sur une TV connectée à l'iPod

- 1 Appuyez sur la touche FUNC. pour sélectionner la fonction iPod.
- 2 Entrer dans le menu de iPod ou iPhone.  
Maintenir la touche (TV/AL1) enfoncée jusqu'à ce que « ON » apparaisse sur l'afficheur.
- 3 Sélectionner la vidéo choisie pour la le.
- 4 Appuyer sur la touche ENTER ou ► de l'iPod ou de l'iPhone pour déclencher la lecture.

### Notes :

- Pour repasser au visionnage vidéo sur l'écran iPod ou iPhone, revenir au menu. Maintenir la touche (TV/AL1) enfoncée jusqu'à ce que « OFF » apparaisse sur l'afficheur.
- Pendant la lecture de vidéo iPod ou iPhone, le fait de maintenir la touche TV/AL 1 enfoncée jusqu'à ce que « OFF » apparaisse sur l'afficheur ne va pas faire basculer l'affichage vidéo entre iPod ou iPhone et TV.
- Vérifier que le réglage de l'appareil iPod, soit NTSC soit PAL, est le même que celui du signal du téléviseur. Visiter la page d'accueil d'Apple pour plus d'informations.
- Le client doit toujours consulter le mode d'emploi iPod et iPhone avant de faire un réglage de sortie vidéo.

## ■ Raccordement de l'adaptateur CA/CC

- 1 Brancher le câble de l'adaptateur CA/CC dans la prise CC IN de l'appareil.
- 2 Brancher l'adaptateur CA/CC dans une prise secteur.

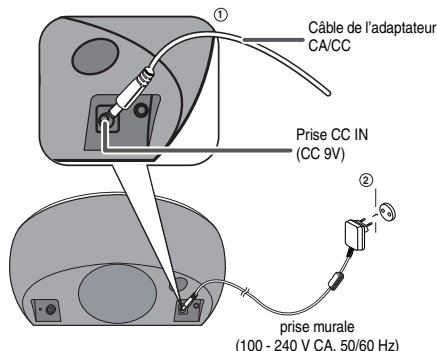

### Notes :

- Débrancher l'adaptateur CA/CC de la prise murale si l'appareil doit rester inutilisé pendant une longue période.
- Utiliser uniquement l'adaptateur CA/CC fourni. L'utilisation d'un autre adaptateur CA/CC risque de provoquer un choc électrique ou un incendie.

## ■ Installer/Remplacer les piles

Pour la pile de réserve :  
Utiliser 2 piles de taille « AAA » (UM-4, R03, HP-16 ou similaire).  
Piles non incluses.

### 1 Ouvrir le couvercle des piles.

### 2 Installer les piles fournies en respectant les polarités indiquées dans le logement de piles.

Pour introduire ou retirer les piles, on les poussera vers les bornes ⊖.

### 3 Fermer le couvercle.

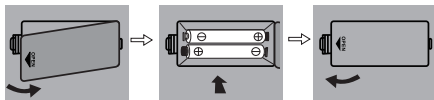

#### Notes :

- Le système de piles est utilisé pour fournir un fonctionnement ininterrompu de l'horloge en cas de coupure de courant. Vérifier que l'adaptateur CA/CC est raccordé, sous peine de perdre tous les réglages pendant le remplacement des piles.
- Retirer les piles si l'appareil doit rester inutilisé pendant de longues périodes pour éviter les dégâts potentiels dus à une fuite des piles.
- La déconnexion de l'adaptateur CA/CC de l'appareil entraîne la déconnexion des piles.
- À la première mise sous tension de l'appareil, l'horloge clignote sur l'afficheur. Régler l'heure et la date (voir page 8).

#### Note :

La durée de vie des piles peut varier en fonction de la température, des types de piles et des conditions d'utilisation.

#### Précautions à prendre :

- La mauvaise installation des piles peut entraîner un mauvais fonctionnement de l'appareil.
- Installer les piles fournies en respectant les polarités indiquées dans le logement de piles.
- Remplacer en même temps toutes les piles par des neuves.
- Ne pas utiliser en même temps des piles neuves et anciennes.
- Les piles (en bloc ou installées) ne doivent pas être exposées à la chaleur excessive du soleil, du feu ou autre.

#### Attention :

Éviter d'utiliser des piles rechargeables (pile nickel-cadmium, etc.).

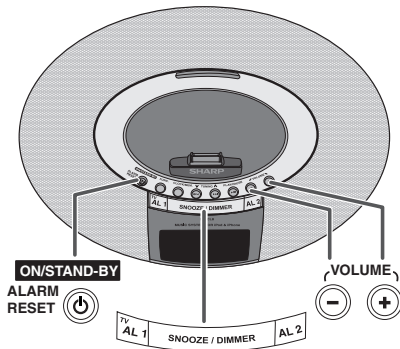

## ■ Pour allumer l'appareil

Appuyer sur la touche ON/STAND-BY pour allumer l'appareil. Au premier raccordement de l'appareil à l'alimentation électrique, l'horloge clignote sur l'afficheur. Régler l'heure et la date (voir page 8).

### Après utilisation :

Appuyer sur la touche ON/STAND-BY pour passer en veille.

## ■ Contrôle de la luminosité de l'affichage (DIMMER)

Appuyer sur la touche SNOOZE/DIMMER pour régler la luminosité de l'affichage LCD.

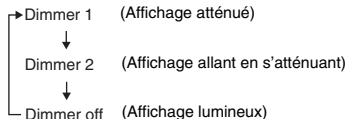

## ■ Réglage automatique du volume

Si vous éteignez puis rallumez l'appareil alors que le volume est réglé sur 17 ou plus, le volume démarrera à 16.

## ■ Commande de volume

Appuyer sur la touche Volume (VOLUME -) pour baisser le volume et (VOLUME +) pour augmenter le volume.

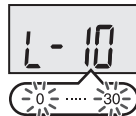

## ■ Fonction mise en arrêt automatique

L'appareil principal entrera en mode de veille (lorsque l'iPod ou iPhone n'est pas raccordé) après 15 minutes d'inactivité pendant :

iPod ou iPhone: Aucune connexion.

AUDIO IN: Signal d'entrée non détecté ou audibilité sonore très faible.

### Note :

Cependant, si l'iPod ou iPhone est raccordé, l'appareil commencera à se recharger.

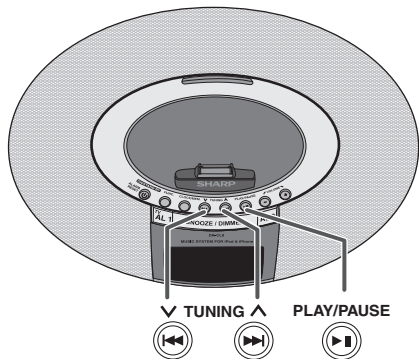

Dans cet exemple, l'horloge est réglée sur l'affichage 12-H (12 heures).

- 1** En mode de veille, appuyer sur la touche CLOCK/MEM. pendant plus de 3 secondes. Le format d'affichage de l'heure clignote. Appuyer sur la touche (◀ ou ▶) pour sélectionner 12-H ou 24-H pour le format d'affichage de l'heure, puis appuyer sur CLOCK/MEM. pour confirmer.

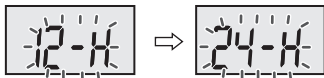

- 2** Appuyer sur la touche (◀ ou ▶) pour régler l'heure et presser la touche CLOCK/MEM..



Appuyer une fois sur la touche (∨ ou ∧) pour avancer de 1 heure. Pour avancer rapidement, on la maintiendra enfoncée.  
Le voyant passera de « AM » à « PM » et inversement toutes les 12 heures.

- 3** Appuyer sur la touche (◀ ou ▶) pour régler les minutes et presser la touche CLOCK/MEM..



Appuyer sur la touche (∨ ou ∧) pour avancer de 1 minute. Pour avancer rapidement, on la maintiendra enfoncée.

- 4** Appuyer sur la touche (◀ ou ▶) pour régler le jour et presser la touche CLOCK/MEM..



« : » clignote pour indiquer que le réglage de l'heure et de la date est terminé.



# Écoute de l'iPod ou iPhone

## Fonctionnement de l'iPod et iPhone

### Fabriqué pour :

- iPod touch (4<sup>ème</sup> génération)
- iPod touch (3<sup>ème</sup> génération)
- iPod touch (2<sup>ème</sup> génération)
- iPod touch (1<sup>re</sup> génération)
- iPod classic
- iPod nano (6<sup>ème</sup> génération)
- iPod nano (5<sup>ème</sup> génération)
- iPod nano (4<sup>ème</sup> génération)
- iPod nano (3<sup>ème</sup> génération)
- iPod nano (2<sup>ème</sup> génération)
- iPhone 4
- iPhone 3GS
- iPhone 3G
- iPhone

### Attention :

- Avant de l'utiliser, faire une mise à jour de votre appareil iPod vers la dernière version logicielle. Visiter la page d'accueil du site Web Apple pour télécharger la dernière version pour votre iPod.

### Notes :

- Une fois l'iPod ou l'iPhone connecté à l'appareil, la charge commence.
- Si votre iPod ou iPhone ne possède pas de connecteur iPod 30 broches, il est possible d'utiliser un câble auxiliaire pour le raccorder à la prise AUDIO IN.
- Le message « This accessory is not made to work with iPhone », ou appareil analogue, peut s'afficher sur l'écran de l'iPhone quand :
  - la batterie est faible.
  - l'iPhone n'est pas correctement rangé (par exemple : oblique).
 Si cela se produit, supprimez et rangez à nouveau l'iPhone.

### ■ Ajusteur pour iPod

Cet appareil est livré avec l'ajusteur de logement pour iPod. Les adaptateurs iPod ne sont pas fournis.

## ■ Comment utiliser l'ajusteur pour iPod

- 1 Pousser ou tirer l'ajusteur de logement pour iPod pour le lever et le baisser.

Ajusteur pour iPod

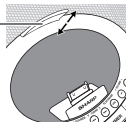

- 2 Placer votre iPod dans l'appareil et régler l'ajusteur de logement pour iPod jusqu'à ce que l'iPod soit fermement calé dans le logement.

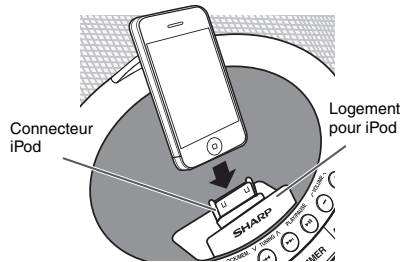
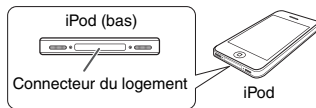

## ■ Lecture de l'iPod ou iPhone

**1** Appuyer sur la touche ON/STAND-BY pour allumer l'appareil.

**2** Appuyer sur la touche FUNC. à plusieurs reprises pour sélectionner la fonction iPod.

**3** Insérer l'iPod ou l'iPhone dans le logement.

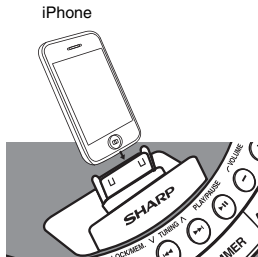

**4** Appuyer sur la touche PLAY/PAUSE pour démarrer la lecture.

Pour iPod touch et iPhone, la lecture démarre automatiquement une fois le fichier sélectionné.

## ■ Pour déconnecter l'iPod ou iPhone

Retirer simplement iPod ou iPhone du logement pour iPod. Il n'y a aucun danger à le faire même pendant la lecture.

## ■ Diverses fonctions iPod ou iPhone

Fonction	Bouton	Opération
Lecture	PLAY/PAUSE 	Appuyer pour passer en mode pause.
Pause	PLAY/PAUSE 	Presser en mode de lecture.
Plage haut/bas	∇ TUNING ▲ 	Appuyer pour passer en mode lecture ou pause. Si l'on appuie sur la touche en mode pause, appuyer sur la touche ►/   pour lancer la plage désirée.
Avance rapide/inversion	∇ TUNING ▲ 	Presser en mode de lecture et la maintenir enfoncée. Relâcher la touche pour reprendre la lecture.
TV OUT		Appuyez pendant plus de 2 secondes pour basculer entre sortie d'affichage vidéo sur iPod ou iPhone et TV.

### Fonctionnement de l'iPod et iPhone

Les opérations décrites ci-dessus dépendent de la génération d'iPod et iPhone utilisée.

# Écoute de la radio

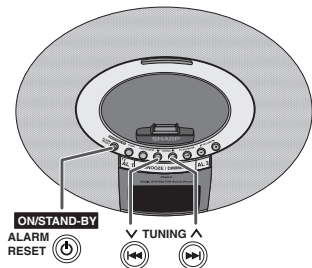

## ■ Accord

**1 Appuyer sur la touche ON/STAND-BY pour allumer l'appareil.**

**2 Appuyer sur la touche FUNC. à plusieurs reprises pour sélectionner la fonction Tuner.**

**3 Syntonisez la station désirée.**

### Accord manuel :

Appuyer sur la touche TUNING (∨ ou ^) pour syntoniser la station désirée.

### Accord automatique :

Si on presse la touche TUNING (∨ ou ^) plus de 0,5 seconde, le tuner part en recherche et se cale sur la première station qu'il capte.

### Notes :

- La recherche automatique s'arrêtera dès qu'il se produira des parasites.
- La syntonisation automatique sautera des stations à faible puissance.
- Pour arrêter la syntonisation automatique, réappuyer sur la touche TUNING (∨ ou ^).

## ■ Programmation d'une station

Il est possible de stocker 40 stations FM.

**1 Suivre les étapes 1 à 3 « Accord » à la page 11.**

**2 Appuyer sur la touche CLOCK/MEM. pendant plus de 2 secondes pour entrer en mode d'enregistrement de syntonisation préreglée.**



**3 Avant 30 secondes, appuyer sur la touche <<< ou >>> pour sélectionner le numéro de présélection.**

Stocker des stations en mémoire dans l'ordre à partir du canal de présélection 1.

**4 Avant 30 secondes, appuyer sur la touche CLOCK/MEM. pour mettre la station en mémoire.**



Si les voyants des numéros de préreglage disparaissent avant la programmation de la station, répéter l'opération à partir de l'étape 2.

**5 Renouveler les étapes 1 - 4 pour mémoriser d'autres stations ou remplacer une station mise en mémoire.**

Lorsqu'une nouvelle station est mémorisée, la station programmée auparavant sur le même numéro de chaîne sera effacée.

## Fonctionnement de l'alarme

### Note :

Le système de piles protège les stations programmées en cas de panne de courant ou de déconnexion de l'adaptateur CA/CC. Si les piles de réserve sont vides, les stations programmées seront effacées.

### ■ Rappel d'une station programmée

Appuyer sur la touche CLOCK/MEM. puis presser la touche ◀ ou ▶ à plusieurs reprises pour sélectionner la station programmée désirée.

### ■ Alarme

L'appareil s'allume et lit la source désirée (iPod ou TUNER) ou émet une sonnerie pendant une durée d'alarme d'1 heure.

Avant de régler l'alarme :

- 1 Vérifier que l'horloge est à l'heure. (voir page 8)  
Si ce n'est pas le cas, la fonction d'alarme est inutilisable.
- 2 Pour la lecture de l'iPod ou iPhone : Insérer l'iPod ou l'iPhone dans l'appareil. (voir page 10)
- 3 Pour TUNER : Définir la mémoire pré-réglée. (voir page 11)



### Réglage des alarmes

Dans cet exemple, le réglage est pour ALARM 1. La même méthode est utilisée pour régler ALARM 2.

- 1 En mode de veille, maintenir la touche AL 1 enfoncée jusqu'à ce que l'heure de l'alarme clignote.



- 2 Appuyer sur la touche (◀ ou ▶) pour régler l'heure et appuyer sur la touche AL 1.



Appuyer une fois sur la touche (◀ ou ▶) pour avancer de 1 heure. Pour avancer rapidement, on la maintiendra enfoncée. Le voyant passera de « AM » à « PM » et inversement toutes les 12 heures.

## Fonctionnement de l'alarme (suite)

- 3 Appuyer sur la touche (⏪ ou ⏩) pour régler les minutes et presser la touche AL 1.**



Appuyer sur la touche (⏪ ou ⏩) pour avancer de 1 minute. Pour avancer rapidement, on la maintiendra enfoncée.

- 4 Appuyer sur la touche (⏪ ou ⏩) pour sélectionner le jour de l'alarme et appuyer sur la touche AL 1.**

Jours de semaine : MON - FRI (l'alarme est uniquement active du lundi au vendredi)

Week-end : SAT - SUN (l'alarme est uniquement active du samedi au dimanche)

Tous les jours : MON - SUN (l'alarme est active quotidiennement)

- 5 Appuyer sur la touche (⏪ ou ⏩) pour sélectionner la source de réveil et appuyer sur la touche AL 1.**



Source de réveil :

iPod → RADIO → BUZZER



L'icône de l'alarme « ⏰ » s'éclaire pour indiquer le réglage de l'alarme.

### Note :

Si la source de réveil est réglée sur iPod et qu'aucun iPod n'est présent, la source d'alarme passera au mode sonnerie par défaut.

### ■ Activer et désactiver l'alarme

- 1 En mode de veille, appuyer une fois sur la touche AL 1 ou AL 2 pour désactiver les heures d'alarmes actuelles et la source de réveil.**

- 2 Appuyer à nouveau sur la touche AL 1 ou AL 2 pour activer la fonction d'alarme. Lorsque l'heure de réglage de l'alarme est active, l'icône de l'alarme (⏰ ou ⏰) apparaît sur l'afficheur.**

- 3 Une fois l'alarme déclenchée, l'icône de l'alarme (⏰ ou ⏰) clignote sur l'afficheur.**

### Alarme quotidienne :

- Pendant que l'alarme retentit, appuyer sur la touche ALARM RESET pour l'arrêter ; elle sera réactivée le lendemain.

ON/STAND-BY

ALARM

RESET



### ■ Fonction de mise en arrêt différé

Une fois l'alarme déclenchée, appuyer sur la touche SNOOZE/DIMMER pour arrêter l'alarme pendant 9 minutes.

Une fois le délai de mise en arrêt expiré, l'alarme reprend.

La fonction de mise en arrêt différé peut être utilisée pendant une durée d'alarme d'1 heure.

# Enrichissement du système

Le câble auxiliaire n'est pas fourni. Acheter séparément un câble auxiliaire tel qu'indiqué ci-dessous.

## Lecteur audio portable



Ordinateur



Vers la prise de sortie de ligne

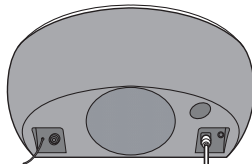

Câble auxiliaire  
(non fourni)

## ■ Écoute des sons audio/vidéo à partir d'un lecteur audio portable, d'un ordinateur, etc.

### 1 Utiliser le câble auxiliaire pour raccorder le lecteur audio portable, l'ordinateur, etc. à la prise AUDIO IN.

Lorsqu'il s'agit d'un élément vidéo, relier la sortie audio à ce système et la sortie vidéo à un téléviseur.

### 2 Appuyer sur la touche ON/STAND-BY pour allumer l'appareil.

### 3 Appuyer sur la touche FUNC. à plusieurs reprises pour sélectionner la fonction « AU » (Entrée audio).

### 4 Déclencher la lecture sur l'élément raccordé.

#### Note :

Pour éviter un bourdonnement, mettre l'appareil à l'écart du téléviseur et ne pas lancer de lecture auxiliaire pendant l'écoute de l'iPod ou de l'iPhone.

# Dépannage

De nombreux problèmes potentiels peuvent être résolus par l'utilisateur avant de faire appel à un technicien de service.

Si le cas se présente, se reporter au tableau ci-dessous avant de prendre contact avec un revendeur ou un centre de réparation agréés par SHARP.

## ■ Général

Problème	Cause
<ul style="list-style-type: none"> <li>● L'horloge n'est pas à l'heure.</li> </ul>	<ul style="list-style-type: none"> <li>● Y a-t-il eu une panne de courant ? Remettre l'horloge à l'heure. (voir page 8)</li> </ul>
<ul style="list-style-type: none"> <li>● L'appareil ne répond pas à la pression d'une touche.</li> </ul>	<ul style="list-style-type: none"> <li>● Mettre l'appareil en veille et le rallumer.</li> <li>● S'il fonctionne toujours mal, réinitialiser. (voir page 16)</li> </ul>
<ul style="list-style-type: none"> <li>● Aucun son n'est entendu.</li> </ul>	<ul style="list-style-type: none"> <li>● Le volume est-il réglé sur « 00 » ?</li> </ul>

## ■ Tuner

Problème	Cause
<ul style="list-style-type: none"> <li>● L'émission radiodiffusée est parasitée consécutivement.</li> </ul>	<ul style="list-style-type: none"> <li>● L'appareil se trouve-t-il à proximité d'un téléviseur ou d'un PC ?</li> <li>● L'antenne FM est-elle placée correctement ? Éloigner l'antenne de l'adaptateur CA/CC s'il est situé à proximité.</li> </ul>

## ■ iPod et iPhone

Problème	Cause
<ul style="list-style-type: none"> <li>● Aucun son n'est produit. Aucune image n'apparaît sur le téléviseur/écran.</li> </ul>	<ul style="list-style-type: none"> <li>● La version logicielle de l'iPod ou iPhone n'est pas mise à jour. Veuillez visiter la page d'accueil Apple.</li> <li>● iPod ou iPhone n'est pas lu.</li> <li>● iPod ou iPhone n'est pas correctement raccordé à l'appareil.</li> <li>● L'adaptateur CA/CC de l'appareil est-il branché sur secteur ?</li> <li>● Le câble vidéo n'est pas correctement raccordé.</li> <li>● La sélection d'entrée télévision/écran n'est pas correctement réglée.</li> </ul>
<ul style="list-style-type: none"> <li>● L'iPod ou iPhone ne se charge pas.</li> </ul>	<ul style="list-style-type: none"> <li>● Le contact entre iPod ou iPhone et le connecteur n'est pas complet.</li> <li>● L'adaptateur CA/CC de l'appareil est-il branché sur secteur ?</li> <li>● L'iPod utilisé est de (3<sup>ème</sup> génération).</li> <li>● L'iPod ou l'iPhone n'est pas pris en charge. Pour des modèles compatibles, se reporter à la page 9.</li> </ul>
<ul style="list-style-type: none"> <li>● « This accessory is not made to work with iPhone » ou appareil analogue, s'affiche sur l'écran de l'iPhone.</li> </ul>	<ul style="list-style-type: none"> <li>● La batterie de iPhone est faible. Veuillez recharger iPhone.</li> <li>● L'iPhone n'est pas raccordé correctement.</li> </ul>

### ■ Condensation

Un changement brusque de température et le stockage ou l'utilisation dans un environnement extrêmement humide peuvent occasionner une formation de condensation à l'intérieur de l'appareil.

La condensation peut provoquer des dysfonctionnements de l'appareil. Si cela se produit, laissez l'appareil allumé jusqu'à ce qu'une lecture normale redevienne possible (environ 1 heure).

### ■ Si le problème survient

Si l'appareil est soumis à de fortes interférences externes pendant son fonctionnement (chocs, électricité statique, surtension due à un foudre, etc.) ou à une mauvaise manipulation, il peut mal fonctionner.

#### Si un tel problème survient, procéder comme suit :

- 1 On mettra l'appareil en attente et le rallumera.
- 2 Si l'appareil n'est pas remis en état dans l'opération précédente, il faut le débrancher et rebrancher. Et enfin rallumer l'appareil.

#### Note :

Si aucune des opérations ci-dessus ne restaure l'appareil, retirer les piles de réserve.

### ■ Effacement de toute la mémoire (réinitialisation)

En mode Entrée audio (AU), appuyer sur la touche **⏪** puis maintenir la touche **▶/||** enfoncée pendant 5 secondes. L'appareil affichera « **□** » pendant un moment et l'appareil sera réinitialisé.

#### Attention :

Cette opération efface toutes les données stockées dans la mémoire y compris l'horloge, les réglages de l'alarme et les programmations du tuner.

### ■ Avant de transporter l'appareil

Retirez l'iPod ou l'iPhone de l'appareil. Passer ensuite l'appareil en mode veille. Afin de ne pas endommager les appareils, retirer iPod et iPhone de leur support avant de transporter l'appareil.



## Entretien

### ■ Nettoyage de l'appareil

Essuyer régulièrement l'appareil à l'aide d'un chiffon doux et propre.

#### Attention :

- Éviter d'utiliser des produits chimiques (essence, diluant, etc.) pour le nettoyage. Cela pourrait endommager la finition de l'appareil.
- Ne pas lubrifier l'appareil. Ce dernier peut mal fonctionner.

## Spécifications

SHARP se réserve le droit d'apporter des modifications à la présentation et aux caractéristiques des appareils à fin d'amélioration. Les chiffres des spécifications de performance donnés sont les valeurs nominales des appareils à la production. Ces valeurs peuvent être légèrement différentes en fonction de chaque appareil.

### ■ Général

<b>Alimentation</b>	CC IN 9V $\approx$ 2 500mA : Adaptateur CA/CC (100 - 240 V CA ~ 50/60 Hz) Sauvegarde de l'horloge : 3 V $\approx$ (non incluse comme accessoire, utilisation de piles de type AAA) x 2
<b>Consommation</b>	Allumé : 15 W En veille : 0,4 W (*)
<b>Puissance de sortie</b>	Enceintes avant : RMS : 4 W (2 W + 2 W) (10% de DHT) RMS : 2 W (1 W + 1 W) (1% de DHT) Caisson de graves : RMS : 4 W (10% de DHT) RMS : 2,5 W (1% de DHT)
<b>Enceinte</b>	Système d'enceintes de type 2,1 voies Enceintes avant : 4cm Plage complète (x2) Caisson de graves : Woofer de 7cm
<b>Puissance d'entrée minimum de l'enceinte</b>	8 W/Canal
<b>Puissance d'entrée nominale de l'enceinte</b>	4 W/Canal
<b>Bornes de sortie</b>	Sortie vidéo : 1Vp-p

(\*) Cette valeur de consommation d'énergie est obtenue lorsque l'appareil est en mode de veille et d'affichage atténué 2.

<b>Bornes d'entrée</b>	Auxiliaire (signal audio) : 500 mV/47 kilohms
<b>Dimensions</b>	Largeur : 265 mm Hauteur : 138 mm Profondeur : 183 mm
<b>Poids</b>	1,18 kg

#### ■ Tuner

<b>Gamme de fréquences</b>	FM : 87,5 - 108,0 MHz
----------------------------	-----------------------