



# SHARP®

## COLOR TELEVISION

MODEL

# CR27FS1

### OPERATION MANUAL

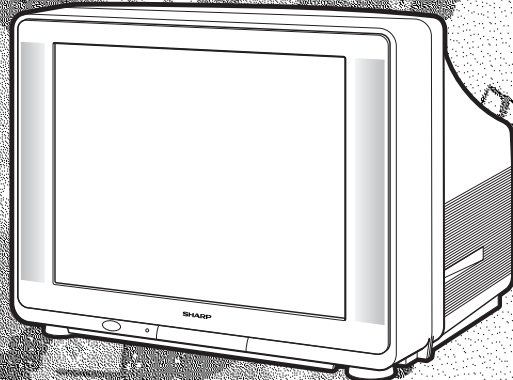
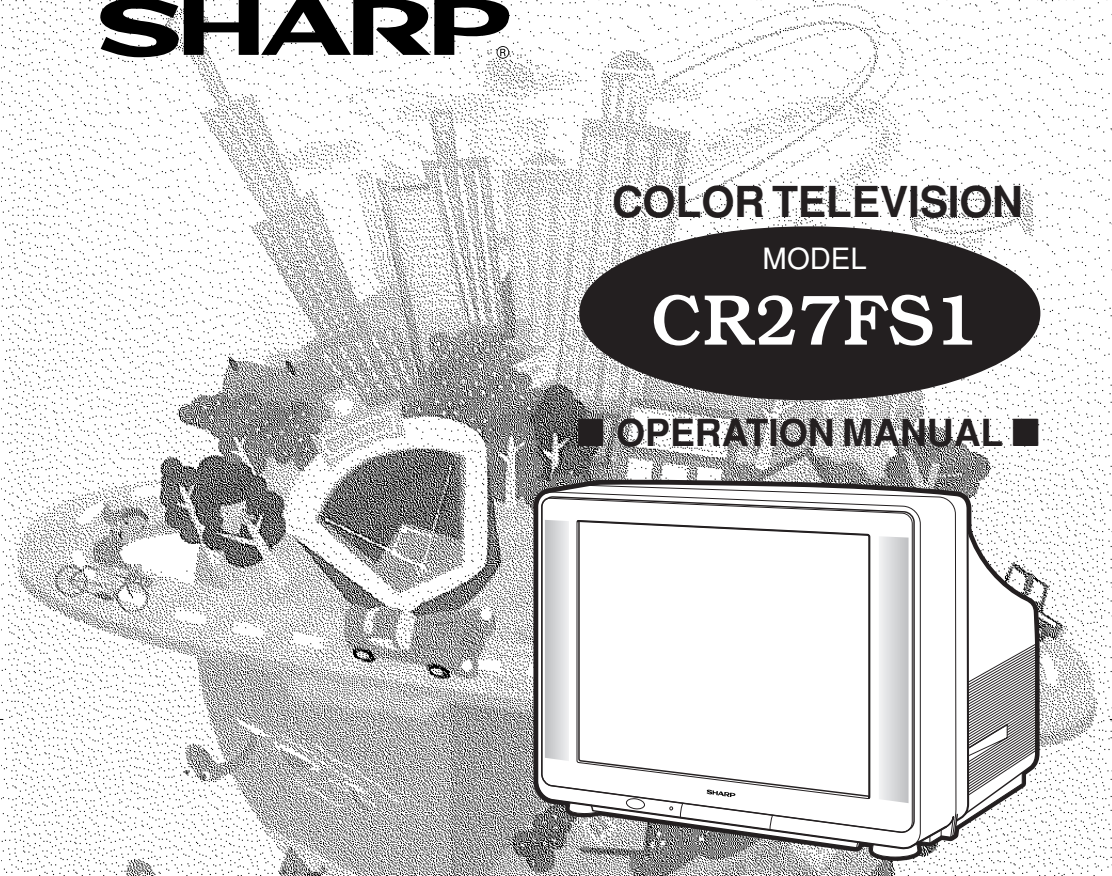

As an ENERGY STAR® Partner, SHARP has determined that this product meets the ENERGY STAR® guidelines for energy efficiency. ENERGY STAR® is a U.S. registered trademark.

## CONTENTS

|   | PAGE        |   | PAGE        |
|---|-------------|---|-------------|
| • <b>IMPORTANT INFORMATION</b> .....      | E 2         | • Ch Setup .....                        | E 17 ~ E 22 |
| • Before Operating Your Television .....  | E 2 ~ E 3   | EZ Setup .....                          | E 17        |
| • Supplied Accessories .....              | E 3         | Channel Setting .....                   | E 18 ~ E 20 |
| • Antenna Connections .....               | E 3 ~ E 4   | Personal Reference .....                | E 21        |
| • Quick Reference Control Operation ..... | E 5         | Universal Plus Function .....           | E 22        |
| • EZ SETUP during First Use .....         | E 6         | • Set Up .....                          | E 23 ~ E 25 |
| • Demo Mode .....                         | E 7         | Energy Save .....                       | E 23        |
| • Accessing the MAIN MENU screen without  |             | Screen Format .....                     | E 24        |
| Remote Control .....                      | E 8         | Auto Input .....                        | E 25        |
| • Language .....                          | E 8         | • Using the Video and Audio Input Jacks | E 26 ~ E 27 |
| • Sleep Timer .....                       | E 9         | • Using the Audio Output Jacks .....    | E 28        |
| • Video Adjust .....                      | E 10        | • Operation of Remote Control .....     | E 29 ~ E 33 |
| • Audio Adjust .....                      | E 11 ~ E 12 | • Before Calling for Service .....      | E 34        |
| • Closed Caption .....                    | E 13        | • Specifications .....                  | E 35        |
| • Parent Control .....                    | E 14 ~ E 16 | • Limited Warranty .....                | E 36        |
| VIEW TIMER .....                          | E 14 ~ E 16 |   |             |

0094 SE





Welcome to the SHARP Family. We are pleased that you are now the owner of a SHARP Color Television – built for outstanding quality, reliability and performance. Every SHARP Color Television set is tuned and adjusted for proper color and sound, and has passed through the most stringent quality control tests at the factory. We have prepared this OPERATION MANUAL so that you may adjust the picture and color to your personal viewing preference. We sincerely hope that you receive the greatest satisfaction and enjoyment from your new SHARP Color Television set for years to come. Please read these instructions carefully, and keep them handy for your future reference.

#### IMPORTANT

To aid reporting in case of loss or theft, please record the TV's model and serial numbers in the space provided. The numbers are located at the rear of the TV.

Model No.:

Serial No.:

## IMPORTANT INFORMATION

Energy efficiency is becoming increasingly important to consumers both in the US and in Canada. ENERGY STAR is a US registered trademark to indicate that a product meets its guidelines for energy efficiency.

#### WHAT IS ENERGY STAR®

TVs and VCRs use energy both when they are on and when they are off. North Americans spend more than \$1 billion a year on energy consumed by TVs and VCRs when they are not in use. The new ENERGY STAR® models will reduce that energy "leakage" by up to 75 percent. Ultimately, this will mean more than \$500 million a year in energy savings for consumers.

The energy savings will help reduce the burning of fossil fuels and the related carbon dioxide pollution that contributes to global warming. If every North American family replaced their TVs and VCRs with ENERGY STAR® models, it would reduce carbon dioxide emissions by five million tons every year — equivalent to eliminating the pollution from more than one million cars.

By using ENERGY STAR® products, you will save money on your electric bills and use less energy. That makes good economic sense and it's good for our environment.

**WARNING:** TO REDUCE THE RISK OF FIRE OR ELECTRIC SHOCK, DO NOT EXPOSE THIS APPLIANCE TO WET LOCATIONS.

## Before Operating Your Television

#### Location

- For normal operation, your TV should be located in an area of the room where cool adequate ventilation is provided. Do not place the back of the television set in a place where free airflow will be restricted.
- Any magnetic force may disturb the color picture. Make sure that magnets, electric clocks, toys using magnets or any other magnetic substance, such as iron are kept well away from the TV set.

#### Power

Your TV operates on 120 Volts, 60 Hz (normal household current) and has a polarized plug. If you are unable to insert the plug fully into the outlet, try reversing the plug. Should it fail to fit, contact an electrician. Do not defeat the safety feature of the polarized plug.

**CAUTION:**  
**TO PREVENT ELECTRIC SHOCK, MATCH WIDE BLADE OF PLUG TO WIDE SLOT, FULLY INSERT.**

#### Note:

- If the set will not be used for a long period, such as during a vacation, unplug the set from the wall outlet to economize power. (If the TV set is plugged in, a slight current still flows, even with the POWER BUTTON in the OFF position.)
- Lines and other noise may appear in TV broadcast images when an FM tuner or radio is located near the TV and both radio and TV broadcasts are being received. Should such noise appear, turn off either the TV or the radio.
- If you are listening to an AM broadcast, turn the TV off. AM broadcast signals may not be received due to interference from the TV.

E 2



## Before Operating Your Television (Continued)

### CAUTION:

DO NOT PLACE THIS PRODUCT ON AN UNSTABLE CART, STAND, TRIPOD, BRACKET, OR TABLE. THE PRODUCT MAY FALL CAUSING SERIOUS PERSONAL INJURY AND SERIOUS DAMAGE TO THE PRODUCT. USE ONLY WITH A CART, STAND, TRIPOD, BRACKET, OR TABLE RECOMMENDED BY THE MANUFACTURER OR SOLD WITH THE PRODUCT. FOLLOW THE MANUFACTURER'S INSTRUCTIONS WHEN INSTALLING THE PRODUCT AND USE MOUNTING ACCESSORIES RECOMMENDED BY THE MANUFACTURER. A PRODUCT AND CART COMBINATION SHOULD BE MOVED WITH CARE. QUICK STOPS, EXCESSIVE FORCE, AND UNEVEN SURFACES MAY CAUSE THE PRODUCT AND CART COMBINATION TO OVERTURN.



#### ■ Before using the television, prepare the Remote Control

To use the remote control, insert batteries first.

#### Insert the batteries

Pull up

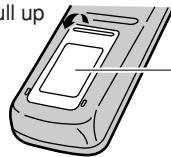

Battery  
Cover



- With your thumbnail, pull up the slit as indicated by the arrow to remove the back cover. Insert two batteries (size "AA"). Be sure to match the battery  $\oplus/\ominus$  terminals with the  $\oplus/\ominus$  marks inside the compartment.

## Supplied Accessories

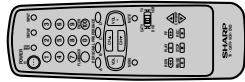

Infrared Remote Control/Part Number  
RRMCG1626CESB



Size AA  
Dry Batteries

## Antenna Connections

### Antennas

- The antenna requirements for good color television reception are more important than those for black & white television reception. For this reason, a good quality outdoor antenna is strongly recommended.

The following is a brief explanation of the type of connections that are provided with the various antenna systems:

1. A 75 ohm system is generally a round cable with F-type connector that can easily be attached to a terminal without tools (not supplied).
2. A 300 ohm system is a flat "twin-lead" cable that can be attached to a 75 ohm terminal through a 300-75 ohm ADAPTOR (not supplied).

F-type connector



75-ohm coaxial cable (round)



300-ohm twin-lead cable (flat)

E 3



## Antenna Connections (Continued)

### OUTDOOR ANTENNA CONNECTION

- Use one of the following two diagrams if you connect an outdoor antenna.
- A: Using a VHF/UHF combination outdoor antenna.
- B: Using separate VHF and/or UHF outdoor antenna.
- Connect an outdoor antenna cable lead-in to the COAXIAL CABLE CONNECTOR on the rear of the TV set.

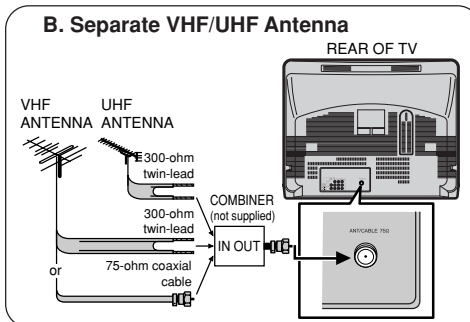
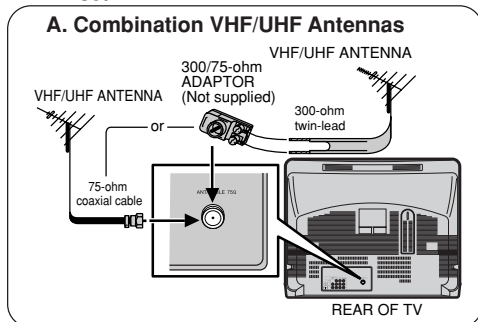

#### F-type connector should be finger tightened only

F-type connector

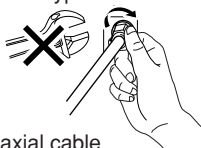

75-ohm coaxial cable

When connecting the RF cable to the TV set, do not tighten F-type connector with tools. If tools are used, it may cause damage to your TV set. (The breaking of Internal circuit, etc.)

### CABLE TV (CATV) CONNECTION

- A 75 ohm coaxial cable connector is built into the set for easy hookup. When connecting the 75 ohm coaxial cable to the set, screw the 75 ohm cable to the COAXIAL CABLE CONNECTOR.
  - Some cable TV companies offer "premium pay channels". Since the signals of these premium pay channels are scrambled, a cable TV converter/descrambler is generally provided to the subscriber by the cable TV company. This converter/descrambler is necessary for normal viewing of the scrambled channels. (Set your TV on channel 3 or 4. Typically one of these channels is used. If this is unknown, consult your cable TV company.) For more specific instructions on installing cable TV, consult your cable TV company. One possible method of utilizing the converter/descrambler provided by your cable TV company is explained below.
- Please note: RF switch equipped with position A/B (not provided) is required.

"A" position on the RF switch (not supplied) : You can view all unscrambled channels using the TV's channel keys.

"B" position on the RF switch (not supplied) : You can view the scrambled channels via the converter/descrambler using the converter's channel keys.

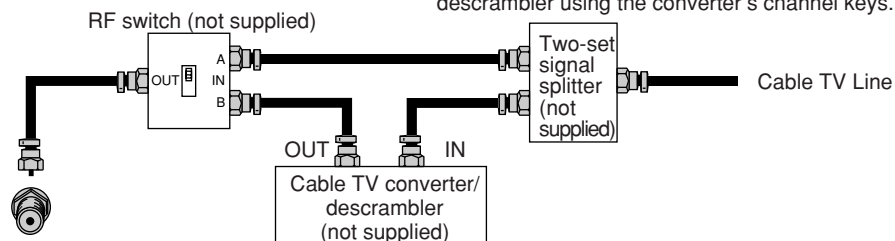

#### Note:

- Consult your SHARP Dealer or Service Center for the type of splitter, RF switch or combiner that might be required.

E 4





## Quick Reference Control Operation

### Location of Controls

#### Front Panel

##### POWER

Press → On.  
Press again → Off.

SENSOR AREA FOR  
REMOTE CONTROL

##### VOLUME UP/DOWN

(+) Increases sound.  
(-) Decreases sound.

##### CHANNEL UP/DOWN

(▲) Selects next higher channel.  
(▼) Selects next lower channel.

VIDEO/AUDIO IN 2 TERMINALS

(INSIDE DOOR)

##### MENU

Press → Accesses MAIN  
MENU.  
Press again → Exits MAIN  
MENU.

### Basic Remote Control Functions

##### POWER

Press → On.  
Press again → Off.

##### REMOTE KEYPAD

Accesses any channel from keypad.

##### FLASHBACK

Returns to previous channel.

##### PERSONAL PREFERENCE

With the Personal Preference buttons, you can program your favorite programs by using the 4 categories A, B, C and D. The channels can be accessed quickly by using these buttons. (See page [E]21)

##### VOLUME UP/DOWN

(+) Increases sound.  
(-) Decreases sound.  
• In menu mode, changes or selects the TV adjustments.

##### MENU

Press → Accesses MAIN MENU.  
Press again → Exits MAIN MENU.

##### CATV/DVD-TV/VCR MODE SELECT SWITCH

In TV/VCR position, sends power and channel select commands (Channel up/down and Random Access buttons) to the TV and VCR control.  
In CATV/DVD position, sends power and channel select commands to a cable TV converter and DVD control.

##### DVD/VCR CONTROL

See page [E]29.

Infrared Transmitter Window

##### DISPLAY

Press → Displays receiving channel for four seconds.

Press again → Removes display.  
• Temporarily displays receiving channel when in Closed Caption mode.

##### INPUT

Press → Switch to external video INPUT 1 mode.  
Press 2 times → Switch to external video INPUT 2 mode.  
Press 3 times → Switch to external video INPUT 3 mode or COMPONENT mode.  
Press 4 times → Switch back to the original TV mode.  
See page [E]27.

##### ENTER

Used in some instances where a Cable Converter Box requires an "enter" command after selecting channels, when using the REMOTE KEYPAD button. (See page [E]29)

##### CHANNEL UP/DOWN

(▲) Selects next higher channel.  
(▼) Selects next lower channel.  
• See pages [E]17 ~ [E]20 for channel presetting.  
• Moves the "●" mark of the MENU screens.

##### MUTE

Press → Mutes sound.  
Press again → Restores sound.  
• CLOSED CAPTION appears when sound is muted.

#### Note:

- The above shaded buttons on the Remote Control glow in the dark. To use the glow-in-the-dark display on the remote control, place it under a fluorescent light or other lighting.
- The phosphorescent material contains no radioactive or toxic material, so it is safe to use.
- The degree of illumination will vary depending on the strength of lighting used.
- The degree of illumination will decrease with time and depending on the temperature.
- The time needed to charge the phosphorescent display will vary depending on the surrounding lighting.
- Sunlight and fluorescent lighting are the most effective when charging the display.

[E] 5



## EZ SETUP during First Use

- When you turn on the TV for the first time, it will automatically memorize the broadcast channels.

Please perform the following instructions before pressing the power button.

- Insert the batteries into the remote control. (See page E 3)
- Connect the antenna cable to the TV set. (See page E 3 ~ E 4)
- Plug in the AC POWER cord to the wall outlet.

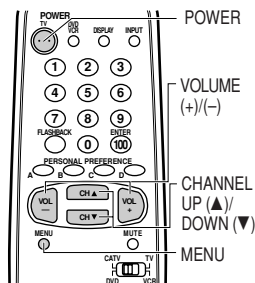

- Press the **POWER** button on the TV set or on the Remote Control to turn on the TV. The SELECT LANGUAGE mode will be displayed.

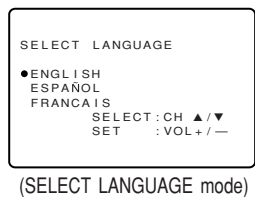
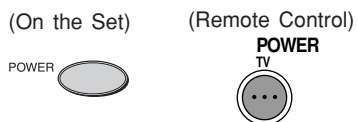

- Press **CH UP (▲)** or **DOWN (▼)** to select "ENGLISH", "SPANISH (ESPAÑOL)" or "FRENCH (FRANÇAIS)". Then press **VOL (+)** or **(-)** to SET LANGUAGE.

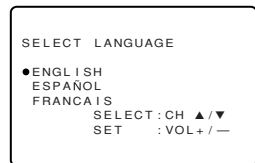
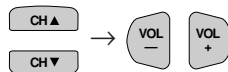

- Press **VOL (+)** or **(-)** to access EZ SETUP mode.

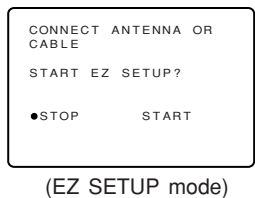

- Press **VOL (+)**. The tuner will automatically search for the broadcast and cable TV channels. (The CH No. will automatically increase when it appears.)

If you want to stop the EZ SETUP process once it has started, press **VOL (-)** and it will be cancelled.

If you want to SETUP again, please refer to page E 17 on SETUP.

### To cancel EZ SETUP

Press **VOL (-)**.

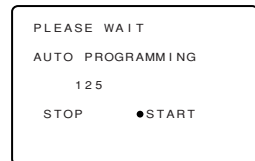

- Once EZ SETUP is completed, the lowest channel number memorized will be displayed.

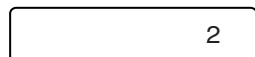

### Note:

- If EZ SETUP does not memorize all the channels in your region, please refer to page E 18 for more information on manually memorizing the channels using CHANNEL SETTING.
- It may be difficult to PRESET when the broadcast signals are weak, the channel cycle frequency is incorrect or frequency jamming is occurring around the area. Please refer to pages E 18 ~ E 20 for more information on manually memorizing the channels using CHANNEL SETTING.

E 6





## Demo Mode

### ■ Using the Remote Control

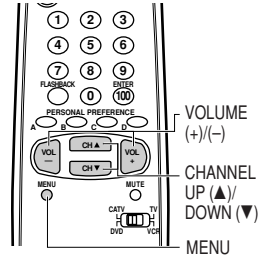

- 1 Press **MENU** to access the MAIN MENU screen.
- 2 Press **CH UP (▲)** or **DOWN (▼)** to move the "●" mark to "SETUP".

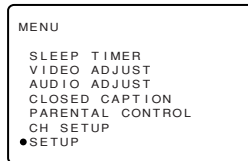
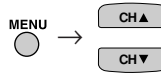

(MAIN MENU screen)

- 3 Press **VOL (+)** or **(-)** to access SET UP mode, then press **CH UP (▲)** or **DOWN (▼)** to move the "●" mark to "DEMO".

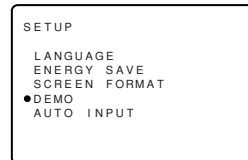
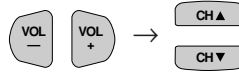

(SET UP mode)

- 4 Press **VOL (+)** or **(-)** to select DEMO select mode.

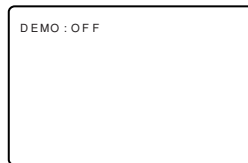
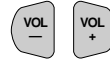

(DEMO select mode)

- 5 Press **VOL (+)** or **(-)** to select "ON".

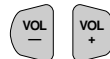

- 6 Press **MENU** to exit.



**Example:**  
DEMO mode display







## Accessing the MAIN MENU screen without Remote Control

- If you misplaced your Remote Control you can still access most settings via the MAIN MENU screen when you press **MENU** on the TV set.
- Some features of your TV set will not be accessible without the Remote Control. If you lost your Remote Control, contact a Sharp Service Center for a replacement.

(On the Set)

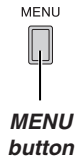

## Language

- The language for the ON SCREEN DISPLAY can be set to ENGLISH, SPANISH or FRENCH.
- Setting the ON SCREEN DISPLAY Language.

1 Press **MENU** to access the MAIN MENU screen.

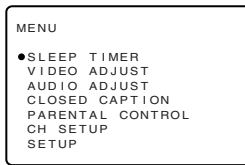

(MAIN MENU screen)

2 Press **CH UP (▲)** or **DOWN (▼)** to move the “●” mark to “SET UP”.

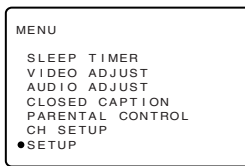

3 Press **VOL (+)** or **(-)** to access SET UP mode, then press **CH UP (▲)** or **DOWN (▼)** to move the “●” mark to “LANGUAGE”.

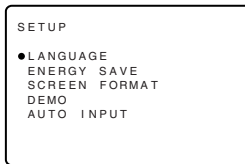
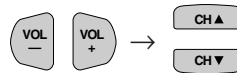

(SET UP mode)

4 Press **VOL (+)** or **(-)** to access LANGUAGE change mode.

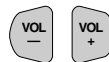

(LANGUAGE change mode)

5 Press **CH UP (▲)** or **DOWN (▼)** to select “ENGLISH”, “SPANISH (ESPAÑOL)” or “FRENCH (FRANÇAIS)”.



6 Press **MENU** to exit.



**E** 8





## Sleep Timer

- You can preset your television to turn off automatically in increments of 30, 60, 90 or 120 minutes.

- Press **MENU** to access the MAIN MENU screen.
- Press **VOL (+)** or **(-)** to access sleep timer mode.

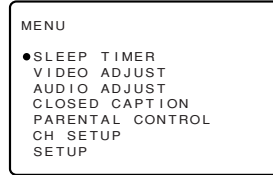
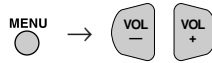

(MAIN MENU screen)

- Press **VOL (+)** or **(-)** to set a sleep time of 30, 60, 90 or 120 minutes.

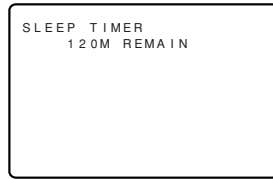
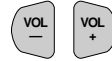

(TIMER SET mode)

- Press **MENU** to exit.



### Note:

- To turn off the Sleep Timer, repeat the above SLEEP TIMER steps and select “--- M REMAIN” during step 3.
- While SLEEP TIMER is active, the time remaining will be briefly displayed on-screen at regular intervals or when the remote’s Display key is pressed.



## Video Adjust

### Description of Adjustment Items

| Selected item | VOL UP (+) button   | VOL DOWN (-) button         |
|---------------|---|-----------------------------|
| PICTURE       | To increase contrast  | To decrease contrast        |
| TINT          | To make skin tones greenish   | To make skin tones purplish |
| COLOR         | To increase color intensity   | To decrease color intensity |
| BRIGHT        | To increase brightness  | To decrease brightness      |
| SHARP         | To increase sharpness   | To decrease sharpness       |
| COLOR TEMP.   | To choose a LOW, ML, MH or HIGH COLOR TONE.   |                             |
| VMS           | This is used to emphasize the contour (and allows selection of OFF, SOFT, STANDARD and HARD). |                             |
| RESET         | To return all adjustments to factory preset levels.   |                             |

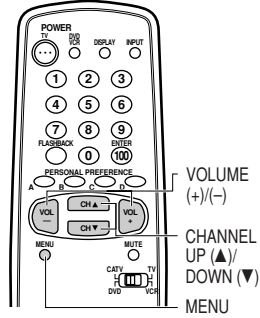

- 1 Press **MENU** to access the MAIN MENU screen.
- 2 Press **CH UP (▲)** or **DOWN (▼)** to move the “●” mark to “VIDEO ADJUST”.

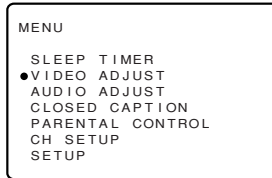
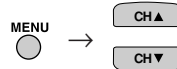

(MAIN MENU screen)

- 3 Press **VOL (+)** or **(-)** to access VIDEO ADJUST mode.

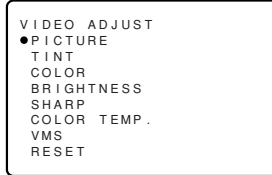
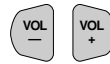

(VIDEO ADJUST mode)

- 4 Press **CH UP (▲)** or **DOWN (▼)** to move the “●” mark to “the item (Ex. PICTURE)” you wish to adjust.
- 5 Press **VOL (+)** or **(-)** to access PICTURE adjust mode, then press **VOL (+)** or **(-)** to adjust “PICTURE”.

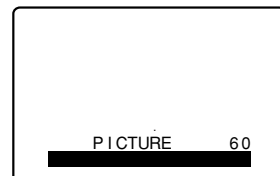
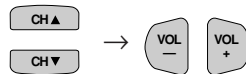

VOL UP (+) increase contrast  
VOL DOWN (-) decrease contrast

- 6 Repeat steps 4 to 5 to adjust other settings you wish to adjust.

- 7 Press **MENU** to exit.



#### Note:

- VIDEO ADJUST setting is available for AIR or CABLE/INPUT 1/INPUT 2/INPUT 3 and COMPONENT respectively.





## Audio Adjust

- **MTS (Multichannel TV Sound)**  
This circuit allows reception of stereo or bilingual TV sound.
- **INTERNAL SPEAKER SWITCH**  
This function turns the TV's internal speakers "ON" or "OFF" when listening to sound from external speakers by using the AUDIO OUTPUT JACKS on page [E] 28.
- **FAO (Fixed Audio Output)**  
This function turns the TV's internal speakers "OFF" and allows fixed audio output from the AUDIO OUTPUT JACKS on page [E] 28. With FAO, the TV's volume control is disabled.

- 1 Press **MENU** to access the MAIN MENU screen.
- 2 Press **CH UP (▲)** or **DOWN (▼)** to move the "●" mark to "AUDIO ADJUST".

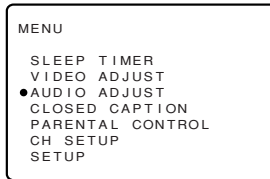
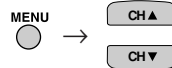

(MAIN MENU screen)

- 3 Press **VOL (+)** or **(-)** to access AUDIO ADJUST mode.
- 4 Press **CH UP (▲)** or **DOWN (▼)** to move the "●" marks to "MTS", "SPEAKER" or "FAO".

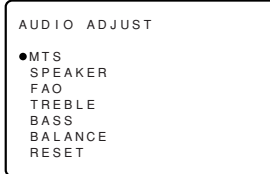
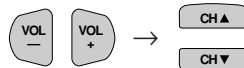

(AUDIO ADJUST mode)

- 5 Press **VOL (+)** or **(-)** to select "STEREO", "SAP" or "MONO" when the "●" mark is at "MTS" position.

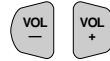
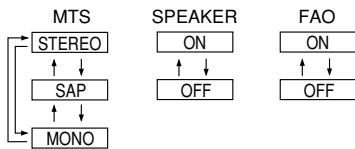

(AUDIO ADJUST mode)

- 6 Press **MENU** to exit.



| Selected item | VOL UP (+) button                                   | VOL DOWN (-) button                    |
|---------------|---|--|
| TREBLE        | To increase treble response                         | To decrease treble response            |
| BASS          | To increase bass response                           | To decrease bass response              |
| BALANCE       | To emphasize the right speaker's volume             | To emphasize the left speaker's volume |
| RESET         | To return all adjustments to factory preset levels. |  |

- 1 Press **MENU** to access the MAIN MENU screen.
- 2 Press **CH UP (▲)** or **DOWN (▼)** to move the "●" mark to "AUDIO ADJUST".

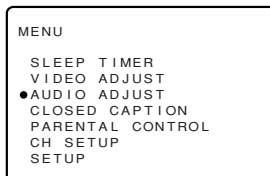
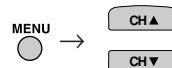

(MAIN MENU screen)





## Audio Adjust (Continued)

- 3** Press **VOL (+)** or **(-)** to access AUDIO ADJUST mode.  
Press **CH UP (▲)** or **DOWN (▼)** to move the “●” mark to “TREBLE”, “BASS” or “BALANCE”.

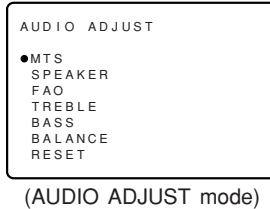

- 4** Press **CH UP (▲)** or **DOWN (▼)** to move the “●” mark to “the item (Ex. TREBLE)” you wish to adjust.  
Press **VOL (+)** or **(-)** to access TREBLE adjust mode.

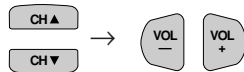

- 5** Press **VOL (+)** or **(-)** to adjust “TREBLE”.

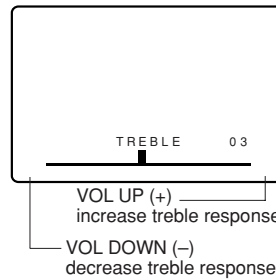
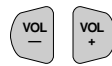

- 6** Repeat steps 4 to 5 to adjust other settings.

- 7** Press **MENU** to exit.



Ex: Actual screen indicating ON AIR when receiving STEREO broadcasts

Actual channel number \_\_\_\_\_ “← ON AIR” will appear next to STEREO or SAP when receiving STEREO or SAP broadcasts.

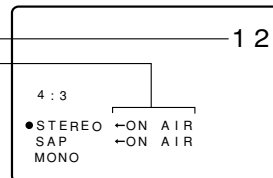

(CHANNEL call on screen)

■ **You can enjoy Hi-Fi stereo sound or SAP broadcasts where available.**

- Stereo broadcasts  
Live television transmission of sports, shows, concerts, etc. can be received in dynamic stereo sound.
- SAP broadcasts  
Television broadcast can be received with either MAIN or SAP sound.  
MAIN sound: The normal program soundtrack. (Monaural or stereo where available.)  
SAP sound: Second language, supplementary commentaries, etc. (SAP sound is monaural.)

■ **If stereo sound is difficult to hear.**

- You can obtain clearer sound by manually switching to the fixed monaural mode.

**Note:**

- Once MONO mode is selected, the TV sound remains monaural even if the TV set receives a stereo broadcast. You must switch the mode back to STEREO if you want to hear stereo sound again.
- Selecting MTS while in the INPUT mode does not change the type of sound; in this case, sound is determined by the video source.
- If the “FAO” mode is selected “ON”, the “SPEAKER” mode will automatically turn “OFF”. “SPEAKER” selecting will not affect “FAO” mode.

**E 12**





## Closed Caption

### HOW TO SET CLOSED CAPTION

- Your TV is equipped with an internal Closed Caption decoder. "Closed Caption" is a system which allows you to view conversations, narration, and sound effects in TV programs and home videos as subscript on your TV screen as shown on the right.
- Not all the programs and videos will offer closed caption. Please look for the "CC" symbol to ensure that captions will be shown.
- Closed Caption broadcast can be viewed in two modes: CAPTION and TEXT. For each mode, two channels are available, CH1 and CH2: The [CAPTION] mode subscripts dialogues and commentaries of TV dramas and news programs while allowing clear view of the picture. The [TEXT] mode displays over the picture other various information (such as TV program schedule, weather forecast, etc.) that is independent of the TV programs.

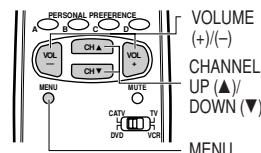

- Press **MENU** to access the MAIN MENU screen.
- Press **CH UP (▲)** or **DOWN (▼)** to move the "●" mark to "CLOSED CAPTION".

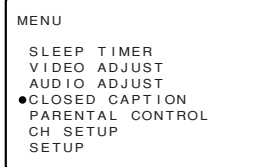
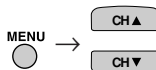

(MAIN MENU screen)

- Press **VOL (+)** or **(-)** to access CLOSED CAPTION setting mode.

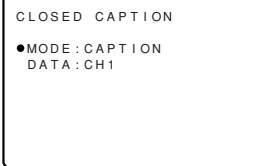
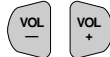

(CLOSED CAPTION setting mode)

- Press **CH UP (▲)** or **DOWN (▼)** to move the "●" mark to either "MODE" or "DATA".

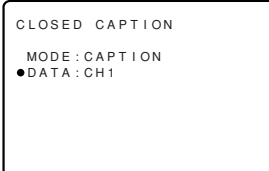

- Press **VOL (+)** or **(-)** to change the CLOSED CAPTION setting.

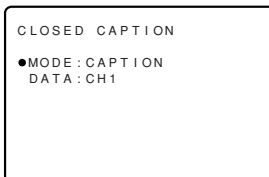
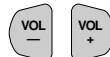
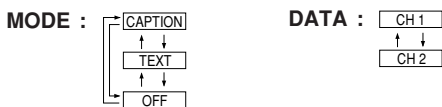

- Press **MENU** to exit.



#### Note:

- If a broadcast has CLOSED CAPTION and the **MUTE** button is pressed, the set enters [CAPTION] mode automatically. Pressing **MUTE** again will return the set to its previous condition.
- Closed Caption may malfunction (white blocks, strange characters, etc.) if signal conditions are poor or if there are problems at the broadcast source. This does not necessarily indicate a problem with your TV.
- If any button is pressed to call up the ON SCREEN DISPLAY while viewing a CLOSED CAPTION broadcast, the closed captions will disappear momentarily.
- When viewing in TEXT mode, if no TEXT broadcast is being received, for some programs the screen may become dark and blank. Should this occur, set the Closed Caption mode to "OFF".





## Parental Control (VIEW TIMER)

### VIEW TIMER

This function allows you to restrict TV viewing time and also allows you to control TV usage. This function is to prevent your children from watching too much TV.

**VIEWING TIME** (an accumulative timer: counts only the time duration acquired while the TV is on.)

- VIEWING TIME can be set from 30M (30 minutes) to 10H00M (10 hours) in 30 minutes intervals.

**OFF TIME** (Restricts TV watching after the VIEWING TIME reaches zero.)

- OFF TIME can be set from 30M (30 minutes) to 10H00M (10 hours) in 30 minutes intervals.

**STATUS** (ON/OFF setting of VIEW TIMER)

```
VIEW TIMER
●VIEWING TIME
--H--M
OFF TIME
--H--M
SECRET No.:-----
STATUS:OFF
```

### How to set VIEW TIMER.

- Press **MENU** to access the MAIN MENU screen.
- Press **CH UP (▲)** or **DOWN (▼)** to move the “●” mark to “PARENTAL CONTROL”.



```
MENU
SLEEP TIMER
VIDEO ADJUST
AUDIO ADJUST
CLOSED CAPTION
●PARENTAL CONTROL
CH SETUP
SETUP
```

(MAIN MENU screen)

- Press **VOL (+)** or **(-)** to access PARENTAL CONTROL mode.

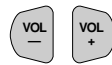

```
PARENTAL CONTROL
VIEW TIMER
```

(PARENTAL CONTROL mode)

- Press **VOL (+)** or **(-)** to access “VIEW TIMER”.

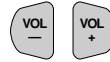

```
VIEW TIMER
●VIEWING TIME
--H--M
OFF TIME
--H--M
SECRET No.:-----
STATUS:OFF
```

- Press **CH UP (▲)** or **DOWN (▼)** to select “VIEWING TIME” and “OFF TIME”. For each selection, press the **VOL (+)** or **(-)** to set the time duration.



```
VIEW TIMER
●VIEWING TIME
2H 00M
OFF TIME
--H--M
SECRET No.:-----
STATUS:OFF
```

- Press **CH UP (▲)** or **DOWN (▼)** to move the “●” mark to “SECRET No.”.



```
VIEW TIMER
VIEWING TIME
2H 00M
OFF TIME
5H 00M
●SECRET No.:-----
STATUS:OFF
```





## Parental Control (VIEW TIMER Continued)

7 Enter the 4-digit SECRET No. using the **REMOTE KEYPAD**.



```

VIEW TIMER
VIEWING TIME
  2H:00M
OFF TIME
  5H:00M
●SECRET No.:1234
STATUS:OFF

```

8 Press **CH UP (▲)** or **DOWN (▼)** to select "STATUS". Press the **VOL (+)** or **(-)** to turn ON the "VIEWING TIMER". (If STATUS is OFF, VIEW TIMER will not operate)

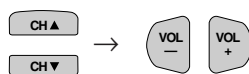

```

VIEW TIMER
VIEWING TIME
  2H 00M
OFF TIME
  5H 00M
●SECRET No.:1234
●STATUS:ON

```

9 When done, press **MENU** to exit.



### Example

- To restrict anybody from watching the TV for 5 hours, after watching the TV for 2 hours, your settings would look like this:
- They can choose to watch the 2 hours of TV however they wish. For example, they could watch 1 hour of TV, turn TV off for 30 minutes, then turn TV on and watch the remaining 1 hour on the VIEWING TIMER.

```

VIEW TIMER
VIEWING TIME
  2H 00M
OFF TIME
  5H 00M
●SECRET No.:1234
●STATUS:ON

```

### ■ To change the VIEW TIMER settings. (SECRET No. is registered)

1 Repeat "How to set VIEW TIMER" steps and select "PARENTAL CONTROL VIEW TIMER" during step 3. Press **VOL (+)** or **(-)**, and "INPUT SECRET No." will be displayed.

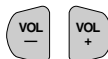

```

INPUT SECRET No.
- - - -

```

2 Enter the 4-digit SECRET No. using the **REMOTE KEYPAD**, and the VIEW TIMER access screen will be displayed. Repeat step 5 ~ 6.

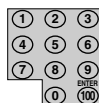

```

INPUT SECRET No.
* * * *

```

### Note:

- When you choose the correct SECRET No., the VIEW TIMER access screen is displayed. If the wrong SECRET No. is chosen, "SECRET No. IS INCORRECT" is displayed. Input the SECRET No. again in this case.

```

SECRET No. IS
INCORRECT

```





## Parental Control (VIEW TIMER Continued)

### ■ To cancel the VIEW TIMER (While the TV set is OFF but the VIEW TIMER is set)

- 1 Turn on TV; a blue screen message "TIME OVER" will appear. If you do nothing, the TV will turn off in approximately 30 seconds.

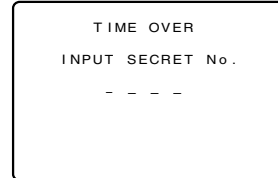

- 2 Enter the 4-digit SECRET No. using the **REMOTE KEYPAD**. When you choose the correct SECRET No., the VIEW TIMER is canceled. If the wrong SECRET No. is chosen, "SECRET No. IS INCORRECT" is displayed. Input the SECRET No. again in this case.

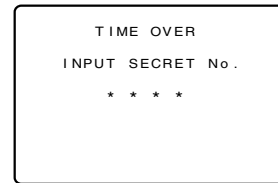

### ■ How to cancel the VIEW TIMER setting or change the SECRET No. (When you forget the SECRET No.)

- 1 Repeat "How to set VIEW TIMER" steps and select "PARENTAL CONTROL VIEW TIMER" during step 3. Press **VOL (+)** or **(-)**, and "INPUT SECRET No." will be displayed.

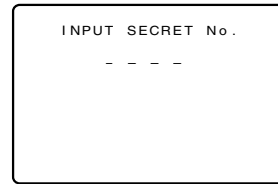
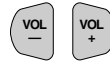

- 2 Press and hold both **VOL (+)** and **CH DOWN (▼)** on the TV set simultaneously until the VIEW TIMER access screen is displayed. Now you can cancel the VIEW TIMER settings or change the SECRET No. while "INPUT SECRET No." is displayed.

(On the Set)

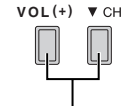

**VOL (+)/CHANNEL DOWN (▼) buttons**

### ■ Notice of Remaining VIEWING TIME

- For every 30 minute interval, the "remaining time" will be displayed for 4 seconds. For the last 5 minutes, the "remaining time" will be displayed every minute.
- "0H00M" will be displayed for 10 seconds just before the VIEW TIMER is complete.

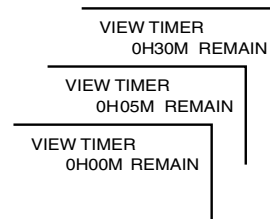



## Ch Setup

### ■ EZ SETUP

By operating the channel preset functions, you can preset your TV to the desired channels for viewing.

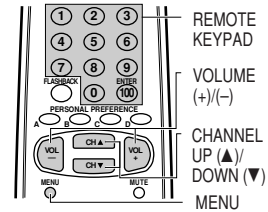

- 1 Press **MENU** to access the MAIN MENU screen.
- 2 Press **CH UP (▲)** or **DOWN (▼)** to move the "●" mark to "CH SETUP".

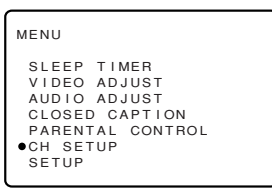
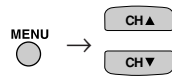

(MAIN MENU screen)

- 3 Press **VOL (+)** or **(-)** to access CH SETUP mode, then press **CH UP (▲)** or **DOWN (▼)** to move the "●" mark to "EZ SETUP".

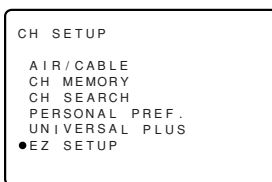
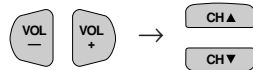

(CH SETUP mode)

- 4 Press **VOL (+)** or **(-)** to access EZ SETUP mode.

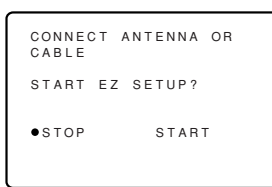
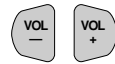

(EZ SETUP mode)

- 5 Press **VOL (+)**.  
The tuner will automatically search for the broadcasting and cable TV channels. (The CH No. will automatically increase when it appears.)

If you want to stop the EZ SETUP process once it has started, press **VOL (-)**. Search will be cancelled.

#### To cancel EZ SETUP

Press **VOL (-)**.



- 6 Once EZ SETUP is completed, the lowest channel number memorized will be displayed.

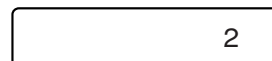



## Ch Setup (Continued)

### ■ CHANNEL SETTING

If EZ SETUP does not memorize all the channels in your region, follow the instructions below to manually memorize the channel.

#### 1 AIR/CABLE setting

- 1 Press **MENU** to access the MAIN MENU screen.
- 2 Press **CH UP (▲)** or **DOWN (▼)** to move the "●" mark to "CH SETUP".

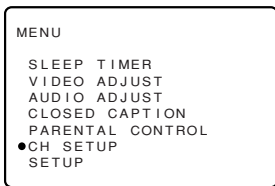

(MAIN MENU screen)

- 3 Press **VOL (+)** or **(-)** to access CH SETUP mode.
- 4 Press **CH UP (▲)** or **DOWN (▼)** to move the "●" mark to "AIR/CABLE".

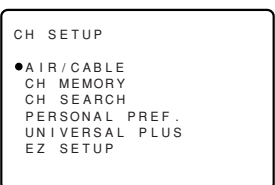
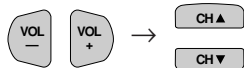

(CH SETUP mode)

- 5 Press **VOL (+)** or **(-)** to access AIR/CABLE mode.

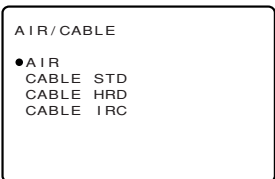
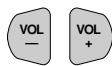

(AIR/CABLE mode)

- 6 Press **CH UP (▲)** or **DOWN (▼)** to move the "●" mark to the desired mode.

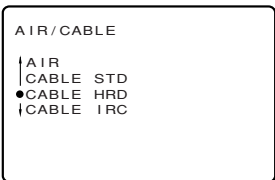
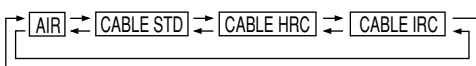

(AIR/CABLE mode)

- 7 Press **MENU** to exit.



#### Note:

- Receivable channels of your TV set are:  
 AIR channels:  
   VHF: 2 through 13.  
   UHF: 14 through 69.

- CABLE channels:  
   1 (HRC and IRC mode only)  
   2 through 125 (STD, HRC and IRC)





## Ch Setup (Continued)

### 2 How to saving broadcast TV channels into memory.

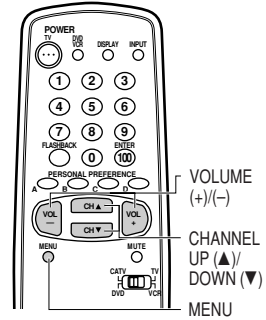

**1.1** Press **MENU** to access the MAIN MENU screen, then press **CH UP (▲)** or **DOWN (▼)** to move the “●” mark to “CH SETUP”.

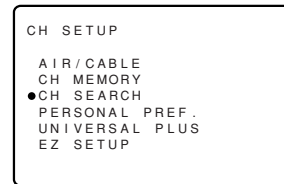

(CH SETUP mode)

**1.2** Press **VOL (+)** or **(-)** to access CH SETUP mode, then press **CH UP (▲)** or **DOWN (▼)** to move the “●” mark to “CH SEARCH”.

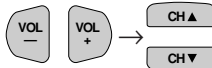

**1.3** Press **VOL (+)** or **(-)** to access CH SEARCH screen.

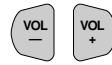

#### START

**2.1** Press **VOL (+)**. The tuner will search through all available channels in your area and add them into the TV's memory.

(START)



(CH SEARCH mode)

#### STOP

**2.2** Press **VOL (-)**. CH SEARCH will stop at the current channel and will not add any higher channels.

(STOP)



**2.3** Press **MENU** to exit.



#### Note:

- If you press **VOL (+)** again while in the CH SEARCH mode, auto-program will start again, and the previously memorized channels will be lost.





## Ch Setup (Continued)

### 3 How to adding weak or additional channels or erasing unwanted channels from TV memory.

- 1 Press **MENU** to access the MAIN MENU screen, then press **CH UP (▲)** or **DOWN (▼)** to move the "●" mark to "CH SETUP".

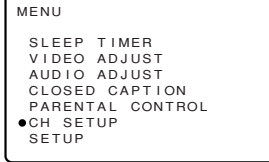
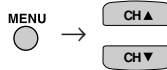

(CH SETTING mode)

- 2 Press **VOL (+)** or **(-)** to access CH SETUP mode, then press **CH UP (▲)** or **DOWN (▼)** to move the "●" mark to "CH MEMORY".

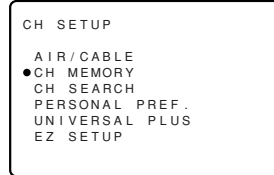
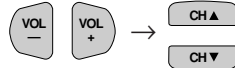

(CH SETUP mode)

- 3 Press **VOL (+)** or **(-)** to access CH MEMORY.

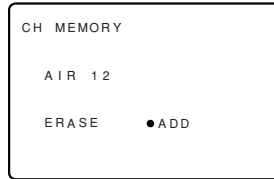
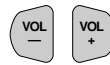

(CH MEMORY mode)

- 4 Use **CH UP (▲)** or **DOWN (▼)** or **REMOTE KEYPAD** to select each desired channel to add or erase.

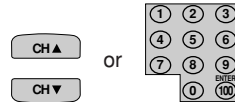

- 5 Press **VOL (+)** to add a channel to the TV's memory or press **VOL (-)** to erase a channel from the TV's memory.

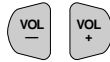

- 6 Press **MENU** to exit.





## Ch Setup (Continued)

### PERSONAL PREFERENCE

By setting the PERSONAL PREFERENCE channels in advance, you can select your favorite channels easily.

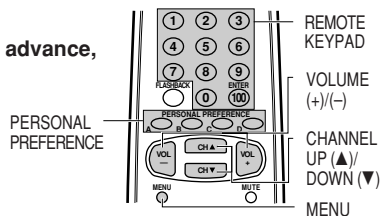

1 Press **MENU** to access the MAIN MENU screen.

2 Press **CH UP (▲)** or **DOWN (▼)** to move the "●" mark to "CH SETUP".

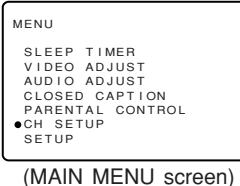
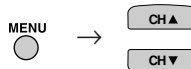

3 Press **VOL (+)** or **(-)** to access CH SETUP mode, then press **CH UP (▲)** or **DOWN (▼)** to move the "●" mark to "PERSONAL PREFERENCE".

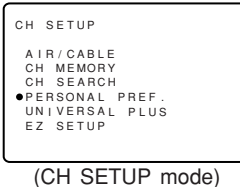
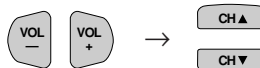

4 Press **VOL (+)** or **(-)** to select PERSONAL PREFERENCE select mode in which you can program 4 favorite channels, in 4 different categories. (total of 16 channels)

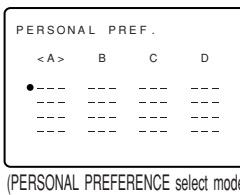

5 Press **CH UP (▲)** or **DOWN (▼)** to move the "●" mark to the desired position.

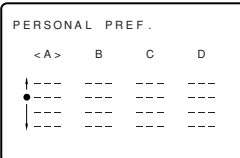

6 Press **REMOTE KEYPAD** on the Remote to input the CHANNEL Number into the memory.

#### Example:

125 — Press "100" followed by "2" and then "5".

25 — Press "2" and then "5".

4 — Press "0" and then "4".

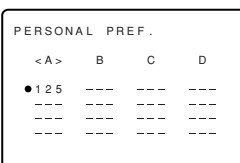
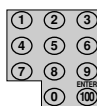

7 Repeat steps 4 to 6 to input the next CHANNEL Number.

8 Press **MENU** to exit.



#### To select the PERSONAL PREFERENCE channel.

If the channels are memorized as shown to the right, press the Remote's "A" button to select the Channels below.

→ 125 → 25 → 40 → 4

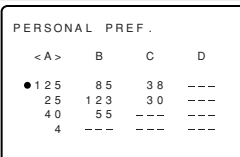



## Ch Set up (Continued)

### ■ UNIVERSAL PLUS FUNCTION

VCR or DVD input mode will be selected automatically by pressing the VCR or DVD PLAY buttons on the UNIVERSAL REMOTE CONTROL.

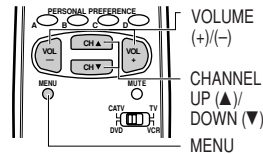

- 1 Press **MENU** to access the MAIN MENU screen.
- 2 Press **CH UP (▲)** or **DOWN (▼)** to move the "●" mark to "CH SETUP".

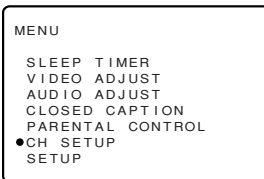

(MAIN MENU screen)

- 3 Press **VOL (+)** or **(-)** to access CH SETUP mode.

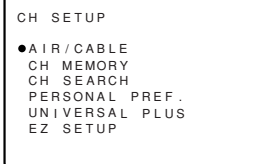

(CH SETUP mode)

- 4 Press **CH UP (▲)** or **DOWN (▼)** to move the "●" mark to "UNIVERSAL PLUS".

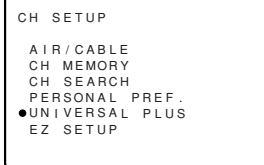

- 5 Press **VOL (+)** or **(-)** to access UNIVERSAL PLUS to select VCR or DVD mode.

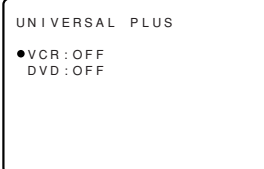

(UNIVERSAL PLUS select mode)

- 6 Press **CH UP (▲)** or **DOWN (▼)** to select the VCR or DVD, and press **VOL (+)** or **(-)** to select "CH3, CH4", "INPUT 1", "INPUT 2", "INPUT 3(COMPONENT)" or "OFF".

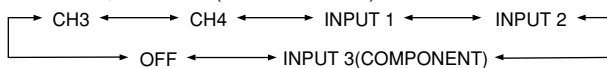

Set model to the input in which your VCR or DVD is connected to. If done through RF, select either channel 3 or 4 to match the setting of the VCR or DVD.

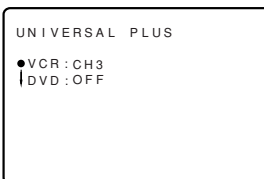
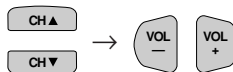

- 7 Press **MENU** to exit.



#### Note:

- "COMPONENT" is not displayed, when the AVcable is not connected to the COMPONENT jacks.

E 22







## Set Up

### ENERGY SAVE

This feature lets you lower the power consumption of your TV set which in turn saves you money and minimizes the impact on the environment. When this feature is turned on, it reduces the brightness of the TV to a level that consumes approximately 20 percent less energy than when the feature is turned off.

The reduction in brightness will be less noticeable under low room lighting conditions.

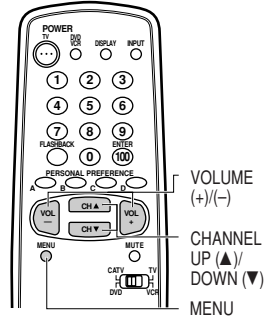

- 1 Press **MENU** to access the MAIN MENU screen.
- 2 Press **CH UP (▲)** or **DOWN (▼)** to move the “●” mark to “SETUP”.

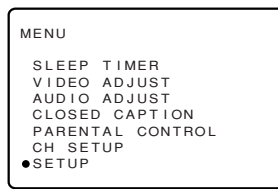
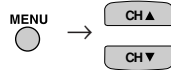

(MAIN MENU screen)

- 3 Press **VOL (+)** or **(-)** to access SET UP select mode, then press **CH UP (▲)** or **DOWN (▼)** to move the “●” mark to “ENERGY SAVE”.

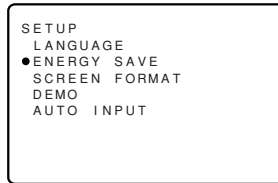
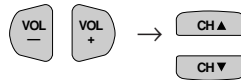

(SETUP mode)

- 4 Press **VOL (+)** or **(-)** to access ENERGY SAVE select mode.

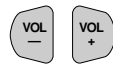

(ENERGY SAVE select mode)

- 5 Press **VOL (+)** or **(-)** to select “ON”.

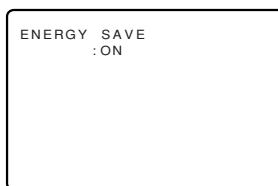
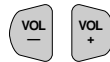

- 6 Press **MENU** to exit.





## Set Up (Continued)

### ■ SCREEN FORMAT

The format of the picture can be adjusted to any of three screen formats.

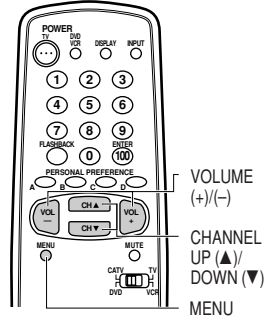

- 1 Press **MENU** to access the MAIN MENU screen.
- 2 Press **CH UP (▲)** or **DOWN (▼)** to move the “●” mark to “SETUP”.

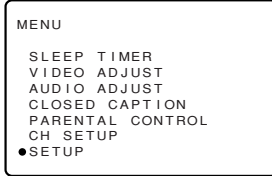
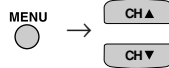

(MAIN MENU screen)

- 3 Press **VOL (+)** or **(-)** to access SETUP mode, then press **CH UP (▲)** or **DOWN (▼)** to move the “●” mark to “SCREEN FORMAT”.

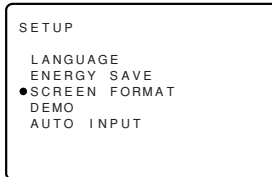
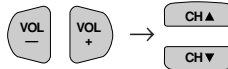

(SETUP mode)

- 4 Press **VOL (+)** or **(-)** to access SCREEN FORMAT select mode.

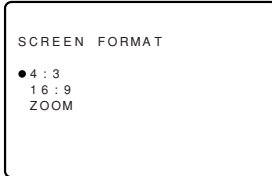
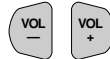

(SCREEN FORMAT mode)

- 5 Press **CH UP (▲)** or **DOWN (▼)** to select “4:3”, “16:9” or “ZOOM”.

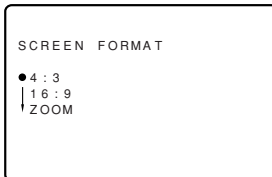

- 6 Press **MENU** to exit.





## Set up (Continued)

### ■ AUTO INPUT

The unit will switch to the INPUT 2 screen automatically when VIDEO equipment is connected to the INPUT 2 terminal. To switch this feature off, please do the following:

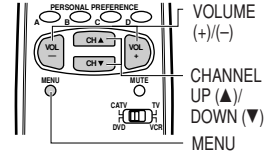

- 1 Press **MENU** to access the MAIN MENU screen.
- 2 Press **CH UP (▲)** or **DOWN (▼)** to move the "●" mark to "SET UP".

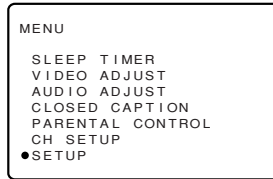
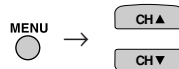

(MAIN MENU screen)

- 3 Press **VOL (+)** or **(-)** to access SETUP mode, then press **CH UP (▲)** or **DOWN (▼)** to move the "●" mark to "AUTO INPUT".

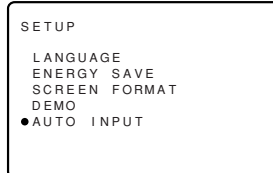

(SET UP mode)

- 4 Press **VOL (+)** or **(-)** to access AUTO INPUT select mode. Press **VOL (+)** or **(-)** to select "AUTO" or "OFF". You may turn OFF the unit when it is not in use. Press **VOL (+)** or **(-)** to select "OFF".

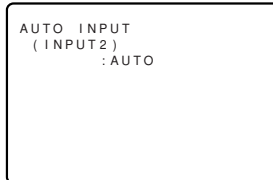
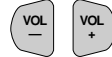

(AUTO INPUT select mode)

- 5 Press **MENU** to exit.





## Using the Video and Audio Input Jacks

- **Connecting video equipment for playback of video material.**
  - When the television is connected to video equipment as shown below, the material being played back on the video equipment can be seen on the television screen.

Connecting video device equipped with video output terminals.

### CONNECTIONS

#### VIDEO EQUIPMENT

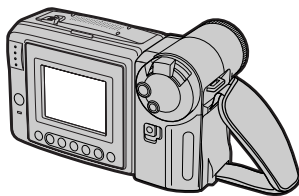

CAMCORDER

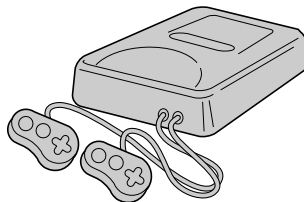

TV GAME

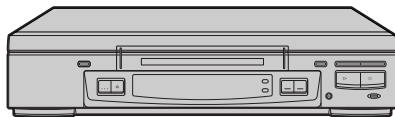

VCR



DVD

#### (Front connection terminals of TV)

Push open for inside door

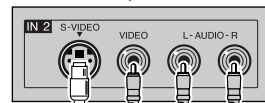

To S-VIDEO OUTPUT

To VIDEO OUTPUT

To AUDIO OUTPUT (L)

To AUDIO OUTPUT (R)

#### (Rear connection terminals of TV)

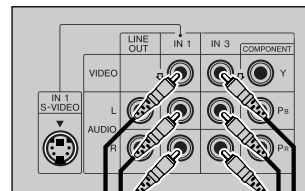

To VIDEO OUTPUT

To AUDIO OUTPUT (L)

To AUDIO OUTPUT (R)

To AUDIO OUTPUT (R)

To AUDIO OUTPUT (L)

To VIDEO OUTPUT





## Using the Video and Audio Input Jacks (Continued)

### Notes:

- The S-VIDEO INPUT terminals (IN 1, IN 2) used to obtain a higher quality image by importing image signals separated into color and brightness signals.
- Each S-VIDEO INPUT terminal is for the video image only. To receive an audio signal, connect the audio cable to the IN 1 or IN 2 AUDIO terminals (left and right).

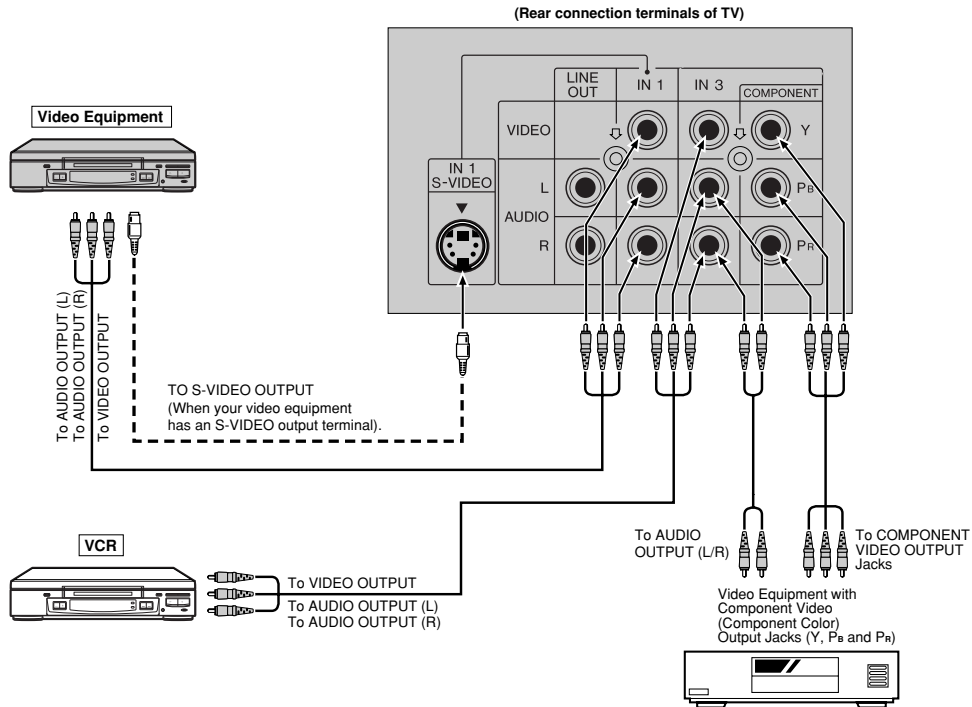

### ■ To watch video material playback.

- Press the Remote's **INPUT** button to select the VIDEO INPUT mode for the video equipment you wish to play.
- The external VIDEO INPUT mode will change as follows each time the **INPUT** button is pressed.
- When the AV cables are being connected to the VIDEO INPUT 3 and COMPONENT Y terminals simultaneously, the COMPONENT terminal has priority over the VIDEO terminal.

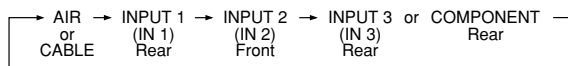

- INPUT mode can be selected by pressing either the **CH UP (▲)** on the TV remote control when the TV is set to the highest channel stored in memory, or by pressing the **CH DOWN (▼)** when it is set to the lowest channel.

### Note:

- When connecting video or audio equipment to the television, be sure that the power is turned off in order to prevent damage to either the television or the equipment being connected.
- The S-Video terminal has priority over the VIDEO terminal (IN 1 or IN 2). When you wish to use video equipment connected to the VIDEO terminal (IN 1 or IN 2), unplug equipment connected to the S-VIDEO terminal.
- It is the intent of SHARP that this product be used in full compliance with the copyright law of the United States and that prior permission be obtained from copyright owners whenever necessary.
- For detailed information on the connection and use of auxiliary equipment, refer to the instruction manuals of the equipment being used.
- The connection cords can be obtained from your local video store.





## Using the Audio Output Jacks

- These jacks are used for connecting an external audio amplifier. The STEREO/MONO/SAP, VOLUME, MUTE and FAO functions can all be controlled via the television's remote control or directly on the TV itself. These jacks relay the audio signal of all programs being displayed on the TV screen.

(AUDIO OUTPUT JACKS are located on the rear of the cabinet.)

### CONNECTIONS

(Rear connection terminals of TV)

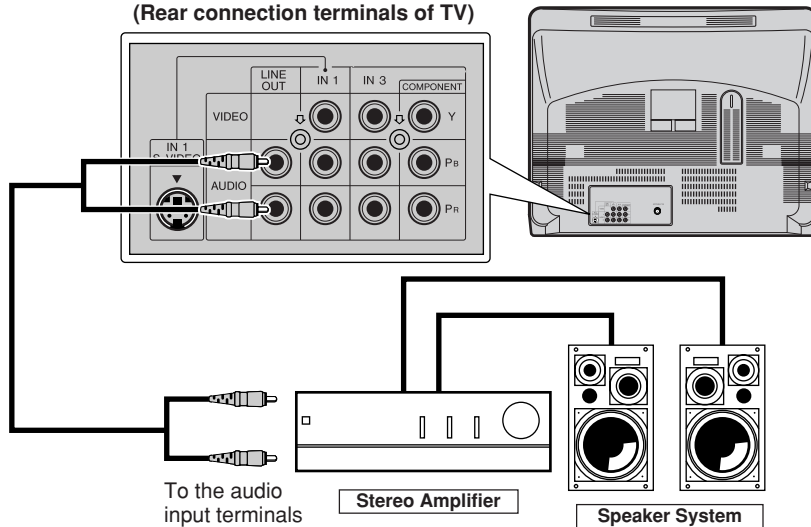

- Before connecting the cables, turn on the TV and adjust the VOLUME control on the TV to a moderate listening level.
- Turn off the TV and connect the audio cables to the AUDIO LINE OUTPUT JACKS on the TV.
- Turn the TV set and stereo amplifier on.
- If you desire, you can turn off the sound to the TV's internal speakers by accessing the TV's AUDIO SELECT mode. See page [E] 11, [E] 12.
- Adjust the VOLUME control on the stereo amplifier for a moderate listening level.
- Control of the audio can be adjusted using the audio controls (STEREO/MONO/SAP, VOLUME, MUTE and FAO), from either the remote control, or directly from the TV set.

#### Note:

- For detailed information on the connection and use of auxiliary equipment, refer to the operation manuals of the equipment being used.
- When connecting monaural equipment to the AUDIO INPUT or OUTPUT of this set, use an audio connection cord and plug adaptor as shown below.
- For optimal sound quality, we recommend you to keep the TV's audio output level high.

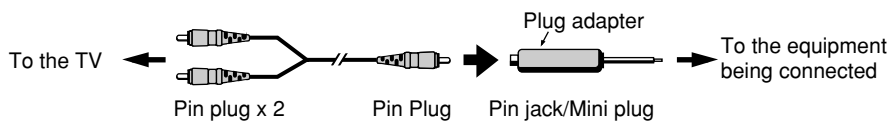



## Operation of Remote Control

### ■ Universal Remote Control

With the purchase of your television set you also have received the latest innovation in remote control technology. With its easy-to-use push button keyboard, your Remote can control your television set and most infrared remote controlled VCRs, cable TV converters and DVDs as well.

#### Note:

- Depending on the model year produced, brand and type of VCR, cable TV converter and DVD, some models may not be compatible with the remote control.
- Some brands may not enable channel selection until the ENTER button is pressed.

#### Example:

- (1) Press REMOTE KEYPAD "2".
- (2) Press REMOTE KEYPAD "4".
- (3) Press ENTER.

For detailed information on the use of the Cable TV converter Box refer to their operating manuals.

### ■ Using Your Remote With Your TV

After installing the batteries, set the **CATV/DVD-TV/VCR** on the remote to the TV position. (If you can change the channel of the TV by pressing **CH UP (▲)** or **DOWN (▼)** on the Remote Control, it is the TV position.)

### ■ "Identifying" Remote VCRs, cable TV converters and DVDs

Your Remote Control has been set at the factory to operate your TV and many remote control VCRs, cable TV converters and DVDs. However, in some cases an easy one-time set-up step may be necessary before the Remote will operate accessory VCRs, cable TV converters and DVDs.

- In this set-up step, the Remote locates and memorizes the remote control transmitter code for the VCR, cable TV converters and DVDs.
- Once "identified", the Remote sends the proper remote signals to operate your accessory.
- This identify step will not have to be repeated until power to the Remote is interrupted due to a battery failure.

### ■ USING YOUR REMOTE CONTROL WITH A VCR

Once you make certain the Remote Control has "identified" your remote controlled VCR or DVD, the Remote Control is ready to operate your unit. The various VCR or DVD function buttons on the Remote Control will not operate your VCR or DVD if those features are not already found on your unit.

- All VCR buttons will operate whether the Remote Control is in TV or VCR modes.
- For detailed information on the use of the VCR or DVD, refer to the operation manual of the VCR or DVD.

#### DVD/VCR POWER

Press to turn the VCR or DVD on and off.

#### PLAY ►

Press to playback a tape or disc.

#### REWIND ◀◀

Press to rewind a tape or reverse a disc. For some VCRs or DVDs you may need to press STOP first, then REWIND.

#### PAUSE II

Press to temporarily stop the tape or disc during playback or recording (VCR only). Press again to release Pause.

#### STOP ■

Press to stop the tape or disc.

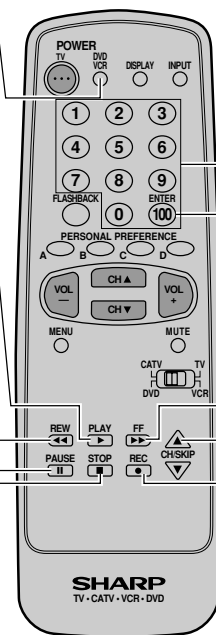

#### REMOTE KEYPAD

Use to enter two-digit code numbers when identifying your VCR.

#### ENTER

#### FF ►►

Press to rapidly advance the tape or disc. For some VCRs or DVDs, you may need to press STOP first, then FF.

#### VCR CHANNEL UP (▲)/ DOWN (▼)

Press to scan up or down through channels on the VCR.

#### DVD SKIP

Press to jump forward to the beginning of the next chapter/track, or backward to the beginning of the current chapter/track, and automatically start to play that chapter/track.

#### RECORD ●

Press to begin recording. (VCR only)





## Operation of Remote Control (Continued)

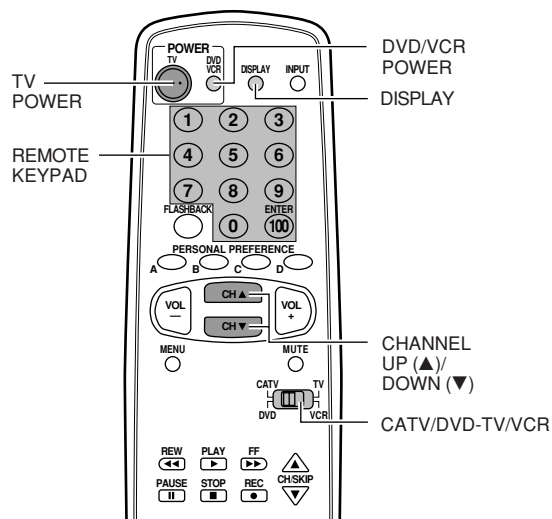

### ■ HOW TO IDENTIFY A VCR

The remote control may already be set to operate your VCR. Try this initial check before going on to the following "identify" section.

- (1) Slide **CATV/DVD-TV/VCR** switch to VCR.
- (2) Point remote towards VCR and press **DVD/VCR POWER**.
- (3) Does the remote turn the VCR ON and OFF?
  - If yes, the remote is ready to operate the VCR and no further steps are needed.
  - If no, continue to the "identify" section.

### ■ To Identify Your VCR – Direct Entry Method.

Use the following steps and list to quickly find the remote control code for your accessory VCR.

- First look up your VCR's remote control code number before going through the direct code entry steps control.
  - If this procedure does not identify your accessory VCR, use the Search method of identification (described in the next section).
- (1) Slide **CATV/DVD-TV/VCR** switch to VCR.
  - (2) Press and hold down **DISPLAY** and **CH DOWN (▼)** on your remote control. Then release both buttons.
  - (3) Within ten seconds after releasing **DISPLAY** and **CH DOWN (▼)**, enter your VCR's two-digit remote control code number using the **REMOTE KEYPAD** (refer to list).
    - The remote control is now ready to send commands to your VCR.

Some brands have more than one remote code listed, due to changes in the remote codes from early to later model years, or due to format differences (VHS/BETA). In such cases, you may have to try more than one code to find the code your VCR accepts.

### Note:

Depending on the model, year produced, brand, and type of VCR, some models may not be compatible with the remote control.

### ■ To Identify Your VCR – Search Method.

- (1) Slide **CATV/DVD-TV/VCR** switch on the remote to VCR.
- (2) Press POWER on the VCR to ON.
- (3) Stand at least six feet away from the front of the VCR. Point the remote towards the VCR. Hold down **DISPLAY** and **CH UP (▲)** at the same time. KEEP HOLDING THE BUTTONS DOWN.
- (4) Watch the Channel Number indicator on the VCR. Channel numbers will scan up when the VCR has been identified. Release **DISPLAY** and **CH UP (▲)** as soon as the channel numbers start to scan up. The VCR's remote control code number has been identified, and the remote is ready to operate the VCR.



## Operation of Remote Control (Continued)

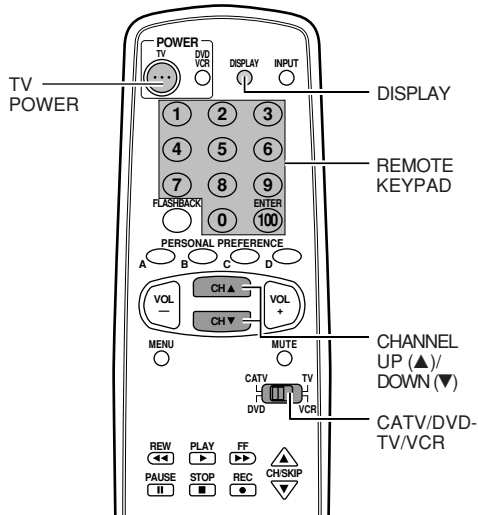

### TIPS ON IDENTIFYING YOUR VCR:

If your VCR model does not have the CHANNEL UP function on its remote control, it cannot be identified using the SEARCH method for identifying. For such models, please try the DIRECT ENTRY method of identifying.

**Be Patient:** a minute or two can seem a lot longer when you're waiting for something to happen, but the code should be identified within 2 minutes. Remember, it is only a one-time set-up.

**Be careful not to let the VCR scan more than five channels when the indicator starts to move up.** If you continue holding down the **DISPLAY** and **CH UP (▲)** after five channel scans, the proper remote code can be passed up, and the two minutes identify cycle will have to be repeated.

If a channel change does not occur on the VCR within two minutes, read the identifying instructions again and repeat the steps. Should a channel change still not occur the remote will not operate with the desired VCR.

| VCR BRAND       | REMOTE CONTROL CODE NUMBER |
|-----------------|----------------------------|
| Akai            | 25, 26, 37                 |
| Audio Dynamics  | 15, 22, 30                 |
| Broksonic       | 32                         |
| Canon           | 04                         |
| Capehart        | 34                         |
| Craig           | 10, 31                     |
| Curtis Mathis   | 04                         |
| Daewoo          | 34                         |
| DBX             | 15, 22, 30                 |
| Dynatech        | 29                         |
| Emerson         | 21, 32, 35                 |
| Fisher          | 09, 10, 11                 |
| Funai           | 28, 29                     |
| GE              | 04                         |
| Goldstar        | 24                         |
| Hitachi         | 06                         |
| Instant Replay  | 04                         |
| JC Penney       | 04, 06, 24, 30             |
| JVC             | 15, 41, 42                 |
| Kenwood         | 14, 15                     |
| Lloyds          | 29                         |
| Magnavox        | 04, 05, 08                 |
| Magnin          | 31                         |
| Marantz         | 30                         |
| Memorex         | 04, 10, 24, 29             |
| Minolta         | 06                         |
| Mitsubishi      | 17, 18, 39, 40             |
| Montgomery Ward | 02, 43                     |
| Multitech       | 29                         |
| NEC             | 15, 22, 30                 |
| Panasonic       | 04, 44                     |
| Pentax          | 05, 06                     |
| Philco          | 04, 05                     |
| Philips         | 04, 05, 08                 |
| Quasar          | 04                         |
| RCA             | 06, 07, 33                 |
| Realistic       | 01, 02, 10, 24             |
| Samsung         | 23, 31                     |
| Sanyo           | 14, 10                     |
| Scott           | 20                         |
| Sears           | 06, 11, 24                 |
| Sharp           | 01, 02, 03                 |
| Shintom         | 36                         |
| Sony            | 12, 13, 38                 |
| Sound Design    | 29                         |
| Sylvania        | 04, 05, 08                 |
| Symphonic       | 29                         |
| Tatung          | 15                         |
| Teac            | 15, 29                     |
| Teknika         | 27, 29                     |
| Thomas          | 29                         |
| TMK             | 21                         |
| Toshiba         | 19, 20                     |
| Video Concepts  | 30                         |
| Yamaha          | 15, 29, 30                 |
| Zenith          | 16                         |



## Operation of Remote Control (Continued)

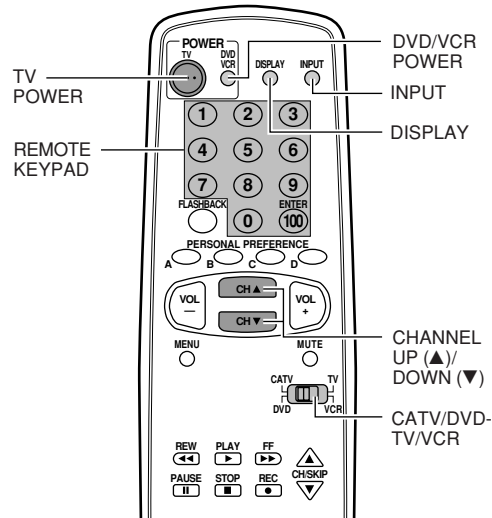

### ■ HOW TO IDENTIFY A DVD

The remote control may already be set to operate your DVD. Try this initial check before going on to the following "identify" section.

- (1) Slide **CATV/DVD-TV/VCR** switch to DVD.
- (2) Point remote towards DVD and press **DVD/VCR POWER**.
- (3) Does the remote turn the DVD ON and OFF?
  - If yes, the remote is ready to operate the DVD and no further steps are needed.
  - If no, continue to the "identify" section.

### ■ To Identify Your DVD – Direct Entry Method.

Use the following steps and list to quickly find the remote control code for your accessory DVD.

- First look up your DVD's remote control code number before going through the direct code entry steps control.
- (1) Slide **CATV/DVD-TV/VCR** switch to DVD.
  - (2) Press and hold down **INPUT** and **CH DOWN (▼)** on your remote control. Then release both buttons.
  - (3) Within ten seconds after releasing **INPUT** and **CH DOWN (▼)**, enter your DVD's two-digit remote control code number using **REMOTE KEYPAD** (refer to list).
    - The remote control is now ready to send commands to your DVD.

| DVD BRAND  | REMOTE CONTROL CODE NUMBER |
|------------|----------------------------|
| Denon      | 02                         |
| JVC        | 09                         |
| Magnavox   | 04                         |
| Marantz    | 04                         |
| Mitsubishi | 06                         |
| Panasonic  | 02                         |
| Philips    | 04                         |
| Pioneer    | 08                         |
| Proscan    | 03                         |
| RCA        | 03                         |
| Samsung    | 07                         |
| Sharp      | 01                         |
| Sony       | 05                         |
| Toshiba    | 04                         |
| Yamaha     | 02                         |
| Zenith     | 04                         |

#### Note:

Depending on the model, year produced, brand, and type of DVD, some models may not be compatible with the remote control.





## Operation of Remote Control (Continued)

### ■ HOW TO IDENTIFY A CABLE CONVERTER ■ To Identify Your Cable Converter –Direct Entry Method.

Use the following steps and list to quickly find the remote control code for your cable TV converter.

- First look up your converter's remote code number before going through the direct code entry steps below.
  - If this procedure does not identify your converter, use the Search method for identification.
- (1) Slide **CATV /DVD-TV/VCR** switch to CATV.
  - (2) Press and hold down **DISPLAY** and **CH DOWN (▼)** on your remote control. Then release both buttons.
  - (3) Within ten seconds after releasing **DISPLAY** and **CH DOWN (▼)**, enter your converter's two-digit code number using **REMOTE KEYPAD** (refer to list).
- The remote control is now ready to send commands to your converter.
  - Some brands have more than one remote code listed due to changes in the remote codes from early to later model years. In such cases, you may have to try more than one code to find the code your converter accepts.

#### Note:

Depending on the model, year produced, brand, and type of CATV converter, some models may not be compatible with the remote control.

### ■ To Identify Your Cable Converter – Search Method.

- (1) Slide the **CATV /DVD-TV/VCR** switch to CATV.
- (2) Press the **POWER** button on the cable converter to ON.
- (3) Stand at least six feet away from the converter. Point the remote towards the converter. Hold down the **DISPLAY** and **CH UP (▲)** at the same time. KEEP HOLDING THE **BUTTONS DOWN**.
- (4) Watch the Channel Number indicator on the converter. Channel numbers will scan up when the converter has been identified. Release the **DISPLAY** and **CH UP (▲)** as soon as the channel numbers start to scan up. The converter's remote control code number has been identified, and the remote is ready to operate the converter.

| CATV CONVERTER BRAND | REMOTE CONTROL CODE NUMBER             |
|----------------------|--|
| Anvision             | 07, 08                                 |
| Cable Star           | 07, 08                                 |
| Eagle                | 08                                     |
| General Instrument   | 04, 05, 15, 23, 24, 25, 30, 36         |
| Jerrold              | 04, 05, 15, 23, 24, 25, 30, 36         |
| Magnavox             | 07, 08, 19, 25, 28, 29, 32, 33, 40, 41 |
| Oak Sigma            | 18                                     |
| Panasonic            | 27, 39                                 |
| Philips              | 07, 08, 19, 26, 28, 29, 32, 33, 40, 41 |
| Pioneer              | 18, 20                                 |
| Randtek              | 07, 08                                 |
| RCA                  | 27, 43                                 |
| Scientific Atlanta   | 03, 22, 42                             |
| Sony                 | 44                                     |
| Viewstar             | 07, 08, 19, 26, 28, 29, 32, 33, 40, 41 |
| Zenith               | 14                                     |

### TIPS ON IDENTIFYING YOUR CABLE CONVERTER:

**Be Patient:** a minute or two can seem a lot longer when you're waiting for something to happen, but the code should be identified within 2 minutes. Remember, it is only a one-time set-up.

Be careful not to let the CATV converter scan more than five channels when the indicator starts to move up. If you continue holding down the **DISPLAY** and **CH UP (▲)** after five channel scans, the proper remote code can be passed up, and the two minute identify cycle will have to be repeated.

If a channel change does not occur on the cable converter within two minutes, read the identifying instructions again and repeat the steps. Should a channel change still not occur, the remote will not operate with the desired converter.

#### Note:

Some satellite receivers can be operated by the **REMOTE CONTROL**. If you have a Satellite Receiver, you can use the above method to search for available channels.



## Before Calling for Service

Check these items and see if you can correct the trouble with a slight adjustment of the controls.

| <b>QUICK SERVICE CHECK LIST</b>   | <b>PROBLEM</b>                     |  |                             |                |                   |                          |          |                                 |              |                             |                   |                 |                        |                        |                     |                        |   |   |
|---|------------------------------------|--|-----------------------------|----------------|-------------------|--------------------------|----------|---------------------------------|--------------|-----------------------------|-------------------|-----------------|------------------------|------------------------|---------------------|------------------------|---|---|
|   | No Playback of VCR and Disc Player | No Picture or Sound from External Video/Audio Products | Remote Control Doesn't Work | Bars on Screen | Picture Distorted | Picture Rolls Vertically | No Color | Poor Reception on Some Channels | Weak Picture | Lines or Streaks in Picture | Ghosts in Picture | Picture Blurred | Sound OK, Picture Poor | Picture OK, Sound Poor | No Picture or Sound | Dark and Blank Picture | External Electrical Noise Interfering with TV's Operation | Color on Part of the Screen Appears Distorted |
| <b>POSSIBLE REMEDY</b>  |                                    |  |                             |                |                   |                          |          |                                 |              |                             |                   |                 |                        |                        |                     |                        |   |   |
| Try a new channel, if OK, then there is possible station trouble.                                       |                                    |  |                             |                | X                 | X                        | X        | X                               | X            | X                           | X                 | X               | X                      | X                      | X                   |                        |   |   |
| Is TV plugged in? Power at outlet?  |                                    | X  | X                           |                |                   |                          |          |                                 |              |                             |                   |                 |                        |                        | X                   |                        |   |   |
| Is TV's POWER button on?  |                                    | X  |                             |                |                   |                          |          |                                 |              |                             |                   |                 |                        |                        | X                   |                        |   |   |
| Is antenna connected to terminal on the back of the set?  |                                    |  |                             |                |                   |                          | X        | X                               | X            | X                           | X                 | X               | X                      | X                      | X                   |                        |   |   |
| If outside antenna is being used, check for broken wire.  |                                    |  |                             | X              | X                 | X                        | X        | X                               | X            | X                           | X                 | X               | X                      | X                      | X                   |                        |   |   |
| Check for local interference or external electrical noise.  |                                    |  |                             | X              | X                 |                          | X        |                                 | X            | X                           |                   | X               | X                      |                        |                     | X                      |   |   |
| Turn off with POWER button and then turn it on after about a minute.                                    |                                    | X  |                             |                |                   |                          |          |                                 |              |                             |                   |                 |                        |                        | X                   |                        |   |   |
| Adjust COLOR control.   |                                    |  |                             |                |                   |                          | X        |                                 |              |                             |                   |                 |                        |                        |                     |                        |   |   |
| Adjust PICTURE control.   |                                    |  |                             |                |                   |                          |          |                                 | X            |                             |                   | X               |                        |                        |                     |                        |   |   |
| Check external Video/Audio products: look for loose/broken connection leads. (Refer to page E 26, E 27) | X                                  | X  |                             |                |                   |                          |          |                                 |              |                             |                   | X               | X                      | X                      |                     |                        |   |   |
| Check batteries of Remote Control.  |                                    |  | X                           |                |                   |                          |          |                                 |              |                             |                   |                 |                        |                        |                     |                        |   |   |
| Slide CATV/DVD-TV/VCR Select Switch to TV position.   |                                    |  | X                           |                |                   |                          |          |                                 |              |                             |                   |                 |                        |                        |                     |                        |   |   |
| Are audio cables connected firmly? Check the volume level.  |                                    |  |                             |                |                   |                          |          |                                 |              |                             |                   |                 |                        |                        | X                   |                        |   |   |
| Is SPEAKER ON? See page E 11, E 12.   |                                    |  |                             |                |                   |                          |          |                                 |              |                             |                   |                 |                        |                        | X                   |                        |   |   |
| Change Closed Caption mode to "OFF" / Energy Save mode to "OFF".  |                                    |  |                             |                |                   |                          |          |                                 |              |                             |                   |                 |                        |                        | X                   |                        |   |   |
| Unplug the TV and plug it in again after two minutes or longer.   |                                    |  | X                           |                | X                 | X                        | X        | X                               | X            |                             |                   | X               | X                      | X                      | X                   | X                      | X   |   |

**Note:**

- When viewing in TEXT mode, if no TEXT broadcast is being received, the screen may become dark and blank. Should this occur, set the Closed Caption mode to "OFF".



(Dark and Blank Picture)





## Specifications

|                         |   |          |  |
|-------------------------|---|----------|--|
| MODEL                   | CR27FS1   |          |  |
| Receiving System        | NTSC  |          |  |
| Stereo Broadcast        | MTS (STEREO/SAP)  |          |  |
| Reception Channels      |   |          |  |
| AIR                     | VHF   | 2-13 ch  |  |
|                         | UHF   | 14-69 ch |  |
| CATV                    | 1-125 ch  |          |  |
| Channel Tuning          | 181-channel Reception PLL tuning system   |          |  |
| Antenna Input Impedance | VHF/UHF 75 ohm Unbalanced   |          |  |
| Screen Size             | 27" Diagonally Measured   |          |  |
| Terminals               | Audio/Video input x 3 (Front x 1, Rear x 2)<br>S-Video input x 2 (Front x 1, Rear x 1)<br>COMPONENT-IN x 1<br>Audio output x 1 (Rear)                                 |          |  |
| Sound Output            | 5.0 W (RMS) x 2   |          |  |
| Power Source            | AC 120 V, 60 Hz   |          |  |
| Power Consumption       | 134 W   |          |  |
| Dimensions              | 28 <sup>7</sup> / <sub>16</sub> " (W) x 22 <sup>29</sup> / <sub>64</sub> " (H) x 19 <sup>1</sup> / <sub>2</sub> " (D)<br>[722.0 mm (W) x 569.5 mm (H) x 494.5 mm (D)] |          |  |
| Weight (approx.)        | 103.6 lbs. (47.0 kg)  |          |  |

- Design and specifications are subject to change without notice.



VALID IN CANADA ONLY

# SHARP®

## LIMITED WARRANTY

### Consumer Electronics Products

### Congratulations on your purchase!

Sharp Electronics of Canada Ltd. (hereinafter called "Sharp") gives the following express warranty to the first consumer purchaser for this Sharp brand product, when shipped in its original container and sold or distributed in Canada by Sharp or by an Authorized Sharp Dealer:

Sharp warrants that this product is free, under normal use and maintenance, from any defects in material and workmanship. If any such defects should be found in this product within the applicable warranty period, Sharp shall, at its option, repair or replace the product as specified herein.

This warranty shall not apply to:

- (a) Any defects caused or repairs required as a result of abusive operation, negligence, accident, improper installation or inappropriate use as outlined in the owner's manual.
- (b) Any Sharp product tampered with, modified, adjusted or repaired by any party other than Sharp, Sharp's Authorized Service Centers or Sharp's Authorized Servicing Dealers.
- (c) Damage caused or repairs required as a result of the use with items not specified or approved by Sharp, including but not limited to head cleaning tapes and chemical cleaning agents.
- (d) Any replacement of accessories, glassware, consumable or peripheral items required through normal use of the product including but not limited to earphones, remote controls, AC adapters, batteries, temperature probe, stylus, trays, filters, belts, ribbons, cables and paper.
- (e) Any cosmetic damage to the surface or exterior that has been defaced or caused by normal wear and tear.
- (f) Any damage caused by external or environmental conditions, including but not limited to transmission line/power line voltage or liquid spillage.
- (g) Any product received without appropriate model, serial number and CSA/CUL markings.
- (h) Any products used for rental or commercial purposes.
- (i) Any installation, setup and/or programming charges.

Should this Sharp product fail to operate during the warranty period, warranty service may be obtained upon delivery of the Sharp product together with proof of purchase and a copy of this LIMITED WARRANTY statement to an Authorized Sharp Service Center or an Authorized Sharp Servicing Dealer. In home warranty service may be provided at Sharp's discretion on any Sharp television with the screen size of 27" or larger and on any Sharp Over The Range Microwave Oven.

This warranty constitutes the entire express warranty granted by Sharp and no other dealer, service center or their agent or employee is authorized to extend, enlarge or transfer this warranty on behalf of Sharp. To the extent the law permits, Sharp disclaims any and all liability for direct or indirect damages or losses or for any incidental, special or consequential damages or loss of profits resulting from a defect in material or workmanship relating to the product, including damages for the loss of time or use of this Sharp product or the loss of information. The purchaser will be responsible for any removal, reinstallation, transportation and insurance costs incurred. Correction of defects, in the manner and period of time described herein, constitute complete fulfillment of all obligations and responsibilities of Sharp to the purchaser with respect to the product and shall constitute full satisfaction of all claims, whether based on contract, negligence, strict liability or otherwise.

#### WARRANTY PERIODS

|                         |   |
|-------------------------|---|
| Colour Television       | 1 year (picture tube 1 additional year)             |
| LCD Projector           | 1 year (bulb 90 days)                               |
| LCD TV                  | 1 year  |
| Video Cassette Recorder | 1 year  |
| Camcorder               | 1 year  |
| TV/VCR Combo            | 1 year (picture tube 1 additional year)             |
| Audio Products          | 1 year  |
| Microwave Oven          | 2 years (magnetron 3 additional year for part only) |
| Vacuum Cleaner          | 1 year  |
| DVD Player              | 1 year  |

To obtain the name and address of the nearest Authorized Sharp Service Center or Dealer, please contact:

SHARP ELECTRONICS OF CANADA LTD.

SHARP ELECTRONICS OF CANADA LTD  
 335 Britannia Road East  
 Mississauga, Ontario  
 L4Z 1W9  
 (905) 568-7140 or 1-(877) SHARP-CC  
 Web-site : www.sharp.ca



# SHARP®

SHARP ELECTRONICS OF CANADA LTD.

335 BRITANNIA ROAD EAST, MISSISSAUGA, ONTARIO L4Z 1W9

## SHARP CORPORATION

Printed in China  
TINS-0094SEZZ  
01P08-CCP





# SHARP®

## TÉLÉVISEUR COULEUR

MODÈLE

# CR27FS1

### ■ MODE D'EMPLOI ■

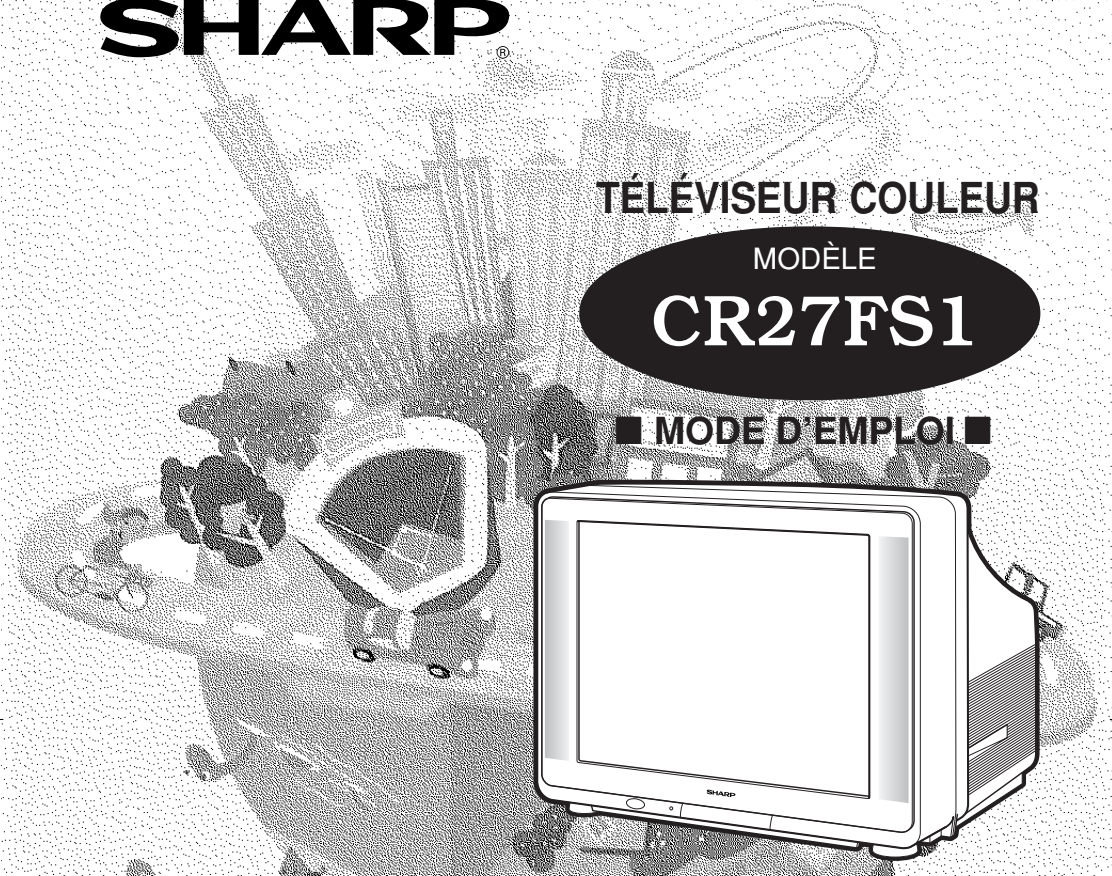

En sa qualité de partenaire ENERGY STAR®, SHARP a déterminé que ce produit répond aux prescriptions ENERGY STAR® en matière d'utilisation efficace de l'énergie. ENERGY STAR® est une marque déposée aux Etats-Unis.

## TABLE DES MATIÈRES

|  | PAGE        |  | PAGE        |
|--|-------------|--|-------------|
| • <b>INFORMATIONS IMPORTANTES</b> .....                    | F 2         | • Canal Réglage .....                                  | F 17 ~ F 22 |
| • Avant d'utiliser votre téléviseur .....                  | F 2 ~ F 3   | Prérégl auto canal .....                               | F 17        |
| • Accessoires fournis .....                                | F 3         | Réglage canal .....                                    | F 18 ~ F 20 |
| • Connexions d'antennes .....                              | F 3 ~ F 4   | Préférences .....                                      | F 21        |
| • Référence rapide sur les commandes .....                 | F 5         | Fonction universal plus .....                          | F 22        |
| • PRÉRÉGL AUTO CANAL lors de la première utilisation ..... | F 6         | • Réglage .....  | F 23 ~ F 25 |
| • Mode démo .....  | F 7         | Économie d'énergie .....                               | F 23        |
| • Accès à l'écran MENU PRINCIPAL sans télécommande .....   | F 8         | Format D'écran .....                                   | F 24        |
| • Langue .....   | F 8         | Auto Entrée .....                                      | F 25        |
| • Minuterie de mise hors tension .....                     | F 9         | • Utilisation des prises d'entrée vidéo et audio ..... | F 26 ~ F 27 |
| • Réglage image .....                                      | F 10        | • Utilisation des prises de sortie audio .....         | F 28        |
| • Réglage Son .....  | F 11 ~ F 12 | • Utilisation de la télécommande .....                 | F 29 ~ F 33 |
| • Sous-titrage .....                                       | E 13        | • Avant d'appeler un réparateur .....                  | F 34        |
| • Autorité parent .....                                    | F 14 ~ F 16 | • Spécifications .....                                 | F 35        |
| Limiteur .....   | F 14 ~ F 16 | • Garantie limitée .....                               | F 36        |

**0094 SE**





SHARP vous souhaite la bienvenue. Nous sommes très heureux de vous savoir propriétaire d'un téléviseur couleur SHARP – fabriqué pour offrir une qualité, une fiabilité et un rendement remarquables. Chaque téléviseur couleur SHARP a été correctement syntonisé et réglé afin d'assurer une image couleur et un son parfaits, et a subi à l'usine les tests de contrôle de qualité les plus stricts. Ce MODE D'EMPLOI vous permettra de régler l'image et la couleur selon vos goûts personnels. Nous souhaitons sincèrement que ce nouveau téléviseur couleur SHARP vous donne entière satisfaction et que le plaisir dure pendant de nombreuses années. Veuillez lire attentivement les instructions suivantes et garder cette brochure sous la main pour fins de consultation.

#### IMPORTANT

Pour faciliter la déclaration en cas de perte ou de vol, noter les numéros de modèle et de série du téléviseur dans l'espace prévu. Ces numéros sont situés au dos du téléviseur.

Numéro de modèle :

Numéro de série :

## INFORMATIONS IMPORTANTES

L'utilisation efficace de l'énergie revêt une importance croissante pour les consommateurs, tant aux États-Unis qu'au Canada. ENERGY STAR est une marque déposée américaine qui indique qu'un produit respecte les recommandations relatives à l'utilisation efficace de l'énergie.

#### QU'EST-CE QU'ENERGY STAR?®

Les téléviseurs et les magnétoscopes consomment de l'énergie, qu'ils soient allumés ou éteints. La consommation d'énergie des téléviseurs et des magnétoscopes inutilisés coûte chaque année au nord-américain plus de \$1 milliard. Les nouveaux modèles ENERGY STAR® éliminent jusqu'à 75% de cette "perte" d'énergie. Autrement dit, la note d'électricité des consommateurs peut être ainsi réduite de plus de \$500 millions par an.

Ces économies d'énergie permettront de réduire le gaspillage des sources d'énergie fossiles ainsi que la pollution au dioxyde de carbone et le réchauffement de la planète qui en découlent. Si chaque famille nord-américaine remplaçait ses téléviseurs et ses magnétoscopes par des modèles ENERGY STAR®, l'émission de dioxyde de carbone serait réduite de cinq millions de tonnes chaque année, ce qui équivaldrait à éliminer la pollution engendrée par plus d'un million de voitures.

En utilisant des produits ENERGY STAR®, vous réduisez votre note d'électricité et vous consommez moins d'énergie. Vous optez ainsi pour une attitude qui est tout à la fois économe et profitable à l'environnement.

**AVERTISSEMENT :** POUR ÉVITER TOUT RISQUE D'INCENDIE OU D'ÉLECTROCUTION, NE PAS LAISSER CET APPAREIL DANS UN ENDROIT HUMIDE.

### Avant d'utiliser votre téléviseur

#### Emplacement

- Pour assurer son fonctionnement normal, le téléviseur doit être placé dans un endroit bien aéré. Ne pas placer le dos du téléviseur dans un endroit où l'air ne circule pas.
- La qualité de l'image couleur peut se trouver affectée par une force magnétique. S'assurer qu'il ne se trouve pas d'aimants, d'horloges électriques, de jouets aimantés ou d'autres substances magnétiques, comme du fer, à proximité du téléviseur.

#### Alimentation

Ce téléviseur fonctionne sur 120 volts, 60 hertz (courant secteur normal) et est doté d'une fiche polarisée. S'il s'avère impossible d'insérer la fiche à fond dans la prise, inverser la fiche. Si cela est également impossible, prendre contact avec un électricien. Ne pas tenter de forcer le dispositif de sécurité de cette fiche polarisée.

**ATTENTION :**  
**POUR ÉVITER LES CHOCs ÉLECTRIQUES, INTRODUIRE LA LAME LA PLUS LARGE DE LA FICHE DANS LA BORNE CORRESPONDANTE DE LA PRISE ET POUSSER JUSQU'AU FOND.**

#### Remarque:

- Si on prévoit ne pas utiliser l'appareil pendant une période prolongée telle que des vacances, le débrancher afin d'économiser de l'énergie. (Lorsque le téléviseur est branché, un faible courant continue de circuler, même quand l'interrupteur d'alimentation POWER se trouve en position d'arrêt OFF.)
- L'image peut se trouver parasitée si un syntoniseur FM ou un récepteur radio est placé à proximité du téléviseur et qu'il est mis sous tension. Dans ce cas, mettre l'un des deux appareils hors tension.
- Si l'on désire écouter une émission en AM, mettre le téléviseur hors tension. Les interférences qu'il génère lorsqu'il est en service empêchent la réception des émissions AM.

F 2



## Avant d'utiliser votre téléviseur (Suite)

### ATTENTION :

NE PAS PLACER CET APPAREIL SUR UNE TABLE, UN CHARIOT, UN TRÉPIED OU UN SUPPORT QUI N'EST PAS STABLE. L'APPAREIL POURRAIT TOMBER ET CAUSER DES BLESSURES GRAVES ET SUBIR DES DOMMAGES IMPORTANTS. UTILISER SEULEMENT SUR UNE TABLE, UN CHARIOT, UN TRÉPIED OU UN SUPPORT RECOMMANDÉS PAR LE FABRICANT OU VENDU AVEC L'APPAREIL. SUIVRE LES INSTRUCTIONS DU FABRICANT POUR INSTALLER L'APPAREIL ET UTILISER LES DISPOSITIFS DE MONTAGE RECOMMANDÉS PAR LE FABRICANT.

L'ENSEMBLE APPAREIL/SUPPORT DOIT ÊTRE DÉPLACÉ AVEC SOIN. DES ARRÊTS BRUSQUES, UNE FORCE EXCESSIVE ET DES SURFACES INÉGALES PEUVENT FAIRE BASCULER L'ENSEMBLE.



### ■ Avant de mettre le téléviseur en marche, préparer la télécommande

Introduire les piles avant d'utiliser la télécommande.

#### Introduire les piles

Soulever

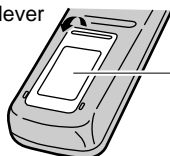

Couvercle du compartiment à piles



- Avec l'ongle du pouce, soulever la fente dans le sens indiqué par la flèche afin de retirer le couvercle arrière. Insérer deux piles "AA". Respecter scrupuleusement les polarités des bornes ⊕/⊖ de la pile et les indications ⊕/⊖ situées à l'intérieur du compartiment.

## Accessoires fournis

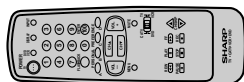

Télécommande à infrarouge/numéro de pièce :  
RRMCG1626CESB



Piles sèches de format AA

## Connexions d'antennes

### Antennes

- La réception d'images couleur est plus délicate que celle d'images noir et blanc. Il est par conséquent fortement conseillé d'utiliser une antenne extérieure de bonne qualité.

On trouvera ci-dessous une brève explication des types de connexions réalisées avec les différents systèmes d'antenne:

1. Un système de 75 ohms se caractérise généralement par un câble rond doté d'un connecteur de type F susceptible d'être branché sur une borne sans l'aide d'outils particuliers (non fourni).

Connecteur de type F



Câble coaxial 75 ohms (rond)

2. Un système de 300 ohms est un câble double plat qui peut être connecté à une borne 75 ohms par l'intermédiaire d'un adaptateur 300/75 ohms (non fourni).



Câble double 300 ohms (plat)

F 3



## Connexions d'antennes (Suite)

### CONNEXION D'ANTENNE EXTÉRIEURE

- S'inspirer de l'un des deux schémas suivants en cas d'utilisation d'une antenne extérieure.
- A : Avec une antenne extérieure combinée VHF/UHF.
- B : Avec deux antennes extérieures séparées VHF et/ou UHF.
- Connecter un câble conducteur d'antenne extérieure au connecteur ANT/CABLE situé à l'arrière du téléviseur.

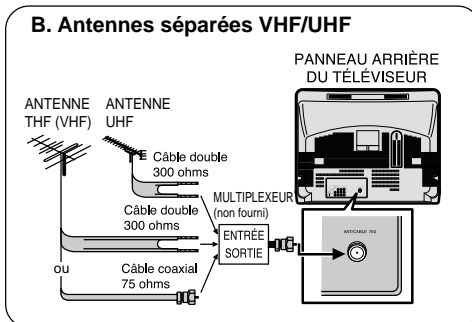
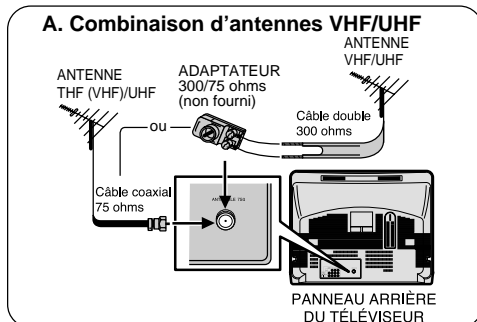

**Le connecteur de type F doit être serré légèrement du bout des doigts seulement**

Connecteur de type F

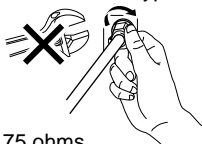

Câble coaxial 75 ohms

Lors du raccordement du câble RF au téléviseur, ne pas serrer le connecteur de type F à l'aide d'un outil. Cela risquerait d'endommager le téléviseur (de briser un circuit interne, par exemple).

### CONNEXION DU CÂBLE COAXIAL (TÉLÉDISTRIBUTION)

- Le connecteur du câble coaxial 75 ohms est intégré à l'appareil pour faciliter le branchement. Lors du branchement du câble coaxial 75 ohms à l'appareil, visser le câble 75 ohms au connecteur de câble coaxial ANT/CABLE.
- Certaines compagnies de télédistribution proposent des "chaînes payantes". Les signaux de ces chaînes payantes étant codés, la compagnie de télédistribution fournit généralement un convertisseur/décodeur à ses abonnés. Ce convertisseur/décodeur est indispensable pour regarder les chaînes codées. (Il convient de régler le téléviseur sur le canal 3 ou 4. C'est généralement un de ceux-ci qui est utilisé. En cas d'hésitation, consulter la compagnie de télédistribution.) Pour des informations plus détaillées sur la manière d'installer le câble TV, consulter la compagnie de télédistribution. Ci-dessous, on trouvera l'explication d'une des méthodes possibles d'utilisation du convertisseur/décodeur fourni par la compagnie de télédistribution. On notera que cette méthode requiert l'utilisation d'un commutateur radiofréquence RF avec positions A et B (non fourni).

Position "A" sur le commutateur RF (non fourni)

: Il est possible de visionner tous les canaux non codés au moyen des touches de canaux du téléviseur.

Position "B" sur le commutateur RF (non fourni)

: Il est possible de visionner tous les canaux codés par l'intermédiaire du convertisseur/décodeur au moyen des touches de canaux du décodeur.

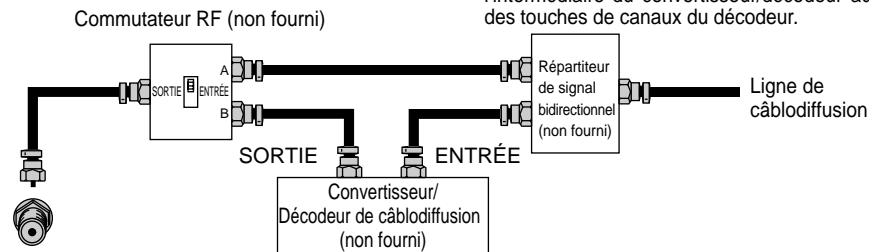

#### Remarque:

- Consulter un revendeur ou un Centre de service SHARP pour toute information sur le type de répartiteur, de commutateur RF ou de multiplexeur requis.

**F** 4





## Référence rapide sur les commandes

### ■ Emplacement des touches

#### Panneau Avant

##### ALIMENTATION (POWER)

Appuyer pour mettre sous tension.  
Appuyer de nouveau pour mettre hors tension.

ZONE DE DETECTION  
DU CAPTEUR

##### AUGMENTATION/RÉDUCTION DU VOLUME SONORE (VOL)

(+) Pour augmenter le volume  
du son.  
(-) Pour diminuer le volume  
du son.

##### TOUCHES DES CANAUX CROISSANT/ DÉCROISSANT (CH) – MENU

(▲) Sélectionne le canal supérieur suivant.  
(▼) Sélectionne le canal inférieur précédent.

PRISES D'ENTRÉE VIDÉO/  
AUDIO [IN 2]

(DERRIÈRE LE VOLET)

##### RÉGLAGE (MENU)

Appuyer pour mettre sous  
tension.  
Appuyer de nouveau pour  
mettre hors tension.

### Fonctions de base de la télécommande

##### ALIMENTATION (POWER)

Appuyer pour mettre sous tension.  
Appuyer de nouveau pour mettre hors  
tension.

##### PAVÉ NUMÉRIQUE DE COMMANDE À DISTANCE (REMOTE KEYPAD)

Sélectionne directement le canal voulu  
sur le pavé numérique.

##### RETOUR (FLASHBACK)

Rappelle le canal regardé précédemment.

##### PRÉFÉRENCES PERSONNELLES

Grâce aux touches de préférence  
personnelle, vous pouvez programmer  
vos programmes préférés à l'aide des 4  
catégories:  
A, B, C et D. Ces touches vous permettent  
d'accéder rapidement à ces canaux.  
(Voir page [F] 21)

##### AUGMENTATION/RÉDUCTION DU VOLUME SONORE (VOLUME UP/DOWN)

(+) Pour augmenter le volume du son.  
(-) Pour diminuer le volume du son.  
• Pour changer ou sélectionner les  
réglages du téléviseur en mode menu.

##### RÉGLAGE (MENU)

Appuyer → Accès au MENU PRINCIPAL.  
Appuyer de nouveau → Sortie du MENU  
PRINCIPAL.

##### SÉLECTEUR DE MODE DE CÂBLOVISION/DVD-TÉLÉVISION/ MAGNÉTOSCOPE (CATV/DVD-TV/VCR)

En position télévision/magnétoscope  
(TV/VCR), permet de mettre le téléviseur et  
le magnétoscope sous/hors tension et de  
sélectionner ses canaux (touche de canaux en  
ordre croissant/décroissant et d'accès direct).  
En position câblovision/DVD (CATV/DVD),  
permet de mettre un convertisseur de téléviseur  
par câble et un lecteur de DVD sous/hors  
tension et de sélectionner ses canaux.

Fenêtre d'émission du signal infrarouge

##### AFFICHAGE (DISPLAY)

Appuyer pour afficher le canal reçu  
pendant quatre secondes.  
Appuyer de nouveau pour faire disparaître  
le canal.

• Pour afficher temporairement le canal  
reçu en mode Sous-titres.

##### ENTRÉE (INPUT)

Appuyer pour sélectionner le mode  
ENTRÉE 1 vidéo externe.  
Appuyer 2 fois pour sélectionner le  
mode ENTRÉE 2 vidéo externe.  
Appuyer 3 fois pour sélectionner le mode  
ENTRÉE 3 vidéo externe ou le mode  
COMPOSANT.  
Appuyer 4 fois pour revenir au mode TV initial.  
(Voir page [F] 27)

##### ENTRER (ENTER)

Parfois utilisée lorsqu'un convertisseur  
nécessite l'introduction d'une commande  
"enter" après la sélection de canaux à  
l'aide du pavé numérique de commande  
à distance. (Voir page [F] 29)

##### TOUCHES DES CANAUX CROISSANT/ DÉCROISSANT (CHANNEL UP/DOWN)

(▲) Sélectionne le canal supérieur suivant.  
(▼) Sélectionne le canal inférieur précédent.  
• Voir les pages [F] 17 ~ [F] 20 pour  
pré-régler les canaux.  
• Déplace le curseur "●" sur l'écran du  
MENU.

##### SOURDINE (MUTE)

Appuyer → Mise en sourdine du son.  
Appuyer de nouveau → Rétablissement  
du son.  
• CLOSED CAPTION apparaît lorsque le  
son est mis en sourdine.

##### COMMANDE DU LECTEUR DE DVD/ MAGNÉTOSCOPE

(Voir page [F] 29)

#### Remarque:

- Les boutons ombrés de la télécommande illustrés ci-dessus brillent dans l'obscurité lorsque la télécommande a été placée sous une ampoule fluorescente ou toute autre source lumineuse.
- Le matériau phosphorescent n'est absolument pas toxique ou radioactif. Il peut donc être utilisé en toute sécurité.
- Le degré d'illumination variera en fonction de l'intensité de la source d'éclairage.
- Le degré d'illumination diminuera avec le temps, en fonction de la température.
- Le temps requis pour charger les touches phosphorescentes dépendra de l'éclairage environnant.
- Les rayons directs du soleil et les luminaires fluorescents constituent les meilleures sources de chargement des touches phosphorescentes.

[F] 5



## PRÉRÉGL AUTO CANAL lors de la première utilisation

- Lorsque le téléviseur est mis sous tension pour la première fois, il mémorise automatiquement les différents canaux.

Suivre les instructions suivantes avant d'appuyer sur l'interrupteur d'alimentation.

- (1) Insérer les piles dans la télécommande. (Voir page F 3)
- (2) Raccorder le câble d'antenne au téléviseur. (Voir les pages F 3 ~ F 4)
- (3) Brancher le cordon d'alimentation sur la prise murale.

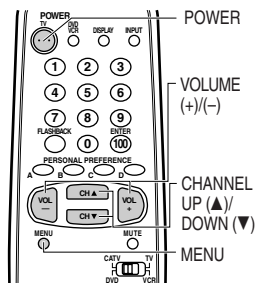

- 1 Appuyer sur la touche **POWER** du téléviseur ou de la télécommande pour mettre le téléviseur sous tension. Le mode SELECT LANGUAGE s'affiche. (Téléviseur) (Télécommande)



SELECT LANGUAGE  
 ● ENGLISH  
 ESPAÑOL  
 FRANÇAIS  
 SELECT : CH ▲/▼  
 SET : VOL+/-

(Mode SELECT LANGUAGE)

- 2 Appuyer sur **CH UP (▲)** ou **DOWN (▼)** pour sélectionner "ENGLISH (ANGLAIS)", "ESPAÑOL (ESPAGNOL)" ou "FRANÇAIS". Appuyer ensuite sur **VOL (+)** ou **(-)** pour le REGLAGE DE LA LANGUE.

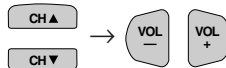

CHOISIR LANGUE  
 ENGLISH  
 ESPAÑOL  
 ● FRANÇAIS  
 SELEC. : CH ▲/▼  
 REGLAGE : VOL+/-

- 3 Appuyer sur **VOL (+)** ou **(-)** pour accéder au mode de PREREG AUTO CA.

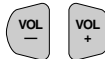

RACCORD ANTENNE OU CABLE.  
 LANCER PREREG AUTO CANAL?  
 ● ARRET DEBUT

(Mode de PREREG AUTO CA)

- 4 Appuyer sur **VOL (+)**.  
 Le syntoniseur recherche automatiquement les canaux actifs tant ceux captés par l'antenne que par le câble. (Le numéro de canal augmente automatiquement lorsqu'il apparaît.)

Pour arrêter le processus PREREG AUTO CANAL une fois qu'il a démarré, appuyer sur **VOL (-)** afin de l'annuler.

Pour reprendre le REGLAGE, se reporter à la page F 17 consacrée au REGLAGE.

**Pour annuler PREREG AUTO CANAL**

Appuyer sur **VOL (-)**.



ATTENDEZ SVP.  
 AUTO PROGRAMMATION  
 125  
 ARRET ● DEBUT

- 5 Une fois PREREG AUTO CANAL terminé, le plus petit numéro de canal mémorisé est affiché.

2

### Remarque:

- Si PREREG AUTO CANAL ne mémorise pas tous les canaux diffusés dans la région, se reporter à la page F 18 pour plus d'informations sur la mémorisation manuelle des chaînes au moyen de REGLAGE CANAL.
- Il peut être difficile d'effectuer le PREREG AUTO CANAL lorsque le signal est faible, que la fréquence de cycle du canal est incorrecte, ou encore en présence d'interférences. Se reporter aux pages F 18 ~ F 20 pour plus d'informations sur la mémorisation manuelle des canaux à l'aide de REGLAGE CANAL.

F 6







## Demo Mode

### ■ Utilisation de la télécommande.

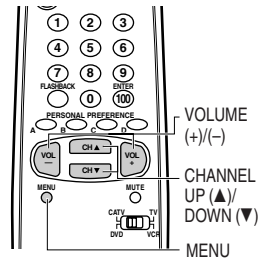

- 1 Appuyer sur **MENU** pour accéder au MENU PRINCIPAL.
- 2 Appuyer sur **CH UP (▲)** ou **DOWN (▼)** pour déplacer le repère "●" à "REGLAGE".

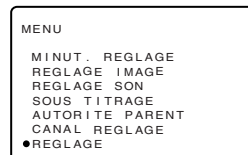
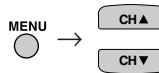

(Écran MENU PRINCIPAL)

- 3 Appuyer sur **VOL (+)** ou **(-)** pour accéder au mode de REGLAGE, appuyer sur **CH UP (▲)** ou **DOWN (▼)** pour déplacer le repère "●" à "DEMO".

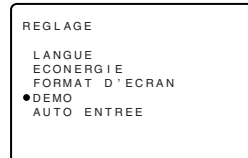
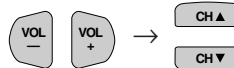

(Mode de REGLAGE)

- 4 Appuyer sur **VOL (+)** ou **(-)** pour sélectionner mode de DEMO.

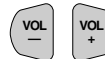

(Mode de DEMO)

- 5 Appuyer sur **VOL (+)** ou **(-)** pour sélectionner "MARCHE".

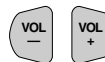

- 6 Appuyer sur **MENU** pour sortir.



### Exemple:

Affichage du mode DEMO





## Accès à l'écran MENU PRINCIPAL sans télécommande

- Si vous avez égaré votre télécommande, vous pouvez néanmoins continuer d'accéder à la plupart des réglages via l'écran MENU PRINCIPAL lorsque vous appuyez simultanément sur les touches de **MENU** du téléviseur.
- Certaines fonctionnalités du téléviseur ne sont toutefois accessibles qu'avec la télécommande. Si vous perdez celle-ci, procurez-vous une télécommande de remplacement auprès de votre revendeur Sharp.

(Sur l'appareil)

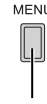

Touche de MENU

## Langue

- La langue de l'affichage sur écran peut être l'anglais, l'espagnol ou le français.
- Sélection de la langue de l'affichage sur écran.

1 Appuyer sur **MENU** pour accéder au MENU PRINCIPAL.



MENU

- MINUT. REGLAGE
- REGLAGE IMAGE
- REGLAGE SON
- SOUS TITRAGE
- AUTORITE PARENT
- CANAL REGLAGE
- REGLAGE

(Écran MENU PRINCIPAL)

2 Appuyer sur **CH UP (▲)** ou **DOWN (▼)** pour déplacer le repère "●" à "REGLAGE".



MENU

- MINUT. REGLAGE
- REGLAGE IMAGE
- REGLAGE SON
- SOUS TITRAGE
- AUTORITE PARENT
- CANAL REGLAGE
- REGLAGE

3 Appuyer sur **VOL (+)** ou **(-)** pour accéder au mode de REGLAGE, appuyer sur **CH UP (▲)** ou **DOWN (▼)** pour déplacer le repère "●" à "LANGUE".

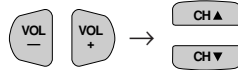

REGLAGE

- LANGUE
- ECONERGIE
- FORMAT D'ECRAN
- DEMO
- AUTO ENTREE

(Mode de REGLAGE)

4 Appuyer sur **VOL (+)** ou **(-)** pour accéder au mode de changement de LANGUE.

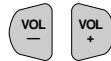

LANGUE

- ENGLISH
- ESPAÑOL
- FRANCAIS

(Mode de changement de LANGUE)

5 Appuyer sur **CH UP (▲)** ou **DOWN (▼)** pour sélectionner "ENGLISH (ANGLAIS)", "ESPAÑOL (ESPAGNOL)" ou "FRANÇAIS".



LANGUE

- ENGLISH
- ↓ESPAÑOL
- FRANCAIS

6 Appuyer sur **MENU** pour sortir.



**F** 8





## Minuterie de mise hors tension

- Vous pouvez programmer votre téléviseur pour qu'il s'éteigne dans un délai de 30, 60, 90 ou 120 minutes.

1 Appuyer sur **MENU** pour accéder au MENU PRINCIPAL.

2 Appuyer sur **VOL (+)** ou **(-)** pour accéder au mode de REGLAGE D'HORLOGE.

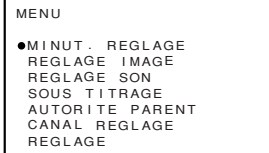
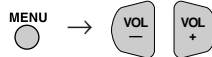

(Écran MENU PRINCIPAL)

3 Appuyer sur **VOL (+)** ou **(-)** pour régler à 30, 60, 90 ou 120 minutes.

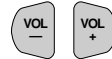

(Mode de REGLAGE D'HORLOGE)

4 Appuyer sur **MENU** pour sortir.



### Remarque:

- Pour arrêter la minuterie de mise hors tension, répéter les étapes ci-dessus, et sélectionner "---- M RESTE" à l'étape 3.
- Quand la fonction "MINUT. REGLAGE" est active, le temps qui manque sera montré brièvement à l'écran à intervalles réguliers ou quand la fonction de télécommande "DISPLAY" est appuyée.



## Réglage image

### Description des rubriques de réglage.

| Rubrique sélectionnée       | Touche VOL UP (+)  | Touche VOL DOWN (-)                        |
|-----------------------------|--|--|
| CONTRASTE (PICTURE)         | Pour augmenter le contraste  | Pour diminuer le contraste                 |
| TEINTE (TINT)               | Les tonalités de la peau deviennent verdâtres                                  | Les tonalités de la peau virent au pourpre |
| COULEUR (COLOR)             | Davantage d'intensité de couleur   | Moins d'intensité de couleur               |
| LUMINOSITE (BRIGHT)         | Davantage de luminosité  | Moins de luminosité                        |
| NETTETE (SHARP)             | Davantage de netteté   | Moins de netteté                           |
| TEMP. COULEUR (COLOR TEMP.) | Pour choisir un TON DE COULEUR BAS, MB, MH ou HAUT.                            |  |
| BMV (VMS)                   | Accentue le contour (et permet de sélectionner ARRET, DOUX, STANDARD et FORT). |  |
| REMISE A ZERO (RESET)       | Tous les réglages sont réinitialisés aux niveaux pré-réglés en usine.          |  |

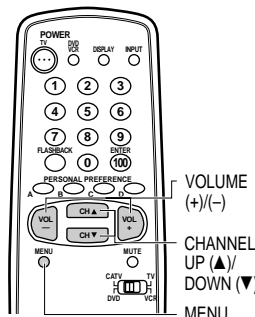

- 1 Appuyer sur **MENU** pour accéder au MENU PRINCIPAL.
- 2 Appuyer sur **CH UP (▲)** ou **DOWN (▼)** pour déplacer le repère "●" à "REGLAGE IMAGE".

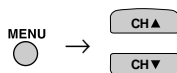

MENU

- MINUT. REGLAGE
- REGLAGE IMAGE
- REGLAGE SON
- SOUS TITRAGE
- AUTORITE PARENT
- CANAL REGLAGE
- REGLAGE

(Écran MENU PRINCIPAL)

- 3 Appuyer sur **VOL (+)** ou **(-)** pour accéder au mode de REGLAGE IMAGE.

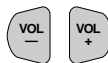

REGLAGE IMAGE

- CONTRASTE
- TEINTE
- COULEUR
- LUMINOSITE
- NETTETE
- TEMP. COULEUR
- BMV
- REMISE A ZERO

(Mode de REGLAGE IMAGE)

- 4 Appuyer sur **CH UP (▲)** ou **DOWN (▼)** pour déplacer le repère "●" jusqu'à "l'élément (ex. CONTRASTE)" à régler.
- 5 Appuyer sur **VOL (+)** ou **(-)** pour accéder au mode de CONTRASTE, puis appuyer sur **VOL (+)** ou **(-)** pour régler le "CONTRASTE".

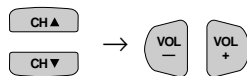

CONTRASTE 60

VOL UP (+) augmente le contraste

VOL DOWN (-) diminue le contraste

- 6 Pour ajuster d'autres réglages, répéter les étapes 4 et 5.

- 7 Appuyer sur **MENU** pour sortir.



#### Remarque:

- Le REGLAGE IMAGE est disponible respectivement pour ANTENNE ou CABLE/ENTREE 1/ ENTREE 2/ ENTREE 3 et COMPONENT, respectivement.

F 10





## Réglage Son

### ■ MTS (Multichannel TV Sound)

Ce circuit permet la réception d'un son bilingue ou stéréo sur votre téléviseur.

### ■ COMMUTATEUR DES HAUT-PARLEURS INTERNES

Cette fonction active "ON" ou désactive "OFF" les haut-parleurs internes du téléviseur lors de l'écoute via des enceintes extérieures raccordées aux PRISES DE SORTIE AUDIO décrites à la page [F] 28.

### ■ FAO (Sortie audio fixe)

Cette fonction désactive "OFF" les haut-parleurs internes du téléviseur et permet d'obtenir une sortie audio fixe à partir des PRISES DE SORTIE AUDIO décrites à la page [F] 28. Avec la fonction FAO, la commande du volume du téléviseur est désactivée.

1 Appuyer sur **MENU** pour accéder au MENU PRINCIPAL.

2 Appuyer sur **CH UP (▲)** ou **DOWN (▼)** pour déplacer le repère "●" à "REGLAGE SON".

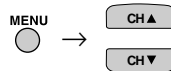

MENU  
MINUT. REGLAGE  
REGLAGE IMAGE  
●REGLAGE SON  
SOUS TITRAGE  
AUTORITE PARENT  
CANAL REGLAGE  
REGLAGE

(Écran MENU PRINCIPAL)

3 Appuyer sur **VOL (+)** ou **(-)** pour accéder au mode de REGLAGE SON.

4 Appuyer sur **CH UP (▲)** ou **DOWN (▼)** pour déplacer le repère "●" à "MTS", "ENCEINTE" or "FAO".

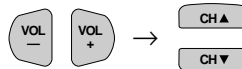

REGLAGE SON  
●MTS  
ENCEINTE  
FAO  
AIGUS  
GRAVES  
BALANCE  
REMISE A ZERO

(Mode de REGLAGE SON)

5 Appuyer sur **VOL (+)** ou **(-)** pour sélectionner "STEREO", "SAP" ou "MONO" lorsque le repère "●" est en position "MTS".

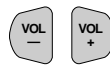
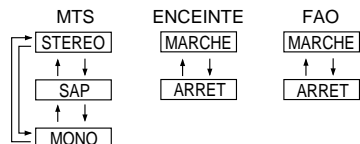

MTS : STEREO

(Mode de REGLAGE SON)

6 Appuyer sur **MENU** pour sortir.



| Élément sélectionné   | Touche VOL UP (+)  | Touche VOL DOWN (-)                             |
|-----------------------|--|---|
| AIGUS                 | Pour augmenter la réponse en aigus                       | Pour diminuer la réponse en aigus               |
| GRAVES                | Pour augmenter la réponse en graves aigus                | Pour diminuer la réponse en graves              |
| BALANCE               | Pour augmenter le volume du haut-parleur droit           | Pour augmenter le volume du haut-parleur gauche |
| REMISE A ZERO (RESET) | Pour rétablir les niveaux d'origine de tous les réglages |   |

1 Appuyer sur **MENU** pour accéder au MENU PRINCIPAL.

2 Appuyer sur **CH UP (▲)** ou **DOWN (▼)** pour déplacer le repère "●" à "REGLAGE SON".

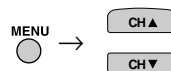

MENU  
MINUT. REGLAGE  
REGLAGE IMAGE  
●REGLAGE SON  
SOUS TITRAGE  
AUTORITE PARENT  
CANAL REGLAGE  
REGLAGE

(Écran MENU PRINCIPAL)

[F] 11



## Réglage Son (Suite)

- 3** Appuyer sur **VOL (+)** ou **(-)** pour accéder au mode de REGLAGE SON.  
Appuyer sur **CH UP (▲)** ou **DOWN (▼)** pour déplacer le repère "●" à "AIGUS", "GRAVES" ou "BALANCE".

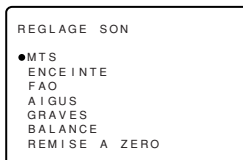

(Mode de REGLAGE SON)

- 4** Appuyer sur **CH UP (▲)** ou **DOWN (▼)** pour déplacer le repère "●" jusqu'à "l'élément (ex. AIGUS)" à régler.  
Appuyer sur **VOL (+)** ou **(-)** pour accéder aux AIGUS.

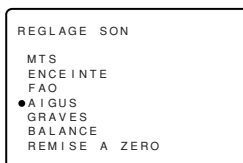
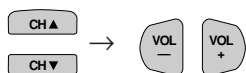

- 5** Appuyer sur **VOL (+)** ou **(-)** pour régler les "AIGUS"

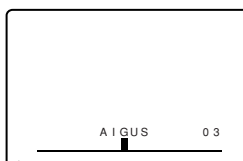
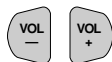

VOL UP (+) — increase treble response  
VOL DOWN (-) — decrease treble response

- 6** Répétez les étapes 4 et 5 pour les autres réglages.

- 7** Appuyer sur **MENU** pour sortir.



Ex: Écran en cours affichant le message SUR LES ONDES lorsque des programmes STÉRÉO sont diffusés.

Numéro de canal en cours

"← ANTENNE" apparaît à côté de STEREO ou SAP lorsque des programmes STÉRÉO ou SAP sont captés.

- **Vous pouvez bénéficier des programmes en son stéréo Hi-Fi ou SAP lorsqu'ils sont diffusés.**

- Programmes stéréo  
La retransmission télévisée en direct d'événements sportifs, de spectacles, de concerts, etc. peut être diffusée en son stéréo dynamique.

- Programmes SAP  
Les programmes télévisés peuvent être captés en son MAIN ou SAP.  
Son MAIN : piste sonore de programme normale. (Monaurale ou stéréo selon les cas.)  
Son SAP : deuxième langue, commentaires supplémentaires, etc. (Le son SAP est monaural.)

- **Si le son stéréo est difficile à entendre.**

- Vous pouvez obtenir un son plus clair en basculant manuellement sur le mode monaural fixe.

### Remarque:

- Une fois que le mode MONO est sélectionné, le son du téléviseur reste monaural même si le téléviseur reçoit un programme stéréo. Vous devez repasser en mode STÉRÉO si vous souhaitez à nouveau écouter du son stéréo.
- La sélection de MTS alors que le mode INPUT est activé ne modifie pas le type de son, le cas échéant, le son est déterminé par la source vidéo.
- Si le mode "FAO" est activé (ON), le mode "ENCEINTE" est automatiquement désactivé (OFF). La sélection de "ENCEINTE" n'affecte pas le mode "FAO".

**F 12**

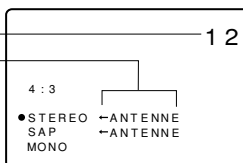

(Appel du canal à l'écran)



## Sous-titrage

### ■ RÉGLAGE DU MODE SOUS-TITRAGE

- Ce téléviseur est équipé d'un décodeur de sous-titrage intégré. Ce système permet de visionner les conversations, narrations, ainsi que les effets sonores des programmes télévisés et des cassettes vidéo sous forme de sous-titrage apparaissant à l'écran de la manière illustrée ci-contre.
- Ce ne sont pas tous les programmes télévisés et les vidéos qui comportent des sous-titrages. Vérifier si le symbole "CC" est indiqué pour s'assurer que le sous-titrage apparaît.
- Les émissions avec sous-titrage peuvent être regardées en deux modes: S-TITRE et TEXTE. Deux canaux sont disponibles pour chaque mode, CANAL 1 et CANAL 2:

Le mode [S-TITRE] affiche les dialogues et les commentaires des feuilletons télévisés et des actualités tout en permettant de voir clairement l'image. Le mode [TEXTE] affiche un certain nombre d'informations sur l'écran, comme les dates des programmes télévisés, les prévisions météorologiques ou autres, indépendamment des programmes affichés à l'écran.

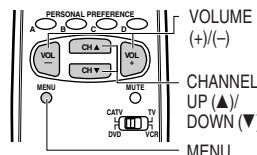

- 1 Appuyer sur **MENU** pour accéder au MENU PRINCIPAL.
- 2 Appuyer sur **CH UP (▲)** ou **DOWN (▼)** pour déplacer le repère "●" à "SOUS-TITRAGE".

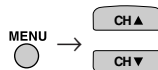

MENU

MINUT. REGLAGE  
REGLAGE IMAGE  
REGLAGE SON  
● SOUS TITRAGE  
AUTORITE PARENT  
CANAL REGLAGE  
REGLAGE

(Écran MENU PRINCIPAL)

- 3 Appuyer sur **VOL (+)** ou **(-)** pour accéder au mode de réglage de SOUS TITRAGE.



SOUS TITRAGE

● MODE : S-TITRE  
DONNEE : CANAL 1

(Mode de réglage de SOUS TITRAGE)

- 4 Appuyer sur **CH UP (▲)** ou **DOWN (▼)** pour déplacer le repère "●" à "MODE" ou "DONNEE".



SOUS TITRAGE

MODE : S-TITRE  
● DONNEE : CANAL 1

- 5 Appuyer sur **VOL (+)** ou **(-)** pour modifier le réglage de SOUS-TITRAGE.

MODE : 

|         |
|---------|
| S-TITRE |
| ↑ ↓     |
| TEXTE   |
| ↑ ↓     |
| ARRRET  |

 DATA : 

|         |
|---------|
| CANAL 1 |
| ↑ ↓     |
| CANAL 2 |



SOUS TITRAGE

● MODE : S-TITRE  
DONNEE : CANAL 1

- 6 Appuyer sur **MENU** pour sortir.



#### Remarque:

- Si une émission a un SOUS-TITRAGE et que la touche **MUTE** est enfoncée, le téléviseur passe automatiquement au mode [S-TITRE]. Une seconde pression sur **MUTE** ramène le téléviseur à son état précédent.
- Le mode sous-titrage peut ne pas fonctionner correctement, ou afficher des blancs ou des caractères étranges si les signaux sont faibles ou en cas de problèmes de la station d'origine de l'émission. Ceci n'indique pas nécessairement un problème de fonctionnement du téléviseur.
- Si l'une ou l'autre des touches est enfoncée pour appeler l'**AFFICHAGE SUR ÉCRAN** lors du visionnement d'une émission avec SOUS-TITRAGE, ce dernier disparaît momentanément.
- Avec le mode TEXTE, s'il n'y a pas d'émission TEXTE à recevoir, l'écran de télévision pourrait être sombre et vide. Dans ce cas-là, mettre le mode sous-titrage hors service.

F 13



## Autorité Parent (LIMITEUR)

### ■ LIMITEUR

Cette fonction vous permet de limiter le temps passé à regarder la télévision et vous permet également de commander l'utilisation du téléviseur.

Cette fonction est conçue pour empêcher vos enfants de trop regarder la télévision.

**DUREE** (minuterie cumulative : compte uniquement la durée lorsque le téléviseur est sous tension.)

- Les DUREE peuvent aller de 30M (30 minutes) à 10H00M (10 heures) par intervalles de 30 minutes.

**FIN** (Empêche de regarder la télévision lorsque DUREE atteint zéro.)

- Le temps de désactivation peut aller de 30M (30 minutes) à 10H00M (10 heures) par intervalles de 30 minutes.

**ETAT** (MARCHE/ARRET de la LIMITEUR)

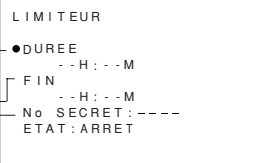

### ■ Comment régler le LIMITEUR.

- 1 Appuyer sur **MENU** pour accéder au MENU PRINCIPAL.
- 2 Appuyer sur **CH UP (▲)** ou **DOWN (▼)** pour déplacer le repère "●" à "AUTORITE PARENT".

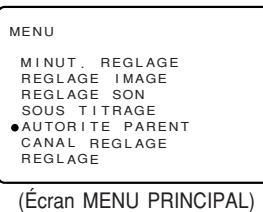
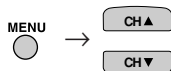

- 3 Appuyer sur **VOL (+)** ou **(-)** pour accéder au mode de AUTORITE PARENT.

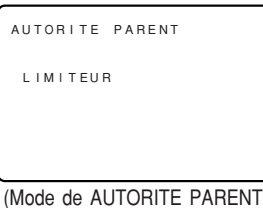
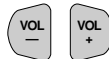

- 4 Appuyer sur **VOL (+)** ou **(-)** pour accéder au mode de "LIMITEUR".

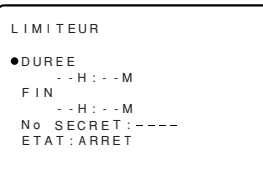
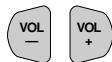

- 5 Appuyer sur **CH UP (▲)** ou **DOWN (▼)** pour sélectionner "DUREE" et "FIN". Pour chaque sélection, appuyez sur les touches **VOL (+)** ou **(-)** pour régler la durée.

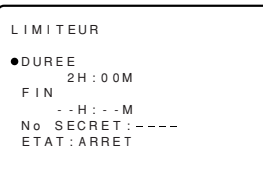
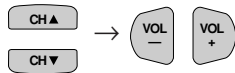

- 6 Appuyer sur **CH UP (▲)** ou **DOWN (▼)** pour déplacer le repère "●" à "No.SECRET".

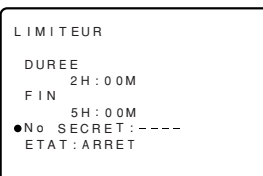



## Autorité Parent (LIMITEUR Suite)

- 7** Saisir le numéro secret à 4 chiffres à l'aide du **CLAVIER DE LA TÉLÉCOMMANDE**.

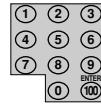

LIMITEUR  
DUREE 2H:00M  
FIN 5H:00M  
● No. SECRET: 1234  
ETAT: ARRET

- 8** Appuyer sur **CH UP (▲)** ou **DOWN (▼)** pour sélectionner "ETAT". Appuyer sur les touches **VOL (+)** ou **(-)** pour activer le "LIMITEUR". (Si ETAT est désactivé, le LIMITEUR ne peut pas être activé)

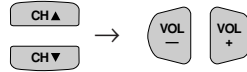

LIMITEUR  
DUREE 2H:00M  
FIN 5H:00M  
No. SECRET: 1234  
● ETAT: MARCHE

- 9** Une fois le réglage terminé, appuyer sur **MENU** pour quitter.



### Exemple

- Pour empêcher quiconque de regarder la télévision pendant 5 heures, après l'avoir regardé 2 heures, vos réglages doivent ressembler aux réglages suivants :
- Ils peuvent choisir d'utiliser les 2 heures de télévision comme ils le veulent. Par exemple, ils peuvent la regarder pendant 1 heure, l'éteindre pendant 30 minutes, puis la rallumer et la regarder pendant 1 heure avec le LIMITEUR activé.

LIMITEUR  
DUREE 2H:00M  
FIN 5H:00M  
No. SECRET: 1234  
● ETAT: MARCHE

### ■ Pour modifier les réglages du limiteur. (le No.SECRET est enregistré)

- 1** Répéter les étapes de la section "Comment régler le LIMITEUR" et sélectionner "LIMITEUR D'AUTORITE PARENT" à l'étape 3. Appuyer sur les touches **VOL (+)** ou **(-)**, et "ENTRER. No. SECRET" s'affiche.



ENTRER No. SECRET  
- - - -

- 2** Saisir le No SECRET à 4 chiffres à l'aide du **CLAVIER DE LA TÉLÉCOMMANDE**, et l'écran d'accès au LIMITEUR s'affiche. Répéter les étapes 5 ~ 6.

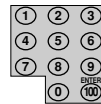

ENTRER No. SECRET  
\* \* \* \*

### Remarque:

- Si vous choisissez le No.SECRET correct, L'écran d'accès au LIMITEUR s'affiche. Si vous choisissez un No.SECRET incorrect, le message "No.SECRET ERRONE" s'affiche. Saisir à nouveau le No SECRET le cas échéant.

No. SECRET ERRONE



## Autorité Parent (LIMITEUR Suite)

### ■ Pour annuler le LIMITEUR (Lorsque le téléviseur est éteint, mais que le LIMITEUR est réglé)

- 1 Mettre le téléviseur sous tension. Un écran bleu portant l'indication "TIME OVER" apparaît. Sans réaction de votre part, le téléviseur s'éteint environ 30 secondes plus tard.

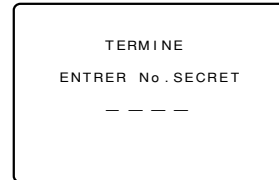

- 2 Saisir le numéro secret à 4 chiffres à l'aide du **CLAVIER DE LA TÉLÉCOMMANDE**. En cas d'entrée du numéro secret correct, le LIMITEUR est annulé. Si un numéro secret incorrect est saisi, "No SECRET ERRONÉ" s'affiche. Dans ce cas, saisir à nouveau le numéro secret.

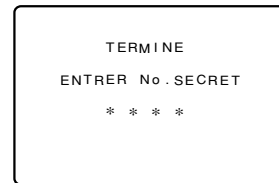

### ■ Pour annuler le réglage du LIMITEUR ou modifier le numéro secret (en cas d'oubli de celui-ci)

- 1 Répéter les étapes de la section "Comment régler le LIMITEUR" et sélectionner "LIMITEUR D'AUTORITÉ PARENT" à l'étape 3. Appuyer sur les touches **VOL (+)** or **(-)**, le message "ENTRER No.SECRET" s'affiche.

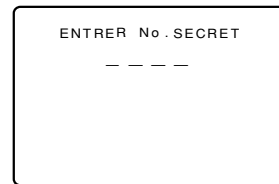
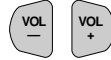

- 2 Appuyer simultanément sur les touches **VOL (+)** et **CH DOWN (▼)** du téléviseur et les maintenir enfoncées jusqu'à l'affichage de l'écran d'accès au LIMITEUR. Vous pouvez ensuite annuler les réglages du LIMITEUR ou changer de No.SECRET lorsque le message "ENTRER No.SECRET" s'affiche.

(Sur l'appareil)

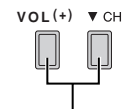

**Touches  
VOL (+)/CH DOWN (▼)**

### ■ Indication des DUREE restantes

- Pour chaque intervalle de 30 minutes, la "durée restante" est affichée pendant 4 secondes. Pendant les 5 dernières minutes, la "durée restante" est affichée toutes les minutes.
- "0H00M" s'affiche pendant 10 secondes juste avant la fin des DUREE.

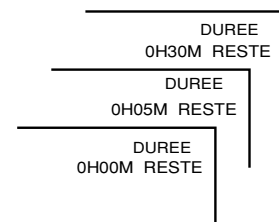





## Réglage

### ■ PREREGL AUTO CANAL

Cette opération vous permet de prérégler le téléviseur sur les canaux que vous souhaitez regarder.

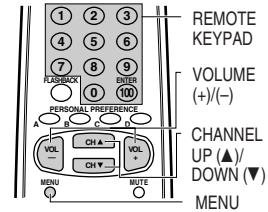

- 1 Appuyer sur **MENU** pour accéder au MENU PRINCIPAL.
- 2 Appuyer sur **CH UP (▲)** ou **DOWN (▼)** pour déplacer le repère "●" à "CANAL REGLAGE".

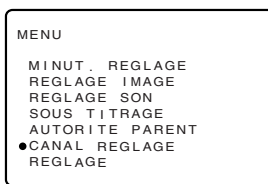
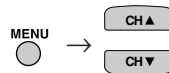

(Écran MENU PRINCIPAL)

- 3 Appuyer sur **VOL (+)** ou **(-)** pour accéder au mode de CANAL REGLAGE, appuyer sur **CH UP (▲)** ou **DOWN (▼)** pour déplacer le repère "●" à "PREREG AUTO CA".

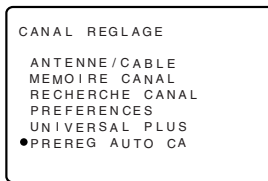
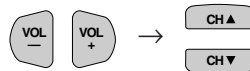

(Mode de CANAL REGLAGE)

- 4 Appuyer sur **VOL (+)** ou **(-)** pour accéder au mode de PREREG AUTO CA.

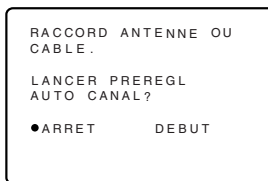
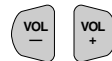

(Mode de PREREG AUTO CA)

- 5 Appuyer sur **VOL (+)**.  
Le syntoniseur recherche automatiquement les canaux actifs, tant ceux captés par l'antenne que par le câble. (Le numéro de canal augmente automatiquement lorsqu'il apparaît.)  
Pour arrêter le processus PREREGLAUTO CA une fois qu'il a démarré, appuyer sur **VOL (-)**. La recherche sera annulée.



**Pour annuler PREREG AUTO CA.**  
Appuyer sur **VOL (-)**.

- 6 Une fois PREREG AUTO CA terminé, le plus petit numéro de canal mémorisé apparaît sur l'affichage.

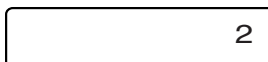



## Canal Reglage (Suite)

### ■ REGLAGE CANAL

Si PREREG AUTO CANAL ne mémorise pas tous les canaux diffusés dans la région, suivre les instructions ci-dessous pour mémoriser manuellement le canal voulu.

#### 1 Réglage ANTENNE/CABLE

- Appuyer sur **MENU** pour accéder au MENU PRINCIPAL.
- Appuyer sur **CH UP (▲)** ou **DOWN (▼)** pour déplacer le repère "●" à "CANAL REGLAGE".

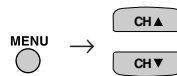

MENU

- MINUT. REGLAGE
- REGLAGE IMAGE
- REGLAGE SON
- SOUS TITRAGE
- AUTORITE PARENT
- CANAL REGLAGE
- REGLAGE

(Écran MENU PRINCIPAL)

- Appuyer sur **VOL (+)** ou **(-)** pour accéder au mode de CANAL REGLAGE.
- Appuyer sur **CH UP (▲)** ou **DOWN (▼)** pour déplacer le repère "●" à "ANTENNE/CABLE".

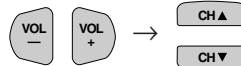

CANAL REGLAGE

- ANTENNE / CABLE
- MEMOIRE CANAL
- RECHERCHE CANAL
- PREFERENCES
- UNIVERSAL PLUS
- PREREG AUTO CA

(Mode de CANAL REGLAGE)

- Appuyer sur **VOL (+)** ou **(-)** pour accéder au mode de ANTENNE/CABLE.

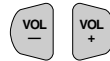

ANTENNE / CABLE

- ANTENNE
- CABLE STD
- CABLE HRC
- CABLE IRC

(Mode de ANTENNE/ CABLE)

- Appuyer sur **CH UP (▲)** ou **DOWN (▼)** pour déplacer le repère "●" désiré.

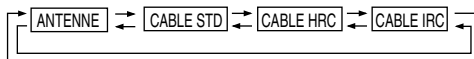

ANTENNE / CABLE

- ANTENNE
- ↓ CABLE STD
- CABLE HRC
- ↑ CABLE IRC

(Mode de ANTENNE/ CABLE)

- Appuyer sur **MENU** pour sortir.



#### Remarque:

- Les canaux pouvant être reçus par le téléviseur sont les suivants :
 

|                              |                                 |
|------------------------------|---------------------------------|
| Canaux hertziens (ANTENNE) : | Canaux par câble (CABLE) :      |
| VHF : de 2 à 13.             | 1 (Modes HRC et IRC uniquement) |
| UHF : de 14 à 69.            | 2 à 125 (STD, HRC et IRC)       |





## Canal Reglage (Suite)

2 Pour enregistrer des canaux TV en mémoire.

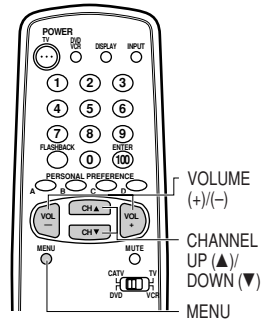

**1.1** Appuyer sur **MENU** pour accéder au MENU PRINCIPAL, appuyer sur **CH UP (▲)** ou **DOWN (▼)** pour déplacer le repère "●" à "CANAL REGLAGE".

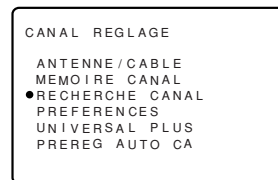

(Mode de CANAL REGLAGE)

**1.2** Appuyer sur **VOL (+)** ou **(-)** pour accéder au CANAL REGLAGE, appuyer sur **CH UP (▲)** ou **DOWN (▼)** pour déplacer le repère "●" à "RECHERCHE CANAL".

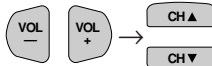

**1.3** Appuyer sur **VOL (+)** ou **(-)** pour accéder à l'écran de RECHERCHE CANAL.

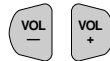

### DÉBUT

**2.1** Appuyer sur **VOL (+)**. Le syntoniseur commence à rechercher les canaux disponibles dans la région et les ajoute à la mémoire du téléviseur.

(DÉBUT)

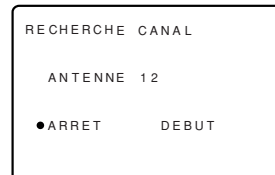

(Mode de RECHERCHE CANAL)

### ARRÊT

**2.2** Appuyer sur **VOL (-)**. RECHERCHE CANAL s'arrête sur le canal en cours et n'ajoute pas d'autre canal supérieur.

(ARRÊT)



**2.3** Appuyer sur **MENU** pour sortir.



### Remarque:

- Si l'on appuie de nouveau sur **VOL (+)** en mode de RECHERCHE CANAL, l'opération de préréglage recommence, et les canaux précédemment mémorisés sont perdus.





## Canal Reglage (Suite)

- 3 Pour ajouter des canaux faibles supplémentaires ou effacer des canaux inutiles de la mémoire du téléviseur.

- 1 Appuyer sur **MENU** pour accéder au MENU PRINCIPAL, appuyer sur **CH UP (▲)** ou **DOWN (▼)** pour déplacer le repère "●" à "CANAL REGLAGE".

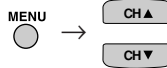

MENU  
MINUT. REGLAGE  
REGLAGE IMAGE  
REGLAGE SON  
SOUS TITRAGE  
AUTORITE PARENT  
● CANAL REGLAGE  
REGLAGE

(Mode de REGLAGE CANAL)

- 2 Appuyer sur **VOL (+)** ou **(-)** pour accéder au mode de CANAL REGLAGE, appuyer sur **CH UP (▲)** ou **DOWN (▼)** pour déplacer le repère "●" à "MEMOIRE CANAL".

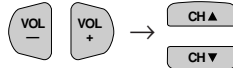

CANAL REGLAGE  
ANTENNE / CABLE  
● MEMOIRE CANAL  
RECHERCHE CANAL  
PREFERENCES  
UNIVERSAL PLUS  
PREREG AUTO CA

(Mode de REGLAGE CANAL)

- 3 Appuyer sur **VOL (+)** ou **(-)** pour accéder à MEMOIRE CANAL.

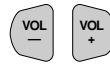

MEMOIRE CANAL  
ANTENNE 1 2  
EFFACER ● AJOUTER

(Mode de MEMOIRE CANAL)

- 4 Utiliser **CH UP (▲)** ou **DOWN (▼)** ou **CLAVIER DE LA TÉLÉCOMMANDE** pour sélectionner chaque canal à ajouter ou à supprimer.

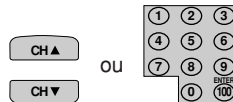

- 5 Appuyer sur **VOL (+)** pour ajouter un canal en mémoire ou appuyer sur **VOL (-)** pour effacer un canal de la mémoire du téléviseur.

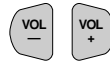

- 6 Appuyer sur **MENU** pour sortir.





## Canal Reglage (Suite)

### ■ PREFERENCES

En réglant les chaînes de PREFERENCES à l'avance, vous pouvez facilement sélectionner vos chaînes préférées.

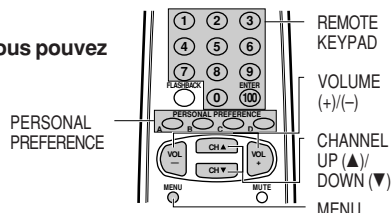

- 1 Appuyer sur **MENU** pour accéder au MENU PRINCIPAL.
- 2 Appuyer sur **CH UP (▲)** ou **DOWN (▼)** pour déplacer le repère "●" à "CANAL REGLAGE".

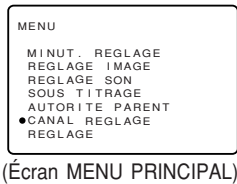
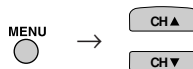

- 3 Appuyer sur les touches **VOL (+)** ou **(-)** pour accéder au mode de CANAL REGLAGE, puis appuyer sur les touches **CH UP (▲)** ou **DOWN (▼)** pour déplacer le repère "●" sur "PREFERENCES".

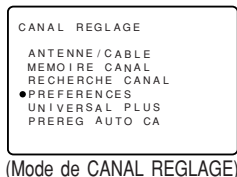
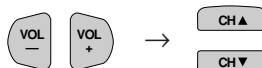

- 4 Appuyer sur les touches **VOL (+)** ou **(-)** pour sélectionner le mode PREFERENCES dans lequel vous pouvez programmer 4 chaînes préférées, dans 4 catégories différentes. (total de 16 chaînes)

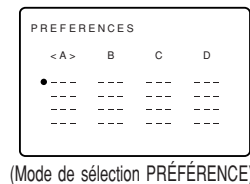
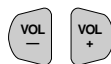

- 5 Appuyer sur les touches **CH UP (▲)** ou **DOWN (▼)** pour déplacer le repère "●" vers la position souhaitée.

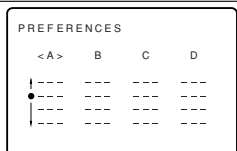

- 6 Appuyer sur le **CLAVIER DE LA TÉLÉCOMMANDE** pour saisir le numéro de CHAÎNE dans la mémoire.

#### Exemple:

- 125 — Appuyer sur "100" puis sur "2" et sur "5".
- 25 — Appuyer sur "2" et sur "5".
- 4 — Appuyer sur "0" et sur "4".

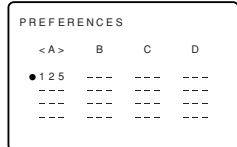

- 7 Répéter les étapes 4 à 6 pour saisir le numéro de CHAÎNE suivant.

- 8 Appuyer sur **MENU** pour sortir.



#### Pour sélectionner la chaîne de PREFERENCES.

Si les chaînes sont mémorisées comme indiqué à droite, appuyez sur la touche "A" de la télécommande pour sélectionner les chaînes ci-dessous.

→ 125 → 25 → 40 → 4

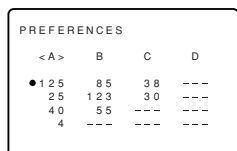



## Canal Reglage (Suite)

### ■ FONCTION UNIVERSAL PLUS

Le mode d'entrée du magnétoscope ou du lecteur de DVD est sélectionné automatiquement en appuyant sur la touche VCR ou DVD PLAY de la TÉLÉCOMMANDE UNIVERSELLE.

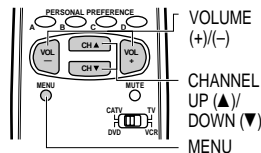

- 1 Appuyer sur **MENU** pour accéder au MENU PRINCIPAL.
- 2 Appuyer sur **CH UP (▲)** ou **DOWN (▼)** pour déplacer le repère "●" à "CANAL REGLAGE".

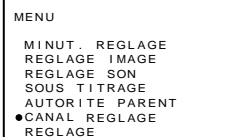
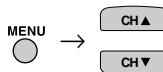

(Écran MENU PRINCIPAL)

- 3 Appuyer sur **VOL (+)** ou **(-)** pour accéder au mode de CANAL REGLAGE.

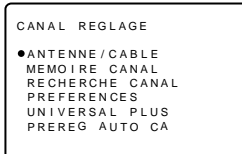
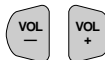

(Mode de CANAL REGLAGE)

- 4 Appuyer sur **CH UP (▲)** ou **DOWN (▼)** pour déplacer le repère "●" à "UNIVERSAL PLUS".

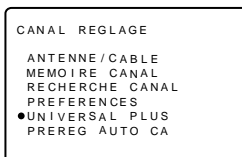

- 5 Appuyer sur les touches **VOL (+)** ou **(-)** pour accéder à UNIVERSAL PLUS afin de sélectionner le mode VCR ou DVD.

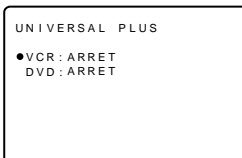

(Mode de sélection UNIVERSAL PLUS)

- 6 Appuyer sur les touches **CH UP (▲)** ou **DOWN (▼)** pour sélectionner le magnétoscope ou le lecteur de DVD et appuyer sur les touches **VOL (+)** ou **(-)** pour sélectionner "CANAL3, CANAL4", "INPUT 1", "INPUT 2", "INPUT 3(COMPONENT)" ou "OFF".

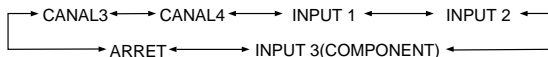

Régler le modèle sur l'entrée à laquelle votre magnétoscope ou lecteur de DVD est raccordé. Si cela se fait par radiofréquence, sélectionner le canal 3 ou 4 pour faire correspondre le réglage du magnétoscope ou du lecteur de DVD.

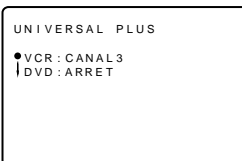
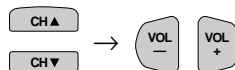

- 7 Appuyer sur **MENU** pour sortir.



#### Remarque:

- "COMPONENT" n'est pas affiché lorsque le câble AV n'est pas connecté aux prises COMPONENT.

**F** 22





## Réglage

### ■ ÉCONOMIE D'ÉNERGIE

Cette fonctionnalité vous permet de réduire la consommation électrique de votre téléviseur et de réaliser ainsi des économies tout en protégeant l'environnement. Lorsque cette fonctionnalité est activée, elle réduit la luminosité du téléviseur à un niveau qui consomme environ 20% pour cent moins d'énergie que lorsqu'elle est désactivée.

La réduction de la luminosité est moins perceptible lorsque l'éclairage ambiant est faible.

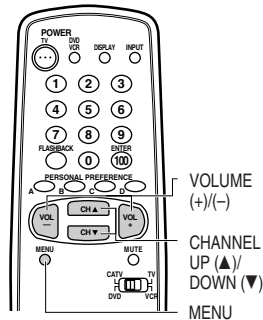

- 1 Appuyer sur **MENU** pour accéder au MENU PRINCIPAL.
- 2 Appuyer sur **CH UP (▲)** ou **DOWN (▼)** pour déplacer le repère "●" à "REGLAGE".

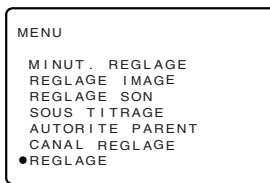

(Écran MENU PRINCIPAL)

- 3 Appuyer sur **VOL (+)** ou **(-)** pour accéder au mode de REGLAGE, appuyer sur **CH UP (▲)** ou **DOWN (▼)** pour déplacer le repère "●" à "ECONERGIE".

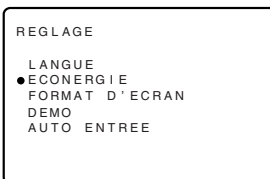
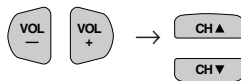

(Mode de REGLAGE)

- 4 Appuyer sur **VOL (+)** ou **(-)** pour accéder au mode de sélection ECONERGIE.

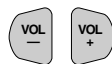

(Mode de sélection ECONERGIE)

- 5 Appuyer sur **VOL (+)** ou **(-)** pour sélectionner "MARCHE".

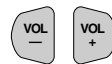

- 6 Appuyer sur **MENU** pour sortir.





## Réglage (Suite)

### ■ FORMAT DE L'ECRAN

La taille de l'image peut être réglée selon trois formats d'écran.

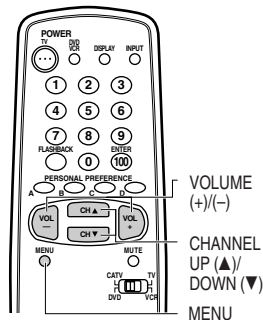

- 1 Appuyer sur **MENU** pour accéder au MENU PRINCIPAL.
- 2 Appuyer sur **CH UP (▲)** ou **DOWN (▼)** pour déplacer le repère "●" à "REGLAGE".

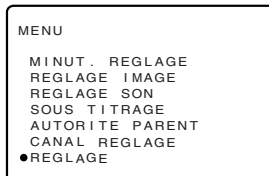
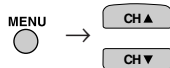

(Écran MENU PRINCIPAL)

- 3 Appuyer sur **VOL (+)** ou **(-)** pour accéder au mode de REGLAGE, appuyer sur **CH UP (▲)** ou **DOWN (▼)** pour déplacer le repère "●" à "FORMAT D'ECRAN".

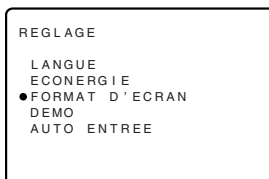
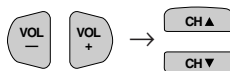

(Mode de REGLAGE)

- 4 Appuyer sur **VOL (+)** ou **(-)** pour accéder au mode de FORMAT D'ECRAN.

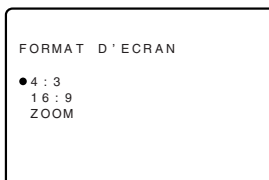
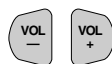

(MODE DE FORMAT D'ECRAN)

- 5 Appuyer sur **CH UP (▲)** ou **DOWN (▼)** pour sélectionner "4:3", "16:9" ou "ZOOM".

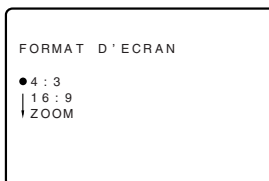

- 6 Appuyer sur **MENU** pour sortir.







## Réglage (Suite)

### ■ ENTRÉE AUTO

L'appareil bascule automatiquement vers l'écran ENTREE2 lorsqu'un appareil VIDÉO est connecté à la borne ENTREE 2. Pour désactiver cette fonctionnalité, procéder de la manière suivante :

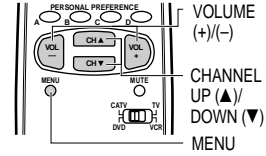

- 1 Appuyer sur **MENU** pour accéder au MENU PRINCIPAL.
- 2 Appuyer sur **CH UP (▲)** ou **DOWN (▼)** pour déplacer le repère "●" à "REGLAGE".

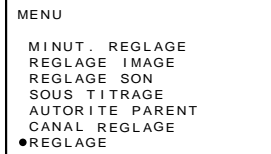
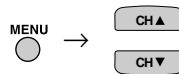

(Écran MENU PRINCIPAL)

- 3 Appuyer sur **VOL (+)** ou **(-)** pour accéder au mode de REGLAGE.

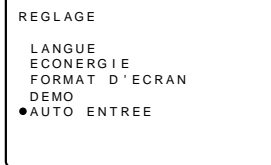
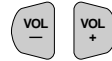

(Mode de REGLAGE)

- 4 Appuyer sur **VOL (+)** ou **(-)** pour accéder au mode de sélection AUTO ENTREE.  
Appuyer sur **VOL (+)** ou **(-)** pour sélectionner "AUTO" ou "ARRET".  
L'appareil peut être éteint (OFF) lorsqu'il n'est pas utilisé.  
Appuyer sur **VOL (+)** ou **(-)** pour sélectionner "ARRET".

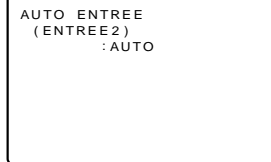
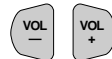

(Mode de sélection AUTO ENTREE)

- 5 Appuyer sur **MENU** pour sortir.





## Utilisation des prises d'entrée vidéo et audio

### ■ Connexion d'un appareil vidéo pour visionner une bande vidéo.

- Lorsque le téléviseur est connecté à un appareil vidéo comme illustré ci-dessous, la bande reproduite sur l'appareil vidéo peut être visionnée sur l'écran du téléviseur.

Connexion d'un dispositif vidéo équipé d'une borne de sortie vidéo.

### CONNEXIONS

#### APPAREIL VIDÉO

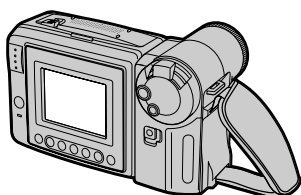

CAMÉSCOPE

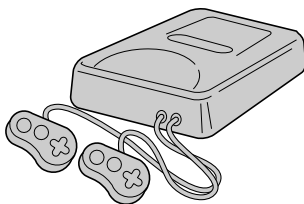

JEUX VIDÉO

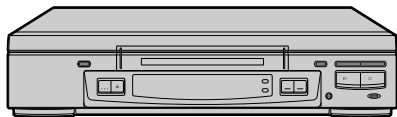

MAGNÉSCOPE



DVD

#### (Bornes de connexion avant du téléviseur)

Ouvrir en appuyant pour accéder à l'intérieur du volet



Vers SORTIE S-VIDÉO

Vers SORTIE VIDÉO

Vers SORTIE AUDIO (L)

Vers SORTIE AUDIO (R)

#### (Bornes de connexion arrière du téléviseur)

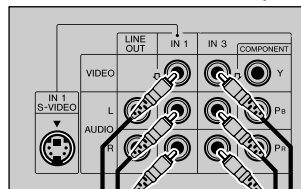

Vers SORTIE VIDÉO

Vers SORTIE AUDIO (L)

Vers SORTIE AUDIO (R)

Vers SORTIE AUDIO (R)

Vers SORTIE AUDIO (L)

Vers SORTIE VIDÉO



## Utilisation des prises d'entrée vidéo et audio (Suite)

### Remarques

- Les prises d'ENTREE S-VIDEO (IN 1, IN 2) sont utilisées pour obtenir une image de meilleure qualité en important des signaux d'image séparés pour le signal de couleur et le signal de luminosité.
- Chaque prise d'ENTREE S-VIDEO ne concerne que l'image vidéo. Pour recevoir un signal audio, connecter le câble audio aux prises AUDIO IN 1 ou IN 2 (gauche et droite).

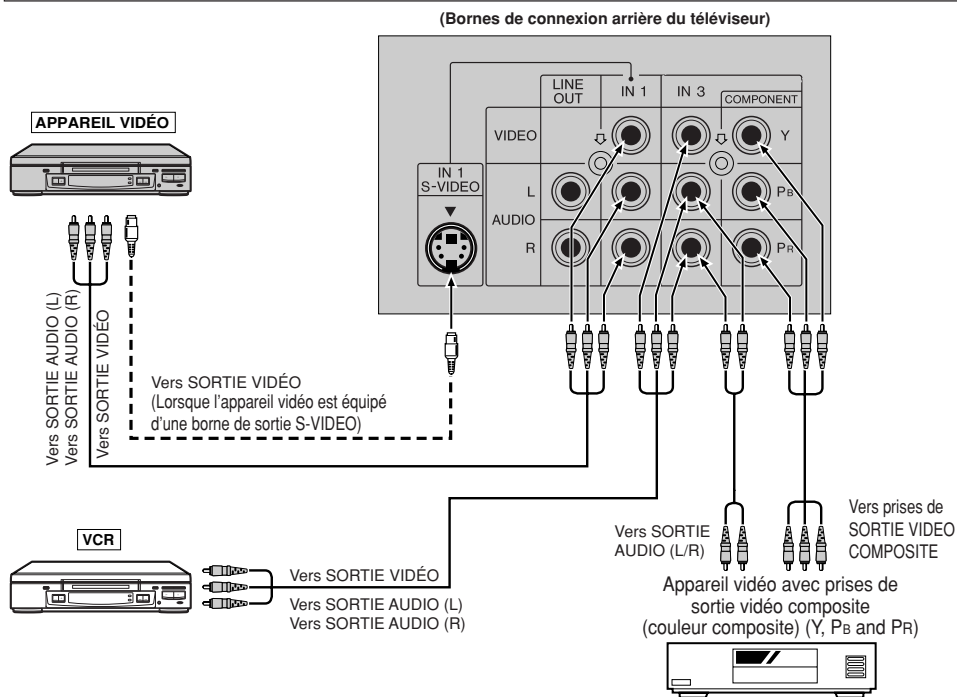

### ■ Pour visionner la bande vidéo.

- Appuyer sur **INPUT** de la télécommande pour sélectionner le mode d'entrée vidéo VIDEO INPUT auquel est connecté l'appareil vidéo à utiliser.
- Chaque appui de la touche **INPUT** change le mode d'entrée vidéo VIDEO INPUT externe de la manière suivante.
- Lorsque des câbles AV sont connectés simultanément aux prises d'ENTREE VIDEO 3 et COMPONENT Y, la prise COMPONENT a priorité par rapport à la prise VIDEO.

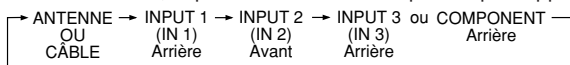

- Le mode d'entrée INPUT peut être sélectionné en appuyant sur **CH UP (▲)** de la télécommande du téléviseur quand ce dernier est réglé sur le canal le plus élevé qui est enregistré en mémoire ou en appuyant sur **CH DOWN (▼)** quand il est réglé sur le canal le plus bas.

### Remarque:

- Lors de la connexion d'un appareil vidéo ou audio au téléviseur, s'assurer que l'alimentation est coupée afin d'éviter d'endommager soit le téléviseur soit l'appareil connecté.
- La prise S-VIDEO a priorité sur la prise VIDEO (IN 1 ou IN 2). Pour utiliser un appareil vidéo connecté à la prise VIDEO (IN 1 OU IN 2), débrancher l'appareil connecté à la prise S-VIDEO.
- SHARP entend que ce produit soit utilisé en stricte conformité avec les lois sur le droit d'auteur et qu'une autorisation préalable soit obtenue des propriétaires du droit d'auteur si nécessaire.
- Pour des informations détaillées sur la connexion et l'utilisation d'un appareil auxiliaire, se reporter au mode d'emploi de l'appareil utilisé.
- Les cordons de connexion peuvent être achetés dans un magasin local d'accessoires vidéo.

F 27





## Utilisation des prises de sortie audio

- Ces prises permettent de connecter un amplificateur audio extérieur. Les fonctions STEREO/MONO/SAP, VOLUME, SILENCE et FAO peuvent toutes être commandées à partir de la télécommande du téléviseur ou directement sur celui-ci. Ces prises relayent le signal audio de tous les programmes visionnés sur l'écran du téléviseur.

(PRISES DE SORTIE AUDIO à l'arrière du coffret de l'appareil.)

### CONNEXIONS

(Bornes de connexion arrière du téléviseur)

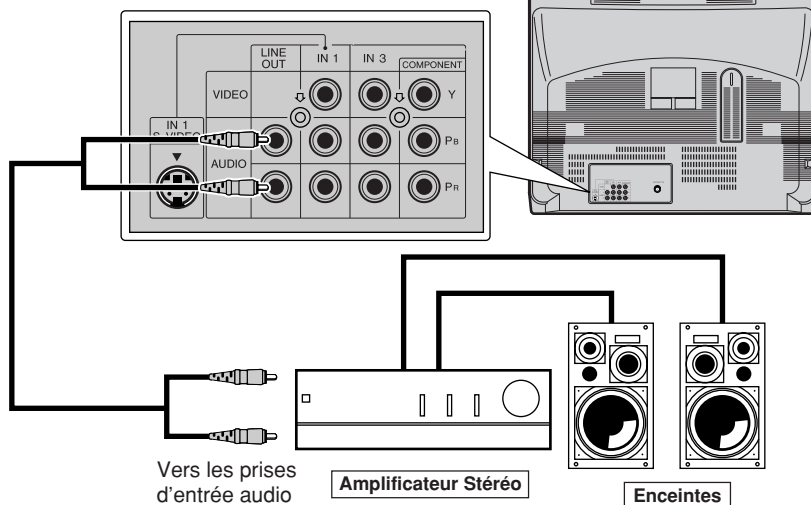

- (1) Avant de raccorder les câbles, mettre le téléviseur sous tension et régler la commande du VOLUME du téléviseur sur un niveau d'écoute moyen.
- (2) Mettre le téléviseur hors tension et connecter les câbles audio aux prises de sortie ligne audio du téléviseur.
- (3) Mettre le téléviseur et l'amplificateur stéréo sous tension.
- (4) Si vous le souhaitez, couper les haut-parleurs internes du téléviseur à partir du mode AUDIO SELECT du téléviseur. Voir pages [F 11](#), [F 12](#).
- (5) Régler la commande du VOLUME de l'amplificateur stéréo sur un niveau d'écoute moyen.
- (6) Le son peut être réglé à l'aide des commandes audio (STEREO/MONO/SAP, VOLUME, SILENCE et FAO) de la télécommande ou directement du téléviseur.

#### Remarque:

- Pour des informations détaillées sur la connexion et l'utilisation d'appareils complémentaires, se reporter à leur mode d'emploi.
- En cas de connexion d'un appareil mono à l'ENTREE ou SORTIE AUDIO de cet appareil, utiliser un cordon de raccordement et une fiche adaptatrice, comme illustré ci-dessous.
- Pour une qualité sonore optimale, nous recommandons de préserver un niveau de sortie audio élevé au niveau du téléviseur.

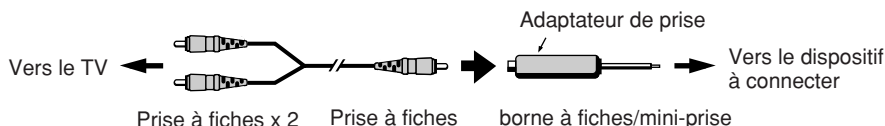

**F** 28





## Utilisation de la télécommande

### ■ Télécommande universelle

En achetant votre téléviseur, vous avez également bénéficié de la dernière innovation technologique en matière de télécommande. Avec son clavier à touches ergonomiques, votre télécommande peut commander votre téléviseur et la plupart des magnétoscopes, adaptateurs de câblodistribution et lecteurs DVD commandés par infrarouges

#### Remarque:

- Selon le modèle, l'année de fabrication, la marque et le type de magnétoscope, d'adaptateur de câblodistribution et de lecteur de DVD, il est possible que certains modèles ne soient pas compatibles avec la télécommande.
- Il est possible que certaines marques de décodeurs n'activent pas la sélection des canaux tant que la touche ENTER n'a pas été enfoncée.

#### Exemple:

- Lorsque vous sélectionnez le canal 24,
- (1) Appuyez sur la touche "2" du CLAVIER DE LA TÉLÉCOMMANDE.
  - (2) Appuyez sur la touche "4" du CLAVIER DE LA TÉLÉCOMMANDE.
  - (3) Appuyez sur ENTER.

### ■ Utilisation de votre télécommande avec votre téléviseur.

Après l'installation des piles, réglez les touches **CATV/DVD-TV/VCR** de la télécommande sur la position TV. (Si vous pouvez changer le canal du téléviseur en appuyant sur les touches **CH UP (▲)** ou **DOWN (▼)** de la télécommande, il s'agit de la position TV.)

### ■ "Identification" des magnétoscopes, adaptateurs de câblodistribution et lecteurs de DVD télécommandés.

Votre télécommande a été réglée en usine pour fonctionner avec votre téléviseur et de nombreux magnétoscopes, adaptateurs de câblodistribution et lecteurs de DVD télécommandés. Cependant, dans certains cas, une simple et unique étape de réglage peut être nécessaire avant que la télécommande puisse commander des magnétoscopes, adaptateurs de câblodistribution et lecteurs de DVD raccordés.

- Lors de cette étape de réglage, la télécommande localise et mémorise le code de l'émetteur de la télécommande du magnétoscope, des adaptateurs de câblodistribution et lecteurs de DVD.
- Une fois le code identifié, la télécommande envoie les signaux de commande à distance destinés à contrôler les appareils raccordés.
- Cette étape d'identification ne doit pas être répétée tant que l'alimentation de la télécommande est normale.

### ■ UTILISATION DE VOTRE TÉLÉCOMMANDE AVEC UN MAGNÉSCOPE ET UN LECTEUR DE DVD

Une fois que vous êtes sûr que la télécommande a "identifié" votre magnétoscope ou lecteur de DVD télécommandé, celle-ci est prête à commander votre appareil. Les différentes touches de commande de votre magnétoscope ou lecteur de DVD de la télécommande ne fonctionnent pas avec votre magnétoscope ou lecteur de DVD si ces fonctions n'existent pas déjà sur votre appareil.

- Pour obtenir des informations détaillées sur l'utilisation du magnétoscope ou lecteur de DVD, reportez-vous à leur mode d'emploi.

#### DVD/VCR POWER

Appuyez sur cette touche pour mettre le magnétoscope ou lecteur de DVD sous tension et hors tension.

#### PLAY ▶

Appuyez sur cette touche pour lire une cassette ou un disque.

#### REWIND ◀◀

Appuyez sur cette touche pour rembobiner une cassette ou un disque.

Sur certains magnétoscopes ou lecteurs de DVD, vous devrez peut-être d'abord appuyer sur STOP puis sur REWIND.

#### PAUSE II

Appuyez temporairement sur cette touche pour arrêter la cassette ou le disque en cours de lecture ou d'enregistrement (magnétoscope uniquement). Appuyez de nouveau pour arrêter la pause.

#### STOP ■

Appuyez sur cette touche pour arrêter la cassette ou le disque.

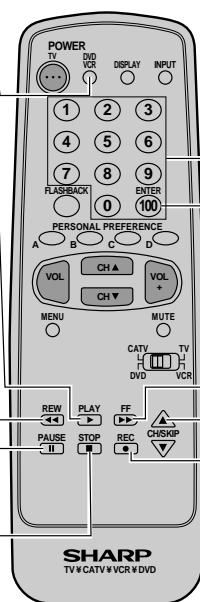

**CLAVIER DE LA TÉLÉCOMMANDE**  
Utilisez le clavier pour saisir les codes à deux chiffres lors de l'identification de votre magnétoscope.

#### ENTER

#### FF ▶▶

Appuyez sur cette touche pour avancer rapidement la cassette ou le disque. Sur certains magnétoscopes ou lecteurs de DVD, vous devrez peut-être d'abord appuyer sur STOP puis sur FF.

#### VCR CHANNEL UP (▲) / DOWN (▼)

Appuyez sur ces touches pour faire défiler les canaux du magnétoscope.

#### DVD SKIP

Appuyez sur cette touche pour passer au début du chapitre suivant/de la piste suivante ou revenir au début du chapitre/de la piste en cours et démarrer automatiquement la lecture du chapitre/de la piste.

#### RECORD ●

Appuyez sur cette touche pour commencer l'enregistrement (Magnétoscope uniquement)



## Utilisation de la télécommande (Suite)

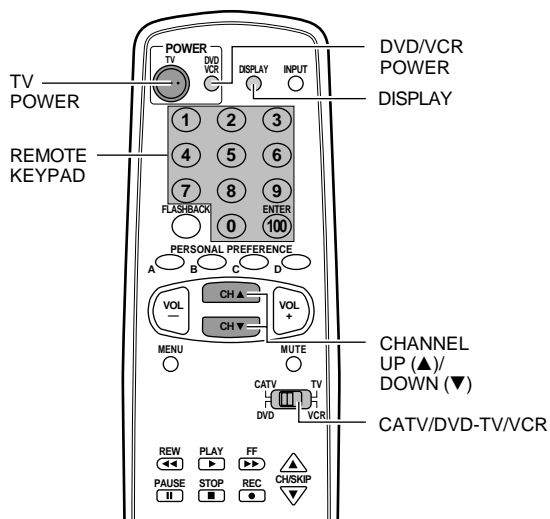

### ■ COMMENT IDENTIFIER UN MAGNÉTOSCOPE

Il est possible que la télécommande soit déjà prête à commander votre magnétoscope. Effectuez d'abord cette vérification pour voir si la section suivante intitulée "identification" est nécessaire.

- (1) Placez l'interrupteur **CATV/DVD-TV/VCR** sur VCR.
- (2) Pointez la télécommande vers le magnétoscope et appuyez sur **DVD/VCR POWER**.
- (3) La télécommande met-elle le magnétoscope sous tension et hors tension ?
  - Si tel est le cas, la télécommande est prête à commander le magnétoscope et des étapes supplémentaires ne sont pas nécessaires.
  - Sinon, poursuivez les étapes de la section "identification".

### ■ Pour identifier votre magnétoscope – Méthode de saisie directe.

Utilisez les étapes et la liste suivantes pour trouver rapidement le code de la télécommande du magnétoscope raccordé.

- Recherchez d'abord le code de la télécommande de votre magnétoscope avant de procéder aux étapes de saisie directe du code.
  - Si cette procédure n'identifie pas le magnétoscope raccordé, utilisez la méthode de recherche d'identification (décrite dans la section suivante).
- (1) Placez l'interrupteur **CATV/DVD-TV/VCR** sur VCR.
  - (2) Appuyez sur les touches **DISPLAY** et **CH DOWN (▼)** de votre télécommande et maintenez-les enfoncées. Relâchez ensuite les deux touches.
  - (3) Dans les dix secondes suivant le relâchement des ces touches **DISPLAY** et **CH DOWN (▼)**, saisissez le code à deux chiffres de la télécommande de votre magnétoscope à l'aide du **REMOTE KEYPAD** (voir la liste).

**F 30**

- La télécommande est maintenant prête à envoyer des commandes à votre magnétoscope.

Certaines marques ont plusieurs codes de télécommande, en raison des changements de codes opérés avec l'évolution des modèles ou en raison des différences de format (VHS/BETA). Le cas échéant, vous devrez peut-être essayer plusieurs codes pour trouver le code reconnu par votre magnétoscope.

### Remarque:

Selon le modèle, l'année de fabrication, la marque et le type de magnétoscope, il est possible que certains modèles ne soient pas compatibles avec la télécommande.

### ■ Pour identifier votre magnétoscope – Méthode de recherche.

- (1) Placez l'interrupteur **CATV/DVD-TV/VCR** de la télécommande sur VCR.
- (2) Appuyez sur la touche **POWER** du magnétoscope pour le mettre sous tension.
- (3) Appuyez simultanément sur les touches **DISPLAY** et **CH DOWN (▼)**. MAINTENEZ CES TOUCHES ENFONCÉES.
- (4) Regardez l'indicateur de numéro de canal sur le magnétoscope. Les numéros de canaux défilent lorsque le magnétoscope est identifié. Relâchez les touches **DISPLAY** et **CH DOWN (▼)** dès que les numéros de canaux commencent à défiler. Le code de la télécommande du magnétoscope a été identifié et la télécommande est prête à fonctionner avec celui-ci.



## Utilisation de la télécommande (Suite)

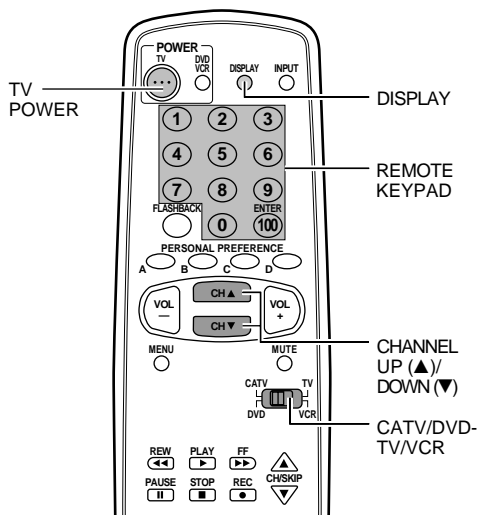

### CONSEILS SUR L'IDENTIFICATION DE VOTRE MAGNÉSCOPE :

Si le modèle de votre magnétoscope ne comporte pas la fonction CHANNEL UP sur sa télécommande, il ne peut pas être identifié à l'aide de la méthode de RECHERCHE d'identification. Concernant ces modèles, essayez la méthode de SAISIE DIRECTE d'identification.

Soyez patient : une minute ou deux, cela peut sembler long lorsque vous attendez que quelque chose se passe, mais le code doit être identifié dans les 2 minutes. Rappelez-vous qu'il s'agit d'un réglage unique.

Veillez à ne pas laisser le magnétoscope faire défiler plus de cinq canaux lorsque l'indicateur commence à changer. Si vous continuez à maintenir les touches **DISPLAY** et **CH UP (▲)** enfoncées après le défilement des cinq canaux, vous risquez de passer le code correspondant à la télécommande et le cycle d'identification de deux minutes doit être répété.

Si le canal ne change pas sur le magnétoscope dans les deux minutes, lisez de nouveau les instructions d'identification et répétez les étapes. Si le canal ne change toujours pas, la télécommande ne fonctionne pas avec le magnétoscope souhaité.

| MARQUE DU MAGNÉSCOPE | CODE DE TÉLÉCOMMANDE |
|----------------------|----------------------|
| Akai                 | 25, 26, 37           |
| Audio Dynamics       | 15, 22, 30           |
| Broksonic            | 32                   |
| Canon                | 04                   |
| Capehart             | 34                   |
| Craig                | 10, 31               |
| Curtis Mathis        | 04                   |
| Daewoo               | 34                   |
| DBX                  | 15, 22, 30           |
| Dynatech             | 29                   |
| Emerson              | 21, 32, 35           |
| Fisher               | 09, 10, 11           |
| Funai                | 28, 29               |
| GE                   | 04                   |
| Goldstar             | 24                   |
| Hitachi              | 06                   |
| Instant Replay       | 04                   |
| JC Penney            | 04, 06, 24, 30       |
| JVC                  | 15, 41, 42           |
| Kenwood              | 14, 15               |
| Lloyds               | 29                   |
| Magnavox             | 04, 05, 08           |
| Magnin               | 31                   |
| Marantz              | 30                   |
| Memorex              | 04, 10, 24, 29       |
| Minolta              | 06                   |
| Mitsubishi           | 17, 18, 39, 40       |
| Montgomery Ward      | 02, 43               |
| Multitech            | 29                   |
| NEC                  | 15, 22, 30           |
| Panasonic            | 04, 44               |
| Pentax               | 05, 06               |
| Philco               | 04, 05               |
| Philips              | 04, 05, 08           |
| Quasar               | 04                   |
| RCA                  | 06, 07, 33           |
| Realistic            | 01, 02, 10, 24       |
| Samsung              | 23, 31               |
| Sanyo                | 14, 10               |
| Scott                | 20                   |
| Sears                | 06, 11, 24           |
| Sharp                | 01, 02, 03           |
| Shintom              | 36                   |
| Sony                 | 12, 13, 38           |
| Sound Design         | 29                   |
| Sylvania             | 04, 05, 08           |
| Symphonic            | 29                   |
| Tatung               | 15                   |
| Teac                 | 15, 29               |
| Teknika              | 27, 29               |
| Thomas               | 29                   |
| TMK                  | 21                   |
| Toshiba              | 19, 20               |
| Video Concepts       | 30                   |
| Yamaha               | 15, 29, 30           |
| Zenith               | 16                   |



## Utilisation de la télécommande (Suite)

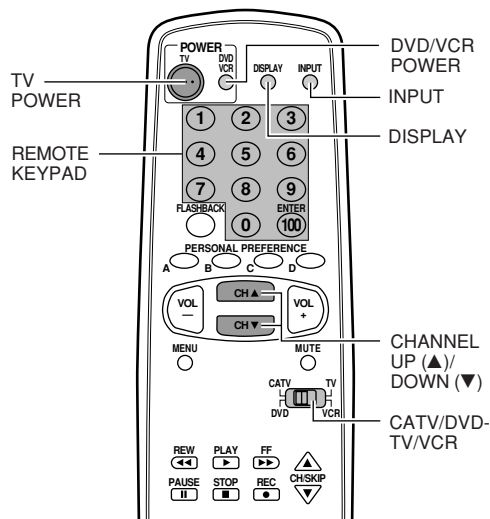

### ■ COMMENT IDENTIFIER UN LECTEUR DE DVD

Il est possible que la télécommande soit déjà prête à commander votre lecteur de DVD. Effectuez d'abord cette vérification pour voir si la section suivante intitulée "identification" est nécessaire.

- (1) Placez l'interrupteur **CATV/DVD-TV/VCR** sur DVD.
- (2) Pointez la télécommande vers le lecteur de DVD et appuyez sur **DVD/VCR POWER**.
- (3) La télécommande met-elle le lecteur de DVD sous tension et hors tension ?
  - Si tel est le cas, la télécommande est prête à commander le lecteur de DVD et des étapes supplémentaires ne sont pas nécessaires.
  - Sinon, poursuivez les étapes de la section "identification".

### ■ Pour identifier votre lecteur de DVD – Méthode de saisie directe.

Utilisez les étapes et la liste suivantes pour trouver rapidement le code de la télécommande du lecteur de DVD raccordé.

- Recherchez d'abord le code de la télécommande de votre lecteur de DVD avant de procéder aux étapes de saisie directe du code.

- (1) Placez l'interrupteur **CATV/DVD-TV/VCR** sur DVD.
- (2) Appuyez sur les touches **INPUT** et **CH DOWN (▼)** de votre télécommande et maintenez-les enfoncées.  
Relâchez ensuite les deux touches.

| MARQUE DU LECTEUR DE DVD | CODE DE TÉLÉCOMMANDE |
|--------------------------|----------------------|
| Denon                    | 02                   |
| JVC                      | 09                   |
| Magnavox                 | 04                   |
| Marantz                  | 04                   |
| Mitsubishi               | 06                   |
| Panasonic                | 02                   |
| Philips                  | 04                   |
| Pioneer                  | 08                   |
| Proscan                  | 03                   |
| RCA                      | 03                   |
| Samsung                  | 07                   |
| Sharp                    | 01                   |
| Sony                     | 05                   |
| Toshiba                  | 04                   |
| Yamaha                   | 02                   |
| Zenith                   | 04                   |

- (3) Dans les dix secondes suivant le relâchement des ces touches **INPUT** et **CH DOWN (▼)**, saisissez le code à deux chiffres de la télécommande de votre lecteur de DVD à l'aide du **CLAVIER DE LA TÉLÉCOMMANDE** (voir la liste).
  - La télécommande est maintenant prête à envoyer des commandes à votre lecteur de DVD.

#### Remarque: ➔

Selon le modèle, l'année de fabrication, la marque et le type de lecteur de DVD, il est possible que certains modèles ne soient pas compatibles avec la télécommande.







## Utilisation de la télécommande (Suite)

### ■ COMMENT IDENTIFIER UN ADAPTATEUR DE CÂBLODISTRIBUTION

#### ■ Pour identifier votre adaptateur de câblodistribution – Méthode de saisie directe.

Utilisez les étapes et la liste suivantes pour trouver rapidement le code de la télécommande de votre adaptateur de câblodistribution.

- Recherchez d'abord le code de la télécommande de votre adaptateur avant de procéder aux étapes suivantes de saisie directe du code.
- Si cette procédure n'identifie pas votre adaptateur, utilisez la méthode de recherche d'identification.

- (1) Placez l'interrupteur **CATV/DVD-TV/VCR** sur CATV.
- (2) Appuyez sur les touches **DISPLAY** et **CH DOWN (▼)** de votre télécommande et maintenez-les enfoncées. Relâchez ensuite les deux touches.
- (3) Dans les dix secondes suivant le relâchement des ces touches **DISPLAY** et **CH DOWN (▼)**, saisissez le code à deux chiffres de votre adaptateur à l'aide du **REMOTE KEYPAD** (voir la liste).
  - La télécommande est maintenant prête à envoyer des commandes à votre adaptateur.
  - Certaines marques ont plusieurs codes de télécommande en raison des changements de codes opérés avec l'évolution des modèles. Le cas échéant, vous devrez peut-être essayer plusieurs codes pour trouver le code accepté par votre adaptateur.

#### Remarque: ➤

Selon le modèle, l'année de fabrication, la marque et le type d'adaptateur de câblodistribution, il est possible que certains modèles ne soient pas compatibles avec la télécommande.

#### ■ Pour identifier votre adaptateur de câblodistribution – Méthode de recherche.

- (1) Placez l'interrupteur **CATV/DVD-TV/VCR** sur CATV.
- (2) Appuyez sur la touche **POWER** de l'adaptateur de câblodistribution pour le mettre sous tension.
- (3) Tenez-vous au moins à 1m80 de l'adaptateur. Pointez la télécommande vers l'adaptateur. Appuyez simultanément sur les touches **DISPLAY** et **CH UP (▲)**. MAINTENEZ CES TOUCHES ENFONCÉES.
- (4) Regardez l'indicateur du numéro de canal sur l'adaptateur. Les numéros de canaux défilent lorsque l'adaptateur est identifié. Relâchez les touches **DISPLAY** et **CH UP (▲)** dès que les numéros de canaux commencent à défiler. Le code de la télécommande de l'adaptateur a été identifié et la télécommande est prête à fonctionner avec celui-ci.

| MARQUE DE L'ADAPTATEUR DE CÂBLODISTRIBUTION | CODE DE TÉLÉCOMMANDE                   |
|---|--|
| Anvision                                    | 07, 08                                 |
| Cable Star                                  | 07, 08                                 |
| Eagle                                       | 08                                     |
| General Instrument                          | 04, 05, 15, 23, 24, 25, 30, 36         |
| Jerrold                                     | 04, 05, 15, 23, 24, 25 30, 36          |
| Magnavox                                    | 07, 08, 19, 25, 28, 29, 32, 33, 40, 41 |
| Oak Sigma                                   | 18                                     |
| Panasonic                                   | 27, 39                                 |
| Philips                                     | 07, 08, 19, 26, 28, 29, 32, 33, 40, 41 |
| Pioneer                                     | 18, 20                                 |
| Randtek                                     | 07, 08                                 |
| RCA   | 27, 43                                 |
| Scientific Atlanta                          | 03, 22, 42                             |
| Sony  | 44                                     |
| Viewstar                                    | 07, 08, 19, 26, 28, 29 32, 33, 40, 41  |
| Zenith                                      | 14                                     |

#### CONSEILS SUR L'IDENTIFICATION DE VOTRE ADAPTATEUR DE CÂBLODISTRIBUTION :

Soyez patient : une minute ou deux, cela peut sembler long lorsque vous attendez que quelque chose se passe, mais le code doit être identifié dans les 2 minutes. Rappelez-vous qu'il s'agit d'un réglage unique.

Veillez à ne pas laisser l'adaptateur de câblodistribution faire défiler plus de cinq canaux lorsque l'indicateur commence à changer. Si vous continuez à maintenir les touches **DISPLAY** et **CH UP (▲)** enfoncées après le défilement des cinq canaux, vous risquez de passer le code correspondant à la télécommande et le cycle d'identification de deux minutes doit être répété.

Si le canal ne change pas sur l'adaptateur de câblodistribution dans les deux minutes, lisez de nouveau les instructions d'identification et répétez les étapes. Si le canal ne change toujours pas, la télécommande ne fonctionne pas avec l'adaptateur souhaité.

#### Remarque: ➤

Certains récepteurs satellite peuvent être commandés par la **TÉLÉCOMMANDE**. Si vous possédez un récepteur satellite, vous pouvez utiliser la méthode ci-dessus pour rechercher les canaux disponibles.



## Avant d'appeler un réparateur

Vérifier les points suivants afin de déterminer s'il est possible de remédier au problème par un simple réglage des commandes.

| <b>LISTE DES VÉRIFICATIONS POUR UN DÉPANNAGE RAPIDE</b>  | <b>PROBLÈME</b> |   |   |                                   |                    |                       |                              |                |                                     |                 |                                |                 |                 |                            |                             |                  |                      |   |  |
|--|-----------------|---|---|-----------------------------------|--------------------|-----------------------|------------------------------|----------------|-------------------------------------|-----------------|--------------------------------|-----------------|-----------------|----------------------------|-----------------------------|------------------|----------------------|---|--|
|  |                 | Pas de reproduction d'un magnéto-scope ou lecteur de disque | Pas d'image ou de son d'un appareil vidéo/audio externe | La télécommande ne fonctionne pas | Barres sur l'écran | Distorsion de l'image | L'image défile verticalement | Pas de couleur | Faible réception de certains canaux | Image affaiblie | Lignes ou rayures dans l'image | Images fantômes | Image brouillée | Son normal, image médiocre | Image normale, son médiocre | Ni son, ni image | Image sombre et vide | Bruit électrique extérieur interférant avec le fonctionnement du téléviseur | Couleur sur une partie de l'écran semble altérée |
| Essayer un nouveau canal. S'il fonctionne, il s'agit probablement d'une panne de la chaîne.  |                 |   |   |                                   |                    | X                     | X                            | X              | X                                   | X               | X                              | X               | X               | X                          | X                           | X                |                      |   |  |
| Le téléviseur est-il branché?<br>La prise secteur fonctionne-t-elle?   |                 | X   | X   |                                   |                    |                       |                              |                |                                     |                 |                                |                 |                 |                            |                             |                  | X                    |   |  |
| L'interrupteur d'alimentation du téléviseur est-il sous tension?   |                 | X   |   |                                   |                    |                       |                              |                |                                     |                 |                                |                 |                 |                            |                             |                  | X                    |   |  |
| L'antenne est-elle raccordée aux bornes à l'arrière de l'appareil?   |                 |   |   |                                   |                    |                       | X                            | X              | X                                   |                 | X                              |                 | X               |                            |                             | X                |                      |   |  |
| Si l'antenne extérieure est utilisée, s'assurer qu'il n'y a pas de fils sectionnés.  |                 |   |   | X                                 | X                  | X                     | X                            | X              | X                                   | X               | X                              | X               | X               |                            | X                           |                  |                      |   |  |
| Vérifier s'il n'y a pas d'interférence locale ou de bruit électrique extérieur.  |                 |   |   | X                                 |                    | X                     |                              | X              |                                     | X               | X                              |                 | X               | X                          |                             |                  |                      | X   |  |
| Mettre l'interrupteur d'alimentation hors tension puis de nouveau sous tension au bout d'une minute.   |                 | X   |   |                                   |                    |                       |                              |                |                                     |                 |                                |                 |                 |                            |                             | X                |                      |   |  |
| Régler la commande de COULEUR.   |                 |   |   |                                   |                    |                       | X                            |                |                                     |                 |                                |                 |                 |                            |                             |                  |                      |   |  |
| Régler la commande de CONTRASTE.   |                 |   |   |                                   |                    |                       |                              |                | X                                   |                 |                                |                 | X               |                            |                             |                  |                      |   |  |
| Vérifier l'appareil vidéo/audio externe : s'assurer que les câbles de connexion ne sont pas desserrés ou cassés. (Se reporter à la page <b>F</b> 26, <b>F</b> 27 ) | X               | X   |   |                                   |                    |                       |                              |                |                                     |                 |                                |                 |                 | X                          | X                           | X                |                      |   |  |
| Vérifier les piles de la télécommande.   |                 |   | X   |                                   |                    |                       |                              |                |                                     |                 |                                |                 |                 |                            |                             |                  |                      |   |  |
| Faites glisser le sélecteur CABLE/DVD-TV/MAGNETOSCOPE sur la position TV   |                 |   | X   |                                   |                    |                       |                              |                |                                     |                 |                                |                 |                 |                            |                             |                  |                      |   |  |
| Les câbles audio sont-ils fermement connectés? Vérifier le niveau du volume.   |                 |   |   |                                   |                    |                       |                              |                |                                     |                 |                                |                 |                 |                            |                             | X                |                      |   |  |
| Les haut-parleurs fonctionnent-ils ? Voir pages <b>F</b> 11, <b>F</b> 12.  |                 |   |   |                                   |                    |                       |                              |                |                                     |                 |                                |                 |                 |                            |                             | X                |                      |   |  |
| Mettre le mode sous-titrage hors service "ARRÊT" / Mode d'économie d'énergie sur "ARRÊT".  |                 |   |   |                                   |                    |                       |                              |                |                                     |                 |                                |                 |                 |                            |                             |                  | X                    |   |  |
| Débrancher le téléviseur et le rebrancher après deux (2) minutes minimum.  |                 |   | X   |                                   |                    | X                     | X                            | X              | X                                   |                 |                                |                 | X               | X                          | X                           | X                | X                    | X   | X  |

**Remarque:**

- En mode TEXTE, s'il n'y a pas d'émission TEXTE à recevoir, l'écran du téléviseur pourrait être sombre et vide. Dans ce cas, placer le mode Sous-titrage hors service.



(Image sombre et vide)



## Spécifications

|                                 |   |
|---------------------------------|---|
| MODÈLE                          | CR27FS1   |
| Système de réception            | NTSC  |
| Diffusion stéréo                | MTS (STEREO/SAP)  |
| Canaux de réception             |   |
| AIR                             | VHF canaux 2 à 13   |
|                                 | UHF canaux 14 à 69  |
| CATV                            | canaux 1 à 125  |
| Syntonisation des canaux        | Système de syntonisation PLL de réception de 181 canaux   |
| Impédance d'entrée de l'antenne | Déséquilibré de 75 ohm VHF/UHF  |
| Taille de l'écran               | 27" diagonale mesurés   |
| Bornes                          | Entrée audio/vidéo x 3 (Avant x 1, Arrière x 2)<br>Entrée S-Video x 2 (Avant x 1, Arrière x 1)<br>ENTREE COMPONENT x 1<br>Sortie audio x 1 (Arrière)                  |
| Sortie audio                    | 5,0 W (RMS) x 2   |
| Alimentation                    | 120 V CA, 60 Hz   |
| Consommation électrique         | 134 W   |
| Dimensions                      | 28 <sup>7</sup> / <sub>16</sub> " (W) x 22 <sup>29</sup> / <sub>64</sub> " (H) x 19 <sup>1</sup> / <sub>2</sub> " (D)<br>[722,0 mm (W) x 569,5 mm (H) x 494,5 mm (D)] |
| Poids (environ)                 | 103,6 lbs. (47,0 kg)  |

- La conception et les spécifications sont sujettes à modification sans préavis.

POUR CANADA SEULEMENT

# SHARP®

## GARANTIE LIMITÉE

*Produits électroniques grand public*

### Bravo! Vous venez de faire un excellent achat!

Sharp Électronique du Canada Ltée (ci-après nommée "Sharp") donne la garantie expresse suivante à l'acheteur initial du produit ci-dessous mentionné de Sharp, si celui-ci est emballé dans son contenant original et s'il est vendu et distribué au Canada par Sharp ou par un détaillant autorisé Sharp.

Sharp garantit que ledit produit est, s'il est utilisé et entretenu normalement, exempt de défaut de fabrication. Si un défaut de fabrication est décelé durant la période de garantie stipulée, Sharp s'engage à réparer ou remplacer, selon son choix, le produit spécifié ci-dessous.

La garantie offerte par Sharp ne s'applique pas:

- (a) Aux appareils qui ont été l'objet d'un emploi abusif, de négligence, d'un accident, d'une installation inadéquate ou d'une utilisation non appropriée, tel qu'il est mentionné dans le manuel du propriétaire;
- (b) Aux produits Sharp altérés, modifiés, réglés ou réparés ailleurs qu'aux bureaux de Sharp, à un centre agréé de service Sharp ou à un détaillant autorisé au service Sharp;
- (c) Au dommage causé ou réparation requise à la suite de l'utilisation avec des articles non désignés ou approuvés par Sharp, y compris, mais non limité aux rubans pour nettoyage de tête et les nettoyeurs chimiques;
- (d) Au remplacement des accessoires, des pièces en verre, des articles consommables ou périphériques, devenu nécessaire à la suite d'une utilisation normale du produit, y compris, mais sans en être limité, les écouteurs, les télécommandes, les adaptateurs c.a., les piles, la sonde de température, les pointes de lecture, les plateaux, les filtres, les courroies, rubans, papier ou autre;
- (e) Aux défauts cosmétiques à la surface ou à l'extérieur de l'appareil, et qui sont causés par une usure normale;
- (f) Aux dommages causés par des conditions extérieures et relatives à l'environnement, y compris mais non limité à du liquide répandu, une tension de la ligne électrique ou de transmission trop élevée ou autre;
- (g) Aux produits dont le numéro de série et de modèle ou le marquage CSA/CUL, ou les deux, ont été enlevés ou effacés;
- (h) Aux produits de consommation utilisés à des fins de location.
- (i) Aux coûts d'installation, configuration et/ou programmation.

Si un défaut de fabrication est décelé dans ce produit Sharp au cours de la période de la garantie, la réparation sous garantie est offerte à condition que le produit Sharp soit livré accompagné de la preuve d'achat et une copie de cette GARANTIE LIMITÉE à un centre agréé de service Sharp ou à un détaillant autorisé au service Sharp. La garantie de service à domicile peut être offerte, à la discrétion de Sharp, sur tous les téléviseurs Sharp dont l'écran est de 27 pouces ou plus et sur les fours à micro-ondes Sharp au-dessus de la cuisinière.

La garantie ci-dessus constitue la seule garantie expresse accordée par Sharp. Aucun autre détaillant, aucun centre de service, leurs représentants ou employés, ne sont autorisés à prolonger la durée de la garantie, à fournir des garanties autres ou à transférer cette garantie au nom de Sharp. Dans la mesure où la loi en vigueur le permet, Sharp décline toute responsabilité des pertes ou des dommages directs ou indirects, des pertes ou des dommages imprévus et des pertes de profits indirectes résultant d'un défaut de fabrication de produit, y compris les dommages reliés à la perte de temps ou d'utilisation de ce produit Sharp. L'acheteur doit assumer les coûts de démontage, de réinstallation, de transport et d'assurance de l'appareil. La réparation des défauts, selon la manière et durant la période ci-haut décrites, constitue l'exécution complète de toutes les obligations et les responsabilités de Sharp vis-à-vis de l'acheteur en ce qui a trait au produit et constituera un acquittement complet pour toute réclamation, qu'elle soit basée sur le contrat, la négligence, la responsabilité stricte ou autre.

#### PÉRIODES DE GARANTIE

|                         |   |
|-------------------------|---|
| Téléviseur couleur      | 1 an (tube cathodique 1 an supplémentaire)                            |
| Projecteur LCD          | 1 an (ampoule 90 jours)   |
| Téléviseur LCD          | 1 an  |
| Magnétoscope            | 1 an  |
| Caméscope               | 1 an  |
| Téléviseur/magnétoscope | 1 an (tube cathodique 1 an supplémentaire)                            |
| Produits audio          | 1 an  |
| Four à micro-ondes      | 2 ans (magnétron 3 ans de garantie supplémentaire - pièces seulement) |
| Aspirateurs             | 1 an  |
| Lecteur DVD             | 1 an  |

Pour obtenir le nom et l'adresse du Centre de service ou du détaillant autorisé au service Sharp le plus près, veuillez écrire ou téléphoner à:

**SHARP ÉLECTRONIQUE DU CANADA LTÉE.**

**SHARP ÉLECTRONIQUE DU CANADA LTÉE**

335 Britannia Road East

Mississauga, Ontario

L4Z 1W9

(905) 568-7140 ou 1-(877) SHARP-CC

Site web : [www.sharp.ca](http://www.sharp.ca)



# SHARP®

SHARP ÉLECTRONIQUE DU CANADA LTÉE.

335 BRITANNIA ROAD EAST, MISSISSAUGA, ONTARIO L4Z 1W9

SHARP CORPORATION

Imprimé en Chine

TINS-0094SEZZ

01P08-CCP

F 36