



375



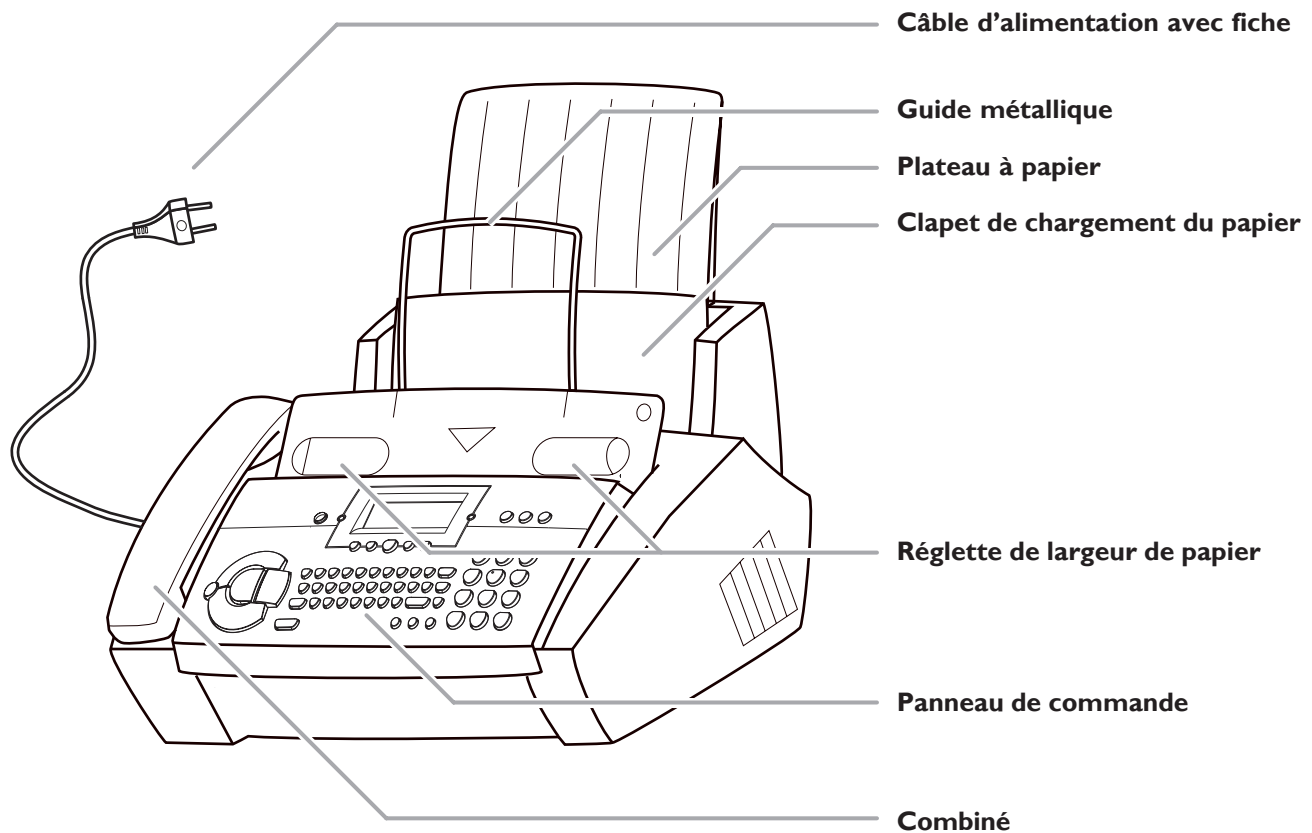

PHILIPS

Description

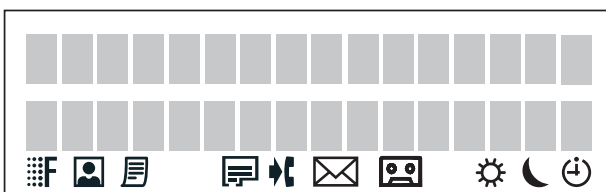

Symboles sur l'afficheur



FINE  / **PHOTO**  indique si vous transmettez ou copiez à un niveau de résolution élevé ou avec des nuances de gris. Si aucun des deux réglages n'est affiché, votre appareil est en résolution standard. Appuyez sur **FINE/PHOTO** pour modifier la définition.

 apparaît pour signaler des télécopies en mémoire.

 indique le niveau d'encre dans la cartouche.

 s'affiche pour signaler la réception d'un ou plusieurs appels en votre absence ou pendant que vous étiez en communication (sauf pour la Suisse).

 s'affiche pour signaler des messages nouveaux en mémoire

 indique que le répondeur est activé.

 indiquent les modes de service que vous pouvez sélectionner à l'aide de la touche .

Signification des touches

ⓘ deux appuis brefs: impression d'un mode d'emploi pour les principales fonctions avec renvoi à d'autres pages d'aide; appui prolongé (deux secondes): démarrage de l'installation automatique de votre télécopieur et d'appareils supplémentaires; impression des instructions de l'installation facile

◀/▶ sélection des options; réglage du volume; mouvement sur l'affichage

MENU/OK pour appeler des fonctions; pour confirmer des entrées

☺ pour commuter le mode de service; appui bref: commutation entre ☀ et ☾; appui prolongé (deux secondes): activer et désactiver le mode ☺

☑ **A-Z** appui bref: appel du répertoire par nom; appui prolongé (deux secondes): mise en mémoire d'un nom

Voyant rouge ⚠:
Si le voyant clignote référez vous à l'afficheur.

Le **voyant vert** clignote lorsque de nouveaux SMS sont arrivés ou de nouveaux messages ou mémos sont enregistrés. Après la lecture des messages, il reste allumé jusqu'à ce que les messages soient effacés.

ON/OFF: pour activer ou désactiver le répondeur

REC appui bref: enregistrement d'un mémo interne; appui prolongé (deux secondes): pour enregistrer une nouvelle annonce

PLAY pour écouter les messages.

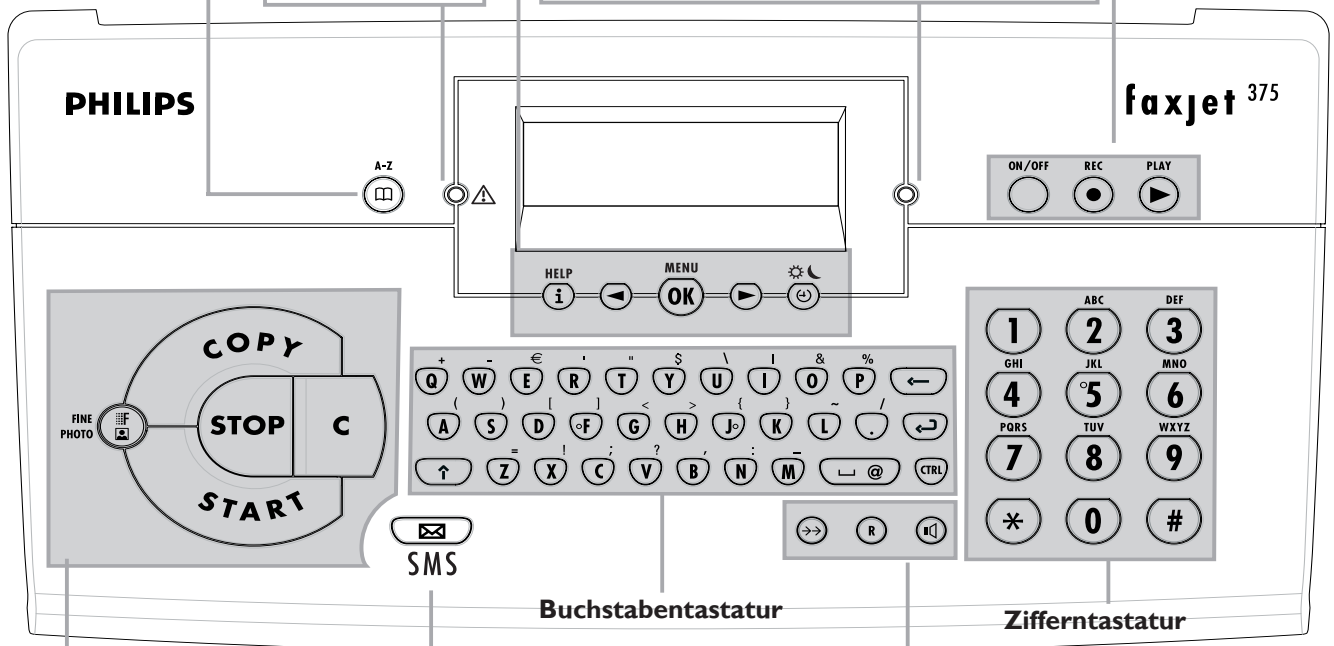

SMS Pour lire, rédiger, envoyer et imprimer des SMS.

COPY appui bref: pour déclencher la copie simple d'un document; appui prolongé (deux secondes): copie en plusieurs exemplaires

START appui bref: pour déclencher la transmission d'un document; appui prolongé (deux secondes): pour relève rapide des télécopies

FINE 📄 / **PHOTO** 📷 pour transmettre ou copier en haute résolution (pour textes et dessins – 📄, pour photos – 📷)

STOP pour mettre fin à l'opération en cours; pour éjecter le document inséré

C pour effacer

→→ appui bref: pour répéter les derniers numéros composés; appui prolongé (deux secondes): pour consulter le journal des appels (sauf pour la Suisse)

R appui bref: pour l'utilisation sur un autocommutateur privé (PABX) ou pour l'utilisation des services supplémentaires proposés par votre opérateur; appui prolongé (deux secondes): insérer une pause entre deux chiffres

☎ pour composer un numéro sans décrocher et téléphoner en mode mains libres.

Mesures de sécurité

Veillez tenir compte de tous les avertissements et instructions, et les respecter exactement.

Veillez à choisir un emplacement stable et sûr, sur une surface plate et horizontale (ne pas placer sur un tapis, etc.). En tombant, le télécopieur peut être gravement endommagé et/ou blesser des personnes, en particulier de jeunes enfants.

Étant donné que les documents sortent sur l'avant de l'appareil, ne posez aucun objet devant l'appareil.

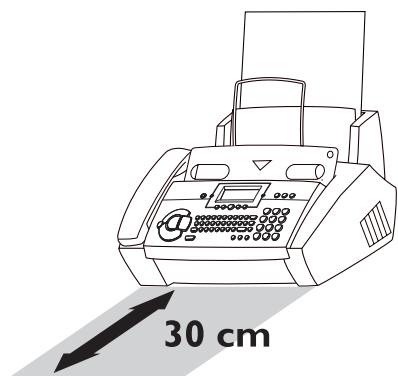

Évitez d'utiliser l'appareil en exposition directe au rayonnement du soleil. Ne le placez pas à proximité d'un chauffage, d'une radio, d'un téléviseur ou d'un appareil de climatisation. Ne l'exposez pas à la poussière, à l'eau ou à des produits chimiques.

Évitez les accumulations de chaleur en veillant à ne pas recouvrir l'appareil. Installez l'appareil de telle sorte que la circulation de l'air autour de l'appareil puisse s'effectuer. Ne l'utilisez pas dans une armoire fermée, un placard, un tiroir, etc. Ne recouvrez en aucun cas l'appareil (nappe, papier, dossiers, etc.). Ne l'installez pas sur un lit, une couverture, un coussin, un canapé, un tapis ou une autre surface molle, ceci présentant un risque de surchauffe et donc d'incendie.

Ne raccordez jamais la fiche téléphonique et d'alimentation dans une pièce humide, sauf s'il s'agit d'une fiche spécialement conçue pour milieu humide. Ne touchez jamais la fiche d'alimentation, le raccordement électrique ou la prise téléphonique avec des mains mouillées.

Ne touchez jamais un câble téléphonique ou d'alimentation non isolé ou dont l'isolation est défectueuse, sauf s'ils sont débranchés de leurs prises respectives.

Placez l'appareil sur une surface plane et laissez une distance d'au moins 15 cm par rapport à d'autres appareils ou objets.

Si vous souhaitez utiliser un combiné sans fil supplémentaire, laissez une distance d'au moins 15 cm entre le télécopieur et la base du combiné sans fil pour éviter des interférences acoustiques.

Faites attention à l'emplacement des câbles (risques de trébucher et d'abîmer les câbles ou l'appareil).

Débranchez le télécopieur du secteur et du réseau téléphonique avant de le nettoyer.

N'utilisez jamais de produits de nettoyage liquides ou gazeux (spray, produit à récurer ou à polir, etc.).

Ne laissez jamais pénétrer de liquide dans l'appareil. Ceci entraînerait un risque de choc électrique ou de blessure pour les personnes et d'endommagement grave de l'appareil. Si du liquide devait pénétrer dans l'appareil, débranchez immédiatement la fiche d'alimentation et contactez notre service d'assistance téléphonique.

Dans le cas d'une cassure de l'afficheur, un liquide légèrement corrosif peut s'en dégager. Évitez tout contact avec la peau et avec les yeux.

Si le boîtier du télécopieur ou l'enveloppe du câble d'alimentation sont endommagés, débranchez la fiche secteur. L'appareil ne peut être ouvert que par une personne qualifiée.

Votre appareil est contrôlé selon les normes NE 60950 et/ou IEC 60950 et ne doit être utilisé que sur des réseaux électriques et téléphoniques conformes à ces normes.

N'exposez jamais votre télécopieur à la pluie ou à une autre forme d'humidité, afin d'éviter tout danger de choc électrique ou d'incendie.

En cas d'orage, débranchez l'appareil de la prise et séparez-le de la prise téléphonique. Si cela n'est pas possible, n'utilisez pas l'appareil et ne téléphonez pas. Il y a dans cette situation un risque de choc par foudre pour l'utilisateur et/ou d'endommagement de l'appareil.

En cas de panne de courant, le téléphone et le télécopieur seront mis hors service.

Le télécopieur ne peut être utilisé que dans le pays pour lequel il a été agréé. Il répond aux normes locales en vigueur.

Table des matières

Installation 6

Déballage	6
Raccordement	6
Mise en place de la cartouche	7
Mise en place du papier	8
Retirer le papier	8
Autres appareils	8
Easy Install	10
Numéris, Twin ou ISDN	11
Autocommutateur privé	11

Réglages de base 12

Fonction AIDE	12
L'heure et la date	12
Votre numéro	12
Votre nom	12
Correction	12
Langue d'affichage	12
Type de sonnerie	12
Volume	12
Contraste	13
Gestion d'appels	13

Téléphone 15

Téléphoner	15
→→	15
Répertoire téléphonique ☐	15
Appeler en mains-libres ☎	15
Groupe	15
Identification de l'appelant	16
Paramètres SMS	17
Désactivation d'impression SMS	17

SMS 17

Lecture de SMS	17
Envoi de SMS	17
Impression de SMS	18
Suppression de SMS	18
Autres fonctions SMS	18
Désactivation de la réception SMS	18

Télécopier & copier 19

Insérer les documents	19
Télécopier	19
Réception de télécopie	19
Multidiffusion	20
Qualité d'image	20
Rapport de transmission et d'erreur	20
Fonction outre-mer	20
Réduction	20
Historique de transmission	21
Relève de télécopie	21
Dépôt de télécopies	21
Emission différée	21
Copier	22

Le répondeur 23

Activer et désactiver	23
Enregistrer l'annonce	23
Durée d'enregistrement	23
Écoute des messages reçus	23
Volume d'écoute	23
Effacer des messages	23
Renvoi d'un message	24
Enregistrer une conversation	24
Code Privilège	24
Mémos	24
L'interrogation à distance	25

Trucs et astuces 26

Service de VPC	26
Bouillage de papier	26
Bouillage des documents	26
Remplacement de la cartouche	26
Easylink	27
Code service	27
L'entretien	27
Nouvelle cartouche	28
Pannes	29

Appendice 30

Vue des fonctions	30
Spécifications techniques	30
Glossaire	32
Garantie	32

Index 34

Installation

Déballage

L'emballage contient les éléments décrits ci-dessous :

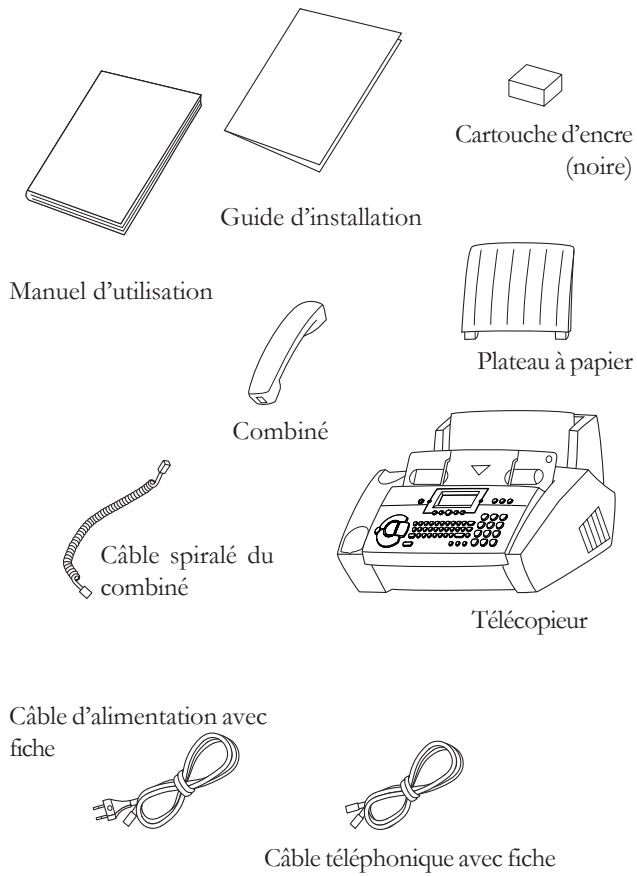

Raccordement

Veuillez tenir compte de tous les avertissements et instructions, et les respecter exactement.

A la ligne téléphonique

Raccordez le câble téléphonique à l'appareil en l'insérant dans le connecteur marqué **LINE** sous la base de l'appareil. Glissez le fil dans la rainure prévue à cet effet.

France

Connectez la fiche téléphonique à la prise murale.

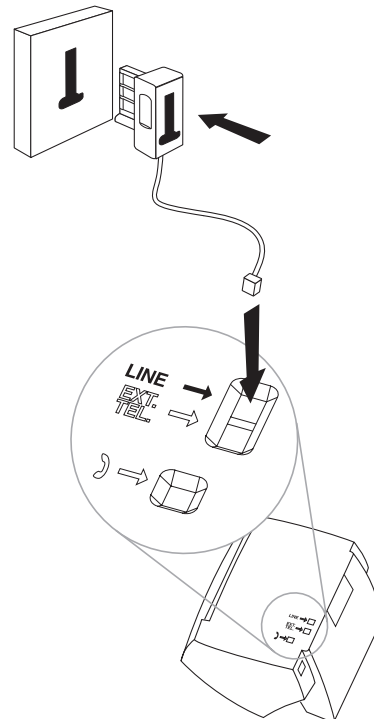

Belgique

Raccordez la fiche téléphonique à la prise téléphonique.

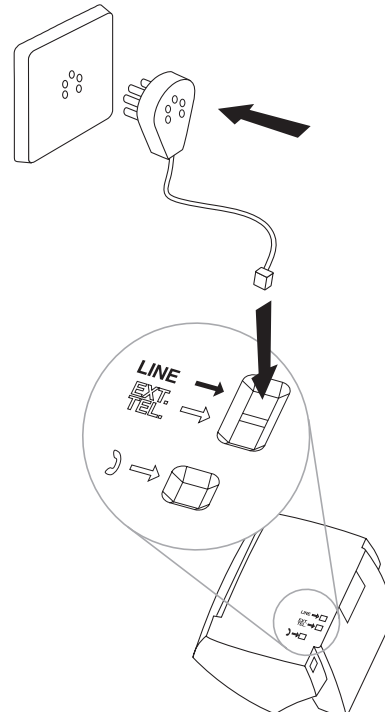

Suisse

Raccordez la fiche téléphonique à la prise. Si votre prise téléphonique est de type ancien, utilisez un adaptateur usuel. Si vous avez une prise double, enfichez la fiche téléphonique au connecteur supérieur de votre prise téléphonique.

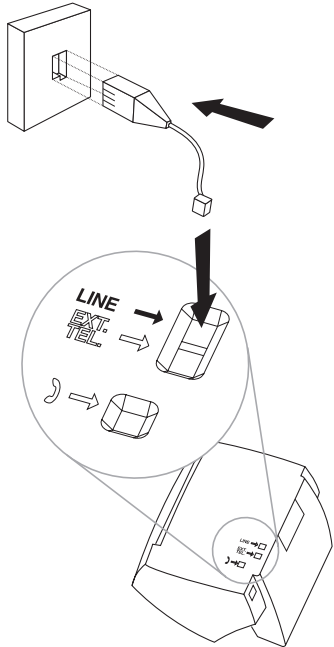

Du combiné

Insérez une extrémité du câble spiralé au combiné. Insérez l'autre extrémité du câble spiralé dans le connecteur marqué avec un combiné **sous la base** de l'appareil, et glissez le fil dans la rainure sous l'appareil prévue à cet effet.

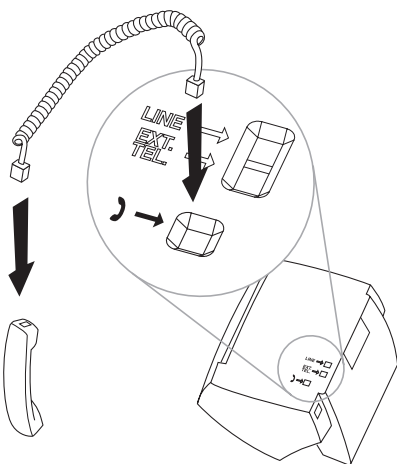

Au secteur

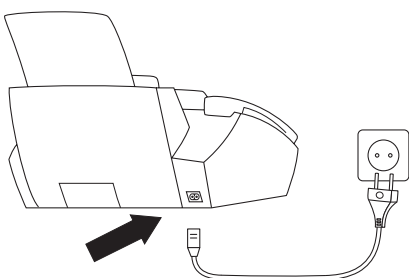

Mise en place de la cartouche

Avant de pouvoir recevoir ou copier des documents, votre télécopieur doit contenir une cartouche d'encre. C'est pourquoi votre appareil est doté d'une cartouche gratuite pour imprimer quelques pages d'essai.

Si la cartouche est vide ou si votre télécopieur ne contient pas de cartouche, le **voyant rouge**  clignote et le message suivant apparaît sur l'afficheur : **CART. VIDE**

Suivez les instructions figurant sur l'emballage de la cartouche !

- 1 Ouvrez le panneau de commande en le soulevant par le milieu. Vous entendez un léger clic indiquant que le panneau de commande est délogé.

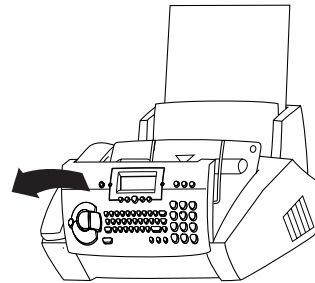

- 2 Rabattez le guide métallique vers le haut.

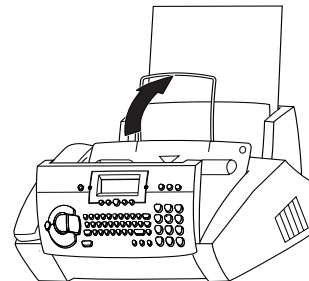

- 3 Ouvrez le logement de la cartouche d'encre en appuyant d'abord sur le coin supérieur droit de la partie recevant les documents (symbole), puis en le poussant sans forcer vers l'arrière.

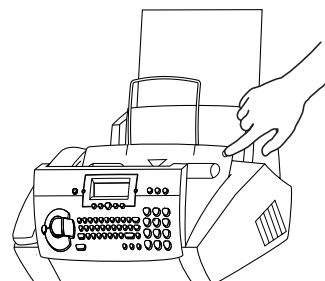

- 4 Retirez la cartouche de l'emballage et décollez la bande de protection.

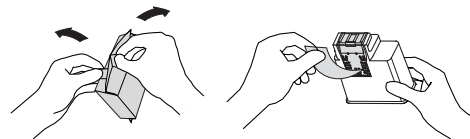

 **Veillez à ne pas toucher la buse et les contacts !**

- 5 Insérez la cartouche dans son support avec l'extrémité sur le devant et les contacts sur le dessous. Si elle est correctement mise en place, vous entendez un clic et l'ergot au centre est enclenché.

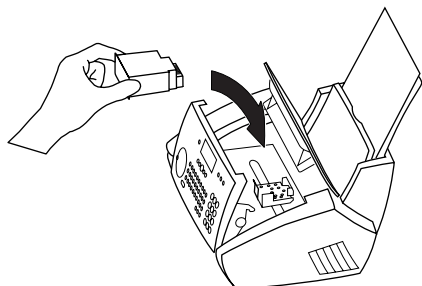

- 6 Refermez l'appareil en rabattant vers l'avant le support des documents. Refermez ensuite le panneau de commande.

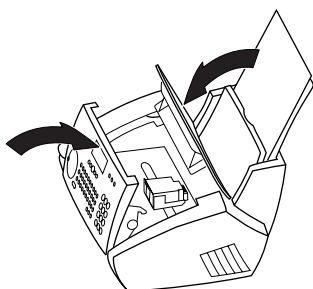

- 7 Le message apparaît sur l'afficheur **NOUV. CART. : OUI** et validez par **OK**.

💡 Utilisez exclusivement les cartouches d'origine PHILIPS. Vous pouvez commander des cartouches originales directement chez PHILIPS (voir chapitre **Trucs et astuces** / Service de VPC).

Mise en place du papier

Veillez n'utiliser que du papier pour imprimantes à jet d'encre (format A4 – 210×297 mm, 80 g/m²). Veillez faire attention aux instructions du fabricant.

⚠️ **Ne rajoutez pas de papier pendant que l'appareil est en train d'imprimer ! N'utilisez pas de papier déjà imprimé d'un côté ! Dans les deux cas, cela peut entraîner un bourrage de papier.**

- 1 Enfichez le plateau à papier dans les trous prévus à cet effet derrière la fente de chargement du papier.

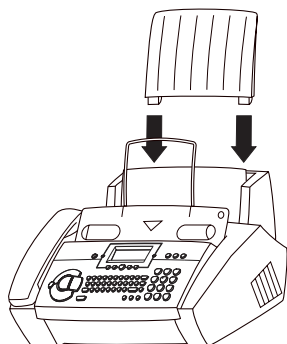

- 2 Afin d'éviter que l'appareil ne charge plusieurs feuilles en même temps, commencez par aérer le papier et tassez-le sur une surface plane avant de l'introduire dans l'appareil.

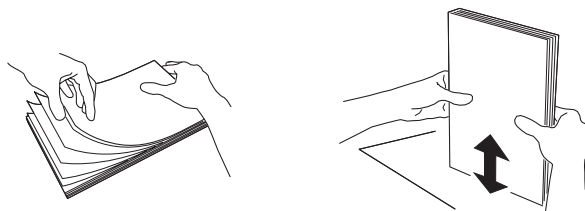

- 3 Rabattez le clapet de chargement vers l'avant jusqu'à ce qu'il bloque. Insérez au plus 100 feuilles de papier A4 (80 g/m²) jusqu'à la butée dans le plateau de chargement. Refermez le clapet de chargement du papier.

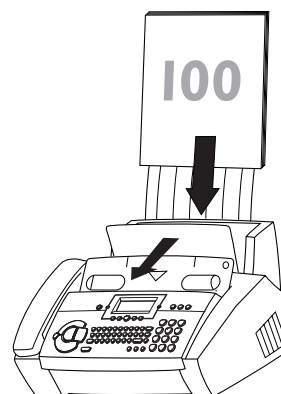

Retirer le papier

Pour retirer le papier (par exemple en cas d'un bourrage de papier), rabattez le clapet de chargement du papier vers l'avant. Retirez le papier et refermez le clapet de chargement du papier.

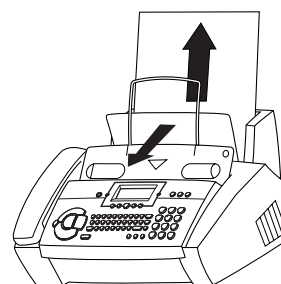

⚠️ **Votre appareil peut être endommagé si vous ne retirez pas le papier correctement !**

Autres appareils

Vous pouvez utiliser d'autres appareils, outre votre télécopieur sur une même ligne téléphonique : un téléphone supplémentaire, un téléphone sans fil, un modem ou un compte téléphonique (non disponible en France).

Si vous utilisez sur la même ligne un téléphone sans fil doté de la fonction SMS, il n'est pas possible de dire avec certitude sur quel appareil les messages sont réellement reçus. La réception SMS est en tout cas uniquement possible sur un appareil. Essayez de désactiver la réception SMS du téléphone sans fil. Si ce n'est pas possible, désactivez cette fonction sur le télécopieur (voir aussi chapitre **SMS** / Désactivation de la réception SMS).

Si vous désirez utiliser des installations supplémentaires spéciales avec votre télécopieur, veuillez contacter votre revendeur.

En France

Si vous installez des appareils supplémentaires sur la même prise, vous obtiendrez le fonctionnement idéal du système de gestion d'appels de votre télécopieur.

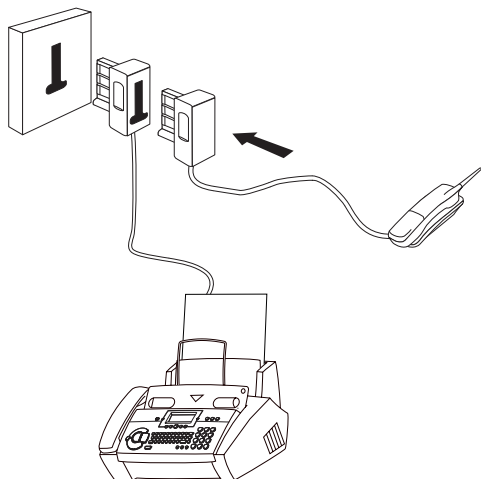

Dans plusieurs pièces : Vous pouvez raccorder les appareils supplémentaires à des prises séparées. Il s'agit alors d'un branchement en parallèle. Dans ce cas, le fonctionnement du système de gestion d'appels est limité, par exemple vous ne pouvez plus recevoir des télécopies silencieusement.

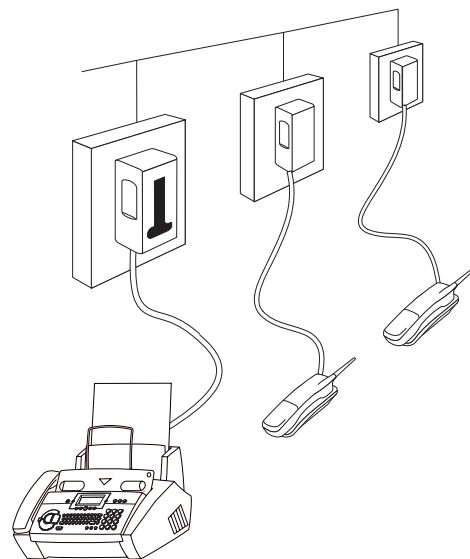

En Belgique

Si vous raccordez d'autres appareils à la même prise téléphonique faites attention aux possibilités de l'ordre de raccordement :

Variante 1

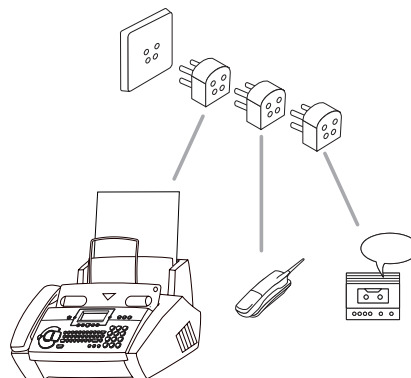

Variante 2

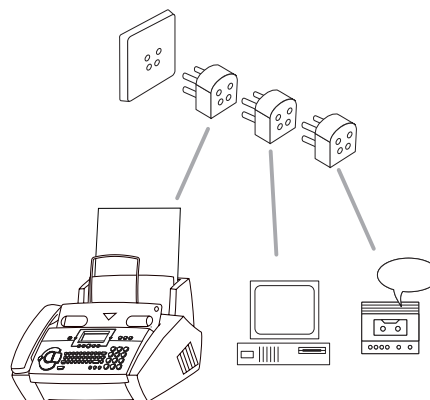

Variante 3

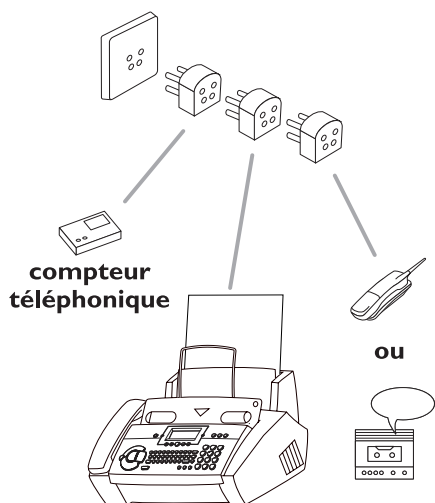

Variante 4

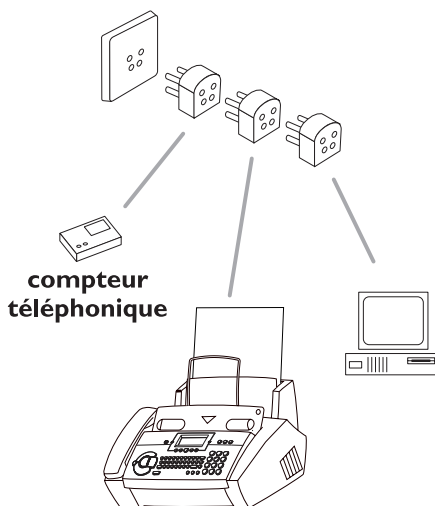

Dans plusieurs pièces : Vous pouvez raccorder les appareils supplémentaires à des prises séparées. Il s'agit alors d'un branchement en parallèle. Dans ce cas, le fonctionnement du système de gestion d'appels est limité, par exemple vous ne pouvez pas recevoir des télécopies silencieusement.

En Suisse

Si vous souhaitez installer un appareil supplémentaire comme un téléphone sans fil ou un répondeur externe, veuillez utiliser un câble adaptateur (équipé d'une prise RJ11) que vous brancherez sur la fiche marquée **EXT.TEL.** sous la base de l'appareil. Assurez-vous que le télécopieur soit connecté en premier à la prise téléphonique.

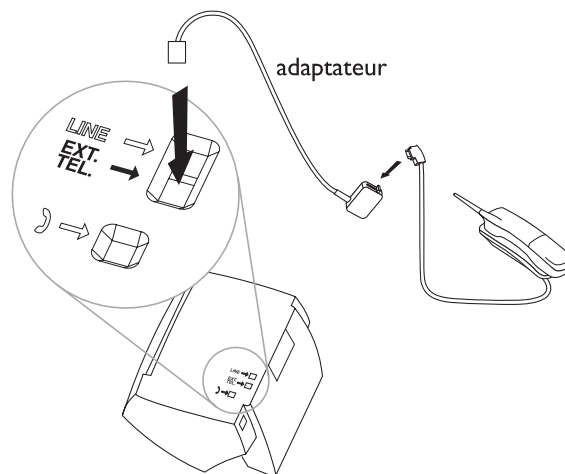

Si vous désirez utiliser un compteur téléphonique ou un modem, il vous faudra utiliser un adaptateur série. Dans ce cas, le télécopieur sera raccordé en série après le compteur ou modem.

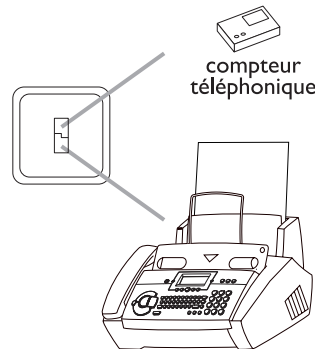

Easy Install

En utilisant la fonction **INSTALLATION FACILE** votre télécopieur aura un fonctionnement le mieux adapté possible à votre installation téléphonique déjà existante.

- 1 Maintenez vous appuyez pendant deux secondes **i**. Votre télécopieur imprimera une page. Dégagez cette page en la tirant légèrement, et suivez les instructions.
- 2 Votre télécopieur vous guidera pour la suite par le biais de l'afficheur en vous indiquant les démarches à suivre telles que l'enregistrement de votre numéro et de votre nom.
- 3 A la fin, votre télécopieur vous demande de saisir la date et l'heure. Utilisez le clavier numérique et confirmez avec **OK**.

Numéris, Twin ou ISDN

Votre appareil est un télécopieur analogique (groupe 3). Par conséquent il ne peut être branché directement à une prise Numéris (France) / Twin (Belgique) / ISDN (Suisse). Pour cela vous avez besoin d'un adaptateur ou une installation Numéris / Twin / ISDN avec des sorties analogiques. Veuillez vous référer au manuel Numéris / Twin / ISDN.

 Veiller à ce que l'appareil soit capable de recevoir des SMS.

Autocommutateur privé

Toutes les grandes entreprises et certains particuliers disposent de leur propre autocommutateur privé (PABX). Pour pouvoir passer une communication sur le réseau téléphonique extérieur, à partir d'un tel poste, vous devez composer un chiffre avant le numéro de votre correspondant.

- 1 Sélectionnez la fonction 15, en appuyant sur **MENU** et tapez **①⑤**. Appuyez sur **OK**.
- 2 Vous pouvez choisir le mode PABX au moyen de **◀/▶**.
PABX: OUI
PABX: NON
- 3 Appuyez sur **OK**.
- 4 Appuyez sur la touche permettant l'accès à la ligne extérieure.

Ce chiffre doit être précisé par votre installateur. Il s'agit généralement de **①**, **R** (appelé parfois FLASH pour certaines centrales) ou un autre chiffre.

- 5 Appuyez sur **OK**.
- 6 Choisissez au moyen de **◀/▶** **TEST: OUI** et appuyez sur **OK**.

Votre télécopieur vérifie si la ligne extérieure est accessible. Si le test est positif, le message suivant s'affiche : **TEST OK**.

Si le test est négatif, le message suivant s'affiche : **TEST ECHEC**.

L'appareil vous demande de procéder à une nouvelle programmation. Modifiez l'attribution d'accès à la ligne extérieure. Cependant si vous avez choisi la touche adéquate et que l'afficheur continue d'afficher

TEST ECHEC

alors effacez le chiffre en appuyant sur **C** afin d'obtenir la ligne extérieure.

 Si vous utilisez une installation privée automatique (PABX) pour faire fonctionner l'appareil, l'utilisation des services SMS peut s'avérer impossible. Contactez l'exploitant ou le constructeur de l'installation privée automatique.

 Si vous possédez un autocommutateur privé (PABX) paramétré sur **R** comme code d'accès au réseau extérieur et que vous ne puissiez pas prendre la ligne externe, il est probable que votre autocommutateur ne corresponde pas aux derniers standards. Dans ce cas, il faudra modifier les paramètres sur votre télécopieur. Veuillez vous adresser à notre service d'assistance télécopieur (voir la dernière page).

Réglages de base

Si vous désirez garder une trace des réglages d'usine de votre télécopieur, nous vous conseillons d'imprimer une liste des fonctions avant de modifier un réglage quelconque (appuyez 3 fois sur **MENU**).

Si malencontreusement vous avez appuyé sur une mauvaise touche, appuyez sur **STOP** autant de fois qu'il est nécessaire pour revenir à la position initiale. Si vous avez saisi un caractère erroné vous pouvez le corriger à l'aide de ◀/▶ et **C**.

Si vous souhaitez annuler vos réglages personnels, ceci est possible dans la fonction 45 Code service (voir chapitre **Trucs et astuces** / Code service).

Fonction AIDE

Appuyez deux fois sur ①. Vous obtenez une impression vous décrivant brièvement l'utilisation des principales fonctions. Vous trouverez également sur cette page d'AIDE comment obtenir d'autres pages d'AIDE concernant l'utilisation de fonctions particulières.

L'heure et la date

- 1 Sélectionnez la fonction 12 en appuyant sur **MENU** et après sur ① et ②.
- 2 Programmez l'heure exacte (ex.: ①⑨ ①⑤ pour 9h15) à l'aide des touches. Ensuite, l'appareil vous demande d'entrer la date courante (ex.: ①⑤ ①⑤ ①④ pour le 15 mai 2004).
- 3 Appuyez sur **OK**.

Votre numéro

- 1 Sélectionnez la fonction 13 en appuyant sur **MENU** et après sur ① et ③. Appuyez sur **OK**.
- 2 Entrez votre numéro de téléphone (20 caractères au maximum) à l'aide du clavier numérique. (Pour le signe 'plus', appuyez simultanément sur **CTRL** et **Q**; pour l'espace, appuyez sur _@.)
- 3 Appuyez sur **OK**. Maintenant votre numéro est mémorisé.

À l'aide de **C** vous pouvez effacer les caractères erronés.

Votre nom

- 1 Sélectionnez la fonction 14 en appuyant sur **MENU** et après sur ① et ④. Appuyez sur **OK**.
- 2 Entrez votre nom à l'aide du clavier alphabétique (32 caractères au maximum). (Pour le signe 'plus', appuyez simultanément sur **CTRL** et **Q**; pour une barre oblique, appuyez sur **CTRL** et **M**.) Par ▶ le curseur se déplace d'un espace vers la droite.
- 3 Validez par **OK**.

À l'aide de **C** vous pouvez effacer les caractères erronés.

💡 Si vous souhaitez utiliser un symbole comme par exemple le point d'interrogation ou le signal d'appel, il vous suffit d'appuyer sur **CTRL** et la lettre correspondante sous le symbole souhaité.

💡 Votre nom et votre numéro sont transmis en haut de chaque page envoyée avec la date, l'heure et le numéro de page, si vous les avez saisi dans les fonctions 13 et 14.

Correction

Si vous avez programmé, dans la fonction 13 ou 14 une lettre incorrecte ou un chiffre erroné, vous pouvez corriger cette erreur – ceci est possible au cours de la programmation ou plus tard. Si vous souhaitez apporter des corrections ultérieurement, vous devrez de nouveau sélectionner la fonction vous permettant d'enregistrer votre numéro ou votre nom.

Les touches ◀/▶ vous permettent de choisir le caractère que vous souhaitez supprimer. Placez le curseur directement à droite du caractère que vous voulez effacer. Appuyez ensuite sur la touche **C** pour supprimer ce caractère. Appuyez plus longtemps (deux secondes) sur **C** pour supprimer la totalité du nom entré. Validez par **OK**.

Langue d'affichage

- 1 Sélectionnez la fonction 11 en appuyant sur **MENU**, après sur ① et ① et puis sur **OK**.
- 2 Sélectionnez la langue souhaitée par ◀/▶.
- 3 Confirmez par **OK**.

Type de sonnerie

Vous avez le choix entre 10 types de sonnerie différents.

- 1 Sélectionnez la fonction 35 en appuyant sur **MENU** et après sur ③ et ⑤. Confirmez par **OK**.
- 2 Sélectionnez le type de sonnerie souhaité par ① à ⑨.
- 3 Confirmez par **OK**.



Volume

Sonnerie

Il vous est possible de régler le volume de la sonnerie en mode veille ou au cours de la sonnerie. Veuillez noter que des volumes différents peuvent être réglés en mode ⚙ et en mode ☾ (voir paragraphe Gestion d'appels).





- 1 En appuyant sur ◀/▶ le réglage s'affiche pendant trois secondes.
- 2 Pour modifier le volume appuyez sur ◀/▶ jusqu'à obtenir le volume souhaité.

Haut-parleur

- 1 Appuyez sur .
- 2 Pour modifier le volume appuyez sur  /  jusqu'à obtenir le résultat souhaité.
- 3 Pour terminer, appuyez sur **STOP**.



Contraste



Le contraste de votre appareil est réglé par défaut sur moyen. Avec la fonction 47 vous pouvez régler la qualité (luminosité) du contraste pour les documents à copier et à envoyer, par exemple, les photos sombres ou les imprimés sur fond coloré.

- 1 Appuyez sur **MENU** et puis sur  et  et confirmez par **OK**.
- 2  /  vous permettent de choisir entre trois options :
CONTRASTE: FAIBLE
CONTRASTE: MOYEN
CONTRASTE: FORT
- 3 Confirmez votre choix par **OK**.



Gestion d'appels



La gestion d'appels vous permet d'utiliser un même branchement téléphonique pour téléphoner, envoyer une télécopie et utiliser des appareils supplémentaires. La gestion d'appels sépare les appels téléphoniques des télécopies. Vous pouvez par exemple recevoir des télécopies en silence, c'est-à-dire sans que la sonnerie ne se mette en marche, afin de ne pas être dérangé(e).



Grâce aux modes  et , vous pouvez déterminer, pour le jour et la nuit, le nombre de sonneries de votre appareil avant la réception des télécopies ou l'enclenchement du répondeur.



À l'aide de la fonction horloge  votre télécopieur peut changer automatiquement du mode  au mode .





Horloge





Grâce à son horloge intégrée () , la gestion d'appels fait la distinction entre le jour () et la nuit () . En fonction de vos réglages, votre appareil sonne pendant la journée pour signaler la réception de télécopies ou d'appels téléphoniques, reçoit la nuit les télécopies sans émettre de sonnerie (de 22:00 à 6:00 heures) et émet une sonnerie dont le volume est réduit en cas d'appel.

Lorsque le symbole  est affiché, cela signifie que l'horloge est activée. Pour activer et désactiver l'horloge, maintenez la touche  enfoncée deux secondes.

Lorsque vous souhaitez modifier le réglage des horaires de commutation de l'appareil entre le jour  et la nuit  :



- 1 Sélectionnez la fonction 33 en appuyant sur **MENU**, puis sur   et **OK**.

- 2 Programmez l'heure à laquelle votre appareil doit passer automatiquement en  (p. ex.     pour 8h) et confirmez par **OK**.

- 3 Programmez l'heure à laquelle votre appareil doit passer automatiquement en  (p. ex.     pour 23h30). Confirmez par **OK**.

Configurer le mode

Menus	Options
NBRE SONN:	0, 1, 2, 3, 4, 5, 6, 7, 5/2
SONN. FAX:	0, 1, 2, 3, 4, 5, RECEPT. MANUELLE
VOL. SONN:	FAIBLE, MOYEN, FORT
FILT. APPELS:	OUI, NON

- 1 Sélectionnez la fonction 31 (**jour**), en appuyant sur **MENU**, puis sur   et confirmez par **OK**.

- 2 Sélectionnez à l'aide des touches  /  le nombre total de sonneries de votre télécopieur avant le déclenchement de la réception.

NBRE SONN: 5/2

- 3 Confirmez votre choix par **OK**.

- 4 Entrez le nombre de sonneries après lequel la gestion d'appels recevra les appels et séparera les télécopies des appels téléphoniques. A partir de ce moment, l'appelant entend encore les sonneries légèrement modifiées par votre télécopieur et la communication lui est facturée.

SONN. FAX: 5

- 5 Confirmez votre choix par **OK**.

- 6 Réglez le volume de la sonnerie de votre appareil à l'aide des touches  / .

VOL. SONN: FORT

- 7 Confirmez par **OK**.

- 8 Avec  /  vous pouvez sélectionner si vous voulez écouter les messages pendant leur enregistrement.

FILT. APPELS: OUI

- 9 Confirmez par **OK**.

Si vous souhaitez également régler le mode , sélectionnez la fonction 32 (**nuit**) en appuyant sur **MENU**, puis sur 32 et confirmez par **OK**. Répétez les étapes 2 à 9.

 Si vous ne pouvez pas recevoir de télécopies, les deux nombres de sonneries que vous avez entrés sont peut-être trop élevés (voir points 2 et 4). Sélectionnez les deux nombres de sonneries inférieurs à cinq.

💡 Si vous utilisez des appareils autres que le télécopieur (téléphone, répondeur), branchés en parallèle (voir chapitre **Appendice** / Glossaire), le type de sonnerie peut être modifié comme suit : d'autres appareils sonnent autant de fois qu'entré dans **SOMN. FAX:**. Votre télécopieur sonne autant de fois qu'entré dans **NBRE SOMN:**.

Réglages spéciaux

Réception silencieuse des télécopies

Si vous souhaitez à un moment particulier recevoir des télécopies sans que la sonnerie ne se déclenche, réglez le nombre de sonneries sur 0 dans le menu **SOMN. FAX:**.

Réception silencieuse des télécopies et des appels

Si, pendant la nuit par exemple, vous ne voulez pas être dérangé(e) par les appels téléphoniques ou les télécopies, vous pouvez régler les deux paramètres **NBRE SOMN:** et **SOMN. FAX:** sur 0. Les télécopies sont réceptionnées en silence et les appels seront immédiatement pris en charge par le répondeur, à condition que celui-ci soit activé.

Réception manuelle des télécopies

Si vous sélectionnez l'option **RECEPT. MANUELLE**, l'impression des télécopies ne s'effectuera pas automatiquement. Vous devrez activer l'impression en appuyant sur **START**. Cette option est particulièrement utile si vous souhaitez par exemple recevoir vos télécopies sur votre ordinateur par l'intermédiaire d'un modem.

Fonction économique (Eco)

Si vous sélectionnez l'option **5/2** dans le menu **SOMN. REpond.**, le répondeur s'enclenche automatiquement au bout de deux sonneries au lieu de cinq, si vous avez reçu de nouveaux messages. Lorsque vous interrogez votre répondeur à distance, vous pouvez donc vérifier si vous avez de nouveaux messages sans que la communication ne vous soit facturée (si votre répondeur se déclenche au bout de deux sonneries, vous savez immédiatement que vous avez de nouveaux messages). Après avoir écouté vos messages, le répondeur ne se déclenchera qu'au bout de cinq sonneries si vous l'appellez de nouveau.

Téléphoner

- 1 Composez le numéro souhaité.
 - 2 Décrochez le combiné.
- 💡-Si vous souhaitez composer le numéro sans décrocher le combiné, appuyez sur **☎**.
- 💡-Si vous avez fait une erreur, appuyez sur **C** pour effacer le chiffre erroné avant de décrocher le combiné.
- 💡-Si vous avez reçu un appel au cours d'une conversation ou une conversation ou en votre absence, le symbole **M** apparaît sur l'afficheur (varie en fonction du réseau et du pays).
- 💡-Avec **R**, vous pouvez bénéficier des nombreux services de votre opérateur. Pour plus d'informations, adressez-vous à votre opérateur.



Par **→→**, vous pouvez rappeler un des 5 derniers numéros composés.

- 1 Appuyez sur **→→**.
 - 2 Appuyez sur **◀/▶** à une ou plusieurs reprises, jusqu'à ce que le numéro voulu apparaisse sur l'afficheur. Vous pouvez apporter des modifications au numéro, en appuyant sur **OK** puis en programmant vos modifications.
 - 3 Décrochez le combiné.
- 💡-Si vous souhaitez supprimer les numéros stockés en mémoire, appuyez sur **→→** et puis **C**. Confirmez par **OK**.

Répertoire téléphonique

La mémoire de votre télécopieur peut contenir jusqu'à 200 numéros et noms. Le nombre exact dépend de la longueur des enregistrements.

Enregistrer des numéros

- 1 Appuyez sur **☎** pendant deux secondes.
 - 2 Programmez un nom sur le clavier alphabétique. Par **▶** le curseur se déplace d'un espace vers la droite. Après appuyez sur **OK**.
 - 3 Programmez le numéro de téléphone et ensuite appuyez sur **OK**.
- 💡-Vous pouvez également enregistrer un numéro en cours de communication.

Utiliser le répertoire téléphonique

- 1 Appuyez sur **☎**. Le premier nom ou le numéro mémorisé apparaît sur l'affichage. Au moyen de **◀/▶** vous pouvez choisir l'entrée souhaitée. Vous pouvez apporter des modifications au numéro, en appuyant sur **OK** puis en programmant vos modifications.
- 2 Décrochez le combiné ou, si vous voulez envoyer une télécopie, appuyez sur **START**.

Correction des enregistrements

Sélectionnez l'entrée souhaitée en appuyant sur **☎** et **◀/▶**. Après appuyez sur **☎** pendant deux secondes. Les touches **◀/▶** vous permettent de sélectionner le caractère erroné. Appuyez sur **C** pour supprimer ce caractère. Confirmez par **OK**.

Suppression des enregistrements

Sélectionnez l'entrée à supprimer et appuyez sur **C**. Choisissez au moyen de **◀/▶** si vous voulez vraiment la supprimer. Confirmez par **OK**.

Liste des numéros

Pour imprimer une liste des numéros enregistrés sur le télécopieur, appuyez sur **MENU**, **④④** et **OK**.

Appeler en mains-libres

Vous pouvez converser avec vos correspondants sans utiliser le combiné de votre appareil, par exemple si vous souhaitez que les diverses personnes présentes dans la pièce prennent part à la conversation. Pour cela, après avoir composé un numéro ou au cours de la conversation, appuyez sur **☎** et raccrochez le combiné. Le micro et le haut-parleur seront activés.

Groupe

Vous pouvez rassembler différents numéros de votre répertoire téléphonique en groupe, par exemple pour envoyer une même télécopie à plusieurs personnes simultanément.

Constituer des groupes

- 1 Sélectionnez la fonction 26 en appuyant sur **MENU**, **②⑥**, puis en appuyant sur **OK**.
- 2 En utilisant **◀/▶** choisissez un groupe de 1 à 5, puis appuyez sur **OK**.
- 3 A l'aide de **◀/▶** choisissez

AJOUTER ?

et confirmez en appuyant sur **OK**.

- 4 Tous les numéros enregistrés dans le répertoire téléphonique et sous les touches de numérotation directe sont alors affichés. À l'aide de ◀/▶, sélectionnez le numéro que vous souhaitez enregistrer, puis confirmez en appuyant sur **OK**.
- 5 Répétez cette dernière opération autant de fois que nécessaire, jusqu'à ce que tous les numéros souhaités soient mémorisés dans le groupe. Pour terminer, appuyez sur **STOP**.

Parcourir des groupes

- 1 Pour passer en revue tous les numéros d'un groupe, appelez la fonction 26 et sélectionnez à l'aide de ◀/▶ le groupe de votre choix, de 1 à 5. Appuyez sur **OK**.
- 2 A l'aide de ◀/▶, choisissez
AFFICHER?
et confirmez en appuyant sur **OK**.
- 3 En appuyant sur ◀/▶, vous pouvez consulter tous les numéros. Pour quitter le groupe, appuyez sur **STOP**.

Supprimer d'un numéro ou d'un groupe

- 1 Appelez la fonction 26 et sélectionnez à l'aide de ◀/▶ le groupe de votre choix, de 1 à 5. Appuyez sur **OK**.
- 2 A l'aide de ◀/▶, choisissez
EFFACER?
et confirmez en appuyant sur **OK**.
- 3 A l'aide de ◀/▶ choisissez une entrée, puis appuyez sur **C**. A l'aide de ◀/▶, choisissez si vous voulez procéder ou non à l'exécution de la suppression ou si vous voulez supprimer le groupe entier. Confirmez en appuyant sur **OK**. Pour quitter la fonction, appuyez sur **STOP**.

Identification de l'appelant

(seulement en France)

Votre télécopieur peut faire apparaître le numéro d'appel de votre correspondant, avant que vous ne décrochiez le combiné. Demandez auprès de votre opérateur télécom pour des informations ultérieures.

Si vous avez reçu un appel en absence ou au cours d'une conversation, le symbole **M** apparaît sur l'affichage. Si vous recevez un autre appel pendant que vous êtes en téléphone, un signal sonore vous en avertit. L'afficheur indique le numéro de l'appelant et le symbole **M**. La touche **R** vous permet de prendre le deuxième appel, et de revenir au premier appel. Les numéros de téléphone des dix derniers appels reçus sont stockés en mémoire.

- 1 Pour consulter le compte-rendu des appels appuyez sur →→ pendant deux secondes.
- 2 Vous pouvez faire défiler les numéros appelés à l'aide de ◀/▶. Les nouveaux enregistrements sont marqués d'une étoile « * ».
- 3 Pour rappeler un de vos correspondants, décrochez lorsque le numéro correspondant apparaît sur l'afficheur : votre appareil composera le numéro.

💡 Si vous souhaitez supprimer un numéro stocké en mémoire, appuyez sur **C**. Faites votre choix à l'aide de ◀/▶ confirmez la suppression en appuyant de nouveau sur **OK**.

💡 Si vous avez réglé le nombre de sonneries sur **8** dans la fonction 31 ou 32, menu **SONN. FAX**, le numéro de téléphone n'apparaît pas sur votre téléphone externe.

Votre appareil vous permet d'envoyer et de recevoir des messages SMS. Les services SMS ont été initialement conçus pour la communication mobile. Aujourd'hui, ils sont de plus en plus disponibles avec les liaisons fixes.

- **Pour pouvoir envoyer et recevoir des messages SMS, vous devez avoir libéré la fonctionnalité d'identification de l'appelant (CLIP) pour votre ligne téléphonique.**
- **Vérifiez que cette caractéristique de fonctionnement est activée sur votre ligne.**
- **Pour pouvoir envoyer un SMS, vous devez avoir spécifié un opérateur SMS comme réglage Central SMS sur votre télécopieur.**

Consultez votre fournisseur de service pour plus d'informations sur :

- **les tarifs de facturation d'envoi et éventuellement de réception d'un message SMS,**
- **les opérateurs de téléphonie mobile auxquels vos SMS sont envoyés et les opérateurs de téléphonie mobile à partir desquels vous pouvez recevoir des SMS,**
- **les fonctions offertes par votre service SMS.**

Paramètres SMS

Votre appareil est préconfiguré pour l'utilisation des services SMS et fonctionne normalement sans aucune intervention de votre part. Cependant, si un problème survient, contactez votre opérateur téléphonique.

Vous pouvez modifier l'opérateur SMS et indiquer un second opérateur.

- 1 Appuyez sur **MENU**, **①⑦** et **OK**.
- 2 L'opérateur actuellement sélectionné s'affiche. Faites votre choix entre **CENTRAL SMS 1** ou **2** à l'aide des touches **◀/▶**.
- 3 Confirmez en appuyant sur **OK**.
- 4 Entrez le **NO EMISSION**. Confirmez en appuyant sur **OK**.
- 5 Entrez le **NO DE RECEPTION**. Confirmez en appuyant sur **OK**.

Le **NO D'EMISSION** et le **NO RECEPTION** doivent obligatoirement être précisés pour pouvoir utiliser les services SMS. Dans de nombreux pays, ils peuvent être identiques.

Désactivation d'impression SMS

- 1 Appuyez sur **MENU**, **17** et quatre fois sur **OK**.

- 2 A l'aide des touches **◀/▶**, indiquez si les SMS entrants doivent être automatiquement imprimés : **IMPRIMER SMS: OUI** ou **NON**

- 3 Pour terminer la saisie, appuyez sur **OK**.

💡 Si vous utilisez une installation privée automatique (PABX) pour faire fonctionner l'appareil, l'utilisation des services SMS peut s'avérer impossible. Contactez l'exploitant ou le constructeur de l'installation privée automatique.

Lecture de SMS

Un bip retentit à l'issue de la réception d'un SMS. Le message est mémorisé et automatiquement imprimé. Vous pouvez également désactiver l'impression automatique (voir Désactivation d'impression SMS).

Dans ce cas, le voyant lumineux vert clignote dès la réception d'un nouveau SMS et le symbole  ainsi que le nombre de nouveaux SMS apparaît sur l'afficheur. Vous pouvez lire les SMS reçus sur l'afficheur en procédant comme suit:

- 1 Appuyez sur la touche .
- 2 Sélectionnez **LIRE SMS** en appuyant sur **◀/▶**.
- 3 Confirmez par **OK**.
- 4 Le numéro, la date et l'heure du dernier message s'affichent. Les messages non lus sont signalés par une étoile. Sélectionnez les SMS que vous voulez lire à l'aide des touches **◀/▶** et appuyez sur **OK**.
- 5 Le SMS s'affiche. Les touches **◀/▶** vous permettent de parcourir le message. Si vous maintenez enfoncé **◀/▶**, le curseur de saisie se déplace jusqu'au début ou à la fin du SMS.

OK et les touches **◀/▶** vous permettent de sélectionner de nombreuses options (voir Autres fonctions SMS). Appuyez sur **COPY** pour imprimer le message.

- 6 Pour revenir à la liste des messages reçus, appuyez sur **STOP**.

Vous pouvez également lire des SMS en appuyant sur **MENU**, **④②** et **OK**.

Envoi de SMS

- 1 Appuyez sur .
- 2 Sélectionnez **ENVOI SMS** à l'aide des touches **◀/▶**.
- 3 Confirmez par **OK**.
- 4 L'afficheur indique **TEXTE**. Saisissez le texte du message (160 caractères maximum) à l'aide du clavier alphabétique. Si votre message comporte des chiffres, saisissez-les à l'aide du pavé numérique. Vous pouvez sélectionner l'un des cinq derniers SMS rédigés et vous en servir comme modèle. Appuyez sur **→→** jusqu'à ce que le message désiré apparaisse.

Appuyez sur la touche **①** pour vérifier combien de caractères vous pouvez encore saisir.

- Appuyez sur **OK**.
- Pour imprimer le message, appuyez sur **COPY**.
- Entrez le numéro du destinataire. Confirmez en appuyant sur **OK**.

Vous pouvez également vous servir du répertoire téléphonique ☐ **A-Z** ou appuyer plusieurs fois sur →→.

- Vous pouvez indiquer jusqu'à cinq destinataires. Confirmez chaque numéro en appuyant sur **OK**. Pour terminer, appuyez sur ☒.
- Votre SMS est envoyé.

Les touches ◀/▶ vous permettent de parcourir le texte saisi ou les numéros. Si vous maintenez enfoncée les touches ◀/▶, le curseur de saisie se déplace jusqu'au début ou à la fin du texte ou du numéro. Pour supprimer le caractère à gauche du curseur, appuyez sur **C**. Pour effacer l'ensemble du texte, maintenez la touche **C** enfoncée (deux secondes). Vous pouvez également envoyer un SMS en appuyant sur **MENU**, ④① et **OK**.

Impression de SMS

- Appuyez sur la ☒.
- Sélectionnez **IMPRIMER SMS** à l'aide des touches ◀/▶.
- Appuyez sur **OK**.
- À l'aide des touches ◀/▶, choisissez le SMS à imprimer:

IMPRIMER: TOUS
 IMPRIMER: ENTRANTS
 IMPRIMER: NOUVEAUX

- Appuyez sur **OK**. Les messages sont imprimés.

Vous pouvez également imprimer des SMS en appuyant sur **MENU**, ④③ et **OK**.

Suppression de SMS

Pour libérer de l'espace en mémoire pour de nouveaux messages, supprimez les SMS déjà lus.

- Appuyez sur la touche ☒.
- Sélectionnez **LIRE SMS** en appuyant sur u.
- Appuyez sur **OK**.
- Les messages mémorisés sont affichés. A l'aide des touches ◀/▶, sélectionnez le SMS à supprimer.
- Appuyez sur **C**.
- A l'aide des touches ◀/▶, choisissez l'une des actions suivantes:

SUPPRIMER: OUI

SUPPRIMER: NON

SUPPRIMER: TOUS

- Confirmez en appuyant sur **OK**.

Lorsque la mémoire SMS est pleine (30 messages maximum), il est impossible de recevoir de nouveaux messages supplémentaires. Supprimez les SMS déjà lus.

Autres fonctions SMS

- En appuyant sur **OK** en cours de lecture d'un SMS, vous pouvez sélectionner les options suivantes à l'aide des touches ◀/▶.

IMPRIMER SMS	Imprimer les SMS
RETOUR	Revenir à la liste
TRANSFERER SMS	Transférer le SMS
REPENDRE	Répondre à un SMS
SUPPRIMER	Suppression du SMS
LIRE SUIVANT	Afficher le SMS suivant
LIRE PRECEDENT	Afficher le SMS précédent

- Confirmez en appuyant sur **OK**.

Désactivation de la réception SMS

Si vous utilisez sur la même ligne un téléphone sans fil doté de la fonction SMS, il n'est pas possible de dire avec certitude sur quel appareil les messages seront réellement reçus. La réception SMS est en tout cas uniquement possible sur un appareil. Essayez de désactiver la réception SMS du téléphone sans fil. Si ce n'est pas possible, désactivez cette fonction sur le télécopieur.

- Appuyez sur **MENU**, ④⑤ et **OK**.
- Entrez ⑤①②①⑤ et appuyez sur **OK**.
- A l'aide des touches ◀/▶, précisez si vous voulez activer ou désactiver la réception SMS.

CONFIRMEZ: NON

CONFIRMEZ: OUI

- Pour terminer la saisie, appuyez sur **OK**.

Vous pouvez également activer de nouveau la réception SMS en procédant de la même façon. L'envoi de SMS reste possible, même lorsque la réception SMS est désactivée.

Télécopier & copier

Écrivez de façon nette et lisible et utilisez des encres foncées (noir/bleu foncé et non pas jaune/orange/vert pâle).

Vous trouverez ci-dessous quelques-unes des causes principales de défaillances de fonctionnement.

⚠ Ne pas introduire dans votre appareil de documents ...

... humides ou couverts de correcteur liquide tel que Tipp-Ex®, salis ou présentant une surface à couche lisse.

... réalisés au crayon gras, à la peinture, à la craie ou au fusain.

... à l'encre d'imprimerie.

... portant des agrafes ou des trombones. Retirez-les avant l'envoi.

... froissés ou déchirés.

... collés avec du ruban adhésif ou de la colle, comportant des collants adhésifs tels que Post-It®, ou encore qui sont trop fins ou trop épais.

Les documents plus petits que le format A5 peuvent rester coincés dans l'appareil.

Insérer les documents

- 1 Pour éviter que l'appareil ne charge plusieurs feuilles en même temps, aérez les documents et tassez-les sur une surface plane.

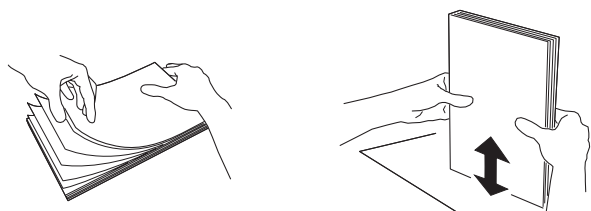

- 2 Insérez délicatement les documents (20 pages maximum) dans la fente de chargement, **face imprimée vers le haut**.

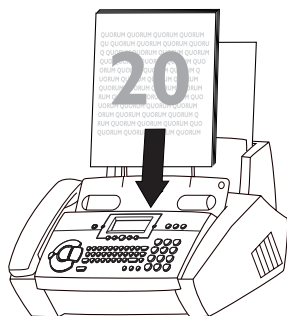

- 3 Dans le cas d'un bouchage des documents, ôtez le panneau de l'appareil et retirez le papier avec précaution.

Télécopier

- 1 Composez le numéro désiré.
- 2 Vous pouvez sélectionner une résolution supérieure avant l'établissement de la communication en appuyant sur **FINE/PHOTO**.
- 3 Appuyez sur **START**.

La transmission commence. Si la ligne ne peut pas être établie, votre télécopieur rappellera automatiquement quelques instants plus tard.

Si vous souhaitez annuler la transmission appuyez sur **STOP**.

Réception de télécopie

Si vous ne modifiez pas les réglages concernant la gestion des appels, la réception des télécopies est effectuée automatiquement.

Lorsque vous décrochez le combiné du télécopieur et que vous constatez qu'il s'agit d'un envoi de télécopie, appuyez sur **START**, puis raccrochez.

Dans le cas d'un téléphone auxiliaire

Lorsque vous décrochez le combiné d'un téléphone auxiliaire raccordé sur la même ligne et que vous apercevez qu'il s'agit d'un envoi de télécopie, appuyez sur *** 5**, puis raccrochez. Le télécopieur procède à la réception de la télécopie.

Réception fax sans papier

Si l'appareil ne contient plus de papier ou que la cartouche d'encre est usée, une télécopie reçue est enregistrée en mémoire. Si la mémoire contient des documents, le symbole  apparaît sur l'afficheur (capacité de mémoire environ 100 pages selon feuille Slerexe). Si vous introduisez du papier et/ou une cartouche d'encre, le télécopieur imprime automatiquement tous les documents mémorisés.

Lorsqu'une télécopie a été entièrement imprimée, elle est effacée de la mémoire. Si l'opération d'impression est interrompue, toutes les télécopies qui n'ont pas été complètement imprimées restent mémorisées. Quand la mémoire est saturée, l'enregistrement des télécopies n'est plus possible. Le **voyant rouge** clignote et l'afficheur indique : **MÉMOIRE SATURÉE**.

Multidiffusion

Cette fonction est particulièrement utile, lorsque vous souhaitez envoyer le même message à plusieurs personnes (lettre circulaire).

- 1 Placez le document **face imprimée vers l'avant** dans la fente de chargement. Pour sélectionner une résolution supérieure, appuyez sur la touche **FINE/PHOTO**.
- 2 Appuyez sur **MENU**, **②** **⑤** et confirmez par **OK**. Le document introduit est automatiquement stocké en mémoire.
- 3 Vous disposez désormais des possibilités suivantes afin d'enregistrer des numéros dans la liste des destinataires : vous pouvez les entrer à l'aide des touches de chiffre ou bien sélectionner un numéro ou un groupe dans le répertoire téléphonique en appuyant sur **☐** et **◀/▶**.
- 4 Une fois le numéro souhaité entré, appuyez sur **OK**. Le numéro est ajouté à la liste des destinataires. Vous pouvez ensuite remplir cette liste avec un maximum de 25 destinataires.
- 5 Pour envoyer le document, appuyez sur **START**.

Le document est envoyé à ses destinataires les uns après les autres.

Multidiffusion à destination d'un groupe

Outre la fonction 25 (voir chapitre **Téléphone / Groupe**), vous pouvez également envoyer des télécopies à un groupe en utilisant la fonction 26. Cependant, la fonction 26 ne vous permet pas de modifier la liste des destinataires !

- 1 Insérez les documents (20 pages maximum) et introduisez-les délicatement dans la fente de chargement, **face imprimé vers le haut**.
- 2 Appelez la fonction 26 et sélectionnez à l'aide de **◀/▶** le groupe de votre choix, de 1 à 5. Appuyez sur **OK**.
- 3 A l'aide de **◀/▶** choisissez

ENVOI FAX ?

et appuyez sur **START**. Le document introduit est automatiquement stocké en mémoire et est envoyé à ses destinataires les uns après les autres.

💡 En cas d'erreur de transmission, votre appareil continuera à émettre le document aux autres destinataires figurant sur la liste puis effectuera une nouvelle tentative en dernier lieu. Un rapport de transmission est ensuite imprimé automatiquement.

Qualité d'image

Pour modifier la résolution d'image de votre télécopieur, vous pouvez choisir entre le mode **FINE** **⦿** pour les textes imprimés en petits caractères ou les dessins et le mode **PHOTO** **🖼️** pour les photos et les images. Appuyez sur **FINE** ou **PHOTO** autant de fois jusqu'à ce que la résolution sélectionnée s'affiche par un symbole sur l'afficheur. Après la transmission du document, ou au bout de 40 secondes, si la fente de chargement ne contient pas de documents, le télécopieur revient automatiquement en résolution normale. La transmission des documents en mode **FINE** ou **PHOTO** dure plus longtemps.

Rapport de transmission et d'erreur

Votre appareil peut, pour chaque document envoyé, imprimer un rapport de transmission qui vous confirme la réception du document par le correspondant. Dans le cas d'une erreur de transmission, vous en êtes informé par un rapport d'erreur. Vous pouvez activer ou désactiver l'impression du rapport de transmission. Par contre, le rapport d'erreur sera lui toujours imprimé.

- 1 Appuyez sur **MENU**, **②** **⑧** et confirmez par **OK**.
- 2 Faites votre choix au moyen de **◀/▶** et appuyez sur **OK**.

Fonction outre-mer

Votre télécopieur adapte automatiquement sa vitesse de transmission à la qualité de la ligne téléphonique. Plus particulièrement pour les envois outre-mer ce processus peut prendre plus de temps. En connaissance d'une mauvaise qualité de la ligne téléphonique, vous pouvez directement grâce à la fonction 21 choisir une vitesse de transmission plus lente afin d'économiser le temps et les unités téléphoniques, normalement affectés à l'adaptation du télécopieur à la ligne.

- 1 Appuyez sur **MENU**, **②** **①** et confirmez par **OK**.
- 2 Sélectionnez une vitesse plus lente par **◀/▶**.
- 3 Confirmez par **OK**.

Réduction

Afin que les télécopies reçoivent un peu plus longues que le format A4 puissent être imprimées sur une page, l'appareil procède pour ces pages à une légère réduction verticale. Si vous le souhaitez, vous pouvez désactiver cette réduction par la fonction 29:

- 1 Appuyez sur **MENU**, puis sur **②** et **⑨** et en confirmant par **OK**.
- 2 Faites votre choix au moyen de **◀/▶** et appuyez sur **OK**.

Historique de transmission

Le journal de transmission est une liste des 10 dernières télécopies reçues et envoyées.

- 1 Appuyez sur **MENU**, ②⑦ et **OK**.
- 2 Choisissez avec ◀/▶ si le journal de transmission doit être imprimé et quand (immédiatement ou toutes les 10 transmissions).
- 3 Confirmez par **OK**.

Relève de télécopie

Avec cette fonction vous pouvez relever des documents mis à disposition (en attente) sur un autre télécopieur.

Relève rapide

- 1 Composez le numéro souhaité.
- 2 Appuyez sur **START** pendant deux secondes.
- 3 Si vous souhaitez également entrer une sous-adresse ou un code (voir aussi paragraphe suivant Relève au moyen d'un code), commencez par entrer le numéro de téléphone, en terminant par la lettre **R**.

Ajoutez la sous-adresse ou le code souhaité, puis appuyez sur **START** pendant deux secondes (ex. : ①②③④⑤ **R** ①⑦ **R** code ou ①②③④⑤ **RR** code).

Relève au moyen d'un code

Le télécopieur de votre correspondant peut protéger l'accès aux documents mis à disposition à l'aide d'un code.

- 1 Appuyez sur **MENU**, ②② et confirmez par **OK**.
- 2 Composez le code et confirmez par **OK**.
- 3 Composez le numéro de votre correspondant et appuyez sur **START**. Si cette procédure ne fonctionne pas, procédez à une relève manuellement. Appuyez sur ☎, composez le numéro souhaité et appuyez sur **START**.

Dépôt de télécopies

Cette fonction permet à vos correspondants munis d'un télécopieur de relever un document à disposition sur votre télécopieur.

- 1 Placez le document dans la fente de chargement.

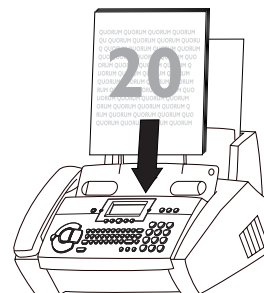

- 2 Vous pouvez protéger l'accès à votre document en sélectionnant la fonction 23 et en entrant un code. Appuyez sur **MENU**, ②③ et confirmez par **OK**. Saisissez un code et confirmez par **OK**. Seule une personne qui connaît ce code peut effectuer la relève du document. Vous pouvez quand-même procéder à des appels lorsque cette fonction est activée.
- 3 Dès que vous retirez le document, l'opération est interrompue.

💡 Le code secret de relève fonctionne selon la norme internationale UIT. Certains fabricants utilisent toutefois d'autres procédés qui ne sont donc pas compatibles.

💡 Si vous souhaitez envoyer des télécopies à des banques de données ou en recevoir, certaines d'entre elles permettent d'ajouter la sous-adresse immédiatement après le numéro de téléphone. Ceci vous permet d'économiser des frais de téléphone. Commencez par entrer le numéro de téléphone de la banque de données, et terminez votre programmation avec **R**. Ajoutez ensuite la sous-adresse voulue. Si vous n'êtes pas sûr que votre service de relève de télécopie gère les sous-adresses, veuillez prendre contact avec le service désiré.

Emission différée

Pour profiter de tarifs téléphoniques avantageux ou si votre correspondant ne peut être joint qu'à certaines heures, vous pouvez faire transmettre automatiquement votre télécopie ultérieurement (sous 24 heures) :

- 1 Appuyez sur **MENU**, ②④ et **OK**. Programmez l'heure à laquelle le document doit être envoyé.
- 2 Appuyez sur **OK** et introduisez le document.

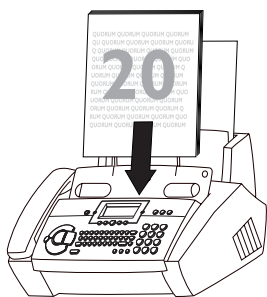

- 3 Composez le numéro désiré et appuyez sur **START** après.
- 4 Le télécopieur est alors en attente. Vous avez toujours la possibilité de converser avec vos correspondants.
- 5 Si vous retirez le document, ceci met fin au mode d'attente de transmission.

Copier

Votre télécopieur vous permet de copier un document original. Par défaut, le réglage de la résolution est défini sur le mode **F**. Vous pouvez également choisir la résolution **P** (voir chapitre **Télécopier & copier** / Qualité d'image).

- 1 Programmez vos documents, **face imprimée vers l'avant**. Les originaux doivent être placés dans la fente de chargement. Vous pouvez introduire au maximum 20 feuilles.

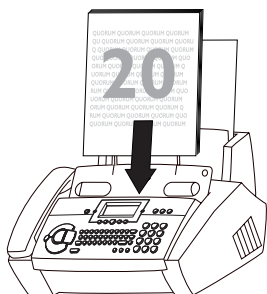

- 2 Sélectionnez la résolution souhaitée à l'aide de la touche **FINE/PHOTO**.
 - a Pour n'effectuer qu'une seule copie de l'original, appuyez brièvement sur **COPY**. La copie démarre immédiatement.
 - b Pour effectuer plusieurs copies, appuyez sur **COPY** pendant deux secondes.

Le nombre de copies s'affiche sur l'afficheur. Si vous souhaitez modifier ce nombre, programmez le nombre sur le clavier numérique (99 maximum). Appuyez sur **COPY**.

- 3 Si vous souhaitez une réduction ou un agrandissement du document, vous avez le choix entre les options suivantes :

AGRANDIR: 150
 ZOOM NORMAL: 1:1
 REDUIRE: 75
 REDUIRE: 50

- 4 Sélectionnez l'option souhaitée à l'aide de **◀/▶** et confirmez par **OK**.

💡 L'appareil stocke en mémoire la première page du document et commence à la copier.

💡 Pour interrompre la copie, appuyez sur **STOP**.

💡 En cas de bourrage de papier, de cartouche usée ou de capacité d'enregistrement insuffisante, la copie est automatiquement interrompue.

💡 Dans le cas d'un bourrage des documents, ouvrez le panneau et retirez le document précautionneusement en l'orientant comme il faut.

Le répondeur

Votre appareil a été configuré en usine avec un message d'annonce pré-enregistré. Vous avez, bien sûr, la possibilité d'enregistrer votre propre annonce. Veuillez suivre les instructions du paragraphe «Enregistrer l'annonce». Écrivez votre message avant de l'enregistrer.

Installez votre appareil sur une surface plane afin de laisser libre l'accès au microphone.

La capacité d'enregistrement de la mémoire électronique est d'environ 30 minutes.

⚠ Dans le cas d'une coupure d'électricité plus longue tous les messages, l'annonce etc. sont effacés de la mémoire.



Activer et désactiver

Vous pouvez activer et désactiver votre répondeur à tout moment à l'aide de **ON/OFF**. Si le répondeur est activé, le symbole  apparaît sur l'afficheur.

Enregistrer l'annonce

- 1 Maintenez **REC** appuyée pendant deux secondes. Appuyez de nouveau sur **REC**. Lorsque vous entendez le bip de confirmation, commencez à parler.
- 2 Des barres croissantes vous indiquent le degré de saturation de la mémoire (max. 20 secondes).
- 3 Appuyez sur **REC** ou **STOP** lorsque vous avez fini de parler.
- 4 Après vous entendez votre enregistrement. À l'aide de  vous pouvez régler le volume sonore du texte d'annonce.
- 5 Si vous souhaitez le réécouter, maintenez **REC** appuyée pendant deux secondes et après appuyez brièvement sur **PLAY**.



Durée d'enregistrement

- 1 Sélectionnez la fonction 51 en appuyant sur **MENU** et puis sur  et . Appuyez sur **OK**.
- 2 Avec  vous pouvez choisir entre 30, 60, 120 secondes et mode AUTO (temps de parole illimité). Le mode AUTO n'est pas autorisé dans tous les pays.
- 3 Confirmez par **OK**.

Écoute des messages reçus

- 1 Lorsque le voyant vert clignote, cela signifie que des nouveaux messages ont été enregistrés. Appuyez sur **PLAY** pour les écouter. La date et l'heure d'enregistrement du message apparaissent sur l'afficheur ainsi que le numéro de l'appelant.
- 2 Pendant l'écoute d'un message, appuyez sur **PLAY** pour passer au message suivant.
- 3 Si vous voulez réécouter un message déjà écouté, appuyez le numéro du message désiré, p.ex.  pour le premier message.
- 4 Après l'écoute des messages, le voyant vert **PLAY** reste allumé jusqu'à ce que tous les messages aient été effacés.

Volume d'écoute

- 1 Appuyez sur  pendant la lecture des messages. L'afficheur indique le réglage momentané du volume.
- 2 Sélectionnez le volume souhaité avec .

Effacer des messages

Certains messages

- 1 Pour effacer le message que vous êtes en train d'écouter, appuyez sur **C**.
- 2 Un message s'affiche, vous demandant si vous souhaitez effectivement effacer ce message. Appuyez sur **C** encore une fois.

Tous le messages

- 1 Après l'écoute de tous les messages, appuyez sur **C**.
- 2 Si vous souhaitez effacer tous les messages, appuyez de nouveau sur **C**. Si vous voulez interrompre l'effacement, appuyez sur **STOP**.

Renvoi d'un message

Votre télécopieur peut vous retransmettre automatiquement tous les messages vers un autre numéro de téléphone. Composez le numéro de téléphone auquel les messages doivent être transmis. Il vous est possible de sélectionner le nombre de messages à envoyer simultanément. Votre télécopieur attend d'avoir reçu le nombre choisi de messages, puis appelle automatiquement le numéro programmé. En début de communication, il diffuse une annonce vous proposant la transmission. Le correspondant ainsi appelé doit alors entrer le code d'accès (voir fonction 52). Si le code correct n'est pas entré dans les 40 secondes le télécopieur raccroche.

- 1 Si le répondeur est désactivé, activez-le en appuyant sur **ON/OFF**. Le symbole  apparaît sur l'afficheur.
- 2 Sélectionnez la fonction 55 en appuyant sur **MENU** et puis sur **5** et **5**. Appuyez sur **OK**.
- 3 Sélectionnez par **◀/▶** **NO APPEL: OUI** et confirmez par **OK**.
- 4 Composez le numéro auquel vous souhaitez renvoyer vos messages et confirmez en appuyant sur **OK**.
- 5 À l'aide de **◀/▶** sélectionnez le nombre de messages que vous souhaitez retransmettre à chaque fois.
- 6 Appuyez sur **OK**, pour enregistrer un nouveau texte d'annonce.*
- 7 Appuyez sur **REC**. Attendez la tonalité de confirmation avant de parler. Par exemple: «Bonjour, des messages sont arrivés pour Madame Dupont, veuillez composer le code.» Tenez-vous à environ 20 cm de l'appareil. Un nombre de barres croissantes indique le niveau de saturation de la mémoire.
- 8 Appuyez sur **STOP** lorsque vous avez terminé. L'annonce est lue.
- 9 Le télécopieur est alors en veille.

* **Si une annonce a déjà été enregistrée:**

- a Appuyez sur **OK**.
- b Choisissez avec **◀/▶**. Pour enregistrer un nouveau message, sélectionnez **OUI**. Si vous souhaitez conserver l'annonce déjà enregistrée, sélectionnez **NON**. Appuyez sur **OK**.
- c Continuez ensuite la procédure précédente à partir de l'étape 7.

Enregistrer une conversation

Vous pouvez, avec votre télécopieur, enregistrer une conversation téléphonique.

- 1 En cours de conversation, appuyez sur **REC**.
- 2 Pour arrêter l'enregistrement, raccrochez ou appuyez sur **STOP**.
- 3 Les enregistrements peuvent être écoutés et effacés comme des messages.

 Il n'est pas possible d'enregistrer une conversation téléphonique en mains libres (avec haut-parleur).

Code Privilège

Sonnerie même lorsque le répondeur est activé

Ce code permet à vos correspondants, qui le connaissent, de vous joindre en faisant sonner l'appareil alors que le répondeur est enclenché. Cette option est particulièrement utile si, en sélectionnant les fonctions 31 et 32, vous avez réglé les deux nombres de sonneries sur **0**.

- Appuyez sur **MENU**, **5** **3** et **OK**. Entrez un code à quatre chiffres. Confirmez par **OK**.

 Veillez à ce que le code privilège ne soit pas identique au code d'accès (fonction 52) de votre appareil.

Mémos

Mémo externe (répondeur simple)

Il vous permet d'enregistrer une annonce que vos correspondants entendront, sans toutefois avoir la possibilité de vous laisser leurs messages. Pour cela, le répondeur doit être activé.

- 1 Sélectionnez la fonction 54 en appuyant sur **MENU**, puis sur **5** et **4** et confirmez par **OK**. Choisissez la fonction de mémo externe à l'aide de **◀/▶**. Confirmez par **OK**. (Si un ancien mémo est enregistré que vous souhaitez conserver, appuyez sur **OK**.)
- 2 Appuyez sur **REC** et attendez un bip de confirmation. Commencez à parler, à la fin de votre annonce, appuyez sur **STOP**. De suite vous entendrez votre propre annonce.

Mémo interne (bloc-notes)

Ceci vous permet d'enregistrer des messages personnels qui ne peuvent être écoutés qu'à partir de votre télécopieur ou par interrogation à distance. Appuyez brièvement deux fois sur la touche **REC**. Vous entendez alors une tonalité de confirmation. Dites votre annonce. Un nombre de barres croissantes indiquent le niveau de saturation de la mémoire. Pour arrêter l'enregistrement, appuyez sur **STOP**. Ces messages personnels peuvent être écoutés et effacés comme tout message ordinaire.

L'interrogation à distance

Vous pouvez télécommander les fonctions répondeur de votre télécopieur depuis n'importe quel autre téléphone à numérotation à fréquences vocales. Avant de procéder à une interrogation à distance, vous devez enregistrer un code d'accès. Pour cela sélectionnez la fonction 52 (ce code là sert en même temps comme code d'accès pour la fonction 55 Renvoi des messages).

Préparation pour l'interrogation à distance

- 1 Appuyez sur **MENU**, puis ⑤ et ② et confirmez par **OK**.
- 2 Composez les quatre chiffres du code.
- 3 Appuyez sur **OK**. Votre code est mémorisé.

Interrogation à distance et télécommande

- 1 Pour écouter vos messages depuis un autre téléphone appelez votre télécopieur et attendez l'annonce.
- 2 Composez votre code d'accès. L'annonce est interrompue et vous entendez un bip de confirmation. Puis vos nouveaux messages sont lus. Si vous n'avez pas de nouveaux messages, vous entendez un deuxième bip.
- 3 Vous pouvez ensuite télécommander les fonctions suivantes ou raccrocher pour mettre fin à l'interrogation à distance.

Résumé des commandes

- ① Répétition du messages en cours.
- ② Lecture de tous les messages.
- ③ Passage au message suivant.
- ④ Pour enregistrer une nouvelle annonce, appuyez sur ④. Après deux bips, réappuyez sur ④. Vous entendez une longue tonalité de confirmation. Commencez à parler. À la fin de votre annonce, appuyez encore une fois sur ④.
- ⑤ Le texte d'annonce actuel est lu.
- ⑥ À l'aide de ⑥ vous pouvez effacer le message en cours. En appuyant sur ⑥ après avoir écouté tous les messages, ces derniers sont effacés.

Dans tous les cas, vous entendrez un signal de confirmation après avoir appuyé sur la touche. Pour confirmer l'effacement des messages, appuyez de nouveau sur la touche ⑥ dans les 5 secondes qui suivent.
- ⑦ Pour désactiver le répondeur.
- ⑧ Annulation de la dernière instruction.
- ⑨ Pour activer le répondeur.

FONCTIONS

- | | |
|------------------------|--|
| ① Retour | ⑥ Effacer
Effacer le message
Pressez ⑥ ▶ 🎵
Pressez ⑥ ▶ 🎵 (effacé) |
| ② Lecture | |
| ③ Avance | Toutes les messages
Pressez ⑥ ▶ 🎵
Pressez ⑥ ▶ 🎵 (effacé) |
| ④ Enregistrement | |
| ⑤ Lecture de l'annonce | ⑦ Répondeur désactivé |
| | ⑧ STOP |
| | ⑨ Répondeur activé |

Commande à distance

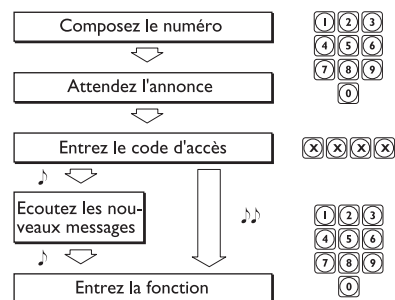

Remarque:
Après 3 minutes, la lecture s'arrête. Pressez n'importe quelle touche, la lecture reprend.

Trucs et astuces

Service de VPC

Vous pouvez commander des cartouches dans le commerce ou directement chez PHILIPS sans frais de port au numéro gratuit 0800 94 30 10 pour la France et 0800 485 88 pour la Belgique.

Bourrage de papier

Ouvrez le clapet de chargement du papier. Retirez le papier par le haut avec précaution. Fermez le clapet et appuyez sur **START**.

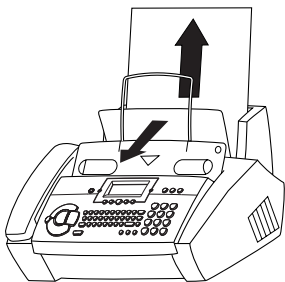

Bourrage des documents

Ouvrez le panneau de commande et retirez le document avec précaution. Fermez le panneau.

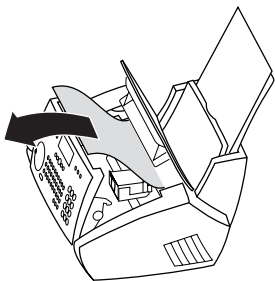

Remplacement de la cartouche

Si la cartouche est vide, le **voyant rouge**  clignote et le message suivant apparaît sur l'afficheur: **CART. VIDE**.

- 1 Ouvrez le panneau de commande en le soulevant par le milieu. Vous entendez un léger clic indiquant que le panneau de commande est dégagé.

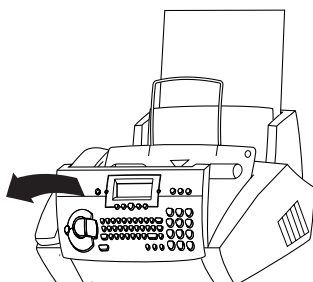

- 2 Ouvrez le logement de la cartouche d'encre en appuyant d'abord sur le coin supérieur droit de la partie recevant les documents (symbole), puis en le poussant sans forcer vers l'arrière.

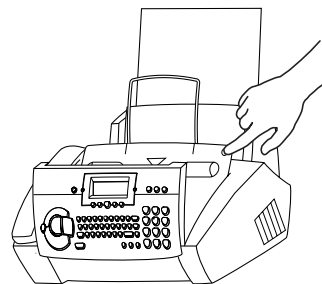

- 3 Appuyez sur l'ergot au centre du support vers l'avant.

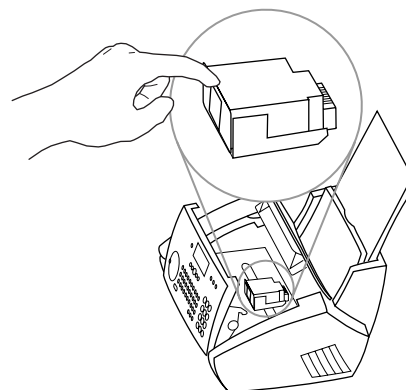

- 4 Tirez la cartouche de façon oblique vers l'avant et puis vers le haut. La cartouche vide ne peut pas être réutilisée, vous pouvez donc la jeter.

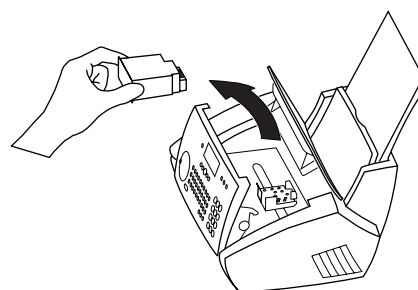

- 5 Insérez la nouvelle cartouche.

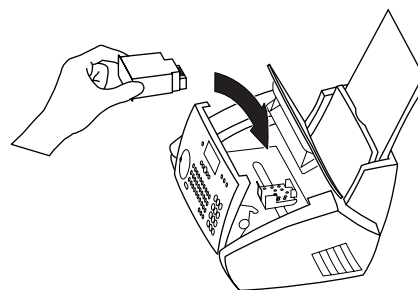

- 6 Refermez l'appareil en rabattant vers l'avant la partie recevant les documents. Refermez ensuite le panneau de commande.

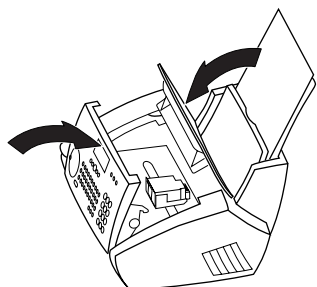

- 7 Le message suivant apparaît sur l'afficheur **NOUV. CART. : OUI**. Validez par **OK**.

💡-Si votre appareil ne vous le demande pas automatiquement, vous pouvez retourner à la fonction 49 du compteur, après avoir inséré la nouvelle cartouche (voir Nouvelle cartouche).

💡-La cartouche n'est pas rechargeable.

Easylink

La fonction Easylink facilite l'utilisation d'appareils auxiliaires (par exemple téléphone sans fil), raccordés à la même ligne téléphonique. Les téléphones auxiliaires doivent pour cela être réglés sur la numérotation vocale. Si le raccordement de votre téléphone requiert numérotation décimale, vous devez modifier le paramétrage de votre téléphone auxiliaire temporairement. Pour effectuer cette procédure, veuillez vous reporter au manuel d'utilisation de l'appareil auxiliaire.

Démarrer la réception de télécopie

Lorsque vous décrochez le **télécopieur** et que vous vous apercevez qu'il s'agit d'un envoi de télécopie, appuyez sur **START**, puis raccrochez. La télécopie est reçue par l'appareil.

Lorsque vous décrochez le combiné d'un **téléphone auxiliaire** et que vous constatez qu'il s'agit d'un envoi de télécopie, vous pouvez démarrer la réception de la télécopie : appuyez sur ***** **5**, puis raccrochez. Le télécopieur procède à la réception de la télécopie.

Interrompre la sonnerie

Lorsque vous décrochez un téléphone auxiliaire et que votre télécopieur continue quand même à sonner, cela signifie que le téléphone auxiliaire est connecté en parallèle. Vous pouvez interrompre la sonnerie du télécopieur en appuyant sur ***** *****.

Modifier des codes

Sélectionnez la fonction 34 en appuyant sur **MENU**, **3** **4**, puis en appuyant sur **OK**. Entrez deux codes différents et confirmez chacun d'entre eux en appuyant sur **OK**. Chaque code doit normalement commencer par ***** ou par **#**.

💡-Veuillez noter que les séquences Easylink doivent être différentes. Autrement l'afficheur indique: **CODE ERREUR**.

⚠ **Ne changer les codes ***** **5** et ***** ***** que si c'est absolument nécessaire.**

Code service

La fonction 45 Code service sert à effacer une partie ou la totalité des réglages que vous avez modifiés après la sortie de l'usine. Ceci vous permet de réconfigurer votre appareil totalement ou partiellement. Ceci est notamment très utile si vous avez modifié des réglages, mais que votre appareil réagit autrement que prévu.

⚠ **N'utilisez cette fonction que si c'est absolument nécessaire!**

Si vous avez modifié les réglages de l'usine d'une manière satisfaisante, n'utilisez pas cette fonction.

Après l'effacement partiel ou total de vos réglages personnels, procédez à nouveau à l'Installation facile.

Les codes suivants sont à votre disposition :

Code No. 7117

Ceci efface tous les réglages que vous avez modifiés. L'appareil se comporte ensuite exactement comme lors d'une première installation.

Code No. 7140

Lorsque vous entrez ce code, tous les réglages et les paramètres que vous avez programmés sont effacés, à l'exception :

- des messages fax mémorisés
- des numéros de répertoire mémorisés
- de votre nom
- de votre numéro de téléphone

Exemple d'application d'un code service :

- 1 Sélectionnez la fonction 45 en appuyant sur **MENU**, **4** **5** et confirmez par **OK**. Entrez le code désiré (**7** **1** **1** **7** ou **7** **1** **4** **0**). Appuyez sur **OK**.
- 2 Par **◀/▶** vous pouvez choisir si vous désirez vraiment effacer vos réglages. Confirmez par **OK**. Le cas échéant, votre appareil revient aux réglages de base.

L'entretien

Veillez à vous décharger électriquement avant d'ouvrir l'appareil, par exemple en touchant une conduite d'eau ou un radiateur.

Nettoyage de l'appareil

Utilisez un chiffon doux ne peluchant pas, humecté d'un peu d'alcool (96%)! Vous pouvez également utiliser un chiffon spécial pour nettoyer votre télécopieur que vous pouvez vous procurer dans tous les magasins spécialisés (voir Service de VPC). Veillez à ce qu'aucune humidité ne pénètre à l'intérieur de l'appareil.

Nettoyage du scanner

- 1 Ouvrez le panneau de commande en le soulevant par le milieu. Vous entendez un léger clic indiquant que le panneau de commande est dégagé.

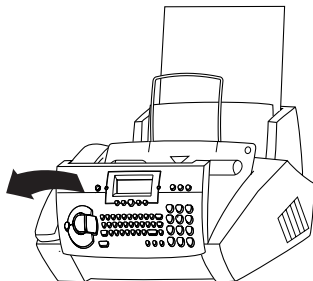

- 2 A l'aide d'un chiffon, essuyez légèrement la face vitrée du scanner derrière le panneau (A).

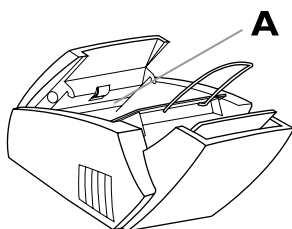

- 3 Refermez le panneau de commande.

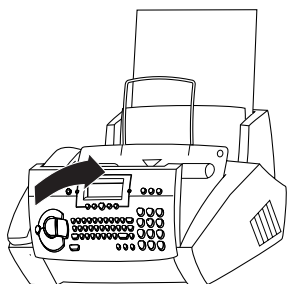

Nettoyer et aligner la cartouche

Si la qualité des documents imprimés laisse à désirer, il est nécessaire de nettoyer ou d'aligner la tête d'impression.

- 1 Sélectionnez la fonction 48, en appuyant sur **MENU**, (4) (8) et **OK**.
- 2 Sélectionnez à l'aide des touches fléchées ◀/▶ l'option **NETTOYER : OUI**.
- 3 Validez par **OK**.
- 4 Pour aligner la cartouche, sélectionnez à l'aide de ◀/▶ l'option **ALIGNER : OUI**.
- 5 Appuyez sur **OK**.
- 6 Le télécopieur imprime une page de test avec différents traits verticaux. Avec ◀/▶ sélectionnez le trait le plus régulier.
NOUV. VALEUR : 8
- 7 Validez avec **OK**.

Si la qualité d'impression n'est pas satisfaisante, il vous faut nettoyer la cartouche manuellement, de la façon suivante:

- 1 Retirez la cartouche de son support et nettoyez les contacts (A) avec un tissu doux et sec. Nettoyez les buses (B) avec un tissu humide en frottant très légèrement les buses de haut en bas.

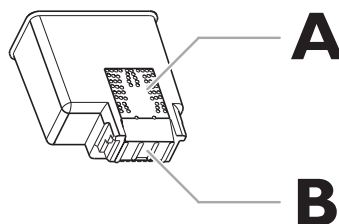

- ⚠ **Ne touchez pas les buses et contacts avec vos doigts.**

💡 Evitez de secouer la cartouche car cela peut fortement détériorer la qualité de votre encre.

- 2 Nettoyez les contacts électriques du support avec un tissu doux et sec, avant de remettre en place la cartouche.

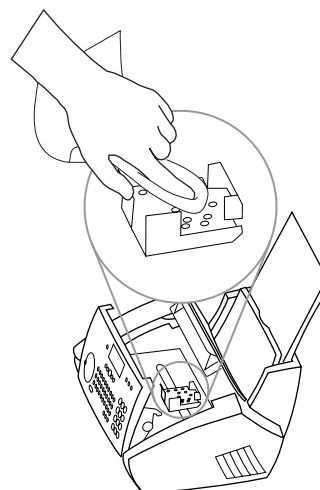

Nouvelle cartouche

Si votre cartouche d'encre est vide et que vous la remplacez, vous devez remettre à zéro le compteur d'utilisation.

- ⚠ **N'utilisez cette fonction qu'après avoir vraiment inséré une nouvelle cartouche !**

- 1 Sélectionnez la fonction 49, en appuyant sur **MENU**, (4) (9) et **OK**.
- 2 Sélectionnez à l'aide des touches fléchées ◀/▶ l'option **NOUV. CART. : OUI**.
- 3 Validez par **OK**.
- 4 Précisez à l'aide des touches fléchées ◀/▶ si vous souhaitez vraiment remettre à zéro le compteur. Validez de nouveau par **OK**.

Pannes

En envoyant des télécopies ou en imprimant

Les documents que vous transmettez ont une qualité médiocre à l'arrivée.

Sélectionnez une résolution :  ou .

Contrôlez le document ou réglez un contraste plus fort en fonction 47 (voir **Réglages de base** / Contraste).

Testez votre appareil en réalisant une copie. Si la copie est en bon état, l'appareil de votre correspondant est défectueux.

Contactez le service d'assistance le cas échéant.

Des traces noires apparaissent à l'envoi ou lors de la copie.

Rabattez le clapet de chargement vers l'avant et dégagez les débris de papier éventuels du passage de l'alimentation papier. Refermez le clapet de chargement du papier.

Nettoyez le scanner à l'aide d'un chiffon (voir paragraphe L'entretien).

Testez l'appareil en réalisant une copie. Si la copie est en bon état, l'appareil de votre correspondant est défectueux. Contactez le service d'assistance le cas échéant.

La copie est vierge.

Le document doit être inséré avec la face imprimée vers l'avant.

Contactez le service d'assistance.

Avec la connexion

La sonnerie cesse après la première sonnerie puis recommence.

Ceci est complètement normal. Le système de gestion automatique des appels de votre télécopieur décroche après la première sonnerie et analyse le type d'appel reçu. Si ce n'est qu'un appel simple, alors votre appareil se remet à sonner.

ECHEC CONNEXION
ou ECHEC BIS

Contactez votre correspondant ou faites un nouvel essai de transmission plus tard.

PAS DE RACCORD.

Vérifiez votre installation.

Vous décrochez le combiné et n'entendez aucune tonalité. Sur l'afficheur s'affiche : PAS DE TONALITE

Raccordez le câble du téléphone à la boîte caractérisée par **LINE** sur le socle de l'appareil.

OCCUPE ou
des envois de télécopies sont constamment interrompus.

Essayez d'envoyer manuellement la télécopie : Appuyez sur  et composez le numéro de télécopieur. Vous entendez l'établissement de la communication. Si le destinataire a raccordé un répondeur, attendez la fin du texte de l'annonce jusqu'à ce que vous entendiez un sifflement – appuyez sur **START**.

TELEPHONE EXT.

Ceci n'est pas un défaut. Vous téléphonez d'un téléphone externe et la ligne est occupée.

Appendice



Si vous ne pouvez résoudre le problème à l'aide de ces instructions, procédez comme décrit ci-dessous :

- 1 Débranchez l'appareil.
- 2 Attendez au moins 10 secondes et rebranchez l'appareil.
- 3 Si le problème persiste, contactez le service d'assistance téléphonique.

 Veuillez tenir compte des mesures de sécurité.

Vue des fonctions

En appuyant trois fois **MENU**, vous pouvez imprimer la liste des fonctions.

	Page
1 Réglage	
11 Sélection de la langue (Choix de la langue d'affichage)	12
12 Heure et date (Mémorisation de l'heure et de la date)	12
13 Votre numéro (Mémorisation de votre numéro de téléphone)	12
14 Votre nom (Mémorisation de votre nom)	12
15 Branchements (Réglage pour un autocommutateur privé – PABX)	11
17 Accès SMS (Préfixe de l'opérateur pour l'envoi et la réception de messages SMS)	18
2 Fax	
21 Transmission (Fonction outre-mer)	20
22 Relève (Aller prendre un document mis en dépôt chez un correspondant)	21
23 Dépôt (Mettre un document à disposition pour être relevé)	21
24 Envoi différé (La télécopie sera envoyée ultérieurement)	22
25 Envoi multiple (Envoi vers plusieurs destinataires, multidiffusion)	20
26 Groupe (Mémorisation de plusieurs numéros d'appel sous la forme d'un groupe)	15, 20
27 Journal fax (Liste des 10 dernières transmissions)	21
28 Rapport de transmission (Impression du rapport de transmission)	20
29 Réduction (Réduction de la taille des documents reçus)	21
3 Réglage fax	
31 Jour (Réglage du mode )	13
32 Nuit (Réglage du mode )	13
33 Horloge (Réglage du mode )	13

34 Easylink (Codes pour fonctionnement avec téléphones supplémentaires)	27
35 Sonneries (Choix parmi 10 types de sonneries)	12
4 Divers	
41 Envoi de SMS (Envoyer un SMS)	17
42 Lecture de SMS (Lire un SMS)	17
43 Impression de SMS (Imprimer un SMS)	17
44 Liste des numéros (Impression des noms et des numéros en mémoire) ...	15
45 Code Service (Annulation des réglages personnels)	18, 27
47 Contraste (Réglage du contraste pour copier/ faxer un document)	13
48 Maintenance de la cartouche (Nettoyage de la cartouche d'encre)	28
49 Nouvelle cartouche (Remise à zéro du compteur d'utilisation)	28
5 Répondeur	
51 Durée d'enregistrement (Régler la durée maximum des messages)	23
52 Code d'accès (Code pour l'interrogation à distance et le renvoi des messages)	25
53 Code privilège (Privilège d'appels)	24
54 Mode Mémo (Mémo externe: répondeur simple)	24
55 Renvoi des messages (Transfert des messages vers un autre numéro de téléphone)	24

Spécifications techniques

Compatibilité	UIT groupe 3
Raccordement	ligne principale (PSTN) / poste secondaire (PABX)
Temps Flash	
Belgique :	PSTN : 100 ms PABX : 100 ms
Suisse :	PSTN : 100 ms PABX : 100 ms
France :	PSTN : 270 ms PABX : 270 ms

Taille des documents	
largeur :	feuilles individuelles : 148–217 mm plusieurs feuilles : 148–217 mm
longueur :	feuilles individuelles : 148–600 mm plusieurs feuilles : 148–297 mm
épaisseur :	feuilles individuelles : 0,06–0,12 mm plusieurs feuilles : 0,08–0,12 mm
Taille du papier d'impression	Papier spécial pour imprimante à jet d'encre, A4 210×297 mm, 80 g/m ²
Chargement du papier	max. 100 feuilles (80g/m ²)
Chargement des documents	max. 20 feuilles (80 g/m ²)
Largeur max. de balayage	210±1 mm
Résolution	horizontale : 8 points/mm (200 dpi) verticale : normale 3,85 lignes/mm FINE 7,7 lignes/mm
Copie multiple	99 feuilles
Mode photo	64 niveaux de gris
Réglage du contraste	automatique et manuel
Copie	résolution FINE et PHOTO
Compression de données	MH, MR
Modulation	V29bis, V27ter, V21, V23, V17
Vitesse de transmission	14k4 bps
Répertoire téléphonique	environ 200 numéros
Capacité de mémoire SMS	Quantité de SMS reçus : 30
Niveau sonore	en mode veille : <30 dBA copie : <53 dBA
Technologie d'impression	« bulles d'encre » noir et blanc
Dimensions	372×293×198 mm sans plateau à papier
Poids	environ 3,5 kg

Consommation	mode veille: ca. 2 W pendant la communication: environ 5 W transmission (d'une lettre standard) : environ 20 W Réception d'une page standard : environ 30 W
Tension secteur	220–240 V / 50–60 Hz
Conditions ambiantes autorisées	température : 5–40° C humidité relative : 15–85 % RH pas de condensation
Conditions ambiantes recommandées	en utilisation : température : 17–28° C humidité relative : 20–80 % RH pas de condensation
appareil débranché (prêt à fonctionner, chargé en cartouche d'encre et papier) :	température : 0–45° C humidité relative : 15–85 % RH pas de condensation
Émission	conforme à EN55022 classe B
Immunité	conforme à EN55024
Capacité de mémoire	environ 100 feuilles / 1,56 Mo
Lettre Slerex:	

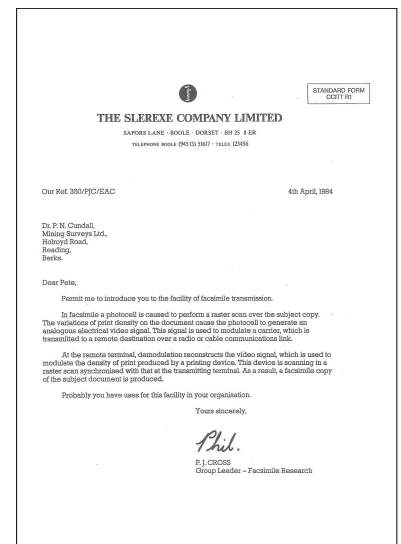

Glossaire

Appareil / téléphone supplémentaire : Vous pouvez utiliser votre télécopieur sur une seule ligne téléphonique avec d'autres appareils, tels que téléphone, répondeur, modem. Afin d'éviter des éventuelles incompatibilités, il vous faut modifier certains réglages.

Autocommutateur privé (PABX), code d'accès à la ligne extérieure : Toutes les grandes entreprises disposent de leur propre autocommutateur privé qui fonctionne comme un réseau téléphonique interne. Pour accéder à une ligne extérieure, l'on a recours à l'attribution d'accès à la ligne extérieure.

Dépôt : voir relève

Document : Le texte écrit que vous envoyez par l'intermédiaire de votre télécopieur.

D'TMF : C'est l'abréviation de l'expression anglaise « Dual Tone Multiple Frequency ». Cette numérotation vous permet d'enclencher la réception d'une télécopie depuis un téléphone supplémentaire équipé de cette fonction. Le signal vous permet aussi de transmettre la communication de votre téléphone (sans fil) au télécopieur.

Gestion d'appels, réception manuelle et automatique : La gestion d'appels analyse les communications et détermine s'il s'agit d'un appel normal ou bien d'une télécopie. Si vous avez réglé le nombre de sonneries sur 0 pour le répondeur et le télécopieur, la réception des télécopies se fera silencieusement et automatiquement. Si le mode manuel est activé, la gestion d'appels est désactivée et vous ne pouvez recevoir des télécopies qu'en appuyant sur **START**.

Identification de l'appelant : En recevant un appel le numéro de votre correspondant apparaît sur l'afficheur.

Identification de l'expéditeur : Sur chaque télécopieur il est possible de programmer le nom et le numéro d'appel se référant à vos propres informations, afin qu'ils puissent être imprimés chez vos correspondants.

Inkjet : Technologie d'impression consistant à chauffer l'encre à partir d'une cartouche et à l'appliquer sur le papier. Appelée aussi « technologie jet d'encre ».

Mémoire : Cette mémoire contient les télécopies non imprimées.

Numérotation à fréquences vocales : C'est le mode de numérotation moderne où à chaque touche numérique est attribuée une fréquence différente. Cette numérotation est également appelée numérotation D'TMF.

Numérotation décimale : Il s'agit d'un ancien mode de numérotation où à chaque touche numérique a été attribué un certain nombre d'impulsions.

Papier : Papier standard A4 210×297 mm, 80 g/m²

Parallèle : Votre connexion est parallèle, lorsque vous utilisez un autre téléphone et que votre télécopieur ne réagit pas de la même façon que s'il était en série (voir série).

Relève : Il vous est possible de récupérer une télécopie mise à la disposition dans le télécopieur appelé.

Série : Votre connexion est en série, lorsque vous utilisez un autre téléphone et que, pendant ce temps, le voyant rouge clignote sur votre télécopieur et que le message **TELEPHONE EXTERNE** apparaît sur l'afficheur (voir parallèle).

SMS : Abréviature pour Short Message Service (Service des messages brefs)

Touche R : Avec **R** vous pouvez avoir accès à de nombreux services proposés par votre opérateur téléphonique (signal d'appel, etc.)

UIT (Union internationale des Télécommunications) : organisme qui établit des normes.

Garantie

Début avril 2002, SAGEM SA a acquis l'activité Fax de PHILIPS (voir aussi www.fax.philips.com ou www.sagem.com). SAGEM SA est désormais le premier constructeur européen de télécopieurs et offre une gamme complète de terminaux fax, Internet et SMS, de multifonction et de serveurs couvrant les besoins des clientèles les plus variées allant des particuliers aux grandes entreprises.

Pour toute mise en oeuvre de la garantie, vous devez vous adresser à votre vendeur et lui présenter le justificatif d'achat qu'il vous a remis. En cas de panne, c'est lui qui vous conseillera.

Si vous avez acheté directement votre matériel auprès de SAGEM Communication Austria GmbH, celui-ci est garanti par SAGEM Communication Austria GmbH (pièces et main d'oeuvre), contre tout défaut de matière et tout vice de fabrication pendant une durée d'un an à compter de la date de livraison. Durant cette période, tout matériel défectueux sera remplacé ou réparé gratuitement, le client devant retourner à ses frais le matériel défectueux à l'adresse qui lui sera indiqué par le Service Après-Vente SAGEM dont le numéro de téléphone figure sur le bordereau de livraison. En l'absence de contrat d'entretien spécifique souscrit par le client, la réparation ou l'échange ne sera en aucun cas effectué dans les locaux du client.

Sont exclus de la garantie :

a) Les pannes ou dysfonctionnements dus au non-respect des consignes d'installation et d'utilisation, à une cause extérieure au matériel (foudre, incendie, choc...), à des modifications de matériels effectués sans accord écrit de SAGEM Communication Austria GmbH, à un défaut d'entretien courant, de surveillance ou de soins de matériel, ou encore une réparation ou un entretien effectués par des personnes non agréées par SAGEM Communication Austria GmbH.

b) L'usure normale du matériel ainsi que l'usure des accessoires.

c) Les détériorations consécutives à une insuffisance d'emballage et/ou à un mauvais conditionnement du matériel réexpédié à SAGEM Communication Austria GmbH. Dans les cas ci-dessus ainsi qu'à l'expiration de la garantie, le client demandera à SAGEM Communication Austria GmbH un devis qu'il devra accepter avant tout retour du matériel au Service Après-Vente SAGEM. Les frais de réparation et de port (aller et retour) seront facturés au client. Ces conditions relatives à la garantie sont applicables en France Métropolitaine.

Votre matériel est, en tout état de cause, soumis à la garantie légale contre les conséquences des défauts ou vices cachés conformément aux articles 1641 et suivants du Code Civil.

Si votre appareil est abîmé par l'utilisation d'un toner de marque différente de la notre, vous perdrez votre garantie générale et extension de garantie.

Index

- A**
- A-Z 3
 - A4 8
 - accès 25
 - accès à la ligne extérieure 11
 - activer le répondeur 3
 - adaptateur 7, 10
 - adaptation à la ligne 20
 - affichage 2, 12
 - affichage SMS 18
 - agrandir 22
 - aide 3, 10, 12
 - aligner la cartouche 28
 - alimentation 2, 6
 - annonce 3, 24, 25
 - appareils auxiliaires 27
 - appeler en mains-libres 15
 - autocommutateur privé
 - 10, 32
 - autres appareils 8
 - avertissements 4
- B**
- bande de protection 7
 - bis 3, 15, 16
 - bloc-notes 24
 - bouillage de papier 8, 26
 - bouillage des documents
 - 19, 26
 - branchement en parallèle 10
 - buses 7, 28
- C**
- C (touche) 3, 12, 23
 - câble 4
 - câble adaptateur 10
 - câble d'alimentation 2, 6
 - câble spiralé 6, 7
 - câble téléphonique 6
 - capacité de mémoire 31, 32
 - cartouche 2, 7, 8, 26, 28
 - central SMS 18
 - chargement 8
 - chargement du papier 2
 - clapet de chargement du papier 2, 8, 26
 - code 21, 25, 27, 32
 - code privilège 24
 - combiné 6, 7, 15
 - combiné sans fil 4
 - commande 2
 - compatibilité 31
 - compatibilité électromagnétique 33
 - composer 15
 - composer sans décrocher 3
 - compteur d'encre 28
 - compteur téléphonique
 - 8, 10
 - conditions ambiantes 32
 - configurer 13
 - conformité 33
 - connecteur 7
 - connexion 29
 - consommation 32
 - constituer des groupes 15
 - contacts 7, 28
 - contraste 13
 - Copier 22
 - copier 19
 - COPY 3, 22
 - correction 12, 15
 - corriger 12
 - coupure d'électricité 23
 - CTRL 12
- D**
- date 12
 - déballage 6
 - déclaration de conformité 33
 - décrocher 3, 15
 - dépôt 32
 - dépôt de télécopies 21
 - désactivation de la réception
 - 18
 - désactiver le répondeur 3
 - description 2
 - DTMF 32
 - durée d'enregistrement 23
- E**
- Easy Install 10
 - Easylink 27
 - eco 14
 - écoute 3, 23
 - effacer 16, 17, 23
 - effacer réglages 27
 - émission différée 21
 - emplacement 4
 - encre 2
 - enregistrement 3
 - enregistrer des numéros 15
 - enregistrer l'annonce 23
 - enregistrer une conversation
 - 24
 - entretien 27
 - envoi de SMS 17
 - EXT. TEL. 10
- F**
- face imprimé 19
 - feuilles 8
 - fiche 2, 6
 - fiche téléphonique 7
 - FINE 2, 3, 19, 20, 22
 - flash 11
 - fonction 3, 12, 30
 - fonction Aide 12
 - fonction économique 14
 - fonctions SMS 18
 - fréquences vocales 32
- G**
- garantie 32
 - gestion d'appels 13, 32
 - groupe 15, 16, 20
 - guide métallique 2, 7
- H**
- haut-parleur 13, 15
 - heure 12
 - historique de transmission
 - 21
 - horloge 13
- I**
- identification de l'appelant
 - 16, 32
 - impression de SMS 17
 - insérer les documents 19
 - installation 6
 - installation facile 10
 - interrogation à distance 25
 - interrompre la sonnerie 27
 - ISDN 10
- J**
- jour et nuit 13
 - journal de transmission 21
- L**
- langue d'affichage 12
 - largeur de papier 2
 - lecture de SMS 17
 - ligne extérieure 11
 - ligne téléphonique 6
 - LINE 6
 - liste des fonctions 12
 - liste des numéros 15
 - logement de la cartouche 7
- M**
- mains libres 3, 15
 - mains-libres 15
 - mémo interne 3
 - mémoire 2, 15
 - mémoire saturée 19
 - mémos 24
 - MENU 3, 12, 30
 - messages 23
 - messages nouveaux 2
 - mesures de sécurité 4
 - mode 13
 - modem 8
 - modes de service 2
 - modulation 31
 - multidiffusion 20
- N**
- nettoyage 4, 27, 28
 - niveau d'encre 2
 - nom 12
 - nombre de copies 22
 - nombre de sonneries 13
 - normes 4
 - nouvelle cartouche 28
 - nuit et jour 13
 - numéris 10
 - numéro 12
- O**
- occupée 29
 - OK 3
 - ON/OFF 3, 23
 - orage 4
 - outre-mer 20
- P**
- PABX 10, 11
 - panneau de commande
 - 2, 26
 - pannes 29
 - papier 2, 8, 19, 26, 32
 - parallèle 10, 32
 - paramètres SMS 18
 - parcourir des groupes 16
 - PHOTO 2, 3, 19, 20, 22
 - plateau à papier 2, 6
 - PLAY 3, 23
 - prise double 7
 - prise murale 6
 - prise RJ11 10
 - prises séparées 10
- Q**
- qualité de la ligne 20
 - qualité d'image 20
 - qualité d'impression 28
- R**
- R (touche)
 - 3, 11, 16, 21, 32
 - raccordement 6
 - rappeler 15
 - rapport de transmission 20
 - rapport d'erreur 20
 - rassembler groupe 15
 - REC 3, 23, 24
 - réception de télécopie 19, 27
 - réception manuelle 14
 - réception sans papier 19
 - réception silencieuse des télécopies 13, 14

réception SMS 18
reduire 22
réglages 12
réglette de largeur de papier
2
relève 32
relève de télécopie 21
remplacement de la cartouche
26
renvoi d'un message 24
répertoire 3, 15
répondeur 2, 3, 23
répondre à un SMS 18
réseau extérieur 11
résolution 2, 20, 22
résumé des commandes 25
retirer le papier 8
RJ11 10

S

sans décrocher 15
sans papier 19
scanner 28
sécurité 4, 33
série 32
service 26
signification des touches 3
SMS 3, 8, 10, 17
sonnerie 12, 13, 14, 24
spécifications techniques 31
START 3, 19
STOP 3, 12, 19, 22
supprimer 16
supprimer les numéros
stockés 15
supprimer SMS 17
symboles sur l'afficheur 2

T

tarifs avantageux 21
télécommande 25
télécopier 19
téléphone 15
téléphone auxiliaire 19
téléphone sans fil 8, 27
téléphone supplémentaire
8, 32
temps de parole 23
tension secteur 32
test 11
texte 17
tonalité 29
touche 3
transférer le SMS 18
transmettre ultérieurement
21
transmission 20
transmission plus lente 20
trucs et astuces 26

twin 10
type de sonnerie 12

V

vitesse de transmission 20
volume 12, 13, 23
votre nom 12
votre numéro 12
voyant rouge 3, 7, 19
voyant vert 3
VPC 26
vue des fonctions 30

Z

zoom 22

<http://www.sagem.com>

E-mail: dti.faxinfoline@sagem.com

France

Tél: 01 4362 34 38

Fax: 01 4362 34 39

Belgique

Tél: 070 233 431

Fax: 070 233 435

Suisse

Tél: 0848 848 102

Fax: 0848 848 104

Le marquage CE apposé sous votre appareil indique que celui-ci répond aux normes dictées par l'Union Européenne.

DECLARATION DE CONFORMITE (DoC)

Par la présente **SAGEM Communication Austria GmbH** déclare que l'appareil **PHILIPS IPF 375** est conforme aux exigences essentielles et aux autres dispositions pertinentes de la directive 1999/5/CE.

Par la présente, **SAGEM Communication Austria GmbH** déclare que ce **PHILIPS IPF 375** est conforme aux exigences essentielles et aux autres dispositions de la directive 1999/5/CE qui lui sont applicables.

Si vous souhaitez consulter l'original de ce document, merci de visiter notre site Internet.

Ce produit est préparé pour l'utilisation aux réseaux téléphoniques publics commutés (RTPC) et pour l'utilisation dans le pays indiqué sur le plaque sur l'emballage. En cas d'utilisation dans d'autres pays, le fonctionnement de l'appareil n'est. Pour des informations plus détaillées adressez vous à votre centre technique national.

Ce manuel d'utilisation a été imprimé sur du papier de recyclage blanchi sans chlore. Ceci correspond aux standards les plus élevés en termes de compatibilité écologique.

L'emballage ainsi que les matériaux de protection utilisés sont des sous-produits de papier et peuvent être recyclés. En fonction des exigences de votre pays vous pouvez soit les jeter dans une poubelle séparée pour le recyclage soit dans une poubelle normale.

Le matériel plastique électronique est en partie recyclable. A la fin de son utilisation, veuillez vous informer sur les exigences de recyclage de votre pays.

Sous réserve de modifications.

Copyright © 2003 SAGEM Communication Austria GmbH

