

FAX 3340 / MF 3350



SAGEM

Consignes de sécurité

Lisez attentivement l'ensemble des avertissements et directives et respectez-les scrupuleusement.

Installez le télécopieur laser dans un endroit sûr et stable sur une surface plane, lisse et horizontale (n'utilisez ni supports ni tapis). Toute chute de l'appareil peut occasionner des dommages matériels graves et/ou des blessures aux personnes, en particulier aux enfants.

Comme la sortie des documents s'effectue à l'avant de l'appareil, ne disposez aucun objet devant celui-ci.

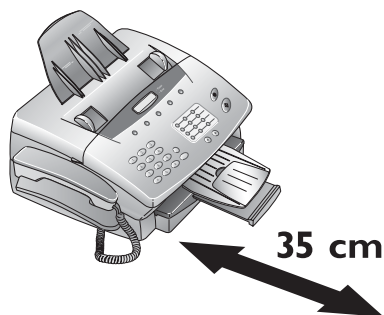

Évitez impérativement l'exposition directe aux rayons du soleil, la proximité immédiate de sources de chaleur, de postes radio ou téléviseurs, de climatiseurs, de poussière, d'eau et de produits chimiques.

Pour éviter toute accumulation de chaleur, ne couvrez pas l'appareil. Prévoyez une ventilation suffisante autour de l'appareil. Ne l'utilisez pas à l'intérieur de caisses ou d'armoires fermées. Ne couvrez pas l'appareil (avec une nappe en tissu, du papier, un classeur etc.). Ne le disposez pas sur un lit, une couverture, un matelas, un canapé, un tapis ou un support mou, en raison des risques de surchauffe et donc d'incendie.

Ne branchez jamais les fiches secteur et téléphone dans une pièce humide, sauf si elles sont spécialement conçues pour. Ne touchez jamais les fiches/prises secteur et téléphone avec les mains humides.

En cas d'utilisation d'un téléphone sans fil, prévoyez une distance d'au minimum 15 cm entre le télécopieur et la base du téléphone sans fil pour éviter toutes perturbations acoustiques dans le combiné.

Ne touchez jamais les câbles secteur et téléphonique qui ne sont pas isolés ou dont l'isolation est endommagée, sauf s'ils sont débranchés.

Veillez à garantir un passage de câbles fiable (évités toute zone de trébuchement pouvant endommager les câbles et l'appareil).

Débranchez l'appareil du secteur et du réseau téléphonique avant d'en nettoyer la surface.

N'utilisez en aucun cas des produits de nettoyage liquides ou gazeux (sprays, produits abrasifs, vernis brillants, etc.).

Veillez à ne pas faire pénétrer de liquides dans l'appareil pour éviter tout risque d'électrocution, de blessures ou de dommages matériels graves. En cas de infiltration de liquides, débranchez immédiatement la fiche secteur et faites contrôler l'appareil.

En cas de bris de l'écran d'affichage, un liquide légèrement corrosif peut se répandre. Évitez tout contact avec la peau et les yeux.

En cas d'endommagement du boîtier ou du câble secteur, débranchez la fiche secteur. Le boîtier du télécopieur ne doit être ouvert que par des techniciens agréés.

Cet appareil est testé selon les normes EN 60950 et CEI 60825-1 et ne peut être branché que sur les réseaux téléphoniques et d'alimentation conformes à ces normes.

N'exposez pas votre appareil à la pluie ou à d'autres sources d'humidité pour éviter tout risque d'électrocution ou d'incendie.

Par temps d'orage, débranchez la fiche secteur ainsi que la fiche téléphone. Si cela est impossible, n'utilisez pas l'appareil et ne téléphonez pas pour éviter tout risque de foudre et/ou d'endommagement de l'appareil.

En cas de panne secteur, il est impossible d'utiliser les fonctions téléphone et fax.

En cas de coupure de courant, tous les noms et numéros de téléphone enregistrés dans l'annuaire et dans la liste des numéros abrégés ainsi que les autres données sont sauvegardés au moyen d'une batterie de sauvegarde. Si cette batterie se décharge, toutes ces données sont perdues.

En cas de coupure de courant, les fax sont supprimés de la mémoire.

Le télécopieur a été conçu exclusivement pour une utilisation dans le pays de vente. Il est conforme aux prescriptions des services de télécommunications.

Table des matières

Installation 4

Présentation	4
Description de l'appareil	5
Signification des touches	6
Accessoires	7
Chargement du papier	8
Mise en place du toner	8
Changement de toner	9
Branchement	9
Téléphones supplémentaires	10
Branchement Numéris/Twin/ISDN	12
Autocommutateur privé	12
Raccordement à un ordinateur*	12

Réglages de base 13

Pays	13
Langue d'affichage	13
Aide	13
Votre numéro	13
Votre nom	13
Date et heure	13
Intensité	14
Mode économie d'énergie	14
Mode économie de toner	14
Liste des réglages	14

Gestion d'appels 15

Mode TEL	15
Mode FAX	15
Mode AUT	15
Mode REP	15
Réception fax à partir d'un autre téléphone	15

Téléphone 16

Téléphoner	16
→→	16
Numérotation abrégée	16
Répertoire téléphonique	16
Groupes	17
Identification de l'appelant	18
Impression du journal	18

Fax 19

Chargement des documents	19
Envoi de fax	19
Résolution	19
Réduction	19
Mémoire	20
Multidiffusion	20
Envoi différé	21
Envoi avec code	21
Relève de fax	21
Dépôt de fax	22
Vitesse d'émission	22
Vitesse de réception	22
Rapport d'émission	22
Rapport de réception	22

Copieur - Scanner -

Imprimer 23

Copieur	23
Scanner*	23
Impression à partir du PC*	23

Défauts 24

Codes d'erreur 26

Annexe 28

Caractéristiques techniques	28
Glossaire	28
Garantie	29
Déclaration de conformité	30

Index 31

* uniquement pour le télécopieur MF 3350

Installation

Présentation

Contenu de l'emballage :



Appareil avec bac à papier

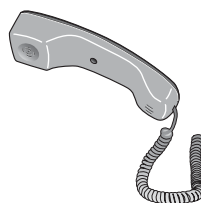

Combiné avec câble spiralé

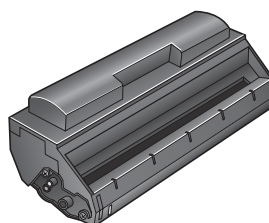

Cartouche de toner

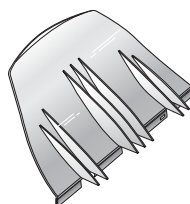

Plateau des documents



Câble téléphonique avec fiche

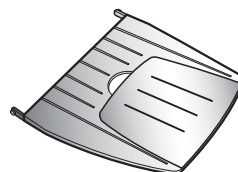

Plateau d'éjection des documents

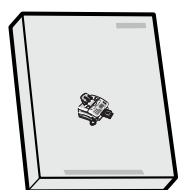

Manuel d'utilisation

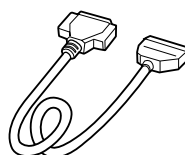

Câble imprimante*



CD-Rom pour le raccordement à un ordinateur*

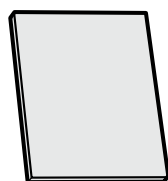

Guide d'installation

* uniquement pour le télécopieur MF 3350

Description de l'appareil

Chargeur de documents

chargement de 20 feuilles max.

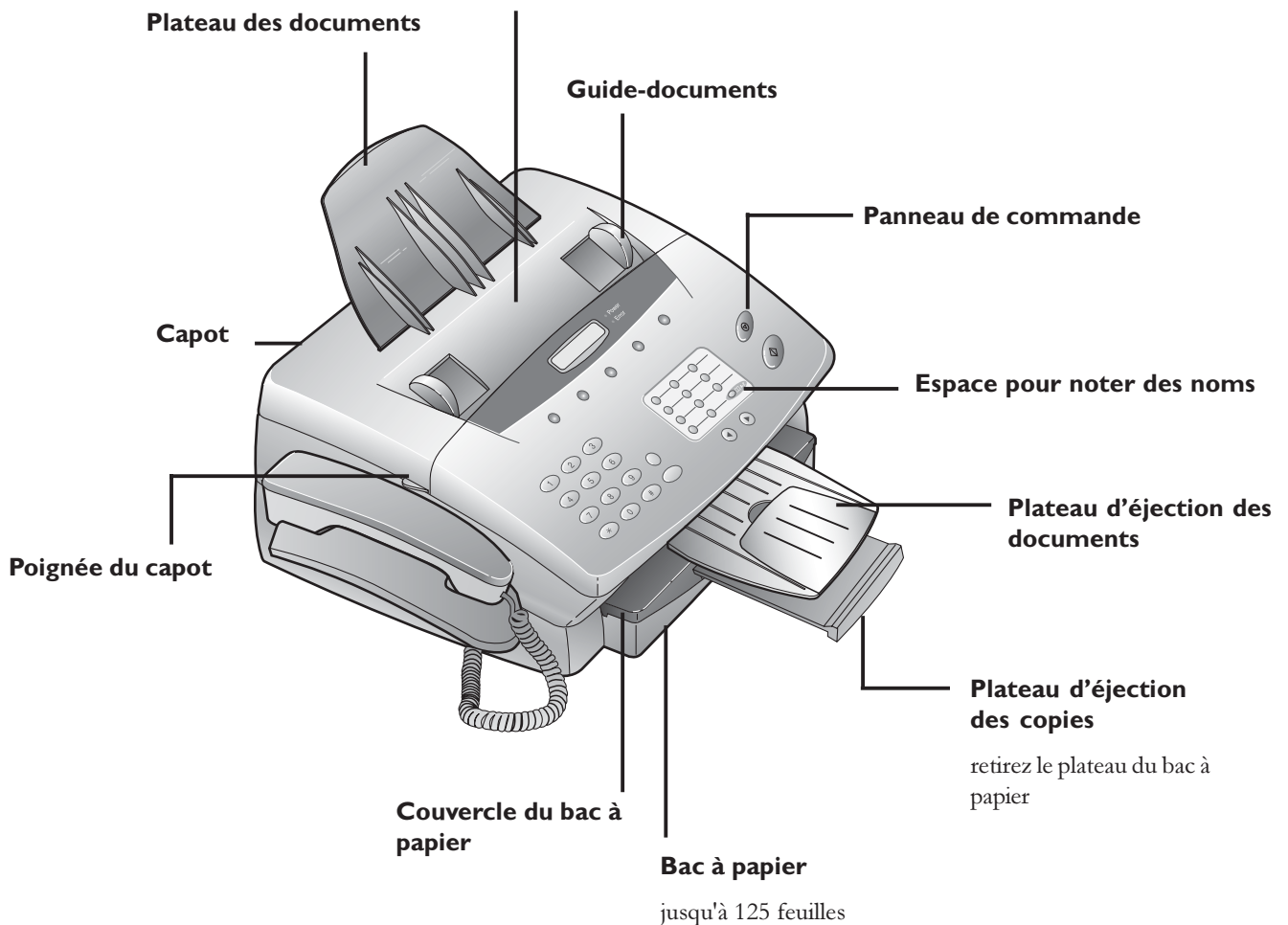

Branchement sur le secteur

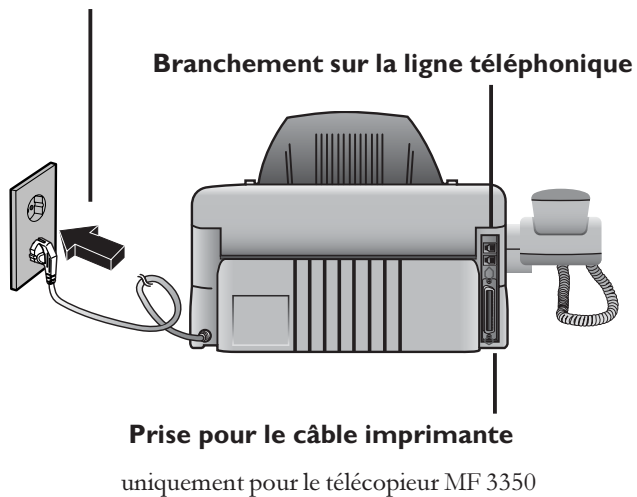

Cartouche de toner

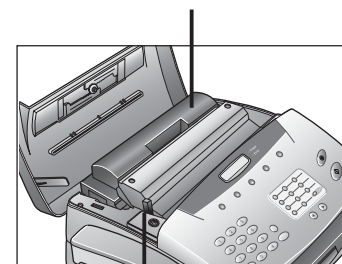

Levier pour le retrait du papier

Signification des touches

RESOLUTION

Réglage d'une meilleure qualité d'image lors de l'envoi et la copie de textes ou de dessins.



Sélection des options / Réglage de l'intensité / Déplacement du curseur d'insertion sur l'écran

MENU

Appel des fonctions

TEL/FAX/AUTO

Commuter le mode de réception (TEL/FAX/AUTO/REP)



Symbole indiquant qu'une conversation téléphonique est en cours / que vous composez un numéro sans décrochez / que vous imprimez à partir du PC (valable uniquement pour le télécopieur MF 3350)



Si le voyant clignote réferez vous à l'affichage.

STOP

Interrompt le processus en cours / Éjection du document / Suppression des entrées

START/COPY

Pour déclencher la transmission ou la copie d'un document

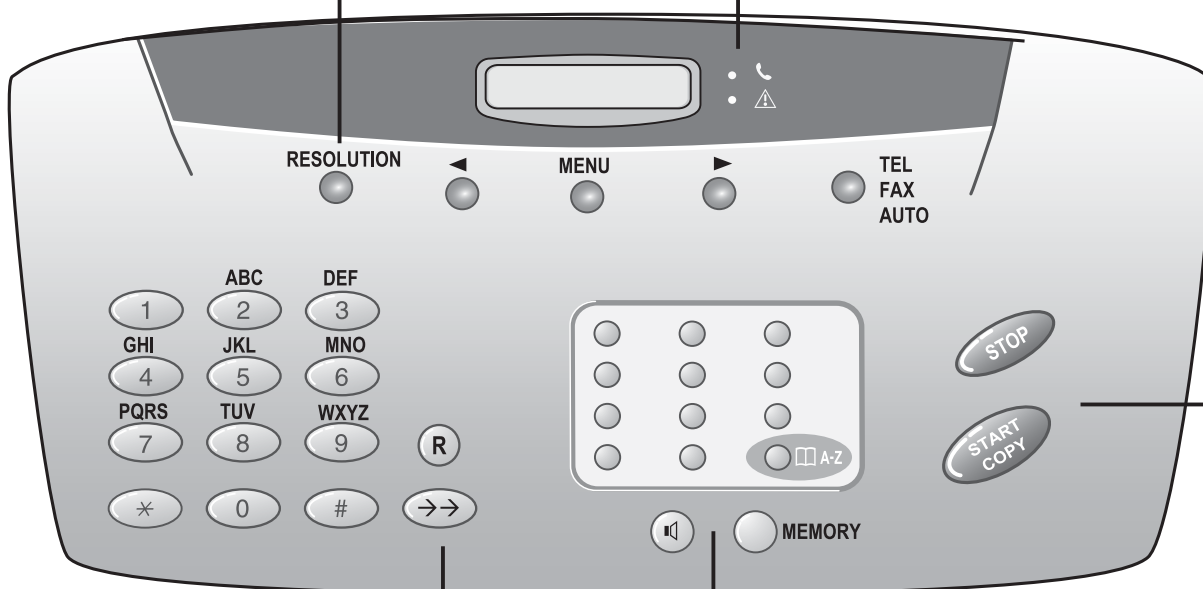

R

Pour les fonctions spéciales, p.ex. en cas de l'utilisation sur un autocommutateur privé (PABX), ainsi que pour l'utilisation des services supplémentaires proposés par votre opérateur (double appel, signal d'appel, etc.)



Répétition des cinq derniers numéros sélectionnés / Pour l'ajout d'une pause de sélection entre deux chiffres

Touches de numérotation abrégée

Appel des numéros enregistrés



Appel des noms avec les numéros de téléphone



Pour composer un numéro sans décrocher. En cas d'actionnement de cette touche pendant l'envoi ou la réception, il est possible ensuite d'avoir une conversation avec le correspondant.

MEMORY

Pour les fonctions de mémoire

Accessoires

Plateau de documents

Introduisez le plateau de documents dans les ouvertures prévues à cet effet derrière la fente de chargement jusqu'à **enclenchement complet**.



Plateau d'éjection des documents

Introduisez le plateau d'éjection des documents en appuyant légèrement dans les ouvertures (A) prévues à cet effet en dessous du panneau de commande. Pour les documents non standard (p.ex. supérieurs au format A4), déployez tout simplement l'extension du plateau.

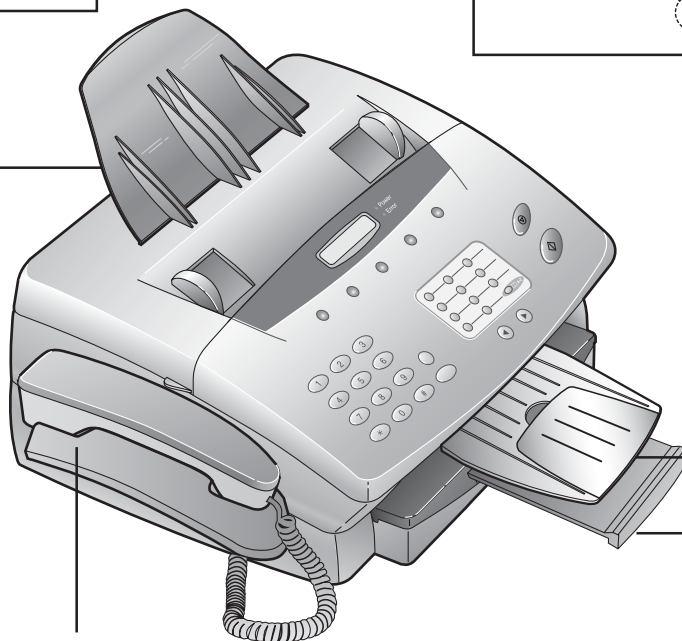
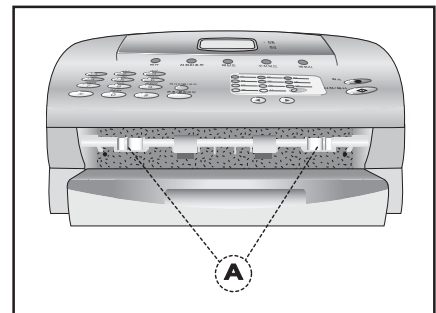

Combiné relié au télécopieur

Branchez le câble spiralé sur la prise identifiée par **HANDSET**, située **sous la base du support du combiné**. Pour le branchement d'autres appareils sur la prise **EXT**, voir le chapitre **Installation/Appareils supplémentaires**.

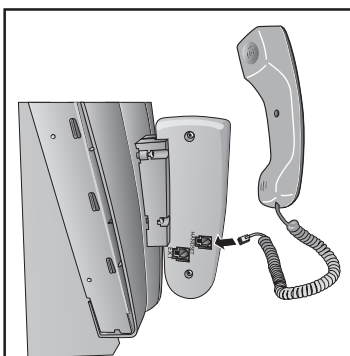

Plateau d'éjection des copies

Ce plateau est fixé sur le bac à papier. En cas de démontage du plateau, tenez le bac à papier d'une main.

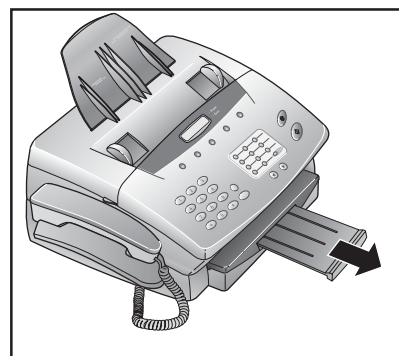

Chargement du papier

- 1 Retirez le bac à papier.



- 2 Pour éviter le chargement de plusieurs feuilles à la fois, déramez la pile de papier.

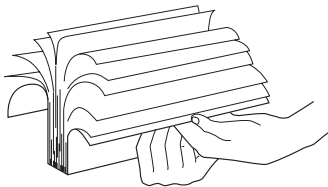

- 3 Ouvrez le couvercle du bac à papier et disposez le papier jusqu'au repère (format standard A4 - 210x297 mm, 80 g/m²). Le bac peut contenir 125 feuilles max.

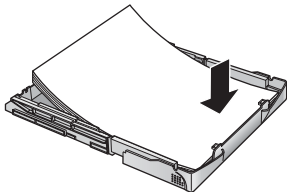

- 4 Disposez les documents à copier ou à imprimer (p.ex. préimprimés ou papier à en-tête) avec la face imprimée sur le dessous.

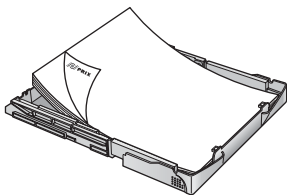

- 5 Appuyez alors sur la pile jusqu'à encliqueter le petit levier (A) et remettez en place le couvercle sur le bac à papier.

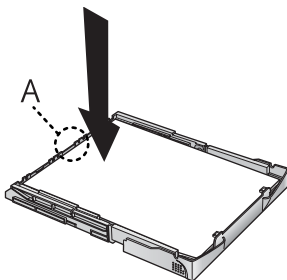

- 6 Réintroduire le bac à papier à l'avant du télécopieur.



- ⚠ Ne dépassez jamais le repère maximum. Ne remettez pas de papier lorsqu'une impression est en cours et n'utilisez pas de papier déjà imprimé par imprimante laser pour éviter tout risque de bouchage papier !**

Mise en place du toner

Avant toute utilisation du télécopieur, il est nécessaire d'installer une cartouche de toner. Un toner est donc fourni gratuitement avec l'appareil.

- 1 Sortez la cartouche de l'emballage et retirez le film de protection.

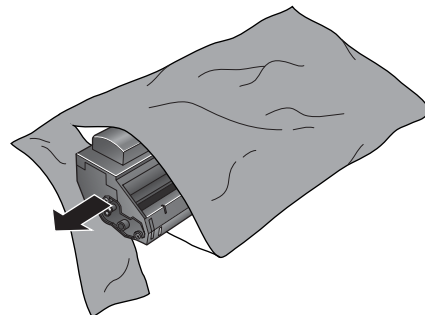

- 2 Secouez la cartouche de toner plusieurs fois pour une meilleure qualité d'impression.

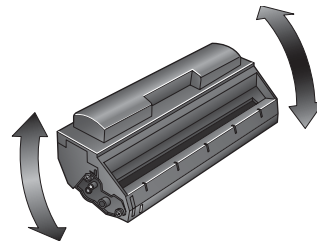

- ⚠ Ne touchez pas le dessous de la cartouche de toner pour ne pas altérer la qualité d'impression!**

- 3 Retirez avec précaution la languette sur le côté gauche de la cartouche.

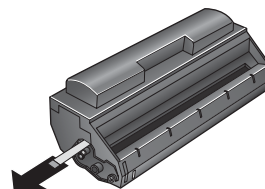

- 4 Saisissez le capot de l'appareil par les poignées et relevez-le vers l'arrière. Disposez la cartouche de toner dans son logement jusqu'au déclic et rabattez le capot.



⚠ Utilisez exclusivement des toners d'origine SAGEM.

Changement de toner

- 1 Suivez la procédure décrite aux points 1 à 3 sous le paragraphe Mise en place du toner.
- 2 Saisissez le capot de l'appareil par les poignées et relevez-le vers l'arrière.



- 3 Sortez la cartouche de toner en la tirant vers le haut par le dégagement au centre.



- 4 Mettez en place la cartouche de toner neuve dans son logement jusqu'au déclic et refermez le capot.



⚠ Remettez la cartouche de toner usagée dans son emballage d'origine ou enroulez-la dans un torchon ! Retournez-le au commerce spéciale.

Branchement

Branchement sur le secteur

- 1 Branchez l'appareil sur la prise secteur.
- 2 L'écran affiche CHOISIR PAYS.
- 3 Appuyez sur **START/COPY** et choisissez le pays respectif au moyen de ◀/▶.
- 4 Validez avec **START/COPY**. Après une phase de préchauffe l'appareil procède mode économie d'énergie.

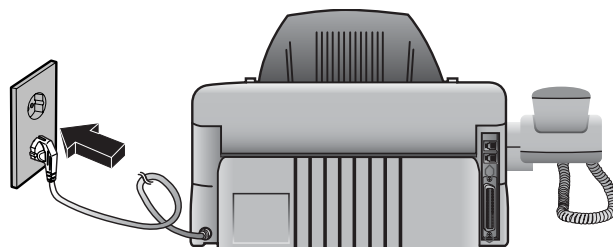

Branchement sur la ligne téléphonique

Branchez le câble téléphonique sur la prise **LINE** à l'arrière du télécopieur.

France

Branchez la fiche téléphone à la prise murale.

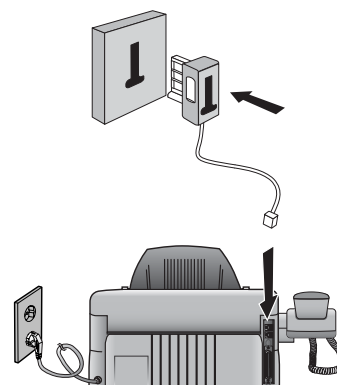

Belgique

Branchez la fiche téléphone à la prise téléphonique.

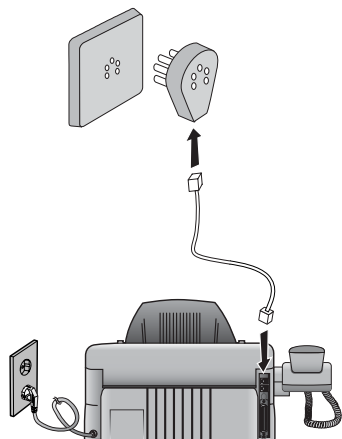

Suisse

Branchez la fiche téléphone sur la prise de la ligne téléphonique. En cas de prise téléphonique ancienne, utilisez un adaptateur courant du commerce. En cas de prise double, branchez la fiche sur la prise du haut.

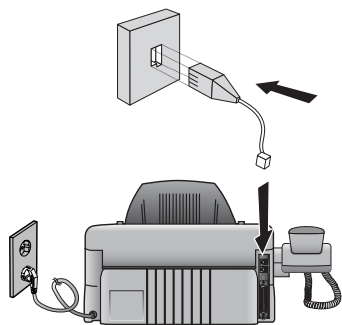

Téléphones supplémentaires

En plus du télécopieur, il est possible d'utiliser sur la même ligne téléphonique d'autres appareils, notamment d'autres téléphones, des téléphones sans fil, des répondeurs, des compteurs de communications ou des modems.

Si vous désirez utiliser des installations supplémentaires spéciales avec votre télécopieur, veuillez contacter votre revendeur.

France

Pour brancher des appareils de télécommunications supplémentaires sur la même prise téléphonique, suivez la procédure ci-après :

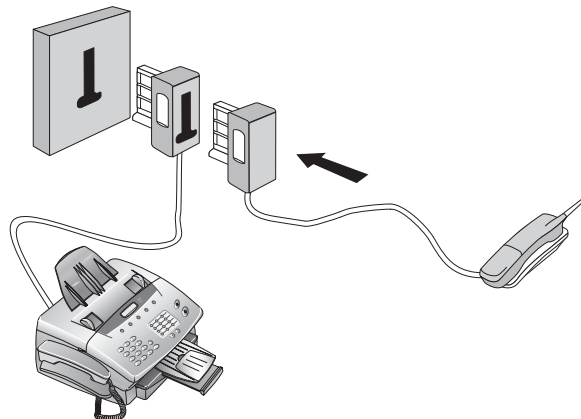

Dans plusieurs pièces : Vous pouvez raccorder les appareils supplémentaires à des prises séparées. Il s'agit alors d'un branchement en parallèle. Dans ce cas, le fonctionnement du système de gestion d'appels est limité.

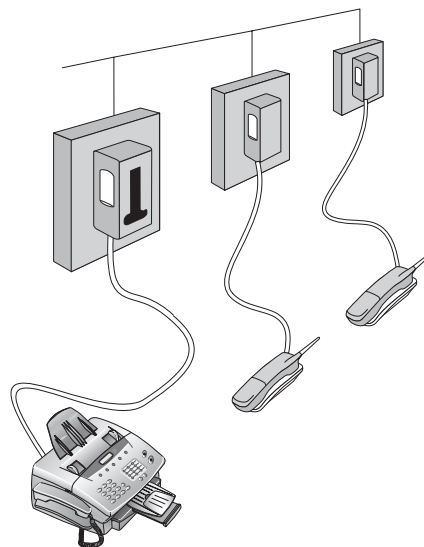

Belgique

Pour brancher des appareils de télécommunication supplémentaires sur la même prise téléphonique, suivez la procédure ci-après :

Variante 1

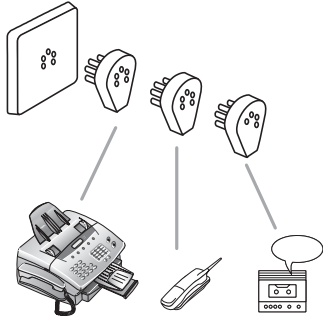

Variante 2

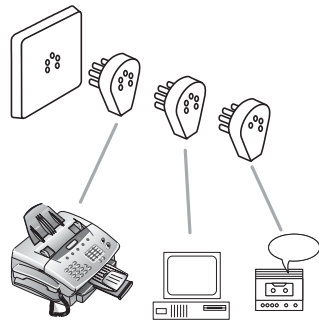

Variante 3

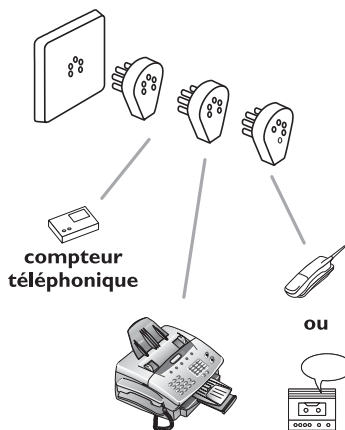

Variante 4

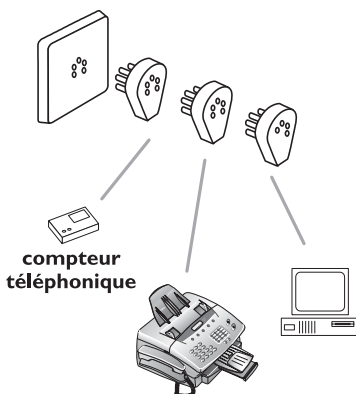

Dans plusieurs pièces : Vous pouvez raccorder les appareils supplémentaires à des prises séparées. Il s'agit alors d'un branchement en parallèle. Dans ce cas, le fonctionnement du système de gestion d'appels est limité.

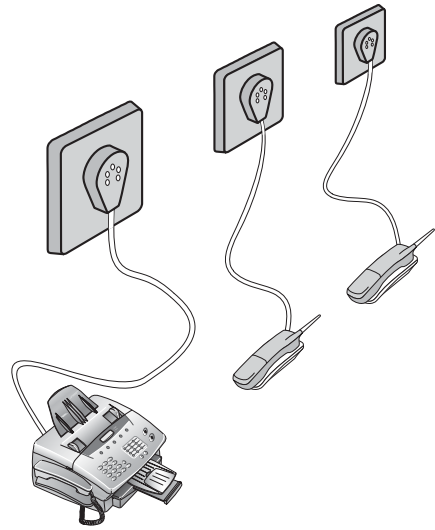

Suisse

Il est possible de brancher d'autres appareils comme des téléphones sans fil ou des répondeurs via un câble adaptateur équipé d'un connecteur RJ 11 sur la prise **EXT** en dessous de l'appareil. Pour cela, suivez la procédure ci-après.

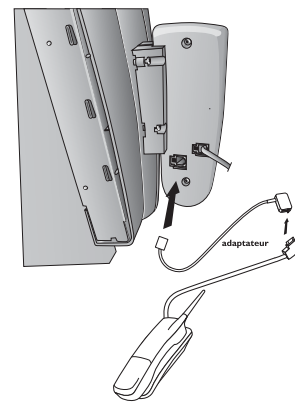

En cas d'utilisation d'un compteur de communications, branchez l'appareil sur la prise symbolisant un téléphone (en série à l'arrière du compteur).

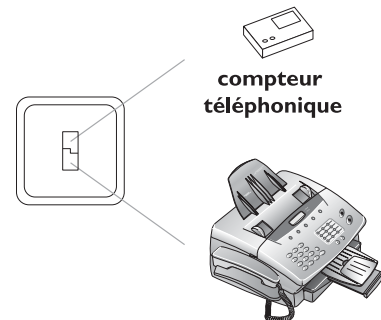

Branchement Numéris/Twin/ISDN

Ce télécopieur n'est pas numérique (groupe 4) mais analogique (groupe 3). Il ne peut donc pas être raccordé directement au réseau Numéris(France)/Twin (Belgique)/ISDN (Suisse); pour cela, il est nécessaire d'utiliser soit un adaptateur analogique soit une installation Numéris/Twin/ISDN avec des sorties analogiques. Pour plus d'informations, consultez le manuel Numéris/Twin/ISDN.

Autocommutateur privé

Toutes les grandes entreprises disposent généralement d'autocommutateurs privés. Les installations Numéris/Twin/ISDN de plus en plus utilisées chez les particuliers sont aussi des autocommutateurs privés. Pour établir une connexion à partir d'un tel poste avec le réseau téléphonique public, il est nécessaire de composer un chiffre avant le numéro de votre correspondant.

- 1 Pour raccorder le télécopieur à un autocommutateur privé, appuyez sur **MENU**, puis sur les chiffres ③③⑥. Appuyez ensuite sur **START/COPY**. L'écran affiche alors **TYPE LIGNE : RTCP**.
- 2 Les touches ◀/▶ permettent d'activer le mode autocommutateur privé: **TYPE LIGNE : PABX**.
- 3 Appuyez sur **START/COPY** puis deux fois sur **STOP**.

⚠ **Le chiffre d'accès au réseau extérieure doit être précisé par le fabricant ou l'installateur. Il s'agit généralement de la touche ①, R (appelé parfois « Flash ») ou un autre chiffre.**

💡 Si vous possédez un autocommutateur privé (PABX) paramétré sur **R** comme code d'accès au réseau extérieur et que vous ne puissiez pas prendre la ligne externe, il est probable que votre autocommutateur ne corresponde pas aux derniers standards. Dans ce cas, il faudra modifier les paramètres sur votre télécopieur.

Raccordement à un ordinateur

(uniquement pour le télécopieur laser MF 3350)

Pour pouvoir utiliser l'appareil comme imprimante et scanner avec un ordinateur, il est nécessaire de le brancher sur ce dernier et d'installer le logiciel fourni.

Configuration minimum

Pour Windows® 9X, ME:

Pentium® 166 MHz et au moins 32 Mo de mémoire RAM

Pour Windows® NT, 2000 ou XP:

Pentium II® et au moins 64 Mo de mémoire RAM

Moniteur VGA

Interface parallèle : IEEE 1284 ECP

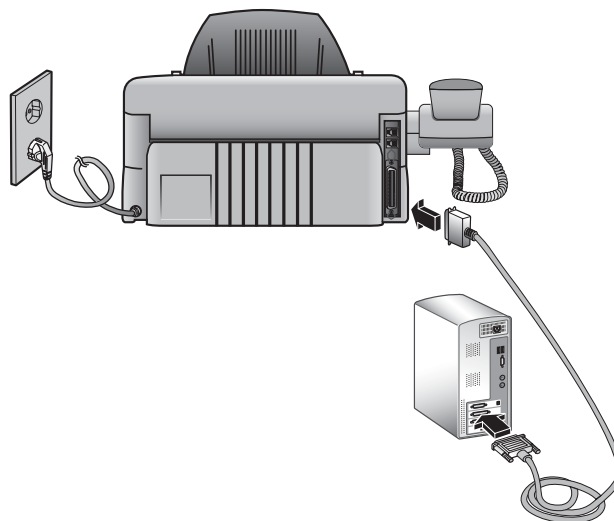

Branchement

- 1 Assurez-vous que le télécopieur et l'ordinateur sont déconnectés et hors tension.
- 2 Branchez le câble imprimante sur les connecteurs correspondants de l'ordinateur et du télécopieur.
- 3 Mettez à nouveau le télécopieur sous tension et démarrez l'ordinateur.

Installation du logiciel

- 1 Quittez tous les programmes.
- 2 Insérez le CD d'installation fourni.
- 3 Commencez l'installation en lançant le programme setup.exe sur le CD. Suivez les instructions qui s'affichent à l'écran.
- 4 Une fois l'installation terminée, redémarrez l'ordinateur.

💡 Si vous souhaitez désinstaller l'imprimante FAX, choisissez le menu Programmes / Imprimante FAX / Désinstaller l'imprimante FAX.

Réglages de base

Pays

- 1 Pour saisir le pays dans lequel l'appareil est installé, appuyez sur **MENU**, puis sur ①⑧. L'écran affiche 18 PAYS.
- 2 Appuyez sur **START/COPY** et sélectionnez le pays à l'aide des touches ◀/▶.
- 3 Validez en appuyant sur **START/COPY** puis deux fois sur **STOP**.

Langue d'affichage

- 1 Pour déterminer la langue d'affichage, appuyez sur **MENU**, puis sur ①⑦. L'écran affiche 17 RÉGLER LANGUE.
- 2 Appuyez sur **START/COPY** et sélectionnez la langue souhaitée à l'aide des touches ◀/▶.
- 3 Validez en appuyant sur **START/COPY** puis deux fois sur **STOP**.

Aide

- 1 Appuyez sur **MENU**, ⑥⑥⑦ puis **START/COPY**.
- 2 L'aide y compris une liste des fonctions disponibles s'imprime alors.

Votre numéro

Si vous saisissez votre numéro personnel, le destinataire peut le voir sur le fax. Celui-ci peut contenir au maximum 20 chiffres.

- 1 Appuyez sur **MENU** et ①④. L'écran affiche 14 VOTRE NO TEL.
- 2 Appuyez ensuite sur **START/COPY**. L'écran affiche ENTRER NUM.
- 3 Saisissez vos numéros de téléphone et de fax à l'aide du clavier numérique. La touche ▶ permet de déplacer le curseur d'insertion d'une position vers la droite et la touche ◀ de supprimer les derniers chiffres entrés. Pour supprimer toute la saisie, appuyez sur **STOP**.
- 4 Validez en appuyant sur **START/COPY** puis deux fois sur **STOP**.

Votre nom

Lors de la saisie du nom (au maximum 32 caractères), les touches numériques écrivent des lettres. Chaque touche correspond à plusieurs caractères (voir tableau). À chaque actionnement d'une touche, on passe au caractère suivant du tableau. Au bout du dernier caractère, on repart du début.

- 1 Appuyez sur **MENU** et ①⑤. L'écran affiche 15 VOTRE NOM.
- 2 Appuyez ensuite sur **START/COPY**. L'écran affiche ENTRER NOM.
- 3 Saisissez le nom à l'aide du clavier. La touche ▶ permet de déplacer le curseur d'insertion d'une position vers la droite et la touche ◀ de supprimer les dernières lettres entrées. Pour supprimer toute la saisie, appuyez sur **STOP**.

Touche	Caractère
0	Espace . - 0 + ?/ : * % ! () [" "
1	1
2	A B C 2 a b c Ä Å Æ Ç ä å æ ç
3	D E F 3 d e f
4	G H I 4 g h i
5	J K L 5 j k l
6	M N O 6 m n o Ñ Ö ñ ö
7	P Q R S 7 p q r s
8	T U V 8 t u v Ü ü
9	W X Y Z 9 w x y z

- 4 Validez en appuyant sur **START/COPY** puis deux fois sur **STOP**.

💡-Votre nom et votre numéro sont transmis en haut de chaque page envoyée avec la date, l'heure et le numéro de page.

Date et heure

- 1 Appuyez sur **MENU** et ①⑥. L'écran affiche DATE ET HEURE.
- 2 Appuyez ensuite sur **START/COPY**. L'écran affiche ANNEE: 2002.
- 3 Saisissez l'année à l'aide du clavier numérique.
- 4 Appuyez sur **START/COPY**. L'écran affiche MOIS: 05.
- 5 Saisissez le mois (p.ex. ⑩⑤ pour le mois de mai).
- 6 Appuyez sur **START/COPY** et saisissez le jour (p.ex. ⑩⑦ pour le 7 mai 2002). L'écran affiche JOUR: 07.
- 7 Terminez la saisie en appuyant sur **START/COPY**. L'écran affiche HRE: 00:00.
- 8 Saisissez alors l'heure exacte (p.ex. ②③③⑩ pour 23h30). L'écran affiche HRE: 23:30.
- 9 Validez en appuyant sur **START/COPY** puis deux fois sur **STOP**.

Intensité

Sonnerie

Il est possible de modifier l'intensité de la sonnerie lorsque l'appareil fonctionne ou qu'il sonne.

- 1 Les touches ◀/▶ permettent d'afficher le réglage actuel pendant environ trois secondes et on entend l'intensité de la sonnerie actuelle.
- 2 Pour modifier la valeur affichée, appuyez plusieurs fois sur ◀/▶ jusqu'à l'intensité souhaitée.

⚠ **Si l'intensité est réglée sur zéro, aucune sonnerie n'est émise. Les fax sont néanmoins reçus automatiquement.**

Haut-parleur

- 1 Pour modifier l'intensité du haut-parleur, appuyez sur 🔊.
- 2 Réglez l'intensité à l'aide des touches ◀/▶.
- 3 Fermez à l'aide de la touche 🔊 ou **STOP**.

Tonalités des touches

- 1 Appuyez sur **MENU** et ②②. L'écran affiche **BIP TOUCHES**.
- 2 Appuyez sur **START/COPY**. Les touches ◀/▶ permettent de sélectionner l'intensité des tonalités de touches.
- 3 Validez en appuyant sur **START/COPY** puis deux fois sur **STOP**.

Mode économie d'énergie

Le mode économie d'énergie sert à réduire la consommation d'énergie pendant le fonctionnement. Il est possible de sélectionner le nombre de minutes après la dernière saisie devant s'écouler avant que le mode économie d'énergie ne s'active.

- 1 Appuyez sur **MENU** et ③③⑤. L'écran affiche **35 MODE ECO**.
- 2 Appuyez sur **START/COPY** et sélectionnez le **ECO. ELECT.** à l'aide des touches ◀/▶.
- 3 Appuyez sur **START/COPY** et choisissez entre **5**, **15**, **30**, **60** minutes et **NON** à l'aide des touches ◀/▶.
- 4 Appuyez sur **START/COPY** puis trois fois sur **STOP**.

Mode économie de toner

Le mode économie de toner sert à réduire la consommation de toner en imprimant. La qualité d'impression sera toutefois inférieure.

- 1 Appuyez sur **MENU** et ③③⑤. L'écran affiche **35 MODE ECO**.
- 2 Appuyez sur **START/COPY** et sélectionnez le **ECO. ENCRE** à l'aide des touches ◀/▶.
- 3 Appuyez sur **START/COPY** et choisissez entre **OUI** et **NON** à l'aide des touches ◀/▶.
- 4 Appuyez sur **START/COPY** puis trois fois sur **STOP**.

Liste des réglages

Sur cette liste sont inscrits tous les réglages que vous avez saisis sur votre appareil.

- 1 Appuyez sur **MENU**, ⑥⑥⑥ et **START/COPY**.
- 2 L'aide s'imprime alors.

Gestion d'appels

La gestion d'appels permet sur une seule et même ligne téléphonique de téléphoner, d'émettre/recevoir des fax ainsi que d'utiliser des appareils supplémentaires. Quatre modes de fonctionnement sont disponibles. L'appareil est pré-réglé en mode **FAX**.

- 1 Il est possible de sélectionner le mode de fonctionnement à l'aide de la touche **TEL/FAX/AUTO**. Appuyez plusieurs fois sur cette touche jusqu'au mode souhaité.

Mode TEL

En mode **TEL**, le télécopieur se comporte comme un téléphone normal. En cas de réception d'un appel de fax (perception, au décrochement du combiné, d'un bip ou d'un silence), il est possible de lancer la procédure de réception en appuyant sur la touche **START/COPY**. La réception automatique des fax est impossible.

Mode FAX

En mode **FAX**, l'appareil sonne deux fois. Ensuite, la réception du fax s'effectue automatiquement. Ce mode sert exclusivement à l'utilisation de l'appareil en tant que fax.

Mode AUT

En mode **AUT**, l'appareil sonne selon le réglage. Il vérifie ensuite s'il s'agit d'un appel téléphonique ou de fax. Les fax sont reçus automatiquement.

- 1 Pour entrer le nombre de sonneries, appuyez sur **MENU** et **222**: 22 NBRE SONN.
- 2 Appuyez sur **START/COPY** et saisissez le nombre de sonneries souhaitées.
- 3 Appuyez sur **START/COPY** puis deux fois sur **STOP**.

Mode REP

En mode **REP**, il est possible de brancher un répondeur externe. S'assurer que le nombre de sonneries est supérieur au nombre de sonneries réglées sur le répondeur externe.

- 1 Appuyez sur **MENU** et **223**: NBRE SONN. REP.
- 2 Appuyez sur **START/COPY** et saisissez le nombre de sonneries souhaité.
- 3 Appuyez sur **START/COPY** puis deux fois sur **STOP**.

⚠ **Si l'intensité est réglée sur zéro, aucune sonnerie n'est émise. Les fax sont néanmoins reçus automatiquement.**

Réception fax à partir d'un autre téléphone

En cas de décrochement du combiné d'un autre téléphone et d'identification d'un appel de fax (bip ou silence), il est possible de lancer le télécopieur en saisissant un code. Si cela ne fonctionne pas, appuyez sur **START/COPY** sur le télécopieur.

- 1 Pour définir le code, appuyez sur **MENU** et **224**: 24 LIAISON FACI.
- 2 Appuyez sur **START/COPY** et choisissez entre **OUI** et **NON** à l'aide des touches **◀/▶**.
- 3 Appuyez de nouveau sur **START/COPY** puis saisissez le dernier chiffre du code. Celui-ci commence toujours par ***5**.
- 4 Appuyez sur **START/COPY** puis deux fois sur **STOP**.

Téléphone

Téléphoner

- 1 Composez le numéro souhaité.
- 2 Décrochez le combiné.

💡 Si vous souhaitez composer un numéro sans décrocher le combiné, appuyez sur .



Par $\rightarrow\rightarrow$, vous pouvez rappeler un des cinq derniers numéros composés.

- 1 Appuyez sur $\rightarrow\rightarrow$.
- 2 Appuyez sur \leftarrow/\rightarrow à une ou plusieurs reprises, jusqu'à ce que le numéro voulu apparaisse sur l'écran.
- 3 La sélection s'effectue automatiquement.

Numérotation abrégée

Pour les numéros fréquemment utilisés, onze touches de numérotation abrégée sont disponibles.

Enregistrement des numéros

- 1 Appuyez sur **MENU** et $\textcircled{1}$: 11 NUM. ABREGEE.
- 2 Appuyez sur **START/COPY**.
- 3 Appuyez sur la touche de numérotation abrégée sous laquelle le numéro doit être enregistré et validez en appuyant sur **START/COPY**.
- 4 Saisissez un nom à l'aide du clavier numérique (32 caractères au maximum) et appuyez sur **START/COPY**.
- 5 Saisissez le numéro de téléphone. Validez en appuyant sur **START/COPY**.
- 6 Appuyez enfin trois fois sur **STOP** pour quitter la fonction.

Utilisation des numéros abrégés

- 1 Appuyez sur la touche de numérotation abrégée souhaitée.
- 2 Décrochez le combiné ou, pour l'envoi d'un fax, appuyez sur **START/COPY**.

Modification d'un numéro abrégé

- 1 Appuyez sur **MENU** et $\textcircled{1}$.
- 2 Appuyez sur **START/COPY**.
- 3 Appuyez sur la touche de numérotation abrégée souhaitée et validez en appuyant sur **START/COPY**.
- 4 Saisissez un nom à l'aide du clavier numérique (32 caractères au maximum) et appuyez sur **START/COPY**.
- 5 Saisissez le nouveau numéro de téléphone. Validez en appuyant sur **START/COPY**.
- 6 Appuyez enfin trois fois sur **STOP** pour quitter la fonction.

Liste des numéros abrégés

- 1 Appuyez sur **MENU**, $\textcircled{6}\textcircled{6}\textcircled{2}$ et **START/COPY**.
- 2 La liste des numéros abrégés s'imprime alors.

Répertoire téléphonique

La mémoire du télécopieur peut stocker environ 99 numéros et noms. Le nombre exact dépend de la longueur des entrées.

Enregistrement des numéros

- 1 Appuyez sur **MENU** et $\textcircled{1}\textcircled{2}$.
- 2 Appuyez sur **START/COPY**.
- 3 Sélectionnez à l'aide des touches \leftarrow/\rightarrow **ENTREE: NOUV** et validez en appuyant sur **START/COPY**.
- 4 Saisissez un nom à l'aide du clavier numérique (32 caractères au maximum) et appuyez sur **START/COPY**.
- 5 Saisissez le numéro de téléphone. Validez en appuyant sur **START/COPY**.
- 6 Appuyez enfin trois fois sur **STOP** pour quitter la fonction.

Utilisation du répertoire

- 1 Appuyez sur \square **A-Z** et **START/COPY**. Le premier nom de l'alphabet s'affiche à l'écran. Sélectionnez l'entrée souhaitée à l'aide des touches \leftarrow/\rightarrow .
- 2 Décrochez le combiné ou, pour l'envoi d'un fax, appuyez sur **START/COPY**.

Modification d'une entrée

- 1 Appuyez sur **MENU** et ①②, puis sur **START/COPY**.
- 2 Sélectionnez à l'aide des touches ◀/▶ **ENTREE: VIEUX** et validez en appuyant sur **START/COPY**.
- 3 Appuyez de nouveau sur **START/COPY** et recherchez l'entrée souhaitée à l'aide des touches ◀/▶.
- 4 Appuyez sur **START/COPY** et modifiez l'entrée.
- 5 Appuyez de nouveau sur **START/COPY** puis deux fois sur **STOP** pour quitter la fonction.

Suppression d'une entrée

- 1 Appuyez sur **MENU** et ①②, puis sur **START/COPY**.
- 2 Sélectionnez à l'aide des touches ◀/▶ **ENTREE: VIEUX** et validez en appuyant sur **START/COPY**.
- 3 Appuyez de nouveau sur **START/COPY** et recherchez l'entrée souhaitée à l'aide des touches ◀/▶.
- 4 Appuyez sur **STOP**.
- 5 Sélectionnez à l'aide des touches ◀/▶ **EFFACER? (O/N)**. Pour valider la suppression, appuyez sur **START/COPY**. Sinon, appuyez sur **STOP**.
- 6 Appuyez deux fois sur **STOP** pour quitter la fonction.

Impression du répertoire

- 1 Appuyez sur **MENU** et ⑥⑥③, puis sur **START/COPY**.
- 2 Les numéros de téléphone enregistrés dans le répertoire s'impriment alors.

Groupes

Il est possible de regrouper **plusieurs entrées du répertoire** en groupes, p. ex. pour envoyer un fax à plusieurs personnes à la fois.

Création de groupes

- 1 Appuyez sur **MENU** et ①③, puis sur **START/COPY: 13 GROUPE**.
- 2 Sélectionnez à l'aide des touches ◀/▶ le chiffre sous lequel le groupe sera enregistré (max. cinq), p.ex. **NR GROUPE: 01**.
- 3 Appuyez sur **START/COPY**.
- 4 Saisissez un nom de groupe à l'aide du clavier numérique (max. 32) et validez en appuyant sur **START/COPY**.
- 5 Saisissez le premier numéro de téléphone. Validez en appuyant sur **START/COPY**. L'écran affiche **NR GROUPE: 01**.
- 6 Saisissez ensuite les numéros suivants (max. dix). Validez chaque numéro en appuyant sur **START/COPY**.
- 7 Appuyez quatre fois sur **STOP** pour quitter la fonction.

Envoi de fax à un groupe

- 1 Introduisez les documents (max. 20 pages) dans la fente de chargement **avec la face imprimée sur le dessous**.
- 2 Appuyez sur **MEMORY** et ② puis sur **START/COPY: 2 MULTIDIFFUSION**
 - a Pour envoyer le fax immédiatement, sélectionnez ① **MAINT.** et appuyez sur **START/COPY**.
 - b Pour envoyer le fax ultérieurement, sélectionnez ② + **TARD**, et appuyez sur **START/COPY**. Indiquez l'heure (dans les 24 heures, p.ex. ①⑧ ③⑩ pour 18³⁰) et appuyez sur **START/COPY**.
- 3 Sélectionnez à l'aide des touches ◀/▶ le groupe souhaité et appuyez sur **START/COPY**.
- 4
 - a Pour saisir d'autres numéros, sélectionnez à l'aide des touches ◀/▶ **AJOUT: 0** et saisissez les numéros souhaités.
 - b Une fois la saisie terminée, sélectionnez à l'aide des touches ◀/▶ **AJOUT: N**. Appuyez sur **START/COPY**.
- 5 Le document est numérisé et envoyé automatiquement.

Annulation

Pour annuler le rappel automatique, appuyez sur **MENU** et ⑦⑦⑥, puis sur **START/COPY**. Validez de nouveau en appuyant sur **START/COPY**.

💡 Pour supprimer le fax de la mémoire, appuyez sur **STOP**.

💡 Si la ligne est occupée, le rappel automatique est activé.

💡 En cas de coupure de courant, les fax sont supprimés de la mémoire.

Modification d'un groupe

- 1 Appuyez sur **MENU** et ①③, puis sur **START/COPY**.
- 2 Sélectionnez à l'aide des touches ◀/▶ le groupe à modifier et validez en appuyant sur **START/COPY**.
- 3 Sélectionnez à l'aide des touches ◀/▶ **ENTREE: VIEUX** et appuyez sur **START/COPY**.
- 4 Il est possible de modifier d'abord le nom du groupe. Appuyez ensuite sur **START/COPY**.
- 5 Modifiez l'entrée souhaitée et appuyez sur **START/COPY**.
- 6 Appuyez quatre fois sur **STOP** pour quitter la fonction.

Suppression d'un groupe

- 1 Appuyez sur **MENU** et ①③, puis sur **START/COPY**.
- 2 Sélectionnez à l'aide des touches ◀/▶ le groupe à supprimer et validez en appuyant sur **START/COPY**.
- 3 Sélectionnez à l'aide des touches ◀/▶ **ENTREE: EFFACER** et appuyez sur **START/COPY**.

Liste des groupes

- 1 Appuyez sur **MENU** et **⑥⑥④**, puis sur **START/COPY**.
- 2 La liste des groupes s'imprime alors.

Identification de l'appelant

(uniquement en France)

Le télécopieur peut afficher le numéro de téléphone de l'appelant avant le décrochement du combiné. Pour plus de détails sur cette fonction, renseignez-vous auprès des services de télécommunications locaux.

Les numéros des vingt derniers appelants sont mémorisés.

Impression de la liste des appelants

La liste des appelants contient les numéros des 20 derniers appels et fax, à condition que l'appelant ou l'expéditeur ait activé la fonction d'identification des numéros.

- 1 Appuyez sur **MENU** et **⑥⑥⑤**, puis sur **START/COPY**.
- 2 La liste s'imprime alors.

Cette liste peut également être imprimée automatiquement au bout de vingt entrées enregistrées.

- 1 Appuyez sur **MENU** et **②②⑦**: 27 IMP. AUTO.
- 2 Appuyez sur **START/COPY** et sélectionnez à l'aide des touches **◀/▶** 2 LISTE APPEL.
- 3 Appuyez sur **START/COPY** et sélectionnez à l'aide des touches **◀/▶** entre **OUI** et **NON**.
- 4 Appuyez de nouveau sur **START/COPY** puis trois fois sur **STOP** pour quitter la fonction.

Impression du journal

Le journal contient les numéros des 40 derniers appels et fax.

- 1 Appuyez sur **MENU** et **⑥⑥**, puis sur **START/COPY**.
- 2 La liste des appelants s'imprime alors.

Cette liste peut également être imprimée automatiquement.

- 1 Appuyez sur **MENU** et **②②⑦**: 27 IMP. AUTO.
- 2 Appuyez sur **START/COPY** et sélectionnez à l'aide des touches **◀/▶** 1 JOURNAL.
- 3 Appuyez sur **START/COPY** et choisissez à l'aide des touches **◀/▶** entre **OUI** et **NON**.
- 4 Vérifiez le numéro puis appuyez sur **START/COPY** puis trois fois sur **STOP** pour quitter la fonction.

⚠ **Utilisez exclusivement des documents au format A4 (80 g/m²). Les documents de format inférieur à A5 peuvent rester coincés dans l'appareil.**

⚠ **N'introduisez pas, dans la fente de chargement, des pages...**

... qui sont humides, sales, sur lesquelles du correcteur fluide a été utilisé ou dont la surface est enduite.

... contenant des écritures ou des dessins réalisés au crayon, à la peinture, à la craie ou au fusain.

... extraites de journaux (risque de noircissement de l'imprimante !).

... avec des trombones ou des agrafes (retirer les attaches avant l'envoi).

... qui sont froissées ou déchirées.

... qui sont assemblées avec du ruban adhésif ou de la colle, trop fines ou trop épaisses, ou sur lesquelles il y a des étiquettes autocollantes (p.ex. des « post-it[®] »).

... qui sont imprimées sur des feuilles ou du papier continu.

Chargement des documents

- 1 Introduisez le document dans la fente de chargement avec la face imprimée sur le dessous (max. 20 pages).



- 2 Ramenez le guide-document contre les bords du papier.



Envoi de fax

- 1 Sélectionnez le numéro souhaité.
- 2 Appuyez sur **RESOLUTION** pour une meilleure qualité d'impression.
- 3 Appuyez sur **START/COPY**.

La transmission commence alors. Si la connexion ne peut pas être établie immédiatement, un rappel s'effectue automatiquement au bout d'un certain temps.

💡 Pour annuler le rappel automatique en éjectant le document inséré, appuyez sur **STOP**.

💡 Pour annuler le rappel automatique en laissant le document inséré, appuyez sur **MENU**, ⑦⑦③ puis sur **START/COPY**. Validez en appuyant de nouveau sur **START/COPY**.

Résolution

Pour améliorer la résolution du télécopieur, les options **FIN** (pour les textes, dessins et copies imprimés en petit), **SUPER FIN** (pour les copies) et **PHOTO** (pour les photos et les images) sont disponibles en mode **STANDARD** (pour les fax). Appuyez sur **RESOLUTION** à plusieurs reprises jusqu'à ce que la résolution souhaitée s'affiche à l'écran.

Réduction

Pour garantir l'impression d'un document de longueur supérieure à A4 sur une seule page, il est possible de réduire la page automatiquement. Il est possible de sélectionner la zone à réduire.

Automatique

Lorsque cette fonction est activée, les fax trop longs sont automatiquement réduits de la valeur saisie dans la fonction décrite plus loin (voir paragraphe Valeur).

- 1 Appuyez sur **MENU** et ③③④: 34 REDUIRE.
- 2 Appuyez sur **START/COPY** et sélectionnez à l'aide des touches ◀/▶ **REDUCTION AUTO**.
- 3 Appuyez sur **START/COPY** et choisissez à l'aide des touches ◀/▶ entre **OUI** et **NON**.
- 4 Appuyez sur **START/COPY** puis trois fois sur **STOP**.

Valeur

Cette fonction permet de sélectionner la zone à réduire du fax trop long.

- 1 Appuyez sur **MENU** et ③③④: 34 REDUIRE.
- 2 Appuyez sur **START/COPY** et sélectionnez à l'aide des touches ◀/▶ DEF. LIMITE.
- 3 Appuyez sur **START/COPY** et choisissez à l'aide des touches ◀/▶ une valeur entre 0 et 30 mm.
- 4 Appuyez sur **START/COPY** puis trois fois sur **STOP**.

Mémoire

Lorsqu'il n'y a plus de papier ou que le toner est vide, les fax entrants sont chargés dans la mémoire (capacité de mémoire d'environ 120 pages Slerexe). Lorsque des documents se trouvent en mémoire, l'écran affiche FAX EN MEMOIRE. Une fois le rechargement en papier et/ou le remplacement du toner effectués, le télécopieur imprime automatiquement tous les documents mémorisés (voir paragraphe Impression à partir de la mémoire).

Une fois qu'un fax reçu est complètement imprimé, il est supprimé de la mémoire. Si le processus d'impression est annulé, tous les fax reçus mais pas complètement imprimés sont conservés dans la mémoire. Lorsque la mémoire est pleine, les pages ne sont plus mémorisées.

Impression différée

Il est possible de définir à quel moment (immédiatement ou ultérieurement) les fax doivent être imprimés à partir de la mémoire.

- 1 Appuyez sur **MENU**, ③③③. L'écran affiche 33 MODE MEMOIRE. Appuyez puis sur **START/COPY**.
- 2 Sélectionnez à l'aide des touches ◀/▶ IMPRIME IMMEDIA (les fax sont imprimés dès le rechargement en papier) ou IMPRESSION DIF. (les fax ne sont imprimés qu'au moment souhaité).
- 3 Appuyez sur **START/COPY** puis deux fois sur **STOP**.

Impression à partir de la mémoire

Lorsque des documents se trouvent en mémoire, l'écran affiche FAX EN MEMOIRE.

- 1 Appuyez sur **MEMORY** et ③.
- 2 Appuyez sur **START/COPY**. Les fax sont imprimés une fois qu'ils sont enregistrés dans la mémoire.

Envoi à partir de la mémoire

Il est possible de numériser et d'enregistrer des documents puis de les envoyer à partir de la mémoire. Une fois les fax envoyés, ils sont supprimés de la mémoire.

- 1 Introduisez les documents (max. 20 pages) dans la fente de chargement avec la face imprimée sur le dessous.
- 2 Appuyez sur **MEMORY** et ① puis sur **START/COPY**.
 - a Pour envoyer le fax immédiatement, sélectionnez ① MAINT. et appuyez sur **START/COPY**.
 - b Pour envoyer le fax ultérieurement, sélectionnez ② + TARD et appuyez sur **START/COPY**. Indiquez l'heure (au format 24 heures, p.ex. ① ⑧ ③ ① pour 18^h) et appuyez sur **START/COPY**.
- 3 Saisissez le numéro de fax et appuyez sur **START/COPY**. Le document est alors numérisé et envoyé automatiquement.

Annulation

- 1 Appuyez sur **MEMORY** et ④ puis sur **START/COPY**. L'écran affiche CERTAIN?
- 2 Appuyez sur **START/COPY** pour supprimer les fax de la mémoire, ou appuyez sur **STOP** pour annuler le processus.

Si la ligne est occupée, le rappel automatique est activé.

- 1 Pour annuler le rappel automatique, appuyez sur **MENU**, ⑦⑦④ puis sur **START/COPY**.
- 2 Validez en appuyant de nouveau sur **START/COPY**.

💡 En cas de coupure de courant, les fax sont supprimés de la mémoire.

Effacement de la mémoire

Vous pouvez effacer les documents stockés en mémoire.

- 1 Appuyez sur **MEMORY** et ④ puis sur **START/COPY**. L'écran affiche CERTAIN?
- 2 Appuyez sur **START/COPY** pour supprimer les fax de la mémoire, ou appuyez sur **STOP** pour annuler le processus.

Multidiffusion

Il est possible soit d'envoyer le fax à un groupe pré-enregistré soit de saisir les différents numéros.

- 1 Introduisez les documents (max. 20 pages) dans la fente de chargement avec la face imprimée sur le dessous.
- 2 Appuyez sur **MEMORY**, ② puis sur **START/COPY**.
 - a Pour envoyer le fax immédiatement, sélectionnez ① MAINT. et appuyez sur **START/COPY**.

- b Pour envoyer le fax ultérieurement, sélectionnez **② + TARD** et appuyez sur **START/COPY**. Indiquez l'heure (au format 24 heures, p.ex. **①⑧③①** pour 18³⁰) et appuyez sur **START/COPY**.
- 3 L'écran affiche **NUMEROTER: GROUPE**.
 - a Pour envoyer le fax à un groupe, choisissez **GROUPE** et appuyez sur **START/COPY**. Sélectionnez le groupe souhaité à l'aide des touches **◀/▶** ou à l'aide des touches numériques.
 - b Pour saisir les différents numéros, sélectionnez à l'aide des touches **◀/▶** **NUMERO** et appuyez sur **START/COPY**. Saisissez un numéro de téléphone et appuyez sur **START/COPY**. Pour saisir d'autres numéros, sélectionnez à l'aide des touches **◀/▶** **□** et validez en appuyant sur **START/COPY**. Une fois la saisie terminée, sélectionnez **N**.
- 4 Appuyez enfin sur **START/COPY**. Le document est alors numérisé et envoyé automatiquement.

Liste multidiffusion

Cette liste contient les numéros de téléphone (max. 50) de tous les destinataires d'un multidiffusion.

- 1 Appuyez sur **MENU** et **⑥⑥④**: **64 LISTE GROUPE**.
- 2 Appuyez sur **START/COPY** et la liste s'imprime.

Envoi différé

Pour bénéficier des heures creuses, ou si le destinataire n'est joignable qu'à certains moments de la journée, il est possible d'envoyer automatiquement les fax en différé (dans les 24 heures).

- 1 Introduisez les documents (max. 20 pages) dans la fente de chargement **avec la face imprimée sur le dessous**.
- 2 Appuyez sur **MENU**, **④④**. L'écran affiche **41 TRANS: DIF**. Puis appuyez sur **START/COPY**.
- 3 Saisissez l'heure d'envoi souhaitée (dans les 24 heures, p.ex. **①⑧③①** pour 18³⁰) et appuyez sur **START/COPY**.
- 4 Saisissez le numéro de fax et appuyez sur **START/COPY**.

Annulation

En cas de retrait du document chargé, le mode d'attente de transmission sera terminé.

Il est également possible de supprimer l'heure réglée. Pour cela, appuyez sur **MENU**, **⑦⑦** puis sur **START/COPY**. L'écran affiche **CERTAIN?** Validez en appuyant de nouveau sur **START/COPY**.

Envoi avec code

Si le destinataire a protégé la réception de fax par un code, vous pouvez lui envoyer des documents seulement en saisissant ce code.

- 1 Introduisez les documents (max. 20 pages) dans la fente de chargement **avec la face imprimée sur le dessous**.
- 2 Appuyez sur **MENU**, **④④②** puis sur **START/COPY**.
- 3 Saisissez le code fourni par votre destinataire (max. 20 chiffres) et appuyez sur **START/COPY**.
- 4 Saisissez le numéro de fax et appuyez sur **START/COPY**.

Relève de fax

Cette fonction permet de relever des documents mis à disposition sur un autre fax.

Relève rapide

- 1 Appuyez sur **MENU** et **⑤⑤②**. L'écran affiche **52 CONSULT: FAX**. Puis appuyez deux fois sur **START/COPY**.
- 2 Saisissez le numéro d'appel et appuyez sur **START/COPY**.

Relève avec code

Si le correspondant a saisi un code pour que le document à relever soit protégé de tout accès non autorisé, procédez de la manière suivante :

- 1 Appuyez sur **MENU** et **⑤⑤②**. L'écran affiche **52 CONSULT: FAX**. Puis appuyez sur **START/COPY**.
- 2 Sélectionnez à l'aide des touches **◀/▶** **CODE** et appuyez encore une fois sur **START/COPY**.
- 3 Saisissez un code (max. 20 chiffres) et appuyez sur **START/COPY**.
- 4 Saisissez le numéro d'appel et appuyez sur **START/COPY**.

Relève différée

Pour bénéficier des heures creuses, il est possible de programmer une relève en différé (dans les 24 heures).

- 1 Appuyez sur **MENU**, **⑤⑤②** puis sur **START/COPY**.
- 2 Vous avez alors deux possibilités :
 - a En cas de relève sans code, sélectionnez à l'aide des touches **◀/▶** **DIFFERE** et appuyez sur **START/COPY**. Saisissez l'heure de relève souhaitée (dans les 24 heures, p.ex. **①⑧③①** pour 18³⁰) et appuyez sur **START/COPY**.

b En cas de relève avec code, sélectionnez à l'aide des touches ◀/▶ **DIFFERE/C** et appuyez sur **START/COPY**. Saisissez l'heure de relève souhaitée et appuyez sur **START/COPY**. Puis saisissez un code (max. 20 chiffres) et appuyez sur **START/COPY**.

3 Saisissez le numéro de fax et appuyez sur **START/COPY**.

💡 Si la ligne est occupée, le rappel automatique est activé. Pour annuler le rappel automatique, appuyez sur **MENU** et (7)(7)(5). L'écran affiche **75 CONSULT: REC.** Puis appuyez deux fois sur **START/COPY**.

💡 Si vous souhaitez terminer le relève entier, appuyez sur **MENU** et (7)(7)(1), puis sur **START/COPY**.

Dépôt de fax

A partir du télécopieur, il est possible d'envoyer un document pour relève.

1 Introduisez les documents (max. 20 pages) dans la fente de chargement avec la face imprimée sur le dessous.

2 Appuyez sur **MENU**, (5)(5). L'écran affiche **51 DEPÔT DE FAX**. Appuyez sur **START/COPY**.

3 Il est alors possible de choisir si le document doit être ou non protégé de tout accès non autorisé.

a En cas de protection du document, sélectionnez à l'aide des touches ◀/▶ **CODE** et appuyez sur **START/COPY**. Saisissez un code (max. 20 chiffres) et appuyez sur **START/COPY**. La personne à laquelle le code est communiqué peut alors relever le document.

b Si aucun code n'est utilisé, sélectionnez à l'aide des touches ◀/▶ **MAINT.** et appuyez sur **START/COPY**.

Dès que le document est retiré du télécopieur, le processus de relève est annulé.

💡 Le codage de la relève est réalisé selon le standard international ITU. Certains fabricants utilisent néanmoins d'autres procédés qui ne sont pas compatibles.

💡 Lors de l'envoi des fax à des banques de données de fax ou de la relève à partir de celle-ci, il est possible d'attacher la sous-adresse directement au numéro de téléphone. Cela permet de réduire le coût des communications. Saisissez d'abord le numéro de téléphone de la banque de données et terminez par la lettre **R**. Attachez ensuite la sous-adresse souhaitée. Pour plus de détails, contactez le fournisseur d'accès à la banque de données de relève de fax.

Vitesse d'émission

En cas de mauvaise connexion téléphonique lors de l'envoi, des erreurs de transmission peuvent se produire en vitesse normale (14 400 bps). Il est alors conseillé de réduire la vitesse. Une fois l'envoi terminé, n'oubliez pas de rétablir la vitesse standard.

- 1 Appuyez sur **MENU** et (3)(3): **31 VITESSE EMIS.**
- 2 Appuyez sur **START/COPY** et sélectionnez à l'aide des touches ◀/▶ la vitesse de transmission souhaitée.
- 3 Appuyez sur **START/COPY** puis deux fois sur **STOP**.

Vitesse de réception

En cas de mauvaise connexion téléphonique lors de la réception, des erreurs de transmission peuvent se produire en vitesse normale (14.400 bps). Il est alors conseillé de réduire la vitesse. Une fois la réception terminée, n'oubliez pas de rétablir la vitesse standard.

- 1 Appuyez sur **MENU** et (3)(3)(2): **32 VITESSE REC.**
- 2 Appuyez sur **START/COPY** et sélectionnez à l'aide des touches ◀/▶ la vitesse de transmission souhaitée.
- 3 Appuyez sur **START/COPY** puis deux fois sur **STOP**.

Rapport d'émission

Par défaut, le rapport d'émission n'est imprimé qu'en cas d'erreur de transmission. Il est toutefois possible de modifier ce réglage par défaut et soit l'imprimer en permanence soit n'en imprimer aucun.

- 1 Appuyez sur **MENU** et (2)(2)(5): **25 RAPP. TRANS.**
- 2 Appuyez sur **START/COPY** et choisissez à l'aide des touches ◀/▶ entre **ERREUR**, **OUI** et **NON**.
- 3 Appuyez sur **START/COPY** puis deux fois sur **STOP**.

Rapport de réception

Par défaut, le rapport de réception n'est imprimé qu'en cas d'erreur de transmission. Il est toutefois possible de modifier ce réglage par défaut et soit l'imprimer en permanence soit n'en imprimer aucun.

- 1 Appuyez sur **MENU** et (2)(2)(6): **26 RAPP. RECEP.**
- 2 Appuyez sur **START/COPY** et choisissez à l'aide des touches ◀/▶ entre **ERREUR**, **OUI** et **NON**.
- 3 Appuyez sur **START/COPY** puis deux fois sur **STOP**.

Copieur-Scanner-Imprimer

Copieur

Votre télécopieur vous permet de copier un document original. Par défaut, le réglage de la résolution est défini sur le mode **STANDARD**. Appuyez sur **RESOLUTION** pour une meilleure qualité d'impression (voir chapitre **Fax / Résolution**).

- 1 Introduisez le document dans la fente de chargement avec **la face imprimée sur le dessous** (max. 20 pages).



- 2 Appuyez sur **RESOLUTION** pour une meilleure qualité d'impression.

Copie simple

- 1 Pour effectuer une seule copie, appuyez trois fois sur **START/COPY**.

Plusieurs copies et zoom

- 1 Pour effectuer plusieurs copies, appuyez une fois sur **START/COPY**.
- 2 Sur l'écran s'affiche **NBRE COPIES: 01**. Si vous souhaitez modifier ce nombre, programmez le nombre sur le clavier numérique (99 maximum). Appuyez sur **START/COPY**.
- 3 Sur l'écran s'affiche **FORMAT: 100%**. Si vous souhaitez une réduction ou un agrandissement, choisissez au moyen de **◀/▶**.

💡-Vous pouvez réduire la taille du document jusqu'à 50% et l'agrandir à 200% au maximum.

- 4 Appuyez sur **START/COPY**. La première page est mémorisée et ainsi de suite.

Scanner

(uniquement pour les appareils dotés d'une interface PC)

- 1 Introduisez le document dans la fente de chargement avec **la face imprimée sur le dessous** (max. 20 pages).



- 2 Vous avez deux possibilités pour appeler la fonction de scanner à partir de votre PC :

- a Cliquez sur le bouton « Démarrer » dans la partie inférieure gauche du moniteur. Sélectionnez le menu « Programmes » et l'option « imprimante FAX ». Un menu subordonné apparaît. Choisissez « Logiciel de traitement d'images ». Sélectionnez le commande « Scan new » sous le menu « Fichier ».

- b Ouvrez le logiciel graphique dans lequel vous souhaitez réaliser la numérisation. Sélectionnez comme source le pilote de scanner FAX et sélectionnez le commande pour scanner un image.

- 3 La fenêtre « FAX scanner » s'ouvre alors.

- 4 Sélectionnez les paramètres de numérisation souhaités.

- 5 Cliquez sur l'option « Scanner ».

- 6 Une fois la numérisation terminée, l'image peut alors être enregistrée.

💡-Lorsque vous cliquez sur le bouton « Aide », l'aide en ligne s'affiche.

💡-Pour des informations supplémentaires et pour le remède des pannes, voyez le fichier « Lisez-moi » sous « Programmes / imprimante FAX ».

Impression à partir du PC

Si l'installation du logiciel a été réalisée avec succès, votre télécopieur est configuré comme imprimante par défaut. Vous pouvez alors imprimer à partir de n'importe quel programme sur le télécopieur.

- 1 Choisissez le commande pour imprimer dans l'application à partir de laquelle vous souhaitez imprimer.

- 2 Vous pouvez modifier les paramètres de l'imprimante pour une application spécifique. Lorsque vous donnez une instruction d'impression ou que vous sélectionnez la configuration de l'imprimante, une boîte de dialogue s'affiche. Sélectionnez le bouton permettant d'accéder aux paramètres de l'imprimante et faites les modifications souhaitées.

- 3 Dans le menu « système », vous pouvez modifier les paramètres de l'imprimante pour toutes les applications. Sélectionnez l'imprimante FAX et faites les modifications souhaitées sous « Fichier / Propriétés ».

- 4 Sous « Fichier / Définir par défaut », vous pouvez préciser si vous utilisez ou non le télécopieur comme imprimante par défaut.

💡-Pour des informations supplémentaires et pour le remède des pannes, voyez le fichier « Lisez-moi » sous « Programmes / imprimante FAX ».

Défauts

Maintenance

BOURRAGE PAPIER

Les fax reçus ou les copies ne sont pas éjectés.

Ouvrez le capot de dessus et sortez le toner de l'appareil. Tirez le levier vers vous. Retirez délicatement le papier pour ne pas qu'il se déchire.

VERIFIER PAPIER

Retirez le bac à papier, sortez le papier, aplanissez-le et remettez-le en place bien à plat dans la cassette.

VERIFIER DOC.

Appuyez sur **STOP** pour que le document soit éjecté ou retirez délicatement le papier.

SERVICE!

Rebranchez la fiche secteur et remettez en marche l'appareil. Si l'affichage persiste, adressez-vous au service après-vente.

Problèmes lors de l'envoi ou de l'impression

Envoi impossible de fax.

Vérifiez si l'appareil du destinataire est opérationnel. Vérifiez ensuite si un message d'erreur est affiché à l'écran. Vérifiez si la tonalité d'invitation à numéroté est perceptible au décrochement du combiné. Sinon, vérifiez la connexion.

Réception impossible de fax.

Vérifiez si un mode de fonctionnement **FAX, AUTO** ou **REP** a été sélectionné. Vérifiez si la tonalité d'invitation à numéroté est perceptible au décrochement du combiné. Sinon, vérifiez la connexion.

Réception d'une page blanche sur le télécopieur ou sur celui du correspondant.

L'expéditeur a envoyé le verso de son document. Vérifiez l'appareil en copiant. Si la copie est correcte, c'est l'appareil du correspondant qui est défectueux.

Le document est envoyé sans message d'erreur mais il ne s'imprime pas chez le destinataire.

Demandez au destinataire si son appareil est opérationnel.

La qualité des documents envoyés n'est pas bonne.

Vérifiez le document et augmentez la résolution. Réduisez la vitesse d'émission. Vérifiez l'appareil en copiant. Si la copie est correcte, c'est l'appareil du correspondant qui est défectueux.

Les fax reçus et les copies sont trop clairs.

Copiez un document quelconque. Si la copie est correcte, cela signifie que le problème vient de l'appareil de l'expéditeur. Faites-lui en part. Si la copie aussi est trop claire, cela signifie que le toner est pratiquement usagé. Secouez plusieurs fois la cartouche. Si le toner est totalement usagé, remplacez-le. Utilisez exclusivement des toners d'origine SAGEM.

Les impressions comportent des lignes d'impression blanches.

Nettoyez le tambour de la cartouche de toner à l'aide d'un chiffon doux.

Les impressions comportent des bandes noires.

La cartouche de toner est endommagée et doit être remplacée. Utilisez exclusivement des toners d'origine SAGEM.

Problèmes lors de la connexion

Absence de tonalité.

Vérifiez si l'appareil est correctement branché sur le secteur ainsi que sur la ligne téléphonique.

La réception par relèvement ne fonctionne pas.

Vérifiez si l'appareil de l'expéditeur est réglé sur le mode fax automatique ainsi que sur la fonction de relèvement. Vérifiez si le mot de passe éventuellement utilisé est correct.

Codes d'erreur

Codes d'erreur lors de l'envoi de fax

	Problème
# 102	Absence de papier dans la fente de chargement.
# 104	Envoi de documents impossible car la ligne téléphonique est en dérangement.
# 105	Une erreur de transmission s'est produite sur le télécopieur du destinataire.
# 109	Aucun signal n'est reçu en provenance du télécopieur du destinataire.
# 110	Aucun signal du télécopieur du destinataire n'est reçu une fois le processus d'envoi terminé.
# 111	Une fois le processus d'envoi terminé, un message d'erreur est reçu en provenance du télécopieur du destinataire.
# 113	L'appareil du destinataire attend un deuxième envoi car de nombreuses erreurs de transmission ont été enregistrées.
# 114	Le document est trop long.
# 115	Le processus d'envoi dure trop longtemps (plus de huit minutes).

Codes d'erreur lors de la réception de fax

	Problème
# 152	Au début de la réception, un signal présentant un message d'erreur est émis en provenance du télécopieur de l'expéditeur.
# 153	La personne relevant le fax a saisi un mot de passe incorrect.
# 154	Au début du processus de réception, aucun signal n'est reçu en provenance du télécopieur de l'expéditeur.
# 158	Aucun signal standard n'est reçu en provenance du télécopieur de l'expéditeur.
# 160	L'appareil n'est pas branché correctement sur la ligne téléphonique ou aucun signal n'est reçu en provenance du télécopieur de l'expéditeur.

# 161	A la fin du processus de réception, l'expéditeur n'envoie aucun signal ou la connexion a été interrompue.
# 166	Des erreurs se produisent sans cesse lors de la réception.
# 167	Les données reçues sont erronées et nécessitent un deuxième envoi.
# 168	Au début de la relève de fax protégée par mot de passe, il a été constaté que le mot de passe saisi sur le télécopieur de l'expéditeur était incorrect.
# 169	Lors de la tentative de relève d'un fax, il a été constaté que l'appareil de l'expéditeur n'était pas paramétré correctement pour la fonction de relève.

Autres codes d'erreur

Problème

# 201	Pendant le processus d'envoi, le signal de protocole correct n'est pas émis.
# 202	Pendant le processus de réception, le signal de protocole correct n'est pas émis.
# 205	La transmission en cours a été interrompue par le correspondant.
# 206	La capacité de la mémoire était insuffisante pendant la transmission.
TOUCHE STOP ACTIONNEE	La touche STOP a été actionnée pendant la transmission.
PAS DE REPONSE	Le correspondant ne répond pas et la connexion a été interrompue.

Caractéristiques techniques

Compatibilité	ITU-T Groupe 3
Type de connexion	Standard (RTCP)/ Poste (PABX)
Temps flash FR	Standard (RTCP) : 270 ms Poste (PABX) : 270 ms
Temps flash BE/CH	Standard (RTCP) : 100 ms Poste (PABX) : 100 ms
Taille des documents	Largeur : 128-218 mm Longueur : 128-356 mm
Chargement de documents	max. 20 pages (80 g/m ²)
Papier d'impression	A4 210x297 mm, 80 g/m ²
Capacité de la cassette à papier	max. 125 feuilles
Largeur d'impression maximale	208 mm
Résolution de numérisation et de copie :	
horizontale	8 points/mm (200 ppp)
verticale standard	3,85 lignes/mm (200x98 ppp)
verticale fin	7,7 lignes/mm (200x196 ppp)
verticale super-fin	15,4 lignes/mm (200x300 ppp)
photo	64 niveaux de gris
Résolution d'impression	600x600 ppp
Compression de données	MH, MR
Modulation	V29, V27ter, V23, V21, V17
Vitesse de transmission	14k4/12k2/9600/7200/4800/2400 bps
Mémoire fax	2 Mo, environ 120 pages
Méthode d'enregistrement	Laser Jet
Numérotation abrégée	11 entrées
Annuaire	99 entrées
Groupes	5 entrées avec 10 numéros max. chacune
Dimensions (LxPxH)	449x325x165 mm sans plateau à papier
Poids	environ 8 kg
Puissance absorbée	en service : inférieure à 15 W en utilisation : inférieure à 200 W
Alimentation secteur	220-240 V / 50-60 Hz

Plage de température	10-32°C
Humidité de l'air	20-80 % (relative)
Sécurité	EN 60 950, CEI 60825-1
Emission de perturbations	selon EN 55022 classe B
Immunité aux perturbations	selon EN 55024
Lettre Slerexe:	

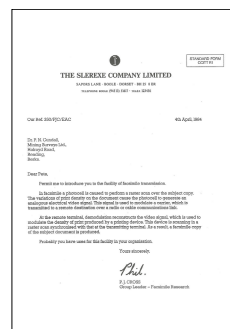

Glossaire

Appareil supplémentaire, téléphone supplémentaire : Il est possible d'utiliser le télécopieur avec des appareils supplémentaires, comme des téléphones sans fil, des répondeurs, etc., qui sont branchés sur la même ligne téléphonique.

Autocommutateur privé (PABX), code d'accès à la ligne extérieure : Toutes les grandes entreprises disposent de leur propre autocommutateur privé. Ces autocommutateurs forment une sorte de réseau téléphonique interne. Pour établir une connexion avec le réseau téléphonique public, il est nécessaire de composer avant chaque appel un numéro d'accès à la ligne extérieure.

Cartouche de toner : Contient la poudre noire, le « toner », qui est appliquée sur le papier par chaleur. Si des bandes blanches sont présentes sur les impressions, cela signifie que la réserve de toner commence à s'épuiser. Au départ, on peut encore secouer la cartouche mais par la suite elle doit être remplacée.

Dépôt : Voir réception par relève.

Document : Le message écrit que vous voulez envoyer par fax à un autre abonné.

Double appel : Fonction permettant de commuter d'un appel vers un autre.

DTMF (Dual Tone Multiple Frequency) : Signal à fréquences vocales permettant de lancer la réception de fax à partir d'un autre téléphone prenant en charge ce type de signal.

Fonction Hook-flash : Avec la touche **R**, il est possible d'utiliser de nombreux nouveaux services du fournisseur d'accès au réseau téléphonique (double appel, signal d'appel, etc.)

Gestion d'appels : La gestion analyse les appels entrants et commande le comportement de sonnerie de l'appareil. Elle détecte s'il s'agit d'un appel normal ou d'une transmission de fax. En mode **TEL**, les fax doivent être reçus manuellement et dans les autres modes, ils sont reçus automatiquement.

Identification de l'expéditeur : Le nom et le numéro de téléphone de l'utilisateur peuvent être saisis sur pratiquement tous les télécopieurs. Cette identification de l'expéditeur est imprimée avec le rapport d'émission et s'imprime aussi sur les fax expédiés.

Identification des numéros : Lors de la réception d'un appel, le numéro de téléphone de l'appelant est affiché (uniquement pour la France).

ITU (International Telecommunication Union) : Union internationale des télécommunications fixant également des normes.

Laserjet : Technologie d'impression consistant à appliquer une poudre noire (voir toner) sur le papier au moyen d'un rayon laser.

Mémoire : Les fax qui n'ont pas encore été imprimés sont enregistrés dans cette mémoire.

Numérotation décimale : Ancien mode de numérotation. Chaque touche numérique correspond à un nombre déterminé d'impulsions.

Numérotation à fréquences vocales : Mode de numérotation actuel. Chaque touche numérique correspond à un son différent.

Papier : Papier A4 standard 210x297 mm, 80 g/m².

Réception par relève/ Relève de fax : Il est possible de recevoir des documents mis à disposition sur un terminal de fax.

Garantie

AVERTISSEMENT

Début avril 2002, SAGEM SA a acquis l'activité Fax de Philips. SAGEM SA est désormais le premier constructeur européen de télécopieurs et offre une gamme complète de terminaux fax, Internet et SMS, de multifonction et de serveurs couvrant les besoins des clientèles les plus variées allant des particuliers aux grandes entreprises.

Pour toute mise en oeuvre de la garantie, vous devez vous adresser à votre vendeur et lui présenter le justificatif d'achat qu'il vous a remis. En cas de panne, c'est lui qui vous conseillera.

Si vous avez acheté directement votre matériel auprès de SAGEM Communication Austria GmbH, celui-ci est garanti par SAGEM Communication Austria GmbH (pièces et main d'oeuvre), contre tout défaut de matière et tout vice de fabrication pendant une durée d'un an à compter de la date de livraison. Durant cette période, tout matériel défectueux sera remplacé ou réparé gratuitement, le client devant retourner à ses frais le matériel défectueux à l'adresse qui lui sera indiquée par le Service Après-Vente SAGEM Communication Austria GmbH dont le numéro de téléphone figure sur le bordereau de livraison. En l'absence de contrat d'entretien spécifique souscrit par le client, la réparation ou l'échange ne sera en aucun cas effectué dans les locaux du client.

Sont exclus de la garantie :

a) Les pannes ou dysfonctionnements dus au non-respect des consignes d'installation et d'utilisation, à une cause extérieure au matériel (foudre, incendie, choc...), à des modifications de matériels effectués sans accord écrit de SAGEM Communication Austria GmbH, à un défaut d'entretien courant, de surveillance ou de soins de matériel, ou encore une réparation ou un entretien effectués par des personnes non agréées par SAGEM Communication Austria GmbH.

b) L'usure normale du matériel ainsi que l'usure des accessoires.

c) Les détériorations consécutives à une insuffisance d'emballage et/ou à un mauvais conditionnement du matériel réexpédié à SAGEM Communication Austria GmbH. Dans les cas ci-dessus ainsi qu'à l'expiration de la garantie, le client demandera à SAGEM Communication Austria GmbH un devis qu'il devra accepter avant tout retour du matériel au Service Après-Vente SAGEM Communication Austria GmbH. Les frais de réparation et de port (aller et retour) seront facturés au client. Ces conditions relatives à la garantie sont applicables en France Métropolitaine.

Votre matériel est, en tout état de cause, soumis à la garantie légale contre les conséquences des défauts ou vices cachés conformément aux articles 1641 et suivants du Code Civil.

Si votre appareil est abîmé par l'utilisation d'une cartouche de toner non agréé SAGEM, vous perdrez votre garantie générale et extension de garantie.

Déclaration de conformité

Nous,

SAGEM Communication Austria GmbH

Gutheil-Schoder-Gasse 17

A-1230 Wien, Österreich

déclarons sous notre responsabilité que le produit

Fax à impression sur papier ordinaire

SAGEM LFAX 3340

qui est l'objet de la présente déclaration, est conforme aux normes suivantes ou à d'autres documents normatifs:

Sécurité:

EN 60950:1992 + A1:1993 + A2:1993 + A3:1995 + A4:1997 + A11:1997

Compatibilité électromagnétique:

EN 55022:1998 class B, EN 55024:1998

d'après les dispositions de la Directive 1999/5/CE concernant les équipements hertziens et les équipements terminaux de télécommunications et la reconnaissance mutuelle de leur conformité.

Wien, 2002-09-06



Nicolas DENIS
Managing Director

Nous,

SAGEM Communication Austria GmbH

Gutheil-Schoder-Gasse 17

A-1230 Wien, Österreich

déclarons sous notre responsabilité que le produit

Fax à impression sur papier ordinaire

SAGEM LFAX 3350

qui est l'objet de la présente déclaration, est conforme aux normes suivantes ou à d'autres documents normatifs:

Sécurité:

EN 60950:1992 + A1:1993 + A2:1993 + A3:1995 + A4:1997 + A11:1997

Compatibilité électromagnétique:

EN 55022:1998 class B, EN 55024:1998

d'après les dispositions de la Directive 1999/5/CE concernant les équipements hertziens et les équipements terminaux de télécommunications et la reconnaissance mutuelle de leur conformité.

Wien, 2002-09-06



Nicolas DENIS
Managing Director

A

A-Z
touche 6
abrégée
numérotation 16
accessoires 7
agrandissement
copie 23
aide 13
alimentation 28
annexe 28
annuaire 16, 28
enregistrement 16
impression 17
modification 17
suppression 17
utilisation 16
annulation
groupe 17
mémoire 21
appareil
description 5
présentation 4
appel
gestion 15
appellant
identification 18
liste 18
AUT
mode 15
autre téléphone 15
branchement 10

B

bac à papier 5, 8
couvercle 5
base
réglages 13
bourrage
document 24
papier 24
branchement 9
ligne téléphonique 5, 9
numéris/twin/ISDN 12
ordinateur 9
secteur 5, 9

C

câble
imprimante 4, 5
spirale 4
téléphonique 4
capacité
cassette à papier 28
mémoire 28
capot
poignée 5
caractère

saisir 13
caractéristiques
technique 28
cartouche 5
toner 4
cassette à papier
capacité 28
CD-ROM 4
changement
toner 9
chargement
document 19, 28
papier 8
toner 8
chargeur
documents 5
code
envoi 21
erreur 26
relève 21
combiné 4, 7
compatibilité 28
composer
numéro 16
sans décrocher 16
compression 28
conformité 30
connexion
type 28
consignes
sécurité 2
contenu
emballage 4
copier 6
agrandissement 23
plusieurs copies 23
réduction 23
seule copie 23
couvercle
bac à papier 5
création
groupe 17

D

date
saisir 13
déclaration
conformité 30
défauts 24
dernier numéro
rappeler 16
description
appareil 5
dimensions 28
document
bourrage 24
chargement 19, 28
chargeur 5
plateau 4

sécurité 19
taille 28
DTMF 28

E

économie
énergie 14
écran
langue 13
témoin 6
effacement
mémoire 20
emballage
contenu 4
émission
rapport 22
vitesse 22
énergie
mode d'économie 14
enregistrement
annuaire 16
méthode 28
numérotation abrégée 16
entrée
suppression 6
envoi
code 21
différé 21
fax 19
mémoire 20
relève 22
envoi collectif
liste 21
envoi de fax
groupe 17
erreur
code 26

F

fax
envoi 19
mode 15
réduction 19
relève 21
résolution 19
flash
temps 28

G

garantie 29
gestion
appels 15
glossaire 28
groupe 17, 28
annulation 17
création 17
envoi de fax 17
liste 18
modification 17

suppression 17
guide
documents 5

H

haut-parleur
intensité 14
heure
saisir 13
hook flash 28

I

identification de l'appelant 18
identification des numéros
18
impression
annuaire 17
différée 20
journal 18
largeur 28
liste des appelants 18
liste des groupes 18
liste des numéros abrégés
16
mémoire 20
papier 28
problème 24
résolution 28
intensité
haut-parleur 14
sonnerie 14
tonalités des touches 14
interrompt
processus 6
ISDN
branchement 12
ITU 29

J

journal
impression 18

L

langue d'affichage 13
largeur
impression 28
ligne téléphonique
branchement 9
liste
des appelants 18
envoi collectif 21
groupe 18
numérotation abrégée 16
réglages 14

- M**
- maintenance 24
 - mémoire
 - annulation 21
 - capacité 28
 - effacement 20
 - envoi 20
 - envoi différé 21
 - impression 20
 - impression différée 20
 - touche 6
 - MEMORY
 - touche 6
 - MENU
 - touche 6
 - méthode
 - enregistrement 28
 - mode 15
 - AUT 15
 - FAX 15
 - REP 15
 - TEL 15
 - mode d'économie
 - énergie 14
 - toner 14
 - mode du réception
 - TEL/FAX/AUTO 6
 - modification
 - annuaire 17
 - groupe 17
 - numérotation abrégée 16
 - modulation 28
- N**
- nom
 - saisir 13
 - numéris
 - branchement 12
 - numérisation
 - résolution 28
 - numéro
 - rappeler 16
 - répétition 6
 - saisir 13
 - numéros
 - identification 18
 - numérotation abrégée
 - 6, 16, 28
 - enregistrement 16
 - liste 16
 - modification 16
 - utilisation 16
- O**
- options
 - sélectionner 6
 - ordinateur
 - CD-ROM 4
 - prise pour le câble imprimante 5
 - raccordement 4
- P**
- panneau
 - commande 5
 - papier
 - bourrage 24
 - chargement 8
 - impression 28
 - levier pour le retrait 5
 - qualité 8
 - perturbations 28
 - plateau
 - documents 4, 7
 - éjection des copies 7
 - éjection des documents 4, 7
 - poids 28
 - poignée
 - capot 5
 - présentation
 - appareil 4
 - prise
 - câble imprimante 5
 - problème
 - envoi de fax 24
 - impression 24
 - puissance 28
- Q**
- qualité d'image
 - touche 6
- R**
- R
 - touche 6
 - raccordement
 - à un ordinateur 4
 - ligne téléphonique 5, 9
 - ordinateur 9
 - secteur 5, 9
 - rappeler
 - dernier numéro 16
 - rapport
 - émission 22
 - réception 22
 - réception
 - rapport 22
 - vitesse 22
 - réduction
 - automatique 19
 - copie 23
 - fax 19
 - valeur 20
 - réglages
 - de base 13
 - liste 14
 - relève
 - code 21
 - différée 21
 - envoi 22
 - fax 21
 - rapide 21
 - REP
 - mode 15
 - répertoire
 - téléphonique 6
 - répétition
 - numéros sélectionnés 6
 - résolution 19
 - impression 28
 - numérisation 28
 - touche 6
 - retrait
 - papier 5
- S**
- saisir
 - caractère 13
 - date et heure 13
 - secteur 28
 - sécurité 28
 - consignes 2
 - sonnerie
 - intensité 14
 - START/COPY
 - touche 6
 - STOP
 - touche 6, 27
 - supplémentaire
 - téléphone 15
 - suppression
 - annuaire 17
 - entrée 6
 - groupe 17
- T**
- taille
 - document 28
 - technique
 - caractéristiques 28
 - TEL
 - mode 15
 - TEL/FAX/AUT
 - autre 15
 - téléphone supplémentaire 15
 - branchement 10
 - téléphoner 16
 - témoin
 - écran 6
 - température 28
 - temps flash 28
 - tonalités des touches
 - intensité 14
 - toner 4, 5
 - cartouche 8
 - changement 9
 - mise en place 8
 - mode d'économie 14
 - qualité 8
 - touche
 - A-Z 6
 - MEMORY 6
 - MENU 6
 - numérotation abrégée 6
 - R 6
 - RESOLUTION 6
 - START/COPY 6
 - STOP 6, 27
 - TEL/FAX/AUT 6, 15
 - transmission
 - vitesse 28
 - TWIN
 - branchement 12
 - type
 - connexion 28
- U**
- utilisation
 - annuaire 16
 - numérotation abrégée 16
- V**
- valeur
 - réduction 20
 - vitesse
 - émission 22
 - réception 22
 - transmission 28
 - votre nom 13
 - votre numéro 13







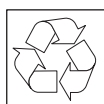

La certification CE atteste de la conformité aux directives de l'UE qui sont applicables pour cet appareil.

Ce produit est conçu pour une utilisation sur un réseau de télécommunications public analogique (PSTN) et dans le pays mentionné sur la plaque signalétique figurant sur l'emballage. Toute utilisation dans un autre pays peut occasionner des dysfonctionnements.

Pour plus d'informations, contactez le service de support technique de votre pays. En cas de problème pendant le fonctionnement, adressez-vous d'abord à votre revendeur.

Ce manuel d'utilisation a été imprimé sur du papier recyclé blanchi sans chlore. Il correspond au niveau le plus élevé en matière de protection de l'environnement.

Les emballages en carton et les demi-coques peuvent être transformés en vieux papiers ; les films plastiques doivent être recyclés ou éliminés conformément aux réglementations en vigueur dans votre pays.

Cet appareil électronique contient divers matériaux pouvant être recyclés. En fin d'utilisation, informez-vous sur les prescriptions de recyclage des appareils anciens qui s'appliquent dans votre pays.

Sous réserve d'erreurs, de fautes d'impression et de modifications.

Copyright© 2002 Sagem Communication Austria GmbH