

Pioneer

Mode d'emploi



Récepteur-lecteur DVD/CD

XV-LX03

Enceintes Acoustiques

SSP-LX03

Système Surround DVD 5.1 ch

LX03

IMPORTANT



Ce symbole de l'éclair, placé dans un triangle équilatéral, a pour but d'attirer l'attention de l'utilisateur sur la présence, à l'intérieur du coffret de l'appareil, de "tensions dangereuses" non isolées d'une grandeur suffisante pour représenter un risque d'électrocution pour les êtres humains.

ATTENTION

DANGER D'ÉLECTROCUTION
NE PAS OUVRIR

ATTENTION:
POUR ÉVITER TOUT RISQUE D'ÉLECTROCUTION, NE PAS ENLEVER LE COUVERCLE (NI LE PANNEAU ARRIÈRE). AUCUNE PIÈCE RÉPARABLE PAR L'UTILISATEUR NE SE TROUVE À L'INTÉRIEUR. CONFIER TOUT ENTRETIEN À UN PERSONNEL QUALIFIÉ UNIQUEMENT.



Ce point d'exclamation, placé dans un triangle équilatéral, a pour but d'attirer l'attention de l'utilisateur sur la présence, dans les documents qui accompagnent l'appareil, d'explications importantes du point de vue de l'exploitation ou de l'entretien.

D3-4-2-1-1_Fr

AVERTISSEMENT

Cet appareil n'est pas étanche. Pour éviter les risques d'incendie et de décharge électrique, ne placez près de lui un récipient rempli d'eau, tel qu'un vase ou un pot de fleurs, et ne l'exposez pas à des gouttes d'eau, des éclaboussures, de la pluie ou de l'humidité.

D3-4-2-1-3_A_Fr

Ce produit est conforme à la directive relative à la basse tension 2006/95/CE et à la directive relative à la compatibilité électromagnétique 2004/108/CE.

D3-4-2-1-9a_A_Fr

AVERTISSEMENT

Avant de brancher l'appareil pour la première, lisez attentivement la section suivante.

La tension de l'alimentation électrique disponible varie selon le pays ou la région. Assurez-vous que la tension du secteur de la région où l'appareil sera utilisé correspond à la tension requise (par ex. 230 V ou 120 V), indiquée sur le panneau arrière.

D3-4-2-1-4_A_Fr

Si la fiche d'alimentation secteur de cet appareil ne convient pas à la prise secteur à utiliser, la fiche doit être remplacée par une appropriée.

Ce remplacement et la fixation d'une fiche secteur sur le cordon d'alimentation de cet appareil doivent être effectués par un personnel de service qualifié. En cas de branchement sur une prise secteur, la fiche de coupure peut provoquer une sérieuse décharge électrique. Assurez-vous qu'elle est éliminée correctement après sa dépose.

L'appareil doit être déconnecté en débranchant sa fiche secteur au niveau de la prise murale si vous prévoyez une période prolongée de non utilisation (par exemple avant un départ en vacances).

D3-4-2-1a_A_Fr

AVERTISSEMENT

Pour éviter les risques d'incendie, ne placez aucune flamme nue (telle qu'une bougie allumée) sur l'appareil.

D3-4-2-1-7a_A_Fr

ATTENTION

L'interrupteur STANDBY/ON de cet appareil ne coupe pas complètement celui-ci de sa prise secteur. Comme le cordon d'alimentation fait office de dispositif de déconnexion du secteur, il devra être débranché au niveau de la prise secteur pour que l'appareil soit complètement hors tension. Par conséquent, veillez à installer l'appareil de telle manière que son cordon d'alimentation puisse être facilement débranché de la prise secteur en cas d'accident. Pour éviter tout risque d'incendie, le cordon d'alimentation sera débranché au niveau de la prise secteur si vous prévoyez une période prolongée de non utilisation (par exemple avant un départ en vacances).

D3-4-2-2a_A_Fr

PRÉCAUTION DE VENTILATION

Lors de l'installation de l'appareil, veillez à laisser un espace suffisant autour de ses parois de manière à améliorer la dissipation de chaleur (au moins 10 cm sur le dessus, 10 cm à l'arrière et 10 cm de chaque côté).

AVERTISSEMENT

Les fentes et ouvertures du coffret sont prévues pour la ventilation, pour assurer un fonctionnement stable de l'appareil et pour éviter sa surchauffe. Pour éviter les risques d'incendie, ne bouchez jamais les ouvertures et ne les recouvrez pas d'objets, tels que journaux, nappes ou rideaux, et n'utilisez pas l'appareil posé sur un tapis épais ou un lit.

D3-4-2-1-7b_A_Fr

Milieu de fonctionnement

Température et humidité du milieu de fonctionnement : De +5 °C à +35 °C (de +41 °F à +95 °F); Humidité relative inférieure à 85 % (orifices de ventilation non obstrués) N'installez pas l'appareil dans un endroit mal ventilé ou un lieu soumis à une forte humidité ou en plein soleil (ou à une forte lumière artificielle).

D3-4-2-1-7c_A_Fr

ATTENTION

Cet appareil est un produit laser de Classe 1, mais la diode laser qu'il renferme est supérieure à la Classe 1. Pour garantir une sécurité constante, ne retirez aucun des couvercles et n'essayez pas d'avoir accès à l'intérieur de l'appareil.

Confiez toute réparation à un personnel qualifié. L'étiquette suivante se trouve sur votre appareil.
Emplacement : Intérieur de l'appareil

APPAREIL ζ LASER
DE CLASSE 1

CAUTION	CLASS 1 BEHOLD AND INVISIBLE LASER RADIATION WHEN OPEN. HOOD EXPOSED TO THE BEAM.
ATTENTION	RADIATIONS LASER VISIBLES ET INVISIBLES DE CLASSE 1R QUAND COUVERCLE EST OUVERT. EXPOSURE TOUTE EXPOSURE AU FASCEAU.
ADVARSEL	ALAGSE 1R SYNLEGG OG ØYNSLEGG LASERSTRÅLING VED ÅPNING. UNDSØG LYSBETINGSEFFEKTER.
VARNING	ALAGSE 1R SYNLEGG OG ØYNSLEGG LASERSTRÅLING NÅR DEKSEL DEL ER ÖPNING. UNDSØG EFFEKTER FÖR ÖYNSLEGG.
VORSICHT	BEI GEÖFFNETER ABDECKUNG (ET SCHUTZBLEND) LASERSTRAHLUNG DER KLASSE 1R IN SICHTBEREICHEN VERHÄNDLICH. NICHT DEN LASERSTRAHLUNGSSCHUTZ!
PRECAUCIÓN	CUANDO SE ABRE HAY RADIACIÓN LASER DE CLASE 1R VISIBLE E INVISIBLE. EVITE LA EXPOSICIÓN A LOS RAYOS LASER.
VARO!	KORTAESSA OLET ALTTIINA NÄKYVÄLLÄ JA NÄKYVÄTTÖMÄLLÄ LUOKAN 1R LASERISÄTELYLLÄ. ÄLÄ KATSO SÄTELESIÄ.

D3-4-2-1-8*_C_Fr

Information à destination des utilisateurs sur la collecte et l'élimination des équipements et batteries usagés

(Marquage pour les équipements)



Ces symboles qui figurent sur les produits, les emballages et/ou les documents d'accompagnement signifient que les équipements électriques et électroniques et batteries usagés ne doivent pas être jetés avec les déchets ménagers et font l'objet d'une collecte sélective.

Pour assurer l'enlèvement et le traitement appropriés des produits et batteries usagés, merci de les retourner dans les points de collecte sélective habilités conformément à la législation locale en vigueur.

(Exemples de marquage pour les batteries)



En respectant les circuits de collecte sélective mis en place pour ces produits, vous contribuerez à économiser des ressources précieuses et à prévenir les impacts négatifs éventuels sur la santé humaine et l'environnement qui pourraient résulter d'une mauvaise gestion des déchets.

Pour plus d'information sur la collecte et le traitement des produits et batteries usagés, veuillez contacter votre municipalité, votre service de gestion des déchets ou le point de vente chez qui vous avez acheté ces produits.

Ces symboles ne sont valables que dans les pays de l'Union Européenne.

Pour les pays n'appartenant pas à l'Union Européenne :

Si vous souhaitez jeter ces articles, veuillez contacter les autorités ou revendeurs locaux pour connaître les méthodes d'élimination appropriées.

K058_B_Fr

Ce produit est destiné à une utilisation domestique générale. Toute panne due à une utilisation autre qu'à des fins privées (comme une utilisation à des fins commerciales dans un restaurant, dans un autocar ou sur un bateau) et qui nécessite une réparation sera aux frais du client, même pendant la période de garantie.

K041_Fr

NOTE IMPORTANTE SUR LE CÂBLE D'ALIMENTATION

Tenir le câble d'alimentation par la fiche. Ne pas débrancher la prise en tirant sur le câble et ne pas toucher le câble avec les mains mouillées. Cela risque de provoquer un court-circuit ou un choc électrique. Ne pas poser l'appareil ou un meuble sur le câble. Ne pas pincer le câble. Ne pas faire de noeud avec le câble ou l'attacher à d'autres câbles. Les câbles d'alimentation doivent être posés de façon à ne pas être écrasés. Un câble abîmé peut provoquer un risque d'incendie ou un choc électrique. Vérifier le câble d'alimentation de temps en temps. Contacter le service après-vente PIONEER le plus proche ou le revendeur pour un remplacement.

S002*_Fr

Nous vous remercions d'avoir acheté ce produit Pioneer.

Veuillez lire attentivement ce mode d'emploi afin d'apprendre à manipuler votre modèle correctement. Lorsque vous avez terminé, rangez ces instructions en lieu sûr afin de pouvoir vous y référer à l'avenir.

Sommaire

Contenu de l'emballage.....6

01 Guide d'installation des haut-parleurs

Précautions de sécurité lors de l'installation.....7

Configuration du son Home Theater7

Installation d'ambiance standard7

Installation frontale de haut-parleurs d'ambiance.....7

Préparation des haut-parleurs.....8

Utilisation des bases de haut-parleurs fournies.....9

Fixation des haut-parleurs sur une paroi .10

Avant l'installation.....10

Remarques complémentaires sur la disposition des haut-parleurs.....10

Remarques complémentaires sur la disposition des haut-parleurs.....10

Remarques complémentaires sur la disposition des haut-parleurs.....10

Remarques complémentaires sur la disposition des haut-parleurs.....10

Remarques complémentaires sur la disposition des haut-parleurs.....10

Remarques complémentaires sur la disposition des haut-parleurs.....10

Remarques complémentaires sur la disposition des haut-parleurs.....10

Remarques complémentaires sur la disposition des haut-parleurs.....10

Remarques complémentaires sur la disposition des haut-parleurs.....10

Remarques complémentaires sur la disposition des haut-parleurs.....10

Remarques complémentaires sur la disposition des haut-parleurs.....10

Remarques complémentaires sur la disposition des haut-parleurs.....10

Remarques complémentaires sur la disposition des haut-parleurs.....10

Remarques complémentaires sur la disposition des haut-parleurs.....10

Remarques complémentaires sur la disposition des haut-parleurs.....10

Remarques complémentaires sur la disposition des haut-parleurs.....10

Remarques complémentaires sur la disposition des haut-parleurs.....10

Remarques complémentaires sur la disposition des haut-parleurs.....10

Remarques complémentaires sur la disposition des haut-parleurs.....10

Remarques complémentaires sur la disposition des haut-parleurs.....10

Remarques complémentaires sur la disposition des haut-parleurs.....10

Remarques complémentaires sur la disposition des haut-parleurs.....10

Remarques complémentaires sur la disposition des haut-parleurs.....10

Remarques complémentaires sur la disposition des haut-parleurs.....10

Remarques complémentaires sur la disposition des haut-parleurs.....10

Remarques complémentaires sur la disposition des haut-parleurs.....10

Remarques complémentaires sur la disposition des haut-parleurs.....10

Remarques complémentaires sur la disposition des haut-parleurs.....10

Remarques complémentaires sur la disposition des haut-parleurs.....10

05 Écoute de votre système

Mode d'écoute Auto27

Écoute de sonorités d'ambiance27

Réglages Dolby Pro Logic II Music27

Utilisation des modes d'ambiance évolués28

Utilisation de 'Front Stage Surround Advance'.....28

Écoute en stéréo.....29

Écoute avec un casque d'écoute.....29

Utilisation de "Sound Retriever"29

Écoute avec "Acoustic Calibration EQ" ...29

Optimisation des dialogues.....30

Utilisation des modes d'écoute "Minuit" et "Silencieux".....30

Réglage des graves et des aigus.....30

Augmentation du niveau des graves.....31

Réglage du retard du son31

Réglage du retard du son31

Réglage du retard du son31

Réglage du retard du son31

Réglage du retard du son31

Réglage du retard du son31

Réglage du retard du son31

Réglage du retard du son31

Réglage du retard du son31

Réglage du retard du son31

Réglage du retard du son31

Réglage du retard du son31

Réglage du retard du son31

Réglage du retard du son31

Réglage du retard du son31

Réglage du retard du son31

Réglage du retard du son31

Réglage du retard du son31

Réglage du retard du son31

Réglage du retard du son31

Réglage du retard du son31

Réglage du retard du son31

Réglage du retard du son31

Réglage du retard du son31

Réglage du retard du son31

Réglage du retard du son31

Réglage du retard du son31

Réglage du retard du son31

Réglage du retard du son31

Réglage du retard du son31

Réglage du retard du son31

02 Connexions

Panneau arrière.....11

Connexions de base.....12

Connexions de base.....12

Connexions de base.....12

Connexions de base.....12

Connexions de base.....12

Connexions de base.....12

Connexions de base.....12

Connexions de base.....12

Connexions de base.....12

Connexions de base.....12

Connexions de base.....12

Connexions de base.....12

Connexions de base.....12

Connexions de base.....12

Connexions de base.....12

Connexions de base.....12

Connexions de base.....12

Connexions de base.....12

Connexions de base.....12

Connexions de base.....12

Connexions de base.....12

Connexions de base.....12

Connexions de base.....12

Connexions de base.....12

Connexions de base.....12

Connexions de base.....12

Connexions de base.....12

03 Commandes et écrans

Panneau avant.....16

Écran.....17

Télécommande19

Mise en place des piles dans la télécommande21

Utilisation de la télécommande.....21

Utilisation de la télécommande.....21

Utilisation de la télécommande.....21

Utilisation de la télécommande.....21

Utilisation de la télécommande.....21

Utilisation de la télécommande.....21

Utilisation de la télécommande.....21

Utilisation de la télécommande.....21

Utilisation de la télécommande.....21

Utilisation de la télécommande.....21

Utilisation de la télécommande.....21

Utilisation de la télécommande.....21

Utilisation de la télécommande.....21

Utilisation de la télécommande.....21

Utilisation de la télécommande.....21

Utilisation de la télécommande.....21

Utilisation de la télécommande.....21

Utilisation de la télécommande.....21

Utilisation de la télécommande.....21

Utilisation de la télécommande.....21

Utilisation de la télécommande.....21

04 Prise en main

Utilisation de la configuration Auto

MCACC pour des sonorités d'ambiance

optimales.....22

Utilisation des affichages sur écran.....23

Lecture des disques.....23

Commandes de base pour la lecture.....24

Reprise de la lecture et mémoire de la

dernière image25

Menus des disques DVD-Vidéo25

Vidéo CD/Super VCD à lecture

commandée par menu (PBC)26

Commandes de base pour la lecture.....24

Commandes de base pour la lecture.....24

Commandes de base pour la lecture.....24

Commandes de base pour la lecture.....24

Commandes de base pour la lecture.....24

Commandes de base pour la lecture.....24

Commandes de base pour la lecture.....24

Choix de la langue ou de la voie audio . . .	39
Utilisation du zoom	39
Choix de l'angle de prise de vues	39
Affichage des informations du disque . . .	39

07 Lecture iPod/USB

Raccordement d'un iPod	40
Branchement de votre iPod sur cet appareil	40
Lecture iPod	40
Utilisation de l'interface USB	42
Commandes de base pour la lecture . . .	43
Exploration rapide des fichiers	43
Lecture d'un diaporama d'images JPEG	43
Exploration du contenu des fichiers avec "Navigator"	44

08 Écoute de la radio

Écoute de la radio	45
Amélioration d'une réception FM de mauvaise qualité	45
Amélioration d'un son AM de mauvaise qualité	45
Changement du mode de coupure des parasites	46
Mémorisation des stations	46
Écoute des stations pré-réglées	46
Utilisation du système RDS	46
Affichage des informations du système RDS	47
Recherche de programmes RDS	47

09 Réglages de sonorités d'ambiance

Utilisation du menu Sound Setup (Configuration du son)	48
Effective Sound (pour un son optimal) . .	48
Réglage du niveau des canaux	49
Réglage de la distance des haut-parleurs	49
Contrôle de la plage dynamique	50
"Virtual Surround Back"	50
Atténuation LFE	51
Réglage DTS CD	51
Réglage Dual mono	51

10 Menu Video Adjust

Menu "Video Adjust"	52
-------------------------------	----

11 Menu Initial Settings

Utilisation du menu "Initial Settings"	53
Réglages Video Output (sortie vidéo) . . .	53
Réglage du paramètre Language (langue)	54
Réglages Display (affichage)	55
Réglage Options	55
Parental Lock (Filtrage parental)	55
À propos du contenu DivX® VOD	56

12 Autres connexions

Utilisation de cet appareil pour les sons de télévision	58
Réglages d'entrée audio des téléviseurs (Entrée TV)	58
Connexion de composants auxiliaires . . .	59
Connexion pour audio numérique	59
Connexion d'un composant audio analogique	59
Utilisation du connecteur SCART AV (péritel)	60
Réglage de Sortie de ligne	60
Écoute d'une source audio externe	61
Connexion d'antennes extérieures	61
À propos des connexions pour le transfert du signal de commande	62
Connexion au moyen de l'interface HDMI .	62
Utilisation de l'option HDMI audio	63
Réglage du retard automatique	64
Réactivation de la connexion HDMI	64
À propos de HDMI	64

13 HDMI Control

Raccordements pour la commande HDMI	65
Réglage des options HDMI	67
Réglage du mode HDMI Control	67
Avant d'utiliser la synchronisation	67
Mode ampli synchronisé	68
Opérations en mode ampli synchronisé . .	68
Annulation du mode ampli synchronisé . .	68

14 Informations complémentaires

Réglages optionnels du système	69
Réglage du minuteur de sommeil	69
Réduction de la luminosité de l'écran . . .	69
Changement du mode d'affichage	70
Réglage du verrouillage des touches . . .	70
Réglage du système TV	70
Réglage de la télécommande pour contrôler le téléviseur	71
Liste des codes de pré-réglage des téléviseurs	71

Formats de son d'ambiance	72	Installation et entretien	77
Dolby.....	72	Conseils d'installation.....	77
Dolby Digital	72	Nettoyage de l'optique du capteur	77
Dolby Pro Logic II et Dolby Surround....	72	Problèmes de condensation	77
DTS.....	72	Déplacement de l'appareil	77
DTS Digital Surround	72	Tailles d'écran et formats de disque	77
Compatibilité de lecture du format des		Utilisateurs d'un téléviseur à écran	
disques/contenu	73	large	78
Compatibilité CD-R/-RW	73	Utilisateurs d'un téléviseur normal.....	78
Compatibilité des disques DVD+R/		Utilisation de vos propres câbles de haut-	
DVD+RW	74	parleurs.....	78
Compatibilité DVD-R/-RW	74	Guide de dépannage.....	79
Fichiers audio compressés	74	Généralités	79
À propos de MPEG-4 AAC	74	Lecteur DVD/CD/Vidéo CD	80
Compatibilité WMA (Windows Media™		Tuner	81
Audio)	74	Connexion USB	82
À propos de DivX.....	75	Connexion HDMI	82
À propos de WMV	75	Messages affichés sur le panneau	
Compatibilité des fichiers JPEG.....	76	avant.....	83
Compatibilité de disques créés sur PC ..	76	Réinitialisation du système	84
Utilisation et précaution d'utilisation des		Utilisation de la liste des codes de	
disques	76	langue.....	84
Régions DVD Vidéo	76	Liste des codes de langue.....	85
		Liste des codes de pays/région	85
		Caractéristiques techniques	86

Contenu de l'emballage

Assurez-vous que tous les articles suivants sont présents.

Boîte du récepteur-lecteur DVD/CD :

- Télécommande
- Piles AA/R6 (pour vérification du fonctionnement du système) x2
- Câble vidéo (prises jaunes)
- Antenne cadre AM
- Antenne FM
- Microphone (pour configuration Auto MCACC)
- Cordon d'alimentation x2
- Adaptateurs de câble de haut-parleur x5
- Tissu de nettoyage*
- Carte de garantie
- Manuel d'installation
- Ce mode d'emploi

Boîte des haut-parleurs :

- Haut-parleurs (avant x2, central x2, surround x2)
- Caisson de graves
- Câbles de haut-parleurs x7
- Appliques x2
- Vis (pour appliques) x4
- Supports de haut-parleur x2
- Coussinets antidérapants (pour enceintes satellites) x24
- Coussinets antidérapants (pour caisson de graves) x4
- Coussinets antidérapants (pour supports de haut-parleurs) x8
- Guipage en spirale x2

*Pour nettoyer le coffret, utilisez le chiffon de nettoyage fourni.

Ne mettez pas le coffret au contact d'alcool, de diluant, de benzène ou d'insecticides, car il pourrait se décolorer.

Chapitre 1

Guide d'installation des haut-parleurs

Précautions de sécurité lors de l'installation

Lors de l'installation des haut-parleurs, posez-les à plat sur leur flanc pour éviter des accidents ou des blessures. Veillez à utiliser une surface stable lors de l'assemblage, de l'installation et de la disposition des haut-parleurs.

Si les haut-parleurs doivent être utilisés dans une configuration empilée, utilisez toujours les appliques pour les immobiliser (page 8).

Configuration du son Home Theater

Selon la taille et les caractéristiques de votre local d'écoute, vous pouvez installer les haut-parleurs selon une des deux manières suivantes avec ce système.

Installation d'ambiance standard

Voici une configuration standard des haut-parleurs à son d'ambiance multivoies pour bénéficier d'un son optimal du Home Theater à 5.1 canaux. Les haut-parleurs avant gauche et droit doivent être séparés de 1,8 m à 2,7 m environ.

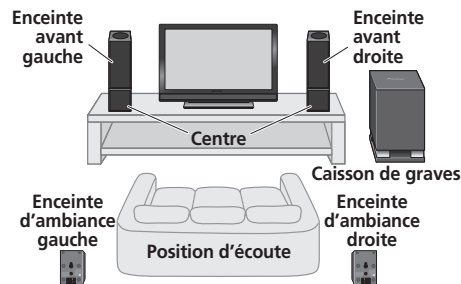

*Lorsque des enceintes centrales sont placées au centre.

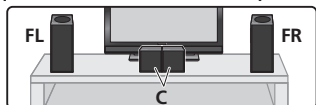

Installation frontale de haut-parleurs d'ambiance

Cette installation est idéale lorsqu'il est impossible de poser les haut-parleurs d'ambiance derrière ou que vous souhaitez éviter de longs câbles de haut-parleurs dans votre salle d'écoute. Les haut-parleurs d'ambiance gauche et droit doivent être séparés de 1,5 m environ.

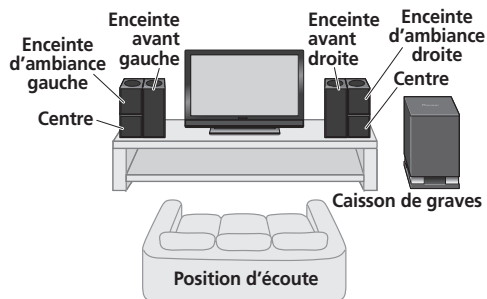

*Lorsque des enceintes centrales sont placées au centre.

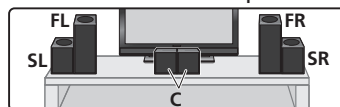

Préparation des haut-parleurs

1 Fixez les coussinets antidérapants sur la base de chaque haut-parleur (comme indiqué).

Utilisez le côté adhésif des coussinets pour les fixer sur la base (surface plate) de chaque haut-parleur.

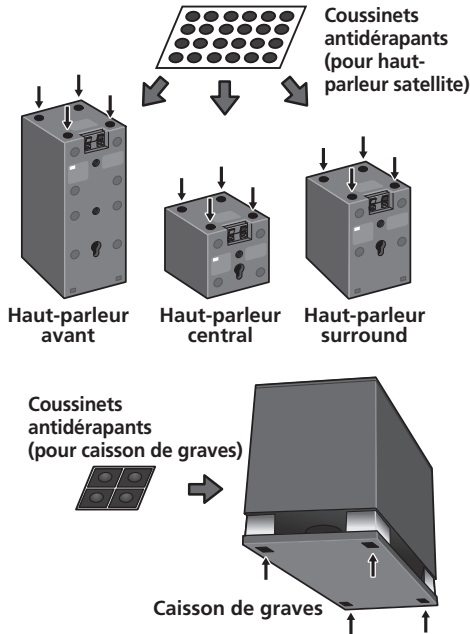

Empilez les haut-parleurs comme indiqué sur l'illustration. Alignez l'applique avec les trous de vis, prévus à l'arrière des deux haut-parleurs, et servez-vous des deux vis pour les immobiliser.

Installation d'ambiance standard :

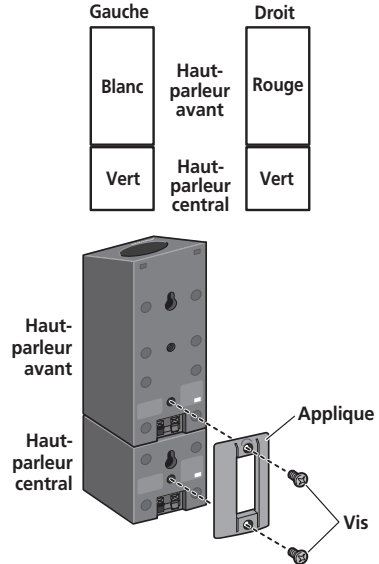

2 (Lors du placement des haut-parleurs centraux à gauche et à droite) Empilez les haut-parleurs et fixez-les avec l'applique.

Pour faciliter son identification, chaque haut-parleur porte un indicateur à codage par couleur sur l'étiquette, placée sur sa face arrière. Tenez compte de ces indicateurs colorés pour installer correctement les haut-parleurs.

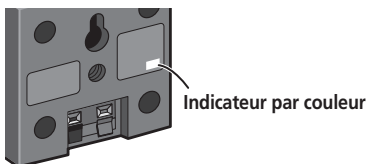

Installation frontale des haut-parleurs d'ambiance :

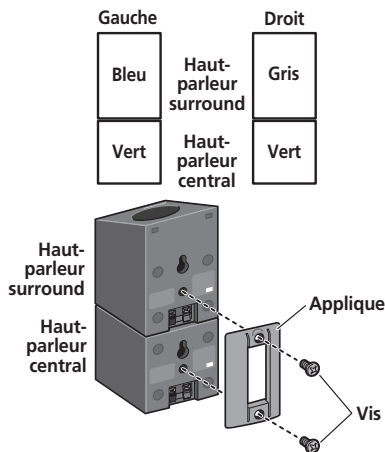

Attention

- N'essayez pas de transporter les haut-parleurs lorsqu'ils sont reliés avec l'applique métallique. L'applique ou, pire encore, l'applique et les haut-parleurs pourraient être endommagés s'ils devaient tomber.

3 Connexion des enceintes acoustiques.

Reportez-vous à *Connexions* page 11 pour raccorder correctement les haut-parleurs. Après avoir terminé les connexions, placez les haut-parleurs comme illustré sur le schéma ci-avant pour obtenir un son d'ambiance optimal. Après avoir disposé les haut-parleurs, utilisez la configuration Auto MCACC (page 22) pour achever l'installation du son d'ambiance.

Utilisation des bases de haut-parleurs fournies

Lors d'une installation d'ambiance frontale, la base de haut-parleur fournie peut être utilisée. Appliquez les coussinets antidérapants (pour base de haut-parleur) sur les 4 coins de la base de haut-parleur et posez les haut-parleurs sur la base.

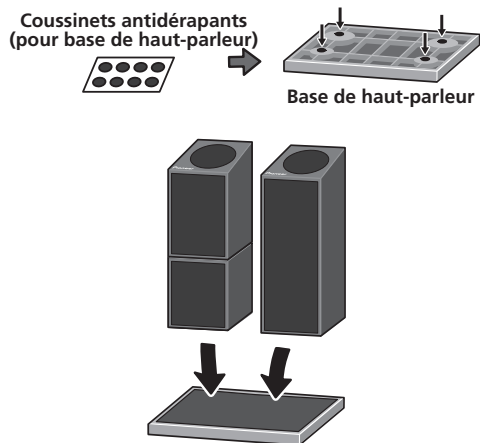

Fixation des haut-parleurs sur une paroi

Les haut-parleurs avant, central et d'ambiance possèdent un orifice de montage, utilisable pour leur installation sur une paroi.

Avant l'installation

- Sachez que les haut-parleurs sont pesants et que leur poids peut entraîner le détachement des vis à bois ou l'arrachement du matériau auxquels ils sont fixés, ce qui provoquerait leur chute. Assurez-vous que la paroi sur laquelle vous voulez fixer les haut-parleurs soit assez résistante pour les supporter. Ne les installez pas sur une surface en contreplaqué ou sur une paroi friable.
- Des vis de montage ne sont pas fournies. Utilisez des vis appropriées au matériau de la paroi et capables de résister au poids des haut-parleurs.



Attention

- Si vous hésitez quant aux propriétés et à la résistance des parois, demandez conseil à un professionnel.
- Pioneer n'assume aucune responsabilité en cas d'accident ou de dégâts, découlant d'une installation inadéquate.

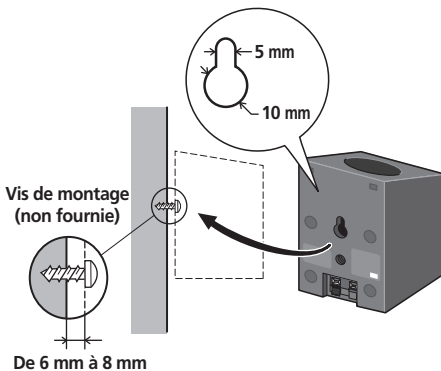

Remarques complémentaires sur la disposition des haut-parleurs

- Installez les haut-parleurs principaux avant gauche et droit à égale distance du téléviseur.
- Si vous utilisez l'agencement "Ambiance standard", installez les haut-parleurs d'ambiance légèrement au-dessus du niveau des oreilles pour obtenir des effets optimaux.

Précautions :

- Si vous installez le haut-parleur central sur le téléviseur, veillez à l'immobiliser de façon appropriée. Sinon le haut-parleur risque de tomber du téléviseur à la suite de chocs externes ou d'un séisme, ce qui pourrait blesser les personnes à proximité et endommager le haut-parleur proprement dit.
- Les haut-parleurs avant, centraux et d'ambiance fournis avec ce système sont blindés contre le magnétisme. Toutefois, selon l'endroit d'installation, une distorsion des couleurs peut se produire si les haut-parleurs sont placés tout près de l'écran d'un téléviseur. Dans cette éventualité, mettez le téléviseur hors tension, puis remettez-le sous tension environ 15 minutes à 30 minutes plus tard. Si la difficulté subsiste, éloignez les haut-parleurs par rapport au téléviseur.
- Le caisson de graves n'étant pas blindé magnétiquement, ne le placez pas à proximité d'un téléviseur ou d'un moniteur. Ne placez pas des supports de mémorisation magnétique (tels que disquettes ou cassettes vidéo) à proximité du caisson de graves.
- Ne fixez pas le caisson de graves sur une paroi ou au plafond. Il pourrait causer des blessures en cas de chute.

Chapitre 2

Connexions

Panneau arrière

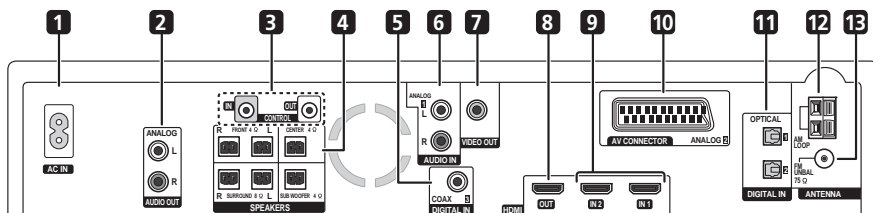

1 AC IN – Prise d'alimentation

2 Prises AUDIO OUT (ANALOG)

Pour le branchement à un autre composant audio.

3 Prises CONTROL IN/OUT

À utiliser pour raccorder d'autres composants Pioneer de manière à pouvoir contrôler tous les appareils à partir d'un seul capteur de télécommande à infrarouge.

4 Bornes SPEAKERS

Faites correspondre les couleurs des câbles de haut-parleur et des connecteurs correspondants.

5 Prise DIGITAL IN3 (COAX)

Pour écouter du son numérique coaxial, changez l'entrée à **Digital 3 COAX**.

6 Prises AUDIO IN1 (ANALOG)

Transmet les sons d'un composant externe au moyen du câble audio stéréo. Pour écouter les sons analogiques, changez l'entrée à **Analog 1 RCA**.

7 Prise VIDEO OUT

À utiliser pour raccorder un téléviseur.

8 Connecteur HDMI OUT

Raccordez-le à un téléviseur pourvu d'une borne HDMI.

9 Connecteurs HDMI IN1/2

Utilisez une liaison audio/vidéo de haute qualité pour relier des appareils HDMI compatibles.

Pour sélectionner cette entrée, choisissez **HDMI 1** ou **HDMI 2**.

10 AV CONNECTOR

Connecteur de sortie audio-vidéo de type péritel (SCART) pour la liaison à un téléviseur ou à un autre appareil, muni d'une prise péritel (SCART).

Pour sélectionner cette entrée, choisissez **Analog 2 SCART**.

11 Prises DIGITAL IN1/2 (OPTICAL)

Pour écouter des sons numériques optiques, changez l'entrée à **Digital 1 OPT** ou **Digital 2 OPT**.

12 Borne d'antenne AM LOOP

13 Prise d'antenne FM

Connexions de base

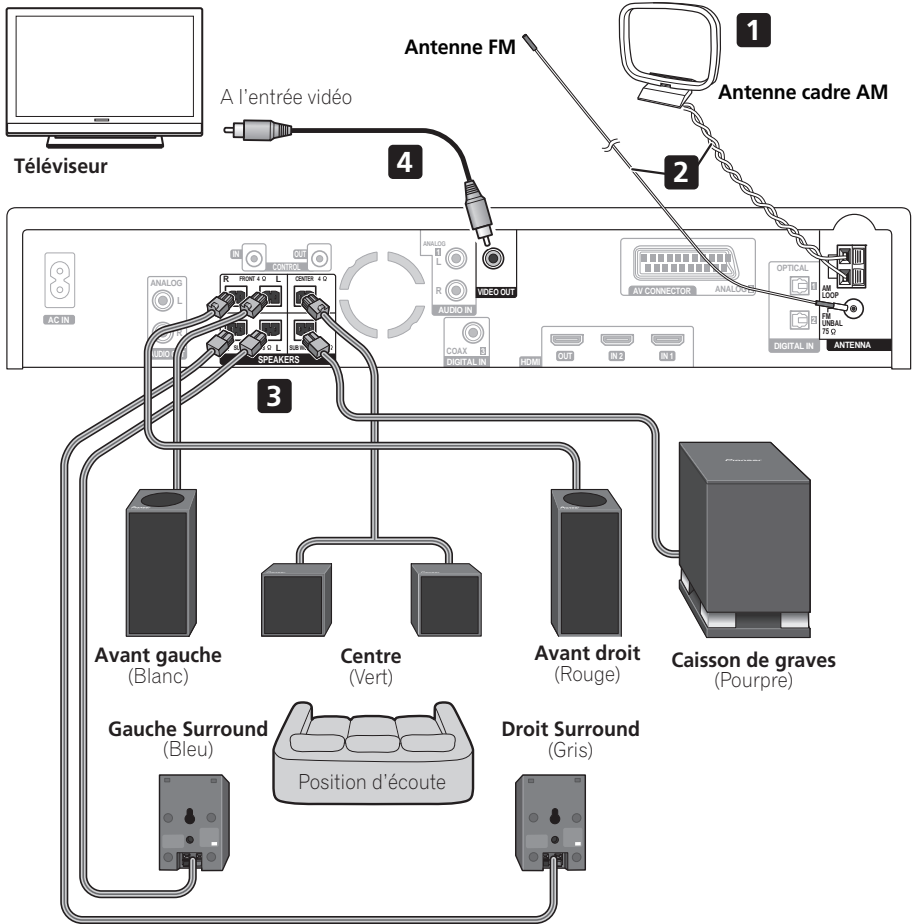
**Important**

- Lors du branchement de cet appareil ou avant de changer ses connexions, coupez l'interrupteur d'alimentation et débranchez le cordon d'alimentation au niveau de la prise secteur. Toutes les connexions étant terminées, branchez le cordon d'alimentation sur la prise secteur.

**AVERTISSEMENT**

- Pioneer décline toute responsabilité quant aux accidents pouvant résulter d'un mauvais assemblage ou d'une mauvaise installation, du manque de résistance des murs, des attaches (ou autres moyens de fixation), d'une mauvaise utilisation ou des désastres naturels.

1 Assemblage de l'antenne cadre AM.

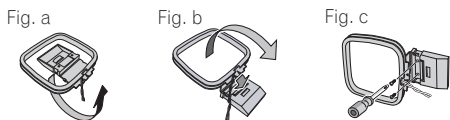

- a. Pliez le support dans le sens indiqué par la flèche.
- b. Accrochez la boucle sur le support.
- c. Si vous souhaitez fixer l'antenne sur une paroi ou une autre surface, effectuez l'étape b après avoir immobilisé au préalable le support avec des vis.
Il est conseillé de vérifier l'intensité de réception avant d'immobiliser le support au moyen de vis.

2 Raccordez les antennes AM et FM¹.

- a. Branchez un fil de l'antenne cadre AM dans chaque borne d'antenne AM².
Pour chaque borne, enfoncez la patte pour l'ouvrir, insérez le fil, puis relâchez la patte pour immobiliser le fil.

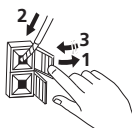

- b. Poussez la fiche d'antenne FM³ dans la broche centrale de la prise d'antenne FM.

3 Branchez chaque haut-parleur.

- Si vous le souhaitez, vous pouvez acheter et utiliser vos propres câbles de haut-parleur. Pour des détails, reportez-vous à *Utilisation de vos propres câbles de haut-parleurs* page 78.
- Les câbles des haut-parleurs avant et d'ambiance ont un connecteur codé par couleur à un bout et deux fils dénudés à l'autre bout.
- Deux câbles pourpres sont fournis pour le caisson de graves, l'un de 4 mètres et l'autre de 10 mètres. Utilisez le cordon de la longueur qui convient en fonction de l'endroit d'installation.

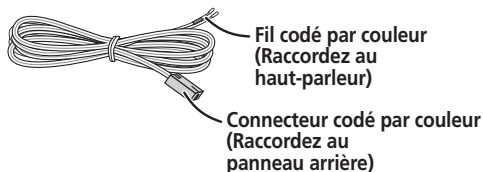

- Comme il n'existe qu'une seule borne pour raccorder les deux haut-parleurs centraux, vous devrez utiliser le câble en Y fourni en vue de cette connexion.
- Torsadez et enlevez la gaine protectrice de chaque fil.



- Branchez les fils sur le haut-parleur. Chaque haut-parleur sur l'illustration peut être identifié par l'indicateur à codage par couleur, prévu sur l'étiquette du panneau arrière.

Remarque

- 1 • Maintenez les câbles d'antenne à l'écart du récepteur et des autres câbles.
 - Si la réception avec l'antenne fournie laisse à désirer, reportez-vous à *Amélioration d'une réception FM de mauvaise qualité et Amélioration d'un son AM de mauvaise qualité* page 45 ou *Connexion d'antennes extérieures* page 61.
 - Ne raccordez aucune antenne autre que l'antenne-cadre fournie ou une antenne extérieure, décrite à la page 61.
- 2 • Evitez de le mettre en contact avec des objets métalliques et de le placer près d'ordinateurs, de récepteurs de télévision ou d'autres appareils électriques.
 - Si la réception radio laisse à désirer, vous pouvez l'améliorer en réinsérant chaque antenne dans la borne opposée.
 - Pour obtenir une bonne réception, ne dénouez pas les fils de l'antenne cadre AM ou ne les enroulez pas autour de l'antenne cadre.
- 3 Pour obtenir une réception idéale, assurez-vous que l'antenne FM est complètement déployée et qu'elle ne reste pas enroulée ou pendante à l'arrière de l'appareil.

Faites correspondre le fil codé par couleur avec l'indicateur coloré correspondant sur l'étiquette, puis insérez le fil codé par couleur dans le côté rouge (+) et l'autre fil dans le côté noir (-).

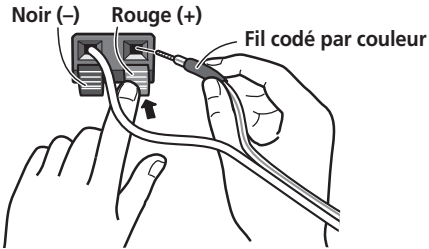

- Lors du branchement des haut-parleurs centraux, raccordez le bout double du câble en Y de la même façon sur les deux haut-parleurs centraux.

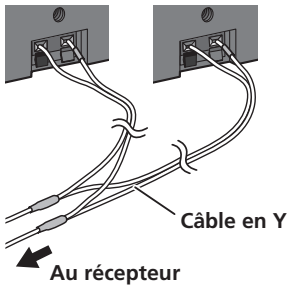

- Raccordez l'autre bout sur les bornes de haut-parleur à code couleur à l'arrière du récepteur. Veillez à insérer les fiches à fond.

La petite patte au bout de la fiche de haut-parleur doit être orientée vers le haut ou vers le bas selon que la fiche est branchée dans la borne de haut-parleur supérieure ou inférieure. Prenez soin d'effectuer les connexions correctement.

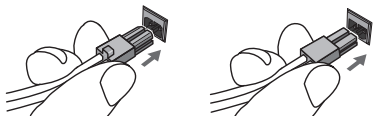

Bornes supérieures Bornes inférieures

- Serrez les câbles ensemble au moyen du guipage en spirale. Rassemblez plusieurs câbles et enroulez le guipage autour de ceux-ci en commençant par le bout. Enroulez le guipage de sorte que les câbles soient tenus au centre. Le guipage en spirale peut être coupé à la longueur voulue.

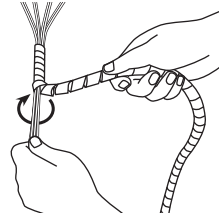

⚠ Attention

- Ces bornes de haut-parleurs ont une **tension POTENTIELLEMENT MORTELLE**. Pour éviter toute décharge électrique lors du branchement ou du débranchement des câbles de haut-parleur, débranchez le cordon d'alimentation avant de toucher des pièces non isolées.
- Ne raccordez à ce système aucun haut-parleur autre que ceux qui sont fournis.
- Ne raccordez pas les haut-parleurs fournis à un amplificateur autre que celui qui est fourni avec ce système. Une telle connexion pourrait provoquer une défaillance, voire un incendie.
- Après avoir branché les fiches, tirez légèrement sur les câbles pour vous assurer que les câbles sont bien raccordés sur les bornes. Du bruit et des coupures du son peuvent provenir de mauvaises connexions.
- Si les fils de câbles ressortent des bornes et se touchent entre eux, l'amplificateur sera soumis à une charge excessive. Dans ce cas il peut s'arrêter et même être endommagé.

4 Branchez un bout du câble sur une entrée vidéo de votre téléviseur.

- Utilisez le câble vidéo fourni.

5 Branchez l'autre bout du câble sur la sortie vidéo du récepteur.

- Cet appareil bénéficie d'une technologie de protection contre la copie. Ne raccordez pas cet appareil à votre téléviseur via un magnétoscope au moyen de câbles audiovisuels (AV) car l'image de cet appareil ne serait pas reproduite fidèlement sur votre téléviseur.

6 Branchez le cordon d'alimentation.¹

- Branchez le cordon d'alimentation dans la prise secteur (AC IN) de ce récepteur. Branchez le cordon d'alimentation sur une prise murale du secteur.

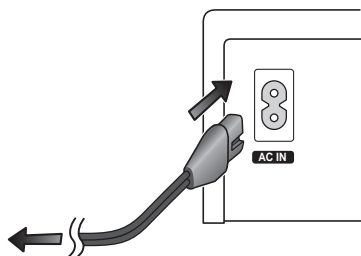

À une prise secteur

Remarque

- 1 • N'utilisez pas un cordon d'alimentation autre que celui qui est fourni avec ce système.
 - N'utilisez pas le cordon d'alimentation fourni à d'autres fins que le branchement à ce système.

Chapitre 3

Commandes et écrans

Panneau avant

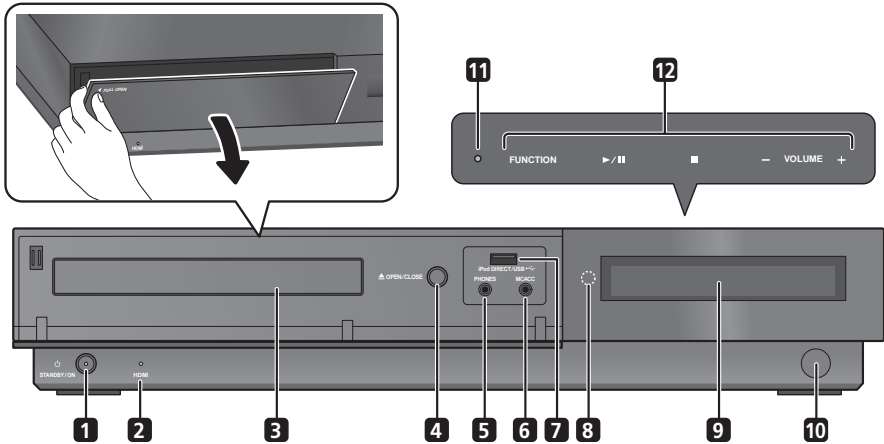

- Ouvrez le volet du logement avant pour insérer un disque ou utiliser les connecteurs du panneau avant.

1 **STANDBY/ON**

Il met le système sous tension ou en veille.

2 **Voyant HDMI (Rouge)**

S'allume lorsque ce système est raccordé à un appareil compatible HDMI (HDCP).

S'allume aussi pendant l'initialisation, après le branchement de cet appareil sur une prise secteur.

3 **Tiroir du disque****4** **OPEN/CLOSE**

Cette touche ouvre/ferme le tiroir du disque.

5 **Prise PHONES**

Permet de brancher un casque d'écoute.

6 **Prise MCACC**

Utilisez-la pour raccorder le microphone fourni pour la configuration Auto MCACC (page 22).

7 **Borne iPod DIRECT/USB**

À utiliser pour raccorder votre iPod Apple comme source sonore (page 40), ou pour raccorder un périphérique audio USB en vue de la lecture (page 42).

8 **Capteur de télécommande à infrarouge****9** **Affichage du panneau avant**

Pour les détails, reportez-vous à la section *Écran* ci-dessous.

10 **Capteur de mouvement**

Quand l'affichage du panneau avant est éteint, il s'allumera automatiquement dès qu'un déplacement sera détecté par le capteur de mouvement, pourvu que le Mode Affichage soit réglé sur **Auto Display** (page 70).

11 **Voyant d'action**

Il s'allume quand une opération par capteur tactile est accomplie.

12 Capteur tactile

Le capteur tactile se trouve sur le dessus de l'appareil.

Touchez délicatement les mots ou les symboles affichés pour utiliser les commandes.

FUNCTION

Pour sélectionner la source que vous souhaitez écouter : (**Digital 1 à Digital 3, Analog 1, Analog 2, DVD/CD, iPod, USB, HDMI 1** ou **HDMI 2**).

▶/||

Pour lancer/interrompre momentanément la lecture.



Pour arrêter la lecture.

VOLUME +/-

Utilisez pour ajuster le volume.

Utilisation du capteur de mouvement

Ce système est muni d'un capteur de mouvement. Installez le système à un endroit qui lui permettra de détecter le mouvement de personnes à proximité.

Le capteur de mouvement détecte des déplacements dans le sens gauche/droit et haut/bas jusqu'à une distance de 2,5 m et un angle de 40° (20° seulement vers le haut). Marcher vers l'appareil réduira la plage de détection à 0,7 m.

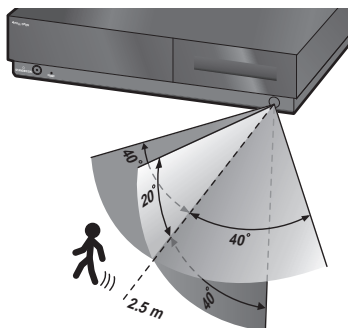

Écran

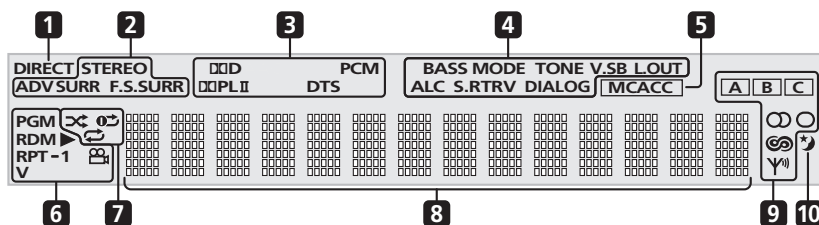

1 DIRECT

S'allume lorsque le Direct Sound est sélectionné (c.à.d. lorsque le mode Effective Sound est désactivé) (page 48).

2 Indicateurs de mode d'écoute

STEREO

S'allume lorsque le mode Stéréo est sélectionné ou lorsqu'une source stéréo est reproduite en mode d'écoute automatique (page 27).

ADV SURR

S'allume lorsque le mode d'écoute Advanced Surround est sélectionné (page 28).

F.S.SURR

Il s'allume quand un des modes d'écoute Front Stage Surround Advance est sélectionné (page 28).

3 Voyants des formats numériques

DD D

S'allume pendant la lecture d'une source Dolby Digital (page 27).

DD PLII

S'allume lors du décodage Dolby Pro Logic II (page 27).

PCM

S'allume pendant la lecture de signaux PCM.

DTS

S'allume pendant la lecture d'une source DTS (page 27).

4 Indicateurs de traitement du son**BASS MODE**

S'allume lorsque le Bass Mode est activé (page 31).

TONE

S'allume lorsque Midnight (écoute nocturne), Quiet (écoute silencieuse) ou le réglage de tonalité est sélectionné (page 30).

V.SB

S'allume lorsque le mode Virtual Surround Back (arrière à ambiance virtuelle) est activé (page 50).

L.OUT

S'allume lorsque Line Output (sortie de ligne) est réglé sur **Lt/Rt** (page 60).

ALC

S'allume lorsque le mode d'écoute est réglé sur **A.L.C.** (page 27).

S.RTRV

S'allume lorsque Sound Retriever (récupération sonore) est activé (page 29).

DIALOG

S'allume lorsque Dialogue Enhancement (optimisation des dialogues) est activé (page 30).

5 MCACC

S'allume lorsque Acoustic Calibration EQ (égalisateur d'égalisation acoustique) est activé (page 29).

Clignote pendant la configuration Auto MCACC (page 22).

6 PGM

S'allume pendant la lecture programmée (page 35).

RDM

S'allume pendant la lecture aléatoire (page 36).

RPT et RPT-1

RPT s'allume pendant la lecture répétée.
RPT-1 s'allume pendant la lecture répétée d'une page (page 36).

V

S'allume à la lecture d'une section vidéo d'un DVD.



S'allume durant la lecture.



S'allume à la lecture d'une scène filmée sous plusieurs angles.

7 Voyants iPod

S'allume pendant la lecture aléatoire.



S'allume pendant la lecture répétée.



S'allume pendant la lecture répétée d'une page.

8 Écran alphanumérique**9 Voyants du syntoniseur**

S'allume pendant la réception d'une émission.



S'allume pendant la réception d'une émission FM stéréo en mode stéréo automatique.



S'allume lorsque le mode de réception FM mono est sélectionné.



S'allume lorsqu'un des modes de recherche ou d'affichage RDS est sélectionné.

A, B, C

Indique la classe de la fonction du syntonisateur.

10 ★

S'allume lorsque le minuteur de mise en veille est activé (page 69).

Télécommande

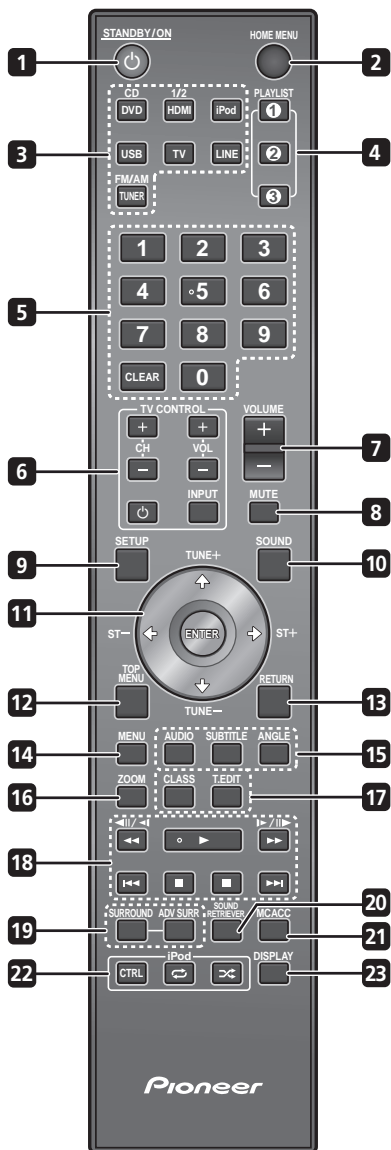

1 STANDBY/ON

Il met le système sous tension ou en veille.

2 HOME MENU

Affiche (ou quitte) le menu sur écran pour les fonctions Réglages Initiaux, Mode Lecture, etc.

3 Touches de sélection des fonctions

À utiliser pour sélectionner une source d'entrée.

Reportez-vous à la section *Réglages d'entrée audio des téléviseurs (Entrée TV)* page 58 pour des informations relatives au bouton **TV**.

4 Touches PLAYLIST

Elles permettent d'ajouter des plages (pendant la lecture) ou de sélectionner une liste de lecture (pendant l'arrêt) (page 35).

5 Touches numérotées

À utiliser pour la saisie du numéro d'une plage ou d'une station radio.

6 Touches TV CONTROL

Elles permettent de contrôler les téléviseurs à écran plat Pioneer.

7 VOLUME +/-

Elle règle le volume.

8 MUTE

Elle met le son en sourdine (appuyez de nouveau pour annuler).

9 SETUP

Permet d'effectuer divers réglages du système et du son d'ambiance (page 48, 63, 69).

10 SOUND

Permet d'accéder au menu audio pour régler la tonalité, les graves et les aigus, etc. (page 27, 29, 30).

11 (TUNE +/-, ST +/-), ENTER

À utiliser pour sélectionner/modifier les réglages et les modes du système et pour valider les actions.

Utilisez **TUNE +/-** pour trouver les fréquences radio et utilisez **ST +/-** pour trouver les stations pré-réglées.

12 TOP MENU

Affiche le menu principal d'un DVD en position de lecture — cette action peut être la même qu'une pression sur **MENU** (page 25).

Appuyez pour revenir au menu iPod Top à l'emploi des fonctions iPod.

13 RETURN

Cette touche fait revenir à l'écran de menu précédent.

14 MENU

Appuyez pour afficher un menu USB ou le Navigator (page 25, 33, 44).

15 Touches DVD**AUDIO**

Sélectionne la voie audio/la langue (page 39).

SUBTITLE

Affiche/modifie les sous-titres (page 38).

ANGLE

Modifie l'angle de la caméra pendant la lecture d'une scène d'un DVD filmée sous plusieurs angles (page 39).

16 ZOOM

Modifie le niveau de zoom de l'écran (page 39).

17 Commandes de syntonisation**CLASS**

Permet de choisir entre les trois banques (classes) de stations radio pré-réglées (page 46).

T.EDIT

Pour mémoriser les stations en vue de leur rappel (page 46).

18 Commandes de lecture

Reportez-vous à *Commandes de base pour la lecture* page 24, *Fonctions de lecture de disque* page 32, *Lecture iPod* page 40 et *Utilisation de l'interface USB* page 42 pour des explications sur ces commandes.

19 Commandes de son**SURROUND**

Elle choisit un mode de son d'ambiance (page 27) ou fait passer à la lecture stéréo (page 29).

ADV SURR

Sélectionne un mode d'ambiance Pioneer original (page 28).

20 SOUND RETRIEVER

Appuyez pour rétablir le son de qualité CD aux sources audio comprimées (page 29).

21 MCACC

Démarre la configuration Auto MCACC (page 22).

22 Commandes iPod**CTRL**

Fait commuter entre les commandes iPod et les commandes du récepteur.



Change le réglage de la lecture à répétition.



Change le réglage de la lecture aléatoire.

23 DISPLAY

Permet d'afficher/modifier les informations relatives au disque, affichées à l'écran (page 39), ou d'afficher les informations RDS (page 47).

Affiche les informations relatives à la lecture de chanson à l'emploi de la fonction iPod.

Mise en place des piles dans la télécommande

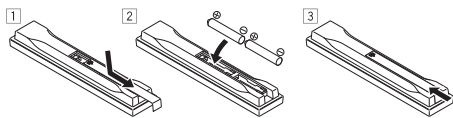

1 Ouvrez le couvercle du logement des piles à l'arrière de la télécommande.

2 Insérez deux piles AA/R6 dans le logement en respectant les indications (⊕, ⊖) à l'intérieur du logement.

3 Refermez le couvercle.



Attention

Une insertion incorrecte des piles peut entraîner des dangers, comme une fuite de leur électrolyte ou leur éclatement. Observez les points suivants :

- N'utilisez pas ensemble des piles neuves et usagées.
- N'utilisez pas simultanément différents types de piles — deux piles d'aspect similaire peuvent différer par leur tension nominale.
- Assurez-vous que les pôles positif et négatif de chaque pile correspondent aux indications à l'intérieur du logement.
- Retirez les piles de l'appareil si vous prévoyez de ne pas l'utiliser pendant plus d'un mois.
- Lorsque vous éliminez des piles usagées, respectez les réglementations gouvernementales et autres instructions relatives à l'environnement, applicables dans votre pays ou votre région.
- N'utilisez pas et ne rangez pas des piles en plein soleil ou dans un endroit extrêmement chaud, comme à l'intérieur d'une voiture ou près d'un appareil de chauffage. Un tel environnement pourrait provoquer un suintement des piles, leur surchauffe, leur explosion ou un incendie. Ceci pourrait aussi réduire la durée de vie et les performances des piles.

Utilisation de la télécommande

Gardez les points suivants à l'esprit quand vous utilisez la télécommande.

- Assurez-vous qu'aucun obstacle ne se trouve entre la télécommande et le capteur de ses signaux sur l'appareil.
- Le fonctionnement de la télécommande peut devenir instable si une forte lumière ou une lampe fluorescente brille sur le capteur des signaux de télécommande sur l'appareil.
- Les télécommandes d'autres appareils peuvent interférer les unes sur les autres. Évitez d'utiliser la télécommande d'autres équipements situés à proximité de cet appareil.
- Remplacez les piles quand vous constatez une réduction de la portée de la télécommande.
- Utilisez dans la plage de fonctionnement en face du capteur de télécommande sur l'unité d'affichage, comme illustré ici.

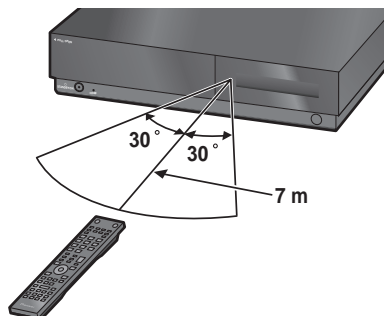

Chapitre 4

Prise en main

Utilisation de la configuration Auto MCACC pour des sonorités d'ambiance optimales

Le système Calibrage Acoustique Multicanaux (MCACC) mesure les caractéristiques acoustiques de votre local d'écoute, prenant en considération les bruits ambiants et testant le décalage et le niveau des sons des canaux. Après avoir installé le microphone fourni, le système utilise les informations provenant d'une série de tonalités d'essai pour optimiser les réglages des haut-parleurs et l'égalisation (Acoustic Calibration EQ) en fonction de votre salle d'écoute.¹



Important

- Les tonalités d'essai pour la configuration Auto MCACC sont puissantes; toutefois, ne réduisez pas leur volume, car ceci pourrait donner lieu à une configuration inadéquate.
- Veillez à ne pas déplacer le microphone et les haut-parleurs pendant la configuration MCACC.

1 Raccordez le microphone sur la prise MCACC, située sur le panneau avant.

- Ouvrez le volet du logement avant pour avoir accès à la prise MCACC.

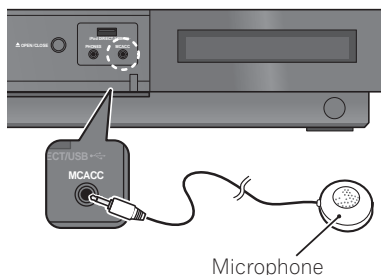

2 Placez le microphone à votre position d'écoute normale.

Placez-le à hauteur d'oreilles et assurez-vous qu'il est de niveau en utilisant une table ou une chaise.

Veillez à ce qu'il n'y ait aucun obstacle entre les haut-parleurs et le microphone.

STANDBY/ON



3 Si le système n'est pas encore allumé, mettez-le sous tension.

MCACC



4 Appuyez sur MCACC.

Veillez à faire le moins de bruit possible après avoir appuyé sur **MCACC**. Le volume augmente automatiquement et le système émet une série de tonalités d'essai.

- Pour annuler la configuration Auto MCACC avant qu'elle ne soit terminée, appuyez sur **MCACC**. L'appareil continuera d'utiliser les paramètres antérieurs.

Remarque

¹ Vous ne devez utiliser la configuration Auto MCACC qu'une seule fois (à moins que vous ne modifiez l'emplacement de vos enceintes ou l'agencement de la pièce).

- Si le niveau de bruit ambiant est trop élevé, le message **Noisy!** clignote pendant 5 secondes sur l'affichage. Pour quitter le réglage et vérifier les niveaux de bruit¹, appuyez sur **MCACC**, ou pour essayer à nouveau, appuyez sur **ENTER** quand **Retry** apparaît sur l'affichage.
- Si le message **Error MIC!** ou **Error Speaker!** apparaît sur l'affichage, il se peut qu'il existe un problème en rapport avec votre microphone ou les connexions des haut-parleurs. Pour faire un nouvel essai, appuyez sur **ENTER**².

Quand la configuration MCACC est terminée, le volume repasse au niveau normal, le message **Complete**³ apparaît sur l'affichage et Acoustic Calibration EQ (Équilibrage de calibrage acoustique) est activé.⁴

- Lorsque la configuration MCACC automatique est terminée, n'oubliez pas de débrancher le microphone de cet appareil.

Utilisation des affichages sur écran





Des affichages sur écran (OSD) aux symboles simples et pratiques sont utilisables lorsque ce système est raccordé à un téléviseur.

La navigation sur les écran s'effectue toujours de la même manière, c.à.d. en utilisant les touches de déplacement **↑/↓/←/→** grâce auxquelles vous pouvez mettre en surbrillance un élément donné, puis en appuyant sur **ENTER** pour le sélectionner.⁵



Important

- Dans ce mode d'emploi, le terme 'Sélectionner' signifie utiliser les touches de déplacement du curseur pour mettre en surbrillance un élément sur l'écran, puis appuyer sur la touche **ENTER**.

Touche	Son rôle
HOME MENU 	Elle permet d'afficher et de quitter l'affichage sur écran.
	Elles permettent la mise en surbrillance d'un élément de menu
ENTER 	Elle permet la sélection d'un élément de menu en surbrillance.
RETURN 	Elle rétablit le menu principal sans enregistrer les modifications effectuées.



Note

- Le guide de touches situé en bas de chaque écran OSD indique les touches à utiliser pour cet écran.

Lecture des disques

Cette section traite des commandes de base pour la lecture de DVD, CD, SACD, Vidéo CD/ Super VCD, Vidéo DivX/WMV et de disques MP3/WMA/MPEG-4 AAC. D'autres fonctions sont détaillées dans le chapitre 6.

Remarque

- 1 • Si l'environnement de la salle d'écoute n'est pas idéal pour la configuration Auto MCACC (trop de bruits ambiants, échos répercutés par les murs, obstacles bloquant les haut-parleurs par rapport au microphone), les réglages fins risquent d'être incorrects. Vérifiez les appareils électroménagers (climatisation, réfrigérateur, ventilateur, etc.) qui peuvent affecter l'environnement sonore et mettez-les hors tension si nécessaire.
 - Certains téléviseurs anciens peuvent causer des interférences avec le microphone. Si c'est le cas, mettez le téléviseur hors tension pendant la configuration Auto MCACC.
- 2 Si cela ne marche pas, appuyez sur **MCACC**, coupez l'alimentation électrique, examinez ensuite le problème signalé par le message **Error**, puis effectuez à nouveau la configuration Auto MCACC.
- 3 Si le message **Complete** n'apparaît pas, une erreur s'est sans doute produite pendant la configuration. Veuillez vérifier toutes les connexions et réessayer.
- 4 Reportez-vous à *Écoute avec "Acoustic Calibration EQ"* page 29 pour mettre en/hors service l'Équilibrage de calibrage acoustique.
- 5 L'économiseur d'écran apparaît après cinq minutes d'inactivité.



Important

- Dans ce manuel, le terme 'DVD' signifie DVD-Vidéo, DVD-Audio et DVD-R/-RW. Si une fonction ne s'applique qu'à un type particulier de disque DVD, ce point sera signalé.

STANDBY/ON



1 Si le système n'est pas encore allumé, mettez-le sous tension.

Si vous lisez un DVD, un disque contenant des fichiers DivX vidéo/WMV ou un CD Vidéo/Super VCD, mettez également votre téléviseur sous tension et assurez-vous qu'il est réglé à la bonne entrée vidéo.

2 [panneau avant] Appuyez pour installer un disque.

- Ouvrez le volet du logement avant pour avoir accès au bouton  OPEN/CLOSE.

Placez le disque dans l'alvéole du tiroir, la face portant l'étiquette orientée vers le haut (s'il s'agit d'un disque DVD double-face, la première face que vous souhaitez lire doit être tournée vers le bas).

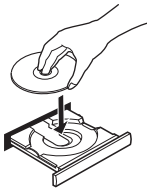

3 Lancez la lecture.

Si vous lisez un DVD ou un CD Vidéo/Super VCD, il se peut qu'un menu apparaisse. Reportez-vous aux sections *Menus des disques DVD-Vidéo* page 25 et *Vidéo CD/Super VCD à lecture commandée par menu (PBC)* page 26 pour les parcourir.

Lorsqu'un disque contenant des fichiers JPEG est inséré, l'appareil affiche automatiquement ces fichiers en mode diaporama. Reportez-vous à *Lecture d'un diaporama d'images JPEG* page 33 pour plus d'informations à ce sujet.





- Si un disque contient à la fois des fichiers vidéo DivX/WMV et d'autres types de fichiers multimédias (MP3, par exemple), sélectionnez au préalable si vous souhaitez lire les fichiers vidéo DivX/WMV (**DivX/WMV**) ou les autres types de fichiers multimédias (**MP3/WMA/JPEG/MPEG-4 AAC**) au moyen de l'affichage sur écran.
- Veuillez vous reporter à *Compatibilité de lecture du format des disques/contenu* page 73 si vous voulez lire un DualDisc (disque hybride DVD/CD).



4 Ajustez le volume sonore.





Commandes de base pour la lecture

Le tableau suivant présente les commandes de base de la télécommande à utiliser pour la lecture des disques.¹ D'autres fonctions de lecture sont présentées dans le chapitre 6.

Touche	Son rôle
	Cette touche permet de lancer ou de reprendre la lecture normale. <ul style="list-style-type: none"> • Si l'affichage indique Resume ou Last Memory, la lecture commence au point de reprise ou au dernier point mémorisé (cf. <i>Reprise de la lecture et mémoire de la dernière image</i> ci-dessous).
	Cette touche active/désactive la pause du disque.
	Cette touche arrête la lecture ou annule la fonction de reprise (si l'écran indique Resume).
	Appuyez sur cette touche pour lancer l'exploration rapide arrière.

Remarque

¹ Avec certains DVD, vous constaterez peut-être que certaines commandes de lecture n'agissent pas sur certaines portions du disque.

Touche	Son rôle
	Appuyez sur cette touche pour lancer l'exploration rapide avant.
	Cette touche donne accès au début de la plage, du titre ou du chapitre en cours de lecture, puis aux plages/titres/chapitres précédents.
	Cette touche donne accès à la plage, au titre ou au chapitre suivant.
	Utilisez-les pour saisir un numéro de titre, de chapitre ou de plage.
	Appuyez sur ENTER pour valider votre choix. <ul style="list-style-type: none"> • Si le disque est arrêté, la lecture commence au début du titre (pour DVD), du groupe (pour DVD-Audio) ou de la plage (pour CD/SACD/ Vidéo CD/Super VCD) qui a été sélectionné. • Si le disque est en cours de lecture, celle-ci passe au début du titre (DVD-RW gravé en mode VR), du chapitre (DVD-Vidéo) ou de la plage (DVD-Audio*/SACD/CD/Vidéo CD/Super VCD) qui a été sélectionné.

**à l'intérieur du groupe actuel*

Reprise de la lecture et mémoire de la dernière image¹

A l'exception des disques DVD-Audio, SACD and MP3/WMA/MPEG-4 AAC, si vous arrêtez la lecture d'un disque DVD, CD, ou Vidéo CD/ Super VCD ou DivX video/WMV, le message **Resume** apparaît sur l'écran, indiquant que vous pouvez reprendre la lecture à partir de ce point précis.

Si le tiroir du disque n'est pas ouvert, à la mise en marche suivante, l'écran indiquera **Resume** et la lecture reprendra au point mémorisé. (Si vous souhaitez annuler le point de reprise de la lecture, appuyez sur **■** (arrêt) pendant que le message **Resume** est affiché.)

Avec des DVD et des Vidéo CD/Super VCD, si vous retirez le disque hors du lecteur après l'arrêt de sa lecture, la dernière position de lecture sera mémorisée. Si le disque que vous chargez ensuite est le même, l'écran indiquera **Last Memory** et la lecture reprendra au point d'arrêt de la lecture antérieure.² Dans le cas de DVD-Vidéo, le lecteur mémorise la position de lecture des 5 derniers disques. Si un de ces 5 disques est chargé ensuite, vous pouvez reprendre la lecture ou elle a été interrompue.

Menus des disques DVD-Vidéo

De nombreux DVD-Vidéo et DVD-Audio possèdent des menus à partir desquels vous pouvez sélectionner ce que vous souhaitez regarder. Ils peuvent aussi vous donner accès à des fonctions complémentaires, telles que la sélection de sous-titres et de la langue audio, ainsi qu'à des fonctions spéciales comme des diaporamas. Pour des détails, consultez l'emballage du disque utilisé.

Les menus des DVD-Vidéo et DVD-Audio s'affichent parfois automatiquement lorsque vous lancez la lecture, tandis que d'autres ne s'affichent que lorsque vous appuyez sur la touche **MENU** ou **TOP MENU**.

Remarque

¹ Il se peut que les fonctions Reprise de la lecture et Mémoire de dernière image ne fonctionnent pas avec certains disques.







² • La fonction Mémoire de dernière image n'agit pas avec les disques DVD-R/-RW en format VR, DVD-Audio ou SACD.

• Si vous n'avez pas besoin de la fonction Mémoire de dernière image quand vous arrêtez le disque, vous pouvez appuyer sur **▲ OPEN/CLOSE** pour arrêter la lecture et ouvrir le tiroir du disque.



Important





- Certains disques DVD-Audio offrent un 'groupe en prime'. Pour reproduire ce groupe, vous devez d'abord saisir un mot de passe que vous trouverez sur l'emballage du disque en question. Saisissez le mot de passe au moyen des touches numérotées.

Touche	Son rôle
	Cette touche affiche le 'menu principal' d'un DVD, lequel dépend du disque.
	Affiche le menu d'un DVD - ce menu varie selon le disque et peut être identique au 'menu principal'.
	Ces touches déplacent le curseur sur l'écran.
	Cette touche valide l'option actuellement choisie sur le menu.
	Cette touche fait revenir à l'écran de menu précédent. Sur certains disques DVD-Audio présentant des images visualisables, appuyez sur cette touche pour afficher l'écran de navigation.
	Elles mettent en surbrillance l'option de menu correspondante (certains disques uniquement). Appuyez sur la touche ENTER pour valider votre choix.
	

Vidéo CD/Super VCD à lecture commandée par menu (PBC)

Certains Vidéo CD et Super VCD sont dotés de menus, permettant de choisir ce que vous souhaitez regarder. Ces menus sont appelés PBC (Playback Control).

Vous pouvez commander la lecture d'un Vidéo CD PBC ou d'un Super VCD à PBC sans parcourir le menu PBC; il vous suffit d'appuyez sur la touche numérotée correspondant au numéro de la plage qui vous intéresse au lieu de la touche ► (lecture).

Touche	Son rôle
	Cette touche affiche le menu PBC.
	Ces touches sélectionnent les options numérotées du menu. Appuyez sur la touche ENTER pour valider votre choix.
	
	Elle affiche la page de menu précédente (si elle existe).
	Elle affiche la page de menu suivante (s'il y en a une).

Chapitre 5

Écoute de votre système

**Important**

- Les fonctions audio de cet appareil peuvent être restreintes en fonction de la source sonore, du réglage Sortie de ligne (page 60) et du réglage audio HDMI (page 63). Dans ce cas, il se peut que les menus n'apparaissent pas ou qu'un message soit affiché à leur place (page 83).

Mode d'écoute Auto

Le mode d'écoute Auto représente le moyen le plus simple d'écouter une source puisqu'il a été masterisé : la sortie des haut-parleurs reflète les voies de l'appareil source.

- Si vous configurez le système pour des sons Ambiance avant (page 7), les modes Front Stage Surround fourniront les meilleurs résultats (page 28).

SURROUND

-  Appuyez pour sélectionner le mode d'écoute Auto.¹

- A la lecture des sources stéréo, le voyant **STEREO** s'allume. Le voyant  s'allumera à la lecture d'une source Dolby Surround.

Écoute de sonorités d'ambiance

Vous pouvez écouter des sources stéréo ou multivoies avec des sonorités d'ambiance. Les sonorités d'ambiance sont générées à partir de sources stéréo, utilisant un des modes de décodage Dolby Pro Logic.

- Si vous configurez le système pour des sons Ambiance avant (page 7), les modes Front Stage Surround fourniront les meilleurs résultats (page 28).

SURROUND

-  Appuyez à plusieurs reprises pour sélectionner un mode d'écoute.¹

Les choix qui s'affichent sur l'écran varient en fonction du type de source en cours de lecture.

Pour les sources à deux canaux, vous pouvez sélectionner au choix :

- **Auto** – Voir *Mode d'écoute Auto* ci-dessus
-  **PL II Movie** (Dolby Pro Logic II Movie)² – Son d'ambiance 5.1 canaux, particulièrement adapté aux sources cinématographiques
-  **PL II Music** (Dolby Pro Logic II Music)² – Son d'ambiance 5.1 canaux, particulièrement adapté aux sources musicales ; voir *Réglages Dolby Pro Logic II Music* ci-dessus
-  **Pro Logic** (Dolby Pro Logic)² – Son d'ambiance 4.1 canaux à utiliser avec des sources à deux canaux
- **Stereo** – Voir *Écoute en stéréo* page 29
- **A.L.C.** – Voir *Écoute en stéréo* page 29

Pour les sources comportant plusieurs canaux, vous pouvez sélectionner (selon le format) :

- **Auto** – Voir *Mode d'écoute Auto* ci-dessus
- **Stereo** – Voir *Écoute en stéréo* page 29
- **A.L.C.** – Voir *Écoute en stéréo* page 29

Réglages Dolby Pro Logic II Music

A l'écoute en mode Dolby Pro Logic II Music (voir ci-avant), trois paramètres peuvent être ajustés : Center Width (Largeur centrale), Dimension et Panorama.

SOUND

- 1  Appuyez lorsque le mode Dolby Pro Logic II Music est activé.

Remarque

- 1 • Si la source est de type Dolby Digital ou DTS, le voyant correspondant s'allume sur le panneau avant.
- 2 • Pendant la lecture d'une source de 88,2 kHz/96 kHz, le mode d'écoute est fixé sur **Auto** et il ne peut pas être changé.

2 Le voyant  s'allume.



2 Sélectionnez 'Center Width', 'Dimension' ou 'Panorama', puis appuyez sur ENTER.

- **Center Width** – Ce réglage fournit une meilleure fusion des sons des haut-parleurs avant, en élargissant ceux du canal central entre les haut-parleurs avant gauche et droit, ce qui donne un son plus large (réglages supérieurs) ou plus étroit (réglages inférieurs).
- **Dimension** – Ce réglage ajuste la profondeur de la balance avant/arrière du son d'ambiance, ce qui rend les sons plus distants (valeurs négatives) ou plus proches (valeurs positives).
- **Panorama** – Ce réglage élargit l'image stéréo avant pour inclure les haut-parleurs d'ambiance et fournir un effet 'enveloppant'.



3 Ajuster le réglage, puis appuyez sur ENTER pour le valider.

Utilisation des modes d'ambiance évolués

Les effets d'ambiance évolués (Advanced Surround) peuvent être utilisés avec toute source multicanaux ou stéréo pour obtenir plusieurs effets d'ambiance supplémentaires. Ces modes sont conçus pour fournir un effet d'écoute optimal quand ils sont utilisés avec la configuration "Surround Standard" décrite à la page 7.

ADV SURR

-  Appuyez pour sélectionner un mode d'ambiance évolué (Advanced Surround).

Le voyant **ADV SURR** s'allume lorsqu'un de ces modes est choisi. Vous ne pouvez pas passer d'un mode à l'autre pour certains flux audio.¹

Appuyez de façon répétée pour sélectionner :

- **Action** – Conçu pour les films d'action dotés de bandes sonores dynamiques
- **Unplugged** – Adapté aux sources musicales acoustiques
- **Expanded** – Crée un champ stéréo très large.
- **TV Surround** – Fournit un son d'ambiance pour les sources TV mono et stéréo
- **Sports** – Adapté aux programmes sportifs
- **Advanced Game** – Adapté aux jeux vidéo
- **Virtual** – L'effet d'ambiance virtuel est audible uniquement depuis les haut-parleurs avant et par le caisson de graves.
- **Ext Stereo** – Restitue un son multi-canaux à partir d'une source stéréo et utilise tous les haut-parleurs.

Utilisation de 'Front Stage Surround Advance'

Les modes "Front Stage Surround Advance" sont efficaces si vous utilisez la configuration Enceintes d'ambiance avant, tel que décrit à la page 7.

ADV SURR

-  Appuyez pour sélectionner le mode "Front Stage Surround Advance".

Le voyant **F.S.SURR** s'allume. Vous ne pouvez pas passer d'un mode à l'autre pour certains flux audio.¹

Appuyez de façon répétée pour sélectionner :

- **F.S.S.Focus5.1** – Pour fournir un effet sonore d'ambiance riche, dirigé vers la zone centrale où converge la projection des sons des haut-parleurs gauche et droit.
- **F.S.S.Wide5.1** – Pour fournir un effet sonore d'ambiance vers une zone plus large que le mode **F.S.S.Focus5.1**.
- **Extra Power** – Pour obtenir des sons stéréo (dans le cas des sources multicanaux, de son stéréo à mixage réduit) à partir des haut-parleurs d'ambiance pour un effet stéréo plus puissant.

Remarque

- 1 Pendant la lecture d'une source de 88,2 kHz/96 kHz, le mode d'écoute est fixé sur **Auto** et il ne peut pas être changé.
 - Si vous utilisez un téléviseur à écran plat Pioneer, prenant en compte la fonction HDMI Control, ces modes de fonctionnement peuvent être changés à partir de votre téléviseur.

Écoute en stéréo

Vous pouvez écouter n'importe quelle source (stéréo ou multicanaux) en stéréo. Lors de la lecture d'une source multivoies, toutes les voies sont réduites aux haut-parleurs avant gauche et droit et au caisson de graves.

En mode Auto Level Control (A.L.C.), cet appareil égalise les niveaux sonores de lecture si chaque niveau sonore varie par rapport à la source sonore enregistrée sur un lecteur audio portable.

- 
Appuyez à plusieurs reprises pour sélectionner le mode Stereo ou A.L.C..
 - **Stereo** – Le voyant **STEREO** s'allume et un son stéréo ordinaire est obtenu.
 - **A.L.C.** – Écoute en mode stéréo Auto Level Control. Les voyants **STEREO** et **ALC** s'allument.

Écoute avec un casque d'écoute

Lorsqu'un casque d'écoute est connecté, seul les modes **Stereo**, **A.L.C.** et **PhonesSurround** sont disponibles.

- **Lorsqu'un casque d'écoute est connecté, appuyez sur SURROUND pour sélectionner Stereo ou A.L.C., ou bien appuyez sur ADV SURR pour sélectionner PhonesSurround.**
 - **Stereo** – Voir *Écoute en stéréo* ci-dessus
 - **A.L.C.** – Voir *Écoute en stéréo* ci-dessus
 - **PhonesSurround** – Son d'ambiance virtuel pour casque d'écoute.

Utilisation de "Sound Retriever"



Quand les données audio sont extraites au cours du processus de compression MP3 ou WMA, la qualité sonore souffre souvent d'une image sonore inégale. La fonction "Sound Retriever" fait appel à une nouvelle technologie DSP qui contribue à restituer la qualité sonore

du CD aux sons à deux canaux compressés, en rétablissant la pression sonore et en adoucissant les dentelures, restant après la compression.

- 
Appuyez pendant l'écoute d'une source stéréo.¹
 Appuyez de façon répétée pour permuter entre :
 - **Retriever On** — La fonction "Sound Retriever" est activée. Le voyant **S.RTRV** s'allume.
 - **Retriever Off** — La fonction "Sound Retriever" est désactivée.

Écoute avec "Acoustic Calibration EQ"

Vous pouvez écouter des sources à l'aide de l'Égalisation à étalonnage acoustique, définie à la section *Utilisation de la configuration Auto MCACC pour des sonorités d'ambiance optimales* page 22.²

- 
1 Appuyez pour ouvrir le menu son.
- 
2 Sélectionnez 'MCACC EQ', puis appuyez sur ENTER.
- 
3 Spécifiez le réglage 'EQ On' ou 'EQ Off', puis appuyez sur ENTER pour le valider.
 - Le voyant **MCACC** s'allume lorsque Acoustic Calibration EQ (Egalisation à étalonnage acoustique) est activé.
 - Lors du réglage **EQ Off**, l'égalisation est désactivée et les réglages des haut-parleurs (décalage de canal et niveau de canal) restent tels qu'ils ont été réglés.
 - **EQ On** est automatiquement sélectionné, une fois la configuration Auto MCACC terminée.

Remarque

¹ Ce réglage ne peut pas être utilisé pour les sources multivoies ou 88,2 kHz/96 kHz.

² L'égalisation à étalonnage acoustique n'est pas disponible lorsqu'un casque d'écoute est connecté.

Optimisation des dialogues

La fonction d'optimisation des dialogues est conçue pour faire ressortir les dialogues par rapport aux sons d'arrière-plan, provenant de la bande sonore d'une émission de télévision ou d'un film.

1  Appuyez pour ouvrir le menu son.

2  Sélectionnez 'Dialogue', puis appuyez sur ENTER.

3  Sélectionnez le degré d'Optimisation des dialogues, puis appuyez sur ENTER pour valider votre choix.

Sélectionnez entre **Off**, **Mid**, **Max** ou **Auto**.

- Quand Dialogue est réglé sur **Auto**, le degré de l'Optimisation sera choisi automatiquement de manière à convenir le mieux possible au signal audio.
- Le voyant **IALOG** s'allume lorsque "Dialogue Enhancement" (Optimisation des dialogues) est activé.

Utilisation des modes d'écoute "Minuit" et "Silencieux"

La fonction d'écoute "Midnight" (Minuit) vous permet d'entendre correctement les sonorités d'ambiance des films même à un faible volume sonore.

La fonction d'écoute "Quiet" (Silencieux) réduit les graves et les aigus excessifs d'une source sonore.

1  Appuyez pour ouvrir le menu son.

2  Sélectionnez 'Tone', puis appuyez sur ENTER.

3  Sélectionnez 'Midnight' ou 'Quiet', puis appuyez sur ENTER pour valider.

- Le voyant **TONE** s'allume.
- Pour annuler les modes d'écoute "Minuit" et "Silencieux", sélectionnez **Bass/Treble**.

Réglage des graves et des aigus

Utilisez les commandes de graves et d'aigus pour ajuster la tonalité d'ensemble.

1  Appuyez pour ouvrir le menu son.

2  Sélectionnez 'Tone', puis appuyez sur ENTER.

3  Sélectionnez 'Bass/Treble', puis appuyez sur ENTER.

- Le fait de sélectionner **Bass/Treble** désactive les modes "Minuit" et "Silencieux". Ces modes ne sont pas utilisables simultanément.

4  Utilisez ←/→ pour sélectionner 'Bass' ou 'Treble'; utilisez ↑/↓ pour ajuster le son, puis appuyez sur ENTER pour valider votre choix.

- Les graves et les aigus peuvent être réglés de **-6dB** à **+6dB**.
- Si les graves ou les aigus sont réglés sur autre chose que **0dB**, le voyant **TONE** s'allume.

Augmentation du niveau des graves

Deux modes de graves sont à votre disposition pour relever les graves d'une source.¹

1  Appuyez pour ouvrir le menu son.

2  Sélectionnez 'Bass Mode', puis appuyez sur ENTER.

3  Ajustez au réglage "Bass Mode" souhaité, puis appuyez sur ENTER pour valider.

Sélectionnez entre **Off**, **Music**, **Cinema** ou **Auto**.

- Quand "Bass Mode" est réglé sur **Auto**, le réglage (**Music** ou **Cinema**) sera choisi automatiquement de manière à convenir le mieux possible au signal audio.
- Le voyant **BASS MODE** s'allume lorsque "Bass Mode" est activé.

Réglage du retard du son

Certains moniteurs accusent un léger retard lorsqu'ils affichent de la vidéo ; la bande sonore et l'image sont alors légèrement désynchronisées. En ajoutant un peu de retard, vous pouvez ajuster le son pour le faire correspondre à la vidéo.

Vous pouvez ajuster le retard sur 60 degrés (niveaux), soit un total de 200 msec.

1  Appuyez pour ouvrir le menu son.

2  Sélectionnez 'Sound Delay', puis appuyez sur ENTER.

3  Ajuster la longueur du retard sonore, puis appuyez sur ENTER pour valider.

- Cette option se désactive et n'apparaît pas si "Auto Delay" a été réglé sur **On** dans la configuration HDMI (voir *Réglage du retard automatique* page 64).

Remarque

¹ Le Mode Graves n'est pas disponible lorsqu'un casque d'écoute est connecté.

Chapitre 6

Fonctions de lecture de disque

**Important**

- De nombreuses fonctions traitées dans ce chapitre s'appliquent aux disques DVD et SACD, Vidéo CD, Super VCD, CD, Vidéo DivX/WMV et aux disques WMA/MP3/MPEG-4 AAC/JPEG, bien que les effets exacts de certaines d'entre elles varient légèrement selon le type de disque chargé dans l'appareil.
- Certains DVD limitent l'emploi de diverses fonctions (la lecture aléatoire ou la lecture répétée, par exemple) à certains passages ou pour tout le disque. Il ne s'agit pas d'un dysfonctionnement de l'appareil.
- Lors de la lecture commandée par menu (PBC) de Vidéo CD ou de Super VCD, certaines fonctions ne sont pas disponibles. Pour les utiliser, lancez la lecture du disque en sélectionnant une plage à l'aide des touches numérotées.



Examen du contenu d'un disque

Vous pouvez explorer rapidement des disques en avant ou en arrière à différentes vitesses.¹

-  **Pendant la lecture, appuyez sur lancer l'exploration arrière ou avant.** Appuyez à plusieurs reprises pour augmenter la vitesse d'exploration (indiquée sur l'écran).
 - Pour reprendre la lecture, appuyez sur ► (lecture).²



Lecture au ralenti

Vous pouvez reproduire des DVD-Vidéo et DVD-R/-RW à 4 vitesses de ralenti différentes, vers l'avant et l'arrière. Vous disposez de 4 vitesses de ralenti vers l'avant pour lire les Vidéo CD, les Super VCD et les vidéo DivX/WMV.

- 1  **Interrompez la lecture.**
- 2  **Appuyez et maintenez cette touche pour lancer la lecture au ralenti vers l'arrière ou l'avant.** Appuyez de façon répétée pour modifier la vitesse de ralenti (indiquée sur l'écran).
 - Pour reprendre la lecture, appuyez sur ► (lecture).²

Avance ou recul image par image

Dans le cas de disques DVD-Vidéo et DVD-R/-RW, vous pouvez afficher image par image, vers la fin ou le début du disque. Dans le cas d'un Vidéo CD, d'un Super VCD et d'un fichier DivX vidéo/WMV, seule l'avance image par image est possible.

- 1  **Interrompez la lecture.**
- 2  **Reculez ou avancez d'une image à la fois à chaque pression.**
 - Pour reprendre la lecture, appuyez sur ► (lecture).²

Remarque

- 1 Seule une vitesse est disponible pour les disques vidéo DivX/WMV.
- 2 • Selon le disque, la lecture normale peut reprendre automatiquement lorsqu'un nouveau chapitre est atteint sur un DVD.
 - Avec un Vidéo CD ou un Super VCD en mode PBC et des pistes WMA/MP3/MPEG-4 AAC (uniquement en mode Exploration), la lecture normale reprend lorsque vous atteignez le début ou la fin de la piste.



Lecture d'un diaporama d'images JPEG

Après avoir chargé un disque contenant des images JPEG, appuyez sur ► (lecture) pour lancer un diaporama à partir du premier dossier/image se trouvant sur le disque.¹ Le lecteur affiche les images de chaque dossier dans l'ordre alphabétique.

- Si le dossier contient des fichiers WMA/MP3/MPEG-4 AAC, la reproduction du diaporama et des fichiers WMA/MP3/MPEG-4 AAC se répète. Pendant la reproduction audio, vous pouvez toujours utiliser les fonctions de saut (◀◀/▶▶), exploration (◀◀/▶▶) et pause (⏏).

Les images sont automatiquement ajustées pour remplir l'écran au maximum.

Pendant la lecture du diaporama :

Touche	Son rôle
	Interrompt le diaporama (ou la lecture audio) ; appuyez de nouveau pour reprendre la lecture.
	Saute à l'image précédente (ou au fichier audio, en cas de lecture audio).
	Saute à l'image suivante (ou au fichier audio, en cas de lecture audio).
	Ces touches interrompent le diaporama et font pivoter/retourner l'image affichée (Appuyez sur ► (lecture) pour reprendre le diaporama).
	Cette touche interrompt le diaporama et effectue un zoom sur l'image. Appuyez de manière répétée sur cette touche pour effectuer un zoom de 1x, 2x ou 4x (Appuyez sur la touche ► (lecture) pour reprendre la lecture du diaporama).
	Cette touche affiche l'écran Disc Navigator (voir ci-après).

Remarque

- ¹ • Plus le fichier est gros, plus le temps nécessaire à son chargement est long.
• Un disque peut contenir jusqu'à 299 dossiers et une combinaison de 648 dossiers et fichiers maximum.

Examen du contenu d'un DVD ou d'un Vidéo CD/Super VCD avec "Disc Navigator"

Utilisez "Disc Navigator" pour naviguer sur le contenu d'un DVD-Vidéo ou d'un disque DVD-R/-RW à mode VR ou Vidéo CD/Super VCD et trouver le passage souhaité.

- 1   Pendant la lecture, sélectionnez 'Disc Navigator' via le menu sur écran.

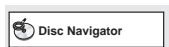

- 2 Sélectionnez une option d'affichage.



Les options disponibles dépendent de la nature du disque chargé et elles varient selon que le disque est, ou non, en cours de lecture, mais elles comprennent :

- **Title** – Titres que contient le DVD-Vidéo.
- **Chapter** – Chapitres que contient le DVD-Vidéo à partir du titre actuel.
- **Track** – Plages que contient un Vidéo CD ou Super VCD.
- **Time** – Miniatures d'un Vidéo CD ou Super VCD à intervalles de 10 minutes.
- **Original: Title** – Titres d'origine que contient un DVD-R/-RW au format VR.
- **Playlist: Title** – Listes de lecture d'origine que contient un DVD-R/-RW au format VR.
- **Original: Time** – Miniatures du contenu d'origine à intervalles de 10 minutes.
- **Playlist: Time** – Miniatures de la Liste de lecture à intervalles de 10 minutes.

Sur l'écran s'affichent, l'une après l'autre, jusqu'à six miniatures animées. Pour afficher les six miniatures précédentes/suivantes, appuyez sur **◀◀/▶▶**.

3 Sélectionnez la miniature qui vous intéresse.

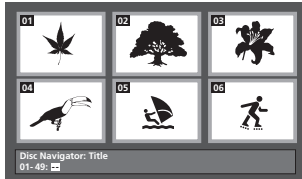

Pour sélectionner une miniature, vous pouvez utiliser les touches **↑/↓/←/→** et **ENTER** ou les touches numérotées.

Si vous utilisez les touches numérotées, saisissez un nombre de deux chiffres, puis appuyez sur **ENTER**.

Parcourir les fichiers Windows Media™ Audio (WMA), MP3, MPEG-4 AAC, vidéo DivX/WMV et JPEG avec "Disc Navigator"

Utilisez "Disc Navigator" pour localiser un fichier ou un dossier dont vous connaissez le nom.

1 Sélectionnez 'Disc Navigator' via le menu sur écran.

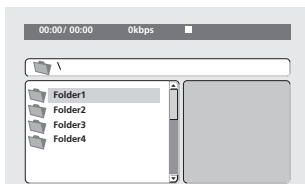

2 Utilisez pour naviguer parmi les dossiers et les fichiers.

Utilisez **↑/↓** pour parcourir la liste des dossiers/fichiers vers le haut/bas.

Utilisez **←** pour retourner au dossier de niveau supérieur.¹

Appuyez sur **ENTER** ou **→** pour ouvrir le dossier en surbrillance.

- Quand un fichier JPEG est mis en surbrillance, la miniature correspondante est affichée à droite.

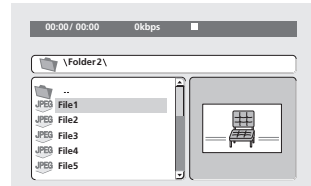

3 Pour lire la plage en surbrillance ou un fichier DivX vidéo/WMV, ou encore afficher le fichier JPEG mis en surbrillance, appuyez sur ENTER.

- Lorsqu'un fichier WMA/MP3/MPEG-4 AAC ou DivX vidéo/WMV est sélectionné, la lecture démarre à partir de ce fichier et elle continue jusqu'à la fin du dernier fichier présent dans le même dossier.
- Lorsqu'un fichier JPEG est sélectionné, le diaporama démarre à partir de ce fichier et continue jusqu'à la fin du dossier.

Note

- Vous pouvez aussi regarder un diaporama JPEG tout en écoutant des fichiers audio WMA/MP3/MPEG-4 AAC. Sélectionnez simplement le fichier audio voulu, puis le fichier JPEG à partir duquel vous souhaitez commencer le diaporama. La reproduction du diaporama et des fichiers audio se répète. Les commandes de lecture s'appliquent au diaporama JPEG uniquement.
- Pour lire le contenu de tout le disque plutôt que celui du dossier actuel uniquement, quittez "Disc Navigator" et lancez la lecture à l'aide de la touche **▶** (lecture).

Remarque

¹ Pour ce faire, vous pouvez également aller au dossier '..' en haut, puis appuyer sur **ENTER**.

Utilisation des listes de lecture

Avec cette fonction, vous pouvez créer jusqu'à trois listes de lecture de 30 fichiers chacune, pour des disques contenant des fichiers WMA, MP3, MPEG-4 AAC et JPEG. Puisque ce système se souviendra de toutes les listes de lecture des dix derniers disques chargés, cette fonction est pratique si vous possédez un grand nombre de fichiers que vous souhaitez organiser rapidement et facilement.¹

Programmation des listes de lecture

1   Le disque étant à l'arrêt, sélectionnez 'Disc Navigator' via le menu sur écran.

2 Sélectionnez le fichier à ajouter à la liste de lecture.

Consultez *Parcourir les fichiers Windows Media™ Audio (WMA), MP3, MPEG-4 AAC, vidéo DivX/WMV et JPEG avec "Disc Navigator"* ci-dessus si vous ne savez pas comment faire.

3  Appuyez sur **PLAYLIST 1, 2 ou 3**. Le fichier est ajouté à la liste de lecture sélectionnée.

4 Répétez les étapes 2 et 3 autant de fois que nécessaire.

Note

- Pour ajouter des fichiers sans utiliser l'affichage sur écran, appuyez simplement sur **PLAYLIST 1, 2 ou 3** pendant la lecture normale du fichier souhaité (sauf lorsqu'un diaporama JPEG est reproduit en même temps que la lecture audio).

Écoute des listes de lecture

- La lecture étant arrêtée, appuyez sur **PLAYLIST 1, 2 ou 3**.

Pendant la lecture, **PGM** s'allume sur l'écran du panneau avant. Si aucune liste de lecture n'a été programmée, **No PLAYLIST** s'affiche à l'écran.

- Si la liste de lecture contient à la fois des fichiers audio et JPEG, la lecture du diaporama et des fichiers audio commence.

Suppression de fichiers d'une liste de lecture

1 Lancez la lecture de la liste de lecture concernée.

2 À partir de l'écran 'Disc Navigator', mettez en surbrillance le fichier à supprimer de la liste de lecture et appuyez sur **CLEAR**.

Lecture répétée d'un passage du disque

Après avoir défini deux points (A et B) délimitant un passage sur une plage (CD, Vidéo CD/Super VCD) ou à l'intérieur d'un titre (DVD-Vidéo et DVD-RW), vous pouvez effectuer la lecture par fonction de Répétition A-B de ce passage.

- Vous ne pourrez pas utiliser la Répétition A-B avec des DVD-Audio, SACD, CD Vidéo/ Super VCD en mode PBC, ou avec des fichiers WMA/MP3/MPEG-4 AAC/DivX vidéo/WMV.

1   Pendant la lecture, sélectionnez 'Play Mode'.



2  Sélectionnez 'A-B Repeat'.

Remarque

¹ Le disque contenant les fichiers doit être chargé pour lire la liste de lecture correspondante.

3  Appuyez au point de départ souhaité (**A(Start Point)**) pour définir le point initial de la boucle.

4  Appuyez au point de fin souhaité (**B(End Point)**) pour définir le point final de la boucle.

Si vous appuyez sur **ENTER**, la lecture saute au point de départ et la boucle est lue.

5 Pour revenir à la lecture normale, sélectionnez 'Off'.

Utilisation de la lecture répétée

Outre les nombreuses options de répétition de la lecture, il est également possible de combiner Lecture répétée et Lecture programmée (reportez-vous à *Création d'une liste de programme* page 37).

1   Pendant la lecture, sélectionnez 'Play Mode'.

2 Sélectionnez 'Repeat', puis une option de répétition de la lecture.¹

Si la lecture programmée est activée, sélectionnez **Program Repeat** pour répéter le contenu du programme ou **Repeat Off** pour abandonner.

- Pour des disques DVD, sélectionnez **Title Repeat** ou **Chapter Repeat**.
- Pour des disques DVD-Audio, sélectionnez **Group Repeat** ou **Track Repeat**.
- Pour les SACD, CD et CD Video/Super VCD, sélectionnez **Disc Repeat** ou **Track Repeat**.
- Pour les disques DivX video/WMV, sélectionnez **Title Repeat** (ou **Repeat Off**).

Utilisation de la lecture aléatoire

Utilisez la fonction de lecture aléatoire pour reproduire dans un ordre imprévisible des titres ou chapitres (DVD-Video), des groupes (DVD-Audio), ou des plages (DVD-Audio, SACD, CD, Video CD/Super VCD). (Notez qu'il se peut que le même plage/titre/chapitre soit lu plus d'une fois.)²



1   Pendant la lecture, sélectionnez 'Play Mode'.

2 Sélectionnez 'Random', puis une option.

- Pour des disques DVD, sélectionnez **Random Title** ou **Random Chapter**.
- Pour des disques DVD-Audio, sélectionnez **Random Group** ou **Random Track**.
- Pour les CD, SACD et les CD Vidéo/Super VCD, sélectionnez **On** ou **Off** pour activer ou désactiver la lecture aléatoire.

Note

- Utilisez les touches suivantes pour la lecture au hasard:

Touche	Son rôle
	Sélectionne, au hasard, une nouvelle plage, un nouveau titre ou un nouveau chapitre.
	Retourne au début de la plage, du titre ou du chapitre actuel. Des pressions ultérieures sélectionneront aléatoirement une autre plage, titre ou chapitre.

- La fonction de lecture aléatoire reste active jusqu'à ce que vous sélectionniez **Random Off** parmi les options du menu de lecture aléatoire.

Remarque

- 1 La lecture répétée n'est pas possible avec les disques Video CD/Super VCDs en mode PBC, ou avec WMA/MP3/MPEG-4 AAC.
- 2 • Vous pouvez commander la lecture aléatoire lorsque la lecture du disque est en cours ou qu'elle est arrêtée. Toutefois, vous ne pouvez pas utiliser simultanément la lecture aléatoire et la lecture programmée.
 - Vous ne pouvez pas utiliser la lecture aléatoire pour les disques DVD-R/-RW au format VR, les disques Video CD/Super VCDs en mode PCB, les disques WMA/MP3/MPEG-4 AAC, les disques vidéo DivX/WMV, ni lorsque le menu d'un disque DVD est en cours d'affichage.

Création d'une liste de programme

Cette fonction permet de programmer l'ordre de lecture des titres, chapitres ou pages d'un disque.¹

1   Pendant la lecture, sélectionnez 'Play Mode'.

2 Sélectionnez 'Program', puis 'Create/Edit' parmi la liste des options de programmation.

3  Sélectionnez un titre, chapitre ou page pour l'étape actuelle dans la liste de programme.

- Pour un DVD, vous pouvez ajouter un titre ou un chapitre.
- Pour un disque DVD-Audio, vous pouvez ajouter tout un groupe ou une page à l'intérieur d'un groupe à la liste de programme.
- Pour un CD, un SACD, un Vidéo CD/Super VCD, sélectionnez la page à ajouter à la liste de programme.

En appuyant sur **ENTER** pour sélectionner le titre, le chapitre ou la page, le numéro de l'étape du programme descend automatiquement d'une unité.

4 Répétez l'étape 3 pour composer la liste de programme.

Un programme de lecture peut contenir jusqu'à 24 étapes.

- Vous pouvez insérer des étapes en mettant simplement en surbrillance la position d'insertion, puis en saisissant le numéro du titre, du chapitre ou de la page.
- Pour effacer une étape, mettez-la en surbrillance, puis appuyez sur **CLEAR**.



5  Pour lire la liste de programme.

La lecture programmée demeure active jusqu'à ce que vous la désactiviez (voir ci-après), que vous effaciez le programme (voir ci-après), que vous éjectiez le disque ou éteigniez l'appareil.



Note

- Utilisez les touches suivantes pour la lecture programmée:

Touche	Son rôle
	Cette touche permet d'enregistrer la liste de programme et de quitter sans lancer la lecture.
	Cette touche permet d'accéder à l'étape suivante du programme.

Autres fonctions disponibles dans le menu de lecture programmée

Outre Create/Edit, le menu de programmation offre un certain nombre d'autres options.

- **Playback Start** – Pour lancer la lecture d'une liste de programme mémorisée
- **Playback Stop** – Pour arrêter la lecture d'un programme sans l'effacer la liste
- **Program Delete** – Pour effacer la liste de programme et abandonner la lecture programmée

Remarque

¹ Vous ne pouvez pas utiliser la lecture aléatoire pour les disques DVD-R/RW au format VR, les disques Vidéo CD/Super VCD en mode PCB, les disques WMA/MP3/MPEG-4 AAC, les disques vidéo DivX/XWMV, ni lorsque le menu d'un disque DVD est en cours d'affichage.

Recherche sur un disque

Vous pouvez effectuer une recherche sur des disques DVD-Vidéo par numéro de titre ou de chapitre ou par donnée horaire; sur des disques DVD-Audio, la recherche est possible par numéro de groupe ou de plage ; sur des SACD par numéro de plage, sur des CD et Vidéo CD/Super VCD par numéro de plage ou donnée horaire; sur des disques DivX video / WMV par donnée horaire.¹

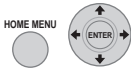

1 Sélectionnez 'Play Mode'.

2 Sélectionnez 'Search Mode'.

Les options de recherche qui s'affichent dépendent de la nature du disque chargé.

3 Sélectionnez un mode de recherche.

- La recherche par donnée horaire est utilisable seulement si la lecture du disque est en cours.



4 Saisissez un numéro de titre, de chapitre ou de plage ou une valeur horaire.

- Pour une recherche par valeur horaire, saisissez le nombre de minutes et de secondes à partir duquel vous souhaitez reprendre la lecture dans le titre (DVD ou vidéo DivX/WMV) ou la plage (CD, Vidéo CD ou Super VCD) actuellement en cours de lecture. Par exemple, saisissez **4, 5, 0, 0** pour faire commencer la lecture à 45 minutes depuis le début du disque. Pour 1 heure, 20 minutes et 30 secondes, saisissez **8, 0, 3, 0**.

- Certains DVD-Audio contiennent des pages, comportant des images visualisables. Saisissez le numéro de la page souhaitée.

5  Lancez la lecture.

Choix des sous-titres

Certains DVD et disques vidéo DivX disposent de sous-titres en une ou plusieurs langues, qui sont généralement mentionnées sur le coffret du disque. Vous pouvez changer la langue des sous-titres pendant la lecture.²

-  Appuyez à plusieurs reprises pour sélectionner une option de sous-titrage.
 - Pour définir les préférences de sous-titrage, reportez-vous à *Réglage du paramètre Langue (langue)* page 54.
 - Pour plus d'informations sur les sous-titres DivX, reportez-vous à *Affichage des fichiers de sous-titrage DivX* page 75.

Remarque

- 1 Les fonctions de recherche ne sont pas disponibles avec les disques Vidéo CD/Super VCD en mode PBC, ou avec les disques WMA/MP3/MPEG-4 AAC.
- 2 Certains disques ne permettent de choisir la langue des sous-titres qu'à partir du menu. Appuyez sur **TOP MENU** ou **MENU** pour accéder au menu.

Choix de la langue ou de la voie audio

Lors de la lecture des disques dont les dialogues sont enregistrés en plusieurs langues ou comportant deux pistes sons monophoniques¹, vous pouvez choisir la langue pendant la lecture.²

A la lecture d'un disque DVD-Audio, il se peut qu'il soit possible de permuter entre les canaux - consultez le coffret du disque pour les détails. (Si vous changez le canal audio, la lecture recommence au début de la plage actuelle.)

A la lecture d'un Vidéo CD/Super VCD, vous pouvez permuter entre stéréo, le canal gauche seul ou le canal droit seul.

-  **Appuyez à plusieurs reprises pour sélectionner une option de langue audio.**
 - Pour définir les préférences de langue audio, reportez-vous à *Réglage du paramètre Language (langue)* page 54.

Utilisation du zoom

La fonction de zoom permet d'agrandir une partie de l'écran d'un facteur 2 ou 4 pendant la lecture d'un DVD, d'une vidéo DivX, d'un Vidéo CD, d'un Super VCD ou d'un disque JPEG.

- 1  **Pendant la lecture, appuyez de façon répétée pour sélectionner le facteur de zoom (Normal, 2x ou 4x).**



- 2 **Pour changer la zone ou agit le zoom.**

Vous pouvez changer librement le facteur de zoom et sélectionner une autre zone d'agrandissement pendant la lecture.³

Remarque

- 1 Certains Super VCD possèdent deux pistes sonores. Vous pouvez passer de l'une à l'autre et basculer entre les voies qu'elles contiennent.
- 2 Certains disques ne permettent de choisir la langue audio qu'à partir du menu. Appuyez sur **TOP MENU** ou **MENU** pour accéder au menu.
- 3 La résolution des DVD, Vidéo CD/Super VCD, titres DivX vidéo/WMV et des images JPEG étant invariable, la qualité d'image se dégradera, en particulier avec le facteur de zoom 4x. Il ne s'agit pas d'un dysfonctionnement de l'appareil.
 - Si le cadre de navigation situé en haut de l'écran disparaît, appuyez de nouveau sur **ZOOM** pour l'afficher.

Choix de l'angle de prise de vues

Certains DVD comportent des scènes filmées sous différents angles (deux ou plus); consultez le coffret du disque pour plus de détails.

Pendant la lecture d'une scène filmée sous plusieurs angles, une icône  apparaît sur l'écran (pour désactiver cette fonction, reportez-vous à *Réglages Display (affichage)* page 55).

-  **Pendant la lecture (ou pendant une pause), appuyez pour changer d'angle de prise de vues.**

Affichage des informations du disque

Vous pouvez afficher sur l'écran diverses informations sur les pages, les chapitres et les titres pendant la lecture.

-  **Appuyez de façon répétée pour afficher, changer ou cacher l'écran d'informations du disque.**

Des informations limitées sur le disque apparaissent également sur l'écran du panneau avant. Appuyez sur **DISPLAY** pour modifier les informations affichées.

Chapitre 7

Lecture iPod/USB

Raccordement d'un iPod

Cet appareil est muni d'une borne iPod spécialisée qui vous permettra de contrôler la lecture du contenu audio de votre iPod au moyen des commandes de cet appareil.¹

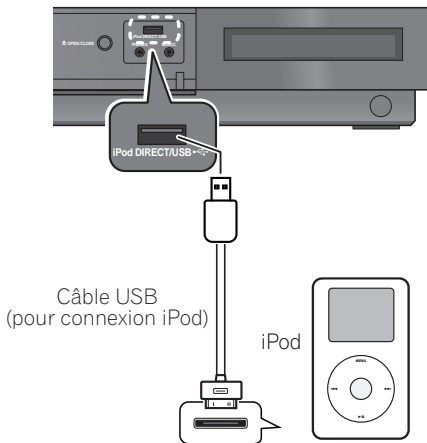

Branchement de votre iPod sur cet appareil

1 Réglez cet appareil en mode veille, puis utilisez le câble USB (pour connexion iPod)² pour raccorder votre iPod sur la borne iPod DIRECT/USB du panneau avant de cet appareil.

Pour le branchement du câble, reportez-vous au mode d'emploi de votre iPod.

2 Mettez l'appareil sous tension et appuyez sur le bouton source d'entrée iPod de la télécommande pour commuter l'appareil vers l'iPod.

L'écran du panneau avant affiche **Loading** pendant que l'appareil vérifie la connexion et récupère les données contenues dans l'iPod.

3 Appuyez sur TOP MENU pour afficher le Top Menu de l'iPod.

Quand l'écran indique **Top Menu**, vous êtes prêt à écouter la musique de votre iPod.³

- Si, après avoir appuyé sur **iPod**, l'affichage indique **No Device**, essayez de mettre l'appareil hors tension et de rebrancher votre iPod sur l'appareil.

Lecture iPod

Pour naviguer parmi les chansons sur votre iPod, vous pouvez tirer parti de l'affichage sur écran (OSD) de votre téléviseur, raccordé à cet appareil.⁴ Vous pouvez également contrôler toutes les opérations pour la musique sur l'écran du panneau avant de cet appareil.

Remarque

- Cet appareil est compatible avec les sons des iPod nano, iPod 5^{ème} génération, iPod classic, iPod touch (iPod shuffle et iPhone ne sont pas pris en compte). Cependant, il se peut que certaines fonctions soient restreintes sur certains modèles. Notez toutefois que la compatibilité peut varier en fonction de la version du logiciel de votre iPod. Veuillez utiliser la version de logiciel la plus récente possible.
 - L'emploi de l'iPod est autorisé pour la reproduction de matériaux sonores non protégés par des copyrights ou des matériaux que l'utilisateur a le droit de reproduire.
 - Des fonctions comme l'égaliseur ne peuvent pas être contrôlées par cet appareil et nous recommandons de désactiver l'égaliseur avant le branchement.
 - Pioneer ne peut en aucune circonstance accepter la responsabilité en cas de perte directe ou indirecte, découlant d'un dérangement ou de la perte d'informations enregistrées, causé par une panne du iPod.
- Le câble USB (pour connexion iPod) n'est pas fourni avec cet appareil.
- Les commandes de votre iPod deviendront inactives après connexion à cet appareil. Des fonctions comme l'égaliseur ne peuvent pas être contrôlées par cet appareil et nous recommandons de désactiver l'égaliseur avant le branchement.
- Notez que les caractères n'appartenant pas à l'alphabet romain dans les titres sont affichés comme #.
 - Cette fonction n'est pas disponible pour les photos et les clips vidéo sur votre iPod.

Recherche en vue de la lecture

Lorsque votre iPod est connecté à cet appareil, vous pouvez naviguer parmi les chansons qui y sont mémorisées par liste de lecture, artiste, nom d'album, nom de chanson, genre ou compositeur, tout comme vous le faites directement sur votre iPod.

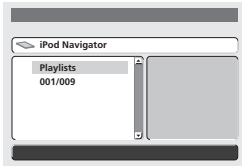

1  Sélectionnez une catégorie, puis appuyez sur **ENTER** pour naviguer sur cette catégorie.

- Pour revenir à tout moment au niveau précédent, appuyez sur **RETURN**.

2  Parcourez la catégorie sélectionnée (p.ex. albums).

- Servez-vous de **←/→** pour passer aux niveaux précédents/suivants.

3 Continuez de naviguer jusqu'à trouver ce que vous voulez reproduire; appuyez ensuite sur **▶** pour lancer la lecture.¹

La navigation à travers les catégories de votre iPod ressemble à ceci :

Playlists → Songs
 Artists → Albums → Songs
 Albums → Songs
 Songs
 Podcasts
 Genres → Artists → Albums → Songs
 Composers → Albums → Songs
 Audiobooks
 Shuffle Songs

Note

- Vous pouvez reproduire toutes les chansons dans une catégorie donnée en sélectionnant la rubrique **All** en tête de chaque liste de catégorie. Par exemple, vous pouvez écouter toutes les chansons d'un artiste particulier.

Commandes de base pour la lecture

Le tableau suivant présente les commandes de base pour la lecture sur votre iPod. Appuyez sur **iPod** pour faire passer la télécommande au mode de fonctionnement iPod.

Touche	Son rôle
	Appuyez pour lancer la lecture. Si vous lancez la lecture alors que quelque chose d'autre qu'une chanson est sélectionnée, toutes les chansons de cette catégorie seront reproduites.
	Pour interrompre la lecture ou la reprendre quand elle a été interrompue.
	Maintenez enfoncé pendant la lecture pour lancer l'exploration.
	Appuyez pour sauter à la plage précédente/suivante.
	Appuyez de façon répétée pour commuter entre Repeat One , Repeat All et Repeat Off .
	Appuyez de façon répétée pour commuter entre Shuffle Songs , Shuffle Albums et Shuffle Off .
DISPLAY 	Appuyez de façon répétée pour changer les informations relatives à la chanson, affichées sur l'écran du panneau avant.
	Lors de l'exploration, appuyez pour passer aux niveaux précédents/suivants. Pendant la lecture, appuyez pour sauter à la plage précédente/suivante.
	Pendant la lecture d'un Livre sonore, appuyez pour modifier la vitesse de lecture : Rapide ↔ Normal ↔ Lent
TOP MENU 	Appuyez pour revenir au menu iPod Top .
RETURN 	Appuyez pour revenir au niveau précédent.

Remarque

¹ Si vous êtes déjà dans la catégorie Chansons, vous pouvez aussi appuyer sur **ENTER** pour lancer la lecture.



Important

Si un message d'erreur apparaît sur l'écran du panneau avant, essayez les corrections suivantes :

Symptôme Ce qu'il signifie

Error I1 Un problème est survenu sur le parcours du signal entre l'iPod et l'appareil. Mettez l'appareil hors tension et rebranchez votre iPod sur l'appareil. Si ceci ne suffit pas, essayez de réinitialiser votre iPod.

Error I2 La version du logiciel utilisée par votre iPod doit être mise à jour. Mettez à jour le logiciel utilisé par l'iPod (utilisez la version de logiciel iPod la plus récente possible et ultérieure à iPod Updater 2004-10-20).

Error I3 Un iPod non pris en compte est raccordé. Assurez-vous que l'iPod utilisé est pris en compte par cet appareil (page 40).

Si la version du logiciel iPod est trop vieille, mettez le logiciel iPod à jour à sa la plus récente version.

Error I4 S'il n'y a pas de réponse du iPod, mettez le logiciel iPod à jour à sa la plus récente version. Si ceci ne suffit pas, essayez de réinitialiser votre iPod.

iPod Error Les exigences d'alimentation du iPod sont trop élevées pour cet appareil.

No Music Track Aucune chanson reproduisible n'est mémorisée sur votre iPod. Chargez certains fichiers de musique, compatibles avec la lecture iPod.

No Track Il n'existe aucune plage dans la catégorie sélectionnée sur l'iPod. Sélectionnez une catégorie différente.

Commutation des commandes iPod¹

Vous pouvez permuter les commandes iPod entre l'iPod et l'appareil.

1 **CTRL** Appuyez pour permuter les commande iPod.²

Ceci permet le fonctionnement et l'affichage sur votre iPod; la télécommande et l'écran OSD de cet appareil sont alors désactivés.

2 **CTRL** Appuyez une nouvelle fois pour réactiver les commandes du récepteur.

iPod est une marque commerciale d'Apple Inc., enregistrées aux États-Unis et d'autres pays.

Utilisation de l'interface USB

L'interface USB située à l'avant de cet appareil permet d'écouter sons à deux canaux³ et de visualiser des fichiers JPEG. Pour cela, connectez une clé USB à grande capacité⁴, comme indiqué ci-dessous.

1 **USB** L'appareil étant en marche, appuyez sur USB.

Vérifiez que le téléviseur est en marche et que l'entrée vidéo appropriée est sélectionnée.

Remarque

¹ Cette fonction n'est pas utilisable si un iPod de 5ème génération ou un iPod nano de 1ère génération est raccordé.

² Quand cette fonction est en service, les images iPod ne peuvent pas être lues sur cet appareil.

³ Cette lecture inclut les fichiers WMA/MP3/MPEG-4 AAC (à l'exception des fichiers enregistrés avec une technologie de protection contre la copie ou limitant la possibilité de lecture).

⁴ • Les périphériques USB compatibles comprennent les disques durs externes, les cartes mémoires flash portables (notamment les clés USB), ainsi que les lecteurs audionumériques (lecteurs MP3) utilisant le système de fichier FAT16/32. Il n'est pas possible de connecter cet appareil à un ordinateur personnel en vue de la lecture USB.

• Pioneer ne garantit pas la compatibilité (utilisation et/ou alimentation) avec tous les périphériques de stockage de masse USB, et ne peut être tenu responsable des pertes éventuelles de données pouvant résulter de la connexion de tels périphériques à cet appareil.

• Lorsqu'un périphérique USB contenant un grand volume de données est connecté à l'appareil, celui-ci peut mettre un certain temps à en lire le contenu.

2 Connectez la clé de mémoire USB.

La prise USB se trouve sur le panneau avant.

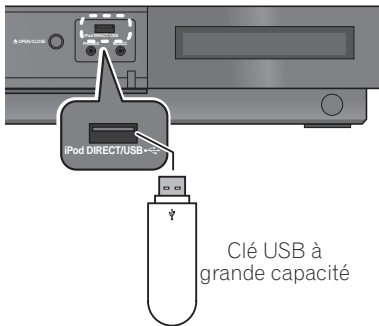

Clé USB à grande capacité

3 Lancez la lecture.

Si le périphérique USB contient des fichiers JPEG, la fonction diaporama démarre. Reportez-vous à *Lecture d'un diaporama d'images JPEG* ci-dessous pour plus d'informations à ce sujet.

- Vérifiez que l'indication **USB DATA** s'affiche sur le panneau avant (ou que l'appareil est en mode veille) avant de déconnecter le périphérique USB.



Important







Si le message **USB Error** apparaît sur l'écran, cela peut signifier que l'alimentation électrique requise par le périphérique USB est trop importante pour l'appareil, ou que le périphérique n'est pas compatible. Essayez les manipulations suivantes :

- Mettez l'appareil hors tension, puis de nouveau sous tension.
- Reconnectez le périphérique USB lorsque l'appareil est arrêté.
- Sélectionnez une autre source (par ex : DVD/CD), puis sélectionnez de nouveau **USB**.
- Utilisez un adaptateur secteur (fourni avec le périphérique) pour l'alimentation du périphérique USB.

Si cela ne permet pas de résoudre le problème, il y a alors de fortes chances pour que votre périphérique USB ne soit pas compatible.

Commandes de base pour la lecture

Le tableau suivant présente les commandes fondamentales de la télécommande, utilisées pour la lecture d'une source USB.

Touche	Son rôle
	Démarre la lecture normale.
	Active/désactive la mise en pause de la lecture.
	Arrête la lecture.
	Appuyez pour lancer l'exploration rapide arrière.
	Appuyez pour lancer l'exploration rapide avant.
	Saute au début du fichier en cours, puis aux fichiers précédents.
	Saute au fichier suivant.

Exploration rapide des fichiers

Vous pouvez parcourir rapidement le contenu d'une source vers le début ou vers la fin à différentes vitesses.

-   **Pendant la lecture, appuyez pour lancer l'exploration arrière ou avant.** Appuyez à plusieurs reprises pour augmenter la vitesse d'exploration (indiquée sur l'écran).
 - Pour reprendre la lecture, appuyez sur  (lecture).¹

Lecture d'un diaporama d'images JPEG

Appuyez sur  pour lancer un diaporama à partir du premier dossier ou de la première image.² Les images de chaque dossier sont affichées dans l'ordre.

Remarque

- ¹ Pour les plages WMA/MP3/MPEG-4 AAC, la lecture reprend automatiquement lorsque le début ou la fin de la plage est atteint.
 - ² Plus le fichier est gros, plus le temps nécessaire à son chargement est long.
- Un périphérique USB peut contenir jusqu'à 299 dossiers et une combinaison de 648 dossiers et fichiers maximum.

- Si l'appareil contient des fichiers WMA/MP3/MPEG-4 AAC, la reproduction du diaporama et des fichiers audio se répète. Pendant la reproduction audio, vous pouvez toujours utiliser les fonctions Saut (◀◀/▶▶), Exploration (◀◀/▶▶) et Pause (⏸).

Les images sont automatiquement ajustées pour remplir l'écran au maximum.

Pendant la lecture du diaporama :

Touche	Son rôle
	Interrompt le diaporama (ou la lecture audio) ; appuyez de nouveau pour reprendre la lecture.
	Saute à l'image précédente (ou au fichier audio, en cas de lecture audio).
	Saute à l'image suivante (ou au fichier audio, en cas de lecture audio).
	Ces touches interrompent le diaporama et font pivoter/retournent l'image en cours d'affichage (Appuyez sur la touche ▶ pour reprendre la lecture du diaporama).
	Cette touche interrompt le diaporama et effectue un zoom sur l'image. Appuyez à nouveau pour effectuer un zoom de 1x, 2x ou 4x (Appuyez sur la touche ▶ pour reprendre la lecture du diaporama).
	Cette touche affiche l'écran "Navigator" (voir ci-dessous).

Exploration du contenu des fichiers avec "Navigator"

"Navigator" permet de rechercher des fichiers ou des fichiers WMA, MP3, MPEG-4 AAC et JPEG par leur nom.¹

MENU

- 1  Appuyez sur MENU.



- 2 Utilisez **pour naviguer parmi les dossiers et les fichiers.**

Utilisez ↑/↓ pour parcourir la liste des dossiers/fichiers vers le haut/bas.

Utilisez ← pour retourner au dossier de niveau supérieur.²

Appuyez sur **ENTER** ou → pour ouvrir le dossier en surbrillance.

- Quand un fichier JPEG est mis en surbrillance, la miniature correspondante est affichée à droite.

3 Pour lire la plage mise en surbrillance ou afficher le fichier JPEG mis en surbrillance, appuyez sur ENTER.

- Lorsqu'un fichier WMA/MP3/MPEG-4 AAC est sélectionné, la lecture démarre à partir de ce fichier et continue jusqu'à la fin du dossier.
- Lorsqu'un fichier JPEG est sélectionné, le diaporama démarre à partir de ce fichier et continue jusqu'à la fin du dossier.



Note

- Vous pouvez aussi regarder un diaporama JPEG tout en écoutant des fichiers audio WMA/MP3/MPEG-4 AAC. Sélectionnez simplement le fichier audio voulu, puis le fichier JPEG à partir duquel vous souhaitez commencer le diaporama. La reproduction du diaporama et des fichiers audio se répète. Les commandes de lecture s'appliquent au diaporama JPEG uniquement.
- Pour lire la totalité du contenu, plutôt que le dossier actuel uniquement, quittez "Navigator" et lancez la lecture à l'aide de la touche ▶ (lecture).

Remarque

¹ Il se peut que les noms de fichiers ne s'affichent pas correctement avec certains lecteurs audionumériques.

² Pour ce faire, vous pouvez également aller au dossier '..' en haut, puis appuyer sur **ENTER**.

Chapitre 8

Écoute de la radio

Écoute de la radio

Le syntoniseur peut recevoir des émissions FM et AM. Il vous permet de mémoriser vos stations préférées pour ne pas devoir les rechercher manuellement chaque fois que vous souhaitez les écouter.

- 1**  Appuyez pour passer au tuner, puis appuyez à plusieurs reprises pour sélectionner la gamme FM ou AM.

L'écran indique la gamme et la fréquence.

- 2**  Faites l'accord sur une fréquence.

Trois modes de syntonisation sont disponibles : manuel, automatique et accéléré :

- **Syntonisation manuelle** – Appuyez à plusieurs reprises sur **TUNE +/-** pour modifier la fréquence affichée.
- **Syntonisation automatique** – Maintenez la touche **TUNE +/-** enfoncée jusqu'à ce que la fréquence affichée commence à changer, puis relâchez la touche. Le tuner s'arrête sur la station détectée suivante. Répétez cette action pour poursuivre la recherche.
- **Syntonisation accélérée** – Maintenez la touche **TUNE +/-** enfoncée jusqu'à ce que la fréquence affichée commence à changer rapidement. Maintenez la touche enfoncée jusqu'à obtention de la fréquence souhaitée. Au besoin, ajustez le réglage de la fréquence à l'aide de la méthode de syntonisation manuelle.

Amélioration d'une réception FM de mauvaise qualité

Si la réception est de mauvaise qualité à l'écoute d'une station FM en stéréo, vous pouvez améliorer la qualité sonore en passant en mono.

- 1**  Appuyez après avoir fait l'accord sur une station radio FM.

- 2**  Sélectionnez 'Tuner Setup', puis appuyez sur ENTER.

- 3**  Sélectionnez 'FM Auto/Mono', puis appuyez sur ENTER.

- 4**  Sélectionnez 'FM Mono', puis appuyez sur ENTER.

Le voyant mono (○) s'allume lorsque le tuner est en mode de réception mono.

Sélectionnez **FM Auto** pour basculer en mode stéréo automatique (le voyant stéréo (◐) s'allume lorsque vous recevez une émission en stéréo).

Amélioration d'un son AM de mauvaise qualité

Le moyen le plus simple d'améliorer la qualité sonore d'une émission radio AM est de désactiver le téléviseur de la salle. Essayez également de changer la position et l'orientation de l'antenne cadre AM.

Changement du mode de coupure des parasites

Si la qualité sonore de la station AM ne s'améliore pas par les démarches ci-dessus, essayez en utilisant un autre mode de coupure des parasites. Choisissez le mode qui fournit les meilleurs résultats.

1  Appuyez après avoir fait l'accord sur une station radio AM.

2  Sélectionnez 'Tuner Setup', puis appuyez sur ENTER.

3  Sélectionnez 'Noise Cut', puis appuyez sur ENTER.

4  Sélectionnez un des modes de coupure des parasites (1, 2 ou 3), puis appuyez sur ENTER.

Mémorisation des stations

Ce système permet de mémoriser jusqu'à 30 stations, conservées dans trois banques ou classes (A, B et C) de 10 stations chacune.

1 **Faites l'accord sur une station de radio FM ou AM.**

Sélectionnez, au besoin, la réception mono ou stéréo automatique (FM) et/ou le mode coupure de parasites (AM). Ces paramètres sont enregistrés avec le présélection.

2  Appuyez sur T.EDIT.

3  Appuyez pour sélectionner une des trois classes, puis appuyez sur ST +/- pour choisir la station que vous souhaitez présélectionner.

Vous pouvez également utiliser les touches numérotées pour choisir une station à présélectionner.

4  Appuyez sur ENTER. Après avoir appuyé sur ENTER, la classe et le numéro de station présélectionnée cessent de clignoter et le système mémorise la station.

Écoute des stations présélectionnées

Bien entendu, certaines stations doivent être présélectionnées auparavant.

1  Appuyez pour sélectionner la classe dans laquelle la station a été présélectionnée. Appuyez de façon répétée pour faire le tour des classes A, B et C.

2  Choisissez la station présélectionnée souhaitée.

- Vous pouvez aussi utiliser les touches numérotées de la télécommande pour rappeler une station présélectionnée.

Utilisation du système RDS

Le système RDS (Système de données radio) est utilisé par la plupart des stations de radio FM pour fournir aux auditeurs différents types d'informations, notamment le nom de la station et le type des émissions diffusées.

Une des fonctions du système RDS permet d'effectuer une recherche par type de programme. Par exemple, vous pouvez rechercher une station qui diffuse une émission ayant pour type de programme **Jazz**.

Vous pouvez rechercher les types de programmes suivants :¹





News – informations
Affairs – Affaires actuelles
Info – Informations d'ordre général
Sport – Sport
Educate – Education
Drama – Pièces de théâtre radiophoniques, etc.
Culture – Culture nationale ou régionale, théâtre, etc.
Science – Sciences et technologie
Varied – En règle générale les émissions comme les jeux ou les interviews.
Pop M – Musique pop
Rock M – Rock
Easy M – Easy listening
Light M – Musique classique 'légère'
Classics – Musique classique 'sérieuse'
Other M – Musique n'entrant dans aucune catégorie citée
Weather – Rapports et prévisions météo, informations météo

Finance – Etat du marché boursier, commerce, négoce, etc.
Children – Programmes pour enfants
Social – Affaires sociales
Religion – Programmes religieux
Phone In – Opinion du public par téléphone
Travel – Informations relatives aux vacances plutôt qu'à la circulation routière.
Leisure – Loisirs et hobbies
Jazz – Jazz
Country – Musique Country
Nation M – Musique populaire dans une autre langue que l'anglais
Oldies – Musique populaire des années 50 et 60
Folk M – Musique folk
Document – Documentaires

- Nom de service du programme (**PS**) – Nom de la station de radio.
- Type de programme (**PTY**) – Indique le type de programme en cours de diffusion.
- **PTY SEARCH** – Recherche PTY (voir ci-dessous)
- Fréquence actuelle du tuner

Recherche de programmes RDS

Vous pouvez rechercher un type de programme répertorié ci-dessus.

- 
Appuyez pour obtenir la gamme FM.³
- 
Appuyez à plusieurs reprises jusqu'à ce que 'PTY SEARCH' s'affiche sur l'écran.
- 
Sélectionnez le type de programme que vous souhaitez écouter.
- 
Lancez la recherche.

Le système parcourt les stations préreglées à la recherche d'une correspondance. S'il en détecte une, la recherche est interrompue pendant cinq secondes.

- Pour continuer d'écouter cette station, appuyez sur ENTER avant la fin des cinq secondes.**

Si vous n'appuyez pas sur **ENTER**, la recherche reprend.

Affichage des informations du système RDS

La touche **DISPLAY** permet d'afficher les différents types d'informations RDS disponibles.²

- 
Appuyez pour obtenir les informations RDS.

A chaque pression sur la touche, l'affichage change comme suit :

- Texte radio (**RT**) – Messages transmis par la station de radio. Par exemple, une station de radio interactive propose un numéro de téléphone comme données RT.

Remarque

¹ Il existe en outre trois types de programme : **TEST**, **ALARM!** et **None**. **ALARM!** et **TEST** servent en cas d'annonces urgentes, tandis que **None** apparaît quand un type de programme ne peut pas être trouvé.

² Si du bruit est capté lors de l'affichage du défilement RT, il se peut que certains caractères n'apparaissent pas correctement.

• Si **No Radio Text Data** s'affiche sur l'écran RT, c'est qu'aucune donnée RT n'est transmise par la station de diffusion. L'affichage bascule automatiquement sur l'écran de données PS (si ces données ne sont pas disponibles, c'est la fréquence qui est affichée).

• Sur l'écran PTY, il se peut que **NO DATA** ou **None** apparaisse. Dans ce cas, l'écran PS apparaît après quelques secondes.

³ Le système RDS n'est disponible qu'avec la gamme FM.

Chapitre 9

Réglages de sonorités d'ambiance



Important

- Les fonctions audio de cet appareil peuvent être restreintes en fonction du réglage Sortie de ligne (page 60) et du réglage audio HDMI (page 63). Dans ce cas, il se peut que les menus n'apparaissent pas.

Utilisation du menu Sound Setup (Configuration du son)

Via le menu Sound Setup, vous pouvez accéder à tous les réglages du son d'ambiance du système.

Pendant le réglage, les haut-parleurs sont représentés par les lettres suivantes :

- **L** – Haut-parleur avant gauche
- **C** – Haut-parleur central
- **R** – Haut-parleur avant droit
- **SR** – Haut-parleur d'ambiance droit
- **SL** – Haut-parleur d'ambiance gauche
- **SW** – Caisson de graves

Effective Sound (pour un son optimal)

Avec les haut-parleurs de haute qualité et de forme unique fournis avec cet appareil, le mode "Effective Sound" permet d'optimiser le son pour restituer la véritable expérience ambiophonique inhérente aux films et à la musique en association avec les technologies audio suivantes, qui sont la spécificité de Pioneer.

Utilisez normalement le mode "Effective Sound" pour optimiser les capacités de cet appareil.¹

• Dynamic Range Compression

Réanime les détails sonores pour créer un environnement acoustique qui vous plonge dans le feu de l'action.

• Frequency Characteristic Correction

Optimise les caractéristiques de la lecture pour les longues heures d'écoute, en plus des améliorations dues aux haut-parleurs fournis.

Le mode "Effective Sound" peut être désactivé (et le mode "Direct Sound" activé) de la façon suivante :

SETUP



- 1 Appuyez sur **SETUP**.



- 2 Sélectionnez '**Sound Setup**', puis appuyez sur **ENTER**.



- 3 Sélectionnez '**Sound Field**', puis appuyez sur **ENTER**.



- 4 Spécifiez le réglage '**Direct Sound**', puis appuyez sur **ENTER** pour le valider.

Pour revenir au mode "Effective Sound", effectuez la même démarche que ci-dessus pour sélectionner '**EffectiveSound**'.

- Lorsque "Direct Sound" est sélectionné, le voyant **DIRECT** s'allume.

Remarque

¹ Le réglage Sound Field n'est pas disponible quand le casque d'écoute est branché.

Réglage du niveau des canaux¹

La fonction Auto MCACC (voir page 22) doit vous procurer la meilleure configuration des sons d'ambiance. Cependant, vous constaterez parfois qu'en ajustant mieux les niveaux des canaux, vous pouvez encore améliorer le son d'ambiance dans votre salle d'écoute.

Cette méthode de réglage du niveau des canaux vous permet d'écouter une source sonore et d'ajuster le niveau de chaque canal restitué.

La méthode à tonalité d'essai peut être utilisée pour ajuster le niveau des canaux.²

1   Ouvrez le menu 'Sound Setup'.

2  Sélectionnez 'ChannelLevel', puis appuyez sur ENTER.

3  Utilisez ←/→ pour sélectionner un canal³ ou ↑/↓ pour ajuster le niveau de ce canal.

- Vous pouvez ajuster le niveau de chaque canal de ± 10 dB.

4  Appuyez une fois lorsque vous avez terminé.

- Si vous utilisez à nouveau la fonction Auto MCACC, les paramètres que vous venez d'effectuer seront écrasés.

Réglage de la distance des haut-parleurs

La fonction Auto MCACC (voir page 22) doit vous procurer la meilleure configuration des sons d'ambiance. Cependant, vous constaterez parfois qu'en ajustant mieux la distance des haut-parleurs, vous pouvez améliorer le son d'ambiance de votre salle d'écoute.

Réglez la distance entre chaque haut-parleur à partir de votre position d'écoute normale.

1   Ouvrez le menu 'Sound Setup'.

2  Sélectionnez 'Distance', puis appuyez sur ENTER.

3  Utilisez ←/→ pour choisir un haut-parleur ou ↑/↓ pour ajuster la distance. Chaque haut-parleur peut être réglé entre 0.1m et 9.0m.

4  Appuyez sur ENTER lorsque vous avez terminé.

- Si vous utilisez à nouveau la fonction Auto MCACC, les paramètres que vous venez d'effectuer seront écrasés.

Remarque

1 Le réglage du niveau des canaux n'est pas disponible lorsqu'un casque d'écoute est connecté.

2 Aucune tonalité d'essai n'est fournie si le son est mis en sourdine.

3 Quand **Test Tone** est sélectionné, la tonalité d'essai passe automatiquement d'un haut-parleur au suivant dans l'ordre : L → C → R → SR → SL → SW. Agissez sur les commandes ↑/↓ de sorte que la tonalité d'essai soit entendue au même niveau depuis chaque haut-parleur lorsque vous êtes assis à votre position d'écoute habituelle. Toutefois, la tonalité d'essai provenant du caisson de grave peut sembler plus basse que les autres tonalités; dans ce cas, ajustez le niveau en écoutant une source musicale. Appuyez sur **ENTER** quand vous avez terminé.

Contrôle de la plage dynamique

Lorsque vous regardez un programme Dolby Digital ou DTS à un volume réduit, les sons graves, y compris certains dialogues, deviennent difficiles à entendre correctement. En faisant appel à un des paramètres "Contrôle de plage dynamique" (DRC), vous pourrez rehausser les sons de niveau grave, tout en contrôlant les crêtes de niveau aigu.

La fonction "Contrôle de plage dynamique" n'agit qu'avec les pistes Dolby Digital et avec certaines pistes DTS.

1   Ouvrez le menu 'Sound Setup'.

2  Sélectionnez 'D.R.C.', puis appuyez sur ENTER.

3  Sélectionnez un paramètre.
Sélectionnez un des paramètres suivants :

- **D.R.C. High** – La plage dynamique est réduite (les sons intenses sont réduits, alors que les sons plus ténus sont accentués)
- **D.R.C. Mid** – Paramètre moyen
- **D.R.C. Off** – Aucun réglage de la plage dynamique (à utiliser à l'écoute à un volume élevé)

4  Appuyez pour quitter ce réglage.

"Virtual Surround Back"

Ce mode vous permet d'utiliser vos enceintes d'ambiance avec le réglage d'ambiance standard pour écouter un canal d'ambiance arrière virtuel. Vous pouvez choisir d'écouter les sources sans information provenant du canal d'ambiance arrière ou, si le matériel émet un son de meilleure qualité dans son format de codage d'origine (p. ex.: 5.1 canaux), votre appareil peut appliquer cet effet uniquement aux sources codées 6.1, comme le Dolby Digital EX ou le DTS-ES.¹

1   Ouvrez le menu 'Sound Setup'.

2  Sélectionnez 'Virtual SB', puis appuyez sur ENTER.

3  Sélectionnez un paramètre.
Sélectionnez un des paramètres suivants :

- **Vir.SB On** – Le mode "Virtual Surround Back" est toujours utilisé (comme pour enregistrements effectués avec 5.1 canaux)
- **Vir.SB Off** – Le mode "Virtual Surround Back" est désactivé.

Le voyant **V.SB** s'allume lorsque "Virtual Surround Back" est activé.

4  Appuyez pour quitter ce réglage.

Remarque

- Le mode "Virtual Surround Back" peut ne pas être très efficace avec certains signaux et dans certains modes d'écoute.
- Le mode "Virtual Surround Back" n'agit pas quand un casque d'écoute est branché ou à l'emploi de la configuration "Front Surround".

Atténuation LFE

Certaines sources audio Dolby Digital et DTS comportent des tonalités basses ultra-graves. Réglez l'atténuateur LFE pour empêcher que les tonalités basses ultra-graves ne déforment le son à la sortie des haut-parleurs.

1   Ouvrez le menu 'Sound Setup'.

2  Sélectionnez 'LFE ATT', puis appuyez sur ENTER.

3  Sélectionnez un paramètre.
Sélectionnez un des paramètres suivants :

- **0dB** – L'atténuation LFE n'est pas limitée; cette valeur est recommandée.
- **-10dB** – L'atténuation LFE est limitée par le degré respectif.
- **LFE Off** – Aucun son n'est fourni via le canal LFE.

4  Appuyez pour quitter ce réglage.

Réglage DTS CD

Si vous lisez un CD à codage DTS, vous devrez modifier ce réglage afin d'entendre le signal décodé.

1   Ouvrez le menu 'Sound Setup'.

2  Sélectionnez 'CD Type', puis appuyez sur ENTER.

3  Sélectionnez un paramètre.
Sélectionnez un des paramètres suivants :

- **Normal CD** – Pour la lecture de CD audio ordinaires. Les CD à codage DTS produiront des parasites pendant leur lecture.
- **DTS-CD** – Pour la lecture de CD à codage DTS, mais sachez qu'il se peut que le début des plages CD ordinaires soit sauté.

4  Appuyez pour quitter ce réglage.

Réglage Dual mono

Ce réglage spécifie comment les pistes Dolby Digital codées en mode Dual mono doivent être reproduites. Ce réglage peut aussi servir pour changer les canaux audio de disques DVD-RW enregistrés en deux langues et des entrées externes en deux langues (HDMI et entrées numériques/optiques/coaxiales).

1  Appuyez à plusieurs reprises pour sélectionner un réglage.

Sélectionnez un des paramètres suivants :¹

- **CH1 Mono** – Seul le canal 1 est reproduit
- **CH2 Mono** – Seul le canal 2 est reproduit
- **CH1/CH2** – Les deux canaux sont reproduits par les haut-parleurs avant.

Remarque



¹ Lorsque la fonction DVD est sélectionnée, les rubriques de réglage affichées sont **L**, **R** et **L+R** (sur l'écran OSD).

Chapitre 10

Menu Video Adjust

Menu "Video Adjust"

L'écran "Video Adjust" permet d'ajuster les réglages qui affectent la présentation des images.

- 1  Appuyez sur HOME MENU.
- 2  Sélectionnez 'Video Adjust' via le menu sur écran.



- 3  Effectuez les réglages.

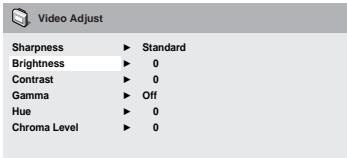

Ajustez le niveau des paramètres Brightness (luminosité), Contrast (contraste), Hue (teinte) et Chroma Level (niveau de saturation) au moyen des touches de déplacement ←/→.



- 4  Appuyez pour revenir à l'écran "Video Adjust" ou appuyez sur HOME MENU pour quitter.

Vous pouvez effectuer les réglages suivants :

- **Sharpness** – Pour ajuster la netteté des bords de l'image (**Fine, Standard, Soft**).
- **Brightness** – Pour ajuster la luminosité d'ensemble (**-20 à +20**).
- **Contrast** – Pour ajuster le contraste entre les zones claires et obscures (**-16 à +16**).
- **Gamma** – Pour ajuster la 'chaleur' de l'image (**High, Medium, Low, Off**).
- **Hue** – Pour ajuster la balance rouge/vert (**Green 9 à Red 9**).
- **Chroma Level** – Pour ajuster comment apparaissent les couleurs saturées (**-9 à +9**).

Chapitre 11

Menu Initial Settings

Utilisation du menu "Initial Settings"

Le menu "Initial Settings" (Paramètres initiaux) permet notamment de régler la sortie audio et vidéo, la restriction parentale et l'affichage.

Si une option est grisâtre, c'est que vous ne pouvez pas la modifier à ce moment. C'est généralement parce que le disque est en cours de lecture. Interrompez la lecture du disque, puis modifiez le réglage.

1  Appuyez sur DVD.

2  La lecture étant arrêtée, appuyez pour afficher le Home Menu.

3  Sélectionnez 'Initial Settings'.



4  Sélectionnez le paramètre et l'option que vous voulez ajuster. Les options et réglages possibles sont traités dans les pages suivantes.¹

Réglages Video Output (sortie vidéo)

Réglage	Option	Signification
TV Screen (Reportez-vous également à <i>Tailles d'écran et formats de disque</i> page 77.)	4:3 (Letter Box)	À choisir si le téléviseur est de type 4:3. Les films pour écran large apparaissent avec des bandes noires en haut et en bas de l'écran.
	<i>4:3 (Pan & Scan)</i>	À choisir avec un téléviseur conventionnel de type 4:3. Les films pour écran large présentent des côtés tronqués pour que l'image occupe toute la surface de l'écran.
	<i>16:9 (Wide)</i>	À choisir si le téléviseur est à écran large.
	<i>16:9 (Compressed)</i>	Peut être sélectionné si le paramètre HDMI Resolution est réglé sur 1920 x 1080p , 1920 x 1080i ou 1280 x 720p . Des images en 4:3 peuvent être correctement affichées sur un téléviseur à haute définition 16:9 (avec barres noires apparaissant sur les deux côtés de l'écran).
AV Connector Out (Reportez-vous à <i>Connexion de composants auxiliaires</i> page 59.)	Video	Sortie vidéo ordinaire (composite), compatible avec tous les types de téléviseur.
	<i>S-Vidéo</i>	De qualité comparable à RGB, mais donne de meilleurs résultats si vous utilisez un long câble péritel (SCART).
	<i>RGB</i>	Si le téléviseur est compatible, ce réglage donne une image d'une qualité optimale.

 Remarque

- ¹ • Dans le tableau, le réglage par défaut est indiqué en **gras** ; les autres réglages sont indiqués en *italique*.
 • Certains réglages tels que **TV Screen**, **Audio Language** et **Subtitle Language** peuvent être remplacés par ceux du DVD. Par ailleurs, il est souvent possible d'effectuer ces réglages à partir du menu du DVD.
 • Le réglage **AV Connector Out** ne doit être effectué que si cet appareil est connecté à votre téléviseur à l'aide d'un câble péritel (SCART).

Réglage	Option	Signification
HDMI Resolution* (Reportez-vous à Connexion au moyen de l'interface HDMI page 62.) * Les valeurs par défaut dépendent du standard TV utilisé (PAL/NTSC).	1920x1080p	Ce réglage doit être utilisé si votre téléviseur prend en charge le balayage progressif de 1920 x 1080 pixels.
	1920x1080i	Ce réglage doit être utilisé si votre téléviseur prend en charge le balayage entrelacé de 1920 x 1080 pixels.
	1280x720p	Ce réglage doit être utilisé si votre téléviseur prend en charge le balayage progressif de 1280 x 720 pixels.
	720x480p (NTSC)/ 720x576p (PAL)	Ce réglage doit être utilisé si votre téléviseur prend en charge le balayage progressif de 720 x 480 pixels (NTSC)/720 x 576 pixels (PAL).
HDMI Color* (Reportez-vous à Connexion au moyen de l'interface HDMI page 62.) * Les valeurs par défaut dépendent de l'appareil connecté.	Full range RGB	Si les couleurs affichées sont pâles, cette option permet d'obtenir des couleurs plus vives et des noirs plus profonds (option par défaut pour les appareils DVI compatibles HDMI).
	RGB	Utilisez cette option si l'option Full Range RGB produit des couleurs trop vives ou saturées.
	Component	Cette option produit une sortie au format vidéo à composantes 8 bits (option par défaut pour les appareils compatibles HDMI).

Réglage du paramètre Language (langue)¹

Réglage	Option	Signification
Audio Language	English	Si le disque possède une piste sonore en anglais, elle est lue.
	<i>Langues affichées</i>	Si une langue est sélectionnée sur le disque, la lecture est réalisée dans cette langue.
	<i>Other Language</i>	À choisir pour sélectionner une autre langue que celles affichées (reportez-vous à <i>Liste des codes de langue</i> page 85).
Subtitle Language	English	Si le disque présente des sous-titres en anglais, ils sont affichés.
	<i>Langues affichées</i>	La langue des sous-titres sélectionnée sur le disque est affichée.
	<i>Other Language</i>	À choisir pour sélectionner une autre langue que celles affichées (reportez-vous à <i>Liste des codes de langue</i> page 85).
DVD Menu Lang.	w/Subtitle Lang.	Les menus des DVD sont affichés dans la même langue que celle sélectionnée pour les sous-titres, si cela est possible.
	<i>Langues affichées</i>	Les menus des DVD sont affichés dans la langue sélectionnée, si cela est possible.
	<i>Other Language</i>	À choisir pour sélectionner une autre langue que celles affichées (reportez-vous à <i>Liste des codes de langue</i> page 85).
Subtitle Display	On	Les sous-titres sont affichés dans la langue sélectionnée.
	<i>Off</i>	Par défaut, le sous-titrage est toujours désactivé pendant la lecture d'un DVD.

Remarque

¹ Si cet appareil est raccordé à un téléviseur à écran plat Pioneer prenant en compte HDMI Control, les réglages de langue sont importés à partir des paramètres OSD du téléviseur à écran plat, avant que la fonction HOME MENU ou Disc Navigator n'entre en service.

Réglages Display (affichage)

Réglage	Option	Signification
OSD Language	English	Les informations sont affichées sur l'écran en anglais.
	<i>Langues affichées</i>	Les informations sont affichées sur l'écran dans la langue sélectionnée.
Angle Indicator	On	Une icône représentant une caméra apparaît sur l'écran lorsque la scène du DVD a été filmée sous plusieurs angles.
	Off	Aucune indication de tournage sous plusieurs angles n'apparaît.

Réglage Options

Réglage	Option	Signification
Parental Lock	-	Reportez-vous à <i>Parental Lock (Filtrage parental)</i> ci-dessous.
DVD Playback	DVD-Audio	Toutes les informations sur un disque DVD-Audio peuvent être reproduites.
	<i>DVD-Vidéo</i>	Seule la partie DVD-Vidéo d'un disque DVD-Audio peut être reproduite.
SACD Playback	<i>2ch Area</i>	Pour choisir la zone audio SACD à 2 canaux (stéréo) sur le disque en vue de sa lecture.
	Multich Area	Pour choisir la zone audio SACD multicanaux sur le disque en vue de sa lecture.
	<i>CD Area</i>	Pour choisir la zone audio CD standard d'un disque hybride SACD/CD en vue de sa lecture.
DivX (R) VOD	Display	Reportez-vous à <i>À propos du contenu DivX® VOD</i> page 56.

Parental Lock (Filtrage parental)

- Niveau par défaut : **Off**; Mot de passe par défaut : *aucun*; Code Pays/Région : **us (2119)**

Pour que vous puissiez contrôler ce que vos enfants regardent lorsqu'ils utilisent le lecteur de DVD, certains DVD-Vidéo contiennent un code de filtrage parental. Si le lecteur est réglé sur un niveau inférieur à celui du disque, celui-ci n'est pas lu.

Certains disques prennent également en charge la fonction de Code de pays/région. Le lecteur ignore certaines scènes de ces disques selon le code de pays/région défini.

Enregistrement d'un nouveau mot de passe

Vous devez enregistrer un mot de passe pour modifier le niveau de filtrage parental ou indiquer un code de pays/région.¹



- Sélectionnez 'Password', puis appuyez sur ENTER.**

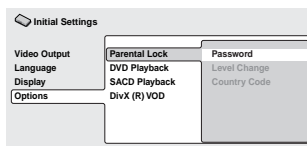

Remarque

- Tous les disques n'utilisent pas le filtrage parental et sont donc lus sans demander un mot de passe.
- Si vous oubliez votre mot de passe, vous devez rétablir les réglages par défaut du lecteur, puis enregistrer un nouveau mot de passe (reportez-vous à *Réinitialisation du système* page 84).



2 Saisissez un mot de passe de 4 chiffres, puis appuyez sur ENTER.

Modification du mot de passe

Pour modifier votre mot de passe, tapez le mot de passe existant, puis le nouveau.

1 Sélectionnez 'Password Change', saisissez le mot de passe existant, puis appuyez sur ENTER.

2 Tapez un nouveau mot de passe, puis appuyez sur ENTER.

Sélection et modification du niveau de filtrage parental

1 Sélectionnez 'Level Change', puis appuyez sur ENTER.

2 Saisissez le mot de passe, puis appuyez sur ENTER.

3 Sélectionnez un nouveau niveau, puis appuyez sur ENTER.

- Appuyez plusieurs fois sur la touche ← pour augmenter le niveau de filtrage (davantage de disques nécessiteront la saisie du mot de passe) ; de même, appuyez sur la touche → pour libérer les niveaux de filtrage. Vous ne pouvez pas verrouiller le niveau 1.

Définition / changement du code de pays/région

Vous trouverez la *Liste des codes de pays/région* page 85.

1 Sélectionnez 'Country Code', saisissez votre mot de passe, puis appuyez sur ENTER.

2 Sélectionnez un code de pays/région, puis appuyez sur ENTER.

Pour ce faire, vous avez le choix entre deux méthodes :

- Sélection par lettre de code : Utilisez ↑/↓ pour modifier le code Pays/Région.

- Sélection par numéro de code : Appuyez sur →, puis servez-vous des touches numérotées pour saisir le code Pays/Région à 4 chiffres.

Le nouveau code Pays/Région est pris en compte après l'éjection du disque.

À propos du contenu DivX® VOD

Pour lire un contenu DivX VOD (vidéo à la demande) sur ce lecteur, vous devez au préalable enregistrer ce dernier auprès de votre fournisseur de contenu DivX VOD. Pour ce faire, générez un code d'enregistrement DivX VOD à soumettre à votre fournisseur.¹



Important

- Le contenu DivX VOD est protégé par un système de gestion des droits numériques (DRM), qui limite la lecture du contenu à des appareils enregistrés spécifiques.
- Si vous chargez un disque dont le contenu DivX VOD n'est pas pris en charge par votre lecteur, le message **Authorization Error** s'affiche et le contenu n'est pas lu.

Affichage du code d'enregistrement DivX VOD

1 Appuyez sur la touche HOME MENU et sélectionnez 'Initial Settings'.

2 Sélectionnez 'Options', puis 'DivX (R) VOD'.

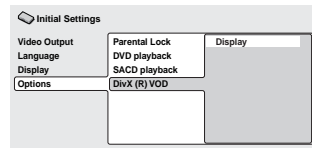

3 Sélectionnez 'Display'.

Le code d'enregistrement à huit chiffres s'affiche.

Conservez ce code car il vous sera demandé lors de l'enregistrement auprès d'un fournisseur DivX VOD.

Remarque

¹ Une réinitialisation du système (décrite dans la section page 84) n'entraîne pas la perte du code d'enregistrement.

Lecture du contenu DivX® VOD

La lecture de certains contenus DivX VOD peut être limitée à un certain nombre de fois.

Lorsque vous chargez un disque avec ce type de contenu DivX VOD, le nombre de lectures restantes s'affiche sur l'écran. Vous pouvez ensuite lire le disque (en utilisant l'une des lectures restantes) ou arrêter. Si vous chargez un disque dont le nombre maximal de lectures du contenu DivX VOD est atteint, le message **Rental Expired** s'affiche.

Si le contenu DivX VOD permet un nombre illimité de lecture, vous pouvez charger le disque dans le lecteur et lire son contenu aussi souvent que vous le souhaitez. Aucun message ne s'affiche.

Chapitre 12

Autres connexions

**Important**

- Avant d'effectuer ou de changer les connexions sur le panneau arrière de cet appareil, veuillez à couper l'alimentation et à débrancher le cordon d'alimentation de la prise secteur.
Toutes les connexions étant terminées, branchez le cordon d'alimentation sur la prise secteur.

- Pour utiliser la fonction HDMI Control lors d'une connexion à un téléviseur à écran plat Pioneer compatible, il faut utiliser une connexion HDMI.
- Si vous utilisez les connexions numériques, il peut être nécessaire d'ajuster les réglages de sortie audio numérique sur le téléviseur. Pour des détails, consultez le mode d'emploi de votre téléviseur.

Utilisation de cet appareil pour les sons de télévision

Pour entendre les sons en provenance d'un téléviseur, connectez le câble audio du téléviseur à l'une des entrées de cet appareil.

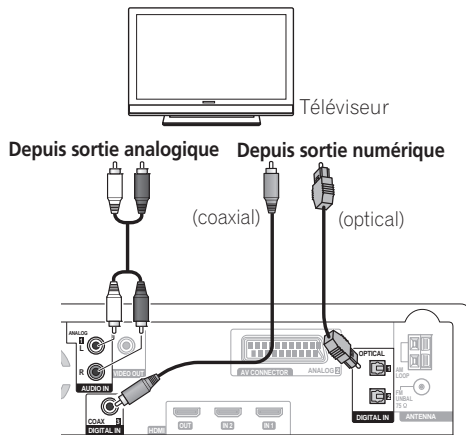





- **Branchez les prises de sortie audio de votre téléviseur sur les prises d'entrée audio sur le récepteur.**
 - Vous pouvez effectuer par câble audio numérique ou analogique. Choisissez une des méthodes pour effectuer les connexions.

Réglages d'entrée audio des téléviseurs (Entrée TV)

Pour écouter le son d'un téléviseur à écran plat sur cet appareil, il faut raccorder un câble audio autre qu'un câble HDMI. Via ce menu, réglez l'entrée audio sur celle à laquelle vous voulez vous connecter. Appuyez sur **TV** de la télécommande pour régler cet appareil sur la source sélectionnée ici. Le réglage change à l'entrée sélectionnée et le son du téléviseur à écran plat est retransmis par cet appareil.

Sélectionnez parmi les entrées **Digital 1 OPT**, **Digital 2 OPT**, **Digital 3 COAX**, **Analog 1 RCA** et **Analog 2 SCART**.

- 1  Appuyez sur **SETUP**.
- 2  Sélectionnez 'System Setup', puis appuyez sur **ENTER**.
- 3  Sélectionnez 'TV Input', puis appuyez sur **ENTER**.
- 4  Ajustez le réglage, puis appuyez sur **ENTER** pour valider.

Connexion de composants auxiliaires

Ce système accepte le branchement de sources audio externes aussi bien analogiques que numériques. Les sources audio numériques comprennent les récepteurs satellite numériques, les enregistreurs CD, etc.

Nous recommandons l'utilisation d'un câble HDMI pour connecter les sources dotées de bornes HDMI. Pour en savoir plus, reportez-vous à *Connexion au moyen de l'interface HDMI* page 62.

Connexion pour audio numérique

Ce système dispose de plusieurs entrées numériques pour composants de lecture numériques, tels qu'un enregistreur MD ou CD.

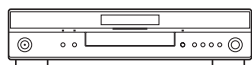

Enregistreur de MD, CD, etc.

Depuis sortie numérique (coaxial) ou Depuis sortie numérique (optique)

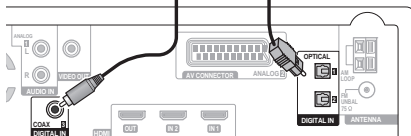

- **Connectez la prise de sortie numérique de l'enregistreur CD, etc., sur une des prises d'entrée DIGITAL de cet appareil.**

Pour effectuer cette connexion, utilisez un câble optique ou un câble coaxial, disponible dans le commerce.

Il peut s'agir de composants numériques, tels qu'un lecteur de minidisque (MD), une antenne satellite numérique ou une console de jeux.

- Si vous utilisez les connexions numériques, il peut être nécessaire d'ajuster les réglages de sortie audio numérique sur le composant raccordé. Pour des détails, consultez le mode d'emploi du composant en question.

Connexion d'un composant audio analogique

Vous pouvez utiliser les prises **ANALOG AUDIO IN** pour raccorder un composant audio analogique, tel qu'un lecteur de cassette.



Magnétoscope, etc.

Depuis sortie analogique

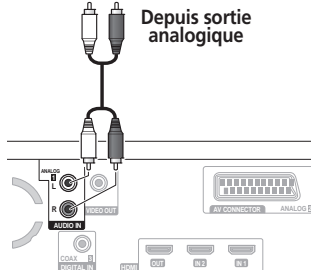

Utilisation du connecteur SCART AV (péritel)

La sortie péritel offre une qualité d'image supérieure par rapport à la sortie vidéo composite standard. Le connecteur SCART AV fonctionne comme une sortie audio et vidéo.¹

- Utilisez un câble péritel (SCART) disponible dans le commerce pour relier le (LINE 1) AV CONNECTOR à votre téléviseur.

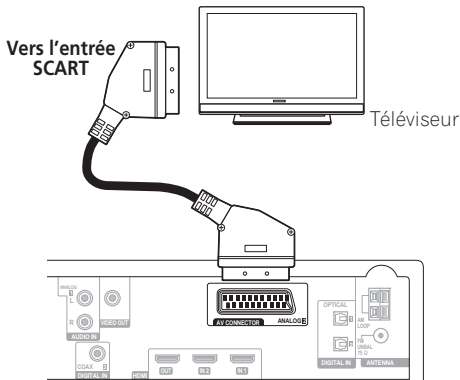

Affectation des broches péritel (SCART)

Le schéma ci-dessous indique le rôle des 21 broches de la prise péritel (SCART). Ce connecteur transfère les signaux audio et vidéo à un téléviseur/moniteur couleur compatible.

20 18 16 14 12 10 8 6 4 2



21 19 17 15 13 11 9 7 5 3 1





N° de broche	Affectation	N° de broche	Affectation
1	SORTIE audio D	12	Aucune connexion
2	ENTRÉE audio D	13	TERRE (vidéo)
3	SORTIE audio G	14	TERRE (vidéo)
4	TERRE (audio)	15	SORTIE D ou C
5	TERRE (vidéo)	16	SORTIE VIDE
6	ENTRÉE audio G	17	TERRE (vidéo)
7	SORTIE du bleu	18	TERRE (vidéo)
8	État	19	SORTIE vidéo ou du jaune
9	TERRE (vidéo)	20	Aucune connexion
10	Aucune connexion	21	TERRE (vidéo)
11	SORTIE du vert		

Réglage de Sortie de ligne

À utiliser pour sélectionner la méthode "audio down-mix" à la sortie de sources de sons multivoies Dolby Digital à partir des prises **AUDIO OUT** ou **AV CONNECTOR**.²

Remarque

- Les câbles péritel (SCART) sont disponibles en plusieurs configurations. Assurez-vous que celle pour laquelle vous optez fonctionne avec ce système et votre téléviseur/moniteur (reportez-vous à *Affectation des broches péritel (SCART)* ci-dessous).
 - Si le connecteur SCART du téléviseur est un double connecteur Entrée/Sortie, un simple câble SCART peut servir pour fournir les sons du téléviseur à cet appareil. Pour écouter ces sons, sélectionnez **Analog 2 SCART**.
- Lorsque Line Output (sortie de ligne) est réglé sur **Lt/Rt**, la fonction sonore sera fixée au réglage actuel et elle ne pourra pas être changée. Le message **Line Out Mode** clignotera brièvement sur l'écran si vous essayez d'utiliser une fonction interdite.
 - Lorsque la Sortie de ligne est réglée sur **Lo/Ro(Stereo)**, le signal audio provenant des prises de sortie analogique peut être interrompu, selon l'opération en cours.
 - À l'emploi des sources sonores multivoies DTS, la sortie est réglée sur **Lo/Ro(Stereo)**.

- 1  Appuyez sur **SETUP**.
- 2  Sélectionnez 'Sound Setup', puis appuyez sur **ENTER**.
- 3  Sélectionnez 'Line Output', puis appuyez sur **ENTER**.
- 4  Sélectionnez un paramètre.
Sélectionnez un des paramètres suivants :
 - **Lo/Ro(Stereo)** – Une réduction stéréo simple (gauche uniquement/droite uniquement ou Lo/Ro) est émise (adaptée à une lecture sur un système stéréo à deux voies ou sur des écouteurs).
 - **Lt/Rt** – Une réduction compatible avec les sonorités d'ambiance (gauche totale/droite totale ou Lt/Rt) de sources multivoies Dolby est émise, (adaptée à Dolby Surround Pro Logic ou à un autre décodage matriciel).
Le voyant **L.OUT** s'allume.
- 5  Appuyez pour quitter ce réglage.

Ecoute d'une source audio externe

Pour écouter le son d'un composant externe raccordé à l'appareil, vous devez sélectionner son entrée sur la télécommande. Vous pouvez agir sur certains produits Pioneer avec cette télécommande.

- 1  Si le système n'est pas encore allumé, mettez-le sous tension.
Assurez-vous aussi que la source externe (téléviseur, récepteur satellite, etc.) est sous tension.

- 2  Sélectionnez une source d'entrée audio.
Les sources d'entrée apparaissent dans l'ordre suivant :

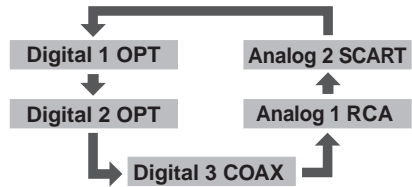

- 3 Au besoin, lancez la lecture de la source externe.

Connexion d'antennes extérieures

Comme antenne AM extérieure, utilisez un fil de vinyle de 5 à 6 mètres et installez-le à l'intérieur ou à l'extérieur. Ne débranchez pas l'antenne cadre.

Pour raccorder une antenne FM extérieure, utilisez un connecteur PAL.

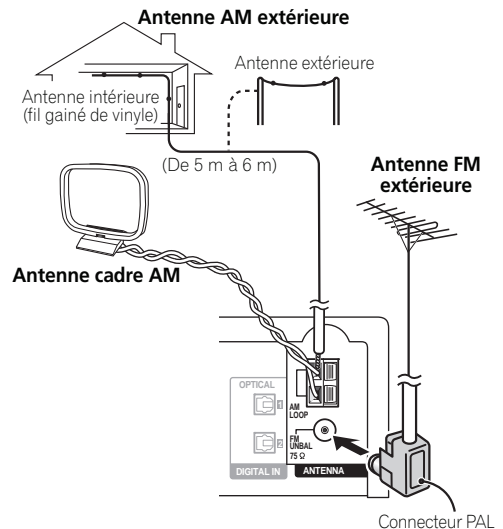

À propos des connexions pour le transfert du signal de commande

De nombreux composants Pioneer acceptent les connexions CONTROL, qui permettent de pointer les télécommandes des composants raccordés vers le détecteur d'un seul composant pour agir sur ces composants.

Lorsque vous utilisez une télécommande, le signal de commande passe le long de la chaîne jusqu'au composant adéquat.

Si vous choisissez d'utiliser cette fonction, vous devez vous assurer de disposer d'au moins un jeu de prises HDMI ou audio analogique raccordé à un autre composant pour la mise à la terre.

- **Au moyen d'un câble muni d'une mini-fiche mono à un bout, connectez la prise CONTROL IN d'un autre composant Pioneer sur la prise CONTROL OUT du panneau arrière.**

Ceci vous permettra de contrôler l'autre composant en pointant sa télécommande vers le panneau avant.

Connexion au moyen de l'interface HDMI

Si votre moniteur ou écran est équipé d'une interface HDMI ou DVI (avec HDCP), vous pouvez alors le connecter à ce système via un câble HDMI, disponible dans le commerce, afin de bénéficier d'images numériques d'une qualité supérieure.¹

Reportez-vous à *À propos de HDMI* page 64 pour plus d'informations sur la connexion de l'interface HDMI.

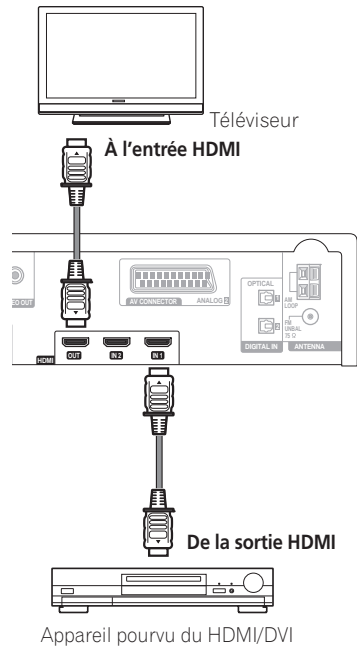

Remarque

- Une connexion HDMI peut uniquement être réalisée avec des composants DVI compatibles à la fois avec les normes DVI et HDCP (High Bandwidth Digital Content Protection). Pour effectuer un branchement à un connecteur DVI, il est nécessaire d'utiliser un adaptateur (DVI → HDMI), disponible dans le commerce. En outre, une connexion DVI ne prend pas en charge les signaux audio. Veuillez consulter votre revendeur audio pour plus d'informations.
 - Ce système est compatible avec la norme HDMI (Interface multimédia haute définition).
 - Si HDMI Audio est réglé sur **TV**, le son est fourni depuis cet appareil au téléviseur raccordé aux connecteur HDMI selon le format audio pris en compte par ce téléviseur.
 - Selon le composant connecté, l'utilisation d'une connexion DVI peut entraîner une transmission de signal instable.

1 Utilisez un câble HDMI pour relier l'interconnexion HDMI IN 1/2 de ce système à une sortie HDMI de votre composant HDMI.

- La flèche de la prise du câble étant dirigée vers le haut, branchez la fiche dans le connecteur du lecteur.



Une fois que ce système a été raccordé correctement au composant HDMI, le voyant **HDMI** (rouge) s'allume sur le panneau avant lorsque vous regardez des contenus HDMI.

2 Utilisez uniquement un câble HDMI pour relier l'interconnexion HDMI OUT de ce système à une interconnexion HDMI d'un écran compatible HDMI.

3 Appuyez de façon répétée pour sélectionner la sortie HDMI que vous avez raccordée (p.ex. HDMI 2).

Vous pouvez aussi utiliser **FUNCTION** du panneau avant pour effectuer cette opération.

- Effectuez le réglage HDMI Audio sur **TV** dans *Utilisation de l'option HDMI audio* ci-dessous ci-après pour écouter la sortie audio HDMI de votre téléviseur ou de votre téléviseur à écran plat (aucun son ne sera perçu depuis cet appareil).
- Si le signal vidéo n'apparaît sur votre téléviseur ou votre téléviseur à écran plat, essayez d'ajuster les réglages de la résolution de votre composant ou de votre écran.

Utilisation de l'option HDMI audio

Pour spécifier l'acheminement du signal audio HDMI à la sortie de ce système (ampli) ou via un téléviseur ou un téléviseur à écran plat. Un certain nombre de fonctions de cet appareil, liées au son, ne peuvent pas être utilisées lorsque le mode HDMI est réglé sur **TV**.

1 Appuyez sur **SETUP**.

2 Sélectionnez 'HDMI Setup', puis appuyez sur **ENTER**.

3 Sélectionnez 'HDMI Audio', puis appuyez sur **ENTER**.

4 Ajustez le réglage, puis appuyez sur **ENTER** pour valider.





- **AMP** – Pour fournir un signal audio HDMI, provenant de ce système.
- **TV** – Pour fournir un signal audio HDMI provenant d'un téléviseur ou d'un téléviseur à écran plat.¹

Remarque

¹ Il est alors possible d'utiliser les haut-parleurs incorporés au téléviseur pour écouter l'entrée sonore provenant d'un dispositif **DVD**, **iPod** (44,1 kHz uniquement), **USB** ou d'un composant **HDMI 1/2**. Dans ce cas, aucun son n'est audible à partir des haut-parleurs (ou du casque d'écoute) de cet appareil. Toutes les autres sources audio (y compris **TUNER**) sont fournies normalement par cet appareil.

Réglage du retard automatique

Cette fonction corrige automatiquement le retard "son-image" entre des composants, raccordés par un câble HDMI. La durée du retard audio est réglée selon le mode de fonctionnement de l'affichage, raccordé par un câble HDMI. La durée du retard audio s'ajuste automatiquement en fonction de la durée du retard vidéo.

- 1  Appuyez sur **SETUP**.
- 2  Sélectionnez '**HDMI Setup**', puis appuyez sur **ENTER**.
- 3  Sélectionnez '**Auto Delay**', puis appuyez sur **ENTER**.
- 4  Spécifiez le réglage '**A.Delay On**' ou '**A.Delay Off**', puis appuyez sur **ENTER** pour le valider.



Note

- Cette fonction n'est disponible que si l'affichage raccordé prend en charge la synchronisation audio/vidéo automatique ('lip-sync') pour HDMI ou Commande HDMI. Si la durée spécifiée automatiquement ne vous paraît pas appropriée, réglez **A.Delay** sur **Off** et ajustez le retard du son manuellement (page 31).

Réactivation de la connexion HDMI

Si l'écran devient vierge (p.ex. après avoir changé la résolution), consultez le guide de dépannage (page 82). Si cela ne permet pas de résoudre le problème, suivez les étapes ci-dessous pour réinitialiser la connexion HDMI.

- 1  Appuyez sur **SETUP**.

- 2  Sélectionnez '**Initialize**', puis appuyez sur **ENTER**.

- 3  Sélectionnez '**HDMI Init**', puis appuyez sur **ENTER**.
 - **Initialize OK?** sera affiché.

- 4  Appuyez sur **ENTER** pour valider l'initialisation.

Le système redémarre et les réglages HDMI sont automatiquement réinitialisés avec les valeurs d'usine. Reportez-vous à *Réglages Video Output (sortie vidéo)* page 53 pour plus d'informations sur ces réglages.

À propos de HDMI

Le HDMI (Interface multimédia haute définition) prend en charge l'audio et la vidéo sur une seule liaison numérique, que l'on peut utiliser avec les lecteurs DVD, les téléviseurs numériques, les boîtiers décodeurs et autres appareils AV. Le HDMI a été développé pour rassembler en une seule application les technologies HDCP (High-bandwidth Digital Content Protection) et DVI (Digital Visual Interface). La norme HDCP est utilisée pour garantir la protection des données numériques envoyées et reçues par les moniteurs compatibles DVI.

La norme HDMI, quant à elle, prend en charge la vidéo standard, améliorée ou à haute définition, ainsi que l'audio standard et le son d'ambiance multicanaux (surround). Les spécifications de la norme HDMI incluent notamment la vidéo numérique non compressée, une largeur de bande allant jusqu'à 2,2 gigaoctets par seconde (pour un signal HDTV), un connecteur unique (à la place de plusieurs câbles et connecteurs), et la capacité de communication entre une source audiovisuelle et des appareils audiovisuels externes, tels que des téléviseurs numériques.

HDMI, le logo HDMI et High-Definition Multimedia Interface sont des marques commerciales ou des marques déposées de HDMI Licensing LLC.

Chapitre 13

HDMI Control



Important

- Le nom de fonction KURO LINK, utilisé sur internet et dans les catalogues, est mentionné comme HDMI Control dans les modes d'emploi et sur l'appareil.

En raccordant cet appareil à un téléviseur à écran plat Pioneer compatible avec HDMI Control ou à un enregistreur HDD/DVD par un câble HDMI, vous pourrez utiliser la télécommande d'un téléviseur à écran plat raccordé pour agir sur cet appareil. De même, l'entrée du téléviseur à écran plat changera automatiquement en fonction des sélections effectuées sur cet appareil.

De plus, quand des informations en langues étrangères sont fournies par le téléviseur à écran plat raccordé, la langue de l'interface utilisateur graphique (GUI) de cet appareil change automatiquement (seulement quand la lecture est arrêtée et que l'écran GUI n'est pas affiché, avec la fonction DVD/CD uniquement).

Reportez-vous au mode d'emploi de votre téléviseur à écran plat pour un complément d'informations sur les opérations pouvant être effectuées lors d'une liaison HDMI.

- Vous ne pouvez pas utiliser cette fonction si vos composants ne sont pas compatibles avec la commande HDMI.
- Nous ne pouvons pas garantir que cet appareil fonctionnera avec les composants à commande HDMI s'ils sont d'une autre marque que Pioneer.

Raccordements pour la commande HDMI

Vous pouvez effectuer un fonctionnement synchronisé entre un téléviseur à écran plat raccordé et jusqu'à deux autres composants (dont un enregistreur ou un lecteur).

Veillez à raccorder le câble audio du téléviseur à écran plat à l'entrée audio de cet appareil.

- Il se peut que la fonction HDMI Control n'agisse pas correctement si vous n'utilisez pas un câble HDMI à haute vitesse.
- Exige le branchement de câbles audio et de réglages complémentaires. Pour des détails, reportez-vous à *Réglages d'entrée audio des téléviseurs (Entrée TV)* on page 58.



Téléviseur à écran plat Pioneer compatible avec commande HDMI

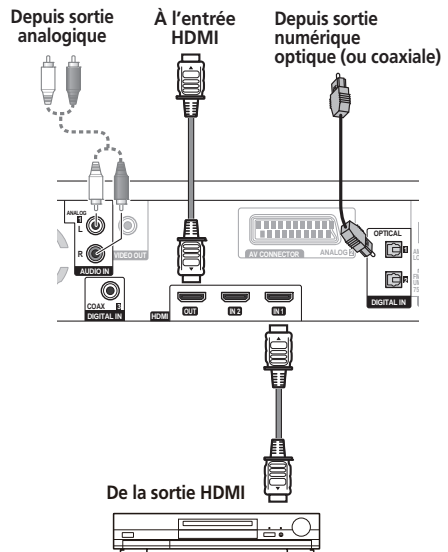

Enregistreur HDD/DVD, lecteur de disque Blu-ray et lecteur de DVD de Pioneer compatible avec commande HDMI

- Raccordez un téléviseur à écran plat directement sur cet appareil. L'interruption d'une liaison directe avec d'autres amplificateurs ou un convertisseur AV (par exemple un commutateur HDMI) peut entraîner des problèmes de fonctionnement.

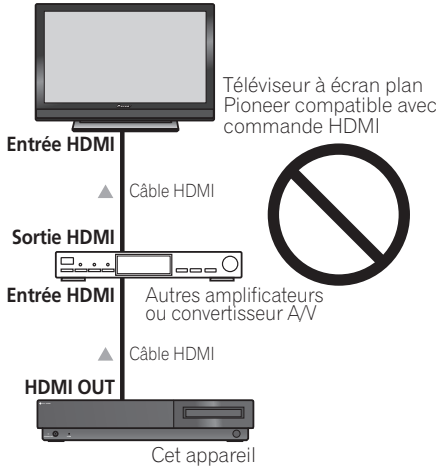

- Ne raccordez que les composants que vous voulez utiliser comme source à l'entrée HDMI de cet appareil. L'interruption d'une liaison directe avec d'autres amplificateurs ou un convertisseur AV (par exemple un commutateur HDMI) peut entraîner des problèmes de fonctionnement.

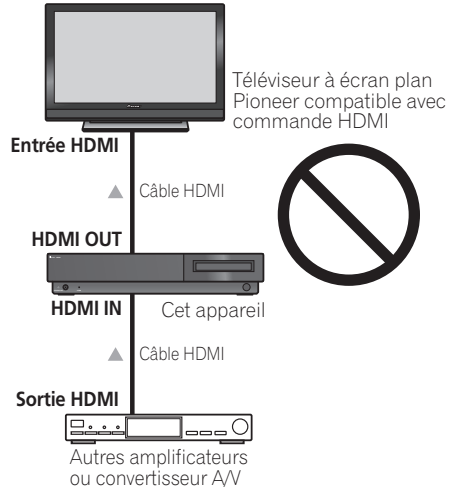

Important

- Avant de relier les appareils du système ou de changer les liaisons, veillez à couper l'alimentation et à débrancher tous les cordons d'alimentation de la prise secteur. Toutes les connexions étant terminées, branchez le cordon d'alimentation sur la prise secteur.
- Après avoir raccordé cet appareil à une prise secteur, un processus d'initialisation de 15 secondes commence. Durant ce processus, il n'est pas possible d'effectuer d'autres opérations. Le voyant **HDMI** clignote sur le panneau avant pendant l'initialisation et vous pouvez mettre cet appareil sous tension lorsqu'il cesse de clignoter.
- Pour tirer le meilleur parti de cette fonction, il est conseillé de raccorder le composant HDMI directement à la borne HDMI de cet appareil et non pas sur un téléviseur à écran plat.

Réglage des options HDMI

Vous devez effectuer des réglages sur cet appareil de même que sur les composants raccordés et compatibles avec HDMI Control pour pouvoir utiliser la fonction HDMI Control. Pour plus d'informations, consultez le mode d'emploi de chaque composant.

Réglage du mode HDMI Control

La fonction HDMI Control de cet appareil peut être réglée sur **On** (activée) ou **Off** (désactivée). Vous devez la régler sur **Control On** pour utiliser la fonction HDMI Control.

- Si votre téléviseur n'est pas fabriqué par Pioneer, réglez sur **Control Off**.

1  Appuyez sur **SETUP**.

2  Sélectionnez 'HDMI Setup', puis appuyez sur **ENTER**.

3  Sélectionnez 'HDMI Ctrl', puis appuyez sur **ENTER**.

4  Ajustez le réglage, puis appuyez sur **ENTER** pour valider.

- **Control On** – Valide la fonction HDMI Control. Lorsque cet appareil est éteint et qu'une source compatible est reproduite avec la fonction HDMI Control, les signaux audio et vidéo sortant par le connecteur HDMI sont transmis par le téléviseur à écran plat.
- **Control Off** – La fonction HDMI Control est désactivée. Les opérations ne peuvent pas être synchronisées. Lorsque cet appareil est éteint, les signaux audio et vidéo des sources raccordées par une liaison HDMI ne sont transmis.

Avant d'utiliser la synchronisation

Lorsque tous les composants ont été raccordés et les réglages effectués, vous devez :

- 1 **Mettre tous les composants en mode Veille.**
- 2 **Mettre tous les composants sous tension et en dernier lieu le téléviseur à écran plat.**
- 3 **Choisissez l'entrée HDMI par laquelle le téléviseur est relié à cet appareil et assurez-vous que le signal de sortie vidéo des composants raccordés est obtenu correctement sur le téléviseur.**

Mode ampli synchronisé

Le mode ampli synchronisé commence lorsque vous effectuez une opération sur le téléviseur à écran plat. Pour plus d'informations, consultez le mode d'emploi de votre téléviseur à écran plat.

Opérations en mode ampli synchronisé

Le mode Ampli synchronisé permettra d'effectuer les opérations suivantes à l'emploi du lecteur DVD/CD interne, de la fonction USB ou iPod, ou quand un câble HDMI est utilisé pour raccorder un composant externe :

- Affichage sur le téléviseur à écran plat lorsque vous coupez le son ou réglez le volume de cet appareil.
- Le changement automatique de l'entrée de cet appareil lors de la lecture sur un composant raccordé.
- Le mode ampli synchronisé reste actif, même si vous changez l'entrée de cet appareil et sélectionnez celle d'un appareil sans liaison HDMI.

Annulation du mode ampli synchronisé

Si vous annulez le mode ampli synchronisé en présence d'une liaison HDMI à un téléviseur à écran plat ou pendant le visionnage d'une émission de télévision, l'alimentation de cet appareil sera coupée.

Toutefois, l'alimentation ne sera pas coupée si une entrée autre que HDMI est sélectionnée (y compris le lecteur DVD/CD interne, fonction USB ou iPod).

Chapitre 14

Informations complémentaires

Réglages optionnels du système

Tous les réglages disponibles dans le menu de configuration du système (System Setup) sont énumérés ci-dessous. Consultez les remarques propres à chaque section pour plus d'informations sur les réglages. Le premier réglage de chaque option correspond au paramétrage par défaut.

1  Appuyez sur **SETUP**.

2  Sélectionnez 'System Setup', puis appuyez sur **ENTER**.

3  Choisissez le réglage à effectuer, puis appuyez sur **ENTER**.
Les réglages disponibles sont affichés sur l'écran du panneau avant.¹

4  Ajustez le réglage, puis appuyez sur **ENTER** pour le valider votre choix et quitter.

Réglage du minuteur de sommeil

Le minuteur de sommeil met le système hors tension après une durée d'environ une heure, afin que vous puissiez vous endormir l'esprit tranquille.²

1  Sélectionnez 'Sleep Timer' via le menu System Setup, puis appuyez sur **ENTER**.

2  Ajustez le réglage, puis appuyez sur **ENTER** pour le valider votre choix et quitter.

- **Sleep On** – Cette option met le système hors tension après une heure environ. Le voyant  s'allume.
- **Sleep Off** – Cette option annule le minuteur de sommeil.

Après avoir sélectionné **Sleep On**, vous pouvez appuyer à nouveau sur **SLEEP** pour vérifier combien de temps il reste. Chaque ligne indique environ 12 minutes (restantes) :

Sleep - - - - 

Réduction de la luminosité de l'écran

Vous pouvez régler la luminosité du texte sur l'écran du panneau avant.³

1  Sélectionnez 'Dimmer' via le menu System Setup, puis appuyez sur **ENTER**.

2  Ajustez le réglage, puis appuyez sur **ENTER** pour le valider votre choix et quitter.

- **Dimmer Light** – Réglage plus clair
- **Dimmer Dark** – Réglage plus sombre

 Remarque

1 Le menu de configuration disparaît automatiquement après cinq minutes d'inactivité.

2 Lorsque le minuteur de sommeil est activé, la luminosité de l'affichage diminue.

3 Lorsque le minuteur de sommeil est activé, la luminosité du panneau d'affichage diminue, quel que soit le réglage effectué ici.

Changement du mode d'affichage

Si aucune opération n'est exécutée pendant une minute, l'éclairage de l'écran du panneau avant et des boutons est automatiquement atténué. L'écran s'éclaire à nouveau automatiquement si une commande est entrée ou si un déplacement est détecté par le capteur de mouvement.

Pour que l'écran reste constamment éclairé, réglez le mode d'affichage sur **Display On**.



1 Sélectionnez 'Display Mode' via le menu System Setup, puis appuyez sur **ENTER**.



2 Ajustez le réglage, puis appuyez sur **ENTER** pour le valider votre choix et quitter.

- **Auto Display** – L'affichage est automatiquement désactivé si aucune opération n'est effectuée pendant 1 minute.
- **Display On** – Pour un affichage continu.

Même en cas de désactivation de l'affichage, celui-ci apparaît temporairement quand vous exécutez une fonction de contrôle.

- Le capteur de mouvement décèle des déplacements dans le sens gauche/droit et haut/bas jusqu'à une distance de 2,5 m et un angle de 40° (20° seulement vers le haut). Marcher vers l'appareil réduira la plage de détection à 0,7 m.

Réglage du verrouillage des touches



1 Sélectionnez 'Key Lock' via le menu System Setup, puis appuyez sur **ENTER**.



2 Ajustez le réglage, puis appuyez sur **ENTER** pour le valider votre choix et quitter.

- **Lock On** – Cette option rend inopérantes les touches et commandes du panneau avant.
- **Lock Off** – Cette option restaure le fonctionnement normal des touches et commandes du panneau avant.

Réglage du système TV

Par défaut, ce système est réglé sur **Auto**. À moins que vous ne remarquiez une déformation de l'image au cours de la lecture de certains disques, vous devriez conserver ce réglage **Auto**. Si vous constatez que les images de certains disques sont déformées, choisissez le standard de télévision correspondant à celui employé dans votre pays ou votre région. Ce choix risque toutefois de limiter l'éventail des disques que vous pourrez regarder. Reportez-vous au tableau indiquant les types de disque compatibles avec chaque standard (**Auto, PAL et NTSC**).¹



1 Sélectionnez 'TV System' via le menu System Setup, puis appuyez sur **ENTER**.

- **Change TV SYS?** sera affiché.



2 Appuyez sur **ENTER** pour valider.

Changez le système de télévision en procédant comme suit :

- **Auto** → **NTSC**
- **NTSC** → **PAL**
- **PAL** → **Auto**

Remarque

¹ La plupart des modèles du système de télévision PAL récemment mis au point détectent automatiquement les signaux 50 Hz (PAL)/60 Hz (NTSC), et ils changent automatiquement l'amplitude verticale, ce qui donne un affichage sans contaction verticale. Toutefois, l'image peut apparaître en noir et blanc dans certains cas. Si votre système TV au format PAL ne dispose pas d'une commande de stabilité verticale, vous risquez de ne pas pouvoir regarder de disques au format NTSC en raison du décrochage de l'image. Si le téléviseur intègre une commande de stabilité verticale, réglez-la de sorte que l'image cesse de décrocher. Sur certains téléviseurs, l'image peut se rétrécir verticalement, laissant apparaître des bandes noires en haut et en bas de l'écran.

Le système passe automatiquement en mode Veille, puis il est à nouveau mis sous tension. Sur l'écran, vous verrez apparaître le nouveau réglage du système de télévision après avoir vu **Power On**.

Type de média	Format	Standard du lecteur		
		NTSC	PAL	Auto
DVD/Super VCD/ Vidéo CD/DivX Vidéo/WMV	NTSC	NTSC	PAL	NTSC
	PAL	NTSC	PAL	PAL
CD/MP3/WMA/ MPEG-4 AAC/ JPEG/disque non présent	—	NTSC	PAL	NTSC ou PAL

Réglage de la télécommande pour contrôler le téléviseur

Vous pouvez utiliser la télécommande fournie pour contrôler le téléviseur. Pour cela, vous devez au préalable enregistrer dans la télécommande un code fabricant, figurant sur la liste ci-après.



1 Maintenez **CLEAR** enfoncé et utilisez les touches numériques pour saisir le code correspondant au fabricant du téléviseur, puis appuyez sur **ENTER**.

Vous trouvez la liste des codes de fabricants sur le tableau suivant. Si plus d'un code existe pour un fabricant, utilisez d'abord le premier de la liste.

- Si le nom du fabricant de votre téléviseur ne figure pas sur la liste ci-après, vous ne pourrez pas utiliser cette télécommande pour contrôler le téléviseur.

2 Dirigez la télécommande vers le téléviseur et appuyez sur **TV Control** pour vous assurer que la télécommande agit avec votre téléviseur.

Si la télécommande est correctement réglée, le téléviseur doit s'éteindre. Si ce n'est pas le cas et s'il existe un autre code pour le même fabricant, répétez l'étape **1** avec un nouveau code.

Liste des codes de pré-réglage des téléviseurs

Veillez noter que, dans certains cas, seules certaines fonctions sont contrôlables après avoir attribué le code de pré-réglage adéquat, ou que les codes fabricant de cette liste n'agiront pas avec le modèle de téléviseur que vous utilisez.

Code(s) des fabricants
Aiwa 660
Alba 639
Bush 647
Fisher 635, 638
Fujitsu 648
Funai 640, 658
GE 611, 628
General 629
Goldstar 610, 623, 650
Grandiente 630
Grundig 631, 653
Hitachi 606, 624, 625, 633, 634, 654
ITT 642
JVC 613
Magnabox 612
Mitsubishi 609
NEC 659
Nokia 632, 652
Panasonic 608, 622
Philips 607, 656, 668
RCA 601, 615, 616, 617, 618, 661, 662
Salora 643
Samsung 644, 646, 669, 670
Sanyo 614, 621, 645
SEI 649
Sharp 602, 619, 627, 667
Sony 604
Tandy 641
Telefunken 637
Thomson 636, 663
Toshiba 605, 626
Uniden 671
Zenith 603, 620
Pioneer 600, 651

Formats de son d'ambiance

Vous trouverez ci-dessous une brève description des principaux formats de son d'ambiance disponibles pour les DVD, les émissions satellite, câblées ou terrestres et les cassettes vidéo.

Dolby

Les technologies Dolby sont expliquées ci-dessous. Consultez le site www.dolby.com pour obtenir des informations complémentaires.



Dolby Digital

Dolby Digital est un système de codage audio numérique multi-canaux largement utilisé dans les cinémas et à la maison pour les bandes sonores de DVD et d'émissions numériques. Il peut fournir jusqu'à six canaux audio séparés, comprenant cinq canaux de gamme complète et un canal spécial LFE (effets basses fréquences), utilisé principalement pour les effets sonores profonds et de grondement, d'où l'expression Dolby Digital "5.1 canaux".

Outre les formats ci-dessus, les décodeurs Dolby Digital offrent une fonction de remixage pour être compatible avec les sons mono, stéréo et Dolby Pro Logic provenant d'un certain nombre de débits et de canaux binaires. Une autre fonction, appelée Normalisation des dialogues, atténue les programmes selon le niveau moyen de dialogue d'un programme par rapport à son niveau de crête (aussi appelé Dialnorm), afin d'obtenir un niveau de lecture uniforme.

Dolby Pro Logic II et Dolby Surround

En utilisant le circuit "steering logic" innovant, ce système extrait des sources un son d'ambiance comme suit :

- **Dolby Pro Logic** – Son 4.1 canaux (ambiance mono) à partir de n'importe quelle source stéréo
- **Dolby Pro Logic II** – Son 5.1 canaux (ambiance stéréo) à partir de n'importe quelle source stéréo

Avec les sources deux canaux, le canal du caisson de graves ".1" est généré par la gestion des basses dans le récepteur.

Dolby Surround est un système de codage qui intègre des informations de son d'ambiance dans une bande sonore stéréo, qu'un décodeur Dolby Pro Logic peut ensuite utiliser pour une meilleure écoute ambiophonique, avec des détails sonores plus précis.

Fabriqué sous licence de Dolby Laboratories. Les termes Dolby et Pro Logic, ainsi que le sigle double D sont des marques commerciales de Dolby Laboratories.

DTS

Les technologies DTS sont expliquées ci-dessous. Consultez le site www.dtstech.com pour obtenir des informations plus détaillées.



DTS Digital Surround

DTS Digital Surround est un système de codage audio 5.1 canaux conçu par DTS Inc. Il est désormais largement utilisé pour les DVD-Vidéo, les DVD-Audio, les disques musicaux 5.1, les émissions numériques et les jeux vidéo. Il peut fournir jusqu'à six canaux audio séparés, comprenant cinq canaux de gamme complète et un canal LFE. Il propose un son de meilleure qualité en utilisant un taux de compression faible et un taux de transmission élevés au cours de la lecture.

Fabriqué sous licence sous couvert des brevets U.S. N° : 5,451,942; 5,956,674; 5,974,380; 5,978,762; 6,487,535 et d'autres brevets U.S. et mondiaux émis et en cours d'enregistrement. DTS et DTS Digital Surround sont des marques commerciales déposées et les logos et le symbole DTS sont des marques commerciales de DTS, Inc. © 1996-2007 DTS, Inc. Tous droits réservés.

Cet appareil prend en compte la norme Super VCD de IEC. En comparaison des CD Vidéo standards, les Super VCD offrent une qualité d'image supérieure et ils autorisent l'enregistrement de deux pistes sonores stéréo. Les Super VCD acceptent aussi le format Écran large.



Super Vidéo CD (Super VCD)

Compatibilité de lecture du format des disques/contenu

Ce lecteur est compatible avec une vaste gamme de disques (supports) et de formats. Les disques que cet appareil peut lire et/ou leur coffret présentent en général l'un des logos suivants. Sachez toutefois que le format de certains types de disque, tels que les CD et DVD enregistrables, peut s'avérer illisible.

Veillez noter aussi que les disques enregistrables ne peuvent pas être enregistrés par cet appareil.



DVD-Audio

DVD-Vidéo

DVD-R

DVD-RW



Audio CD



Vidéo CD



CD-R



CD-RW



SUPER AUDIO CD
Super Audio CD



Fujicolor CD

- Cet appareil peut lire les disques DVD+R/ +RW.
- **DVD** est une marque de commerce de DVD Format/Logo Licensing Corporation.
- **CD** est une marque de commerce de FUJIFILM Corporation.
- Compatibilité aussi avec KODAK Picture CD

À propos de la lecture de disques DualDisc

DualDisc est un nouveau type de disque à deux faces dont la structure est la suivante : le contenu DVD vidéo, audio, etc. est gravé sur une face, tandis que l'autre face contient des données non-DVD, comme par exemple des fichiers audio numériques classiques.

Sur la face non-DVD, le contenu audio n'étant pas compatible avec les spécifications relatives au CD Audio, il peut ne pas être lu avec cet appareil.

Cet appareil permet la lecture de la face DVD d'un disque DualDisc. Le contenu DVD-Audio ne peut pas être lu avec cet appareil.

Pour de plus amples informations au sujet des spécifications DualDisc, consultez le fabricant ou le revendeur de ce type de disque.

Compatibilité CD-R/RW

- Formats compatibles : CD-Audio, Vidéo CD/Super VCD, CD-ROM* ISO 9660 contenant des fichiers MP3, WMA, MPEG-4 AAC, JPEG ou vidéo DivX/WMV.
* Conforme à la norme ISO 9660 Niveau 1 ou 2. Format physique de CD : Mode1, Mode2 XA Form1. Les systèmes de fichiers Romeo et Joliet sont compatibles avec ce lecteur.
- Lecture d'un disque multisession : Non
- Lecture d'un disque non finalisé : Non
- Structure de fichier (variations possibles): Jusqu'à 299 dossiers sur un disque et une combinaison de 648 dossiers et fichiers maximum dans chaque dossier

Compatibilité des disques DVD+R/ DVD-RW

Seuls les disques DVD+R/DVD-RW enregistrés en 'Mode Vidéo (DVD à mode vidéo)' et ayant été finalisés peuvent être lus sur cet appareil. En outre, il se peut que certaines modifications effectuées durant l'enregistrement ne soient pas lues correctement.

Compatibilité DVD-R/RW

- Formats compatibles : DVD-Vidéo, Enregistrement vidéo (VR)*
* *Les points d'édition peuvent donner des images autres que celles attendues, voire aucune image.*
- Lecture dun support non finalisé : Non
- Fichier MP3/WMA/MPEG-4 AAC/JPEG ou DivX video/WMV, lu sur DVD-R/RW: Oui

Fichiers audio compressés

- Formats compatibles : MPEG-1 Audio Layer 3 (MP3), Windows Media Audio (WMA), MPEG-4 AAC
- Taux d'échantillonnage : 32 kHz, 44,1 kHz ou 48 kHz
- Débits binaires : Tous (128 kbps ou supérieur conseillé)
- Lecture des fichiers MP3/WMA/MPEG-4 AAC à débit binaire variable (VBR) : Non
- Encodage WMA sans perte de données : Non
- Compatibilité DRM (Gestion Droits numériques) : Non (Les fichiers audio à protection DRM ne peuvent pas être lus par ce lecteur.)
- Extensions de nom de fichier : .mp3, .wma, .m4a (ces extensions doivent être utilisées afin que le lecteur puisse reconnaître les fichiers MP3/WMA/MPEG-4 AAC – N' utilisez pas pour d'autres types de fichiers)

À propos de MPEG-4 AAC

La norme MPEG-4 AAC, qui intègre la norme antérieure MPEG-2 AAC, est basée sur la technologie de codage audio avancé AAC (Advanced Audio Coding), qui constitue la base de la technologie de compression audio MPEG-4. Le format et l'extension de fichier dépendent de l'application utilisée pour coder le fichier AAC. Cet appareil peut lire les fichiers AAC codés avec iTunes portant l'extension '.m4a'. Les fichiers utilisant une protection DRM contre la copie ne sont pas lisibles, les fichiers codés avec certaines versions de iTunes peuvent ne pas être lus, ou les noms de fichiers peuvent ne pas s'afficher correctement.

Apple et iTunes sont des marques commerciales d'Apple Inc., enregistrées aux États-Unis et d'autres pays.

Compatibilité WMA (Windows Media™ Audio)

Ce lecteur peut lire des contenus Windows Media Audio.

WMA est le sigle de Windows Media Audio, une technique de compression audio mise au point par Microsoft Corporation. Une gravure WMA peut être réalisée à l'aide du lecteur Windows Media pour Windows XP, du lecteur Windows Media de série 9 ou du lecteur Windows Media de série 10.

Windows Media est une marque commerciale de Microsoft Corporation.

Ce produit intègre une technologie appartenant à Microsoft Corporation et ne peut pas être utilisé ou distribué sans une licence de Microsoft Licensing, Inc.

À propos de DivX



DivX est un format vidéo numérique compressé créé par le codec vidéo DivX de DivX, Inc. Ce lecteur peut lire les fichiers vidéo DivX gravés sur des disques CD-R/-RW ou DVD-R/-RW/-ROM. Pour respecter la terminologie des DVD-Vidéo, les fichiers vidéo DivX sont appelés 'Titres'. Lorsque vous nommez des fichiers/titres sur un CD-R/-RW ou DVD-R/-RW avant la gravure, n'oubliez pas qu'ils seront lus par défaut dans l'ordre alphabétique.

Compatibilité des vidéos DivX

- Produit officiel certifié DivX.
- Prend en charge la lecture de toutes les versions de vidéo DivX (y compris DivX 6) et les fichiers DivX standards.¹
- Extensions de nom de fichier : .avi et .divx (à utiliser pour que le lecteur reconnaisse les fichiers vidéo DivX). *Sachez que tous les fichiers ayant l'extension .avi sont reconnus comme MPEG4 mais qu'ils ne sont pas tous nécessairement des fichiers vidéo DivX et peuvent donc être illisibles sur ce lecteur.*

Affichage des fichiers de sous-titrage DivX

Les jeux de police répertoriés ci-dessous sont disponibles pour les fichiers de sous-titrage externes DivX. Vous pouvez afficher le jeu de polices adéquat à partir de l'écran en réglant **Subtitle Language** (dans *Réglage du paramètre Language (langue)* page 54) afin qu'il corresponde au fichier de sous-titrage.²

Groupe 1: Albanais (sq), Basque (eu), Catalan (ca), Danois (da), Néerlandais (nl), Anglais (en), Faroë (fo), Finlandais (fi), Français (fr), Allemand (de), Islandais (is), Irlandais (ga), Italien (it), Norvégien (no), Portugais (pt), Rhaeto-Roman (rm), Ecosais (gd), Espagnol (es), Suédois (sv)

Groupe 2: Albanais (sq), Croate (hr), Tchèque (cs), Hongrois (hu), Polonais (pl), Rounain (ro), Slovaque (sk), Slovène (sl)

Groupe 3: Bulgare (bg), Biélorusse (be), Macedonien (mk), Russe (ru), Serbe (sr), Ukrainien (uk)

Groupe 4: Hébreu (iw), Yiddish (ji)

Groupe 5: Turc (tr)

DivX, la certification DivX et les logos associés sont des marques de DivX, Inc. et sont utilisés sous licence.

À propos de WMV

WMV est le sigle de Windows Media Video, une technologie de compression vidéo mise au point par Microsoft Corporation. Les contenus WMV peuvent être codés à l'aide de Windows Media® Encoder.

- Ce lecteur est compatible avec les fichiers WMV9 qui sont codés à l'aide de Windows Media® Encoder 9 Series, avec l'extension .wmv.
- Compatible avec une taille inférieure à 720 x 576 pixels/720 x 480 pixels.
- Advanced Profile n'est pas pris en charge.
- Les fichiers vidéo avec une protection DRM ne peuvent pas être lus par ce lecteur.
- Compatible avec un taux binaire inférieur à 192 kbps.

Remarque

¹ La lecture de fichiers vidéo au format .avi de taille supérieure à 4 GB n'est pas possible.

² • Pour les fichiers de sous-titrage externes, les extensions de nom de fichier de sous-titrage suivantes sont prises en charge (notez que ces fichiers ne figurent pas dans le menu de navigation du disque) : .srt, .sub, .ssa, .smi

- Certains fichiers de sous-titrage externes peuvent s'afficher de façon incorrecte ou pas du tout.
- Le nom de fichier du fichier du film doit être répété au début du nom de fichier pour le fichier de sous-titrage externe.
- Le nombre de fichiers de sous-titrage externes pouvant être modifiés pour le même fichier de film est limité à un maximum de 10.

Compatibilité des fichiers JPEG

- Formats compatibles : Fichiers d'images fixes JPEG de base et EXIF 2.2* d'une définition maximale de 3072 x 2048.
*Format de fichier des appareils photo numériques
- Compatibilité avec les fichiers JPEG progressifs : Non
- Extensions de nom de fichier : .jpg (doit être utilisé pour que le lecteur puisse reconnaître les fichiers JPEG – Ne pas utiliser pour d'autres types de fichier)

Compatibilité de disques créés sur PC

Il se peut que des disques enregistrés sur un ordinateur personnel ne soient pas lisibles en raison du réglage du logiciel d'application utilisé pour créer le disque. Dans ces cas particuliers, consultez l'éditeur de logiciel pour obtenir des informations plus détaillées.

Les disques enregistrés en mode d'écriture par paquet (format UDF) ne sont pas compatibles avec ce lecteur.

Consultez l'étui du logiciel DVD-R/-RW ou CD-R/-RW pour obtenir plus de détails sur la compatibilité.

Utilisation et précaution d'utilisation des disques

Maniement des disques

Tenez le disque par les bords lorsque vous le manipulez afin de ne pas laisser de traces de doigts ou salir ou rayer l'une de ses faces. Les performances de lecture peuvent être affectées par des disques endommagés ou sales.

Nettoyez le disque avec un chiffon sec et doux s'il porte des traces de doigts, s'il est sale, etc.



Nettoyez-le délicatement du centre vers l'extérieur, en ligne droite. Ne nettoyez pas la surface du disque en faisant des mouvements circulaires.

Au besoin, pour mieux nettoyer le disque, utilisez un chiffon imbibé d'alcool ou un kit de nettoyage CD/DVD disponible dans le commerce. N'utilisez jamais d'essence, de diluant ou tout autre détergent, tels que ceux destinés au nettoyage des disques vinyle.

Rangement des disques

Évitez de laisser les disques dans des environnements excessivement froids, humides ou chauds (y compris à la lumière directe du soleil). Ne collez aucun papier ni autocollant sur le disque. De même, n'écrivez pas dessus, que ce soit au crayon, au stylo à bille ou avec un instrument pointu. Le disque risque d'être endommagé.

Disques à ne pas utiliser

Les disques tournent à grande vitesse à l'intérieur du lecteur. Si un disque est fendu, ébréché, voilé ou endommagé, ne prenez pas le risque de le lire avec votre lecteur. Vous pourriez endommager l'appareil.

Cet appareil est exclusivement conçu pour l'utilisation de disques conventionnels parfaitement circulaires. Pioneer décline toute responsabilité liée à l'utilisation de disques de forme non standard.

Régions DVD Vidéo

Tout DVD Vidéo présente une marque indiquant la ou les régions du monde avec lesquelles il est compatible. Ce système DVD présente également une marque de région (sur le panneau arrière). Les disques présentant une marque de région différente de celle du lecteur ne sont pas compatibles avec celui-ci. Dans ce cas, le message suivant s'affiche à l'écran :

**Incompatible disc region number
(Numéro de région du disque incompatible)**

Can't play disc (Impossible de lire le disque)

Les disques présentant la mention **ALL** sont lisibles par tous les lecteurs.

Installation et entretien

Conseils d'installation

Nous souhaitons que vous puissiez utiliser ce système pendant de nombreuses années. Par conséquent, tenez compte des consignes suivantes pour le choix de l'emplacement :

Ce que vous devez faire...

- ✓ Utiliser l'appareil dans une pièce bien aérée.
- ✓ Placer l'appareil sur une surface horizontale stable, telle qu'une table, une étagère ou un rack stéréo.

Ce que vous ne devez pas faire...

- ✗ Utiliser l'appareil dans un endroit exposé à des températures ou un degré d'humidité élevés, y compris à proximité de radiateurs ou d'autres appareils de chauffage.
- ✗ Placer l'appareil devant une fenêtre ou dans tout autre endroit où il sera directement exposé à la lumière du soleil.
- ✗ Utiliser l'appareil dans un environnement très poussiéreux ou très humide.
- ✗ Placer l'appareil directement sur un amplificateur ou tout autre composant de votre système stéréo susceptible de dégager de la chaleur au cours de son utilisation.
- ✗ Utiliser l'appareil à proximité d'un téléviseur ou d'un moniteur car il risque de provoquer des interférences, notamment si le téléviseur est équipé d'une antenne intérieure.
- ✗ Utiliser l'appareil dans une cuisine ou toute autre pièce où il risque d'être exposé à de la fumée ou de la vapeur.
- ✗ Poser l'appareil sur de la moquette ou un tapis épais ou le recouvrir d'un linge, ce qui empêcherait son refroidissement correct.
- ✗ Placer l'appareil sur une surface instable ou trop petite pour porter les quatre pieds de son socle.

Nettoyage de l'optique du capteur

L'optique du capteur du lecteur de DVD ne devrait pas se salir en cas d'utilisation normale, mais si, pour une raison quelconque, des poussières ou saletés perturbaient son fonctionnement, consultez un centre d'entretien agréé par Pioneer. Bien que des agents de nettoyage pour optique soient disponibles dans le commerce, nous vous déconseillons de les utiliser car ils risquent d'endommager l'optique.

Problèmes de condensation

De la condensation risque de se former à l'intérieur du lecteur si vous le transportez de l'extérieur dans une pièce chaude ou si la température de la pièce augmente rapidement. Bien que la condensation n'endommage pas le lecteur, elle risque d'en diminuer provisoirement les performances. Laissez le lecteur s'adapter à la température de la pièce pendant environ une heure avant de le mettre sous tension.

Déplacement de l'appareil

Si vous devez déplacer l'appareil proprement dit, retirez d'abord le disque, puis appuyez sur **⏻ STANDBY/ON** du panneau avant pour le mettre hors tension. Attendez que la mention **--Off--** disparaisse, puis débranchez le câble d'alimentation.¹ Ne soulevez pas ou ne déplacez pas l'appareil lorsqu'il fonctionne. Le disque tourne à grande vitesse et risque d'être endommagé.

Tailles d'écran et formats de disque

Les images des DVD-Vidéo existent en différents formats, allant du format TV 4:3 usuel au format CinemaScope², avec un rapport largeur/hauteur pouvant atteindre 7:3.

Remarque

- 1 Le débranchement de l'appareil avant l'effacement de la mention **--Off--** peut entraîner le retour du système à ses réglages d'usine.
- 2 De nombreux disques pour écran large ignorent la configuration du système. Le disque apparaît donc au format Letter-Box (boîte à lettres), quels que soient les réglages.

Les téléviseurs existent également en différents formats, du 4:3 'standard' à l'écran large 16:9.¹

Utilisateurs d'un téléviseur à écran large

Si vous possédez un téléviseur à écran large, le paramètre **TV Screen** (page 53) de ce lecteur doit être réglé sur **16:9 (Wide)** ou **16:9 (Compressed)**.

Lorsque vous regardez des disques enregistrés au format 4:3 avec le réglage **16:9 (Wide)**, vous pouvez utiliser les commandes du téléviseur pour sélectionner le format d'affichage de l'image. Le téléviseur est parfois doté de diverses options de zoom et d'étirement. Consultez le mode d'emploi fourni avec l'appareil pour plus de détails.

Veillez noter que certains formats d'affichage de film sont plus larges que le format 16:9 et que, par conséquent, si vous possédez un téléviseur à écran large, ces disques s'afficheront quand même dans un format 'boîte à lettres' avec des bandes noires en haut et en bas de l'écran.

Utilisateurs d'un téléviseur normal

Si vous avez un téléviseur standard, le réglage **TV Screen** (page 53) de ce lecteur doit être effectuée sur **4:3 (Letter Box)** ou **4:3 (Pan & Scan)**, en fonction de vos préférences.



Réglez sur **4:3 (Letter Box)** : le contenu des disques pour écran large apparaît avec des bandes noires en haut et en bas de l'écran.



Réglez sur **4:3 (Pan & Scan)** : Le contenu des disques pour écran large est privé de ses côtés gauche et droit. Bien que l'image semble plus grande, en réalité, vous n'en voyez pas la totalité.

Veillez noter que de nombreux disques pour écran large ignorent le réglage du lecteur et que l'image est affichée au format "boîte à lettres", quel que soit le réglage effectué.

Remarque

- 1 L'utilisation du réglage **16:9 (Wide)** ou **16:9 (Compressed)** avec un téléviseur normal 4:3, ou l'un des réglages **4:3** avec un téléviseur à écran large, provoquera une déformation de l'image.
- 2 La taille des câbles de haut-parleur peut être entre 0,3 sq et 1,0 sq (équivalent respectivement au calibre 22 et au calibre 17).

Utilisation de vos propres câbles de haut-parleurs

Pour le branchement des haut-parleurs, vous pouvez acheter et utiliser vos propres câbles de haut-parleurs à la place de ceux qui sont fournis. Dans ce cas, effectuez les démarches suivantes pour fixer l'adaptateur de câble de haut-parleur sur vos propres câbles :²

- En enfonçant les deux boutons de l'adaptateur, insérez l'extrémité des deux fils de votre propre câble dans l'adaptateur.

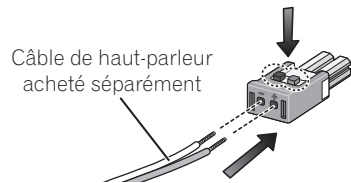

- Des adaptateurs de câble blanc, rouge, bleu, gris et violet sont fournis comme accessoire. Utilisez-les pour brancher vos propres câbles pour les haut-parleurs avant gauche/droit, les haut-parleurs d'ambiance gauche/droit et le caisson de grave.
- Utilisez le câble en Y fourni pour les connexions des haut-parleurs centraux.
- Vérifiez les polarités +/- des deux fils et les indications correspondantes sur l'adaptateur et veillez à insérer l'âme du fil adéquat dans l'orifice qui convient.
- Après avoir inséré l'âme des fils, tirez doucement sur le câble pour vous assurer que les fils sont bien immobilisés.
- Veillez à ce qu'il n'y ait pas de contact entre l'âme des deux fils, car ceci provoquerait un court-circuit.

Guide de dépannage

Les erreurs de commande sont souvent prises pour une anomalie et un dysfonctionnement. Si vous pensez que l'appareil ne fonctionne pas convenablement, vérifiez les points suivants. L'anomalie est parfois causée par un autre appareil. Vérifiez les autres appareils et le matériel électrique utilisés. Si ces vérifications ne vous permettent pas de remédier au dysfonctionnement, consultez le service après-vente agréé par Pioneer le plus proche de chez vous ou votre revendeur pour faire réparer l'appareil.

- Si le système ne fonctionne pas normalement en raison d'interférences externes comme l'électricité statique, débranchez la fiche de la prise secteur, puis rebranchez-la pour restaurer les conditions de fonctionnement normales.
- Pour les problèmes liés aux sons, vérifiez aussi les réglages de l'appareil de lecture audio. Reportez-vous au mode d'emploi de l'appareil en question pour plus de détails.

Généralités

Anomalie	Action corrective
Impossible de mettre le système sous tension ou celui-ci s'éteint brusquement (il se peut qu'un message d'erreur s'affiche au démarrage). Ou bien l'affichage disparaît soudain et aucun son n'est perçu.	<ul style="list-style-type: none"> • Laissez l'appareil branché, patientez une minute, puis remettez-le sous tension. • Vérifiez qu'aucun cordon de câble libre n'est en contact avec l'appareil. Ceci peut arrêter automatiquement le système. • Vérifiez que les enceintes sont correctement connectées. • Vérifiez à laisser un espace de ventilation suffisant autour de l'appareil. • Vérifiez que la tension secteur est adaptée au modèle. • Essayez de baisser le volume. • Si le problème persiste, consultez le service après-vente agréé par Pioneer le plus proche ou votre revendeur, afin de faire réparer l'appareil. • Ne bloquez pas les entrées d'air sous l'appareil ainsi que les sorties d'air à l'arrière de cet appareil.
Aucun son n'est émis lorsqu'une fonction d'entrée est sélectionnée.	<ul style="list-style-type: none"> • Si vous utilisez l'entrée de ligne, assurez-vous que le composant est raccordé correctement et le niveau de volume de votre composant externe (par exemple le lecteur portable, etc.) est ajusté (voir <i>Connexion de composants auxiliaires</i> page 59). • Augmentez le volume. • Aucun son n'est fourni par les haut-parleurs raccordés à cet appareil si le mode HDMI Audio est réglé sur TV (page 63). • Aucun son n'est fourni si un composant DVI est raccordé via la prise HDMI. • Appuyez sur MUTE sur la télécommande pour rétablir le son.
Les haut-parleurs d'ambiance ou central ne produisent aucun son.	<ul style="list-style-type: none"> • Reportez-vous à la section <i>Réglage du niveau des canaux</i> page 49 pour vérifier le niveau des enceintes. • Vérifiez que vous n'avez pas sélectionné le mode Auto, Stereo, A.L.C. ou Virtual (reportez-vous à <i>Écoute de sonorités d'ambiance</i> page 27). • Raccordez correctement les haut-parleurs (reportez-vous à <i>Connexions de base</i> page 12). • Confirmez les réglages de sortie audio et HDMI pour le composant externe, raccordé par câble numérique optique, câble numérique coaxial ou câble HDMI. • Si la source est en 88,2 kHz/96 kHz, elle sera lue en stéréo.
Absence de sons aux prises AUDIO OUT .	<ul style="list-style-type: none"> • Le son entrée par les prises ANALOG RCA ne peut pas être sorti aux prises AUDIO OUT.

Anomalie	Action corrective
Impossible de faire fonctionner la télécommande.	<ul style="list-style-type: none"> • Remplacez les piles (cf. <i>Mise en place des piles dans la télécommande</i> page 21). • Utilisez à moins de 7 m, 30° du capteur de télécommande (cf. <i>Utilisation de la télécommande</i> page 21). • Retirez tous les obstacles ou utilisez-la depuis un autre endroit. • Évitez d'exposer le capteur situé sur le panneau avant à une lumière directe. • Assurez-vous que rien n'est branché par erreur sur la prise CONTROL IN. • Pour utiliser l'autre composant Pioneer raccordé à la prise CONTROL OUT de cet appareil, veuillez à ce que le câble de commande et un câble HDMI ou un câble audio analogique soit raccordé (page 62). • Si un objet est posé sur le dessus du capteur tactile, il sera activé, ce qui invalidera les opérations de la télécommande. Si le voyant d'action reste toujours allumé, retirez tout objet posé sur le panneau du capteur tactile.
L'écran et les voyants du panneau avant n'apparaissent pas.	<ul style="list-style-type: none"> • Si le mode d'affichage est réglé sur Auto Display, l'écran s'éteint automatiquement si aucune opération n'est effectuée pendant une minute. Essayez en effectuant une opération.
Le capteur de mouvement ne fonctionne pas.	<ul style="list-style-type: none"> • Le capteur de mouvement se trouve sur l'avant de l'appareil. Veuillez à être à moins de 2,5 m et 40° du capteur. • Comme le capteur de mouvement fait appel à un rayon infrarouge, il se peut qu'il n'agisse pas correctement s'il est en plein soleil ou près d'une source de chaleur. • La hauteur minimale doit être de 25 cm ou plus au-dessus du sol. Le capteur ne fonctionnera pas correctement s'il est placé au niveau du sol. • Le capteur de mouvement ne fonctionne pas s'il est placé dans un meuble complètement fermé (y compris une armoire à vitre/transparente).
Tray Lock s'affiche et le tiroir ne peut pas être ouvert.	<ul style="list-style-type: none"> • Maintenez la touche ▲ OPEN/CLOSE du panneau avant enfoncée pendant environ huit secondes. Vous pouvez alors à nouveau ouvrir et fermer le tiroir à l'aide de la touche ▲ OPEN/CLOSE.

Lecteur DVD/CD/Vidéo CD

Anomalie	Action corrective
Le disque est éjecté automatiquement après son chargement.	<ul style="list-style-type: none"> • Nettoyez le disque et alignez-le correctement dans l'alvéole correspondante. • Si le numéro de région figurant sur le DVD-vidéo ne correspond pas à celui du lecteur, vous ne pourrez pas utiliser le disque (cf. <i>Régions DVD Vidéo</i> page 76). Dans ce cas, le message suivant s'affiche à l'écran : Incompatible disc region number/Can't play disc. • Attendez que la condensation à l'intérieur du lecteur se soit évaporée. Évitez d'utiliser le lecteur près d'un climatiseur.
Lecture impossible.	<ul style="list-style-type: none"> • Si le disque est chargé à l'envers, rechargez-le de façon que l'étiquette soit orientée vers le haut.
La lecture des images s'arrête et les touches ne fonctionnent pas.	<ul style="list-style-type: none"> • Appuyez sur ■ (arrêt), puis sur ▶ (lecture) pour relancer la lecture. • Mettez l'appareil hors tension, puis sous tension, à l'aide de la touche ⏻ STANDBY/ON du panneau avant.
Les réglages sont annulés.	<ul style="list-style-type: none"> • Les réglages sont annulés lorsque l'alimentation est coupée.
Absence d'image/de couleur.	<ul style="list-style-type: none"> • Assurez-vous que les connexions sont correctes et que les fiches sont branchées à fond. • Consultez le manuel du téléviseur/moniteur pour vous assurer que les réglages sont corrects.

Anomalie	Action corrective
L'image est étirée ou son rapport ne change pas.	<ul style="list-style-type: none"> Le réglage TV Screen est incorrect. Définissez l'option TV Screen en fonction du téléviseur/moniteur que vous utilisez (page 53).
Les images enregistrées à partir d'un magnétoscope ou transitant par un sélecteur AV sont brouillées à la lecture.	<ul style="list-style-type: none"> Ce système intègre une technologie de protection contre la copie pouvant empêcher l'enregistrement ou brouiller les images lorsqu'il est relié à un magnétoscope ou à un sélecteur AV. Il ne s'agit pas d'un dysfonctionnement de l'appareil.
L'image est brouillée ou sombre lors de la lecture.	<ul style="list-style-type: none"> Ce lecteur est compatible avec le système de protection contre la copie mis au point par MacroVision. Certains disques comportent un signal qui empêche leur copie. Lors de la lecture, des bandes de bruit, etc., peuvent apparaître en certains endroits de l'image en fonction du téléviseur. Il ne s'agit pas d'un dysfonctionnement de l'appareil. Les disques réagissent différemment aux fonctions particulières du lecteur. Ceci peut se traduire par l'écran qui devient brièvement noir ou qui vacille légèrement lorsque la fonction est exécutée. Ces problèmes sont en grande partie dus aux différences entre les disques et leur contenu. Il ne s'agit pas d'un dysfonctionnement de l'appareil.
Il existe une différence notable de niveau sonore entre les DVD et les CD.	<ul style="list-style-type: none"> Les DVD et les CD utilisent des méthodes d'enregistrement différentes. Il ne s'agit pas d'un dysfonctionnement de l'appareil.
Le disque CD-ROM n'est pas reconnu.	<ul style="list-style-type: none"> Assurez-vous que le CD-ROM a été enregistré à l'aide du format de disque ISO 9660. Reportez-vous à <i>Compatibilité de lecture du format des disques/contenu</i> page 73 pour plus d'informations au sujet de la compatibilité.
Le disque DVD-ROM n'est pas reconnu.	<ul style="list-style-type: none"> Assurez-vous que le DVD-ROM a bien été enregistré au format UDF Bridge. Reportez-vous à <i>Compatibilité de lecture du format des disques/contenu</i> page 73 pour plus d'informations au sujet de la compatibilité.
Les fichiers ne s'affichent pas dans Disc Navigator/Photo Browser.	<ul style="list-style-type: none"> Les fichiers sur le disque doivent posséder l'extension correcte: .mp3 pour les fichiers MP3 ; .wma pour les fichiers WMA ; .m4a pour les fichiers MPEG-4 AAC ; .jpg pour les fichiers JPEG (les majuscules et les minuscules sont acceptées). Reportez-vous à <i>Compatibilité de lecture du format des disques/contenu</i> page 73.
Lecture des fichiers WMA ou MPEG-4 AAC impossible.	<ul style="list-style-type: none"> Les fichiers ont été enregistrés à l'aide de la technologie DRM (digital rights management). Il ne s'agit pas d'un dysfonctionnement de l'appareil.
Impossible de lire les fichiers WMV.	<ul style="list-style-type: none"> Lorsque le taux binaire du fichier est supérieur à 192 kbps, la lecture du fichier est impossible.

Syntoniseur

Anomalie	Action corrective
Présence d'un bruit considérable dans les émissions de radio.	<ul style="list-style-type: none"> Branchez l'antenne AM (reportez-vous à <i>Connexions de base</i> page 12) et réglez-en la direction et la position pour bénéficier d'une réception optimale. Vous pouvez également brancher une autre antenne AM intérieure ou extérieure (reportez-vous à <i>Connexion d'antennes extérieures</i> page 61). Tirez complètement l'antenne filaire FM, positionnez-la pour bénéficier d'une réception optimale et fixez-la au mur. Vous pouvez également brancher une antenne FM extérieure (reportez-vous à <i>Connexion d'antennes extérieures</i> page 61). Mettez hors tension l'appareil pouvant être à l'origine du bruit ou éloignez-le.

Anomalie**Action corrective**

La syntonisation automatique ignore certaines stations.

- Le signal radio est faible. La syntonisation automatique ne détecte que les stations de radio dont le signal est excellent. Pour une syntonisation plus sensible, connectez une antenne extérieure.

Connexion USB**Anomalie****Action corrective**

Le périphérique USB à stockage de masse n'est pas reconnu par l'appareil.

- Vérifiez que le connecteur USB a bien été introduit à fond dans la prise USB de l'appareil.
- Vérifiez que le format du système de fichiers du périphérique est bien FAT16 ou FAT32.
- Les périphériques USB possédant un concentrateur USB intégré ne sont pas pris en charge.

Les fichiers ne s'affichent pas dans Navigator/Photo Browser.

- Les fichiers doivent posséder une extension correcte: .mp3 pour les fichiers MP3 ; .wma pour les fichiers WMA ; .m4a pour les fichiers MPEG-4 AAC ; .jpg pour les fichiers JPEG (les majuscules et les minuscules sont acceptées).
- Vérifiez que l'accès au fichier n'a pas été limité (au moyen d'un mot de passe, etc.).

Lecture des fichiers WMA ou MPEG-4 AAC impossible.

- Les fichiers ont été enregistrés à l'aide de la technologie DRM (digital rights management). Il ne s'agit pas d'un dysfonctionnement de l'appareil.

Connexion HDMI**Symptôme****Action corrective**

Pas d'image ou de son.

- Cet appareil est compatible HDCP. Vérifiez que les composants raccordés sont également compatibles HDCP.
- Selon le composant source raccordé, ce dernier peut ne pas fonctionner avec cet appareil (même s'il est compatible HDCP).
- Si le problème persiste lorsque vous raccordez votre composant HDMI directement à votre moniteur, veuillez consulter le manuel du composant ou du moniteur, ou contactez le fabricant pour obtenir de l'aide.

Pas de son ou arrêt soudain du son.

- Vérifiez que le mode HDMI est réglé sur **AMP**.
- Si le composant est un appareil DVI, utilisez une liaison distincte pour le son.
- Vérifiez les réglages de sortie audio du composant source.

La fonction HDMI Control n'agit pas.

- Vérifiez que le câble HDMI est connecté à fond.
- Assurez-vous que le mode HDMI Control de cet appareil est réglé sur **Control On** (page 67).
- Vérifiez si le composant raccordé prend en compte le mode HDMI Control ou non. Pour plus de détails, reportez-vous au mode d'emploi du téléviseur à écran plat, du lecteur DVD, du lecteur Blu-ray Disc, etc.
- Cet appareil ne garantit pas le fonctionnement de composants compatible HDMI Control, autres que ceux de Pioneer.
- Il se peut que le mode HDMI Control ne fonctionne pas correctement si un câble péritel (SCART) et un câble HDMI sont connectés. Réglez le mode HDMI Control sur **Control Off** si vous branchez simultanément des câbles péritel (SCART) et HDMI.

Symptôme	Action corrective
Votre téléviseur change automatiquement les entrées.	<ul style="list-style-type: none"> Il se peut que le téléviseur raccordé change automatiquement les entrées en réponse à la mise en marche de la lecture DVD par l'appareil ou parce que l'écran GUI (ex. Disc Navigator) affiché, etc. Si vous ne souhaitez pas que le téléviseur change les entrées de cette façon, réglez le mode HDMI Control de cet appareil sur Control Off (page 67).





Messages affichés sur le panneau avant

Message	Description
192kHz PCM	Une opération est interdite car la source est un signal PCM de 176,4 kHz/192 kHz.
2ch Only	Cette opération est interdite car elle s'applique uniquement aux sources à 2 canaux, alors que la source actuelle est du type multicanaux.
96kHz PCM	Une opération est interdite car la source est un signal PCM de 88,2 kHz/96 kHz.
Error MIC!	Une erreur s'est produite pendant la configuration MCACC parce que le microphone n'est pas raccordé ou qu'il n'est pas raccordé correctement.
Error Speaker!	Une erreur s'est produite pendant la configuration MCACC parce que les enceintes ne sont pas raccordées ou qu'elles ne le sont pas correctement.
Exit	S'affiche lorsqu'un menu est quitté automatiquement après une période d'inactivité définie.
HDMI Audio <TV>	Apparaît si vous changez de mode d'écoute, le niveau de volume ou certains réglages sonores alors que le mode HDMI Audio est réglé sur TV .
HDMI C.ERR 1**	Vérifiez si le câble HDMI est correctement connecté. Si le câble est correctement raccordé, cet appareil est peut-être endommagé. Dans ce cas, contactez un centre de service agréé par Pioneer ou le revendeur le plus proche.
HDCP ERROR	Vérifiez si le composant raccordé est compatible ou non avec HDCP. S'il n'est pas compatible, rebranchez le périphérique de source en utilisant un type de connexion différent (à SCART ou composite). Certains composants compatibles avec HDCP font quand même apparaître ce message, mais dans la mesure où ceci ne provoque pas de problème pour l'affichage vidéo, il ne s'agit pas d'une défaillance.
Key Lock	Le verrouillage des touches est activé. Reportez-vous à <i>Réglage du verrouillage des touches</i> page 70.
Line Out Mode	Le fonctionnement est invalidé car Line Output (sortie de ligne) est réglé sur Lt/Rt .
Muting	Quand le son est mis en sourdine, le message apparaît si la configuration MCACC est effectuée.
No MIC	Ce message apparaît quand la configuration MCACC est effectuée alors qu'un microphone n'est pas connecté.
Noisy!	Les bruits de fond sont trop élevés pour réaliser correctement la configuration MCACC.
Not support	<i>Pour entrées HDMI1 ou 2 :</i> Essayez d'ajuster la résolution, DeepColor et d'autres paramètres pour votre composant. <i>Pour entrée DVD :</i> Essayez de changer la résolution au paramètre HDMI Resolution (page 54).
OC Error1 OC Error2	Vérifiez si les câbles de haut-parleurs ne sont pas court-circuités. Si le message d'erreur reste affiché, consultez le service après-vente agréé par Pioneer ou votre revendeur, afin de faire réparer l'appareil.
Over Temp	Essayez de baisser le volume. Si le problème ne peut pas être résolu en débranchant et rebranchant le cordon d'alimentation, l'appareil est peut-être endommagé. Dans ce cas, contactez un centre de service agréé par Pioneer ou le revendeur le plus proche.

Message	Description
Phones In	Une opération est interdite car un casque d'écoute est connecté.
Tray Lock	Le verrouillage du tiroir est activé (cf. page 80).
USB Error	Reportez-vous à <i>Important</i> page 43 pour plus d'informations à ce sujet.
*** BackUpERR	Pour les réparations, contactez le service après-vente agréé par Pioneer ou votre revendeur.

Réinitialisation du système

Cette procédure permet de restaurer la configuration d'usine du système.

-  Appuyez sur **SETUP**.
-  Sélectionnez 'Initialize', puis appuyez sur **ENTER**.
-  Sélectionnez 'All Init', puis appuyez sur **ENTER**.
 - Initialize OK? sera affiché.
-  Appuyez sur **ENTER** pour valider l'initialisation.

Le système est relancé et tous les paramètres du système devraient être réinitialisés.

- Remarquez que les paramètres suivants seront sauvegardés, même si l'appareil est débranché.

Fonction d'entrée	'HDMI 1', 'Digital 1', etc.
Mode d'écoute	'Auto', 'Action', etc.
Récupération de son	'Retriever On' ou 'Retriever Off'
Champ sonore	Sound Field
Commandes de tonalité	Bass, Treble, Quiet, Midnight
Mode Graves	Bass Mode
Optimisation des dialogues	Dialogue
Egaliseur à calibrage acoustique	MCACC EQ
Retard du son	Sound Delay
Largeur au centre	Center Width
Dimension	Dimension

Panorama	Panorama
Niveau de canal	Channel Level
Distance de haut-parleur	Distance
Contrôle de la plage dynamique	D.R.C.
Dual Mono	Dual Mono
Virtual Surround Back	Virtual SB
Atténuation LFE	LFE ATT
Type CD	CD Type
Mode d'affichage	Display Mode
Sortie de ligne	Line Output
Entrée Téléviseur	TV Input
HDMI Audio	HDMI Audio
Mode HDMI Control	HDMI Ctrl
Retard automatique	Auto Delay
Mémorisation des stations	-

Utilisation de la liste des codes de langue

Certaines options (reportez-vous à *Réglage du paramètre Language (langue)* page 54) vous permettent de définir votre langue préférée parmi les 136 langues mentionnées dans la liste *Liste des codes de langue* ci-dessous.

- Sélectionnez 'Other Language'.



- Sélectionnez un code soit alphabétique soit numérique.



- Sélectionnez un code alphabétique ou numérique.

Reportez-vous à la *Liste des codes de langue* ci-dessous pour obtenir la liste complète des langues et des codes correspondants.

Liste des codes de langue

Langue (Code alphabétique de la langue), Code numérique de la langue

Japanese (ja), 1001	Estonian (et), 0520	Lingala (ln), 1214	Slovak (sk), 1911
English (en), 0514	Basque (eu), 0521	Laotian (lo), 1215	Slovenian (sl), 1912
French (fr), 0618	Persian (fa), 0601	Lithuanian (lt), 1220	Samoan (sm), 1913
German (de), 0405	Finnish (fi), 0609	Latvian (lv), 1222	Shona (sn), 1914
Italian (it), 0920	Fiji (fj), 0610	Malagasy (mg), 1307	Somali (so), 1915
Spanish (es), 0519	Faroese (fo), 0615	Maori (mi), 1309	Albanian (sq), 1917
Dutch (nl), 1412	Frisian (fy), 0625	Macedonian (mk), 1311	Serbian (sr), 1918
Russian (ru), 1821	Irish (ga), 0701	Malayalam (ml), 1312	Siswati (ss), 1919
Chinese (zh), 2608	Scots-Gaelic (gd), 0704	Mongolian (mn), 1314	Sesotho (st), 1920
Korean (ko), 1115	Galician (gl), 0712	Moldavian (mo), 1315	Sundanese (su), 1921
Greek (el), 0512	Guarani (gn), 0714	Marathi (mr), 1318	Swedish (sv), 1922
Afar (aa), 0101	Gujarati (gu), 0721	Malay (ms), 1319	Swahili (sw), 1923
Abkhazian (ab), 0102	Hausa (ha), 0801	Maltese (mt), 1320	Tamil (ta), 2001
Afrikaans (af), 0106	Hindi (hi), 0809	Burmese (my), 1325	Telugu (te), 2005
Amharic (am), 0113	Croatian (hr), 0818	Nauru (na), 1401	Tajik (tg), 2007
Arabic (ar), 0118	Hungarian (hu), 0821	Nepali (ne), 1405	Thai (th), 2008
Assamese (as), 0119	Armenian (hy), 0825	Norwegian (no), 1415	Tigrinya (ti), 2009
Aymara (ay), 0125	Interlingua (ia), 0901	Occitan (oc), 1503	Turkmen (tk), 2011
Azerbaïjani (az), 0126	Interlingue (ie), 0905	Oromo (om), 1513	Tagalog (tl), 2012
Bashkir (ba), 0201	Inupiak (ik), 0911	Oriya (or), 1518	Setswana (tn), 2014
Byelorussian (be), 0205	Indonesian (in), 0914	Panjabi (pa), 1601	Tonga (to), 2015
Bulgarian (bg), 0207	Icelandic (is), 0919	Polish (pl), 1612	Turkish (tr), 2018
Bihari (bh), 0208	Hebrew (iw), 0923	Pashto, Pushto (ps), 1619	Tsonga (ts), 2019
Bislama (bi), 0209	Yiddish (ji), 1009	Portuguese (pt), 1620	Tatar (tt), 2020
Bengali (bn), 0214	Javanese (jv), 1023	Quechua (qu), 1721	Twi (tw), 2023
Tibetan (bo), 0215	Georgian (ka), 1101	Rhaeto-Romance (rm), 1813	Ukrainian (uk), 2111
Breton (br), 0218	Kazakh (kk), 1111	Kirundi (rn), 1814	Urdu (ur), 2118
Catalan (ca), 0301	Greenlandic (kl), 1112	Romanian (ro), 1815	Uzbek (uz), 2126
Corsican (co), 0315	Cambodian (km), 1113	Kinyarwanda (rw), 1823	Vietnamese (vi), 2209
Czech (cs), 0319	Kannada (kn), 1114	Sanskrit (sa), 1901	Volapük (vo), 2215
Welsh (cy), 0325	Kashmiri (ks), 1119	Sindhi (sd), 1904	Wolof (wo), 2315
Danish (da), 0401	Kurdish (ku), 1121	Sangho (sg), 1907	Xhosa (xh), 2408
Bhutani (dz), 0426	Kirghiz (ky), 1125	Serbo-Croatian (sh), 1908	Yoruba (yo), 2515
Esperanto (eo), 0515	Latin (la), 1201	Sinhalese (si), 1909	Zulu (zu), 2621

Liste des codes de pays/région

Pays/Région, Code de pays/région, Lettre de code de pays/région

Argentine, 0118, ar	Hong Kong, 0811, hk	Philippines, 1608, ph
Australie, 0121, au	Inde, 0914, in	Portugal, 1620, pt
Autriche, 0120, at	Indonésie, 0904, id	Fédération russe, 1821, ru
Belgique, 0205, be	Italie, 0920, it	Singapour, 1907, sg
Brésil, 0218, br	Japon, 1016, jp	Espagne, 0519, es
Canada, 0301, ca	Corée, République de, 1118, kr	Suisse, 0308, ch
Chili, 0312, cl	Malaisie, 1325, my	Suède, 1905, se
Chine, 0314, cn	Mexique, 1324, mx	Taiwan, 2023, tw
Danemark, 0411, dk	Pays-bas, 1412, nl	Thaïlande, 2008, th
Finlande, 0609, fi	Nouvelle-Zélande, 1426, nz	Royaume-uni, 0702, gb
France, 0618, fr	Norvège, 1415, no	États-Unis, 2119, us
Allemagne, 0405, de	Pakistan, 1611, pk	

Caractéristiques techniques

Récepteur DVD/CD

- **Section amplificateur**

Puissance de sortie RMS :

Avant, central 100 W par voie
(1 kHz, 10 % T.H.D., 4 Ω)

Ambiance 50 W par voie
(1 kHz, 10 % T.H.D., 8 Ω)

Caisson de graves
..... 100 W (100 Hz, 10 % T.H.D., 4 Ω)

- **Section disque**

Type Système DVD, système Vidéo CD/
Super VCD et système CD audio numérique

Fluctuation..... Limite du seuil de mesure
($\pm 0,001$ % crête, pondéré) ou inférieure (JEITA)

- **Section syntoniseur FM**

Gamme de fréquences..... 87,5 MHz à 108 MHz

Antenne 75 Ω , non équilibré

- **Section syntoniseur AM**

Gamme de fréquences..... 531 kHz à 1602 kHz

Antenne Antenne cadre

- **Section Entrée/Sortie**

Prise HDMI :

Entrée 19 broches x2

Sortie 19 broches (5 V, 55 mA)

Entrée audio

..... Coaxial x1, Optique x2 (Numérique)

Fiches Cinch (RCA) (2 broches) (Analogique)

Sortie audio Fiches Cinch (RCA) (2 broches)
(Analogique)

Sortie vidéo Fiches Cinch (RCA) x1

Sortie connecteur AV 21 broches

Prise de contrôle

..... Entrée x1, Sortie x1 (Minifiche)

Entrée MCACC Minifiche

Connecteur iPod/USB 5 V, 500 mA

- **Divers**

Alimentation

..... Secteur 220 V à 240 V, 50 Hz/60 Hz

Consommation..... 60 W

Consommation en veille

..... 0,7 W (commande HDMI activée)

0,4 W (commande HDMI sur OFF)

Dimensions

..... 420 mm (L) x 80 mm (H) x 364 mm (P)

Poids..... 5,2 kg

Enceintes acoustiques

(Haut-parleur avant x2, Haut-parleur d'ambiance
x2, Haut-parleur central x2, Caisson de graves x1)

- **Haut-parleurs avant**

Boîtier Type pour étagère fermé
(protégé magnétiquement)

Système Système bidirectionnel

Haut-parleurs :

Graves..... Type à cône 5,2 cm x2

Haut-parleur d'aigus

..... Type demi-dôme 2,6 cm

Impédance 4 Ω

Gamme de fréquences 200 Hz à 20 kHz

Puissance d'entrée max..... 100 W

Dimensions

..... 80 mm (L) x 196,8 mm (H) x 82 mm (P)

Poids..... 1,02 kg

- **Haut-parleurs centraux**

Boîtier Type étagère fermé
(protégé magnétiquement)

Système Système à 1 voie de 5,2 cm

Haut-parleurs Type à cône de 5,2 cm

Impédance 8 Ω

Gamme de fréquences 200 Hz à 20 kHz

Puissance d'entrée max..... 50 W

Dimensions

..... 80 mm (L) x 80 mm (H) x 82 mm (P)

Poids..... 0,48 kg

• **Haut-parleurs d'ambiance**

Boîtier Type étagère fermé
 (protégé magnétiquement)
 Système Système bidirectionnel
 Haut-parleurs :
 Graves Type à cône de 5,2 cm
 Haut-parleur d'aigus
 Type demi-dôme de 2,6 cm
 Impédance 8 Ω
 Gamme de fréquences 200 Hz à 20 kHz
 Puissance d'entrée max. 50 W
 Dimensions
 80 mm (L) x 115,8 mm (H) x 82 mm (P)
 Poids 0,60 kg

• **Caisson de graves**

Boîtier Type colonne bass-reflex
 Système Système à 1 voie de 18 cm
 Enceinte Type à cône 18 cm
 Impédance 4 Ω
 Gamme de fréquences 25 Hz à 1 500 Hz
 Puissance d'entrée max. 100 W
 Dimensions
 211 mm (L) x 320 mm (H) x 358 mm (P)
 Poids 6,50 kg

Accessoires

• **Boîte du récepteur-lecteur DVD/CD :**

Télécommande 1
 Piles sèches AA/R6 (pour vérifier le bon
 fonctionnement du système) 2
 Câble vidéo (prises jaunes) 1
 Antenne cadre AM 1
 Antenne FM 1
 Microphone
 (pour la configuration Auto MCACC) 1
 Câbles d'alimentation 2
 Adaptateurs de câble de haut-parleur
 (blanc, rouge, bleu, gris, violet) ... 1 de chaque
 Tissu de nettoyage 1
 Carte de garantie 1
 Manuel d'installation
 Ce mode d'emploi

• **Boîte des haut-parleurs :**

Câbles de haut-parleurs 7
 Appliques 2
 Vis (pour appliques) 4
 Supports de haut-parleurs 2
 Coussinets antidérapants
 (pour haut-parleurs satellites) 24
 Coussinets antidérapants
 (pour caisson de graves) 4
 Coussinets antidérapants
 (pour supports de haut-parleur) 8
 Guipage en spirale 2

 **Remarque**

- Les spécifications et la présentation peuvent être modifiées sans préavis suite à des améliorations.

Ce produit utilise les polices FontAvenue® sous licence de NEC Corporation. FontAvenue est une marque déposée de NEC Corporation.

Cet appareil fait appel à des principes technologiques destinés à interdire la piraterie des œuvres protégées par des droits d'auteurs, principes qui sont eux-mêmes couverts aux Etats-Unis par des brevets et d'autres formes de propriété intellectuelle détenus par Macrovision Corporation et d'autres personnes physiques ou morales. L'utilisation de ces principes technologiques visant à la protection des droits d'auteur doit être autorisée par Macrovision Corporation et doit être limitée à des fins domestiques, ou similaires, sauf accord préalable de Macrovision Corporation. La rétro-technique ou le désassemblage sont proscrits.

La protection DRM (Digital Rights Management) est une technologie conçue pour empêcher les copies illégales en restreignant la lecture, etc. des fichiers audio comprimés sur tout appareil autre que l'ordinateur (ou autre matériel d'enregistrement) utilisé pour les enregistrer. Pour de plus amples informations, veuillez vous reporter au manuel d'instruction ou aux fichiers d'aide de l'ordinateur et/ou du logiciel.

Découvrez les nombreux avantages offerts en enregistrant votre produit en ligne maintenant sur <http://www.pioneer.fr> (ou <http://www.pioneer.eu>).

PIONEER CORPORATION

4-1, Meguro 1-Chome, Meguro-ku, Tokyo 153-8654, Japan

PIONEER ELECTRONICS (USA) INC.

P.O. BOX 1540, Long Beach, California 90801-1540, U.S.A. TEL: (800) 421-1404

PIONEER ELECTRONICS OF CANADA, INC.

300 Allstate Parkway, Markham, Ontario L3R 0P2, Canada TEL: 1-877-283-5901, 905-479-4411

PIONEER EUROPE NV

Haven 1087, Keetberglaan 1, B-9120 Melsele, Belgium TEL: 03/570.05.11

PIONEER ELECTRONICS ASIACENTRE PTE. LTD.

253 Alexandra Road, #04-01, Singapore 159936 TEL: 65-6472-7555

PIONEER ELECTRONICS AUSTRALIA PTY. LTD.

178-184 Boundary Road, Braeside, Victoria 3195, Australia, TEL: (03) 9586-6300

PIONEER ELECTRONICS DE MEXICO S.A. DE C.V.

Blvd.Manuel Avila Camacho 138 10 piso Col.Lomas de Chapultepec, Mexico,D.F. 11000 TEL: 55-9178-4270

K002_B_En

Publication de Pioneer Corporation.

© 2008 Pioneer Corporation.

Tous droits de reproduction et de traduction réservés.