

CD RDS RECEIVER  
 AUTORADIO CD RDS  
 SINTOLETTORE CD RDS  
 REPRODUCTOR DE CD CON RECEPTOR RDS  
 CD RDS-EMPFÄNGER  
 CD RDS-ONTVANGER  
 CD RDS ПРИЕМНИК

## DEH-4200SD

## DEH-3200UB

Installation Manual  
 Manuel d'installation  
 Manuale d'installazione  
 Manual de instalación  
 Installationsanleitung  
 Installatiehandleiding  
 Руководство по установке

### Installation



#### Note

- Check all connections and systems before final installation.
- Do not use unauthorized parts. The use of unauthorized parts may cause malfunctions.
- Consult with your dealer if installation requires drilling of holes or other modifications of the vehicle.
- Do not install this unit where:
  - it may interfere with operation of the vehicle.
  - it may cause injury to a passenger as a result of a sudden stop.
- The semiconductor laser will be damaged if it overheats. Install this unit away from hot places such as near the heater outlet.
- Optimum performance is obtained when the unit is installed at an angle of less than 60°.

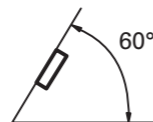

#### DIN front/rear-mount

This unit can be properly installed either from "Front" (conventional DIN Front-mount) or "Rear" (DIN Rear-mount installation, utilizing threaded screw holes at the sides of unit chassis). For details, refer to the following installation methods.

- Use commercially available parts when installing.

#### DIN Front-mount

##### 1. Insert the mounting sleeve into the dashboard.

For installation in shallow spaces, use the supplied mounting sleeve. If there is enough space, use the mounting sleeve that came with the vehicle.

### English

#### 2. Secure the mounting sleeve by using a screwdriver to bend the metal tabs (90°) into place.

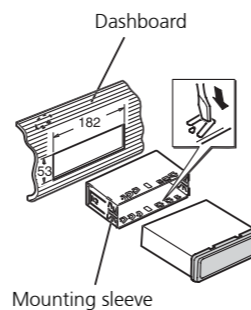

#### 3. Install the unit as illustrated.

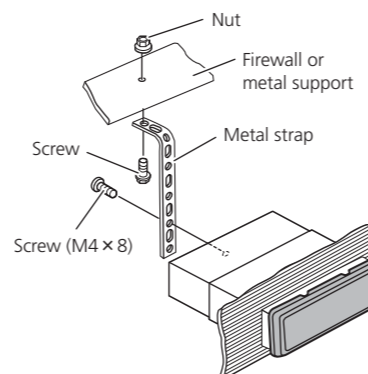

- Make sure that the unit is installed securely in place. An unstable installation may cause skipping or other malfunctions.

#### DIN Rear-mount

##### 1. Determine the appropriate position where the holes on the bracket and the side of the unit match.

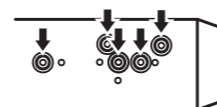

### Installation

#### 2. Tighten two screws on each side.

Tapping screw (5 mm x 8 mm)

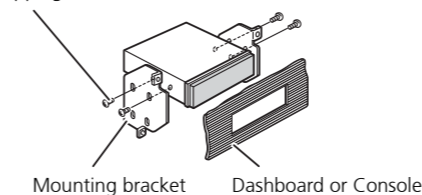

#### Removing the unit

##### 1. Extend top and bottom of the trim ring outwards to remove the trim ring. (When reattaching the trim ring, point the side with the groove down.)

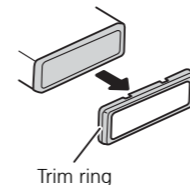

- Releasing the front panel allows easier access to the trim ring.

##### 2. Insert the supplied extraction keys into both sides of the unit until they click into place.

##### 3. Pull the unit out of the dashboard.

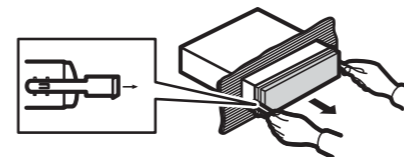

#### Fastening the front panel

If you do not plan to detach the front panel, the front panel can be fastened with supplied screw.

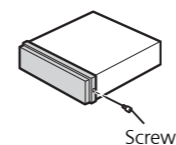

## Installation

### Remarque

- Vérifiez toutes les connexions et tous les systèmes avant l'installation finale.
- N'utilisez aucune pièce non autorisée. L'utilisation de pièces non autorisées peut causer un mauvais fonctionnement.
- Consultez votre revendeur si l'installation nécessite que vous perciez des trous ou effectuez d'autres modifications du véhicule.
- N'installez pas l'appareil dans un endroit où:
  - il peut gêner la conduite du véhicule.
  - il peut causer des blessures à un passager à la suite d'un arrêt brutal.
- Le laser à semi-conducteur sera endommagé en cas de surchauffe. Installez cet appareil à l'écart des endroits chauds tels que près de la sortie du chauffage.
- Des performances optimales peuvent être obtenues quand l'appareil est installé avec un angle de moins de 60°.

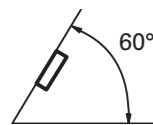

### Montage avant/arrière DIN

Cet appareil peut être installé correctement par "l'avant" (montage avant conventionnel DIN) ou par "l'arrière" (montage par l'arrière DIN, en utilisant les trous taraudés de chaque côté du châssis de l'appareil). Pour les détails, reportez-vous aux méthodes d'installation suivantes.

- Utilisez des pièces disponibles dans le commerce lors de l'installation.

### Montage frontal DIN

#### 1. Insérez le manchon de montage dans le tableau de bord.

Lors de l'installation de cet appareil dans un espace peu profond, utilisez le manchon de montage fourni. Si l'espace est suffisant, utilisez le manchon de montage fourni avec le véhicule.

## Français

#### 2. Fixez le manchon de montage en utilisant un tournevis pour courber les pattes métalliques (90°) en place.

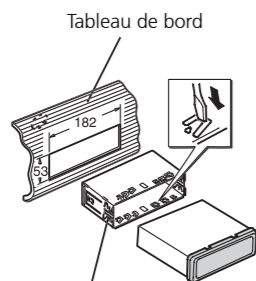

Manchon de montage

#### 3. Installez l'appareil comme indiqué sur la figure.

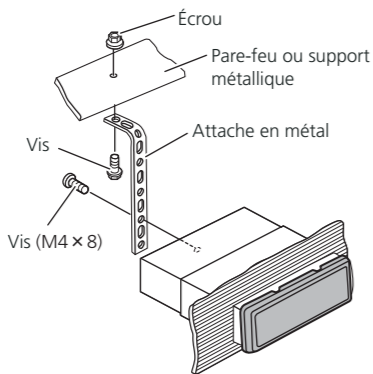

- Assurez-vous que l'appareil est correctement mis en place. Toute installation instable peut entraîner des sauts ou autres dysfonctionnements.

### Montage arrière DIN

#### 1. Déterminez la position appropriée où les trous sur le support et sur le côté de l'appareil se correspondent.

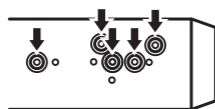

## Installation

#### 2. Serrez deux vis de chaque côté.

Vis autotaraudeuse (5 mm x 8 mm)

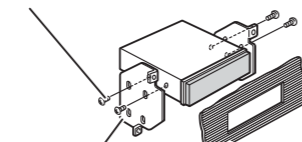

Support de montage Tableau de bord ou console

### Enlèvement de l'appareil

#### 1. Étirez le haut et le bas de l'anneau de garniture vers l'extérieur pour retirer la garniture. (Quand vous remontez l'anneau de garniture, pointez le côté avec la rainure vers le bas.)

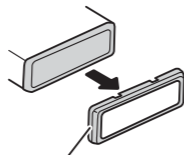

Anneau de garniture

- Relâcher la face avant permet d'accéder plus facilement à l'anneau de garniture.

#### 2. Insérez les clés d'extraction fournies dans les deux côtés de l'appareil jusqu'à ce qu'elles s'enclenchent en place.

#### 3. Tirez l'appareil hors du tableau de bord.

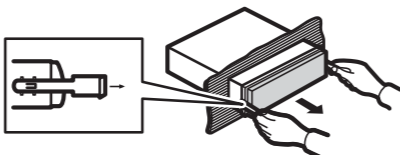

## Français

### Fixation du panneau avant

Si vous ne prévoyez pas de détacher le panneau avant, il peut être fixé avec la vis fournie.

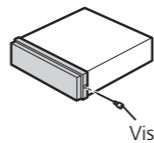

Vis

## Installazione

### Nota

- Prima dell'installazione finale vi raccomandiamo di verificare tutti i sistemi coinvolti e le relative connessioni.
- Non fate mai uso di parti non autorizzate. Esse potrebbero infatti dar luogo a malfunzionamenti.
- Qualora l'installazione richieda l'esecuzione di fori oppure di modifiche al veicolo, rivolgetevi innanzi tutto al vostro rivenditore.
- Non installate questa unità ove:
  - possa interferire con la guida del veicolo.
  - possa causare il ferimento dei passeggeri in caso di brusca frenata.
- Il laser a semiconduttore si potrebbe danneggiare in caso di surriscaldamento. Installate pertanto l'unità lontano dai punti ad elevata temperatura quali, ad esempio, gli effusori del sistema di riscaldamento del veicolo.
- Le prestazioni migliori si ottengono quando s'installa l'unità secondo un angolo di ampiezza inferiore a 60°.

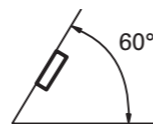

### Installazione DIN frontale/posteriore

L'unità può essere correttamente installata sia "frontalmente" (normale installazione DIN frontale) sia "posteriormente" (installazione DIN posteriore impiegando i fori filettati ubicati sui lati del telaio). Le sezioni che seguono offrono informazioni dettagliate sui due metodi d'installazione.

- Durante l'installazione utilizzare componenti disponibili in commercio.

### Montaggio DIN frontale

#### 1. Inserire il supporto di montaggio nel cruscotto.

Se l'unità viene installata in uno spazio poco profondo, utilizzare il supporto di montaggio fornito in dotazione. Se dietro l'unità vi è spazio sufficiente, utilizzare il supporto di montaggio già predisposto con il veicolo.

## Italiano

#### 2. Assicurare il supporto di montaggio utilizzando un cacciavite per piegare le linguette metalliche (90°) in posizione.

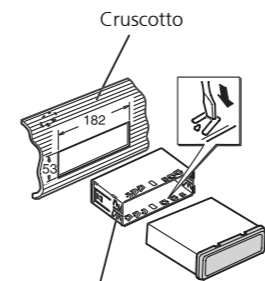

Supporto di montaggio

#### 3. Installare l'unità come illustrato.

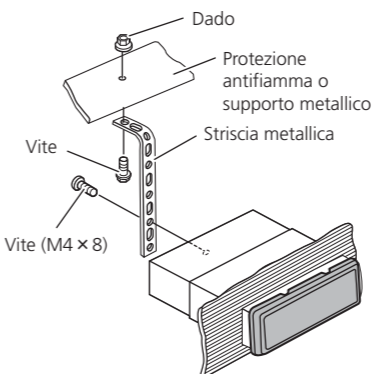

- Accertarsi che l'unità sia installata saldamente in posizione. Un'installazione instabile potrebbe causare salti audio o altri malfunzionamenti.

### Montaggio DIN posteriore

#### 1. Determinare la posizione appropriata, in modo che i fori sulla staffa e sul lato dell'unità corrispondano.

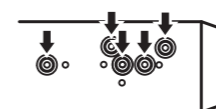

## Installazione

#### 2. Serrare con due viti su ciascun lato.

Vite autofilettante (5 mm x 8 mm)

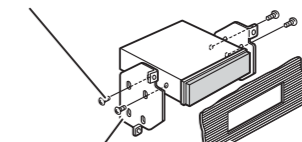

Staffa di montaggio Cruscotto o console

### Rimozione dell'unità

#### 1. Estendere verso l'esterno la parte superiore e inferiore della guarnizione per rimuoverla. (Quando si riapplica la guarnizione, orientare verso il basso il lato provvisto di scanalatura.)

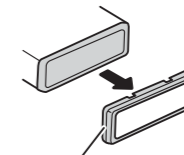

Guarnizione

- La rimozione del pannello anteriore permette di accedere facilmente alla guarnizione.

#### 2. Inserire le chiavi di estrazione, fornite in dotazione, in entrambi i lati dell'unità fino a che non scattano in posizione.

#### 3. Estrarre l'unità dal cruscotto.

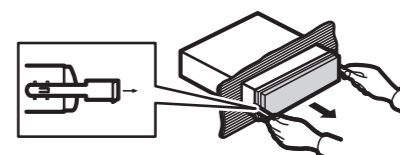

## Italiano

### Fissaggio del pannello anteriore

Qualora non intendiate separare il pannello anteriore, esso può essere perennemente fissato con la vite fornita in dotazione.

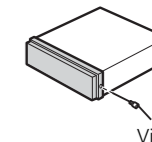

Vite

## Instalación



- Verifique todas las conexiones y sistemas antes de la instalación final.
- No utilice piezas no autorizadas. El uso de piezas no autorizadas puede causar un fallo de funcionamiento.
- Consulte su revendedor si se requiere taladrar agujeros o hacer otras modificaciones del vehículo para la instalación.
- No instale esta unidad donde:
  - pueda interferir con la operación del vehículo.
  - pueda causar lesiones a un pasajero en el caso de una parada brusca.
- El láser semiconductor se dañará si se sobrecalienta. Instale esta unidad alejada de lugares calientes como cerca de la salida del calentador.
- Se obtiene el rendimiento óptimo cuando se instala la unidad en un ángulo inferior a 60°.

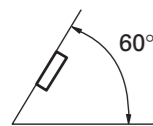

## Montaje delantero/trasero DIN

Se puede instalar esta unidad apropiadamente mediante el montaje "delantero" (montaje delantero DIN convencional) o montaje "trasero" (montaje trasero DIN utilizando los agujeros de tornillo roscados en los lados del bastidor de la unidad). Para los detalles, consulte los siguientes métodos de instalación.

- En la instalación, emplee piezas disponibles en el mercado.

## Montaje delantero DIN

### 1. Inserte el manguito de montaje en el salpicadero.

Si realiza la instalación en un espacio poco profundo, utilice el manguito de montaje suministrado. Si hay suficiente espacio, utilice el manguito de montaje que viene con el vehículo.

## Español

### 2. Fije el manguito de montaje utilizando un destornillador para doblar las pestañas metálicas (90°) y colocarlas en su lugar.

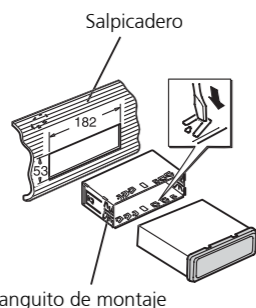

### 3. Instale la unidad según la ilustración.

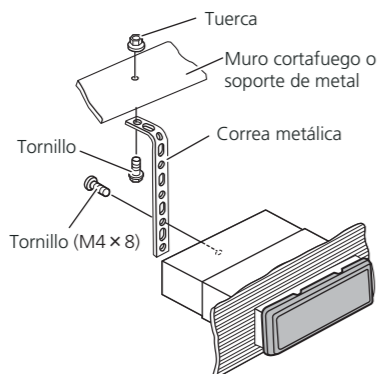

- Asegúrese de que la unidad esté firmemente instalada en su lugar. Una instalación inestable puede causar saltos en el audio o un mal funcionamiento de la unidad.

## Montaje trasero DIN

### 1. Determine la posición correcta, de modo que los agujeros del soporte y del lateral de la unidad coincidan.

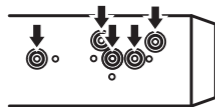

## Instalación

### 2. Apriete los dos tornillos en cada lado.

Tornillo autorroscante (5 mm x 8 mm)

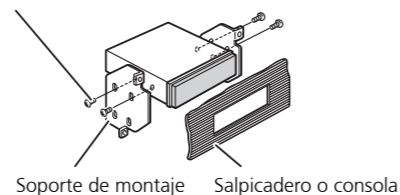

## Retirada de la unidad

### 1. Extienda hacia afuera la parte superior e inferior del anillo de guarnición para retirarlo. (Al volver a colocar el anillo de guarnición, oriente el lado que tiene una ranura hacia abajo.)

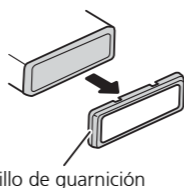

- Libere el panel delantero para acceder más fácilmente al anillo de guarnición.

### 2. Inserte en ambos lados de la unidad las llaves de extracción provistas hasta que se escuche un ligero chasquido.

### 3. Extraiga la unidad del salpicadero.

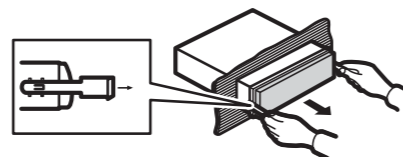

## Español

## Fijación del panel delantero

Si no planea extraer el panel delantero, se puede fijar el panel delantero con el tornillo suministrado.

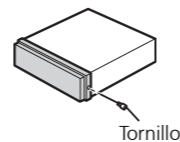

## Einbau



- Überprüfen Sie alle Anschlüsse und Systeme, bevor Sie das Gerät endgültig einbauen.
- Verwenden Sie keine unautorisierten Teile. Die Verwendung von unautorisierten Teilen kann zu Funktionsstörungen führen.
- Wenden Sie sich an Ihren Fachhändler, wenn zum Einbau des Geräts Löcher gebohrt oder andere Veränderungen an Ihrem Auto vorgenommen werden müssen.
- Bauen Sie das Gerät nicht an einer Stelle ein, wo:
  - es den Fahrer beim Fahren behindert.
  - es den Beifahrer bei plötzlichem Bremsen verletzen kann.
- Der Halbleiterlaser wird bei Überhitzung beschädigt. Bauen Sie das Gerät daher nicht an einer Stelle ein, wo es heiß wird, z. B. in der Nähe einer Heizungsauslassöffnung.
- Die optimale Leistung wird erzielt, wenn der Einbauwinkel nicht mehr als 60° beträgt.

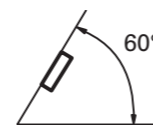

## DIN-Front-/Rückmontage

Dieses Gerät kann entweder an der "Vorderseite" (herkömmlicher DIN Einbau an der Vorderseite) oder an der "Rückseite" (DIN Einbau an der Rückseite mit Hilfe der Löcher für die Gewindeschrauben, die sich an der Seite des Geräte-Chassis befinden) eingebaut werden. Einzelheiten entnehmen Sie bitte den folgenden Einbaumethoden.

- Verwenden Sie für die Montage im Handel erhältliches Zubehör.

## DIN-Frontmontage

### 1. Führen Sie den Montagerahmen in das Armaturenbrett ein.

Verwenden Sie den mitgelieferten Montagerahmen, wenn bei der Installation wenig Platz zur Verfügung steht. Bei ausreichendem Platz kann der mit dem Fahrzeug mitgelieferte Montagerahmen verwendet werden.

## Deutsch

### 2. Befestigen Sie den Montagerahmen mithilfe eines Schraubendrehers: Die Metallklammern sind in eine sichere Position (90°) zu biegen.

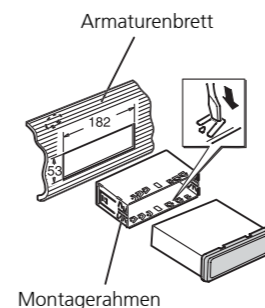

### 3. Installieren Sie das Gerät wie in der Abbildung gezeigt.

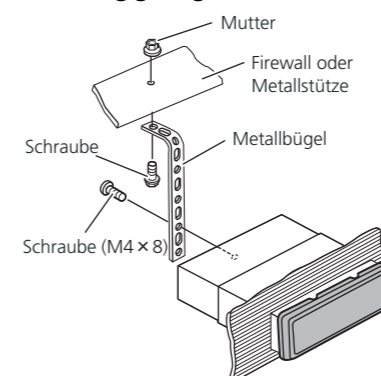

- Stellen Sie sicher, dass das Gerät fest angebracht ist. Ein instabiler Einbau kann zum Aussetzen von Tönen führen oder andere Funktionsstörungen verursachen.

## DIN-Rückmontage

### 1. Bestimmen Sie die geeignete Position, damit die Löcher an der Klammer und den Geräteseiten ordnungsgemäß ausgerichtet sind.

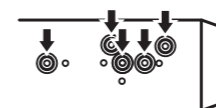

## Einbau

### 2. Ziehen Sie auf jeder Seite zwei Schrauben fest.

Blechschaube (5 mm x 8 mm)

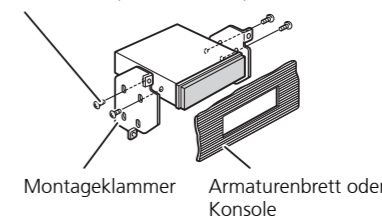

## Entfernen des Geräts

### 1. Ziehen Sie den Einpassungsring oben und unten nach außen, um ihn zu entfernen. (Um den Einpassungsring wieder anzubringen, drücken Sie die Seite mit der Nute nach unten.)

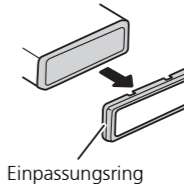

- Bei entriegelter Bedienfläche lässt sich der Einpassungsring einfacher erreichen.

### 2. Führen Sie die mitgelieferten Extraktionschlüssel an beiden Geräteseiten ein, bis sie in der richtigen Position einrasten.

### 3. Ziehen Sie das Gerät aus dem Armaturenbrett.

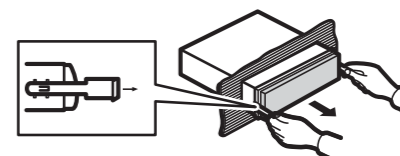

## Deutsch

## Befestigung der Frontplatte

Falls Sie nicht beabsichtigen, die Frontplatte abzunehmen, kann sie mit der mitgelieferten Schraube befestigt werden.

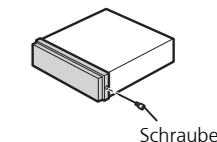

## Installatie

### Opmerking

- Controleer alle aansluitingen en systemen voor de uiteindelijke installatie.
- Gebruik geen ongeautoriseerde onderdelen. Gebruik van niet-goedgekeurde onderdelen kan leiden tot storingen.
- Raadpleeg uw dealer als u voor de installatie gaten moet boren of andere wijzigingen aan het voertuig zelf moet aanbrengen.
- Installeer dit toestel in geen geval op een locatie waar:
  - het de besturing van het voertuig kan hinderen.
  - het een passagier zou kunnen verwonden bij een noodstop.
- De halfgeleider laser zal kapot gaan als deze oververhit raakt. Installeer dit toestel niet in de buurt van zeer warme plekken, zoals bij een verwarmingsrooster.
- De optimale prestaties worden verkregen wanneer het toestel geïnstalleerd wordt onder een hoek van minder dan 60°.

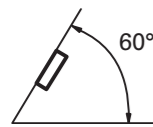

### DIN Voor/achter montage

Dit toestel kan op de juiste manier worden vastgemaakt aan de voorkant (conventionele DIN montage) of aan de achterkant (DIN achtermontage, met behulp van de schroefgaatjes aan de zijkanten van het chassis van het toestel). Voor details verwijzen we u naar de volgende installatiemethoden.

- Gebruik voor installatie in de handel verkrijgbare onderdelen.

### DIN-voormontage

#### 1. Schuif de montagebehuizing in het dashboard.

Gebruik voor installatie in een ondiepe ruimte de meegeleverde montagebehuizing. Als er voldoende ruimte is, gebruikt u de montagebehuizing die met het voertuig geleverd werd.

## Nederlands

#### 2. Zet de montagebehuizing vast door met een schroevendraaier de metalen lipjes op hun plaats te buigen (90°).

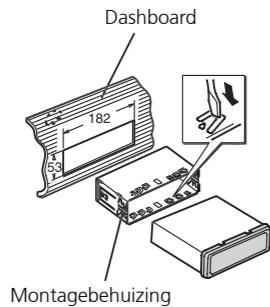

#### 3. Installeer het toestel zoals aangegeven.

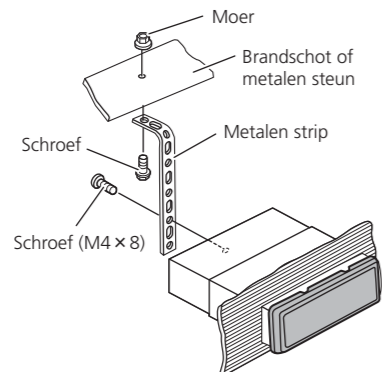

- Controleer of het toestel stevig op zijn plaats is gemonteerd. Het toestel functioneert wellicht niet naar behoren als het niet goed is bevestigd.

### DIN-achtermontage

#### 1. Bepaal de juiste positie waar de gaten in de beugel en in de zijde van het toestel op een lijn liggen.

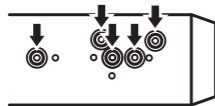

## Installatie

#### 2. Draai aan elke kant twee schroeven vast.

Zelftappende schroef (5 mm x 8 mm)

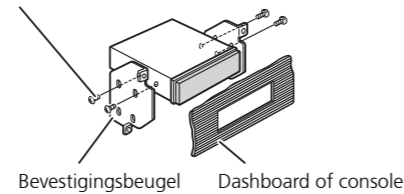

### Het toestel verwijderen

#### 1. Verwijder de sierlijst door deze aan de boven- en onderkant naar buiten te trekken. (Als u de sierlijst weer bevestigt, houdt u de kant met de groef naar onderen.)

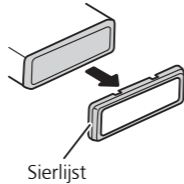

- De sierlijst is gemakkelijker bereikbaar als u het voorpaneel verwijdert.

#### 2. Steek de meegeleverde uittreksleutels in de beide kanten van het toestel totdat ze op hun plaats klikken.

#### 3. Trek het toestel uit het dashboard.

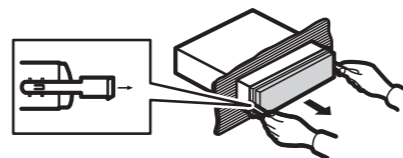

## Nederlands

### Vastzetten van het voorpaneel

Als u het voorpaneel niet wilt kunnen verwijderen, kunt u het vastzetten met de daartoe meegeleverde schroef.

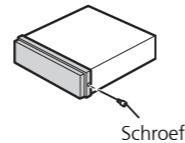

## Установка

### Примечание

- Проверьте все соединения и системы перед окончательной установкой.
- Не используйте неразрешенные детали. Использование неразрешенных деталей может стать причиной неисправной работы.
- Проконсультируйтесь с вашим дилером, если установка требует просверливания отверстий или других модификаций вашего транспортного средства.
- Не устанавливайте устройство там, где:
  - оно может служить препятствием работы транспортного средства.
  - оно может стать причиной ранения пассажира в результате внезапной остановки.
- Полупроводниковый лазер будет поврежден, если он перегреется. Устанавливайте данное устройство вдали от горячих мест, таких как рядом с выпускным нагревателем.
- Оптимальное изображение не получается, когда устройство установлено под углом меньше чем 60°.

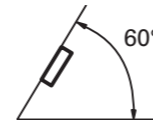

### Переднее/Заднее крепление по стандарту DIN

Крепление данного устройства можно выполнять как "спереди" (стандартное переднее крепление DIN), так и "сзади" (заднее крепление DIN с использованием резьбовых отверстий для винтов, расположенных по бокам рамы устройства). Более подробная информация приведена ниже в иллюстрированном описании методов установки.

- При установке используйте детали, имеющиеся в продаже.

### Переднее крепление стандарта DIN

#### 1. Вставьте монтажную обойму в переднюю панель.

При установке в недостаточно глубоком гнезде используйте монтажную обойму, входящую в комплект поставки устройства. При наличии достаточного пространства за устройством применяется монтажная обойма, поставляемая вместе с автомобилем.

## Русский

#### 2. Закрепите монтажную обойму, подогнув с помощью отвертки металлические язычки (90°) на место.

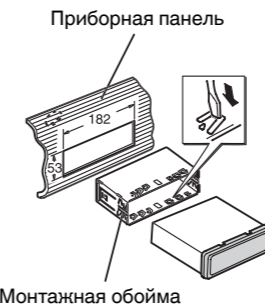

#### 3. Установите устройство, как показано на рисунке.

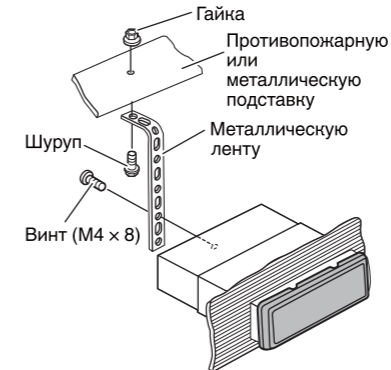

- Убедитесь, что устройство надежно закреплено на месте. Неустойчивая установка устройства может привести к его выпадению или другим неполадкам в работе.

### Заднее крепление стандарта DIN

#### 1. Совместите отверстия на кронштейне и боковых панелях устройства.

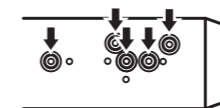

## Установка

#### 2. Затяните по два винта с каждой стороны.

Самонарезающий винт (5 мм x 8 мм)

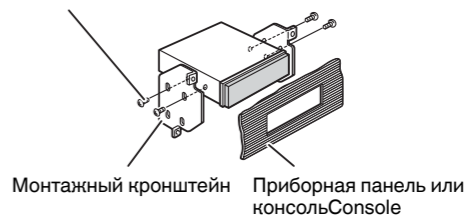

### Демонтаж устройства

#### 1. Выдвиньте верхнюю и нижнюю часть декоративной рамки наружу, чтобы снять ее. (При установке рамки ее сторона с канавкой должна быть направлена вниз.)

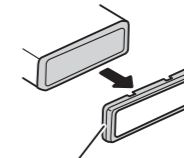

- Снятие передней панели облегчает доступ к декоративной рамке.

#### 2. Вставьте прилагаемые экстракторы с обеих сторон устройства до щелчка.

#### 3. Вытяните устройство из приборной панели автомобиля.

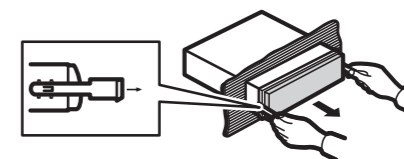

## Русский

### Закрепление передней панели

Если вы не планируете отсоединять переднюю панель, то она может быть закреплена с помощью поставляемого винта.

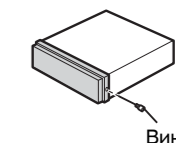

## Connecting the units

## English

## Connecting the units

## English

- 9. Notes**
- Change the initial setting of this unit (refer to the operation manual). The subwoofer output of this unit is monaural (DEH-3200UB).
  - When using a subwoofer of 70 W (2 Ω), be sure to connect with Violet and Violet/black leads of this unit. Do not connect anything with Green and Green/black leads.

- 10. Note**
- Depending on the kind of vehicle, the function of 2\* and 4\* may be different. In this case, be sure to connect 1\* to 4\* and 3\* to 2\*.
- 

- 11. Speaker leads**
- White: Front left ⊕
  - White/black: Front left ⊖
  - Gray: Front right ⊕
  - Gray/black: Front right ⊖
  - Green: Rear left ⊕ or subwoofer ⊕
  - Green/black: Rear left ⊖ or subwoofer ⊖
  - Violet: Rear right ⊕ or subwoofer ⊕
  - Violet/black: Rear right ⊖ or subwoofer ⊖

- 12. Connect leads of the same color to each other.**

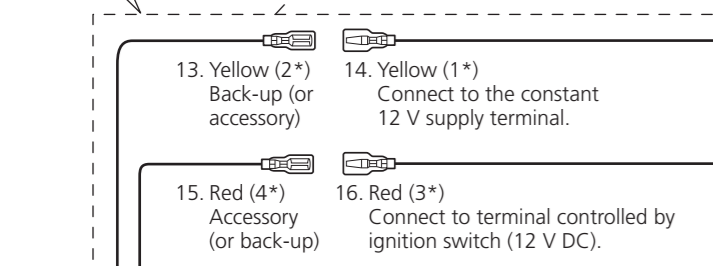

- 17. Black (chassis ground)**  
Connect to a clean, paint-free metal location.

- 18. ISO connector**
- Note**  
In some vehicles, the ISO connector may be divided into two. In this case, be sure to connect to both connectors.

- 19. Yellow/black**
- If you use an equipment with Mute function, wire this lead to the Audio Mute lead on that equipment. If not, keep the Audio Mute lead free of any connections.

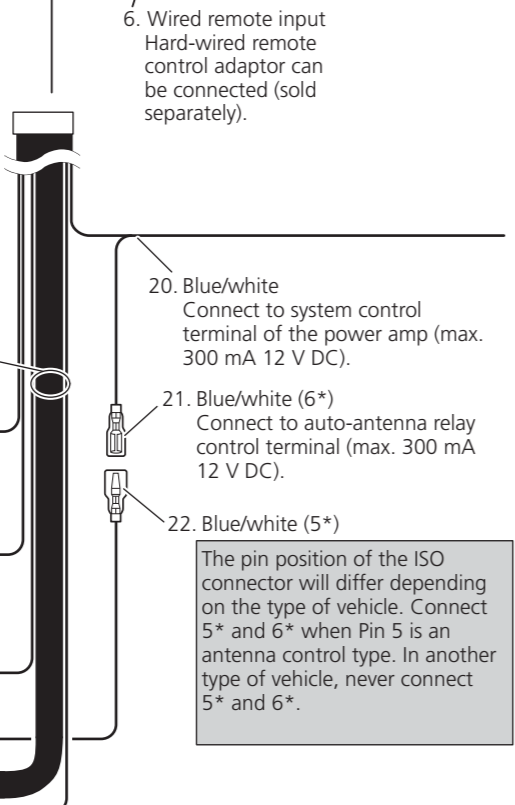
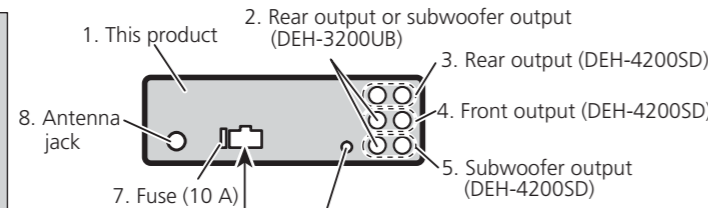

- The pin position of the ISO connector will differ depending on the type of vehicle. Connect 5\* and 6\* when Pin 5 is an antenna control type. In another type of vehicle, never connect 5\* and 6\*.

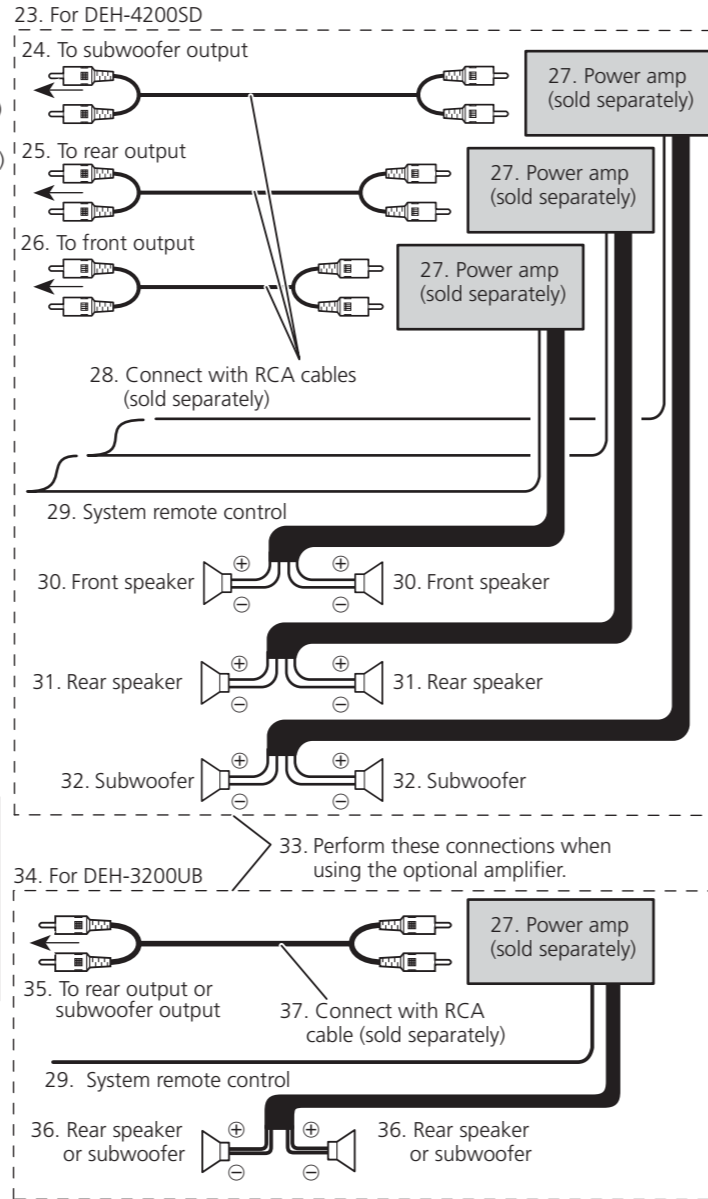

### Note

- When this unit is installed in a vehicle without ACC (accessory) position on the ignition switch, red cable must be wired to the terminal that can detect the operation of the ignition key. Otherwise, battery drain may result.

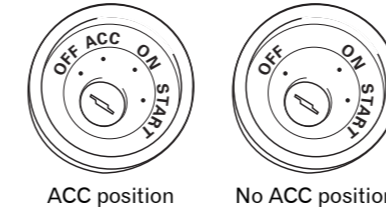

- Use this unit in other than the following conditions could result in fire or malfunction.
  - Vehicles with a 12-volt battery and negative grounding.
  - Speakers with 50 W (output value) and 4 ohm to 8 ohm (impedance value).

- To prevent short-circuit, overheating or malfunction, be sure to follow the directions below.
  - Disconnect the negative terminal of the battery before installation.
  - Secure the wiring with cable clamps or adhesive tape. To protect the wiring, wrap adhesive tape around them where they lie against metal parts.
  - Place all cables away from moving parts, such as gear shift and seat rails.
  - Place all cables away from hot places, such as near the heater outlet.
  - Do not pass the yellow cable through a hole into the engine compartment to connect to a battery.
  - Cover any disconnected cable connectors with insulating tape.
  - Do not shorten any cables.
  - Never cut the insulation of the power cable of this unit in order to share the power to other equipment. Current capacity of the cable is limited.
  - Use a fuse of the rating prescribed.
  - Never wire the speaker negative cable directly to ground.
  - Never band together multiple speaker's negative cables.

- Control signal is output through blue/white cable when this unit is powered on. Connect it to an external power amp's system remote control or the vehicle's auto-antenna relay control terminal (max. 300 mA, 12 V DC). If the vehicle is equipped with a glass antenna, connect it to the antenna booster power supply terminal.
- Never connect blue/white cable to external power amp's power terminal. Also, never connect it to the power terminal of the auto antenna. Otherwise, battery drain or malfunction may result.
- Black cable is ground. This cable and other product's ground cable (especially, high-current products such as power amp) must be wired separately. Otherwise, fire or malfunction may result if they are accidentally detached.

### Connection Diagram

- This product
- Rear output or subwoofer output (DEH-3200UB)
- Rear output (DEH-4200SD)
- Front output (DEH-4200SD)
- Subwoofer output (DEH-4200SD)
- Wired remote input Hard-wired remote control adaptor can be connected (sold separately).
- Fuse (10 A)
- Antenna jack
- Notes

- Change the initial setting of this unit (refer to the operation manual). The subwoofer output of this unit is monaural (DEH-3200UD).
- When using a subwoofer of 70 W (2 Ω), be sure to connect with Violet and Violet/black leads of this unit. Do not connect anything with Green and Green/black leads.

- 10. Note**
- Depending on the kind of vehicle, the function of 2\* and 4\* may be different. In this case, be sure to connect 1\* to 4\* and 3\* to 2\*.

- 11. Speaker leads**
- White: Front left ⊕
  - White/black: Front left ⊖
  - Gray: Front right ⊕
  - Gray/black: Front right ⊖
  - Green: Rear left ⊕ or subwoofer ⊕
  - Green/black: Rear left ⊖ or subwoofer ⊖
  - Violet: Rear right ⊕ or subwoofer ⊕
  - Violet/black: Rear right ⊖ or subwoofer ⊖

- 12. Connect leads of the same color to each other.**
- 13. Yellow (2\*)**  
Back-up (or accessory)
- 14. Yellow (1\*)**  
Connect to the constant 12 V supply terminal.

- 15. Red (4\*)**  
Accessory (or back-up)
- 16. Red (3\*)**  
Connect to terminal controlled by ignition switch (12 V DC).

- 17. Black (chassis ground)**  
Connect to a clean, paint-free metal location.
- 18. ISO connector**

- Note**
- In some vehicles, the ISO connector may be divided into two. In this case, be sure to connect to both connectors.

- 19. Yellow/black**
- If you use an equipment with Mute function, wire this lead to the Audio Mute lead on that equipment. If not, keep the Audio Mute lead free of any connections.

- 20. Blue/white**
- Connect to system control terminal of the power amp (max. 300 mA 12 V DC).

- 21. Blue/white (6\*)**
- Connect to auto-antenna relay control terminal (max. 300 mA 12 V DC).

- 22. Blue/white (5\*)**
- The pin position of the ISO connector will differ depending on the type of vehicle. Connect 5\* and 6\* when Pin 5 is an antenna control type. In another type of vehicle, never connect 5\* and 6\*.

- 23. For DEH-4200SD**
- 24. To subwoofer output
  - 25. To rear output
  - 26. To front output
  - 27. Power amp (sold separately)
  - 28. Connect with RCA cables (sold separately)
  - 29. System remote control
  - 30. Front speaker
  - 31. Rear speaker
  - 32. Subwoofer

- 33. Perform these connections when using the optional amplifier.**
- 34. For DEH-3200UB**
- 35. To rear output or subwoofer output
  - 36. Rear speaker or subwoofer
  - 37. Connect with RCA cable (sold separately)

## Connexions des appareils

## Français

### Remarque

- Si cet appareil est installé dans un véhicule sans position ACC (accessoire) sur le commutateur d'allumage, le câble rouge doit être connecté à une borne qui peut détecter la position du commutateur d'allumage. Sinon, la batterie risque de se décharger.



Position ACC

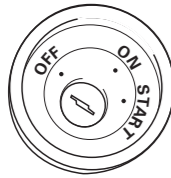

Pas de position ACC

- Utiliser cet appareil dans d'autres conditions que les conditions suivantes peut entraîner un incendie ou un mauvais fonctionnement.
  - Véhicule avec une batterie de 12 volts et une mise à la masse négative.
  - Enceintes de 50 W (valeur de sortie) et de 4 ohms à 8 ohms (valeur d'impédance).
- Pour éviter tout court-circuit, surchauffe ou mauvais fonctionnement, assurez-vous de suivre les instructions ci-dessous.
  - Déconnectez la borne négative de la batterie avant l'installation.
  - Fixez solidement les câbles avec des serre-câbles ou du ruban adhésif. Pour protéger le câblage, entourez-le de ruban adhésif à l'endroit où il est en contact avec des pièces métalliques.
  - Tenez tous les câbles à l'écart des parties mobiles, telles que le levier de vitesse et les rails des sièges.
  - Tenez tous les câbles à l'écart des endroits chauds, tels que les sorties du chauffage.
  - Ne faites pas passer le câble jaune par un trou dans le compartiment du moteur pour le connecter à la batterie.
  - Recouvrez tous les câbles non connectés avec du ruban isolant.
  - Ne raccourcissez aucun câble.
  - Ne coupez jamais l'isolant du câble d'alimentation de cet appareil afin de partager l'alimentation avec un autre appareil. La capacité électrique du câble est limitée.
  - Utilisez un fusible de la valeur donnée.
  - Ne connectez jamais le câble négatif des enceintes directement à la masse.
  - N'attachez jamais ensemble plusieurs câbles négatifs de plusieurs enceintes.

- Le signal de commande est sorti par le câble bleu/blanc quand cet appareil est sous tension. Connectez-le à la télécommande d'un système d'amplification extérieur ou à la prise de commande du contrôle de relais de l'antenne automatique (max. 300 mA, 12 V CC). Si le véhicule est équipée d'une antenne de vitre, connectez-la à la prise d'alimentation de l'amplificateur d'antenne.
- Ne connectez jamais le câble bleu/blanc à la prise d'alimentation d'un amplificateur extérieur. Et ne le connectez jamais à la prise d'alimentation de l'antenne automatique. Sinon, la batterie risque de se décharger ou un mauvais fonctionnement peut se produire.
- Le câble noir est pour la masse. Ce câble et les câbles de masse des autres produits (en particulier les appareils à haute intensité tels que les amplificateurs) doivent être câblés séparément. Sinon, ils peuvent entraîner un incendie ou un mauvais fonctionnement s'ils se détachent.

## Connexions des appareils

### Diagramme de connexion

- Cet appareil
- Sortie arrière ou sortie du caisson de grave (DEH-3200UB)
- Sortie arrière (DEH-4200SD)
- Sortie avant (DEH-4200SD)
- Sortie de caisson de grave (DEH-4200SD)
- Entrée de télécommande câblée  
Un adaptateur de télécommande câblée peut être connecté (vendu séparément).
- Fusible (10 A)
- Prise d'antenne
- Remarques
  - Change le réglage initial de cet appareil (reportez-vous au mode d'emploi). La sortie de caisson de grave de cet appareil est monophonique (DEH-3200UD).
  - Lors de l'utilisation d'un caisson de grave de 70 W (2 Ω), assurez-vous de le raccorder aux câbles Violet et Violet/noir de cet appareil. Ne connectez rien aux câbles Vert et Vert/noir.
- Remarque  
En fonction du type de véhicule, la fonction de 2\* et de 4\* peut différer. Dans ce cas, assurez-vous de connecter 1\* à 4\* et 3\* à 2\*.
- Câbles d'enceinte  
Blanc: Avant gauche ⊕  
Blanc/noir: Avant gauche ⊖  
Gris: Avant droit ⊕  
Gris/noir: Avant droit ⊖  
Vert: Arrière gauche ⊕ ou caisson de grave ⊕  
Vert/noir: Arrière gauche ⊖  
ou caisson de grave ⊖  
Violet: Arrière droit ⊕ ou caisson de grave ⊕  
Violet/noir: Arrière droit ⊖  
ou caisson de grave ⊖
- Connectez les câbles de la même couleur les uns aux autres.
- Jaune (2\*)  
Secours (ou accessoire)
- Jaune (1\*)  
Connectez à une prise d'alimentation constante 12 V.
- Rouge (4\*)  
Accessoire (ou secours)
- Rouge (3\*)  
Connectez à une prise commandée par le commutateur d'allumage (12 V CC).
- Noire (masse au châssis)  
Connectez à une section métallique propre et sans peinture.

## Français

- Connecteur ISO  
Remarque  
Dans certains véhicule, le connecteur ISO peut être divisé en deux. Dans ce cas, assurez-vous de faire la connexion aux deux connecteurs.
- Jaune/noir  
Si vous utilisez un appareil muni d'une fonction de mise en sourdine, connectez ce conducteur au conducteur de sourdine audio de cet appareil. Sinon, laissez le fil de mise en sourdine audio sans aucune connexion.
- Bleu/blanc  
Connectez à la prise de commande du système de l'amplificateur de puissance (max. 300 mA 12 V CC).
- Bleu/blanc (6\*)  
Connectez à la prise du contrôle de relais de l'antenne automatique (max. 300 mA, 12 V CC).
- Bleu/blanc (5\*)  
La position des broches du connecteur ISO diffère en fonction du type de véhicule. Connectez 5\* et 6\* quand la broche 5 correspond à la commande de l'antenne. Dans les autres cas, ne connectez jamais 5\* et 6\*.
- Pour le DEH-4200SD
- À la sortie du caisson de grave
- À la sortie arrière
- À la sortie avant
- Amplificateur de puissance (vendu séparément)
- Connectez aux câbles cinch (RCA) (vendus séparément)
- Télécommande du système
- Enceinte avant
- Enceinte arrière
- Caisson de grave
- Réalisez ces connexions lors de l'utilisation de l'amplificateur en option.
- Pour le DEH-3200UB
- À la sortie arrière ou à la sortie du caisson de grave
- Enceinte arrière ou caisson de grave
- Connectez au câble cinch (RCA) (vendu séparément)

## Collegamento delle unità

### Nota

- Qualora l'unità venga installata in un veicolo la cui chiavetta di accensione è sprovvista della posizione ACC (accessori), il cavo rosso deve essere collegato al terminale in grado di rilevare la rotazione della chiavetta stessa. In caso contrario la batteria si scaricherebbe.



Posizione ACC



Assenza di posizione ACC

- L'impiego dell'unità in condizioni diverse dalle seguenti potrebbe dar luogo a incendi o malfunzionamenti:
  - Veicoli provvisti di batteria da 12 V con messa a terra sul negativo.
  - Altoparlanti da 50 W (uscita) e da 4 ohm a 8 ohm (impedenza).
- Per impedire il verificarsi di cortocircuiti, di surriscaldamento o di malfunzionamenti raccomandiamo di osservare le seguenti istruzioni.
  - Prima di procedere con l'installazione scollegate il terminale negativo della batteria.
  - Bloccate i cavi con apposite fascette o con del nastro adesivo. Per proteggere i cavi che scorrono contro le parti metalliche del veicolo avvolgeteli inoltre con del nastro adesivo.
  - Allontanate tutti i cavi da qualsiasi parte in movimento quali, ad esempio, la leva del cambio e le guide dei sedili.
  - Allontanate tutti i cavi da punti ad elevata temperatura quali, ad esempio, gli effusori del sistema di riscaldamento del veicolo.
  - Per collegare il cavo giallo alla batteria non fatelo passare per un foro ricavato nella struttura di separazione dal vano del motore.
  - Proteggete con del nastro adesivo tutti i connettori non usati.
  - Non accorciate alcun cavo di collegamento.
  - Non tagliate la guaina d'isolamento del cavo di alimentazione di questa unità in modo da prelevare corrente per alimentare altri apparecchi. La capacità di corrente di questo cavo è infatti limitata.
  - Usate solo un fusibile della capacità prescritta.
  - Non collegate mai direttamente a terra il cavo negativo degli altoparlanti.
  - Non raggruppate fra loro il cavo negativo di più altoparlanti.

## Italiano

- Quando l'unità è accesa il segnale di controllo è posto in uscita attraverso il cavo blu/bianco. Collegatelo al telecomando di un amplificatore di potenza esterno o al terminale di controllo del relé dell'antenna automatica del veicolo (massimo 300 mA e 12 V CC). Se il veicolo è provvisto di un'antenna da vetro collegatela al terminale di alimentazione del relativo booster.
- Non collegate il cavo blu/bianco al terminale di alimentazione dell'amplificatore di potenza esterno. Non collegatelo inoltre al terminale di alimentazione dell'antenna. In caso contrario la batteria si scaricherebbe oppure si potrebbero verificare dei malfunzionamenti.
- Il cavo nero va usato solo per la messa a terra. Questo cavo e il cavo di messa a terra di altri apparecchi (in particolare quelli ad alta corrente quali gli amplificatori di potenza) devono essere collegati separatamente. In caso contrario, qualora si colleghino accidentalmente, si potrebbero verificare incendi o malfunzionamenti.

## Collegamento delle unità

### Schema di collegamento

- Questo apparecchio
- Uscita posteriore o del subwoofer (DEH-3200UB)
- Uscita posteriore (DEH-4200SD)
- Uscita anteriore (DEH-4200SD)
- Uscita del subwoofer (DEH-4200SD)
- Ingresso del telecomando a filo  
Qui si collega l'adattatore del telecomando a filo (venduto a parte).
- Fusibile (10 A)
- Preso d'antenna
- Note
  - Cambiare l'impostazione iniziale di questa unità (far riferimento al manuale d'istruzioni). L'uscita subwoofer di questa unità è di tipo mono (DEH-3200UB).
  - Se s'impiega un subwoofer da 70 W (2 Ω) è necessario collegarlo con i cavi viola e viola/nero di questa unità. Nulla deve invece essere collegato con i cavi verde e verde/nero.
- Nota  
A seconda del tipo di veicolo le funzioni di 2\* e di 4\* potrebbe differire. In tal caso collegare 1\* a 4\* e 3\* a 2\*.
- Cavi altoparlanti  
Bianco: anteriore sinistro ⊕  
Bianco/nero: anteriore sinistro ⊖  
Grigio: anteriore destro ⊕  
Grigio/nero: anteriore destro ⊖  
Verde: posteriore sinistro ⊕ o subwoofer ⊕  
Verde/nero: posteriore sinistro ⊖  
o subwoofer ⊖  
Viola: posteriore destro ⊕ o subwoofer ⊕  
Viola/nero: posteriore destro ⊖ o subwoofer ⊖
- Collegare fra loro i cavi di uguale colore.
- Giallo (2\*)  
Retromarcia (o per accessori)
- Giallo (1\*)  
Da collegare al terminale costantemente alimentato a 12 V.
- Rosso (4\*)  
Accessori (o retromarcia)
- Rosso (3\*)  
Da collegare al terminale controllato dalla chiavetta di accensione (12 V CC).
- Nero (messa a terra sulla carrozzeria)  
Da collegare in un punto metallico pulito e non verniciato.
- Connettore ISO  
Nota  
In alcuni veicoli il connettore ISO potrebbe essere separato in due. In tal caso è necessario collegare entrambi.

## Italiano

- Giallo/nero  
Questo cavo deve essere collegato al cavo di silenziamento audio dell'eventuale apparecchio provvisto della funzione di silenziamento, qualora sia effettivamente utilizzato. In caso contrario non lo si deve collegare.
- Blu/bianco  
Da collegare al terminale di controllo di sistema dell'amplificatore di potenza (massimo 300 mA 12 V CC).
- Blu/bianco (6\*)  
Da collegare al terminale di controllo del relé dell'antenna automatica (massimo 300 mA 12 V CC).
- Blu/bianco (5\*)  
La posizione dei contatti del connettore ISO può differire in funzione del tipo di veicolo. Collegare 5\* e 6\* qualora il contatto 5 sia del tipo per controllo dell'antenna. In altri tipi di veicolo 5\* e 6\* non devono mai essere collegati.
- Per il DEH-4200SD
- All'uscita del subwoofer
- All'uscita posteriore
- All'uscita anteriore
- Amplificatore di potenza (venduto a parte)
- Da collegare con i cavi RCA (venduti a parte)
- Telecomando del sistema
- Diffusore anteriore
- Diffusore posteriore
- Subwoofer
- Questi collegamenti devono essere eseguiti quando s'impiega l'amplificatore opzionale.
- Per il DEH-3200UB
- All'uscita posteriore o del subwoofer
- Altoparlante posteriore o subwoofer
- Da collegare con il cavo RCA (venduto a parte)

## Conexión de las unidades



- Cuando se instale esta unidad en un vehículo sin la posición ACC (accesorio) en el interruptor de encendido, se debe conectar el cable rojo al terminal que puede detectar la operación de la llave de encendido. De lo contrario, la batería puede descargarse.



Posición ACC

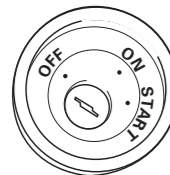

Sin posición ACC

- El uso de esta unidad en condiciones diferentes de las siguientes podría causar un fuego o fallo de funcionamiento.
  - Vehículos con una batería de 12 voltios y puesta a tierra negativa.
  - Altavoz con 50 W (valor de salida) y de 4 ohmios a 8 ohmios (valor de impedancia).
- Para prevenir cortocircuitos, sobrecalentamiento o fallo de funcionamiento, asegúrese de seguir las instrucciones a continuación.
  - Desenchufe el terminal negativo de la batería antes de la instalación.
  - Fije el cableado con abrazaderas de cable o con cinta adhesiva. Para proteger el cableado, envuélvalo con cinta adhesiva donde el cableado se apoya sobre piezas metálicas.
  - Posicione todos los cables alejados de las piezas móviles, como el cambio de marchas y rieles de los asientos.
  - Posicione todos los cables alejados de lugares calientes como cerca de la salida del calentador.
  - No pase el cable amarillo a través de un agujero en el compartimiento del motor para conectar la batería.
  - Cubra cualquier conector de cable desconectado con cinta de aislamiento.
  - No acorte ningún cable.
  - No corte nunca el aislamiento del cable de alimentación de esta unidad para compartir la energía con otro equipo. La capacidad de corriente del cable es limitada.
  - Utilice un fusible con la capacidad especificada.
  - No conecte nunca el cable negativo de altavoz directamente a la puesta a tierra.
  - No junte nunca múltiples cables negativos de altavoz.

## Español

- La señal de control se emite a través del cable azul/blanco cuando se enciende esta unidad. Conéctelo a un terminal de control de sistema de amplificador de potencia externo o al terminal de control de relé de antena automática del vehículo (máx. 300 mA, 12 V CC). Si el vehículo está equipado con una antena de vidrio, conéctelo al terminal de suministro de potencia de refuerzo de la antena.
- No conecte nunca el cable azul/blanco al terminal de alimentación de un amplificador de potencia externo. Igualmente, no conéctelo nunca al terminal de alimentación de la antena automática.
- De lo contrario, puede ocurrir la descarga de la batería o un fallo de funcionamiento.
- El cable negro es para la puesta a tierra. Se debe conectar este cable y el cable de puesta a tierra de otro producto (especialmente de productos de alta corriente como un amplificador de potencia) separadamente. De lo contrario, puede ocurrir un fuego o fallo de funcionamiento si los cables se sueltan accidentalmente.

## Conexión de las unidades

### Diagrama de conexión

1. Este producto
2. Salida trasera o salida de altavoz de subgraves (DEH-3200UB)
3. Salida trasera (DEH-4200SD)
4. Salida delantera (DEH-4200SD)
5. Salida de altavoz de subgraves (DEH-4200SD)
6. Entrada remota cableada  
Se puede conectar el adaptador de control remoto cableado (vendido separadamente).
7. Fusible (10 A)
8. Toma de antena
9. Notas
  - Cambie el ajuste inicial de esta unidad (refiérase al manual de operación). La salida de altavoz de subgraves de esta unidad es monofónica (DEH-3200UB).
  - Cuando utilice un altavoz de subgraves de 70 W (2 Ω), asegúrese de conectarlo con los hilos Violeta y Violeta/negro de esta unidad. No conecte nada con los hilos Verde y Verde/negro.
10. Nota  
Dependiendo del tipo de vehículo, la función de 2\* y 4\* puede ser diferente. En este caso, asegúrese de conectar 1\* a 4\* y 3\* a 2\*.
11. Hilos de altavoz
  - Blanco: Izquierda delantera ⊕
  - Blanco/negro: Izquierda delantera ⊖
  - Gris: Derecha delantera ⊕
  - Gris/negro: Derecha delantera ⊖
  - Verde: Izquierda trasera ⊕
    - o altavoz de subgraves ⊕
  - Verde/negro: Izquierda trasera ⊖
    - o altavoz de subgraves ⊖
  - Violeta: Derecha trasera ⊕
    - o altavoz de subgraves ⊕
  - Violeta/negro: Derecha trasera ⊖
    - o altavoz de subgraves ⊖
12. Conecte los hilos del mismo color a cada otro.
13. Amarillo (2\*)  
Reserva (o accesorio)
14. Amarillo (1\*)  
Conecte el terminal de suministro de 12 V constante.
15. Rojo (4\*)  
Accesorio (o reserva)
16. Rojo (3\*)  
Conecte al terminal controlado por del interruptor de encendido (12 V CC).
17. Negro (masa de la carrocería)  
Conecte a un punto de metal limpio, libre de pintura.

## Español

18. Conector ISO  
Nota  
En algunos vehículos, puede que el conector ISO esté dividido en dos. En este caso, asegúrese de conectar a ambos conectores.
19. Amarillo/negro  
Si se utiliza un equipo con función de silenciamiento, conecte este conductor con el conductor de silenciamiento de audio en tal equipo. Si no, mantenga el silenciamiento de audio libre de cualquier conexión.
20. Azul/blanco  
Conecte al terminal de control de sistema del amplificador de potencia (máx. 300 mA 12 V CC).
21. Azul/blanco (6\*)  
Conecte al terminal de control de relé de antena automática (máx. 300 mA 12 V CC).
22. Azul/blanco (5\*)  
La posición de los contactos del conector ISO difiere dependiendo del tipo del vehículo. Conecte 5\* y 6\* cuando el contacto 5 es del tipo de control de antena. En otros tipos de vehículo, no conecte nunca 5\* y 6\*.
23. Para DEH-4200SD
24. A la salida del altavoz de subgraves
25. A la salida trasera
26. A la salida delantera
27. Amplificador de potencia (vendido separadamente)
28. Conecte los cables RCA (vendidos separadamente)
29. Control remoto de sistema
30. Altavoz delantero
31. Altavoz trasero
32. Altavoz de subgraves
33. Realice estas conexiones cuando utilice el amplificador opcional.
34. Para DEH-3200UB
35. A la salida trasera o salida de altavoz de subgraves
36. Altavoz trasero o altavoz de subgraves
37. Conecte el cable RCA (vendido separadamente)

## Anschließen der Geräte



- Wenn dieses Gerät in einem Auto eingebaut wird, das auf dem Zündschalter keine ACC (Zubehör)-Position hat, sollte die rote Leitung des Geräts an eine Klemme angeschlossen werden, die die Position des Zündschalters erfassen kann. Anderenfalls kann die Autobatterie entleert werden.



ACC-Position

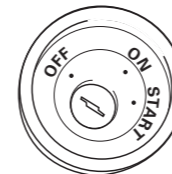

Keine ACC-Position

- Wenn das Gerät nicht unter den folgenden Bedingungen eingebaut wird, kann ein Brand oder eine Funktionsstörung auftreten.
  - Fahrzeuge mit einer 12-Volt-Batterie und negativer Erdung.
  - Lautsprecher mit 50 W (Ausgangsleistung) und 4 Ohm bis 8 Ohm (Impedanz).
- Um Kurzschlüsse, eine Überhitzung oder Funktionsstörung zu verhindern, befolgen Sie bitte die folgenden Hinweise:
  - Trennen Sie die negative Klemme der Batterie vor dem Einbau ab.
  - Sichern Sie die Leitungen mit Kabelklemmen oder Klebeband. Zum Schutz der Leitungen sollten sie an Stellen, wo sie Metallteile berühren, mit Klebeband umwickelt werden.
  - Verlegen Sie alle Leitungen so, dass keine beweglichen Teile, wie die Gangschaltung und die Sitzschienen, berühren.
  - Verlegen Sie alle Kabel so, dass sie von heißen Stellen, wie etwa der Heizungsauslassöffnung entfernt sind.
  - Führen Sie die gelbe Leitung zum Anschluss an die Batterie nicht durch ein Loch in den Motorraum ein.
  - Umwickeln Sie abgetrennte Leitungen mit Isolierband.
  - Verkürzen Sie keine Kabel.
  - Führen Sie niemals anderen Geräten Strom zu, indem Sie die Isolierung der Stromversorgungsleitung dieses Geräts durchschneiden und davon Strom abzapfen. Die Strombelastbarkeit der Leitung ist begrenzt.
  - Verwenden Sie eine Sicherung mit dem vorgeschriebenen Nennwert.
  - Schließen Sie das negative Lautsprecherkabel nie direkt an die Erdung an.
  - Bündeln Sie nie die negativen Kabeln mehrerer Lautsprecher.

## Deutsch

- Das Steuersignal wird über das blaue/weiße Kabel ausgegeben, wenn dieses Gerät eingeschaltet wird. Schließen Sie es an eine System-Fernbedienung eines externen Leistungsverstärkers oder an die Autoantennenrelais-Steuerungsklemme des Fahrzeugs an (max. 300 mA, 12 V Gleichspannung). Wenn das Fahrzeug mit einer Fensterantenne ausgestattet ist, schließen Sie es an die Antennenverstärker-Stromversorgungsklemme an.
- Schließen Sie das blaue/weiße Kabel nie an die Leistungsklemme des Verstärkers an. Außerdem darf das blaue/weiße Kabel nicht an die Leistungsklemme der Auto-Antenne angeschlossen werden. Ein solcher Anschluss könnte zu einer Belastung der Batterie führen und Funktionsstörungen verursachen.
- Das schwarze Kabel ist das Erdungskabel. Dieses Kabel ist getrennt von der Erde von Hochstrom-Geräten, wie z. B. Leistungsverstärkern, zu erden. Anderenfalls besteht die Gefahr einer Beschädigung der Geräte oder eines Brandes, falls die Erdungsstelle versehentlich abgetrennt wird.

## Anschließen der Geräte

### Anschlussdiagramm

1. Dieses Produkt
2. Hinterer Ausgang oder Subwoofer-Ausgang (DEH-3200UB)
3. Hinterer Ausgang (DEH-4200SD)
4. Vorderer Ausgang (DEH-4200SD)
5. Subwoofer-Ausgang (DEH-4200SD)
6. Buchse für die verdrahtete Fernbedienung  
Hier kann ein Drahtfernbedingungsadapter (getrennt erhältlich) angeschlossen werden.
7. Sicherung (10 A)
8. Antennebuchse
9. Hinweise
  - Ändern Sie die Grundeinstellung dieses Geräts (siehe Bedienungsanleitung). Der Subwoofer-Ausgang dieses Geräts ist Mono (DEH-3200UB).
  - Bei Verwendung eines Subwoofers von 70 W (2 Ω) achten Sie darauf, den Anschluss an die violetten und violetten/schwarzen Leitungen dieses Geräts herzustellen. Stellen Sie keinen Anschluss mit den grünen und grünen/schwarzen Leitungen her.
10. Hinweis:  
Je nach Art des Fahrzeugs besitzen 2\* und 4\* u. U. unterschiedliche Funktionen. Verbinden Sie in einem solchen Fall 1\* mit 4\* und 3\* mit 2\*.
11. Lautsprecherzuleitungen
  - Weiß: Vorne links ⊕
  - Weiß/Schwarz: Vorne links ⊖
  - Grau: Vorne rechts ⊕
  - Grau/Schwarz: Vorne rechts ⊖
  - Grün: Hinten links ⊕ oder Subwoofer ⊕
  - Grün/Schwarz: Hinten links ⊖
    - oder Subwoofer ⊖
  - Violett: Hinten rechts ⊕ oder Subwoofer ⊕
  - Violett/Schwarz: Hinten rechts ⊖
    - oder Subwoofer ⊖
12. Verbinden Sie Leitungen derselben Farbe miteinander.
13. Gelb (2\*)  
Reserve (oder Zubehör)
14. Gelb (1\*)  
An eine Stromversorgung anschließen, die immer Gleichstrom von 12 V führt.
15. Rot (4\*)  
Zubehör (oder Reserve)
16. Rot (3\*)  
An eine Stromversorgung anschließen, (12 V Gleichspannung), die mit dem Zündschloss ein-/ausgeschaltet wird.

## Deutsch

17. Schwarz (Erdung)  
An ein sauberes Metallteil anschließen, das von Farbe frei ist.
18. ISO-Anschluss  
Hinweis:  
Bei einigen Fahrzeugen kann der ISO-Steckverbinder in zwei Hälften geteilt sein. In diesem Fall ist der Anschluss unbedingt an beiden Steckverbindern vorzunehmen.
19. Gelb/schwarz  
Falls Sie ein Gerät mit Stummschaltfunktion (Mute) verwenden, verdrahten Sie dieses Kabel mit der Audio Mute-Leitung am entsprechenden Gerät. Andernfalls die Audio Mute-Leitung frei von Anschlüssen lassen.
20. Blau/weiß  
An den Systemsteuerungs-Anschluss des Leistungsverstärkers (max. 300 mA, 12 V Gleichspannung) anschließen.
21. Blau/weiß (6\*)  
An die Autoantennenrelais-Steuerungsklemme anschließen (max. 300 mA, 12 V Gleichspannung).
22. Blau/weiß (5\*)  
Die Pin-Position des ISO-Anschlusses hängt vom Fahrzeugtyp ab. 5\* und 6\* anschließen, wenn es sich bei Pin 5 um einen Antennensteuerungstyp handelt. Bei einem anderen Fahrzeugtyp 5\* und 6\* niemals anschließen.
23. Für DEH-4200SD
24. Zum Subwoofer-Ausgang
25. Zum hinteren Ausgang
26. Zum vorderen Ausgang
27. Leistungsverstärker (getrennt erhältlich)
28. Mit RCA-Kabeln verbinden (getrennt erhältlich)
29. System-Fernbedienung
30. Vorderer Lautsprecher
31. Hinterer Lautsprecher
32. Subwoofer
33. Bei Gebrauch des optionalen Verstärkers diese Anschlüsse vornehmen.
34. Für DEH-3200UB
35. Zum hinteren Ausgang oder Subwoofer-Ausgang
36. Hinterer Lautsprecher oder Subwoofer
37. Mit RCA-Kabel verbinden (getrennt erhältlich)

## Aansluiten van de toestellen

## Nederlands

## Aansluiten van de toestellen

## Nederlands

## Подключение устройств

## Русский

## Подключение устройств

## Русский

### Opmerking

- Wanneer dit toestel geïnstalleerd is in een voertuig zonder ACC (accessoire) stand op het contactslot, moet de rode draad worden verbonden met een aansluiting die de stand van de contactslotleutel kan herkennen. Anders kan de accu leeglopen.



ACC stand



Geen ACC stand

- Gebruik van dit toestel onder andere dan de volgende omstandigheden kan leiden tot brand of storingen.
  - Voertuigen met een negatief geaarde 12 V accu.
  - Luidsprekers van 50 W (uitgangsvermogen) en 4 Ohm tot 8 Ohm (impedantie).
- Om kortsluiting, oververhitting of andere storingen te voorkomen moet u de onderstaande instructies opvolgen.
  - Koppel de negatieve pool van de accu los voor u begint met de installatie.
  - Zet alle bedrading vast met kabelklemmen of isolatieband. Ter bescherming van de bedrading dient u deze te omwikkelen met isolatieband waar de bedrading met metalen onderdelen in aanraking komt.
  - Houd alle bedrading uit de buurt van bewegende onderdelen, zoals de versnellingspook en de stoelenrails.
  - Houd de bedrading uit de buurt van zeer warme plekken, zoals bij een verwarmingsrooster.
  - Leid de gele draad niet door een gat naar het motorcompartiment om aan te sluiten op de accu.
  - Plak eventuele losse aansluitingen, draadeinden of stekkers netjes af met isolatieband.
  - Maak de kabels niet korter.
  - Tap in geen geval de stroomkabel voor dit toestel af om andere apparatuur van stroom te voorzien. Het vermogen van de draad is beperkt.
  - Gebruik een zekering met het voorgeschreven vermogen.
  - Sluit de negatieve luidsprekerdraden in geen geval direct op aarde aan.
  - Bundel de negatieve luidsprekerdraden in geen geval samen.

- Via de blauw/witte draad wordt een stuursignaal geproduceerd wanneer dit toestel is ingeschakeld. Verbind deze met de systeemafstandsbediening van een externe eindversterker, of met de stuuraansluiting voor het relais van de antenne van het voertuig (max. 300 mA, 12 V gelijkstroom). Als het voertuig een ruitantenne heeft, dient u deze draad te verbinden met de stroomaansluiting van de antennesignaalversterker (booster).
- Verbind de blauw/witte draad in geen geval met de stroomaansluiting van een externe eindversterker. Verbind deze draad ook in geen geval met de stroomaansluiting zelf van de antenne van de auto. Doet u dit toch, dan kan de accu leeglopen of kunnen zich andere storingen voordoen.
- De zwarte draad is de aarding. Deze draad en de aarding van andere apparatuur (in het bijzonder producten met een hoog vermogen, zoals een eindversterker), moeten onafhankelijk van elkaar worden aangesloten. Doet u dit niet, dan kan er brand ontstaan of kunnen zich storingen voordoen wanneer de bedrading onbedoeld los raakt.

### Aansluitingsschema

1. Dit product
2. Achter-uitgang of subwoofer uitgang (DEH-3200UB)
3. Achter-uitgang (DEH-4200SD)
4. Voor-uitgang (DEH-4200SD)
5. Subwoofer uitgang (DEH-4200SD)
6. Afstandsbediening met draad  
Er kan een adapter voor een afstandsbediening met draad worden aangesloten (los verkrijgbaar).
7. Zekering (10 A)
8. Antenne-aansluiting
9. Opmerkingen
  - Verander de basisinstelling van dit toestel (zie bladzijde de Gebruiksaanwijzing). De subwoofer weergave van dit toestel is in mono (DEH-3200UB).
  - Bij gebruik van een subwoofer van 70 W (2 Ω), moet u erop letten dat u de aansluiting verricht met de paarse en zwarte draden van dit toestel. Sluit niets aan op de groene en groen/zwarte draden.
10. Opmerking  
Afhankelijk van het soort voertuig is het mogelijk dat de functies van 2\* en 4\* verschillen. Let er in een dergelijk geval op dat u 1\* op 4\* en 3\* op 2\* aansluit.
11. Luidsprekerdraden  
Wit: Links voor ⊕  
Wit/zwart: Links voor ⊖  
Grijs: Rechts voor ⊕  
Grijs/zwart: Rechts voor ⊖  
Groen: Links achter ⊕ of subwoofer ⊕  
Groen/zwart: Links achter ⊖ of subwoofer ⊖  
Paars: Rechts achter ⊕ of subwoofer ⊕  
Paars/zwart: Rechts achter ⊖ of subwoofer ⊖
12. Sluit in het algemeen draden van dezelfde kleur op elkaar aan.
13. Geel (2\*)  
Back-up (of accessoire)
14. Geel (1\*)  
Verbinden met de continue 12 V stroomaansluiting.
15. Rood (4\*)  
Accessoire (of back-up)
16. Rood (3\*)  
Verbinden met een elektrische aansluiting die aangestuurd wordt via het contactslot (12 V gelijkstroom).
17. Zwart (chassis aarde)  
Aansluiten op een schone, blank metalen plek.

18. ISO stekker  
Opmerking  
In sommige voertuigen kan de ISO stekker in twee stukken gedeeld zijn. Sluit in een dergelijk geval beide stekkers aan.
19. Geel/zwart  
Als u apparatuur met een zg. Mute functie (geluid uit/dempen) gebruikt, dient u deze draad te verbinden met de audio-dempingsdraad van de betreffende apparatuur. Maakt u daarvoor geen gebruik, laat de Audio Mute dempingsaansluiting dan vrij, zonder hierop iets aan te sluiten.
20. Blauw/wit  
Verbinden met de systeembedieningsaansluiting van de eindversterker (max. 300 mA 12 V gelijkstroom).
21. Blauw/wit (6\*)  
Verbinden met de stuuraansluiting van het relais van de antenne van het voertuig (max. 300 mA 12 V gelijkstroom).
22. Blauw/wit (5\*)  
De penposities van de ISO stekker hangen mede af van het type voertuig. Sluit 5\* en 6\* aan wanneer pen 5 de antenne aanstuurt. In andere typen voertuigen hoeft u 5\* en 6\* helemaal niet aan te sluiten.
23. Voor de DEH-4200SD
24. Naar de subwoofer uitgang
25. Naar de achter-uitgang
26. Naar de voor-uitgang
27. Eindversterker (los verkrijgbaar)
28. Aansluiten met RCA (tulpstekker) kabels (los verkrijgbaar)
29. Systeemafstandsbediening
30. Voor-luidspreker
31. Achter-luidspreker
32. Subwoofer
33. Voer deze verbindingen uit wanneer u de los verkrijgbare versterker gebruikt.
34. Voor de DEH-3200UB
35. Naar de achter-uitgang of subwoofer uitgang
36. Achter-luidspreker of subwoofer
37. Aansluiten met een RCA (tulpstekker) kabel (los verkrijgbaar)

### Примечание

- Когда данное устройство устанавливается в транспортном средстве без ACC (вспомогательные приборы) положения на замке зажигания, красный кабель должен быть подключен к клемме, которая может обнаруживать работу замка зажигания. Иначе, в результате батарея может разрядиться.



ACC положение



ACC положение нет

- Использование данного устройства в иных, чем следующие условия, может привести к возгоранию или неправильному срабатыванию.
  - Автомобиль с батареей с 12-вольт и отрицательным заземлением.
  - Динамики с 50 Вт (выходная величина) и от 4 Ом до 8 Ом (полное сопротивление).
- Чтобы предотвратить короткое замыкание, перегрев или неправильное срабатывание убедитесь, что следуете указаниям ниже.
  - Отсоедините отрицательную клемму батареи пред установкой.
  - Закрепите провода кабельными зажимами или липкой лентой. Для защиты проводов следует обмотать их липкой лентой в тех местах, где они соприкасаются с металлическими частями.
  - Прокладывайте все кабели вдали от движущихся частей, таких как рычаг переключения коробки передач или направляющая для выдвижения сиденья.
  - Прокладывайте все кабели вдали от горячих мест, таких как рядом с выпускном нагревателя.
  - Не пропускайте желтый кабель через отверстие в моторном отсеке, для того чтобы подключить его к батарее.
  - Защитите все неподключенные кабели разъемами с изоляционной лентой.
  - Не укорачивайте какие-либо кабели.
  - Никогда не обрезайте изоляцию питающего кабеля данного устройства, чтобы подключить питание на другое оборудование. Пропускная способность кабеля ограничена.
  - Используйте плавкий предохранитель заданного номинала.
  - Никогда не подключайте отрицательный кабель динамика напрямую к заземлению.
  - Никогда не связывайте вместе различные отрицательные кабели динамиков.

- Контрольный сигнал выходит по сине/белому кабелю, когда данное устройство подключено к электропитанию. Подключите его к системе дистанционного управления внешнего усилителя мощности или к клемме реле управления автомобильной антенны (макс. 300 mA, 12 V пост. ток). Если автомобиль снабжен стеклянной антенной, подключите её к питающему терминалу антенного усилителя.
- Никогда не подключайте сине/белый кабель к питающему терминалу внешнего усилителя мощности. Так же, никогда не подключайте его к питающему терминалу автомобильной антенны. Иначе, в результате батарея разрядится или будет происходить неправильное срабатывание.
- Черный кабель – заземление. Этот кабель и кабели заземления других изделий (особенно, силовоточные изделия, такие как усилитель мощности) должны быть проложены раздельно. Иначе, в результате может произойти возгорание или неправильное срабатывание, если они внезапно отсоединятся.

### Схема Соединений

1. Данное устройство
2. Задний выход или выход низкочастотного динамика (DEH-3200UB)
3. Задний выход (DEH-4200SD)
4. Передний выход (DEH-4200SD)
5. Выход низкочастотного динамика (DEH-4200SD)
6. Дистанционный монтажный вход  
Адаптер жестко смонтированного дистанционного управления может быть подключен (продается отдельно).
7. Плавкий предохранитель (10 A)
8. Гнездо антенны
9. Примечание
  - Измените исходные настройки данного устройства (См. Руководство по эксплуатации). Низкочастотный динамик данного устройства обеспечивает монофонический выходной сигнал (DEH-3200UB).
  - Когда используется Низкочастотный динамик 70 Вт (2 Ω), будьте уверены, что соединили с Фиолетовым и Фиолетово/Черным проводами данного устройства. Ничего не соединяйте с Зеленым и Зелено/Черным проводами.
10. Примечание  
В зависимости от типа автомобиля функции 2\* и 4\* могут быть различными. В этом случае, убедитесь, что 1\* подключили к 4\*, а 3\* к 2\*.
11. Провода динамиков  
Белый: Передний левый ⊕  
Белый/черный: Передний левый ⊖  
Серый: Передний правый ⊕  
Серый/черный: Передний правый ⊖  
Зеленый: Задний левый ⊕ или низкочастотный динамик ⊕  
Зеленый/черный: Задний левый ⊖ или низкочастотный динамик ⊖  
Фиолетовый: Задний правый ⊕ или низкочастотный динамик ⊕  
Фиолетовый/черный: Задний правый ⊖ или низкочастотный динамик ⊖
12. Соедините провода одинакового цвета друг с другом.
13. Желтый (2\*)  
Разрывный (или вспомогательный)
14. Желтый (1\*)  
Подключите к клемме постоянно подающей 12 В.
15. Красный (4\*)  
Вспомогательный (или разрывный)

16. Красный (3\*)  
Подключите к клемме, контролируемой замком зажигания (12 В пост. ток).
17. Черный (заземление на массу)  
Подключите к чистому, неокрашенному металлическому участку.
18. ISO разъем  
Примечание  
В некоторых автомобилях ISO разъем может быть разделен на два. В этом случае убедитесь, что подключили оба разъема.
19. Желтый/черный  
Если вы пользуетесь устройством, на котором предусмотрена функция отключения звука, подключите данный провод к проводу отключения звука на устройстве. В противном случае, не подключайте провод отключения звука к другим соединениям.
20. Синий/белый  
Подключите к клемме системы контроля усилителя мощности (макс. 300 mA 12 В пост. ток).
21. Синий/белый (6\*)  
Подключите к клемме реле управления автомобильной антенны (макс. 300 mA 12 В пост. ток).
22. Синий/белый (5\*)  
Расположение штырей ISO разъема может быть различным в зависимости от типа автомобиля. Соедините 5\* и 6\* когда штырь 5 это штырь типа управления антенны. В других типах автомобилей никогда не соединяйте 5\* и 6\*.
23. Для DEH-4200SD
24. К выходу низкочастотного динамика
25. К заднему выходу
26. К переднему выходу
27. Усилитель мощности (продается отдельно)
28. Соедините с кабелями RCA (продаются отдельно)
29. Система дистанционного управления
30. Передний динамик
31. Задний динамик
32. Низкочастотный динамик
33. Выполните данные подключения, когда используется усилитель, который не входит в состав обязательного оборудования.
34. Для DEH-3200UB
35. К заднему выходу или выходу низкочастотного динамика
36. Задний динамик или низкочастотный динамик
37. Соедините с кабелем RCA (продаются отдельно)