

DU 3150 - DU 3160  
DU 3360 - DU 4360  
DU 4161 - DU 4361  
DU 4561

Dunstabzugshaube  
Afzuigkap  
Hotte  
Cooker Hood

Montage- und Gebrauchsanweisung  
Installatie- en gebruiksaanwijzing  
Notice d'utilisation et d'installation  
Operating and Installation Instructions

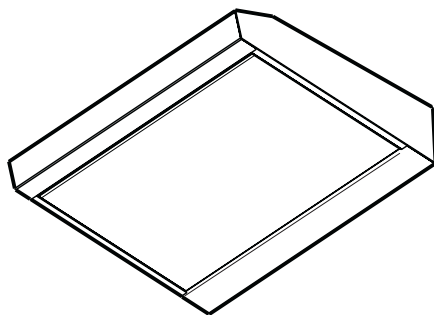

## Sehr geehrte Kundin, sehr geehrter Kunde,

lesen Sie bitte diese Benutzerinformation sorgfältig durch. Beachten Sie vor allem den Abschnitt „Sicherheit“ auf den ersten Seiten. Bewahren Sie bitte diese Benutzerinformation zum späteren Nachschlagen auf. Geben Sie sie an eventuelle Nachbesitzer des Gerätes weiter.

Wir sind für Sie da:  
montags bis freitags  
8.00 bis 20.00 Uhr  
samstags  
10.00 bis 14.00 Uhr.

### **AEG DIRECT**

INFO SERVICES 0180 - 555 45

Hier erhalten Sie Antwort auf jede Frage, die die Ausstattung und den Einsatz Ihres Gerätes betrifft. Natürlich nehmen wir auch gern Wünsche, Anregungen und Kritik entgegen. Unser Ziel ist es, zum Nutzen unserer Kunden unsere Produkte und Dienstleistungen weiter zu verbessern.

- Bei technischen Problemen steht Ihnen unser **WERKSKUNDENDIENST**

in Ihrer Nähe jederzeit zur Verfügung (Adressen und Telefonnummern finden Sie im Abschnitt „Kundendienststellen“).

Beachten Sie dazu auch den Abschnitt „Service“.

## Entsorgung

### **Verpackungsmaterial entsorgen**

- Alle Verpackungsteile sind recyclebar, Folien und Hartschaumteile entsprechend gekennzeichnet. Verpackungsmaterial und eventuelles Altgerät bitte ordnungsgemäß entsorgen.
- Die nationalen und regionalen Vorschriften und die Materialkennzeichnung (Materialtrennung, Abfallsammlung, Wertstoffhöfe) beachten.

### **Entsorgungshinweise**

- Das Gerät darf nicht mit dem Hausmüll entsorgt werden.
- Auskunft über Abholtermine oder Sammelplätze sind bei der örtlichen Stadtreinigung oder der Gemeindeverwaltung erhältlich.
- Warnung! Ausgediente Altgeräte vor der Entsorgung unbrauchbar machen. Netzkabel abtrennen (nachdem der Netzstecker gezogen bzw. bei Festanschluß der Anschluß durch einen Fachmann demontiert wurde).

# Inhalt

<b>Sicherheitshinweise .....</b>	<b>4</b>
für den Benutzer .....	4
für den Küchenmöbel-Monteur .....	5
<b>Allgemeines .....</b>	<b>7</b>
Abluftbetrieb .....	7
Umluftbetrieb .....	7
<b>Bedienung der Dunstabzugshaube .....</b>	<b>8-9</b>
<b>Bedienung der Dunstabzugshaube - DU 4561 .....</b>	<b>10-11</b>
<b>Wartung und Pflege .....</b>	<b>12</b>
Fettvliesfilter .....	12
Metallfettfilter .....	13
Aktivkohlefilter .....	14
Austausch der Lampe(n) .....	15
<b>Reinigung .....</b>	<b>16</b>
<b>Sonderzubehör .....</b>	<b>16</b>
<b>Kundendienst .....</b>	<b>17</b>
<b>Technische Daten .....</b>	<b>18</b>
Zubehör/Montagematerial .....	18
<b>Elektroanschluß .....</b>	<b>18</b>
Montage am Oberschrank .....	19
Befestigung an der Wand .....	20



## Sicherheitshinweise für den Benutzer

- Es muß darauf geachtet werden, daß Kochstellen bei Betrieb stets abgedeckt sind, damit nicht durch zu starke Hitzeentwicklung das Gerät beschädigt wird. Unbedingt zu vermeiden sind offene Feuerstellen bei Öl-, Gas- und Kohleherden.
- Außerdem ist beim Fritieren über Herd/Mulde das zum Fritieren verwendete Gerät während des Betriebes zu beaufsichtigen.
- Das im Fritiergerät enthaltene Öl kann sich durch Überhitzung selbst entzünden- akute Brandgefahr!
- Bei Verwendung von verschmutztem Öl kann noch leichter Selbstentzündung entstehen.
- **Flambieren ist unter der Dunstabzugshaube nicht erlaubt.**
- **Bei allen Arbeiten an der Dunstabzugshaube, auch beim Lampenwechsel, ist das Gerät vom Stromnetz zu trennen.** (Schraubsicherungen aus der Fassung herausnehmen bzw. Sicherungsautomaten abschalten oder Netzstecker ziehen).
- Es ist wichtig, die Filterwechsel bzw. Reinigungsintervalle einzuhalten.  
Bei Nichtbeachtung besteht infolge von Fettablagerung Feuergefahr.

In Übereinstimmung mit den Anforderungen der Europäischen Richtlinie 2002/96/EG über Elektro- und Elektronik-Altgeräte (WEEE) ist vorliegendes Gerät mit einer Markierung versehen.

Sie leisten einen positiven Beitrag für den Schutz der Umwelt und die Gesundheit des Menschen, wenn Sie dieses Gerät einer gesonderten Abfallsammlung zuführen. Im unsortierten Siedlungsmüll könnte ein solches Gerät durch unsachgemäße Entsorgung negative Konsequenzen nach sich ziehen.

Auf dem Produkt oder der beiliegenden Produktdokumentation ist



folgendes Symbol  einer durchgestrichenen Abfalltonne abgebildet. Es weist darauf hin, dass eine Entsorgung im normalen Haushaltsabfall nicht zulässig ist. Entsorgen Sie dieses Produkt im Recyclinghof mit einer getrennten Sammlung für Elektro- und Elektronikgeräte. Die Entsorgung muss gemäß den örtlichen Bestimmungen zur Abfallbeseitigung erfolgen.

Bitte wenden Sie sich an die zuständigen Behörden Ihrer Gemeindeverwaltung, an den lokalen Recyclinghof für Haushaltsmüll oder an den Händler, bei dem Sie dieses Gerät erworben haben, um weitere Informationen über Behandlung, Verwertung und Wiederverwendung dieses Produkts zu erhalten.

## für den Küchenmöbel-Monteur

- Das Abluftrohr muß bei Abluftbetrieb vorzugsweise den Originaldurchmesser des Gerätes haben.  
**DU 3150/3160/4561/4361/4161:** Falls schon ein kleineres Abluftrohr in Wand oder Dach mit Durchmesser 100 mm besteht, kann der mitgelieferte Reduzierstutzen 125/100 mm verwendet werden.
- Auf Bestellung sind je nach Bedarf Rohre unterschiedlicher Formen und Durchmesser sowie ins Freie leitende Abluftsysteme (Teleskop-Mauerkasten) verfügbar, weitere Einzelheiten beim Kundendienst erfragen.
- **Bei Montage der Dunstabzugshaube sind folgende Mindestabstände von der Kochstellen-Oberkante bis Unterkante der Dunstabzugshaube einzuhalten:**

<b>Elektroherde</b>	<b>500 mm</b>
<b>Gasherde</b>	<b>700 mm</b>

Wenn die Installationsanweisungen des Gaskochgerätes einen größeren Abstand vorgeben, ist dieser zu berücksichtigen.
- Bei gleichzeitigem Betrieb einer Dunstabzugshaube im Abluftbetrieb und Feuerstätten darf im Aufstellraum der Feuerstätte der Unterdruck nicht größer als 4Pa ( $4 \times 10^{-5}$  bar) sein.
- Die Abluft darf nicht in einen Rauch- oder Abgasschornstein eingeleitet werden. Das Einleiten der Abluft in einen Schacht, der der Entlüftung von Aufstellräumen von Feuerstätten dient, ist nicht zulässig.
- Für die Ablufführung sind grundsätzlich die behördlichen Vorschriften einzuhalten.
- Bei Betrieb als Abluftgerät ist für eine ausreichende Zuluftöffnung in etwa der Größe der Abluftöffnung zu sorgen.
- Aufgrund von Länder-Bauvorschriften unterliegt der gemeinsame Betrieb von Dunstabzugshauben und kamingebundenen Feuerungsstätten, wie Kohle- oder Ölöfen und Gas-Thermen im selben Raum, bestimmten Einschränkungen.
- Der gemeinsame, gefahrlose Betrieb von kamingebundenen Geräten und Dunstabzugshauben ist nur gewährleistet, wenn Raum und/oder Wohnung (Raum-Luftverbund) durch eine geeignete Zuluftöffnung von ca. 500-600 cm<sup>2</sup> von außen belüftet sind und dadurch bei laufender Dunstabzugshaube Unterdruck vermieden wird.
- Im Zweifelsfalle Rat und Zustimmung des zuständigen Bezirks-Schornsteinfegermeisters oder der örtlichen Baubehörde einholen.
- Da in Räumen ohne Feuerungsstätte die Regel gilt: "Zuluftöffnung so groß wie Abluftöffnung", kann durch eine größere Öffnung als 500-600 cm<sup>2</sup> der Wirkungsgrad der Ablufteinrichtung beeinträchtigt werden.

- Der Betrieb der Dunstabzugshaube als Umlufthaube ist unter den genannten Umständen gefahrlos und unterliegt nicht den obengenannten Vorschriften.
- Die Funktion der Dunstabzugshaube bei Abluftbetrieb ist nur dann optimal, wenn folgendes beachtet wird:
  - kurze, gerade Abluftstrecken
  - möglichst wenige Rohrbögen
  - Verlegung der Rohre nicht in spitzen Winkeln, sondern in flachen Bögen
  - möglichst große Rohrdurchmesser (vorzugsweise Originalauslass-Durchmesser beibehalten).
- Bei Nichtbeachtung dieser Grundsätze muß mit drastischen Leistungsverlusten und erhöhten Betriebsgeräuschen gerechnet werden.

# Allgemeines

- Die Dunstabzugshaube wird als Abluftgerät ausgeliefert und kann durch den Einsatz eines Aktivkohlefilters (Sonderzubehör) als Umluftgerät verwendet werden.
- Bei einigen Modellen wird der Kohlefilter mitgeliefert, d.h. die Haube kann sofort in Umluftbetrieb verwendet werden. Um die Haube in Abluftbetrieb zu benutzen, wird empfohlen, den Kohlefilter zu entfernen.

## Abluftbetrieb

- Die Luft wird mit Hilfe eines an den Bajonett-Anschlußstutzen **C** anzubringenden Rohres ins Freie geleitet. **Bild 1**.
- Das Abluftrohr muß bei Abluftbetrieb denselben Durchmesser wie der Gebläseaustrittsstutzen haben, um die spezifizierten Leistungswerte zu erreichen.

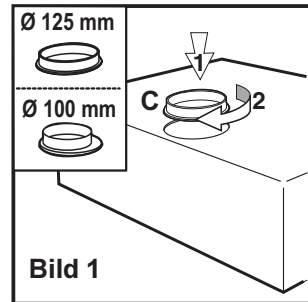

## Umluftbetrieb

- Die Luft wird gefiltert und in den Raum zurückgeführt.
- Hebel in Stellung **F** bringen - **Bild 2**.
- Für den Umluftbetrieb wird der Original-Aktivkohlefilter Type 10 aus dem Sonderzubehör benötigt.

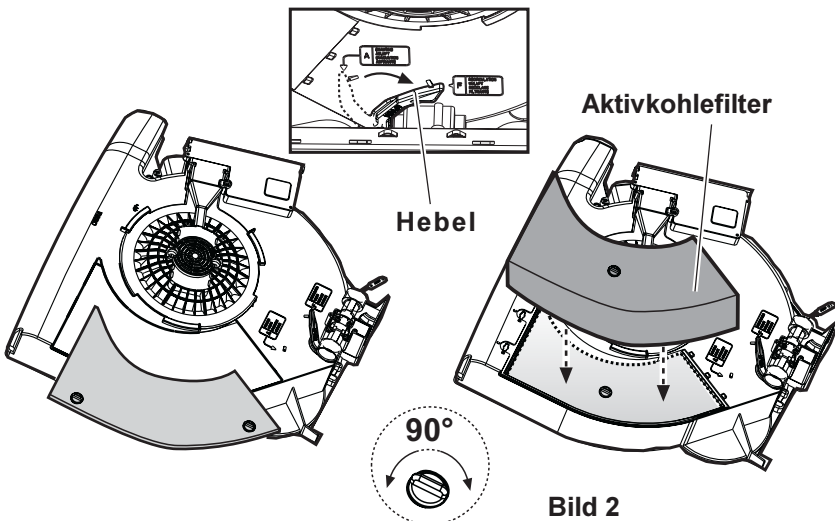

# Bedienung der Dunstabzugshaube

## DU 3150/3160/4161

- Die Dunstabzugshaube ist mit regelbarer Drehzahl ausgerüstet. Es ist ratsam, die Dunstabzugshaube einige Minuten vor Beginn des Kochens einzuschalten und sie ungefähr 15 Minuten nach dem Kochen weiterlaufen zu lassen, damit alle Gerüche sicher entfernt werden. Auf der Vorderseite des Gerätes befinden sich die Schalter:
- **Lichtschalter:** Der Schalter dient dazu, die Lampe, mit der die Dunstabzugshaube ausgestattet ist, ein- und auszuschalten.
- **Motorschalter:** Dieser dient zum Einschalten und Ausschalten und zum Wählen der Geschwindigkeiten des Gebläses.

DU 3150  
DU 3160

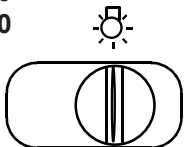

Lichtschalter

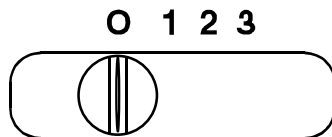

Motorschalter

DU 4161



Lichtschalter

Motorschalter



# Bedienung der Dunstabzugshaube

## DU 3360/4360/4361

- Die Dunstabzugshaube ist mit regelbarer Drehzahl ausgerüstet. Es ist ratsam, die Dunstabzugshaube einige Minuten vor Beginn des Kochens einzuschalten und sie ungefähr 15 Minuten nach dem Kochen weiterlaufen zu lassen, damit alle Gerüche sicher entfernt werden. Auf der Vorderseite des Gerätes befinden sich die Schalter:
- **Lichtschalter:** Der Schalter dient dazu, die Lampe, mit der die Dunsthaube ausgestattet ist, ein- und auszuschalten.
- **Motorschalter:** Dieser dient zum Ausschalten des Gebläses.
- **Stufe 1:** Diese dient zum Einschalten der Geschwindigkeitsstufe 1 des Gebläses.
- **Stufe 2:** Diese dient zum Einschalten der Geschwindigkeitsstufe 2 des Gebläses.
- **Stufe 3:** Diese dient zum Einschalten der Geschwindigkeitsstufe 3 des Gebläses.

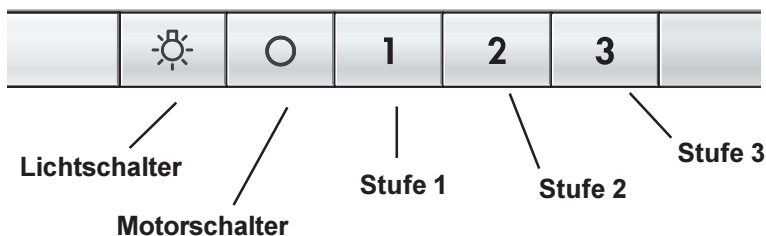

# Bedienung der Dunstabzugshaube

## DU 4561

- Die Dunstabzugshaube ist mit regelbarer Drehzahl ausgerüstet. Es ist ratsam, die Dunstabzugshaube einige Minuten vor Beginn des Kochens einzuschalten und sie ungefähr 15 Minuten nach dem Kochen weiterlaufen zu lassen, damit alle Gerüche sicher entfernt werden. Auf der Vorderseite des Gerätes befinden sich die Schalter:
  - A** - Taste OFF (Taste ausgeschaltet) - ON (Taste eingeschaltet)  
Ein- oder mehrmals drücken, um die gewünschte Funktion zu erhalten:  
**ON** (Taste eingeschaltet): die Haube stellt die zuletzt ausgewählte Geschwindigkeitsstufe ein.  
**OFF** (Taste ausgeschaltet): sämtliche Funktionen gesperrt außer der Beleuchtung.
  - B** - Auswahlstufe für Gebläsestufe (Saugleistung)  
Diese Taste ein- oder mehrmals drücken, um die angemessene Gebläsestufe (Saugleistung) (**1 - 2 - 3 anzuwählen**).
  - C** - Display: **zeigt die ausgewählte Saugleistung an (1-2-3)**, meldet die **Sättigung** der Filter (**F**).
  - D** - Einschalter Intensivstufe:  
Nach 5 Minuten schaltet die Intensivstufe in die vorher eingestellte Stufe zurück bzw. schaltet aus, wenn keine Stufe eingestellt ist. Um die Intensivstufe vor Ablauf von 5 Minuten zu beenden, muß Knopf **A**, **B** oder **D** gedrückt werden.
  - E** - Ausschalter/Einschalter Beleuchtung.

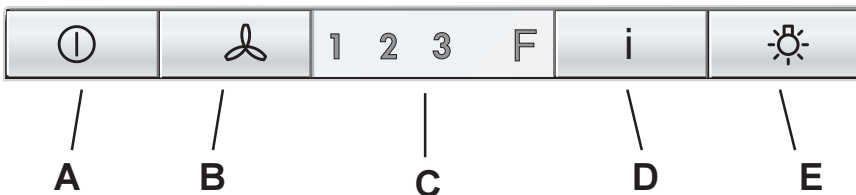

Falls die Dunstabzugshaube oder die Bedienelemente nicht funktionieren:

Für mindestens 5 Sekunden die Stromversorgung der Dunstabzugshaube unterbrechen und dann die Haube erneut einschalten.

## Kontrollvorrichtung für Fett- und Aktivkohlefilter - DU4561

Diese Dunstabzugshaube verfügt über eine Vorrichtung, die anzeigt, wenn der Fettfilter beziehungsweise der Aktivkohlefilter zu reinigen ist (bei Umluftbetrieb mit Aktivkohlefilter).

Diese Haube wird vom Werk aus ohne Aktivkohlefilter geliefert, deshalb ist ihre Sättigungsanzeige ausgeschaltet.

Wird die Haube jedoch mit Aktivkohlefilter in Betrieb genommen, so ist diese Sättigungsanzeige wie folgt einzuschalten:

Die Haube muss auf „AUS“ eingestellt sein.

Gleichzeitig drei Sekunden lang die Tasten **B** und **D** drücken, die **LED F** schaltet sich ein und die LED der 1. Geschwindigkeitsstufe beginnt zu blinken, nach 1 Sekunde blinkt auch die LED der 2. Stufe und das System gibt ein Tonsignal ab (-Beep-) um die erfolgte Einstellung anzuzeigen.

Um die Kohlefiltermeldung zu entfernen, gleichzeitig drei Sekunden lang die Tasten **B** und **D** drücken, die **LED F** schaltet sich ein und die LED der 1. Stufe (Fettfilter) beginnt zu blinken sowie die LED der 2. Stufe, nach 1 Sekunde blinkt nur die LED der 1. Stufe, das System gibt ein Tonsignal (-Beep-) ab, um die erfolgte Einstellung anzuzeigen.

### LED-Anzeige Fettfilter

Die LED der 1. (+ **LED F**) Stufe blinkt, wenn der Fettfilter gereinigt werden muss.

Die Wartungsvorschriften der Fettfilter sind zu beachten.

### LED-Anzeige Aktivkohlefilter

Die LED der 2. (+ **LED F**) Stufe blinkt, wenn der Aktivkohlefilter regeneriert werden muss.

### Zurückstellen der Sättigungsanzeige

Nach Reinigung oder Austausch des Fettfilters die Taste **A** für 3 Sekunden gedrückt halten bis die LED der 1. Stufe oder die LED der 2. Stufe nicht mehr blinkt. Auch die **LED F** schaltet sich aus.

# Wartung und Pflege

- **Bevor irgendwelche Wartungsarbeiten ausgeführt werden, muss die Dunstabzugshaube vom Stromnetz getrennt werden.**

## Fettvliesfilter - DU 3150 - DU 3160 - DU 3360

- Die Fettfilter haben die Aufgabe, die Fettpartikel, die beim Kochen entstehen, aufzusaugen und werden in jedem Fall, d.h. sowohl bei Abluft- als auch bei Umluftbetrieb, verwendet.  
Der Fettvliesfilter kann nicht gereinigt werden und muß einmal pro Monat ausgewechselt werden.
- Wenn man den Fettfilter austauscht, auch das Fettfilterblech mit lauwarmem Wasser und einem flüssigen, nicht scheuernden Spülmittel reinigen.
- Die Fettfilter können beim Kundendienst bestellt werden.

### Öffnen des Gitters

Die **Verriegelung** des Gitters zuerst nach hinten, dann nach unten herausnehmen.

Zum Herausnehmen das **Gitter** rechts nach vorne ziehen und aushaken. **Bild 3.**

### Entfernen der Fettfilter

Zum Herausnehmen des Filters öffnen Sie das Gitter und nehmen die Haltestops heraus. **Bild 3.**

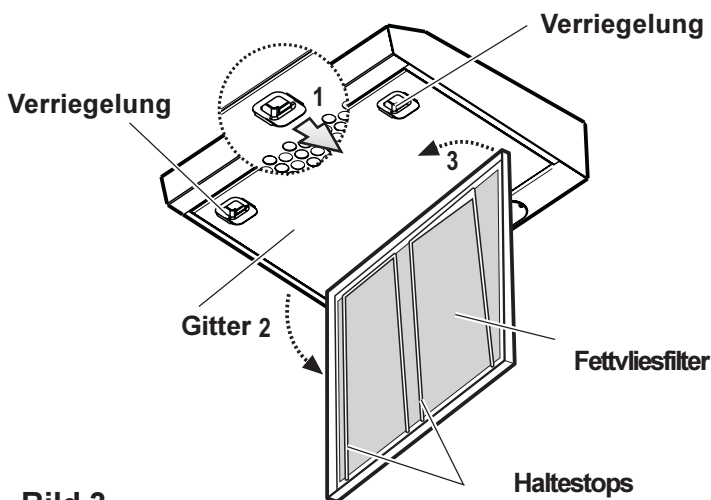

**Bild 3**

## Metallfettfilter - DU 4360/4161/4361/4561

- Metallfettfilter haben die Aufgabe, Fettpartikel, die beim Kochen entstehen, aufzusaugen. Sie werden in jedem Fall, d.h. sowohl bei Abluft- als auch bei Umluftbetrieb, verwendet.  
Metallfettfilter sollen alle 4 Wochen im Geschirrspüler bzw. von Hand gereinigt werden.

### Öffnen der Metallfettfilter

Die Verriegelung des Fettfilters zuerst nach hinten, dann nach unten herausnehmen. **Bild 4.**

### Handreinigung

Metallfettfilterkassette ca. 1 Stunde in heißem Wasser mit fettlösendem Reinigungsmittel einweichen und danach mit heißem Wasser abbrausen. Vorgang evtl. wiederholen. Abgetrocknete Kassette wieder einbauen.

### Geschirrspüler

Metallfettfilterkassette in Geschirrspüler stellen. Reinigung bei stärkstem Reinigungsprogramm und höchster Temperatur, mind. 65° C. Vorgang evtl. wiederholen. Abgetrocknete Kassette wieder einbauen.

**Beim Reinigen der Metallfettfilter im Geschirrspüler kann es zu leichten Farbveränderungen kommen, die jedoch keinen Einfluß auf die Funktion haben.**

- Innengehäuse nur mit warmer Spülmittellaugung reinigen. Keine scharfen Reinigungsmittel, Bürste oder Scheuersand verwenden!

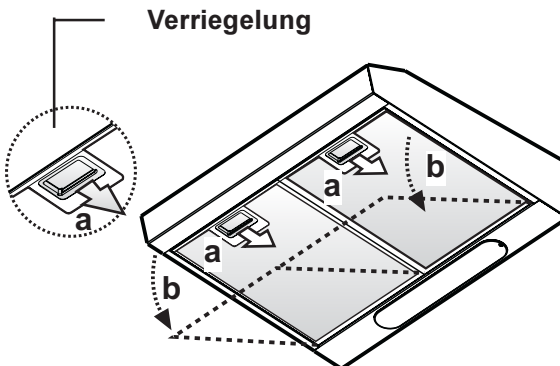

**Bild 4**

## Aktivkohlefilter

- Der Aktivkohlefilter muß dann verwendet werden, wenn man die Dunstabzugshaube als Umluftgerät einsetzen möchte.
- Dazu wird der Original Aktivkohlefilter (siehe Sonderzubehör) benötigt.
- **Austausch des Aktivkohlefilters**

Im allgemeinen müssen Aktivkohlefilter zumindest einmal alle vier Monate ausgewechselt werden.

Dieser Filter kann weder gewaschen noch wiederverwendet werden.

Um eine einwandfreie Aufnahme der Gerüche zu garantieren, muss das Aktivkohlevolumen auf die Luftleistung der Haube abgestimmt sein. In diesem Fall garantiert die hohe Qualität der Aktivkohle bei normalem Einsatz der Dunstabzugshaube eine effiziente Aufnahme von Küchengerüchen für cirka vier Monate. Deshalb sollten nur Originalfilter verwendet werden, die regelmäßig ausgetauscht werden müssen.

### Montage

Durch Drehen der Knäufe um 90° die Abdeckung entfernen.

In das dafür vorgesehene Fach den Kohlefilter einsetzen und ihn durch Drehen der Knäufe um 90° befestigen, dann die Abdeckung wieder schließen. **Bild 5**.

- **Zum Ausbau** in umgekehrter Reihenfolge vorgehen.
- Innengehäuse nur mit warmer Spülmittellauge reinigen. Keine scharfe Reinigungsmittel, Bürste oder Scheuersand verwenden!
- Bei Bestellung eines Ersatzfilters die Modellbezeichnung und die E-Nr. angeben. Diese Daten sind auf dem Typenschild an der Innenseite des Gerätes zu finden.
- Aktivkohlefilter beim Kundendienst bestellen.

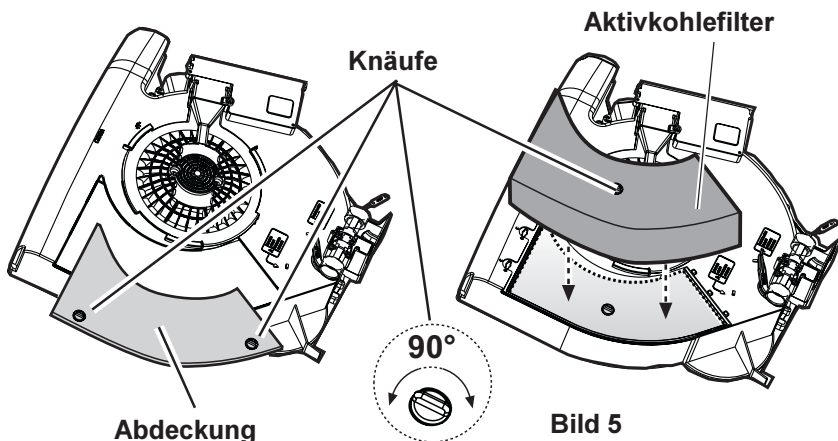

## **Achtung**

- Nichtbeachtung dieser Anweisungen zur Reinigung des Gerätes und zum Wechsel bzw. zur Reinigung der Filter kann zum Brand führen. Diese Anweisungen sind unbedingt zu beachten!
- Der Hersteller übernimmt keine Haftung für irgendwelche Schäden am Motor oder aus Feuergründen, die auf eine unsachgemäße Wartung oder Nichteinhaltung der oben angeführten Sicherheitsvorschriften zurückzuführen sind.

## **Austausch der Lampe(n)**

- Dunstabzugshaube vom Stromnetz trennen.
- Das Gitter entnehmen.
- Die defekte Lampe gegen eine gleichartige neue austauschen.
- Das Gitter wieder montieren.
- Bevor der Kundendienst gerufen wird, weil die Glühlampe nicht brennt, erst prüfen, ob sie fest eingeschraubt ist.

## **Austausch der Lampe(n) - DU 4561**

- Dunstabzugshaube vom Stromnetz trennen.
- Lampenabdeckung mit einem Schraubenzieher entnehmen und entfernen. **Bild 6**.
- Die defekte Lampe gegen eine gleichartige neue austauschen.
- Lampenabdeckung wieder montieren.
- Bevor der Kundendienst gerufen wird, weil eine Lampe nicht brennt, erst prüfen, ob sie fest eingesteckt ist.

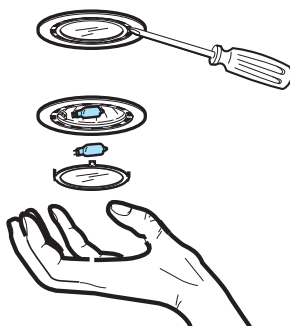

**Bild 6**

# Reinigung

- Achtung: Zum Reinigen der Dunstabzugshaube Gerät vom Stromnetz trennen.  
Nicht mit spitzen Gegenständen in das Schutzgitter des Motors eindringen.
- Äußere Teile mit milder Spüllauge reinigen. Scharfe Reinigungsmittel, Bürste oder Scheuersand vermeiden.
- Die Schalterblende und das Fettfiltergitter nur mit feuchtem Tuch und milden Spülmitteln reinigen.
- Es ist wichtig, die Filterwechsel sowie die Reinigungsintervalle einzuhalten. Bei Nichtbeachtung besteht infolge von Fettablagerungen Feuergefahr!

# Sonderzubehör

Aktivkohlefilter TYPE 10  
Mauerkasten  
Abluftrohr

Beim Kundendienst erfragen  
Beim Kundendienst erfragen



# Kundendienst

Bei eventuellen Rückfragen und Störungen Kundendienst anrufen (siehe Kundendienst-Stellenverzeichnis).

Folgende Daten beim Anruf angeben:

1. **Modellbezeichnung**
2. **E-Nr.**
3. **F-Nr.**

**Diese Daten befinden sich auf dem Typenschild auf der Innenseite des Gerätes hinter den Fettfiltern.**

Konstruktions- und Farbänderungen im Rahmen der technischen Entwicklung bleiben vorbehalten.

## SERVICE

Handelt es sich um eine technische Störung?

Dann wenden Sie sich an Ihre Kundendienststelle. (Adressen und Telefonnummern befinden sich im Abschnitt „Kundendienststellen“.) Bereiten Sie das Gespräch in jedem Fall gut vor. Sie erleichtern so die Diagnose und die Entscheidung, ob ein Kundendienstbesuch nötig ist:

Halten Sie möglichst genau fest:

- Wie äußert sich die Störung?
- Unter welchen Umständen tritt die Störung auf?

Notieren Sie für das Gespräch unbedingt folgende Kennziffern Ihres Gerätes auf dem Typenschild:

- E-Nr. (9 Stellen),
- F-Nr. (8 Stellen).

Das Typenschild ist nach Ausbau der Metallfettfilter auf der Innenseite des Gerätes zugänglich.

Wir empfehlen, die Kennziffern hier einzutragen, damit Sie sie stets zur Hand haben:

**E-Nr . . . . .**                      **F-Nr . . . . .**

### Wann entstehen Ihnen auch während der Garantiezeit Kosten?

- wenn Sie die Störung mit Hilfe dieser Gebrauchsanweisung selbst hätten beseitigen können,
- wenn mehrere Anfahrten des Kundendienst-Technikers erforderlich sind, weil er vor seinem Besuch nicht alle wichtigen Informationen erhalten hat und daher z.B. Ersatzteile holen muß. Diese Mehrfahrten können Sie vermeiden, wenn Sie Ihren Telefonanruf in der oben beschriebenen Weise gut vorbereiten.

# Technische Daten

<b>Modell:</b>	DU 3150	DU 3160	DU 3360 DU 4360 DU 4161	DU 4361	DU 4561
<b>Maße (in cm):</b>					
Höhe	13,2	13,2	13,2	13,2	13,2
Breite	49,9	59,9	59,9	59,9	59,9
Tiefe/(DU 4161)	51	51	51/(51,2)	51,2	51,2
<b>Gesamtanschluß- werte (in W):</b>	<b>140</b>	<b>140</b>	<b>180</b>	<b>220</b>	<b>180</b>
Lüftermotor (in W):	100	100	100	140	140
Beleuchtung (in W):	40	40	2 x 40	2 x 40	2 x 20
<b>Länge des Netzkabels (in cm):</b>	<b>150</b>	<b>150</b>	<b>150</b>	<b>150</b>	<b>150</b>
<b>Elektro- anschluß (in V):</b>	<b>220-240</b>	<b>220-240</b>	<b>220-240</b>	<b>220-240</b>	<b>220-240</b>

## Zubehör/Montagematerial

- 3 Holzschrauben 5 x 45 mm
- 3 Dübel Ø 8 mm
- 4 Holzschrauben 4,2 x 35 mm
- 1 Schraube 2,9 x 13 mm
- 1 Abluftstutzen Ø 125 mm
- 1 Abluftstutzen Ø 125/100 mm (DU 3150/3160/4161/4361/4561)
- 1 Schlüssel (zum Festziehen von Schrauben mit Kopf des Typs TORX)

## Elektroanschluß

### Sicherheitshinweise für den Elektro-Installateur

Vor dem Anschluß des Gerätes darauf achten, daß die auf dem Typenschild verzeichnete Spannung der tatsächlichen Netzspannung entspricht. Falls das Gerät mit Stecker ausgerüstet ist, kann es an jede vorschriftsmäßig installierte und gut zugängliche Steckdose angeschlossen werden.

Bei erforderlichem Festanschluß darf die Dunstabzugshaube nur durch einen beim zuständigen Elektrizitäts-Versorgungsunternehmen eingetragenen Elektro-Installateur angeschlossen werden. Installationsseitig ist eine allpolige Trennvorrichtung mit mind. 3mm Kontaktöffnungsweite vorzusehen.

Für Störungen, die wegen Nichtbeachtung der o.g. Anweisungen auftreten, wird nicht gehaftet.

## Montage am Oberschrank - Bild 7

- An der Unterseite des Hängeschrankes, unter Verwendung der Bohrschablone (1) die Löcher bohren (2).  
Das Bohrloch für das Abluftrohr (4) ist nur dann erforderlich, wenn die Haube mit Abluftbetrieb betrieben werden soll (3).
- Vom Inneren des Hängeschrankes her die 4 mitgelieferten Schrauben (5) einsetzen und in die am Gerät ausgearbeiteten Löcher einschrauben.



Bild 7

## Befestigung an der Wand - Bild 8

- Mittellinie an der Wand kennzeichnen, um das Montageverfahren zu erleichtern (1).
- Die Bohrschablone an der Wand befestigen (2).
- 3 Löcher von  $\varnothing 8$  mm in die Wand bohren (3), 2 Löcher an den oberen Punkten, 1 Loch wahlweise an den unteren Punkten.
- 3 Wanddübel von  $\varnothing 8$  mm einsetzen (4).
- 2 Schrauben 5x45 einsetzen (5) (nicht vollkommen festschrauben) und Gerät daran aufhängen (6).
- **Nur DU4161 - DU4361 - DU4561:** Justieren Sie das Gerät oben im rechten Winkel zur Wand durch Drehen der beiden Stützschrauben (7).
- Die Schrauben festziehen (8).
- In der Innenseite der Haube die dritte 5x45 Schraube in die unteren Öffnung einsetzen (9) und festziehen (10).

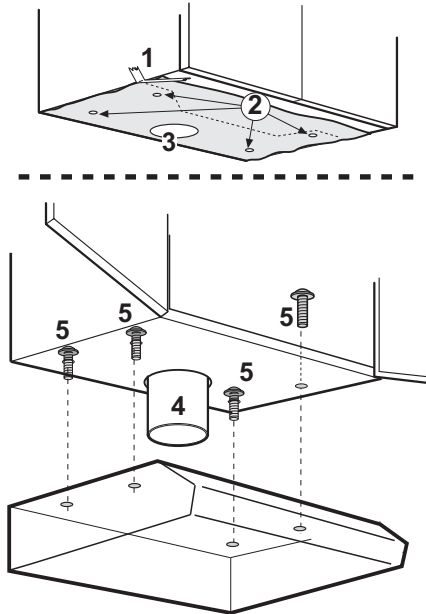

Bild 8

## Geachte klant,

Lees deze informatie aandachtig door.

Lees vooral het hoofdstuk "Veiligheid" op de eerste pagina's. Bewaar dit boekje goed, zodat u nog eens iets kunt nalezen. Geef het door aan een eventuele volgende eigenaar van het apparaat.

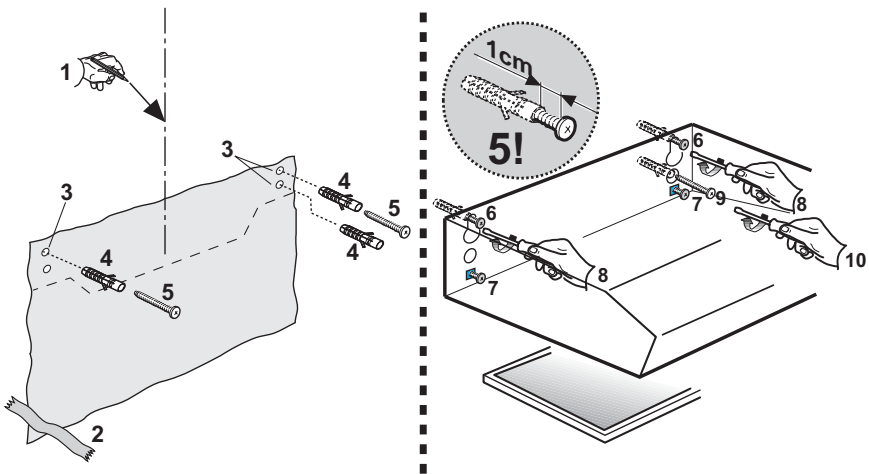
- Bij technische problemen kunt u altijd contact opnemen met de AEG service-afdeling, zie hoofdstuk "Klantenservice".

## Afvalverwerking

### Verpakkingsmateriaal verwijderen

- Alle verpakkingsdelen zijn recyclebaar, folies en piepschuim onderdelen zijn overeenkomstig gecodeerd. Verpakkingsmateriaal en eventuele oude apparaten moeten op de juiste manier worden weggegooid.
- Houd u aan de landelijke en plaatselijke voorschriften en let op de materiaalaanduiding (materiaalscheiding, afvalverzameling, inzamelpunten).

### Aanwijzingen voor het weggoien

- Waarschuwing! Afgedankte apparaten moeten voor het weggoien onbruikbaar worden gemaakt. Aansluitsnoer verwijderen (eerst de stekker uit het stopcontact trekken resp. bij vaste aansluiting de aansluiting door een vakman laten demonteren).

Dit apparaat is voorzien van het merkteken volgens de Europese richtlijn 2002/96/EG inzake Afgedankte elektrische en elektronische apparaten (AEEA).

Door ervoor te zorgen dat dit product op de juiste manier als afval wordt verwerkt, helpt u mogelijk negatieve consequenties voor het milieu en de menselijke gezondheid te voorkomen die anders zouden kunnen worden veroorzaakt door onjuiste verwerking van dit product als afval.



Het symbool  op het product of op de bijbehorende documentatie geeft aan dat dit product niet als huishoudelijk afval mag worden behandeld. In plaats daarvan moet het worden afgegeven bij een verzamelpunt voor recycling van elektrische en elektronische apparaten. Afdanking moet worden uitgevoerd in overeenstemming met de plaatselijke milieuvoorschriften voor afvalverwerking.

Voor nadere informatie over de behandeling, terugwinning en recycling van dit product wordt u verzocht contact op te nemen met het stadskantoor in uw woonplaats, uw afvalophaaldienst of de winkel waar u het product heeft aangeschaft.

# Inhoud

<b>Veiligheidsaanwijzingen .....</b>	<b>23</b>
voor de gebruiker .....	23
voor de keukenmeubel-monteur .....	24
<b>Algemeen .....</b>	<b>26</b>
Gebruik als afzuigkap .....	26
Gebruik als recirculatiekap .....	26
<b>Bediening van de afzuigkap .....</b>	<b>27-28</b>
<b>Bediening van de afzuigkap - DU 4561 .....</b>	<b>29-30</b>
<b>Onderhoud .....</b>	<b>31</b>
Vetfilter .....	31
Metalen vetfilters .....	32
Koolfilter .....	33
Vervangen van de lamp(en) .....	34
<b>Reiniging .....</b>	<b>35</b>
<b>Extra leverbare accessoires .....</b>	<b>35</b>
<b>Klantenservice .....</b>	<b>36</b>
<b>Technische gegevens .....</b>	<b>37</b>
Toebehoren/Montagemateriaal .....	37
<b>Elektrische aansluiting .....</b>	<b>38</b>
<b>Montage aan een bovenkastje .....</b>	<b>39</b>
Bevestiging aan de wand .....	40



# Veiligheidsaanwijzingen

## voor de gebruiker

- U dient erop te letten dat op ingeschakelde kookzones en gasbranders altijd een pan staat, opdat het apparaat niet door te sterke hitte-ontwikkeling wordt beschadigd. Bij olie-, gas- en kolenforuizen dient open vuur beslist te worden vermeden.
- Bovendien moet bij het frituren op een fornuis of kookplaat de frituurpan tijdens het gebruik altijd in het oog worden gehouden.
- De olie in de frituurpan kan door oververhitting vlam vatten.
- Bij gebruik van verontreinigde olie kan nog makkelijker zelfontbranding ontstaan.
- Wij wijzen u erop dat door oververhitting brand kan ontstaan.
- Flamberen onder de afzuigkap is niet toegestaan.
- Bij alle werkzaamheden aan de afzuigkap, ook bij het vervangen van de lamp, moet het apparaat spanningsloos worden gemaakt (zekering in de huisinstallatie uitschakelen).
- Het is belangrijk dat u tijdig de filters vervangt resp. reinigt. Anders bestaat ten gevolge van vetafzetting brandgevaar.

## voor de keukenmeubel-monteur

- De afvoerbuis moet bij gebruik als afzuigkap een diameter van 125 mm hebben.  
**DU 3150/3160/4561/4361/4161:** Als een afvoerbuis in wand of dak met een diameter van 100 mm al aanwezig is, kan het meegeleverde verloopstuk, 125/100mm, worden gebruikt. Indien nodig zijn op bestelling buizen in verschillende vormen en diameters en afvoersystemen naar buiten (telescoop-muurkast) verkrijgbaar. Neem daarvoor contact op met onze service-afdeling.
- **Bij de montage van de afzuigkap moeten de volgende minimale afstanden van de bovenkant van de kookzones of gasbranders tot de onderkant van de afzuigkap worden aangehouden:**

<b>elektrisch fornuis</b>	<b>500 mm</b>
<b>gasfornuis</b>	<b>700 mm</b>

Indien in de installatie-aanwijzing van het gaskooktoestel een grotere afstand wordt aangegeven moet hiermee rekening worden gehouden.
- Bij gelijktijdig gebruik van het apparaat als afzuigkap en stookplaatsen mag in de ruimte waar de stookplaats zich bevindt de onderdruk niet groter dan 4PA ( $4 \times 10^{-5}$  bar) zijn.
- De afgewerkte lucht mag niet in een kanaal dat bestemd is voor de afvoer van rook-/verbrandingsgassen of een schacht die dient voor de ontluchting van ruimten met stookplaatsen geleid worden.
- Voor het afvoeren van de afgewerkte lucht moeten de plaatselijke voorschriften in acht genomen worden.
- Bij gebruik als afzuigkap moet gezorgd worden voor een voldoende grote toevoeropening, die ongeveer even groot als de afvoeropening moet zijn.
- Op grond van landelijke bouwvoorschriften gelden voor het gemeenschappelijk gebruik van afzuigkappen en toestellen die zijn aangesloten op een verbrandingsgaskanaal/schoorsteen, zoals kolen - of oliekachels en gasovens in dezelfde ruimte, bepaalde beperkingen.
- Het gemeenschappelijke, ongevaarlijke gebruik van schoorsteengebonden toestellen en afzuigkappen is alleen gewaarborgd, als ruimte en/of woning door een geschikte toevoeropening van ca. 500-600 cm<sup>2</sup> van buiten geventileerd zijn, waardoor bij lopende afzuigkap een onderdruk vermeden wordt.
- Omdat in ruimten zonder rookkanaalafvoer de regel geldt “toevoeropening even groot als afvoeropening” kan door de grotere opening van 500-600 cm<sup>2</sup> de werking van de afvoerinrichting nadelig beïnvloed worden.



- 
- Het gebruik van het apparaat als recirculatiekap is onder de genoemde omstandigheden zonder gevaar en valt niet onder bovengenoemde voorschriften.
  - Het apparaat functioneert als afzuigkap alleen optimaal als u het volgende in acht neemt:
    - korte, rechte afvoerverbindingen
    - zo min mogelijk bochten in de buis
    - buizen niet met scherpe hoeken maar met flauwe bochten laten verlopen
    - zo groot mogelijke buisdiameter (bij voorkeur dezelfde diameter als de afvoeropening).
  - Als u deze basisregels niet in acht neemt, moet u rekening houden met aanzienlijk vermogensverlies en verhoogd bedrijfsgeluid.

# Algemeen

- Het apparaat wordt als afzuigkap geleverd en kan in combinatie met een koolfilter (extra leverbaar accessoire) als recirculatiekap worden gebruikt.
- Bij sommige modellen wordt het koolfilter meegeleverd, d.w.z. dat de kap direct als recirculatiekap kan worden gebruikt. Als u de kap als afzuigkap gaat gebruiken, raden we u aan het koolfilter te verwijderen.

## Gebruik als afzuigkap

- De lucht wordt met behulp van een op de afvoeropening **C** aan te brengen buis naar buiten afgevoerd **afb. 1**.
- Voor de beste afzuigprestaties moet de afvoerbuis dezelfde diameter hebben als de afvoeropening.

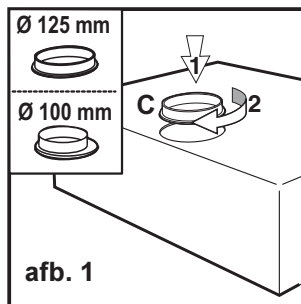

## Gebruik als recirculatiekap

- De lucht wordt door koolfilters gefilterd en weer de keuken in geleid.
- Breng de hendel in positie **F** - afb. 2.
- Voor gebruik als recirculatiekap is een origineel koolfilter Type 10 (extra leverbaar accessoire) nodig.

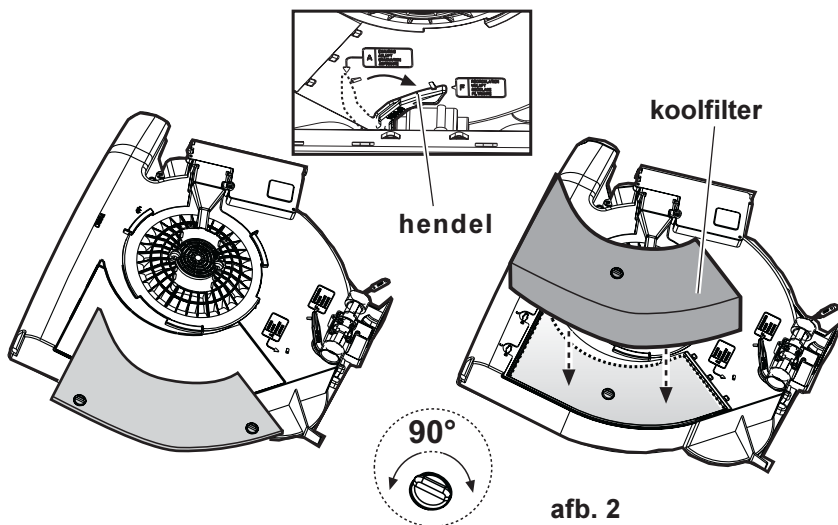

# Bediening van de afzuigkap

## DU 3150/3160/4161

- De afzuigkap is voorzien van een motor met regelbaar toerental. Het verdient aanbeveling de afzuigkap enkele minuten voor u met koken begint aan te zetten en hem na het koken nog ongeveer 15 minuten aan te laten staan.

De schakelaars bevinden zich aan de voorkant van de kap:

- **Lichtschakelaar:** hiermee kan de verlichting van de afzuigkap worden in- en uitgeschakeld.
- **Motorschakelaar:** voor in- en uitschakelen van de motor resp. om één van de drie standen te kiezen.

DU 3150

DU 3160

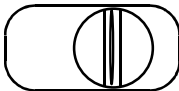

Lichtschakelaar

0 1 2 3

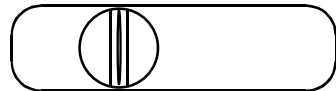

Motorschakelaar

DU 4161



Lichtschakelaar

Motorschakelaar

# Bediening van de afzuigkap

## DU 3360/4360/4361

- De afzuigkap is voorzien van een motor met regelbaar toerental. Het verdient aanbeveling de afzuigkap enkele minuten voor u met koken begint aan te zetten en hem na het koken nog ongeveer 15 minuten aan te laten staan.

De schakelaars bevinden zich aan de voorkant van de kap:

- **Lichtschakelaar:** Hiermee kan de verlichting van de afzuigkap worden in- en uitgeschakeld.
- **Motorschakelaar:** Hiermee kan de afzuigkap worden uitgeschakeld.
- **Stand 1:** In deze stand wordt de afzuigkap ingeschakeld op snelheid 1.
- **Stand 2:** In deze stand wordt de afzuigkap ingeschakeld op snelheid 2.
- **Stand 3:** In deze stand wordt de afzuigkap ingeschakeld op snelheid 3.

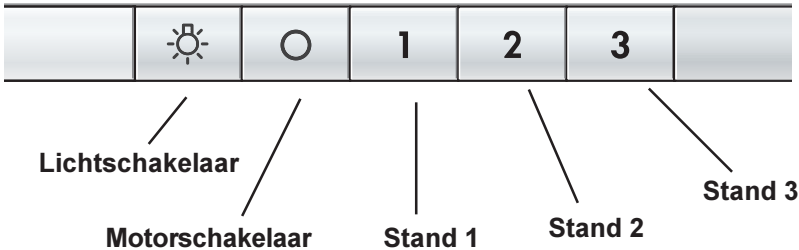

# Bediening van de afzuigkap

## DU 4561

- De afzuigkap is voorzien van een motor met regelbaar toerental. Het verdient aanbeveling de afzuigkap enkele minuten voor u met koken begint aan te zetten en hem na het koken nog ongeveer 15 minuten aan te laten staan.

De schakelaars bevinden zich aan de voorkant van de kap:

- A** - toets OFF (toets uitgeschakeld) - toets ON (toets ingeschakeld)  
Druk op de toets om de gewenste functie te kiezen:  
**ON** (toets ingeschakeld): de kap stelt de laatst gekozen stand in  
**OFF** (toets uitgeschakeld): alle functies zijn uitgeschakeld behalve de verlichting.
- B** - toets voor kiezen van de stand (zuigkracht)  
Druk op deze toets totdat de gewenste stand (vermogen) geselecteerd is (1 - 2 - 3).
- C** - display: geeft de gekozen zuigkracht (1-2-3) en geeft de filterverzadiging aan (F).
- D** - inschakelen intensief-stand: na 5 minuten intensief-stand schakelt de kap op de eerder ingestelde stand terug resp. uit, als geen stand is ingesteld. Om de intensief-stand eerder te beëindigen, toets **A**, **B** of **D** indrukken.
- E** - in-/uitschakelen verlichting

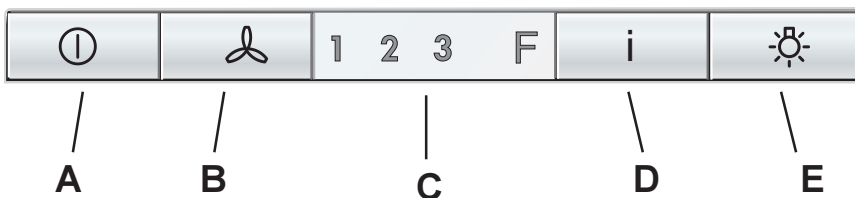

Als het apparaat of de bedieningselementen niet functioneren: minstens 5 seconden de stroomvoorzorging naar de kap onderbreken en dan opnieuw inschakelen.

# Controle-inrichting voor vet- en koolfilters

## DU 4561

Deze afzuigkap beschikt over een inrichting die aangeeft wanneer de vetfilters resp. het koolfilter gereinigd moeten worden (bij gebruik als recirculatiekap met koolfilter).

Deze kap wordt door de fabriek zonder koolfilter geleverd, daarom is de verzadigingsindicatie voor het koolfilter uitgeschakeld.

Als de kap echter met koolfilter in gebruik wordt genomen, dan moet deze verzadigingsindicatie als volgt worden ingeschakeld:

De kap moet op "UIT" ingesteld zijn.

Druk tegelijkertijd, 3 seconden lang, op de toetsen B en D, de LED F gaat aan en de LED van de 1<sup>ste</sup> stand begint te knipperen, na 1 seconden begint ook de LED van de 2<sup>de</sup> stand te knipperen en een geluidssignaal (pieptoon) geeft aan dat de instelling plaats heeft gehad. Om de verzadigingsindicatie van het koolfilter te verwijderen drukt u tegelijkertijd, 3 seconden lang, op de toetsen B en D, de LED F gaat aan en de LED van de 1<sup>ste</sup> stand (vetfilter) en de LED van de 2<sup>de</sup> stand beginnen te knipperen, na een seconde knippert alleen de LED van de 1<sup>ste</sup> stand, een geluidssignaal (pieptoon) geeft aan dat de instelling plaats heeft gehad.

### LED-indicatie vetfilters

De LED van de 1<sup>ste</sup> stand (+ **LED F**) knippert als de vetfilters moeten worden gereinigd. Zie hoofdstuk "Onderhoud - Metalen vetfilters".

### LED-indicatie koolfilter

De LED van de 2<sup>de</sup> stand (+ **LED F**) knippert als het koolfilter moet worden gereinigd of vervangen. Zie hoofdstuk "Onderhoud - Koolfilter".

### Reset verzadigingsindicatie

Na reinigen of vervangen van de vetfilters resp. het koolfilter toets **A** 3 seconden ingedrukt houden tot de LED van de 1<sup>ste</sup> stand of die van de 2<sup>de</sup> stand niet meer knippert. Ook de LED F gaat uit.

# Onderhoud

- Voordat u werkzaamheden aan het apparaat gaat uitvoeren, eerst de stekker uit het stopcontact trekken.

## Vetfilter (DU 3150 - DU 3160 - DU 3360)

- Het vetfilter heeft de taak om de vetdeeltjes die bij het koken ontstaan, op te zuigen en wordt altijd, d.w.z. zowel bij gebruik als afzuigkap als bij gebruik als recirculatiekap, gebruikt. Het filter kan niet worden gereinigd en moet één maal per maand worden vervangen.
- Als u het vetfilter vervangt, ook het filterrooster met lauw water en een vloeibaar, niet schurend reinigingsmiddel schoonmaken.
- Het vetfilter kunt u bestellen bij de service-afdeling.

### Openen van het rooster

- De **vergrendeling** van het **rooster** eerst naar achteren klappen en dan naar beneden losnemen.
- Het **rooster** rechts naar voren trekken en loshaken. **Afb. 3.**

### Losnemen van het filter

Om het filter los te nemen opent u het **rooster** en verwijdert u de **bevestigingspallen**. **Afb. 3.**

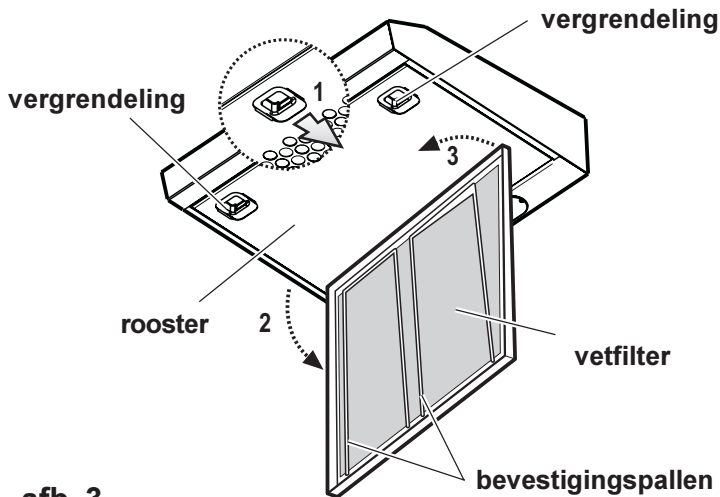

afb. 3

## Metalen vetfilters - DU 4360/4161/4361/4561

- De metalen vetfilters hebben de taak om de vetdeeltjes die bij het koken ontstaan, op te zuigen en worden altijd, d.w.z. zowel bij gebruik als afzuigkap als bij gebruik als recirculatiekap, gebruikt. De metalen vetfilters moeten elke 4 weken worden gedemonteerd en in de afwasautomaat of met de hand worden schoongemaakt.

### **Demonteren van de metalen vetfilters**

Trek eerst de hendels naar achteren (**a**), trek dan het rooster naar buiten (**b**). **Afb. 4.**

### **Reinigen met de hand**

Metaalfiltercassette ca. 1 uur in heet water met een vetoplossend schoonmaakmiddel weken en daarna met heet water afspoelen.

Proces evt. herhalen. Cassette afdrogen en weer inzetten.

### **Afwasautomaat**

Metaalfiltercassette in de afwasautomaat zetten. Sterkste programma en hoogste temperatuur (min. 65°C) kiezen. Proces evt. herhalen. Cassette afdrogen en weer inzetten.

**Machinaal reinigen van de metalen vetfilters kan tot lichte verkleuringen leiden, die echter geen invloed op de werking hebben.**

- De binnenkant van de kap alleen met een warm sopje reinigen. Geen scherpe reinigingsmiddelen, borstels of schuurmiddelen gebruiken!

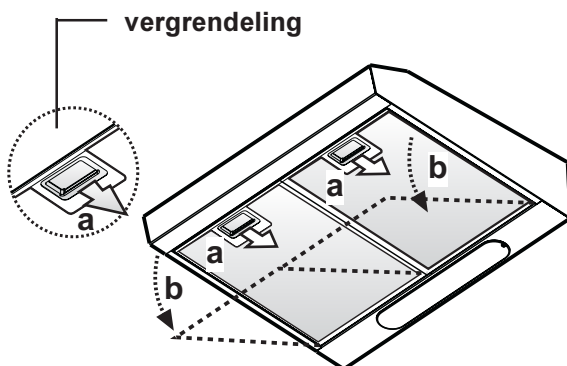

**afb. 4**



# Koolfilter

- Het koolfilter moet worden gebruikt, als het apparaat als recirculatiekap wordt gebruikt.
- Daarvoor is een origineel koolfilter nodig (zie “Extra leverbare accessoires”).
- **Vervangen van het koolfilter**

Bij normaal gebruik moet het koolfilter elke 4 maanden worden vervangen. Dit filter kan niet worden gewassen en hergebruikt. Om een onberispelijke opname van de kookluchtjes te garanderen, moet het volume aan actieve kool zijn afgestemd op de luchtgeleiding van de kap. In dit geval garandeert de hoge kwaliteit van de actieve kool bij normaal gebruik van het apparaat een efficiënte opname van luchtjes voor ca. 4 maanden. Daarom moeten alleen originele filters worden gebruikt, die regelmatig moeten worden vervangen.

## Montage

Het deksel verwijderen door de knoppen 90° te draaien.

Koolfilter in de daarvoor bestemde ruimte plaatsen en bevestigen door de knoppen 90° te draaien, dan het deksel weer sluiten. **Afb. 5**.

- Om het filter **los te nemen** in omgekeerde volgorde te werk gaan.
- Bij bestelling van een nieuw filter modelnaam en E-nr. opgeven. Deze gegevens vindt u op het typeplaatje aan de binnenzijde van het apparaat.
- Het koolfilter kunt u bestellen bij de service-afdeling.

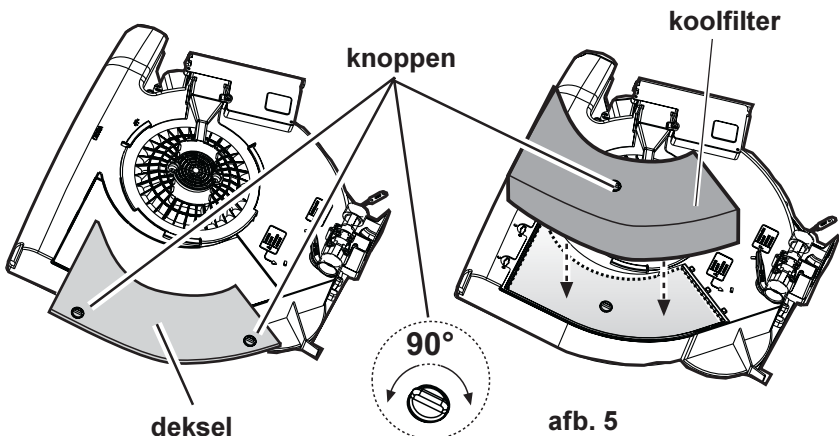

## **Attentie**

- Als u deze aanwijzingen m.b.t. reiniging van het apparaat en vervanging resp. reiniging van de filters niet opvolgt, kan dat tot brand leiden. Deze aanwijzingen beslist opvolgen!
- De fabrikant is niet aansprakelijk voor schade aan de motor of schade t.g.v. brand die het gevolg zijn van ondeskundig onderhoud of niet opvolgen van de bovengenoemde veiligheidsvoorschriften.

## **Vervangen van de lamp(en)**

- Stekker uit het stopcontact trekken.
- Rooster verwijderen.
- Defecte lamp door een gelijkwaardige lamp vervangen.
- Rooster weer monteren.
- Voordat u contact opneemt met onze service-afdeling, omdat de gloeilamp niet brandt, eerst controleren of de lamp stevig vast zit.

## **Vervangen van de lamp(en) - DU 4561**

- Stekker uit het stopcontact trekken.
- Afdekkapje van de lamp m.b.v. een schroevendraaier losmaken en verwijderen. **Afb. 6**.
- Defecte lamp door een gelijkwaardige lamp vervangen.
- Afdekkapje weer monteren.
- Voordat u contact opneemt met onze service-afdeling, omdat de gloeilamp niet brandt, eerst controleren of de lamp stevig vast zit.

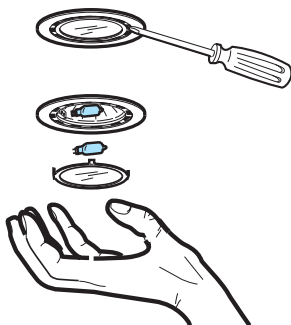

**afb. 6**

---

# Reiniging

- **Attentie:** eerst de stekker uit het stopcontact trekken.  
Geen spitse voorwerpen in het beschermrooster van de motor steken.
- De buitenkant van het apparaat met een mild sopje reinigen. Gebruik geen scherpe reinigingsmiddelen, borstels of schuurmiddel.
- Het bedieningspaneel en het vetfilterrooster alleen met een vochtige doek en mild afwasmiddel reinigen.
- Het is belangrijk om op tijd de filters te vervangen resp. te reinigen.  
Als u deze aanwijzingen niet opvolgt, kan t.g.v. vetafzetting brandgevaar ontstaan.

## Extra leverbare accessoires

koolfilter TYPE 10  
muurkast

Neem contact op met  
onze service-afdeling

afvoerbuis

Neem contact op met  
onze service-afdeling

# Klantenservice

Geef in geval van storing onze service-afdeling onderstaande gegevens door:

1. **modelaanduiding**
2. **E-nummer**
3. **F-nummer**

**Deze gegevens vindt u op het typeplaatje op de binnenzijde van de afzuigkap, achter de vetfilters.**

Constructie- en kleurwijzigingen in het kader van de technische ontwikkeling voorbehouden.

## Klantenservice

Als u vragen hebt waar deze gebruiksaanwijzing geen antwoord op geeft, kunt u de volgende afdelingen raadplegen:

**Service-informatielijn (0172) 468 300**

(voor bezoek servicetechnicus en onderdelen)

**Consumentenbelangen (0172) 468 172**

(voor algemene, product- of gebruiksinformatie)

## Belangrijk!

Houd bij het opgeven van een storing altijd het E-nr. en F-nr. van uw apparaat bij de hand. Deze nummers vindt u op de binnenzijde van de afzuigkap, nadat u de vetfilters hebt losgenomen en kunt u het beste hieronder noteren.

E-nr. ....

F-nr. ....

Bereid het gesprek altijd goed voor. Zo vergemakkelijkt u de diagnose en de beslissing of bezoek van een servicetechnicus nodig is.

Geef zo nauwkeurig mogelijk op:

- Hoe doet de storing zich voor?
- Onder welke omstandigheden treedt de storing op?

Aan de hand van deze informatie kan onze service-afdeling de juiste voorbereidingen treffen, zodat het apparaat bij het eerste bezoek van de servicetechnicus weer hersteld kan worden. Op deze manier hoeft u slechts één maal thuis te blijven.

# Technische gegevens

Model:	DU 3150	DU 3160	DU 3360 DU 4360 DU 4161	DU 4361	DU 4561
<b>Afmetingen (in cm):</b>					
Hoogte	13,2	13,2	13,2	13,2	13,2
Breedte	49,9	59,9	59,9	59,9	59,9
Diepte/(DU 4161)	51	51	51/(51,2)	51,2	51,2
<b>Totale aansluit- waarde (in W):</b>	<b>140</b>	<b>140</b>	<b>180</b>	<b>220</b>	<b>180</b>
Ventilatormotor (in W):	100	100	100	140	140
Verlichting (in W):	40	40	2 x 40	2 x 40	2 x 20
<b>Lengte-aansluit- snoer(in cm):</b>	<b>150</b>	<b>150</b>	<b>150</b>	<b>150</b>	<b>150</b>
<b>Elektrische aansluiting (in V):</b>	<b>220-240</b>	<b>220-240</b>	<b>220-240</b>	<b>220-240</b>	<b>220-240</b>

## Toebehoren/Montagemateriaal

3 houtschroeven 5 x 45 mm

3 pluggen Ø 8 mm

4 houtschroeven 4,2 x 35 mm

1 schroef 2,9 x 13 mm

1 afvoerbuï Ø 125 mm

1 afvoerbuï Ø 125/100 mm (DU 3150/3160/4161/4361/4561)

1 sleutel om de schroeven (type TORX) vast te draaien

# Elektrische aansluiting

## **Veiligheidsaanwijzingen voor de elektro-installateur**

Controleer vóór het in gebruik nemen of de spanning op het typeplaatje overeenkomt met de netspanning. Als het apparaat is voorzien van een stekker, kan het aan elk volgens de voorschriften geïnstalleerd en goed bereikbaar stopcontact worden aangesloten. Als vaste aansluiting noodzakelijk is, mag het apparaat alleen door een erkend elektro-installateur worden aangesloten. In de elektrische installatie moet een inrichting zijn aangebracht die het mogelijk maakt om met een contactopening van min. 3 mm alle polen van het net te scheiden.

Voor storingen die het gevolg zijn van niet opvolgen van bovengenoemde aanwijzingen is de fabrikant niet aansprakelijk.

Vaste aansluiting alleen door een erkend elektro-installateur!

## Montage aan een bovenkastje - afb. 7

- Aan de onderkant van het hangkastje m.b.v. het boorsjabloon (1) de gaten boren (2).  
Het gat voor de afvoerbuis (4) is ALLEEN nodig als de kap als afzuigkap moet worden gebruikt (3).
- Vanuit de binnenkant van het kastje de 4 meegeleverde schroeven (5) aanbrengen (5) en in de gaten in het apparaat draaien.

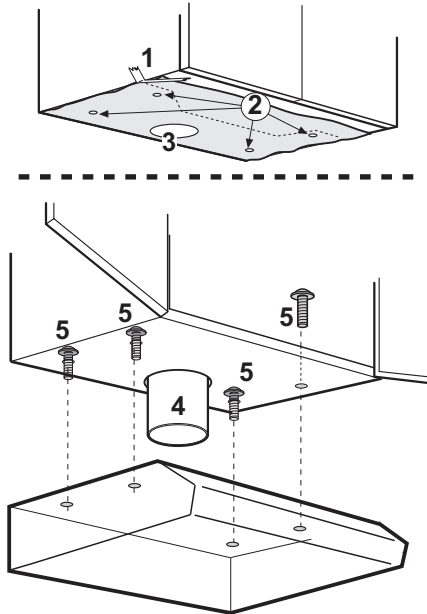

afb. 7

## Bevestiging aan de wand- afb. 8

- De middellijn op de wand aangeven (1).  
Het sjabloon op de wand bevestigen (2).
- 3 gaten van  $\varnothing$  8 mm in de muur boren (3), 2 gaten op de bovenste punten, 1 gat naar keuze op één van de onderste punten.
- 3 wandpluggen van  $\varnothing$  8 mm aanbrengen (4).
- 2 schroeven 5x45 aanbrengen (5) (niet helemaal aandraaien) en apparaat daaraan ophangen (6).
- **Alleen DU 4161 - DU 4361 - DU 4561:** Het apparaat bovenaan in een rechte hoek t.o.v. de wand justeren door de beide steunschroeven te draaien (7).
- De schroeven vastdraaien (8).
- In de binnenkant van de kap de derde schroef 5x45 in de onderste opening aanbrengen (9) en vastdraaien (10).

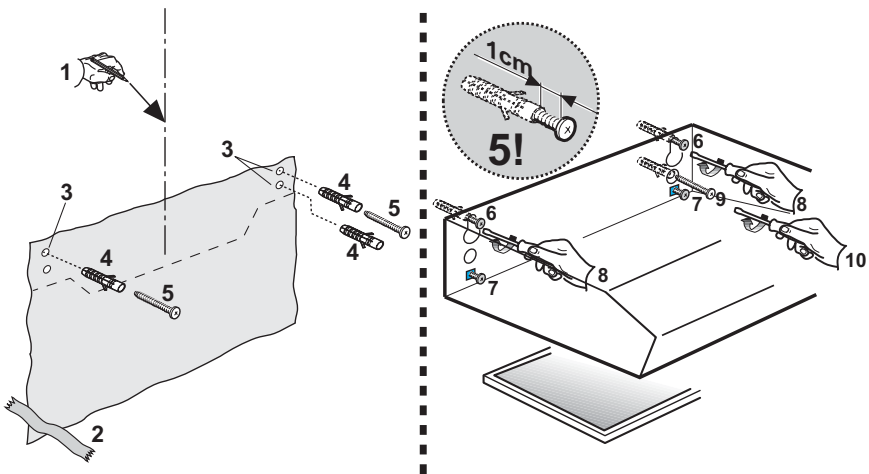

afb. 8





## Pour les appareils commercialisés par la France

Lors de sa fabrication, cet appareil a été construit selon des normes, directives et/ou décrets pour une utilisation sur le territoire français.

**Pour la sécurité des biens et des personnes ainsi que pour le respect de l'environnement, vous devez d'abord lire impérativement les préconisations suivantes avant toute utilisation de votre appareil.**

 Pour éviter tout risque de détérioration de l'appareil, transportez-le dans sa position d'utilisation muni de ses cales de transport (selon modèle).

 Au déballage de celui-ci, et pour empêcher des risques d'asphyxie et corporel, tenez les matériaux d'emballage hors de la portée des enfants.

 Pour éviter tout risque (mobilier, immobilier, corporel,...), l'installation, les raccordements (eau, gaz, électricité, évacuation selon modèle), la mise en service et la maintenance de votre appareil doivent être effectuées par un professionnel qualifié.

 Votre appareil a été conçu pour être utilisé par des adultes. Il est destiné à un usage domestique normal. Ne l'utilisez pas à des fins commerciales ou industrielles ou pour d'autres buts que ceux pour lesquels il a été conçu. Vous éviterez ainsi des risques matériel et corporel.

 Débranchez votre appareil avant toute opération de nettoyage manuel. N'utilisez que des produits du commerce non corrosifs ou non inflammables. Toute projection d'eau ou de vapeur est proscrite pour écarter le risque d'électrocution.

 Si votre appareil est équipé d'un éclairage, débranchez l'appareil avant de procéder au changement de l'ampoule (ou du néon, etc.) pour éviter de s'électrocuter.

 Afin d'empêcher des risques d'explosion et d'incendie, ne placez pas de produits inflammables ou d'éléments imbibés de produits inflammables à l'intérieur, à proximité ou sur l'appareil.

 Lors de la mise au rebut de votre appareil, et pour écarter tout risque corporel, mettez hors d'usage ce qui pourrait présenter un danger : coupez le câble d'alimentation au ras de l'appareil. Informez-vous auprès des services de votre commune des endroits autorisés pour la mise au rebut de l'appareil.

**Veillez maintenant lire attentivement cette notice pour une utilisation optimale de votre appareil.**

## **Chère cliente, cher client,**

Veillez lire attentivement cette notice d'utilisation et notamment le chapitre « Sécurité » que vous trouverez dans les premières pages. Conservez cette notice d'utilisation pour pouvoir la consulter ultérieurement. Transmettez-la à l'éventuel prochain propriétaire de l'appareil.

## **Mise au rebut**

### **Mettre au rebut les matériaux d'emballage**

- Tous les emballages sont recyclables, les films et les mousses sont marqués en conséquence. Veuillez mettre au rebut les matériaux d'emballage et éventuellement l'appareil usagé selon les règles en vigueur.
- Respectez les prescriptions nationales et régionales et le marquage des matériaux (tri des matériaux, ramassage des déchets, déchetteries).

### **Consignes de mise au rebut**

- L'appareil ne doit pas être jeté avec les ordures ménagères.
- Renseignez-vous auprès des services de votre commune des endroits autorisés pour la mise au rebut de l'appareil.
- Attention! Rendez inutilisable l'appareil usagé avant de le mettre au rebut. Coupez le câble d'alimentation au ras de l'appareil.

Cette notice est imprimée sur du papier recyclable.  
Qui se préoccupe d'écologie, agit en conséquence...

# Sommaire

<b>Consignes de sécurité</b> .....	<b>44</b>
pour l'utilisateur .....	44
pour l'installateur .....	45
<b>Généralités</b> .....	<b>47</b>
Version évacuation extérieure .....	47
Version recyclage .....	47
<b>Utilisation de la hotte</b> .....	<b>48-49</b>
<b>Utilisation de la hotte - DU 4561</b> .....	<b>50-51</b>
<b>Entretien</b> .....	<b>52</b>
Filtre à graisses .....	52
Filtre à graisse métallique .....	53
Filtre à charbon .....	54
Remplacement de l'ampoule d'éclairage .....	55
<b>Nettoyage</b> .....	<b>56</b>
<b>Accessoires (en option)</b> .....	<b>56</b>
<b>Service Après-vente</b> .....	<b>56</b>
<b>Caractéristiques techniques</b> .....	<b>57</b>
Accessoires/Matériel de montage .....	57
<b>Branchement électrique</b> .....	<b>58</b>
Fixation à un élément .....	59
Fixation murale .....	60

Cet appareil doit être installé par une personne qualifiée et selon les normes en vigueur.



## Consignes de sécurité pour l'utilisateur

- Il est recommandé de ne jamais laisser les foyers de cuisson sans récipient dessus. En cas de cuisinières à gaz, à mazout ou à charbon il faut absolument éviter toute flamme libre.
- Par ailleurs, en cas de friture il faut faire attention à la friteuse placée sur le plan de cuisson. En effet l'huile pourrait prendre feu à cause d'une surchauffe.  
Le risque augmente si l'on utilise de l'huile usagée.
- Il est rappelé que toute surchauffe peut provoquer un incendie.
- L'utilisation d'huile usagée peut entraîner plus facilement une auto-inflammation.
- **Flamber est strictement interdit sous la hotte.**
- **Pour toute intervention sur la hotte**, y compris pour le remplacement d'une ampoule électrique, **mettez l'appareil hors tension** (retirez les fusibles ou ouvrez les disjoncteurs).
- Respectez les intervalles de remplacement du filtre et de nettoyage. Le non respect des consignes d'entretien et de nettoyage peut entraîner un risque d'incendie suite à l'accumulation de graisse dans le filtre.
- Cet appareil a été conçu pour être utilisé par des adultes. Veillez à ce que les enfants n'y touchent pas et ne l'utilisent pas comme un jouet.
- Votre appareil est destiné à l'usage domestique normal. Ne l'utilisez pas à des fins commerciales ou industrielles ou pour d'autres buts que celui pour lequel il a été conçu.
- Ne modifiez pas ou n'essayez pas de modifier les caractéristiques de cet appareil. Cela représenterait un danger pour vous.
- Débranchez toujours la hotte avant de procéder à son nettoyage et son entretien.
- Aérez convenablement la pièce en cas de fonctionnement simultané de la hotte et d'autres appareils alimentés par une source d'énergie différente de l'énergie électrique. Ceci afin que la hotte n'aspire pas le gaz de combustion.

Cet appareil porte le symbole du recyclage conformément à la Directive Européenne 2002/96/CE concernant les Déchets d'Équipements Électriques et Électroniques (DEEE ou WEEE).

En procédant correctement à la mise au rebut de cet appareil, vous contribuerez à empêcher toute conséquence nuisible pour l'environnement et la santé de l'homme.



Le symbole  présent sur l'appareil ou sur la documentation qui l'accompagne indique que ce produit ne peut en aucun cas être traité comme déchet ménager. Il doit par conséquent être remis à un centre de collecte des déchets chargé du recyclage des équipements électriques et électroniques.

Pour la mise au rebut, respectez les normes relatives à l'élimination des déchets en vigueur dans le pays d'installation.

Pour obtenir de plus amples détails au sujet du traitement, de la récupération et du recyclage de cet appareil, veuillez vous adresser au bureau compétent de votre commune, à la société de collecte des déchets ou directement à votre revendeur.

## pour l'installateur

- Le tuyau d'évacuation doit présenter un diamètre de 125 mm en version évacuation.  
**DU 3150/3160/4561/4361/4161:** Dans le cas où il existe déjà un tuyau d'évacuation de l'air d'un diamètre de 100 mm dans le mur ou sur le toit, on pourra utiliser le manchon de réduction 125/100 mm. Le bruit de fonctionnement sera un peu plus élevé.
- **Lors de l'installation de la hotte, respectez les distances minimales suivantes entre le plan de cuisson et le bord inférieur de la hotte:**

<b>Cuisinière électrique</b>	<b>500 mm</b>
<b>Cuisinière à gaz</b>	<b>700 mm</b>

Si les instructions d'installation du dispositif de cuisson au gaz spécifient une plus grande distance, il faut en tenir compte.
- L'appareil doit être débranché pendant l'installation ou dans l'éventualité d'une intervention.
- L'installation de votre appareil doit être réalisée par un technicien qualifié.
- Vérifiez que la tension du réseau correspond à la tension mentionnée sur la plaque signalétique sur la hotte.
- Si l'installation électrique de votre habitation nécessite une modification pour le branchement de votre appareil, faites appel à un électricien qualifié.

- Le conduit d'évacuation, quel qu'il soit, ne doit pas déboucher dans les combles.
- Dans le cas où l'appareil est relié directement à l'installation électrique, interposez un interrupteur bipolaire ayant une distance d'ouverture des contacts d'au moins 3 mm.
- La dépression de l'air dans la pièce où se trouvent des systèmes de chauffage ne doit pas être supérieure à 4Pa ( $4 \times 10^{-5}$  bar) lors du fonctionnement simultané de la hotte aspirante en version évacuation et des systèmes de chauffage.
- Si la hotte est utilisée en version évacuation, ne raccordez pas l'appareil à un conduit d'évacuation de fumées de combustion (chaudière, cheminée, etc.) ou à une VMC (ventilation mécanique contrôlée).  
L'évacuation de l'air aspiré doit se faire selon les prescriptions locales en vigueur.
- Lors du fonctionnement en Version évacuation, il faudra veiller à réaliser une ouverture d'entrée d'air suffisante, environ de la taille de l'ouverture d'évacuation.
- Selon les prescriptions de construction locales, des restrictions sont imposées à l'utilisation simultanée dans une même pièce de hottes aspirantes et de systèmes de chauffage reliés à une cheminée tels que des poêles à charbon, à mazout ou à gaz.
- Le fonctionnement simultané et sans danger d'appareils reliés à une cheminée et de hottes aspirantes n'est assuré que si le local et/ou l'appartement (pièces communicantes) possède une entrée d'air adaptée d'env. 500 à 600 cm<sup>2</sup>, empêchant ainsi une dépression lorsque la hotte est en service.
- Comme dans les pièces sans systèmes de chauffage la règle suivante est de mise : « Ouverture d'entrée d'air aussi importante que l'ouverture d'évacuation », le rendement de l'installation d'évacuation peut être réduit si l'entrée d'air est supérieure à 500 à 600 cm<sup>2</sup>.
- Le fonctionnement de la hotte en recyclage ne présente aucun danger dans des conditions connues et n'est donc pas soumis aux prescriptions mentionnées ci-dessus.
- Le fonctionnement de la hotte en version évacuation n'est optimal que si les conditions suivantes sont respectées :
  - parcours d'évacuation court et direct
  - nombre de coudes minimal sur les tuyaux
  - pose des tuyaux avec des courbes plutôt que des angles nets
  - diamètres des tuyaux les plus grands possibles (de préférence le même diamètre que celui de l'ouverture d'évacuation).
- Le non respect de ces règles de base entraînera des pertes de puissance significatives et une augmentation du niveau sonore.

# Généralités

- La hotte est livrée en version évacuation mais peut, grâce à l'emploi d'un filtre à charbon actif (en option), être utilisée en version recyclage.
- Pour certains modèles, le filtre est fourni avec le matériel et par conséquent la hotte peut être immédiatement utilisée en version filtrante ; pour utiliser la hotte en version aspirante, il est conseillé d'enlever le filtre au charbon.

## Version évacuation extérieure

- L'air est rejeté à l'air libre par un conduit **C** raccordé sur le tuyau d'évacuation. **Fig. 1.**
- Pour obtenir des performances optimales lors de l'aspiration, le tuyau d'évacuation doit avoir un diamètre équivalent à celui de l'ouverture d'évacuation.

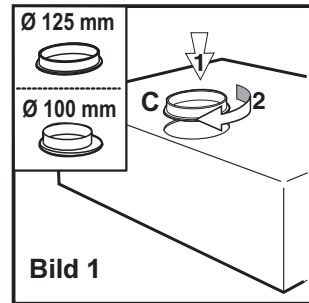

## Version recyclage

- L'air est filtré par un filtre à charbon (en option) et renvoyé dans la pièce.
- Placez le levier sur la position **F** - **Fig. 2.**
- En version recyclage utilisez le filtre à charbon actif TYPE 10 d'origine (voir Accessoires) que vous pourrez vous procurer en option auprès de votre magasin vendeur.

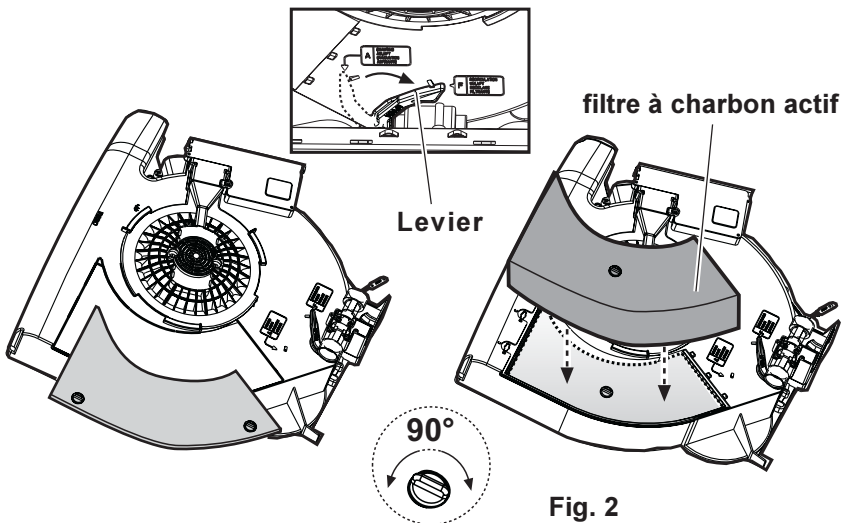

# Utilisation de la hotte

## DU 3150/3160/4161

- La hotte est équipée de vitesse réglable. Il est conseillé de mettre en marche la hotte quelques minutes avant le début de la cuisson et de la laisser fonctionner env. une quinzaine de minutes après la cuisson afin d'éliminer toutes les odeurs.

Le bandeau de commandes de la hotte se trouve sur l'avant de l'appareil.

- **Interrupteur d'éclairage** : Cet interrupteur permet de mettre en fonctionnement ou à l'arrêt l'éclairage dont est équipée la hotte.
- **Interrupteur du moteur** : Cet interrupteur permet de sélectionner et de mettre en fonctionnement ou à l'arrêt les différentes vitesses.

DU 3150  
DU 3160

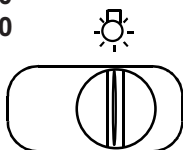

**Interrupteur  
d'éclairage**

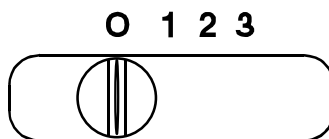

**Interrupteur  
du moteur**

DU 4161



**Interrupteur  
d'éclairage**

**Interrupteur  
du moteur**



# Utilisation de la hotte

## DU 3360/4360/4361

- La hotte est équipée de vitesse réglable. Il est conseillé de mettre en marche la hotte quelques minutes avant le début de la cuisson et de la laisser fonctionner env. une quinzaine de minutes après la cuisson afin d'éliminer toutes les odeurs.

Le bandeau de commandes de la hotte se trouve sur l'avant de l'appareil.

- **Commutateur d'éclairage** : Ce commutateur sert à allumer ou à éteindre la lampe dont est équipée la hotte aspirante.
- **Commutateur du moteur** : Ce commutateur sert à l'enclenchement du ventilateur.
- **Vitesse 1** : Ce commutateur sert à l'enclenchement de la 1ère vitesse du ventilateur.
- **Vitesse 2** : Ce commutateur sert à l'enclenchement de la 2ème vitesse du ventilateur.
- **Vitesse 3** : Ce commutateur sert à l'enclenchement de la 3ème vitesse du ventilateur.

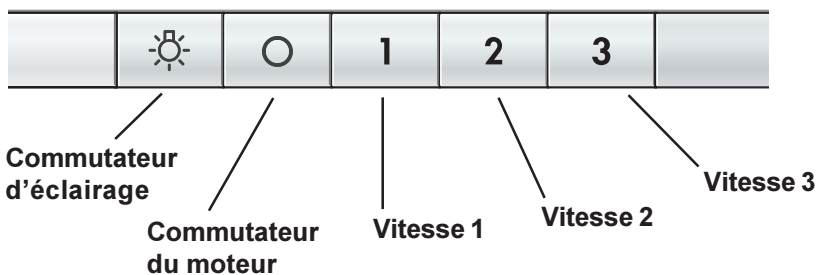

# Utilisation de la hotte

## DU 4561

- La hotte est équipée de vitesse réglable. Il est conseillé de mettre en marche la hotte quelques minutes avant le début de la cuisson et de la laisser fonctionner env. une quinzaine de minutes après la cuisson afin d'éliminer toutes les odeurs.

Le bandeau de commandes de la hotte se trouve sur l'avant de l'appareil.

- A** - Touche **OFF**(touche éteinte) – **ON** (touche allumée)  
Appuyer une ou plusieurs fois pour obtenir la fonction souhaitée :  
**ON** (touche allumée) : la hotte établit la dernière vitesse sélectionnée.  
**OFF** (touche éteinte) : toutes les fonctions sont désactivées à l'exception de l'illumination.
- B** - Touche de sélection de la vitesse (puissance d'aspiration).  
Appuyer sur cette touche une ou plusieurs fois pour choisir la vitesse (puissance) d'aspiration la plus appropriée (1-2-3).
- C** - Display : visualise la puissance d'aspiration sélectionnée (**1-2-3**), signale la **saturation** des filtres (**F**).
- D** - Interrupteur de vitesse intensive :  
A l'issue de cette durée, la hotte fonctionne à la vitesse initialement sélectionnée ou s'arrête si aucune vitesse n'est réglée. Pour arrêter la hotte en vitesse intensive avant l'écoulement des 5 minutes, appuyez sur la touche A ou B
- E** - Interrupteur d'arrêt/marche d'éclairage

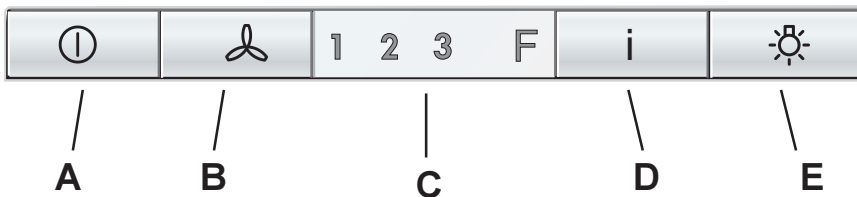

Coupez l'alimentation de la hotte pendant au moins 5 secondes puis remettez la hotte en fonctionnement.

# Dispositif de contrôle de saturation du filtre à graisse et du filtre à charbon actif

## DU 4561

Cette hotte est équipée d'un dispositif qui signale lorsque le filtre à graisse et éventuellement le filtre à charbon actif doivent être nettoyés. La hotte est fournie sans filtre à charbon actif; c'est pourquoi le dispositif signalant la saturation du filtre à charbon actif est déconnecté.

Si l'on désire installer un filtre à charbon actif, il faut alors activer le dispositif:

La hotte doit être mise en "ARRET".

Appuyer simultanément sur les touches **B** et **D** pendant trois secondes, l'indicateur **F** s'allume et l'indicateur de la 1ère vitesse commence à clignoter, après 1 seconde l'indicateur de la 2ème vitesse clignote également et le système émet un signal sonore (-Beep-) qui indique que l'activation a été effectuée.

Pour enlever la signalisation du filtre à charbon, appuyer simultanément sur les touches **B** et **D** pendant trois secondes, l'indicateur **F** s'allume et l'indicateur de la 1ère vitesse (filtre à graisse) commence à clignoter et également l'indicateur de la 2ème vitesse, après 1 seconde, seulement l'indicateur de la 1ère vitesse clignotera, le système émet un signal sonore (-Beep-) qui indique que désactivation a été effectuée.

### **Voyant de saturation du filtre à graisse**

L'indicateur de la 1ère (+ l'indicateur **F**) vitesse clignote lorsque le filtre à graisse doit être nettoyé. Lisez attentivement les conseils pour l'entretien du filtre à graisse.

### **Voyant de saturation du filtre à charbon**

L'indicateur de la 2ème (+ l'indicateur **F**) vitesse clignote, lorsque le filtre à charbon doit être nettoyé.

Lisez attentivement les conseils sur le nettoyage du filtre à charbon actif.

### **Rétablissement de la signalisation de saturation du filtre à graisse et du filtre à charbon**

Après avoir nettoyé le filtre, appuyez sur la touche **A** pendant 3 secondes environ jusqu'à ce que l'indicateur de la 1ère vitesse ou l'indicateur de la 2ème vitesse arrête de clignoter. L'indicateur **F** s'éteint également.

# Entretien

- Débranchez la hotte avant tout entretien.

## Filter à graisses - DU 3150/3160/3360

- Le filtre anti-graisse a pour tâche d'aspirer les particules de graisse qui se forment au cours de la cuisson; il doit toujours être utilisé, que le fonctionnement de la hotte soit à évacuation extérieure ou à recyclage intérieur.

Le filtre synthétique est très mince (1 mm env.) et est placé sur la partie interne de la grille de support.

Le filtre doit être changé une fois par mois.

- Lorsqu'on change le filtre il faut aussi nettoyer la grille avec de l'eau tiède et un détergent liquide non abrasif.
- Le filtre des graisses peut être commandé auprès du Service Assistance Electrolux.

### Ouverture de la grille

Ouvrir le **loquet**, puis tourner la **grille** vers le bas.

Pour enlever la **grille**, la tirer en avant sur la droite, puis la décrocher. **Fig. 3.**

### Démontage du filtre

Pour retirer le **filtre** ouvrir la **grille** et enlever les **taquets**. **Fig. 3.**

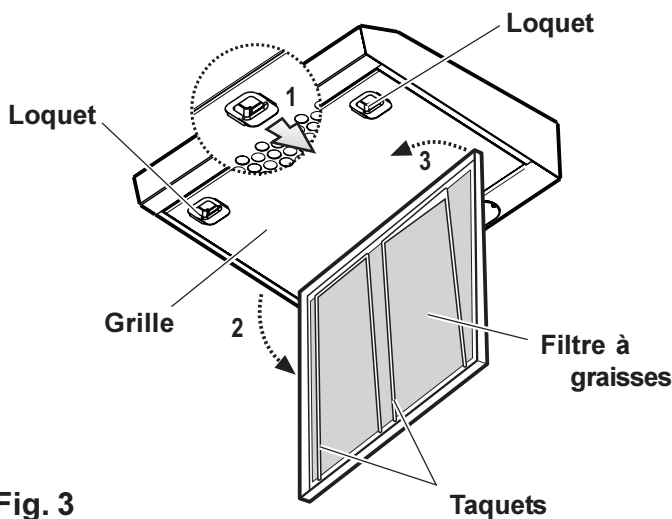

**Fig. 3**

## Filtre à graisse métallique - DU 4360/4161/4361/4561

- Le filtre à graisse métallique a pour but de piéger les particules de graisse produites durant la cuisson des aliments et est utilisé aussi bien durant le fonctionnement en version évacuation qu'en version recyclage.

Le filtre à graisse métallique doit être extrait toutes les 4 semaines et lavé soit à la main, soit dans un lave-vaisselle.

### Ouverture du filtre à graisse métallique

Poussez le loquet du filtre à graisse métallique vers l'arrière, puis sortez le filtre vers le bas. **Fig. 4.**

### Nettoyage à la main

- Laissez tremper la cassette du filtre à graisse métallique durant env. 1 heure dans de l'eau chaude avec un détergent doux puis rincez à l'eau chaude. Remettez en place la cassette soigneusement séchée.

### Lave-vaisselle

- Placez la cassette du filtre à graisse métallique dans le lave-vaisselle.  
Vérifiez que la rotation du bras de lavage du lave vaisselle ne puisse pas être gêné par le filtre à graisse.  
Lavez avec un programme pour vaisselles très sales et une température d'au moins 65°C. Recommencez éventuellement l'opération. Remettez en place la cassette après séchage.
- Il se peut qu'il y ait quelques modifications de la teinte de la cassette du filtre à graisse métallique lors du passage dans le lave-vaisselle, modifications qui n'ont aucune influence sur le fonctionnement de la cassette.
- Nettoyez l'intérieur du logement de la cassette avec de l'eau chaude contenant du détergent (n'employez jamais de détergents corrosifs ou de brosses à récurer!).

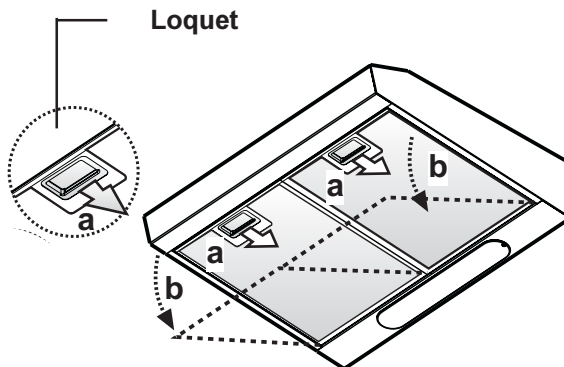

**Fig. 4**

## Filtre à charbon

- Le filtre à charbon doit être mis en place lorsque la hotte est utilisée en version recyclage.
- Pour cela, il faudra utiliser le filtre à charbon actif d'origine (voir Accessoires).

### • Remplacement du filtre à charbon

Le filtre à charbon actif doit généralement être remplacé tous les quatre mois (en fonction des conditions d'utilisation). Ce filtre ne peut être ni lavé ni réutilisé.

#### Montage

Enlever le couvercle en tournant les pommeaux de 90°.

Insérer le petit matelas à charbon à l'intérieur du logement approprié et le fixer en tournant le pommeau de 90°, refermer le couvercle. **Fig. 5.**

- **Pour le démontage**, procédez dans l'ordre inverse.
- Lors de la commande d'un filtre de rechange, veuillez préciser la désignation du modèle et la référence du produit. Ces données sont indiquées sur la plaque signalétique à l'intérieur de l'appareil.
- Vous pouvez commander le filtre à charbon auprès de votre magasin vendeur.

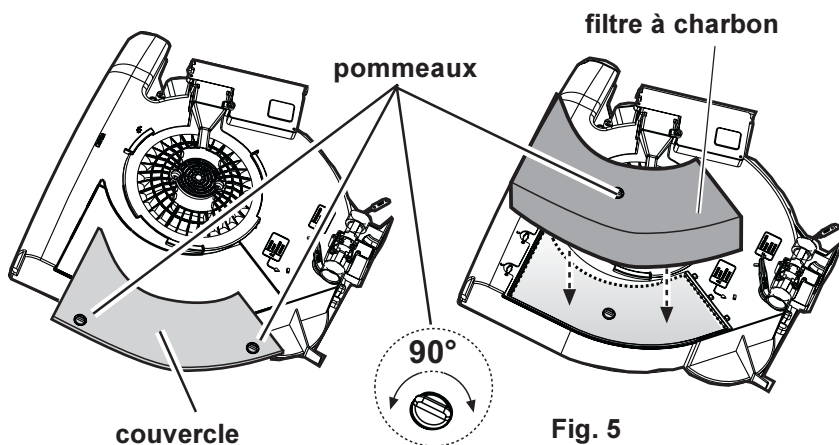

## Attention

- Il y a risque d'incendie si vous ne respectez pas les instructions concernant le nettoyage de l'appareil et le remplacement ou le nettoyage du filtre.
- La responsabilité du constructeur ne peut en aucun cas être engagée dans le cas d'un endommagement du moteur ou d'incendie liés à un entretien négligé ou au non respect des consignes de sécurité précédemment mentionnées.

## Remplacement de l'ampoule d'éclairage

- Mettez la hotte hors tension.
- Retirez la grille.
- Remplacez l'ampoule défectueuse par une ampoule du même type.
- Refermez la grille.
- Si l'ampoule ne s'allume pas, vérifiez qu'elle est correctement installée avant d'appeler le Service Après-Vente.

## Remplacement de l'ampoule d'éclairage - DU 4561

- Mettez la hotte hors tension.
- Dévissez et retirez la protection de l'ampoule avec un tournevis. **Fig. 6**.
- Remplacez l'ampoule défectueuse par une ampoule du même type.
- Remontez la protection de l'ampoule.
- Si l'ampoule ne s'allume pas, vérifiez qu'elle est correctement installée avant d'appeler le Service Après-Vente.

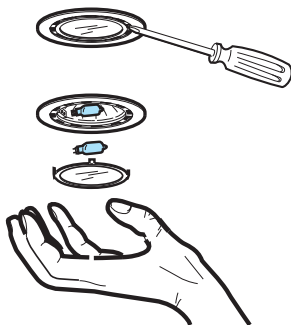

**Fig. 6**

# Nettoyage

- Attention: Débranchez l'appareil avant le nettoyage.  
N'introduisez pas d'objets pointus dans la grille de protection du moteur.
- Nettoyez les parties extérieures avec un détergent doux.  
N'utilisez jamais de produits abrasifs ou caustiques, de détergents corrosifs, de brosses ou de sablons à récurer.
- Nettoyez le bandeau des commandes et la grille du filtre à graisse avec un chiffon légèrement imbibé d'un détergent doux.
- Il est très important de respecter les intervalles de remplacement du filtre et de nettoyage. Le non respect peut entraîner un risque d'incendie suite à l'accumulation de graisse dans le filtre.

## Accessoires (en option)

Filtre à charbon TYPE 10

## Service Après-vente

Dans le cas de demandes de renseignement ou de pannes, veuillez appeler notre service après-vente (voir la liste de nos différents points de service après-vente).

Lors de l'appel, préciser :

1. La désignation du modèle
2. La référence
3. Le numéro de l'appareil

**Ces données sont indiquées sur la plaque signalétique située à l'intérieur de l'appareil et visible après ouverture de la grille du filtre à graisse.**

Sous réserve de modifications de construction et de coloris dans le cadre du développement technique.

## Service Après-vente

### Pour les appareils commercialisés en France

Si une intervention s'avère nécessaire, le vendeur de votre appareil est le premier habilité à intervenir. A défaut (déménagement de votre part, fermeture du magasin où vous avez effectué l'achat,...) veuillez consulter le Centre Contact Consommateurs qui vous communiquera alors l'adresse d'un service après vente.

Signalez au service après vente le numéro PNC et le S-No (numéro de série), que vous trouverez sur la plaque signalétique située sur votre appareil.

Afin de répondre rapidement, nous vous recommandons de l'inscrire à cet endroit.

PNC :

S-No :



## Caractéristiques techniques

Modèle:	DU 3150	DU 3160	DU 3360 DU 4360 DU 4161	DU 4361	DU 4561
<b>Dim. (en cm):</b>					
Hauteur	13,2	13,2	13,2	13,2	13,2
Largeur	49,9	59,9	59,9	59,9	59,9
Profondeur/(DU 4161)	51	51	51/(51,2)	51,2	51,2
<b>Puissance nominale</b>					
<b>totale (en W):</b>	<b>140</b>	<b>140</b>	<b>180</b>	<b>220</b>	<b>180</b>
Moteur : (en W):	100	100	100	140	140
Eclairage: (en W):	40	40	2 x 40	2 x 40	2 x 20
<b>Longueur du câble (en cm):</b>	<b>150</b>	<b>150</b>	<b>150</b>	<b>150</b>	<b>150</b>
<b>Branchement électrique (en V):</b>	<b>220-240</b>	<b>220-240</b>	<b>220-240</b>	<b>220-240</b>	<b>220-240</b>

## Accessoires/Matériel de montage

3 vis à bois 5 x 45 mm

3 chevilles Ø 8 mm

4 vis à bois 4,2 x 35 mm

1 vis 2,9 x 13 mm

1 bride de raccord Ø 125 mm

1 bride de raccord Ø 125/100 mm (DU 3150/3160/4161/4361/4561)

1 clé

# Branchement électrique

## Consignes de sécurité pour l'électricien

Avant de brancher l'appareil, vérifiez que la tension indiquée sur la plaque signalétique correspond à celle du secteur. Si l'appareil est muni d'une fiche de courant, il pourra être branché sur n'importe quelle prise de courant installée conformément aux normes et facile d'accès. Si un branchement permanent est nécessaire, la hotte devra être branchée par un électricien travaillant pour une entreprise d'électricité agréée. Côté installation, il faudra prévoir un dispositif de protection sur tous les pôles avec une course d'ouverture de contact d'au moins 3 mm.

Notre responsabilité ne peut être engagée pour les défauts résultants du non respect des instructions précédemment mentionnées.

Branchement permanent uniquement par un électricien agréé!

## *Pour les appareils commercialisés par la France*

### Branchement électrique

Votre appareil ne peut être branché qu'en 230 V monophasé.

Vérifiez que la puissance de l'installation est suffisante et que les lignes sont en bon état et peuvent supporter l'intensité absorbée par l'appareil, compte tenu des autres appareils branchés.

Calibre des fusibles en ligne (un par phase) 10 A en 230 V.

Important

L'installation doit être réalisée conformément aux règles de l'art, aux prescriptions de la norme NF.C 15.100 et aux prescriptions de l'E.D.F. Dans le cas où l'appareil est relié aux canalisations électriques fixes, un dispositif de séparation bipolaire ayant une distance d'ouverture des contacts d'au moins 3 mm doit être prévu dans l'installation fixe.

Le cordon secteur est à 2 conducteurs (double isolation).

Si le câble d'alimentation est endommagé, il doit être remplacé par un câble d'alimentation certifié. Cette opération ne peut être effectuée que par une personne habilitée, par votre vendeur, ou par le fabricant.

**NE PAS RACCORDER L'APPAREIL A LA TERRE.**

Si vous disposez d'un socle de prise de courant comportant une mise à la terre, vous pouvez l'utiliser pour le branchement, mais en aucun cas le câble d'alimentation de l'appareil ne devra être relié à la terre.

L'appareil ne doit pas être raccorder à l'aide d'un prolongateur ou d'une prise multiple ou d'un raccordement multiple (risque d'incendie).

**Notre responsabilité ne saurait être engagée pour tout incident ou accident provoqué par un raccordement électrique non conforme.**

## Fixation à un élément - Fig. 7

- Percez les trous **(2)** à la base de l'élément suspendu en utilisant le gabarit de perçage **(1)**.  
Préparer un trou pour le tube d'évacuation **(4)** UNIQUEMENT si l'on souhaite utiliser la hotte avec évacuation à l'extérieur **(3)**.
- De l'intérieur du meuble insérer les 4 vis fournies **(5)** avec l'appareil e visser-les sur les trous qui se trouvent dans le côté supérieur de la hotte.

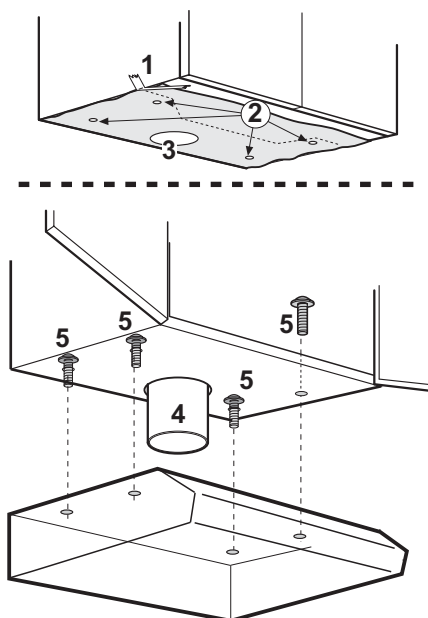

Fig. 7

## Fixation murale - Fig. 8

- Marquer l'axe sur la paroi (1).
- Fixer le gabarit de perçage au mur (2).
- Percer 3 trous de Ø 8 mm. (3) sur la paroi, dont 2 en correspondance des points supérieurs et 1 au choix sur l'un des points inférieurs.
- Insérer 3 chevilles à mur de Ø 8 mm. (4).
- Visser 2 vis 5x45 (5) (sans les serrer à fond) puis suspendre l'appareil sur ces dernières (6).
- **Seulement DU 4161 - DU 4361 - DU 4561:** Ajuster l'appareil en angle droit par rapport à la paroi en faisant tourner les deux vis de support (7).
- Serrer à fond les vis (9).
- Insérer la troisième vis 5x45 dans le trou inférieur (9) depuis l'intérieur de la hotte puis serrer à fond (10).

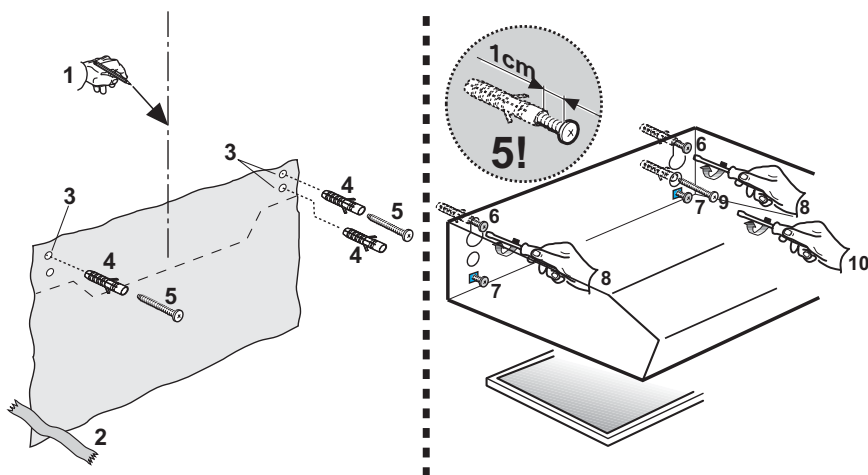

Fig. 8

# Contents

<b>Safety warnings</b> .....	<b>62</b>
For the user .....	62
For the installer .....	63
<b>Description of the Appliance</b> .....	<b>65</b>
Extraction mode .....	65
Recirculation mode .....	65
<b>Control Panel</b> .....	<b>66-67</b>
<b>Control Panel - DU 4561</b> .....	<b>68-69</b>
<b>Maintenance and Care</b> .....	<b>70</b>
Cleaning the hood .....	70
Paper grease filter .....	71
Metal grease filter .....	72
Charcoal filter .....	73
Changing the light bulb .....	74
<b>What to do if</b> .....	<b>75</b>
<b>Special accessories</b> .....	<b>75</b>
<b>Technical assistance service</b> .....	<b>76</b>
<b>Technical Specifications</b> .....	<b>77</b>
Mounting accessories included .....	78
<b>Electrical connection</b> .....	<b>78</b>
Wall unit mounting .....	79
Wall mounting .....	80

# Safety warnings

## For the user

- The cooker hood is designed to extract unpleasant odours from the kitchen, it will not extract steam.
- Always cover lighted elements, to prevent excess heat from damaging the appliance. In the case of oil, gas and coal fired cookers it is essential to avoid open flames.
- Also, when frying, keep the deep frying pan on the cooker top/cooker under careful control.
- The hot oil in the frying pan might ignite due to overheating.
- The risk of self-ignition increases when the oil being used is dirty.
- It is extremely important to note that overheating can cause a fire.
- **Never carry out any flambé cooking under the hood.**
- **Always disconnect the unit from the power supply before carrying out any work on the hood, including replacing the light bulb** (take the cartridge fuse out of the fuse holder or switch off the automatic circuit breaker).
- **It is very important to clean the hood and replace the filter at the recommended intervals. Failure to do so could cause grease deposits to build up, resulting in a fire hazard.**
- The appliance is not intended for use by young children or infirm persons without supervision.
- Older children must be supervised if using the appliance.
- Young children should be supervised to ensure that they do not play with the appliance.
- **WARNING** - Ensure that the appliance is switched off before replacing the lamp to avoid the possibility of electric shock.

This appliance is marked according to the European directive 2002/96/EC on Waste Electrical and Electronic Equipment (WEEE).

By ensuring this product is disposed of correctly, you will help prevent potential negative consequences for the environment and human health, which could otherwise be caused by inappropriate waste handling of this product.



The symbol  on the product, or on the documents accompanying the product, indicates that this appliance may not be treated as household waste. Instead it shall be handed over to the applicable collection point for the recycling of electrical and electronic equipment. Disposal must be carried out in accordance with local environmental regulations for waste disposal.

For more detailed information about treatment, recovery and recycling of this product, please contact your local city office, your household waste disposal service or the shop where you purchased the product.

## For the installer

- When used as an extractor unit, the hood must be fitted with a 125mm diameter hose.
- **DU 3150/3160/4561/4361/4161:** Should there already be a pipe of diameter 100 that ducts to the outside through the walls, it is possible to use the 125-100 mm reduction flange provided. In this case the hood will be slightly noisier.
- **When installing the hood, make sure you observe the following minimum distance from the top edge of the cooking hob/ring surfaces:**

<b>electric cookers</b>	<b>500 mm</b>
<b>gas cookers</b>	<b>700 mm</b>

If the instructions for installation for the gas hob specify a greater distance, this must be adhered to.
- The national Standard on fuel-burning systems specifies a maximum depression of 0.04 mbar in such rooms.
- The air outlet must not be connected to chimney flues or combustion gas ducts. The air outlet must under no circumstances be connected to ventilation ducts for rooms in which fuel-burning appliances are installed.
- The air outlet installation must comply with the regulations laid down by the relevant local authorities.
- When the unit is used in extraction mode, a sufficiently large ventilation hole must be provided, with dimensions that are approximately the same as the outlet hole.
- National and regional building regulations impose a number of restrictions on using hoods and fuel-burning appliances connected to a chimney, such as coal or oil room-heaters and gas fires, in the same room.
- Hoods can only be used safely with appliances connected to a chimney if the room and/or flat (air/environment combination) is ventilated from outside using a suitable ventilation hole approximately 500-600 cm<sup>2</sup> large to avoid the possibility of a depression being created during operation of the hood.
- If you have any doubts, contact the relevant controlling authority or building inspector's office.
- Since the rule for rooms with fuel burning appliances is "outlet hole of the same size as the ventilation hole", a hole of 500-600 cm<sup>2</sup>, which is to say a larger hole, could reduce the performance of the extractor hood.
- If the hood is used in its recirculation mode, it will operate simply and safely in the above conditions without the need for any of the

aforementioned measures.

- When the hood is used in its extraction mode, the following rules must be followed to obtain optimal operation:
  - short and straight outlet hose
  - keep bends in outlet hose to a minimum
  - never install the hoses with an acute angle, they must always follow a gentle curve.
  - keep the hose as large as possible (preferably the same diameter as the outlet hole).
  - the length should be no more than:
    - 3 metres with one 90° bend
    - 2 metres with two 90° bendsBends of more than 90° will reduce the efficiency of the hood and reduce the airflow.
- Failure to observe these basic instructions will drastically reduce the performance and increase the noise levels of the extractor hood.



# Description of the Appliance

- **The cooker hood is designed to extract unpleasant odours from the kitchen, it will not extract steam.**
- The hood is supplied as an extractor unit and can also be used with a recirculation mode by fitting a charcoal filter.
- In some models the charcoal filter is supplied. The hood, therefore, can be used immediately in the recirculation mode. We advise removing the charcoal filter to use the hood in the extraction mode.

## Extraction mode

- In this mode fumes are extracted to the outside via a **hose** connected to the **coupling ring C**. **Fig. 1**.
- In order to obtain the best performance the hose should have a diameter equal to the outlet hole.

Should there already be a pipe of diameter 100 that ducts to the outside through the walls, it is possible to use the 125-100 mm reduction flange provided.

In this case the hood will be slightly noisier.

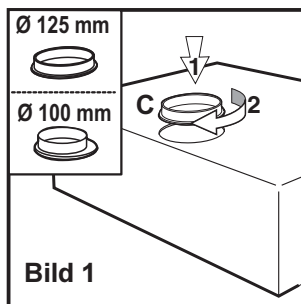

## Recirculation mode

- The air is filtered through a **charcoal filter** and returned to the kitchen.
- Move the lever to position **F** - **Fig. 2**.
- You will need an original charcoal filter for the recirculation mode. (See Special Accessories).

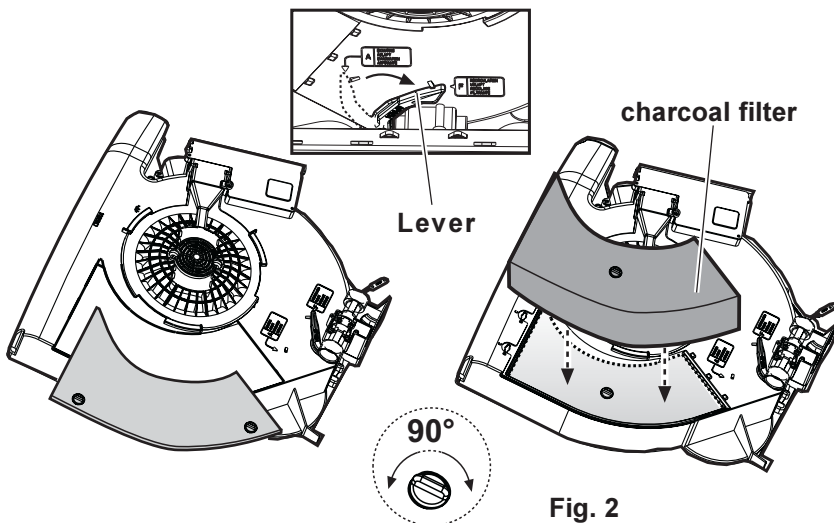

# Control Panel - DU 3150/3160/4161

- Best results are obtained by using a low speed for normal conditions and a high speed when odours are more concentrated.  
Turn the hood on a few minutes before you start cooking.  
The hood should be left on after cooking for about 15 minutes or until all the odours have disappeared.  
The control switches are located on the hood's front panel:
- the **light switch** switches the hood lamp on and off
- the **motor switch** switches the motor on and off, enabling you to select one of the three different speeds.

DU 3150  
DU 3160

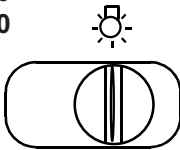

Light switch

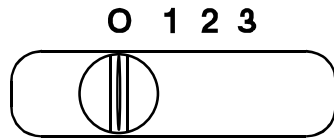

Motor switch

DU 4161



Light switch

Motor switch

# Control Panel - DU 3360/4360/4361

- Best results are obtained by using a low speed for normal conditions and a high speed when odours are more concentrated.

Turn the hood on a few minutes before you start cooking.

The hood should be left on after cooking for about 15 minutes or until all the odours have disappeared.

The control switches are located on the hood's front panel:

- the **light switch** switches the hood lamp on and off
- the **motor switch** switches the motor off
- **Speed 1:** Speed 1 push-button
- **Speed 2:** Speed 2 push-button
- **Speed 3:** Speed 3 push-button

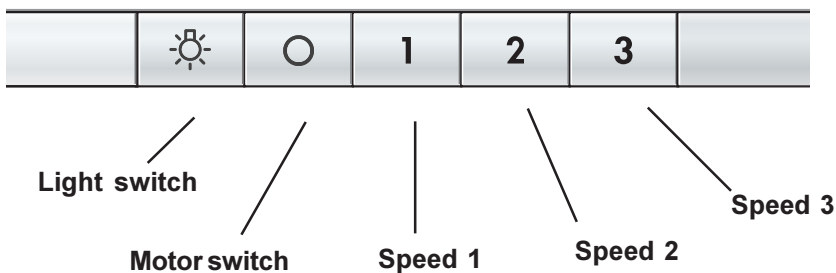

# Control Panel - DU 4561

- Best results are obtained by using a low speed for normal conditions and a high speed when odours are more concentrated.  
Turn the hood on a few minutes before you start cooking.  
The hood should be left on after cooking for about 15 minutes or until all the odours have disappeared.  
The control switches are located on the hood's front panel:

- A** - OFF – ON push button  
Press once or more to obtain the function desired:  
ON: the hood switches on to the last speed selected.  
OFF: all the functions are switched off except the illumination.
- B** - Speed selection push button (extraction power).  
Press this push button once or more to select the most suitable extraction speed (power) (1-2-3).
- C** - The display shows the extraction power selected, signalling the **saturation** of the filters (F).
- D** - Intensive speed on/off. The Intensive speed runs for 5 minutes:  
If the hood is on when the Intensive speed is activated, the hood reverts to previous speed after 5 minutes.  
If the hood is off when the Intensive speed is activated, the hood will be turned off after 5 minutes.  
To interrupt the Intensive speed, press button A or B.
- H** - Light ON/OFF

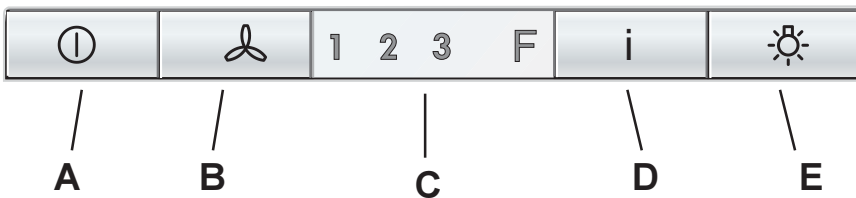

Should the hood or the controls fail to operate: disconnect the power supply for at least 5 seconds, then turn the hood back on again.

# Grease and charcoal filter maintenance indicator - DU 4561

This hood is fitted with a device that indicates when it is necessary to clean the grease filter or the charcoal filter (if the hood is used in the recirculation version with a charcoal filter).

On delivery, the hood is not supplied with a charcoal filter, so the saturation indicator will be disabled.

If the hood is to be used with a charcoal filter, the saturation indicator light must be enabled as follows:

Set the hood in "OFF".

Pressing keys **B** and **D** simultaneously for three seconds, **LED F** lights up and begins to flash the 1<sup>st</sup> speed led. After 1 second the 2<sup>nd</sup> speed led also flashes and the system emits a sound signal (-Beep-) to indicate setting taking place.

To remove the charcoal filter signal press push buttons **B** and **D** simultaneously for 3 seconds. **LED F** lights up and begins to flash the 1<sup>st</sup> speed led (grease filter) and the 2<sup>nd</sup> speed led. After 1 second, only the 1<sup>st</sup> speed led continues to flash. The system emits a sound signal (-Beep-) to indicate setting taking place.

## Grease filter LED

The 1<sup>st</sup> speed led (+ **led F**) flashes, when it is time to clean the grease filter.

Always comply with the maintenance instructions for the grease filter.

## Charcoal filter LED

The 2<sup>nd</sup> speed led (+ **led F**) flashes, when the charcoal filter needs to be cleaned or replaced.

## Resetting the saturation indicator

After cleaning or replacing the filters, press button **1** for 3 seconds until the 1<sup>st</sup> speed led or the second speed led stops flashing.

The **F LED** also turns off.

# Maintenance and Care

- **The hood must always be disconnected from the electricity supply before beginning any maintenance work.**

## Cleaning the hood

- Clean the outside of the hood using a damp cloth and a solution of water and mild washing up liquid.
- Never use corrosive, abrasive or flammable cleaning products or products containing bleach. .
- Never insert pointed objects in the motor's protective grid.
- Only ever clean the switch panel and filter grill using a damp cloth and mild washing up liquid.
- It is extremely important to clean the unit and change the filters at the recommended intervals. Failure to do so will cause grease deposits to build up that could constitute a fire hazard.

## Paper grease filter- DU 3150 - DU 3160 - DU 3360

- The purpose of the grease filters is to absorb grease particles which form during cooking and it must always be used, either in the external evacuation or internal recycling function. The paper grease filter is very thin (approx. 1 mm) and positioned on the inside of its related support grille. The filter should be changed once a month.
- The grille should be cleaned with luke warm water and non-abrasive detergent when you change the filter.
- The grease filter can be ordered from your local Service Force Centre.

### Opening the grille

Open the **latch** and swing the **grille** downwards.

To remove the **grille**, pull it forwards from the right and release it.

**Fig. 3.**

### Removing the filter

Open the **grille** and remove the **stops** to take out the **filter**. **Fig. 3.**

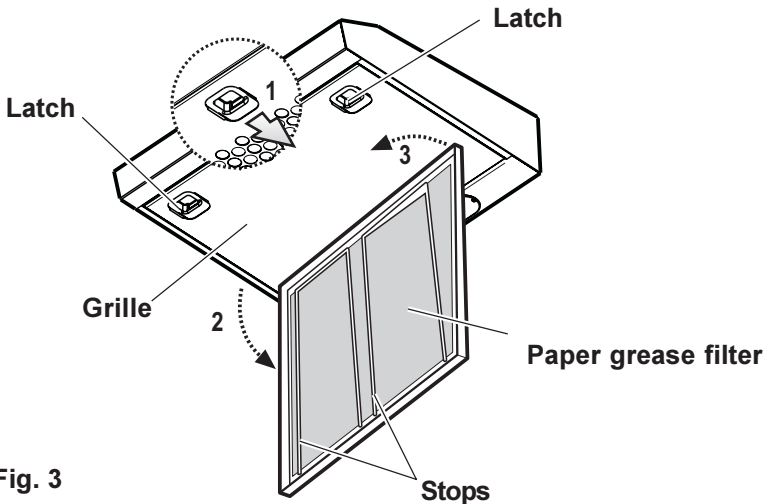

**Fig. 3**

## Metal grease filter - DU 4360/4161/4361/4561

- The purpose of the grease filters is to absorb grease particles which form during cooking and it **must** always be used, either in the external extraction or internal re-circulation function.  
Attention: the metal grease filters must be removed and washed, either by hand or in the dishwasher, every four weeks.

### Removing the metal grease filter

First pull the **latches** backwards (a), then extract the grille outwards (b). **Fig. 4.**

### Hand washing

Soak grease filters for about one hour in hot water with a grease-loosening cleaner, then rinse off thoroughly with hot water. Repeat the process if necessary. Refit the grease filters when they are dry.

### Dishwasher

Place grease filters in the dishwasher. Select most powerful washing programme and highest temperature, at least 65°C. Repeat the process. Refit the grease filters when they are dry.

When washing the metal grease filter in the dishwasher a slight discolouration of the filter can occur, this does not have any impact on its performance.

- Clean the inner housing using a hand hot solution only (never use caustic detergents, abrasive powders or brushes).

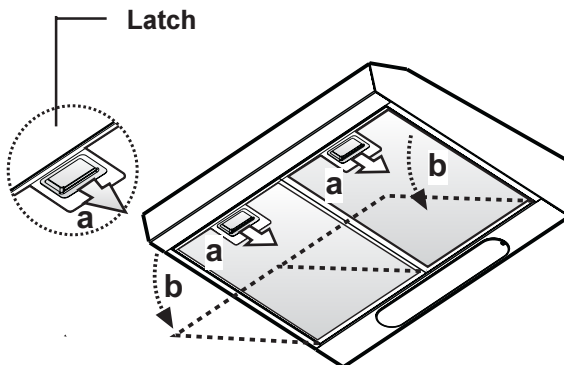

**Fig. 4**



## Charcoal filter

- The charcoal filter should only be used if you want to use the hood in recirculation mode.
- To do this you will need an original charcoal filter (available from your local Service Force Centre).
- The charcoal filter cannot be washed nor regenerated.  
The charcoal filter should be replaced every 4 months under normal use.  
Replacement filters are available from your local Service Force Centre.

### Fitting

Remove the cover by rotating the knobs to 90°, put the charcoal filter inside and fix it by rotating the knob to 90° then close the cover. **Fig. 5.**

- **To remove** proceed in the reverse order.
- Always specify the hood model code number and serial number when ordering replacement filters. This information is shown on the rating plate located on the inside of the unit.
- The charcoal filter can be ordered from your local Service Force Centre.

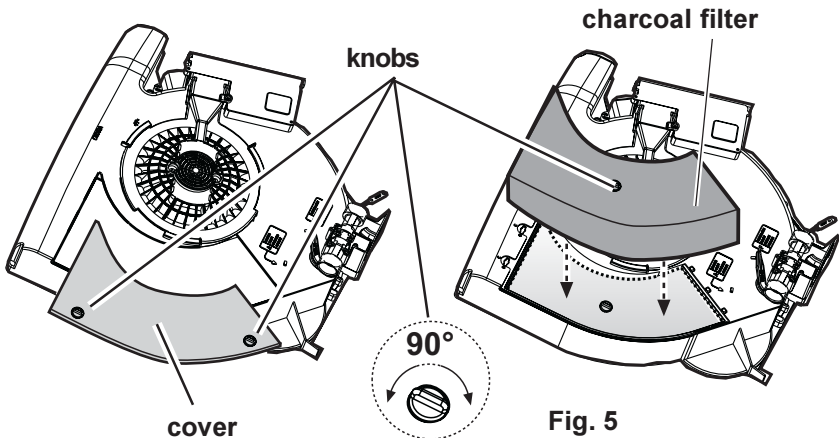

## Warning

- Failure to observe the instructions on cleaning the unit and changing the filters will cause a fire hazard. You are therefore strongly recommended to follow these instructions.
- The manufacturer declines all responsibility for any damage to the motor or any fire damage linked to inappropriate maintenance or failure to observe the above safety recommendations.

## Changing the light bulb

- **Disconnect the cooker hood from the mains supply.**
- Remove the grid.
- Replace the old bulb with a new one of the same type.
- Refit the grid.
- If the light does not come on, make sure the bulb has been inserted in correctly before contacting your local Service Force Centre.

## Changing the light bulb - DU 4561

- **Disconnect the cooker hood from the mains supply.**
- Remove the lamp cover carefully, use a screw driver as a lever. **Fig. 6.**
- Replace the old bulb with a new one of the same type.
- Refit the lamp cover.
- If the light does not come on, make sure the bulb has been inserted in correctly before contacting your local Service Force Centre.

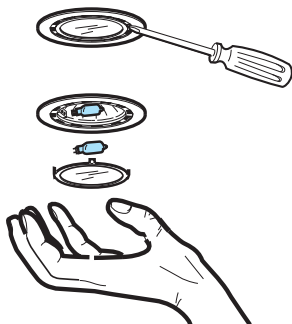

**Fig. 6**

## What to do if

If your appliance fails to work properly please carry out the following checks.

Symptom	Solution
The cooker hood will not start...	Check that: The hood is connected to the electricity supply. Check that a fan speed has been selected
The cooker hood is not working	Check that: The fan speed is set high enough for the task. The grease filters are clean. The kitchen is adequately vented to allow the entry of fresh air. If set up for recirculation, check that the charcoal filter is still effective. If set up for extraction, check that the ducting and outlets are not blocked.
The cooker hood has switched off during operation...	The safety cut-out device has been tripped. Turn off the hob and then wait for the device to reset. If the hood has been installed below the heights indicated in the installation instructions the motor will cut-out frequently which will damage the hood.

If after all these checks, the problem persists, contact your local Service Force Centre, quoting the model and serial number. Please note that it will be necessary to provide proof of purchase for any in-guarantee service calls. In-guarantee customers should ensure that the above checks have been made as the engineer will make a charge if the fault is not a mechanical or electrical breakdown.

## Special accessories

Charcoal filter TYPE 10

## Technical assistance service (not for UK)

You are welcome to telephone our technical assistance service (see list of technical assistance centres) whenever you need information or in the unlikely event of a fault.

For service in Australia call 1300 650 020.

When calling, please be ready to specify:

1. **The model code number**
2. **The serial number (E-Nr.)**
3. **The manufacturing number (F-Nr.)**

**This information is shown on the registration plate inside the unit behind the grease filter.**

We reserve the right to change specifications and colours as a result of our policy of continuing technological development.

## Service and Spare Parts

In the event of your appliance requiring service, or if you wish to purchase spare parts, contact your local Service Force Centre by telephoning: **08705 929 929**

Your call will be automatically routed to the Service Centre covering your post code area. For the address of your local Service Force Centre and further information about Service Force, please visit the website at [www.serviceforce.co.uk](http://www.serviceforce.co.uk)

Please ensure that you have read the section „What to do if...“ as the engineer will make a charge if the fault is not a mechanical or electrical breakdown even the appliance is under warranty. **Please note that proof of purchase is required for in-guarantee service calls.**

### Help us to help you

Please determine your type of enquiry before writing or telephoning.

When you contact us we need to know:

- Your name
- Address and post code
- Telephone number
- Clear and concise details of the fault
- Name and model of the appliance\*
- E number\*
- Serial number\*

\* This information can be found on the rating plate, which can be seen when the grease filters are removed.

**If you require Customer Service in the Republic of Ireland please contact us at the address below:**

AEG

Electrolux Group (Ire) Ltd

Long Mile Road

Dublin 12

Republic of Ireland

Tel: + 353 (0) 1 4090751

Email: [service.eid@electrolux.ie](mailto:service.eid@electrolux.ie)

## CUSTOMER CARE DEPARTMENT

For general enquiries concerning your AEG appliance or for further information on AEG products, please contact our Customer Care Department by letter or telephone at the address below or visit our website at [www.aeg.co.uk](http://www.aeg.co.uk)

Customer Services Department  
Major Appliances  
AEGElectrolux  
Addington Way  
Luton  
Bedfordshire  
LU4 9QQ  
08705 350 350 (\*)

\* calls to this number may be recorded for training purposes.

## Technical Specifications

Models:	DU 3150	DU 3160	DU 3360 DU 4360 DU 4161	DU 4361	DU 4561
<b>Dim. (in cm):</b>					
Height	13,2	13,2	13,2	13,2	13,2
Width	49,9	59,9	59,9	59,9	59,9
Depth/(DU 4161)	51	51	51/(51,2)	51,2	51,2
<b>Max. absorbed power: (in W):</b>	<b>140</b>	<b>140</b>	<b>180</b>	<b>220</b>	<b>180</b>
Motor (in W):	100	100	100	140	140
Lighting (in W):	40	40	2 x 40	2 x 40	2 x 20
<b>Length of the cables (in cm):</b>	<b>150</b>	<b>150</b>	<b>150</b>	<b>150</b>	<b>150</b>
<b>Electrical connection (in V):</b>	<b>220-240</b>	<b>220-240</b>	<b>220-240</b>	<b>220-240</b>	<b>220-240</b>
<b>Fuse rating (for all models)*:</b>	<b>5A Time Delay Fuse</b>				

\* Only for UK.

## Mounting accessories included

- 3 screws 5 x 45 mm
- 3 wall plugs Ø 8 mm (brick fixing only)
- 4 screws 4,2 x 35 mm
- 1 screw 2,9 x 13 mm
- 1 flange Ø 125 mm
- 1 flange Ø 125/100 mm (DU 3150/3160/4161/4361/4561)
- 1 allen spanner (for TORX screws)

## Electrical connection (not for UK)

### Safety warnings for the electrician

Before connecting the appliance to the power supply, check that the voltage indicated on the rating plate corresponds to the mains power supply available. Appliances fitted with a plug can be connected to any standard power socket within easy access.

Should it be necessary to provide a fixed connection, the hood must only be installed by an electrician authorised by the local electricity board. When installing, an omnipolar disconnector with a distance of at least 3 mm between contacts must be provided.

Fixed connection of the appliance must only be carried out by an authorised electrician.

## Electrical connection for UK only

### Safety warnings for the electrician

Connect the hood to the mains supply via a double pole switch which has 3 mm minimum separation between the contacts.

The switch must be accessible at all times.

The following is valid in the United Kingdom only:

- the wire which is coloured blue must be connected to the terminal which is marked with the letter N or coloured black, -
- the wire which is coloured brown must be connected to the terminal which is marked with the letter L or coloured red.

# Wall unit mounting - Fig. 7

- Make the holes on the bottom of the cupboard (2), using the drilling template (1).  
Provide a hole also for the ducting pipe (4) ONLY if it is decided to use the hood in the extractor version (3).
- From inside the cupboard, insert the 4 supplied screws (5) and tighten them in the appropriate holes on the appliance.

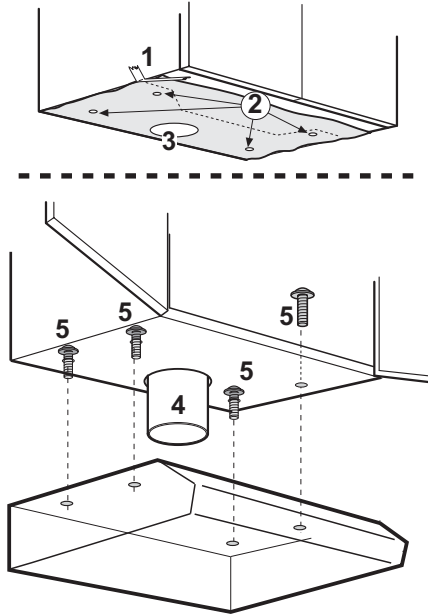

Fig. 7

## Wall mounting - Fig. 8

- Mark a centre line on the wall (1).
- Fix the drilling template to the wall (2).
- Make 3  $\varnothing$  8mm holes in the wall (3), 2 at upper points, 1 as desired at lower points.
- Insert the three  $\varnothing$  8mm expansion plugs into the wall (4).
- Insert 2 5x45 screws (5) but do not tighten them completely, hang the hood (6).
- **Only DU 4161 - DU 4361 - DU 4561:** Adjust the unit so that it is positioned at a right angle to the wall by turning the two screws on lower side (7).
- Tighten the 2 upper screws (8).
- From inside the hood, insert the third 5x45 screw into the lower hole (9) and tighten (10).

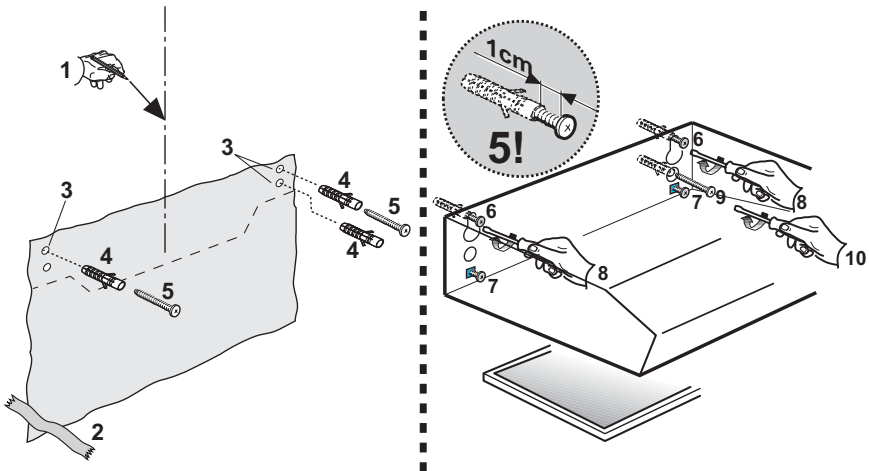

Fig. 8











**From the Electrolux Group. The world's No.1 choice.**

*The Electrolux Group is the world's largest producer of powered appliances for kitchen, cleaning and outdoor use. More than 55 million Electrolux Group products (such as refrigerators, cookers, washing machines, vacuum cleaners, chain saws and lawn mowers) are sold each year to a value of approx. USD 14 billion in more than 150 countries around the world.*

**AEGElectrolux  
Addington Way  
Luton  
Bedfordshire  
LU4 9QQ  
<http://www.aeg.co.uk>**

**AEG Hausgeräte GmbH  
Postfach 1036  
D-90327 Nürnberg  
<http://www.aeg.hausgeraete.de>**