



# *Light Piano*

## YPP-100

ENGLISH

DEUTSCH

FRANÇAIS

ESPAÑOL

**Owner's Manual  
Bedienungsanleitung  
Mode d'emploi  
Manual de instrucciones**

# SPECIAL MESSAGE SECTION

This product utilizes batteries or an external power supply (adapter). DO NOT connect this product to any power supply or adapter other than one described in the manual, on the name plate, or specifically recommended by Yamaha.

**WARNING:** Do not place this product in a position where anyone could walk on, trip over, or roll anything over power or connecting cords of any kind. The use of an extension cord is not recommended! If you must use an extension cord, the minimum wire size for a 25' cord (or less) is 18 AWG. NOTE: The smaller the AWG number, the larger the current handling capacity. For longer extension cords, consult a local electrician.

This product should be used only with the components supplied or; a cart, rack, or stand that is recommended by Yamaha. If a cart, etc., is used, please observe all safety markings and instructions that accompany the accessory product.

## **SPECIFICATIONS SUBJECT TO CHANGE:**

The information contained in this manual is believed to be correct at the time of printing. However, Yamaha reserves the right to change or modify any of the specifications without notice or obligation to update existing units.

This product, either alone or in combination with an amplifier and headphones or speaker/s, may be capable of producing sound levels that could cause permanent hearing loss. DO NOT operate for long periods of time at a high volume level or at a level that is uncomfortable. If you experience any hearing loss or ringing in the ears, you should consult an audiologist.

**IMPORTANT:** The louder the sound, the shorter the time period before damage occurs.

Some Yamaha products may have benches and / or accessory mounting fixtures that are either supplied with the product or as optional accessories. Some of these items are designed to be dealer assembled or installed. Please make sure that benches are stable and any optional fixtures (where applicable) are well secured BEFORE using. Benches supplied by Yamaha are designed for seating only. No other uses are recommended.

## **NOTICE:**

Service charges incurred due to a lack of knowledge relating to how a function or effect works (when the unit is operating as designed) are not covered by the manufacturer's warranty, and are therefore the owners responsibility. Please study this manual carefully and consult your dealer before requesting service.

## **ENVIRONMENTAL ISSUES:**

Yamaha strives to produce products that are both user safe and environmentally friendly. We sincerely believe that our products and the production methods used to produce them, meet these goals. In keeping with both the letter and the spirit of the law, we want you to be aware of the following:

## **Battery Notice:**

This product MAY contain a small non-rechargeable battery which (if applicable) is soldered in place. The average life span of this type of battery is approximately five years. When replacement becomes necessary, contact a qualified service representative to perform the replacement.

This product may also use "household" type batteries. Some of these may be rechargeable. Make sure that the battery being charged is a rechargeable type and that the charger is intended for the battery being charged.

When installing batteries, do not mix batteries with new, or with batteries of a different type. Batteries MUST be installed correctly. Mismatches or incorrect installation may result in overheating and battery case rupture.

## **Warning:**

Do not attempt to disassemble, or incinerate any battery. Keep all batteries away from children. Dispose of used batteries promptly and as regulated by the laws in your area. Note: Check with any retailer of household type batteries in your area for battery disposal information.

## **Disposal Notice:**

Should this product become damaged beyond repair, or for some reason its useful life is considered to be at an end, please observe all local, state, and federal regulations that relate to the disposal of products that contain lead, batteries, plastics, etc. If your dealer is unable to assist you, please contact Yamaha directly.

## **NAME PLATE LOCATION:**

The name plate is located on the bottom of the product. The model number, serial number, power requirements, etc., are located on this plate. You should record the model number, serial number, and the date of purchase in the spaces provided below and retain this manual as a permanent record of your purchase.

**Model**

---

**Serial No.**

---

**Purchase Date**

---

# PLEASE KEEP THIS MANUAL

92-BP (bottom)

## FCC INFORMATION (U.S.A.)

### 1. IMPORTANT NOTICE: DO NOT MODIFY THIS UNIT!

This product, when installed as indicated in the instructions contained in this manual, meets FCC requirements. Modifications not expressly approved by Yamaha may void your authority, granted by the FCC, to use the product.

### 2. IMPORTANT:

When connecting this product to accessories and/or another product use only high quality shielded cables. Cable/s supplied with this product MUST be used. Follow all installation instructions. Failure to follow instructions could void your FCC authorization to use this product in the USA.

### 3. NOTE:

This product has been tested and found to comply with the requirements listed in FCC Regulations, Part 15 for Class "B" digital devices. Compliance with these requirements provides a reasonable level of assurance that your use of this product in a residential environment will not result in harmful interference with other electronic devices. This equipment generates/uses radio frequencies and, if not installed and used according to the instructions found in the users manual, may cause interference harmful to the operation of other electronic devices. Compliance with FCC

regulations does not guarantee that interference will not occur in all installations. If this product is found to be the source of interference, which can be determined by turning the unit "OFF" and "ON", please try to eliminate the problem by using one of the following measures:

Relocate either this product or the device that is being affected by the interference.

Utilize power outlets that are on different branch (circuit breaker or fuse) circuits or install AC line filter/s.

In the case of radio or TV interference, relocate/reorient the antenna. If the antenna lead-in is 300 ohm ribbon lead, change the lead-in to co-axial type cable.

If these corrective measures do not produce satisfactory results, please contact the local retailer authorized to distribute this type of product. If you can not locate the appropriate retailer, please contact Yamaha Corporation of America, Electronic Service Division, 6600 Orangethorpe Ave, Buena Park, CA90620

The above statements apply ONLY to those products distributed by Yamaha Corporation of America or its subsidiaries.

\* This applies only to products distributed by YAMAHA CORPORATION OF AMERICA.

(class B)

### OBSERVERA!

Apparaten kopplas inte ur växelströmskällan (nätet) så länge som den är ansluten till vägguttaget, även om själva apparaten har stängts av.

**ADVARSEL:** Netspændingen til dette apparat er IKKE afbrudt, så længe netledningen sidder i en stikkontakt, som er tændt — også selvom der er slukket på apparatets afbryder.

**VAROITUS:** Laitteen toisiopiiriin kytketty käyttökytin ei irroita koko laitetta verkosta.

(standby)

# PRECAUTIONS D'USAGE

## PRIERE DE LIRE ATTENTIVEMENT AVANT DE PROCEDER A TOUTE MANIPULATION

\* Ranger soigneusement ce manuel pour pouvoir le consulter dans la suite.



### AVERTISSEMENT

Toujours observer les précautions élémentaires énumérées ci-après pour éviter de graves blessures, voire la mort, causées par l'électrocution, les courts-circuits, dégâts, incendie et autres accidents. La liste des précautions données ci-dessous n'est pas exhaustive :

#### Alimentation/adaptateur secteur CA

- Utiliser seulement la tension requise par l'instrument. Celle-ci est imprimée sur la plaque du constructeur de l'instrument.
- Utiliser seulement l'adaptateur spécifié (PA-5D, PA-5C ou un adaptateur équivalent conseillé par Yamaha). L'emploi d'un mauvais adaptateur risque d'endommager l'instrument ou de le surchauffer.
- Vérifier périodiquement l'état de la prise électrique, la dépoussiérer et la nettoyer.
- Ne pas laisser l'adaptateur CA d'alimentation à proximité des sources de chaleur, telles que radiateurs et appareils chauffants. Eviter de tordre et plier excessivement le cordon, ou de l'endommager de façon générale, également de placer dessus des objets pesants, ou de le laisser traîner là où l'on marchera dessus ou se prendra le pied dedans; ne pas y déposer d'autres câbles enroulés.

#### Ne pas ouvrir

- Ne pas ouvrir l'instrument, ni tenter d'en démonter les éléments internes, ou de les modifier de quelque façon que ce soit. Aucun des éléments internes de l'instrument ne prévoit d'intervention de l'utilisateur. Si l'instrument donne des signes de mauvais fonctionnement, le mettre immédiatement hors tension et le donner à réviser au technicien Yamaha.

#### Avertissement en cas de présence d'eau

- Eviter de laisser l'instrument sous la pluie, de l'utiliser près de l'eau, dans l'humidité ou lorsqu'il est mouillé. Ne pas y déposer des récipients contenant des liquides qui risquent de s'épancher dans ses ouvertures.
- Ne jamais toucher une prise électrique avec les mains mouillées.

#### Avertissement en cas de feu

- Ne pas déposer d'articles allumés, tels que des bougies, sur l'appareil. Ceux-ci pourraient tomber et provoquer un incendie.

#### En cas d'anomalie

- Si le cordon de l'adaptateur CA s'effiloche ou est endommagé ou si l'on constate une brusque perte de son en cours d'interprétation, ou encore si l'on décèle une odeur insolite, voire de la fumée, couper immédiatement l'interrupteur principal, retirer la fiche de la prise et donner l'instrument à réviser par un technicien Yamaha.



### ATTENTION

Toujours observer les précautions élémentaires ci-dessous pour éviter à soi-même et à son entourage des blessures corporelles, de détériorer l'instrument ou le matériel avoisinant. La liste de ces précautions n'est pas exhaustive :

#### Alimentation/adaptateur secteur CA

- Toujours saisir la fiche elle-même, et non le câble, pour la retirer de l'instrument ou de la prise d'alimentation.
- Débrancher l'adaptateur CA dès que vous n'utilisez plus l'instrument ou en cas d'orage électrique (éclairs et tonnerre).
- Ne pas utiliser de connecteur multiple pour brancher l'instrument sur une prise électrique du secteur. Cela risque d'affecter la qualité du son, ou éventuellement de faire chauffer la prise.

#### Emplacement

- Ne pas abandonner l'instrument dans un milieu trop poussiéreux, ou un local soumis à des vibrations. Eviter également les froids et chaleurs extrêmes (exposition directe au soleil, près d'un chauffage, ou dans une voiture à midi) qui risquent de déformer le panneau ou d'endommager les éléments internes.
- Ne pas utiliser l'instrument à proximité d'une TV, d'une radio, d'un équipement stéréo, d'un téléphone portable ou d'autres appareils électriques. En effet, l'instrument, la TV ou la radio pourraient produire des bruits.
- Ne pas installer l'instrument dans une position instable où il risquerait de se renverser.
- Débrancher tous les câbles connectés, y compris celui de l'adaptateur, avant de déplacer l'instrument.
- Utiliser le pied indiqué pour l'instrument. Pour la fixation du support, utiliser seulement les vis fournies par le fabricant, faute de quoi l'on risque d'endommager les éléments internes ou de voir se renverser l'instrument.

## Connexions

- Avant de raccorder l'instrument à d'autres éléments électroniques, mettre ces derniers hors tension. Et avant de mettre sous/hors tension tous les éléments, toujours ramener le volume au minimum. En outre, veillez à régler le volume de tous les composants au minimum et à augmenter progressivement le volume sonore des instruments pour définir le niveau d'écoute désiré.

## Entretien

- Utiliser un linge doux et sec pour le nettoyage de l'instrument. Ne jamais utiliser de diluants de peinture, dissolvants, produits de nettoyage, ou tampons nettoyeurs à imprégnations chimiques.

## Précautions d'utilisation

- N'insérez jamais d'objets en papier, métalliques ou autres dans les fentes du panneau ou du clavier. Si c'est le cas, mettez immédiatement l'appareil hors tension et débranchez le cordon d'alimentation de la prise secteur. Faites ensuite contrôler l'appareil par un membre qualifié du service Yamaha.
- Ne pas déposer d'objets de plastique, de vinyle, ou de caoutchouc sur l'instrument, ce qui risque de décolorer le panneau ou le clavier.
- Ne pas s'appuyer sur l'instrument, ni y déposer des objets pesants. Ne pas manipuler trop brutalement les boutons, commutateurs et connecteurs.
- Ne pas jouer trop longtemps sur l'instrument à des volumes trop élevés, ce qui risque d'endommager durablement l'ouïe. Si l'on constate une baisse de l'acuité auditive ou des sifflements d'oreille, consulter un médecin sans tarder.

## Sauvegarde des données

### Sauvegarde des données

- Les données internes sont conservées pendant environ une semaine après que l'alimentation a été coupée. Si la période est dépassée, les données seront perdues. Veillez à mettre l'appareil sous tension pendant quelques minutes au moins une fois par semaine. Les données peuvent être perdues en raison d'une défectuosité ou d'une opération incorrecte. Sauvegardez toutes les données importantes sur un support externe tel que l'archivage de données MIDI Yamaha MDF3.

### Sauvegarde de la disquette

- Pour éviter la perte de données à cause d'un support endommagé, nous vous conseillons de sauvegarder toutes les données importantes sur deux disquettes.

Yamaha n'est pas responsable des détériorations causées par une utilisation impropre de l'instrument, ou par des modifications apportées par l'utilisateur, pas plus qu'il ne peut couvrir les données perdues ou détruites.

Toujours laisser l'appareil hors tension lorsqu'il est inutilisé.

Même lorsque le commutateur est en position « STANDBY », une faible dose d'électricité circule toujours dans l'instrument. Lorsque vous n'utilisez pas l'instrument pendant une longue période, veillez à débrancher l'adaptateur secteur de la prise murale.

\* Les illustrations et les affichages à diode électroluminescente figurant dans ce mode d'emploi ont un but purement didactique et peuvent différer de ceux qui sont sur l'instrument.

## ● AVIS DE DROIT D'AUTEUR

Ce produit rassemble des programmes informatiques et des textes pour lesquels Yamaha détient des droits d'auteur ou pour lesquels Yamaha est autorisé à utiliser les droits d'auteur appartenant à des tiers. Les matériaux protégés par les droits d'auteur incluent, sans s'y limiter, tous les logiciels informatiques, fichiers de style, fichiers MIDI, données WAVE et enregistrements audio. Toute utilisation non autorisée de ces programmes et de leur contenu à des fins autres que personnelles est strictement interdite en vertu des lois sur les droits d'auteur en vigueur. Toute violation des droits d'auteur aura des conséquences juridiques. **IL EST STRICTEMENT INTERDIT DE FAIRE, DE DISTRIBUER OU D'UTILISER DES COPIES ILLEGALES.**

# Introduction

*Nous vous remercions d'avoir choisi ce piano léger Yamaha YPP-100. Votre piano YPP-100 est un instrument de musique d'une rare qualité musicale intégrant et faisant appel aux plus récentes innovations de la technologie musicale de Yamaha. Si vous utilisez votre instrument avec le soin qui lui convient, votre piano YPP-100 vous procurera de nombreuses années de satisfaction et de plaisir musical.*

- Le YPP-100 se sert de la technologie de piano léger de production des sons de Yamaha consistant en un échantillonnage stéréo AWM "AWM Stereo Sampling" pour produire des voix musicales riches et d'une sonorité d'un réalisme incomparable et inégalable. Les voix du piano sont créées à partir de nouveaux échantillons enregistrés tirés d'un véritable piano à queue de concert.
- Le mode d'exécution double vous permet de jouer 2 voix simultanément.
- La fonction de métronome à tempo réglable facilite vos exercices.
- Un enregistreur à 2 pistes vous permet d'enregistrer et de reproduire tout ce que vous jouez sur le clavier.
- La compatibilité MIDI et toute une série de fonctions MIDI permettent d'utiliser le YPP-100 dans de très nombreux systèmes musicaux MIDI.

Afin d'obtenir du YPP-100 le maximum des possibilités et fonctions qu'il offre, nous vous conseillons de lire attentivement ce mode d'emploi et de le conserver dans un endroit sûr afin de pouvoir vous y référer ultérieurement si besoin est.

## ■ Marques

- Apple et Macintosh sont des marques déposées de la firme Apple Computer Inc. déposée aux États-Unis et dans d'autres pays.

Toutes les autres marques sont la propriété de leurs dépositaires respectifs.

## Accessoires compris

- Mode d'emploi
- Pupitre
- Interrupteur au pied FC5 (1)
- Support de clavier

**EMPLACEMENT DE LA PLAQUE SIGNALÉTIQUE:** La plaque signalétique se trouve sur le panneau inférieur. Le modèle, le numéro de série, l'alimentation requise et autres paramètres sont indiqués sur cette plaque. Inscrire le modèle, le numéro de série et la date de l'achat dans l'espace prévu cidessous et conserver le mode d'emploi à titre d'enregistrement permanent de l'achat.

Modèle

N° de série

Date de l'achat

# Table des matières

<b>Face avant</b> .....	8	<b>■ F3 Fonctions du mode double</b> .....	28
<b>Configuration</b> .....	10	F3.1: Equilibre double .....	28
■ Alimentation .....	10	F3.2: Désaccordage double .....	28
■ Prises pour accessoires .....	10	F3.3: Montée d'une octave de la 1ère voix .....	28
■ Pupitre .....	11	F3.4: Montée d'une octave de la 2ème voix .....	28
<b>Sélection et exécution d'une voix</b> .....	12	F3.5: Profondeur d'effet de la 1ère voix .....	29
<b>Reproduction des morceaux de démonstration</b> .....	13	F3.6: Profondeur d'effet de la 2ème voix .....	29
■ Démonstration de voix .....	13	F3.7 : Réinitialisation .....	29
■ Morceaux preset .....	14	<b>■ F4 Mode de pédale douce</b> .....	29
■ Répétition A – B d'un morceau preset .....	15	<b>■ F5 Volume du métronome</b> .....	29
■ Annulation d'une partie d'un morceau preset ...	16	<b>■ F6 Volume d'annulation de partie de morceau de preset</b> .....	29
• Départ synchro .....	16	<b>■ F7 Fonctions MIDI</b> .....	30
• Marche-arrêt de la pédale douce .....	16	F7.1: Sélection des canaux MIDI de transmission .....	30
<b>Mode double</b> .....	17	F7.2: Sélection des canaux MIDI de réception .	30
• Autres fonctions du mode double .....	17	F7.3: Commande locale ON/OFF .....	31
<b>Réverbération</b> .....	18	F7.4: Changement de programme ON/OFF .....	31
• Réglage de la profondeur de réverbération ...	18	F7.5: Changement de commande ON/OFF .....	32
<b>Effets</b> .....	19	F7.6: Transposition des données de transmission MIDI .....	32
• Réglage de la profondeur de l'effet .....	19	F7.7: Transmission des statuts/panneaux .....	32
<b>Sensibilité au toucher</b> .....	20	F7.8: Transfert de données .....	32
<b>Transposition</b> .....	21	<b>■ F8 Fonctions de sauvegarde des réglages de paramètres</b> .....	33
<b>Métronome et réglage du tempo</b> .....	22	F8.1: Voix .....	33
■ Le métronome .....	22	F8.2: MIDI .....	33
• Type de mesure de métronome .....	22	F8.3: Accordage .....	33
• Fonction de volume de métronome .....	22	F8.4: Pédale .....	33
■ Réglage du tempo .....	22	<b>Mode d'utilisation des fonctions MIDI</b> .....	34
<b>Mode d'emploi de l'enregistreur de morceau utilisateur</b> .....	23	■ Qu'est-ce que la norme MIDI ? .....	34
■ Enregistrement .....	23	■ Connexion à un ordinateur personnel .....	36
• Modification des réglages initiaux .....	24	<b>Rappel des réglages de départ d'usine</b> .....	37
• Effacement d'une seule piste .....	24	<b>Dépistage des pannes</b> .....	37
■ Reproduction .....	25	<b>Options</b> .....	37
• Départ synchro .....	25	<b>Description des voix</b> .....	38
• Marche-arrêt de pédale douce .....	25	<b>Liste des morceaux de démonstration et preset</b> .....	39
<b>Le mode de fonctions</b> .....	26	<b>Liste des réglages</b> .....	40
• Pour sélectionner une fonction ... ..	26	<b>Format des données MIDI</b> .....	41
■ F1 ACCORD .....	27	<b>Feuille d'implantation MIDI</b> .....	45
■ F2 Gamme .....	27	<b>Assemblage du support de clavier</b> .....	46
F2.1: Gamme .....	27	<b>Caractéristiques techniques</b> .....	52
F2.2: Note fondamentale .....	27		

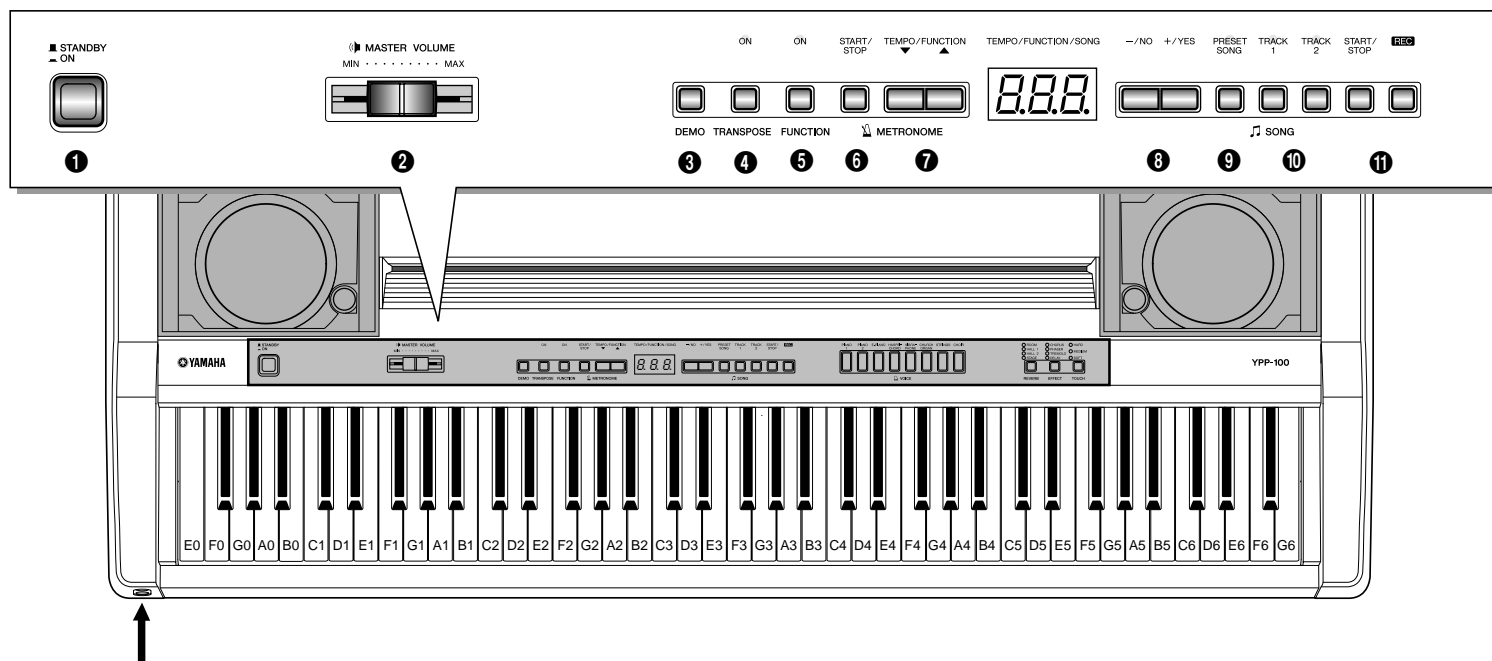

Les prises PHONES sont implantées sur la face avant, sous l'extrémité gauche du clavier. (Voir page 11)

## ❶ [Interrupteur d'alimentation [STANDBY/ON]]

Appuyez sur la touche [STANDBY/ON] une première fois pour mettre sous tension et une deuxième fois pour mettre hors tension. Un témoin à diode électroluminescente de sélecteur de voix s'allume quand l'instrument est initialement mis sous tension.

## ❷ Commande principale de réglage du volume [MASTER VOLUME]

La commande [MASTER VOLUME] permet de régler le volume (niveau) du son produit par le système stéréo interne du YPP-100. La commande [MASTER VOLUME] permet également de régler le volume du casque d'écoute branché à la prise PHONES (page 11).

## ❸ Touche [DEMO]

Active le mode de reproduction de démonstration dans lequel vous pouvez sélectionner la reproduction de différentes séquences de démonstration pour chacune des voix du YPP-100. Pour de plus amples détails, reportez-vous à la page 13.

## ❹ Touche de transposition [TRANSPOSE]

La touche [TRANSPOSE] permet d'accéder à la fonction de transposeur du YPP-100 (permettant de monter ou de baisser la hauteur de la totalité du clavier par intervalles d'un demi-ton).

## ❺ Touche de fonction [FUNCTION]

Cette touche permet d'accéder à toute une gamme de fonctions utilitaires (y compris les fonctions MIDI) qui renforcent de manière significative la polyvalence et l'exécution. Pour plus de détails, reportez-vous à la page 26.

## ❻ Touche METRONOME [START/STOP]

Active ou désactive le son du métronome. Les touches [TEMPO/FUNCTION ▼, ▲] permettent de régler le tempo du son du métronome. Les touches [-/NO] et [+ /YES] permettent de modifier le type de mesure (le temps) du métronome si celui-ci est utilisé lorsque la touche METRONOME [START/STOP] est maintenue enfoncée. Voir page 22.

## ❼ Touches [TEMPO/FUNCTION ▼, ▲]

Ces touches permettent de régler le tempo de la fonction métronome, de même que le tempo de reproduction de la fonction d'enregistrement. La plage de réglage du tempo va de 32 à 280 battements par minute — page 22. Ces mêmes touches sont aussi utilisées pour choisir les fonctions. Voir page 26.

## ❽ Touches [-/NO], [+ /YES]

Ces touches permettent de choisir un numéro de morceau preset à des fins de reproduction et servent également à ajuster une plage d'autres paramètres.



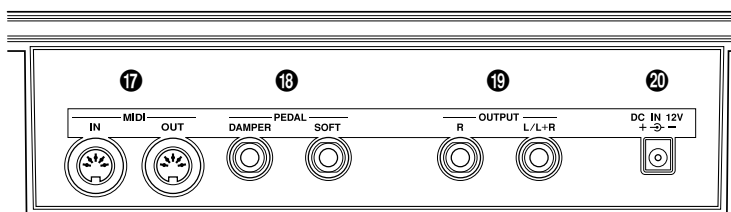
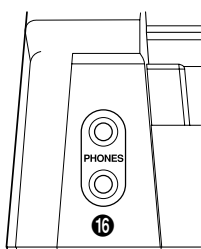
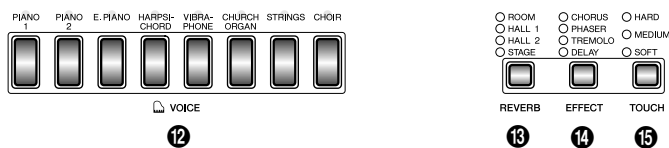

## 9 Touche [PRESET SONG]

Cette touche permet de passer en mode de morceau preset. Une fois dans ce mode, vous pouvez utiliser les touches [–/NO], [+ /YES] pour choisir un morceau parmi les 20 morceaux preset.

## 10 Touches TRACK [1] et [2]

Le YPP-100 est doté d'un enregistreur à deux pistes et ces touches sont utilisées pour sélectionner la (les) piste(s) à enregistrer ou à reproduire. Pour de plus amples détails, reportez-vous à la page 23.

## 11 Touches SONG [START/STOP] et [REC]

Ces touches commandent l'enregistreur de morceaux utilisateur du YPP-100, ce qui vous permet d'enregistrer ou de jouer tout ce que vous jouez sur le clavier.

## 12 Sélecteurs de voix

Appuyez simplement sur un sélecteur pour sélectionner la voix correspondante. Le témoin à LED situé au-dessus du sélecteur de voix sollicité s'allume pour indiquer que la voix est sélectionnée.

Il y a aussi un mode DOUBLE permettant de jouer deux voix simultanément sur tout le clavier (our plus de détails, reportez-vous à la page 17).

## 13 Touche de réverbération [REVERB]

La touche [REVERB] vous permet de sélectionner un certain nombre d'effets numériques qui peuvent être utilisés pour ajouter profondeur et puissance d'expression. Pour plus de détails, reportez-vous à la page 18.

## 14 Touche d'effet [EFFECT]

Cette touche permet de sélectionner plusieurs sortes d'effets capables de donner à votre son de plus grandes profondeur et animation.

## 15 Touche de sensibilité au toucher [TOUCH]

La touche [TOUCH] permet de régler facilement la sensibilité au toucher du YPP-100 pour qu'il s'adapte à votre style de jeu. Pour de plus amples détails, reportez-vous à la page 20.

## 16 Prises PHONES

... Se reporter à la page 11 pour obtenir de plus amples détails à ce sujet.

## 17 Connecteurs MIDI IN/OUT

... Se reporter à la page 11 pour obtenir de plus amples détails à ce sujet.

## 18 Prises PEDAL DAMPER/SOFT

... Se reporter à la page 11 pour obtenir de plus amples détails à ce sujet.

## 19 Prises OUTPUT R et L/L+R

... Se reporter à la page 10 pour obtenir de plus amples détails à ce sujet.

## 20 Prise DC IN 12V

... Se reporter à la page 10 pour obtenir de plus amples détails à ce sujet.

## Alimentation

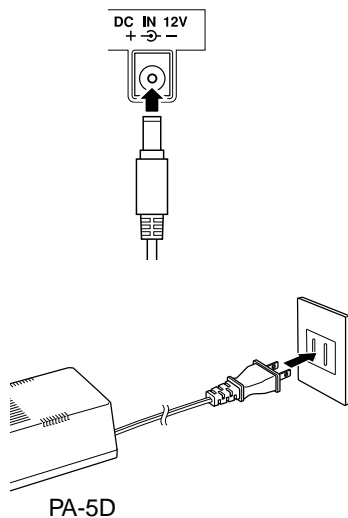

### Mode d'utilisation d'un adaptateur d'alimentation secteur .....

- 1 Vérifiez que le sélecteur STANDBY/ON du YPP-100 est réglé sur STANDBY.
- 2 Branchez l'adaptateur secteur (PA-5D, PA-5C ou tout autre adaptateur spécifiquement recommandé par Yamaha) dans la prise d'alimentation de l'instrument.
- 3 Branchez l'adaptateur secteur dans la prise murale.

#### **ATTENTION**

- Ne coupez jamais l'alimentation (en débranchant par exemple la prise de l'adaptateur d'alimentation secteur) pendant que le YPP-100 effectue un enregistrement ! En effet, vous risquez de perdre de précieuses données en agissant ainsi.

#### **AVERTISSEMENT**

- Utilisez UNIQUEMENT un adaptateur secteur Yamaha PA-5D ou PA-5C (ou tout autre adaptateur spécifiquement recommandé par Yamaha) pour alimenter votre instrument à partir du secteur. L'utilisation d'un adaptateur non préconisé risque d'endommager irrémédiablement l'adaptateur secteur ainsi que le YPP-100.
- Débranchez l'adaptateur secteur lorsque vous n'utilisez pas le YPP-100 et par temps d'orages accompagnés d'éclairs.
- Notez que le fait de brancher ou de débrancher l'adaptateur d'alimentation secteur a pour effet de réinitialiser et de ramener le YPP-100 sur ses valeurs par défaut.

## Prises pour accessoires

#### **ATTENTION**

- Avant de raccorder le YPP-100 à d'autres appareils électroniques, n'oubliez pas de couper l'alimentation de tous les appareils avant. Avant de couper l'alimentation de tous les appareils, prenez la précaution de régler les potentiomètres de volume général de tous les appareils en position minimum.

### Mode d'utilisation des prises OUTPUT R et L/L+R .....

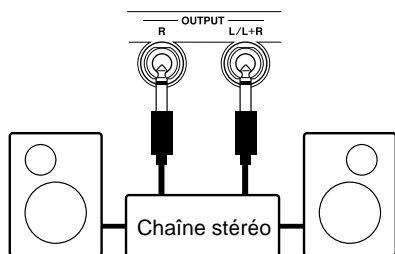

Les prises OUTPUT R et L/L+R permettent de transmettre le son du YPP-100 à un amplificateur d'instrument, une table de mixage, un amplificateur de puissance, ou un appareil d'enregistrement. Lorsque le YPP-100 doit être connecté à un système de sonorisation mono, n'utilisez que la prise L/L+R. Lorsque la prise L/L+R est utilisée seule, les signaux du canal droit et du canal gauche sont combinés et sortis par la prise L/L+R de sorte que vous ne perdez rien du son du YPP-100.

#### **ATTENTION**

- Lorsque les prises OUTPUT du YPP-100 sont raccordées à des systèmes acoustiques extérieurs, mettez d'abord le YPP-100 sous tension, puis l'amplificateur ou le système de haut-parleurs extérieurs. Procédez dans l'ordre inverse pour arrêter les appareils.

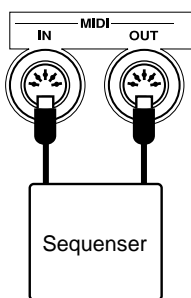

## Mode d'utilisation des connecteurs MIDI IN et OUT .....

Le connecteur MIDI IN reçoit les données MIDI transmises par un appareil MIDI externe qui peuvent être utilisées pour commander le YPP-100. Le connecteur MIDI OUT transmet les données MIDI générées par le YPP-100 (par exemple, les données de note et de dynamique générées au clavier du YPP-100).

Des explications plus détaillées sont données sous le titre "Fonctions MIDI" à la page 30.

## Mode d'utilisation de la grande pédale (Raccordez un interrupteur au pied à la prise DAMPER)

L'interrupteur au pied raccordé à la prise DAMPER fonctionnera principalement de la même façon que la grande pédale d'un piano acoustique normal. Les notes sont tenues longtemps quand l'interrupteur au pied est enfoncé. Le fait de relâcher immédiatement l'interrupteur au pied a pour effet d'interrompre (de couper) toutes les notes tenues.



- Prenez garde à ne pas appuyer sur la pédale pendant que vous mettez l'instrument sous tension, au risque d'inverser l'état ON/OFF de la pédale.
- Si toutefois la fonction d'atténuation est inopérante ou si les notes sont quand même tenues bien que l'interrupteur au pied ne soit pas enfoncé, vérifiez que la pédale est branchée correctement dans la prise DAMPER.

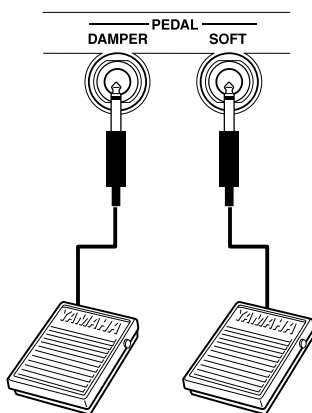

## Mode d'utilisation de la pédale douce (Raccordez un interrupteur au pied à la prise SOFT) .....

L'interrupteur au pied raccordé à la prise SOFT permet de réduire le volume et de modifier très modérément le timbre des notes jouées alors que l'interrupteur au pied est enfoncé. La fonction pédale douce n'a aucun effet sur les notes déjà tenues quand l'interrupteur au pied est enfoncé.

Cet interrupteur au pied peut également être affecté à la fonction d'interrupteur marche-arrêt à l'aide du mode pédale douce "Mode de pédale douce" tel qu'il est décrit page 29.

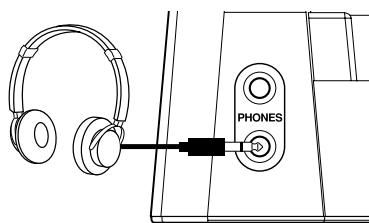

## Mode d'utilisation des prises PHONES .....

Deux casques stéréo standard peuvent être branchés sur ces prises pour vous exercer en silence ou jouer tard la nuit. Les haut-parleurs internes sont automatiquement coupés lorsqu'un casque est branché sur l'une ou l'autre des prises PHONES.

## Pupitre

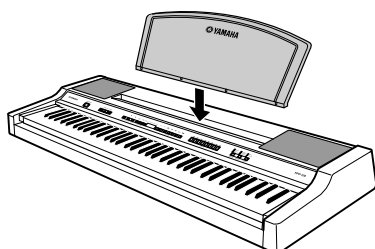

Le YPP-100 est équipé d'un pupitre qui s'installe sur l'instrument en l'introduisant dans la fente aménagée sur la partie du panneau de commande.

# Sélection et exécution d'une voix

## 1) Mettez sous tension .....



Quand l'adaptateur d'alimentation secteur est raccordé à l'instrument, appuyez tout simplement sur l'interrupteur [STANDBY/ON] de manière à l'enclencher en position ON. Quand l'instrument n'est pas utilisé, n'oubliez pas de couper l'alimentation. Appuyez encore une fois sur l'interrupteur de manière à le libérer de sa position enclenchée.

### ⚠ ATTENTION

- Il est à noter que même lorsque le sélecteur est en position "STANDBY", une très faible quantité de courant électrique circule toujours dans l'instrument. Si le YPP-100 est appelé à ne pas être utilisé pendant une longue période de temps, veuillez à débrancher l'adaptateur d'alimentation secteur de la prise murale secteur.

## 2) Réglez le volume .....

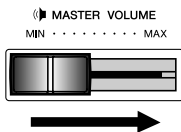

Au départ, mettez la commande [MASTER VOLUME] à mi distance entre la position "MIN" et la position "MAX". Commencez à jouer et réglez alors la commande [MASTER VOLUME] de manière à obtenir le niveau d'écoute le plus confortable.

## 3) Sélectionnez une voix .....

Sélectionnez la voix que vous souhaitez en appuyant sur un des sélecteurs de voix.



- Reportez-vous à la rubrique intitulée "Description des voix", page 38.

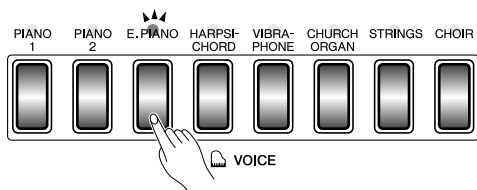

## 4) Jouez .....

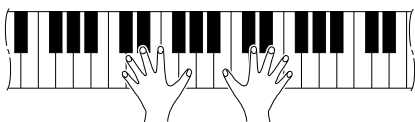

Le YPP-100 offre également une réponse au toucher similaire à celle d'un piano, ce qui veut dire que le volume et le timbre des notes jouées peuvent être contrôlés et dépendent de la force avec laquelle les notes sont jouées. Les variations possibles dépendent de la voix sélectionnée.



- Certaines voix n'offrent pas de réponse au toucher du clavier. Reportez-vous à la rubrique intitulée "Description des voix" de la page 38 pour obtenir des explications plus détaillées à ce sujet.

## 5) Ajoutez les effets que vous désirez .....

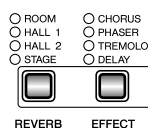

Vous avez le loisir d'ajouter ou de modifier la réverbération et les effets comme bon vous semble à l'aide de la touche [REVERB] (page 18) et de la touche [EFFECT] (page 19).

# Reproduction des morceaux de démonstration

Vous disposez de morceaux de démonstration qui vous permettent d'entendre exactement chacune des voix du YPP-100. Il y a aussi 20 morceaux preset que vous pouvez jouer individuellement, tous dans l'ordre ou dans un ordre aléatoire. Procédez de la manière suivante pour sélectionner et reproduire les morceaux de démonstration.



- Le mode de morceau de démonstration ou de morceau preset ne peut pas être utilisé quand un morceau utilisateur (page 23) est reproduit.
- Aucune réception de données MIDI n'a lieu en mode de morceau de démonstration ou en mode de morceau preset.
- Les données de mode de morceau de démonstration ou de mode de morceau preset ne sont pas transmises par l'intermédiaire des connecteurs MIDI.

\* Reportez-vous à la page 39 pour obtenir une liste complète des morceaux de démonstration et des morceaux preset.

## Démonstration de voix

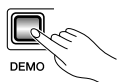

### 1] Activez le mode de démonstration .....

Appuyez sur la touche [DEMO] pour activer le mode de démonstration - les témoins des sélecteurs de voix clignoteront l'un après l'autre.

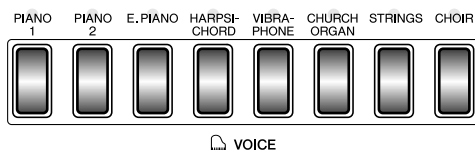

### 2] Sélectionnez une démonstration de voix .....

Appuyez sur l'un des sélecteurs de voix pour que la reproduction de tous les morceaux puisse commencer à partir du morceau de démonstration de voix correspondant, qui comprend la voix normalement sélectionnée à l'aide de ce sélecteur. (Si vous appuyez sur la touche **SONG [START/STOP]** au lieu d'enfoncer une touche de sélecteur de voix, le morceau de démonstration intitulé PIANO 1 commencera à être reproduit.) Le témoin de la touche de sélecteur de voix choisi clignotera pendant la reproduction et "--" apparaîtra sur l'affichage à LED. Vous pouvez aussi commencer la reproduction d'un autre morceau de démonstration de voix durant la reproduction en pressant simplement sur le sélecteur de voix correspondant. Vous pouvez arrêter la reproduction à tout moment en appuyant sur la touche **SONG [START/STOP]** et le sélecteur de voix de la démonstration actuellement en cours.



- Utilisez la commande [MASTER VOLUME] pour régler le volume.

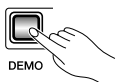

### 3] Sortie du mode de démonstration .....

Appuyez sur la touche [DEMO] pour sortir du mode de démonstration et revenir au mode d'exécution normal.

## Morceaux preset

### 1) Activez le mode de morceaux preset .....

Appuyez sur la touche [PRESET SONG] pour activer le mode de morceaux preset – les témoins des sélecteurs [PRESET SONG], TRACK [1] et [2] s’allument.

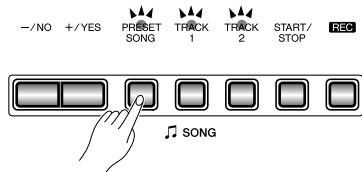

### 2) Reproduisez un morceau preset .....

Pour jouer l’un des 20 morceaux preset proposés, utilisez les touches [-/NO], [+ /YES] pour sélectionner le numéro du morceau que vous souhaitez jouer (le numéro apparaîtra sur l’affichage à diode électroluminescente), puis appuyez sur la touche SONG [START/STOP]. La reproduction du morceau s’arrêtera automatiquement dès que la reproduction du morceau preset sera terminée.

Au lieu d’un numéro, sélectionnez “ALL” pour jouer tous les morceaux preset dans l’ordre ou bien sélectionnez le numéro de morceau que vous voulez “rand” pour que la reproduction de tous les morceaux preset continue dans un ordre aléatoire. Appuyez sur la touche SONG [START/STOP] pour interrompre la reproduction.

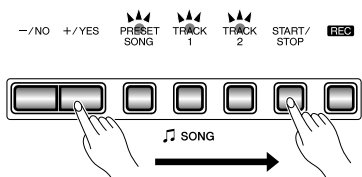

TEMPO/FUNCTION/SONG

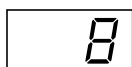

- Utilisez la touche [MASTER VOLUME] pour régler le volume.
- Vous pouvez utiliser les touches [TEMPO/FUNCTION ▼, ▲] pour régler le tempo de reproduction comme bon vous semble. Ceci produira une variation de tempo relatif, dans une plage allant de “- 50” via “- - -” à “+ 50” maximum; les limites étant fonction du morceau choisi.
- Le tempo par défaut “- - -” est automatiquement sélectionné à chaque fois qu’un nouveau morceau preset est sélectionné ou quand la reproduction d’un nouveau morceau preset commence pendant une reproduction en mode “ALL” ou en mode “rand”.
- Vous pouvez jouer du piano en même temps que la reproduction d’un morceau preset. Il est possible de changer la voix jouée sur le clavier.
- Vous avez le loisir de changer de type de la réverbération appliquée à la voix que vous jouez au clavier comme bon vous semble mais aussi pour la reproduction d’un morceau Preset. Vous pouvez changer le type d’effet et la sensibilité des touches qui sont appliqués à la voix que vous jouez au clavier. Si un nouveau morceau preset est sélectionné ou si un nouveau morceau preset est automatiquement reproduit en mode de reproduction continue, le type de réverbération HALL 1 sera automatiquement sélectionné.

### 3) Quittez le mode de morceau preset .....

Appuyez sur la touche [PRESET SONG] pour quitter le mode de morceaux preset, le témoin correspondant s’éteint et le mode de reproduction normale est rétabli.

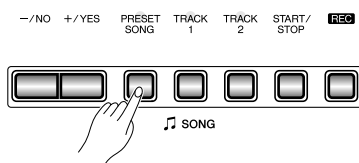

## Répétition A – B d'un morceau preset

La fonction de répétition A – B peut être utilisée pour répéter continuellement une phrase spécifiée qui apparaît dans un morceau preset. Associée à la l'annulation de la partie décrite ci-dessous, cette fonction offre une excellente manière de s'exercer pour les phrases difficiles.

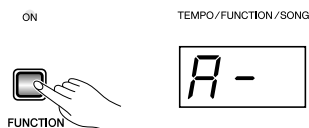

### 1) Spécifiez le début (A) de la phrase .....

Sélectionnez et reproduisez un morceau preset, puis appuyez sur la touche [FUNCTION] au début de la phrase que vous voulez répéter. Cela fixe le point "A" ("A -" apparaîtra sur l'affichage).

Pour fixer le point "A" au tout début d'un morceau, appuyez sur la touche [FUNCTION] avant que la reproduction ne commence.

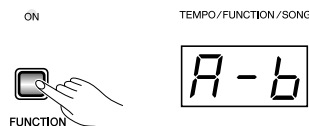

### 2) Spécifiez la fin (B) de la phrase .....

Appuyez sur la touche [FUNCTION] une seconde fois à la fin de la phrase. Cela fixe le point "B" ("A - b" apparaîtra sur l'affichage). A ce point, la répétition de reproduction commencera entre les points A et B spécifiés. Le métronome sera entendu dès le début de l'exécution d'un morceau de manière à vous donner le tempo de base. Cependant, si la lecture reprend depuis le début du morceau de musique, il n'y aura aucune référence au tempo par le métronome.

Pour que le point B puisse être placé à la fin du morceau, appuyez sur la touche [FUNCTION] après la lecture du morceau et avant que "A -" disparaisse de l'affichage.

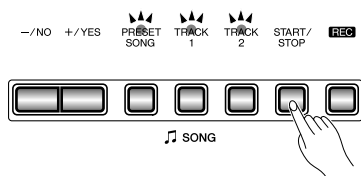

### 3) Arrêtez la reproduction .....

Appuyez sur la touche SONG [START/STOP] pour arrêter la reproduction tout en retenant les points A et B spécifiés. La reproduction de la répétition reprendra lorsque vous presserez à nouveau la touche SONG [START/STOP].

Pour annuler les points A et B, appuyez sur [FUNCTION] une fois.

#### NOTE

- Les points A et B sont automatiquement annulés quand un nouveau morceau est sélectionné.
- La fonction de répétition A-B ne peut être utilisée pendant la reproduction "RL" ou "r-nd".

## Annulation d'une partie d'un morceau preset

Les 20 morceaux preset proposés ont des parties main gauche et droite séparées qui peuvent être activées et désactivées selon votre désir, ce qui vous permet de vous exercer sur la partie correspondante du clavier. La partie main droite est reproduite par **TRACK [1]** et la partie main gauche est reproduite par **TRACK [2]**.

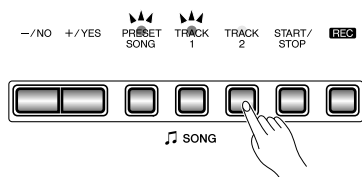

### 1 Désactivez la partie désirée .....

Appuyez sur la touche **TRACK [1]** ou **[2]** pour désactiver la partie correspondante — le témoin correspondant s'éteindra (ces touches activent et désactivent alternativement la partie concernée).



- Les parties peuvent être activées ou désactivées même pendant la reproduction.
- La fonction annulation de partie de morceau de preset ne peut être utilisée pendant la reproduction "RL L" ou "r nd".
- La fonction "Volume d'annulation de partie de morceau de preset" décrite à la page 29 peut être utilisée pour fixer la partie annulée afin qu'elle soit jouée à un volume allant de "0" (aucun son) à "20". Le réglage par défaut est "5".
- Les deux parties sont automatiquement activées chaque fois qu'un nouveau morceau est sélectionné.

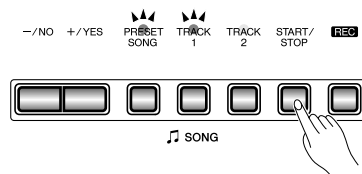

### 2 Début/arrêt de reproduction .....

Appuyez sur la touche **SONG [START/STOP]** pour débiter ou arrêter une reproduction comme requis.

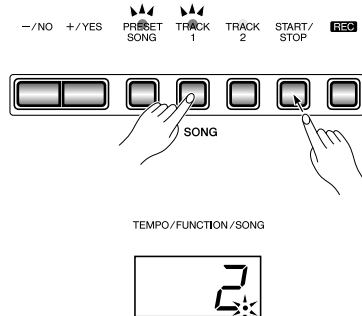

### □ Départ synchro .....

Lorsque la fonction de départ synchro (Synchro Start) est activée, la reproduction du morceau de preset sélectionné commencera automatiquement dès que vous commencerez à jouer sur le clavier.

Pour activer la fonction de départ synchro, appuyez sur la touche **SONG [START/STOP]** tout en maintenant enfoncée la touche de partie qui correspond à la partie qui est activée. Un point apparaîtra dans le coin inférieur droit de l'afficheur. (Refaites l'opération précédente pour débiter la fonction de départ synchro.) La reproduction débutera aussitôt que vous commencerez à jouer sur le clavier.



- Si vous maintenez enfoncée la touche d'une piste qui est désactivée (OFF) tout en appuyant sur la touche **SONG [START/STOP]**, cette piste sera activée et le mode de départ synchro sera activé.

### □ Marche-arrêt de la pédale douce .....

L'interrupteur au pied raccordé à la prise **SOFT** peut être utilisé pour commander la lecture d'un morceau Preset ou l'arrêter en se servant de la fonction du mode pédale douce "Mode de pédale douce" tel qu'il est décrit page 29.



# Mode double

Le mode DOUBLE permet de jouer simultanément deux voix sur tout le clavier.

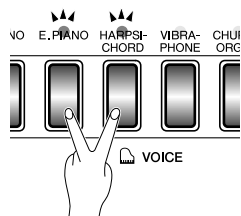

## Priorité de numérotation des voix

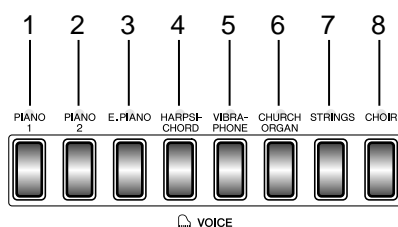

Pour activer le mode DOUBLE, appuyez simultanément sur deux sélecteurs de voix (ou appuyez sur un sélecteur tout en maintenant un autre sélecteur enfoncé). Lorsque le mode DOUBLE est activé, les témoins des deux voix sélectionnées s'allument. Pour revenir au mode normal à une voix, appuyez sur n'importe quel sélecteur de voix.

Conformément à la priorité de numérotation des voix telle qu'elle est indiquée à l'aide du schéma ci-contre, à gauche, les numéros de voix dont la valeur est inférieure seront désignés comme étant la 1ère voix (tandis que les autres numéros de voix seront désignés comme étant la 2ème voix).



### • Fonction [EFFECT] en mode Double

Suivant les conditions du moment, un type d'effet aura la priorité sur un autre. La valeur de la profondeur sera déterminée par la valeur de profondeur par défaut de la combinaison de voix utilisée. Cependant, si vous utilisez la fonction F3 (reportez-vous à la page 28), vous avez le loisir de changer à volonté la valeur de profondeur de chacune des voix. Les réglages de la valeur de profondeur de l'effet effectués à partir des commandes du panneau (c'est-à-dire, en appuyant sur la touche [-/NO] ou la touche [+ /YES] tout en immobilisant la touche [EFFECT] en position basse – voir à la page 19) ne seront appliqués qu'à la 1ère voix.

### • Fonction [REVERB] en mode Double

Le type de réverbération assigné à la 1ère voix aura la priorité sur l'autre. (Si la fonction de réverbération est désactivée (OFF), le type de réverbération de la 2ème voix sera alors appliqué.) Les réglages de la valeur de profondeur de réverbération effectués à partir des commandes du panneau (c'est-à-dire, en appuyant sur la touche [-/NO] ou la touche [+ /YES] tout en immobilisant la touche [REVERB] en position basse – voir à la page 18) ne seront appliqués qu'à la 1ère voix.

## Autres fonctions du mode double .....

Le mode de fonctions permet d'accéder à un nombre d'autres fonctions de mode double, listées ci-dessous. Reportez-vous aux pages correspondantes pour les détails.

- Equilibre double ..... 28
- Désaccordage double ..... 28
- Montée d'une octave de la 1ère voix ..... 28
- Montée d'une octave de la 2ème voix ..... 28
- Profondeur d'effet de la 1ère voix ..... 29
- Profondeur d'effet de la 2ème voix ..... 29
- Réinitialisation ..... 29

# Réverbération

La touche **[REVERB]** donne accès à un certain nombre d'effets numériques que vous pouvez utiliser pour ajouter profondeur et puissance d'expression.

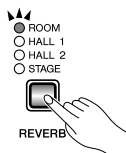

Pour sélectionner un effet, appuyez plusieurs fois de suite sur la touche **[REVERB]** jusqu'à ce que le témoin correspondant à l'effet souhaité s'allume (les témoins s'allument l'un après l'autre chaque fois que la touche **[REVERB]** est sollicitée.) Aucun effet de réverbération ne se produit lorsque tous les témoins sont éteints.

## OFF

Aucun effet de réverbération n'est sélectionné lorsqu'un indicateur REVERB n'est allumé.

## ROOM

Ce réglage ajoute au son un effet de réverbération continu, similaire à la réverbération acoustique obtenue dans une pièce.

## HALL 1

Pour obtenir un effet de réverbération plus ample, utilisez le réglage HALL 1. L'effet obtenu est similaire à la réverbération naturelle se produisant dans une salle de concert de dimensions réduites.

## HALL 2

Pour obtenir un effet de réverbération vraiment ample, utilisez le réglage HALL 2. L'effet obtenu est similaire à la réverbération naturelle se produisant dans une grande salle de concert.

## STAGE

Une simulation du type de réverbération produite dans l'environnement d'une scène.



• Les réglages de type de réverbération et de profondeur par défaut (y compris le réglage d'arrêt) sont différents d'une voix à l'autre.

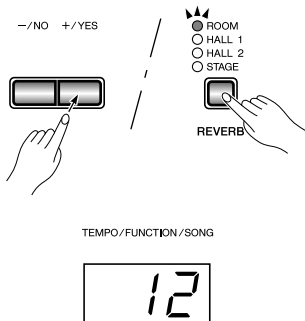

## Réglage de la profondeur de réverbération .....

Effectuez les réglages de la valeur de profondeur de réverbération de la voix sélectionnée en appuyant sur la touche **[-/NO]** ou la touche **[+/YES]** tout en immobilisant la touche **[REVERB]** en position basse. La plage de réglage de profondeur de l'effet reverb est de 0 à 20 (le réglage de profondeur actuel est indiqué sur l'affichage à LED tant que la touche **[REVERB]** est enfoncée). Un réglage à "0" ne produit aucun effet, tandis qu'un réglage à "20" produit une profondeur de réverbération maximum. Tout en maintenant la touche **[REVERB]** enfoncée, appuyez simultanément sur les touches **[-/NO]** et **[+/YES]** pour rappeler le réglage par défaut de chaque voix (les réglages de la valeur de profondeur de réverbération sont différents d'une voix à l'autre).

La touche **[EFFECT]** vous permet de choisir un des effets qui peut donner à votre son une plus grande profondeur et une animation plus intense.

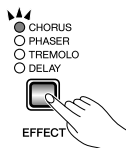

Pour choisir un type d'effet, appuyez plusieurs fois sur la touche **[EFFECT]** jusqu'à ce que le témoin correspondant au type d'effet désiré s'allume (les témoins s'allument successivement à chaque fois que la touche **[EFFECT]** est pressée). Aucun effet n'est produit si tous les témoins sont éteints.

### Éteint

Aucun effet n'est produit si aucun témoin EFFECT n'est allumé.

### CHORUS

Effet de chatolement, d'étalement.

### PHASER

Rajoute de la profondeur à la sonorité.

### TREMOLO

Effet de trémolo.

### DELAY

Effet d'écho.



NOTE

• Les réglages par défaut de type (y compris de le réglage d'arrêt) et de profondeur de l'effet sont différents pour chaque voix.

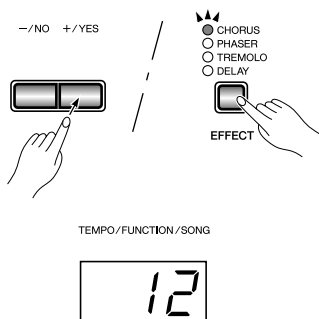

## Réglage de la profondeur de l'effet .....

La profondeur de l'effet de chorus sélectionné peut être réglée pour la voix active en utilisant les touches **[-/NO]** et **[+/YES]** du clavier en maintenant la touche **[EFFECT]** enfoncée. La plage de profondeur est de 0 à 20 (le réglage de profondeur actuel est indiqué sur l'affichage à LED tant que la touche **[EFFECT]** est enfoncée). Un réglage à "0" ne produit aucun effet, tandis qu'un réglage à "20" produit une profondeur d'effet maximum. Tout en maintenant la touche **[EFFECT]** enfoncée, appuyez simultanément sur les touches **[-/NO]** et **[+/YES]** pour rappeler le réglage par défaut de la voix active (les réglages de profondeur par défaut sont différents pour chaque voix).

# Sensibilité au toucher

Quatre types différents de sensibilité au toucher (DUR, MOYEN, DOUX et FIXE) peuvent être sélectionnés pour satisfaire à diverses techniques ou préférences de jeu.

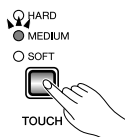

Pour sélectionner un type de sensibilité au toucher, appuyez sur la touche [TOUCH] plusieurs fois, jusqu'à ce que le témoin correspondant au type désiré s'allume (les témoins s'allument l'un après l'autre chaque fois que la touche [TOUCH] est pressée).

## HARD

Réglage DUR qui demande que les notes soient jouées d'une manière assez dure pour obtenir le volume sonore maximal.

## MEDIUM

Réglage MOYEN qui produit une réponse du clavier relativement standard. Ce réglage est le réglage par défaut de départ d'usine.

## SOFT

Réglage DOUX qui permet d'obtenir le volume maximal avec une pression relativement légère des touches du clavier.

## FIXED (pas de témoin allumé)

Toutes les notes sont produites au même volume quelle que soit la manière de jouer.

Lorsque le type FIXED est choisi, le volume des notes jouées dans le mode FIXED peut être fixé en utilisant les touches [-/NO] et [+ /YES] pendant que la touche [TOUCH] est maintenue enfoncée (le niveau de volume actif apparaît sur l'affichage). La plage de volume va de 1 à 127. Le réglage par défaut est 80.



NOTE

- Ce réglage ne change pas la résistance des touches du clavier.
- Le type de réglage de résistance des touches et de volume définit dans le mode FIXED deviendra le réglage commun pour toutes les voix. Cependant, les réglages de sensibilité au toucher risquent de ne produire que peu d'effet ou aucun effet du tout sur certaines voix qui ne répondent pas normalement aux dynamiques du clavier (référez-vous à la rubrique intitulée "Description des voix", page 38.)

# Transposition

Le YPP-100 possède une fonction de TRANSPOSITION qui permet d'augmenter ou de diminuer la hauteur de tout le clavier par bonds d'un demi-ton jusqu'à un maximum de 12 demi-tons (c-à-d, la montée ou la baisse d'une octave au maximum). La "transposition" de la hauteur du clavier du YPP-100 facilite l'exécution en clefs à armure difficile et permet d'accorder la hauteur du clavier sur le registre d'un chanteur ou d'un autre instrumentaliste.

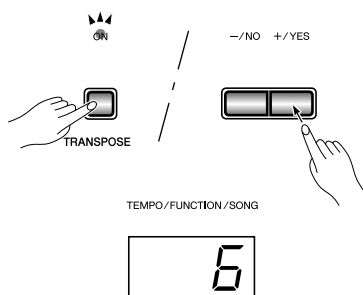

Utilisez les touches [-/NO] ou [+ /YES] tout en maintenant la touche [TRANSPOSE] enfoncée pour transposer en baisse ou en hausse, comme requis. La plage de transposition est de "-12" (baisse d'une octave) via "0" (hauteur normale) à "12" (montée d'une octave). La grandeur de la transposition apparaît sur l'affichage à LED pendant que la touche [TRANSPOSE] est maintenue enfoncée. Le réglage de transposition par défaut est "0".

#### NOTE

- Le témoin de la touche [TRANSPOSE] reste allumé quand un réglage autre que "0" est sélectionné.
- Si les notes transposées dépassent les limites de la gamme de A-1 – C7, elle seront entendues une octave plus haute ou une octave plus basse.

# Métronome et réglage du tempo

Le métronome incorporé du YPP-100 est une fonction pratique pour s'exercer. C'est également un guide rythmique précieux pour enregistrer à l'aide de la fonction enregistreur de morceau utilisateur décrite dans le chapitre suivant.

## Le métronome

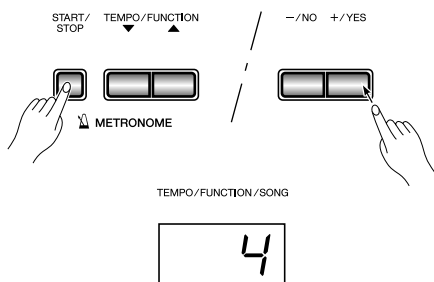
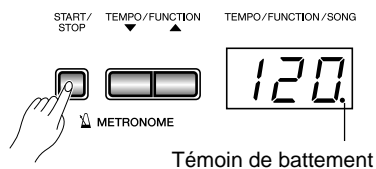

Le métronome est activé et désactivé à l'aide de la touche **METRONOME [START/STOP]**. Lorsque le métronome est activé, l'indicateur de battements clignote au tempo actuel.

### Type de mesure de métronome .....

Le type de mesure (temps) de métronome peut être modifié en utilisant les touches **[-/NO]** ou **[+/YES]** de la touche **METRONOME [START/STOP]**. Ceci vous permet de choisir les temps 0, 2, 3, 4, 5 ou 6 (le réglage actuel apparaît dans l'afficheur à diodes électroluminescentes lorsque la touche **METRONOME [START/STOP]** est maintenue enfoncée). Appuyez simultanément sur les touches **[-/NO]** et **[+/YES]** tout en immobilisant la touche **METRONOME [START/STOP]** en position basse pour rappeler le réglage par défaut "0" (temps faible).

### Fonction de volume de métronome .....

Le volume du son du métronome peut être réglé avec le volume du métronome à partir du mode Fonction, page 29.

## Réglage du tempo

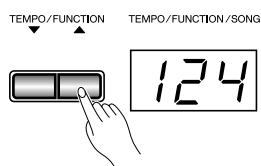

Le tempo du métronome et le tempo de la reproduction de l'enregistreur de morceau utilisateur (l'enregistreur est décrit dans la section suivante) peuvent être réglés entre 32 et 280 battements à la minute en utilisant les touches **[TEMPO/FUNCTION ▼, ▲]**. Le tempo sélectionné apparaît sur l'affichage à LED dans le mode normal d'exécution et pendant que les touches **[TEMPO/FUNCTION ▼, ▲]** sont utilisées pour ajuster le tempo dans les modes d'enregistrement / de reproduction. Le tempo par défaut (120 ou bien le tempo de morceau enregistré quand l'enregistreur contient des données et que le témoin de piste de reproduction est allumé) peut être rappelé en appuyant simultanément sur les touches **[▼]** et **[▲]**.

# Mode d'emploi de l'enregistreur de morceau utilisateur

Le YPP-100 étant pourvu des fonctions d'enregistrement et de lecture de ce que vous jouez sur le clavier constitue une aide précieuse lors de vos répétitions. Vous pouvez par exemple enregistrer les passages du jeu de la main gauche et répéter les passages du jeu de la main droite tout en écoutant l'enregistrement des passages du jeu de la main gauche. Par ailleurs, étant donné que vous pouvez enregistrer séparément sur deux pistes, vous pouvez enregistrer séparément les jeux des passages de es mains gauche et droite ou encore enregistrer les deux jeux en duet de manière à écouter ce que cela produit au moment de leur reproduction.

**L'enregistreur de morceau utilisateur permet d'enregistrer les données suivantes :**

■ **Morceau entier**

- Tempo
- Type de mesure (temps)
- Type de réverbération (y compris de le réglage d'arrêt)
- Type d'effet

■ **Pistes individuelles**

- Notes jouées
- Voix du mode double
- Pédale douce
- Equilibre double (F3)
- Sélection de voix
- Pédale de sustain
- Profondeur d'effet
- Désaccordage double (F3)
- Profondeur de réverbération
- Montée d'une octave double (F3)

## Enregistrement

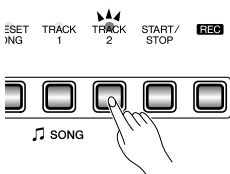
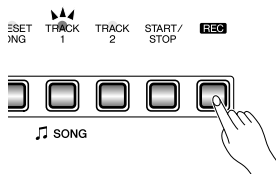
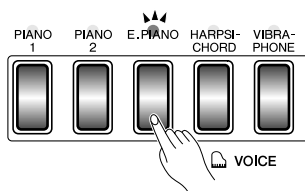

TEMPO/FUNCTION/SONG

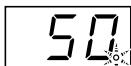

### 1) Procédez à tous les réglages initiaux nécessaires .....

Avant de commencer l'enregistrement réel, sélectionnez la voix que vous voulez enregistrer (ou les voix si vous utilisez le mode double ou de scission). Vous pouvez aussi vouloir régler les commandes de volume et de tempo.

### 2) Activez le mode prêt à l'enregistrement .....

Appuyez sur la touche [REC] pour activer le mode prêt à l'enregistrement (l'enregistrement ne commence pas encore). Le mode prêt à l'enregistrement peut être désactivé avant l'enregistrement en appuyant sur la touche [REC] une seconde fois.



NOTE

- Le mode prêt à l'enregistrement ne peut pas être activé pendant que le mode morceau de démonstration/preset est activé.

### 3) Sélectionnez la piste d'enregistrement .....

Lorsque le mode d'enregistrement est activé de la manière décrite à l'étape précédente, la dernière piste enregistrée sera de nouveau sélectionnée pour l'enregistrement et son témoin (c'est-à-dire le témoin **TRACK [1]** ou **[2]**) s'allumera en rouge. Si vous souhaitez enregistrer sur l'autre piste, appuyez sur la touche de piste appropriée de manière à allumer son témoin en rouge.



NOTE

- Les témoins de touches de pistes contenant des données précédemment enregistrées s'allument en vert (à moins que la piste ne soit désactivée de la manière décrite ci-dessous). Les données précédemment enregistrées sur la piste que vous n'utilisez pas pour l'enregistrement sont normalement reproduites au fur et à mesure de l'enregistrement, ce qui veut dire que vous pouvez jouer tout en écoutant une piste déjà enregistrée. Si vous ne désirez pas écouter la piste pendant que vous enregistrez, (si vous voulez enregistrer un morceau différent de celui que vous avez enregistré sur la piste précédente, etc.), appuyez sur la touche [START/STOP] de la piste avant d'appuyer sur la touche [REC] (étape 1 précédente) afin d'éteindre son témoin.
- Le fait d'enregistrer sur une piste contenant déjà des données effacera toutes les données de cette piste.
- Quand le mode d'enregistrement est engagé, le volume de la mémoire disponible pour réaliser l'enregistrement est indiqué par l'afficheur à diodes électroluminescentes en valeur approximative en kilo-octets (en commençant à partir de "50") tandis que le point placé à l'extrême droite de l'afficheur à diodes électroluminescentes clignotera au réglage de tempo actuel de METRONOME.

# Mode d'emploi de l'enregistreur de morceau utilisateur

## 4 Lancez l'enregistrement .....

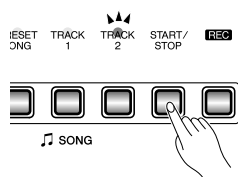
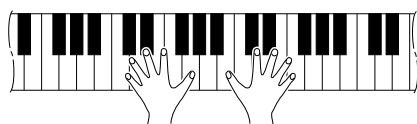

L'enregistrement commencera automatiquement dès que vous jouez une note sur le clavier ou dès que vous appuyez sur la touche **SONG [START/STOP]**. Le nombre de mesures actuel apparaîtra sur l'affichage pendant l'enregistrement.



- Un interrupteur au pied raccordé à la prise **SOFT** peut également être affecté à la fonction d'interrupteur marche-arrêt pour enregistrer un morceau de musique à l'aide du mode pédale douce "Mode de pédale douce" tel qu'il est décrit page 29.
- Si le métronome est activé lorsque vous lancez l'enregistrement, il vous permettra de garder la mesure mais il ne sera pas enregistré.
- Vous pouvez enregistrer un nombre maximum d'environ 10 000 notes dans le YPP-100 suivant la façon dont vous utilisez la pédale et en fonction d'autres facteurs. Le témoin de piste d'enregistrement se met à clignoter lorsque la mémoire de l'enregistreur est presque pleine l'indication "FILL" apparaît sur l'affichage et l'enregistrement s'arrête ensuite automatiquement. (Toutes les données enregistrés jusque là seront conservées.)

## 5 Arrêtez l'enregistrement .....

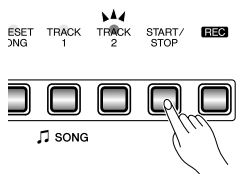

Appuyez sur la touche **[REC]** ou **SONG [START/STOP]** pour arrêter l'enregistrement.

Le témoin de la piste enregistrée s'allume en vert pour indiquer que la piste contient des données maintenant.

## Modification des réglages initiaux .....

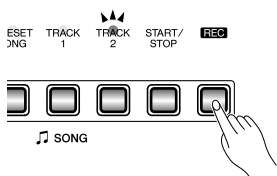

Les réglages initiaux de voix, du tempo, du type et de la profondeur de réverbération et d'effet effectués à l'étape 1 de l'enregistrement sont effectivement enregistrés dans le YPP-100.

Ces réglages initiaux peuvent être modifiés une fois l'enregistrement terminé en procédant de la manière suivante: appuyez alors sur la touche **[REC]** pour activer le mode prêt à l'enregistrement, appuyez sur la touche de piste voulue, modifiez les réglages de la manière que vous souhaitez et appuyez de nouveau sur la touche **[REC]** pour sortir du mode prêt à l'enregistrement et enregistrer les nouveaux réglages.

Lorsque vous procédez de cette manière, faites très attention de ne pas appuyer sur la touche **SONG [START/STOP]** ou sur une touche du clavier car ceci lancerait l'enregistrement et effacerait toutes les données précédemment enregistrées sur la piste sélectionnées.

Il est possible d'annuler l'opération même si les changements ont déjà été faits : changez les pistes et appuyez ensuite sur la touche **[REC]** pour sortir du mode d'enregistrement (cette opération annule les changements effectués sur tout le morceau).



- Ces données servant aux réglages initiaux ne peuvent pas être modifiées: "Équilibrage double (F3)", "Désaccordage double (F3)" ou "Double décalage d'octave (F3)".

## Effacement d'une seule piste .....

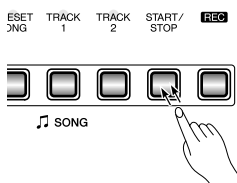

Appuyez deux fois.

Vous pouvez effacer toutes les données d'une des deux pistes de l'enregistreur en activant le mode d'enregistrement, en sélectionnant la piste que vous voulez effacer et en appuyant ensuite sur la touche **SONG [START/STOP]** deux fois de suite sans enregistrer aucune donnée.



## Reproduction

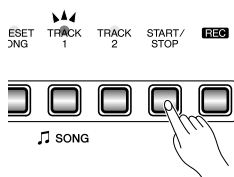

Pour reproduire ce que vous avez enregistré, assurez-vous que les témoins verts des pistes que vous voulez reproduire sont allumés. S'ils ne le sont pas, appuyez sur la ou les touches correspondantes de manière à allumer leur témoin. Appuyez ensuite sur la touche **SONG [START/STOP]**. La reproduction commence à partir du début des données enregistrées et s'arrête automatiquement à la fin. Vous pouvez également arrêter la reproduction à tout moment en appuyant sur la touche **SONG [START/STOP]**.

Pour assourdir une piste afin qu'elle ne soit pas reproduite, appuyez sur la touche de piste correspondante pour éteindre son témoin (appuyez de nouveau sur la touche pour réactiver la piste).

Le nombre de battements actuel appuyez sur l'affichage pendant la reproduction.



NOTE

- Il est possible de jouer sur le clavier pendant la reproduction. (Dans ce cas, la voix de reproduction et la voix jouée au clavier sont différentes. La voix de reproduction est la voix qui a été définie lors de l'enregistrement des données. La voix que vous jouez au clavier est la voix qui est sélectionnée à partir du panneau.)
- Le volume de reproduction et le tempo peuvent être ajustés en utilisant la commande [MASTER VOLUME] et les touches [TEMPO/FUNCTION ▼, ▲] (appuyez simultanément sur les deux touches [TEMPO/FUNCTION ▼, ▲] pour rappeler le tempo par défaut).
- Toutes les données de l'enregistreur de morceau utilisateur seront conservées en mémoire pendant environ une semaine après la mise hors tension de l'instrument. Si vous désirez conserver ces données plus longtemps en mémoire, mettez brièvement l'instrument sous tension pendant quelques minutes au moins une fois par semaine. Vous pouvez également enregistrer ces données à l'aide d'un module mémoire MIDI externe, comme par exemple le Yamaha Data Filer MDF3 (fichier de banque de données) en utilisant la fonction de transfert de masse de données décrite à la page 32.
- Les témoins de piste ne s'allument pas automatiquement lorsque l'instrument est mis sous tension, et ce, même si l'enregistreur de morceau utilisateur contient des données. Il est donc nécessaire d'appuyer sur les touches de piste pour allumer les témoins verts correspondants avant de lancer la reproduction des données de l'enregistreur. Il est également conseillé d'appuyer sur les touches de piste avant d'enregistrer afin de vérifier si les pistes contiennent des données. Si le témoin vert correspondant s'allume lorsqu'une touche de piste est sollicitée, cette piste contient des données qui seront effacées et remplacées par les nouvelles données enregistrées.
- Si le métronome est utilisé pendant la reproduction, le métronome s'arrêtera automatiquement lorsque la reproduction s'arrêtera.
- Pendant la reproduction de l'enregistreur, le volume d'une piste qui est désactivée sera toujours de "0" (c-à-d. que la fonction "Volume d'annulation de partie de morceau de preset", page 29, n'affecte que la reproduction du morceau de preset).
- Les données de reproduction ne sont pas transmises via le connecteur MIDI OUT.
- La reproduction ne peut débuter lorsque le mode de morceau démonstration/preset est activé.
- La reproduction ne peut commencer quand l'enregistreur ne contient aucune donnée ou lorsque les deux touches de pistes sont désactivés.
- Si le type REVERB est modifié par l'intermédiaire des commandes de panneau en cours de reproduction, les effets de réverbération de lecture et de clavier changeront également.
- Si le type EFFECT est modifié par l'intermédiaire des commandes de panneau en cours de reproduction, l'effet de lecture risquent parfois d'être interrompus.

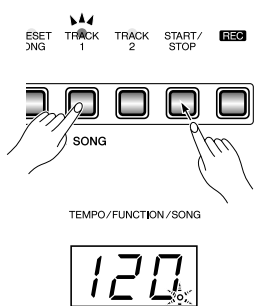

### Départ synchro .....

Lorsque la fonction de départ synchro est activée, la reproduction de l'enregistreur commencera automatiquement aussitôt que vous commencez à jouer sur le clavier.

Pour activer la fonction de départ synchro, appuyez sur la touche **SONG [START/STOP]** tout en maintenant enfoncée la touche de piste qui est activée. Le point à l'extrême droite de l'affichage à LED clignotera au réglage de tempo actuel. (Refaites l'opération précédente pour débrayer la fonction de départ synchro.) La reproduction débutera aussitôt que vous commencerez à jouer sur le clavier.

Si vous maintenez une touche de piste enfoncée alors qu'elle est désactivée, tout en appuyant sur la touche **SONG [START/STOP]**, la piste sera activée et le mode de départ synchro sera activé.

### Marche-arrêt de pédale douce .....

Un interrupteur au pied raccordé à la prise SOFT peut être affecté à la fonction d'interrupteur marche-arrêt de reproduction de l'enregistreur à l'aide du mode pédale douce "Mode de pédale douce" tel qu'il est décrit page 29. Cette fonction est plus particulièrement utile pour commander à tout moment la lecture du passage enregistré après que le mode de reproduction soit démarré.

# Le mode de fonctions

La touche **[FUNCTION]** permet d'accéder à toute une gamme de fonctions qui donnent au YPP-100 une souplesse d'utilisation extraordinaire. Les fonctions sont classifiées en groupe, comme suit :

<b>F1</b>	<b>Accordage</b> .....	27
<b>F2</b>	<b>Gamme</b> .....	27
<b>F3</b>	<b>Fonctions du mode double</b> .....	28
<b>F4</b>	<b>Mode de pédale douce</b> .....	29
<b>F5</b>	<b>Volume du métronome</b> .....	29
<b>F6</b>	<b>Volume d'annulation de partie de morceau de preset</b> .....	29
<b>F7</b>	<b>Fonctions MIDI</b> .....	30
<b>F8</b>	<b>Fonctions de sauvegarde des réglages de paramètres</b> ..	33

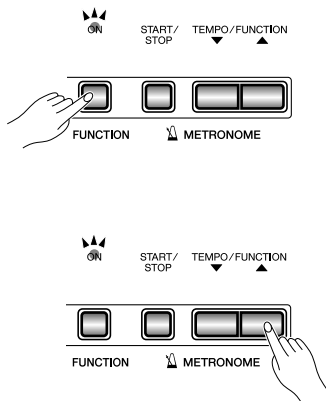

## ● Exemple de fonctionnement

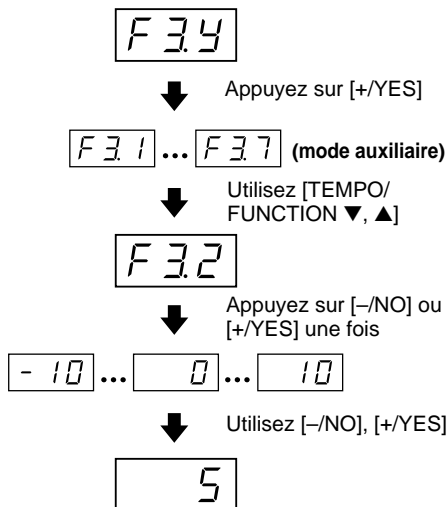

## ☐ Pour sélectionner une fonction ...

**1** Appuyez sur la touche **[FUNCTION]** afin que son témoin s'allume.

**NOTE** • Les fonctions ne peuvent pas être sélectionnées pendant la reproduction d'un morceau de démonstration ou d'un morceau preset ou encore lorsque l'enregistreur de morceau utilisateur est activé.

**2** Utilisez les touches **[TEMPO/FUNCTION ▼, ▲]** pour sélectionner la fonction désirée ; de F1 à F8.

**3** Dans le cas de la gamme (F2), du mode double (F3), MIDI (F7) et sauvegarde (F8), vous devrez appuyer une fois sur la touche **[+/YES]** pour entrer le mode auxiliaire respectif après que la fonction aura été sélectionnée, puis utiliser à nouveau les touches **[TEMPO/FUNCTION ▼, ▲]** pour sélectionner la fonction auxiliaire souhaitée.

**NOTE** • Le mode double doit être activé avant que la fonction F3 soit sélectionnée. Si le mode double n'est pas activé, "F3-" apparaîtra dans l'afficheur de sorte que le mode auxiliaire ne sera pas disponible.

**4** Fixez les fonctions comme requis en utilisant les touches **[-/NO]** et **[+/YES]** (reportez-vous aux descriptions des fonctions individuelles, ci-dessous).

**NOTE** • Après avoir choisi une fonction, le réglage actuel apparaît en appuyant sur la touche **[-/NO]** ou la touche **[+/YES]** pour la première fois.

**5** Pour sortir du mode de fonctions, appuyez sur la touche **[FUNCTION]** afin que son témoin s'éteigne.

## F1 ACCORD

Après avoir sélectionné “F 1”, utilisez les touches [–/NO] et [+ /YES] pour baisser ou monter la hauteur par incréments approximatifs de 0,2 hertz (la première fois que vous appuyez simplement sur les touches [–/NO] et [+ /YES] l’affichage de la valeur d’accord est activé sans changer l’accord en réalité). La plage d’accord générale va de 427,0 Hertz à 453,0 Hz (correspondant aux hertz de la note A3). Appuyez simultanément sur les touches [–/NO] et [+ /YES] pour rappeler les valeurs par défaut “440 Hz”.

Les dixièmes d’hertz sont indiqués sur l’affichage à LED par l’apparition et la position d’un ou deux points, comme dans l’exemple suivant :

Affichage	Valeur
440	440,0
440.	440,2
440.	440,4
440.	440,6
440.	440,8

## F2 Gamme

Après avoir choisi “F 2.1”, appuyez sur la touche [+ /YES] pour activer le mode auxiliaire de la fonction de gamme puis utilisez les touches [TEMPO/FUNCTION ▼, ▲] pour choisir la fonction de gamme désirée parmi celles indiquées dans la liste ci-dessous.

### F2.1: Gamme .....

En plus de l’accord standard tempérament égal, les YPP-100 comprennent six accords classiques que vous pouvez sélectionner et utiliser pour jouer la musique de la période correspond ou faire des expériences dans le cadre d’un contexte plus moderne. Ces accords sont :

- |                     |                 |
|---------------------|-----------------|
| 1: Tempérament égal | 5: Ton moyen    |
| 2: Majeur pur       | 6: Werckmeister |
| 3: Mineur pur       | 7: Kirnberger   |
| 4: Pithagoréen      |                 |

Utilisez les touches [–/NO] et [+ /YES] pour choisir le numéro d’accord désiré. Appuyez simultanément sur les touches [–/NO] et [+ /YES] pour rappeler les réglages par défaut (accord à tempérament égal).

### F2.2: Note fondamentale .....

Contrairement au tempérament égal, de nombreux accords classiques doivent être accordés sur une touche spécifique. Utilisez les touches [–/NO] et [+ /YES] pour choisir la touche à laquelle l’accord sélectionné antérieurement doit être la base. La touche sélectionnée apparaîtra sur l’affichage, suivie d’un tiret en bas s’il s’agit de bémol (par ex. “F -”) ou d’un tiret en haut en cas de dièse (par ex. “F +”).

Appuyez simultanément sur les touches [–/NO] et [+ /YES] pour rappeler les réglages par défaut: “C”.



• Le réglage de la note fondamentale est effectif pour tous les accords sauf pour l’accord de Tempérament égal.

## F3 Fonctions du mode double

Après avoir sélectionné “F 3.4”, appuyez sur la touche [+/**YES**] pour activer le mode auxiliaire de fonction de mode double, puis utilisez les touches [**TEMPO/FUNCTION** ▼, ▲] pour sélectionner la fonction de mode double que vous souhaitez, comme listé ci-dessous.

Si le mode double n'est pas activé, “F 3-” apparaîtra sur l'affichage à la place de “F 3.4” et les fonctions du mode double ne pourront pas être sélectionnées. Dans ce cas, activez d'abord le mode double, puis continuez la marche à suivre (Reportez-vous à la page 17 pour obtenir de plus amples détails sur le mode double).

■ **Méthode simplifiée** : Vous pouvez passer directement aux fonctions du mode double (F3) en appuyant sur la touche [**FUNCTION**] tout en maintenant enfoncés les deux sélecteurs de voix du mode double.



NOTE

• Les réglages de la fonction mode Double sont définis individuellement pour chacune des combinaisons de voix.



### F3.1: Equilibre double

Les niveaux de volume des deux voix combinées dans le mode double peuvent être ajustés comme requis avec cette fonction. Utilisez les touches [–/**NO**] et [+/**YES**] pour ajuster l'équilibre désiré. La plage de la balance est de 0 à 20. Un réglage de “10” augmente le volume de la 2ème voix en relation à la 1ère voix, tandis que les réglages au-dessus de “10” augmentent le volume de la 1ère voix en relation à la 2ème voix (“1ère” et “2ème” font l'objet d'une description page 17). Appuyez simultanément sur les touches [–/**NO**] et [+/**YES**] pour rappeler le réglage par défaut (différent pour chaque combinaison de voix).

Vous pouvez régler une voix pour que ce soit la voix principale et une autre voix pour que ce soit une voix mélangée et plus atténuée.



### F3.2: Désaccordage double

Cette fonction permet de désaccorder les 1ère et 2ème voix du mode double pour créer un son plus épais. Utilisez les touches [–/**NO**] et [+/**YES**] pour ajuster l'équilibre désiré. La plage de la balance est de –10 à 10. Les valeurs “+” augmentent la hauteur du son de la 1ère voix tout en réduisant la hauteur du son de la 2ème voix et les valeurs “–” augmentent la hauteur du son de la 2ème voix tout en réduisant la hauteur du son de la 1ère voix. (“1ère” et “2ème” font l'objet d'une description page 17). Appuyez simultanément sur les touches [–/**NO**] et [+/**YES**] pour rappeler le réglage par défaut (différent pour chaque combinaison de voix).



NOTE

• Le pourcentage de variations maximum de hauteur du son augmente vers la gamme des touches graves ( $\pm 49$  cents à la touche E0) et diminue vers la gamme des touches aiguës ( $\pm 5$  cents à la touche G6). 100 cents = 1 demi-ton.



### F3.3: Montée d'une octave de la 1ère voix



### F3.4: Montée d'une octave de la 2ème voix

Selon les voix que vous aurez combiné avec le mode double, la combinaison peut paraître meilleure si l'une des voix est montée ou baissée d'une octave. Utilisez les touches [–/**NO**] et [+/**YES**] pour fixer l'octave de la 1ère ou de la 2ème voix comme requis (“1ère” et “2ème” font l'objet d'une description page 17). Les réglages disponibles sont “0” pour la hauteur normale, “–1” pour baisser la hauteur d'une octave et “1” pour monter la hauteur d'une octave. Appuyez simultanément sur les touches [–/**NO**] et [+/**YES**] pour rappeler le réglage par défaut (différent pour chaque combinaison de voix).

## F3.5: Profondeur d'effet de la 1ère voix.....

## F3.6: Profondeur d'effet de la 2ème voix.....

Ces fonctions permettent de fixer individuellement la profondeur de l'effet des 1ère et 2ème voix en mode double ("1ère" et "2ème" font l'objet d'une description page 17). Utilisez les touches [-/NO] et [+ /YES] pour fixer la profondeur de l'effet de la voix correspondante, comme requis. La plage de profondeur est de 0 à 20. Un réglage de "0" ne produit aucun effet, alors qu'un réglage de "20" produit l'effet maximum. Appuyez simultanément sur les touches [-/NO] et [+ /YES] pour rappeler le réglage par défaut (différent pour chaque combinaison de voix).



• Les réglages de profondeur d'effet ne peuvent être modifiés à moins que l'EFFET soit ACTIVE. Vous devez sortir du mode de fonctions avant que l'EFFET puisse être activé.

## F3.7 : Réinitialisation .....

Cette fonction réinitialise toutes les fonctions du mode double à leur valeur par défaut. Appuyez sur la touche [+ /YES] pour réinitialiser les valeurs. Quand toutes les fonctions auront été réinitialisées, "END" apparaîtra sur l'affichage.

## F4 Mode de pédale douce

Cette fonction permet de convertir l'interrupteur au pied raccordé à la prise SOFT en mode de commande normale de pédale douce ou en mode de commande marche-arrêt de reproduction de morceau de musique. Utilisez les touches [-/NO] ou [+ /YES] pour choisir le mode de pédale douce souhaité. "1" permet de passer en mode normal de pédale douce tandis que "2" permet de passer en mode marche-arrêt. Dès que le mode marche-arrêt est appliqué, l'interrupteur au pied raccordé à la prise SOFT fonctionne de la même façon que la touche SONG [START/STOP] implantée sur le panneau de l'instrument.

Appuyez simultanément sur les touches [-/NO] et [+ /YES] pour rétablir le réglage par défaut de "1".

## F5 Volume du métronome

■ **Méthode simplifiée** : Vous pouvez passer directement aux fonctions du mode de métronome en appuyant sur la touche [FUNCTION] tout en maintenant la touche METRONOME [START/STOP] enfoncée.

Le volume du son du métronome peut être modifié. Après avoir sélectionné "F5", utilisez les touches [-/NO] et [+ /YES] régler le volume du son du métronome comme souhaité. La plage de volume est de 1 à 20. Un réglage de "1" produit un son minimum, tandis qu'un réglage de "20" produit un volume de métronome maximum. Appuyez simultanément sur les touches [-/NO] et [+ /YES] pour rappeler le réglage par défaut "10".

## F6 Volume d'annulation de partie de morceau de preset

Cette fonction fixe le volume auquel une partie "annulée" est jouée pendant la reproduction d'un morceau de preset (reportez-vous page 16 pour les informations sur la fonction "partie annulée"). Utilisez les touches [-/NO] et [+ /YES] pour régler le volume comme désiré. La plage de volume va de 0 à 20. Un réglage sur "0" ne procure aucun son tandis qu'un réglage sur 20 produit un volume maximum. Appuyez simultanément sur les touches [-/NO] et [+ /YES] pour rappeler le réglage par défaut "5".

Réglez le volume d'une partie sur un niveau confortable de façon à pouvoir utiliser la partie "annulée" comme guide et jouer en parallèle. Faites un réglage sur "0" si vous ne désirez pas entendre du tout cette partie.

## F7 Fonctions MIDI

Après avoir sélectionné “F 7”, appuyez sur la touche [+/**YES**] pour activer le mode auxiliaire de la fonction MIDI, puis utilisez les touches [**TEMPO/FUNCTION** ▼, ▲] pour sélectionner la fonction MIDI désirée, comme listé ci-dessous.



- Utilisez toujours un câble MIDI de bonne qualité pour relier les bornes MIDI IN et MIDI OUT. N'utilisez jamais un câble ayant une longueur supérieure à 4,50 m du fait que de tels câbles peuvent capter du bruit, ce qui peut provoquer des erreurs dans la transmission des données.

### F7.1: Sélection des canaux MIDI de transmission .....

### F7.2: Sélection des canaux MIDI de réception .....

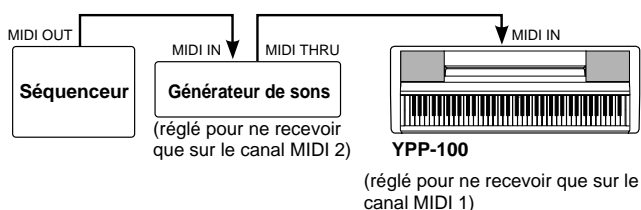

Le système MIDI permet la transmission et la réception de données MIDI sur 16 canaux différents. Le YPP-100 est pourvu de plusieurs canaux afin de permettre la commande sélective de certains instruments ou appareils connectés en série. Par exemple, un seul enregistreur de séquence MIDI peut être utilisé pour “jouer” de deux instruments ou de deux générateurs de sons différents. Un des instruments ou générateurs de sons peut être réglé pour ne recevoir que sur le canal 1 et l’autre pour ne recevoir que sur le canal 2. Dans un tel cas, le premier instrument ou générateur de sons ne répondra qu’aux données transmises sur le canal 1 par l’enregistreur de séquence, alors que le second instrument ou générateur de sons ne répondra qu’aux données transmises sur le canal 2. Ceci permet à l’enregistreur de séquence de “jouer” deux morceaux complètement différents sur les instruments ou générateurs de sons récepteurs.

Dans n’importe quel système de montage MIDI, les canaux MIDI des appareils émetteurs et des appareils récepteurs doivent correspondre entre eux afin d’assurer un transfert correct des données. Le mode de réception “multitimbre” est également prévu, qui permet la réception simultanée de différentes parties sur tous les 16 canaux MIDI, permettant au YPP-100 de jouer des données de morceau multitimbre reçues par un ordinateur de musique ou un séquenceur. Il y a aussi le mode “1-2” qui permet une réception simultanée sur les canaux 1 et 2.

Utilisez les touches [–/**NO**] et [+/**YES**] pour sélectionner le canal désiré de transmission ou de réception. Le paramètre du canal de transmission peut aussi être désactivé (“OFF”), si vous ne voulez pas que le YPP-100 transmette de données MIDI. Pour sélectionner le mode de réception multitimbre, réglez le canal de réception sur “ALL”. Sélectionnez “1-2” pour la réception multitimbre sur les canaux 1 et 2 seulement.

Appuyez simultanément sur les touches [–/**NO**] et [+/**YES**] pour rappeler le réglage par défaut : transmission = “1”, réception = “ALL”.



- En mode double, les données de la première voix sont transmises au canal pré-réglé tandis que les données de la deuxième voix sont transmises au canal suivant le plus élevé. Aucune donnée n’est transmise si le canal de transmission est désactivé (“OFF”).
- Les données de morceau de démonstration/preset et les données de reproduction de l’enregistreur ne sont pas transmises via les connecteurs MIDI.
- Aucune réception MIDI ne se produit quand le mode de morceau démonstration/preset est activé.
- Les messages de changement de programme et autres messages de canal reçus n’affectent pas les réglages de panneau du YPP-100 ou ce qui est actuellement joué sur le clavier.

## F7.3: Commande locale ON/OFF .....

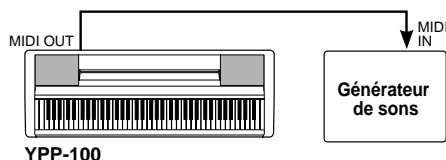

Le terme “commande locale” fait référence au fait que le clavier du YPP-100 commande normalement le générateur de sons interne, ce qui permet de jouer directement les voix à partir du clavier. Ceci correspond au mode “commande locale On” du fait que le générateur de sons interne est commandé localement par son propre clavier.

La commande locale peut être désactivée afin que le clavier du YPP-100 ne joue pas les voix internes, mais que les données MIDI soient malgré tout transmises, via la borne MIDI OUT, lorsque des notes sont jouées sur le clavier. Parallèlement, le générateur de sons interne répondra aux données MIDI reçues via le connecteur MIDI IN.

Utilisez les touches **[-/NO]** et **[+/YES]** pour activer/désactiver (“On” ou “OFF”) Local Control. Appuyez simultanément sur les touches **[-/NO]** et **[+/YES]** pour rappeler le réglage par défaut “On”.

## F7.4: Changement de programme ON/OFF .....

Normalement le YPP-100 répond aux numéros de programme MIDI qui lui sont transmis par un clavier ou autre appareil MIDI externe, ce qui entraîne la voix numérotée correspondante à être sélectionnée sur le canal correspondant (la voix du clavier ne change pas). Le YPP-100 transmet également un numéro de changement de programme MIDI chaque fois que l’une de ses voix est sollicitée, ce qui entraîne la sélection sur l’appareil MIDI externe de la voix ou du programme ayant le numéro correspondant, à condition que l’appareil soit réglé pour recevoir des numéros de changement de programme MIDI et y répondre.

Cette fonction permet d’annuler la réception et la transmission de numéros de programme MIDI afin que les voix puissent être sélectionnées sur le YPP-100 sans affecter l’appareil MIDI externe.

Utilisez les touches **[-/NO]** et **[+/YES]** pour activer/désactiver la réception et la transmission des changements de programme (“On”, “OFF”)

Appuyez simultanément sur les touches **[-/NO]** et **[+/YES]** pour rappeler le réglage par défaut “On”.



- Pour obtenir de plus amples renseignements sur les numéros de changement de programme de chacune des voix du YPP-100, veuillez vous référer au format des données MIDI de la page 42.

## F7.5: Changement de commande ON/OFF .....

Normalement le YPP-100 répond aux données de changement de commande MIDI qui lui sont transmises par un clavier ou autre appareil MIDI externe et, par conséquent, la voix du canal correspondant est affectée par les pédales et autres réglages de “commande” reçus par un appareil de commande (la voix du clavier n’est pas affectée). Le YPP-100 transmet également des données de changement de commande MIDI chaque fois que l’une de ses pédales est actionnée.

Cette fonction permet d’annuler la réception et la transmission de données de changement de commande, afin que, par exemple, les pédales du YPP-100 et autres commandes puissent être activées sans affecter l’appareil MIDI externe.

Utilisez les touches [–/NO] et [+ /YES] pour activer/désactiver (“On” ou “OFF”) la transmission et la réception de changement de commande.

Appuyez simultanément sur les touches [–/NO] et [+ /YES] pour rappeler le réglage par défaut “On”.



NOTE

- Pour obtenir de plus amples renseignements sur les changements de commande qui peuvent être utilisés avec le YPP-100, veuillez vous référer au format des données MIDI de la page 41.

## F7.6: Transposition des données de transmission MIDI .....

Cette fonction permet de transposer les données MIDI transmises par le YPP-100 par incréments d’un demi-ton jusqu’à plus ou moins 12 demi-tons. La hauteur du YPP-100 lui-même n’est pas affectée.

Utilisez les touches [–/NO] et [+ /YES] pour spécifier la grandeur désirée de transposition de transmission MIDI. La plage va de “–12” (moins une octave) via “0” (pas de transposition) à “12” (plus une octave).

Appuyez simultanément sur les touches [–/NO] et [+ /YES] pour rappeler le réglage par défaut “0”.

## F7.7: Transmission des statuts/panneaux .....

Cette fonction permet de transmettre tous les réglages de commande du YPP-100 (voix sélectionnée, etc.) via le connecteur MIDI OUT. Ceci est particulièrement utile si vous souhaitez enregistrer des exécutions sur un enregistreur de séquence MIDI (comme par exemple le Yamaha MIDI Data Filer MDF3) qui sera utilisé pour commander le YPP-100 lors de la reproduction. Le fait de transmettre les réglages de panneau du YPP-100 et de les enregistrer, avant les données d’exécution proprement dites, sur un enregistreur de séquences MIDI permet de rétablir automatiquement ces réglages sur le YPP-100 lorsque l’exécution est reproduite.

Appuyez sur la touche [+ /YES] pour transmettre les données des statuts/panneaux. “E n d” apparaît sur l’affichage à LED une fois que les données ont bien été transmises.



NOTE

- Reportez-vous page 42 pour la liste du “Contenu des données de panneau” transmises à l’aide de cette fonction.
- Les données de réglage de panneau qui sont transférées à destination d’un autre appareil ne peuvent être rechargées que sur un modèle d’instrument dont le modèle est identique. Les données de réglage de panneau peuvent également être transférées directement entre des instruments dont le modèle est identique.

## F7.8: Transfert de données .....

Cette fonction est utilisée pour transmettre toutes les données présentes dans la mémoire de l’enregistreur à un module mémoire MIDI, comme par exemple le Yamaha MIDI Data Filer MDF3 (fichier de banque de données), à un autre enregistreur de séquences ou à un ordinateur compatible MIDI.

Appuyez sur la touche [+ /YES] pour commencer la transmission des blocs de données. “E n d” apparaît sur l’affichage à LED une fois que les données ont bien été transmises.



NOTE

- Les données d’enregistreur qui sont transférées à destination d’un autre appareil ne peuvent être rechargées que sur un modèle d’instrument dont le modèle est identique. Les données d’enregistreur peuvent également être transférées directement entre des instruments dont le modèle est identique.
- Il est impossible d’exécuter les opérations de rechargement des données lorsque le mode de morceaux de démonstration/preset ou l’enregistreur de morceau utilisateur est utilisé ou encore lorsque le mode Fonction est activé.
- Aucune réception de données ou transmission de données de note/panneau MIDI ne se produit pendant une opération de transfert en bloc.



## F8 Fonctions de sauvegarde des réglages de paramètres

Après avoir sélectionné “F B.Y”, appuyez sur la touche [+/**YES**] pour activer le mode auxiliaire de fonction de sauvegarde, puis utilisez les touches [**TEMPO/FUNCTION** ▼, ▲] pour sélectionner la fonction désirée de sauvegarde, comme listé ci-dessous.



- Les réglages de sauvegarde eux-mêmes et les contenus de la mémoire de l'enregistreur de morceau utilisateur sont toujours sauvegardés.
- Même si la fonction de sauvegarde est activée, les pré-réglages usine peuvent être rappelés à tout moment (reportez-vous à la page 37). La liste des réglages usine apparaît à la page 40.

Même si la sauvegarde est activée via d'une des fonctions décrites ci-dessous, les données ne seront seulement retenues en mémoire que pendant une semaine environ, si l'instrument n'est pas mis sous tension entre temps. Si la période de sauvegarde est dépassée, tous les réglages seront réinitialisés à leurs valeurs par défaut. Si vous voulez retenir les réglages de sauvegarde pendant des périodes plus longues, mettez l'instrument sous tension pendant quelques minutes, une fois par semaine au moins.



### F8.1: Voix

Active ou désactive la sauvegarde des fonctions de voix listées ci-dessous. Utilisez les touches [-/**NO**] et [+/**YES**] pour activer ou désactiver (“On” ou “OFF”) la sauvegarde.

Le mode de sauvegarde par défaut est “OFF”.

- Voix (clavier et double)
- Double (activée/désactivée, voix, fonctions double pour chacune des combinaisons de voix)
- Réverbération (activée/désactivée, type, et la profondeur de chacune des voix)
- Effet (activée/désactivée, type, et la profondeur de chacune des voix)
- Sensibilité au toucher (y compris le volume FIXED)
- Métronome (battement, volume)
- Volume d'annulation de partie de morceau de preset



### F8.2: MIDI

Active ou désactive la sauvegarde des fonctions MIDI listées ci-dessous. Utilisez les touches [-/**NO**] et [+/**YES**] pour activer ou désactiver (“On” ou “OFF”) la sauvegarde.

Le mode de sauvegarde par défaut est “OFF”.

- Canal (transmission, réception)
- Local activé/désactivé
- Changement de programme activé/désactivé
- Changement de commande activé/désactivé
- Transposition des données transmission MIDI



### F8.3: Accordage

Active ou désactive la sauvegarde des fonctions d'accordage listées ci-dessous. Utilisez les touches [-/**NO**] et [+/**YES**] pour activer ou désactiver (“On” ou “OFF”) la sauvegarde.

Le mode de sauvegarde par défaut est “OFF”.

- Transposition • Accordage • Gamme (y compris la note fondamentale)



### F8.4: Pédale

Active ou désactive la fonction de sauvegarde du mode de pédale douce. Utilisez les touches [-/**NO**] et [+/**YES**] pour activer ou désactiver (“On” ou “OFF”) la sauvegarde.

Le mode de sauvegarde par défaut est “OFF”.

# Mode d'utilisation des fonctions MIDI

Le YPP-100 est un instrument compatible MIDI, doté de bornes MIDI IN et MIDI OUT ainsi que d'une grande variété de commandes relatives aux fonctions MIDI. Les fonctions MIDI vous permettent d'élargir les possibilités musicales de votre instrument. Ce chapitre est consacré à la norme MIDI et à ses possibilités ainsi qu'à la façon dont vous pouvez utiliser les fonctions MIDI à partir de votre YPP-100.

## Qu'est-ce que la norme MIDI ?

Les termes "instrument acoustique" et "instrument numérique" vous sont certainement familiers. Dans notre monde actuel, ces deux appellations englobent les deux catégories principales d'instruments. Considérons le piano acoustique et la guitare classique comme des instruments acoustiques types. Ce sont des instruments faciles à comprendre. Avec le piano, vous enfoncez une touche et un marteau placé à l'intérieur frappe certaines cordes, ce qui produit une note. Avec la guitare, vous pincez directement une corde et la note est produite. Mais comment un instrument numérique fonctionne-t-il pour jouer une note ?

### Production d'une note par une guitare acoustique

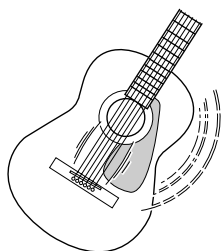

Pincez une corde et la caisse fait résonner le son.

### Production d'une note par un instrument numérique

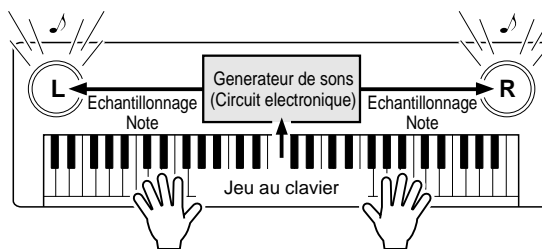

Sur la base des informations jouées à partir du clavier, une note d'échantillonnage stockée dans le générateur de sons est reproduite via les haut-parleurs.

Comme le montre l'illustration ci-dessus, dans un instrument électronique, la note d'échantillonnage (la note qui a été enregistrée) sauvegardée dans la section générateur de sons (circuit électronique) est jouée sur la base des informations reçues à partir du clavier. Mais quelle est l'information provenant du clavier qui sert de base à la production d'une note ?

Supposons, par exemple, que vous jouez une noire "C" (do) avec le son PIANO 1 sur le clavier du YPP-100. À la différence d'un instrument acoustique qui produit une note résonnante, l'instrument électronique produit des informations à partir du clavier associées aux questions suivantes: "avec quelle voix", "avec quelle touche", "suivant quelle force", "quand la touche a-t-elle été enfoncée" et "quand a-t-elle été relâchée". Chaque information est ensuite transformée en valeur numérique et envoyée au générateur de sons. En se servant de ces valeurs numériques, le générateur de sons joue la note échantillonnée en mémoire.

### ● Exemple d'informations provenant du clavier

Voix (avec quelle voix)	PIANO 1
Numéro de note (avec quelle note)	60 (C3)
Note activée (quand la touche a-t-elle été enfoncée)	Synchronisation exprimée numériquement (note noire)
Note désactivée (quand la touche a-t-elle été relâchée)	
Vélocité (avec quelle force)	100 (fort)

Le terme MIDI est l'acronyme de Musical Instruments Digital Interface ou Interface numérique des instruments de musique, qui permet aux instruments de musique électroniques de communiquer entre eux, en envoyant et en recevant des données de note, de changement de commande, de changement de programme compatibles et divers autres types de données ou de messages MIDI.

Le YPP-100 peut contrôler un appareil MIDI en transmettant des données relatives aux notes et divers types de données de contrôleur. Le YPP-100 peut aussi être commandé par les messages d'entrée MIDI qui déterminent automatiquement le mode du générateur de sons, sélectionnent les canaux, les voix et les effets MIDI, modifient les valeurs des paramètres et reproduisent les voix spécifiées pour les diverses parties.

Les messages MIDI peuvent être répartis en deux groupes : les messages de canaux et les messages système. Vous trouverez ci-dessous une explication des différentes sortes de messages MIDI que le YPP-100 peut recevoir et transmettre.

## ● Messages de canaux

Le YPP-100 est un instrument électronique qui peut gérer 16 canaux. C'est pourquoi on dit qu'il "peut jouer de 16 instruments à la fois". Les messages de canaux transmettent des informations telles que Note ON/OFF (Note activée/désactivée) ou Program Change (Changement de programme) pour chacun des 16 canaux.

Nom de message	Réglage du panneau/fonctionnement du YPP-100
Note ON/OFF	Messages générés lorsque vous jouez au clavier. Chaque message comprend un numéro de note spécifique qui correspond à la note enfoncée, plus une valeur de vélocité basée sur la force avec laquelle la touche est frappée.
Program Change	Numéro de voix (avec la banque correspondante, sélectionnez les paramètres MSB/LSB, si besoin est).
Control Change (Changement de commande)	Messages qui sont utilisés pour modifier certains éléments du son (grande pédale, profondeur de réverbération, etc.).

## ● Messages système

Ce sont des données communes à l'ensemble du système MIDI. Les messages système comprennent des messages tels que les messages exclusifs (Exclusive Messages), qui transmettent des données propres à chaque fabricant d'instruments, et les messages en temps réel (Realtime Messages), qui commandent l'appareil MIDI.

Nom de message	Réglage du panneau/fonctionnement du YPP-100
Messages exclusifs	Réglages de réverbération/effets, etc.
Messages en temps réel	Lancement ou arrêt de l'opération

Les messages transmis ou reçus par le YPP-100 sont indiqués dans la feuille d'implémentation MIDI de la page 45.

## Bornes MIDI

Pour pouvoir échanger des données MIDI entre plusieurs appareils, chaque appareil doit être raccordé par un câble. Les bornes MIDI du YPP-100 sont situées sur le panneau arrière de l'instrument.

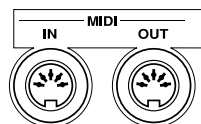

MIDI IN	Reçoit les données MIDI en provenance d'un autre appareil MIDI.
MIDI OUT	Transmet les informations du clavier YPP-100 sous la forme de données MIDI à un autre dispositif MIDI.

### NOTE

- Vous devez utiliser des câbles MIDI spéciaux (vendus séparément) pour vos raccordements aux appareils MIDI. Vous pouvez les acheter dans des magasins spécialisés en matériel de musique, etc.
- N'utilisez jamais des câbles MIDI d'une longueur supérieure à 15 mètres. En effet, des câbles plus longs risquent de capter des bruits capables de provoquer des erreurs dans la transmission des données.

## Connexion à un ordinateur personnel

Vous pouvez avoir accès à une grande variété de logiciels de musique en raccordant les bornes MIDI de votre YPP-100 à un ordinateur personnel.

Lorsque vous utilisez un appareil avec une interface MIDI installée dans l'ordinateur personnel, raccordez les bornes MIDI de l'ordinateur personnel et du YPP-100.

**Utilisez uniquement des câbles spéciaux MIDI pour la connexion des appareils MIDI.**

- **Connectez les bornes MIDI du YPP-100 aux bornes MIDI de votre ordinateur.**

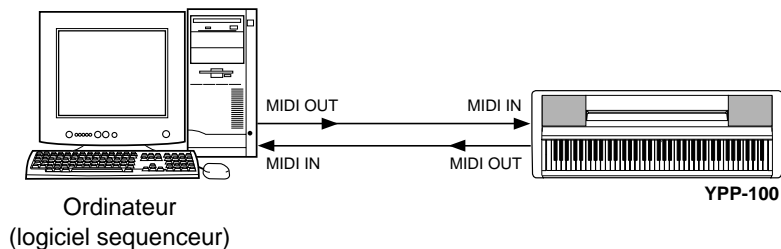

NOTE

- Quand le YPP-100 est raccordé à un ordinateur personnel, coupez au préalable l'alimentation du YPP-100 et de l'ordinateur avant de raccorder le câble. Après avoir raccordé le câble, mettez d'abord l'ordinateur personnel sous tension, puis le YPP-100.

- **Lorsque vous utilisez une interface MIDI avec un Macintosh, connectez la borne RS-422 de l'ordinateur (borne du modem ou de l'imprimante) à une interface MIDI, comme indiqué dans le schéma ci-dessous.**

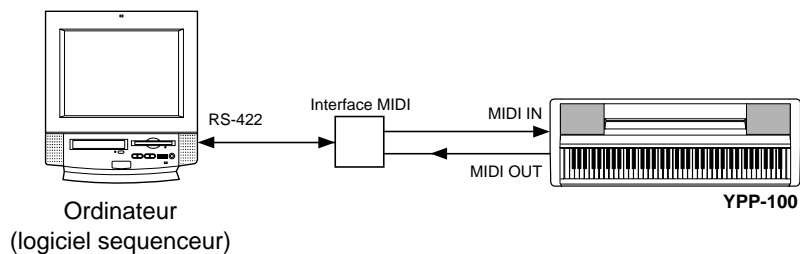

NOTE

- Lorsque vous utilisez un ordinateur Macintosh, spécifiez le réglage d'horloge de l'interface MIDI dans le logiciel d'application de manière à ce qu'il corresponde au réglage de l'interface MIDI que vous utilisez. Pour plus de détails, lisez attentivement le mode d'emploi du logiciel que vous utilisez.

- **Lorsque vous vous connectez à un ordinateur avec une interface USB, utilisez l'interface Yamaha UX16 USB/MIDI. Raccordez l'interface UX16 et l'ordinateur avec un câble USB standard et effectuez ensuite les connexions MIDI nécessaires entre le YPP-100 et l'interface.**

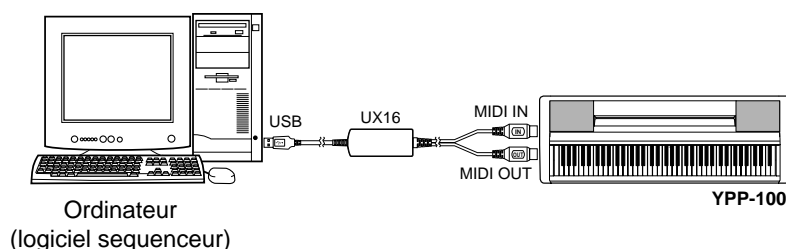

# Rappel des réglages de départ d'usine

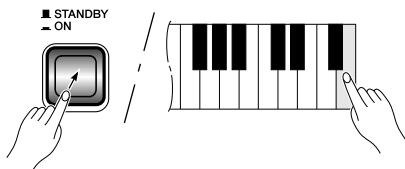

Les réglages de départ d'usine de mode double, de réverbération, effet, sensibilité au toucher et hauteur et les réglages affectés par les fonctions de sauvegarde peuvent être rétablis à leurs valeurs départ d'usine en maintenant la touche G6 du clavier enfoncée (la touche placée la plus à droite du clavier), tout en appuyant sur l'interrupteur [STANDBY/ON] pour mettre l'instrument sous tension. Ceci efface également toutes les données enregistrées et fixe tous les réglages activés/désactivés de sauvegarde (F8) sur désactivé.



• La liste des réglages usine apparaît à la page 40.

## Dépistage des pannes

Lorsque l'instrument semble ne pas fonctionner correctement, vérifiez d'abord les points suivants pour déterminer si le YPP-100 est vraiment en panne.

### 1. Aucun son à la mise sous tension

L'adaptateur d'alimentation secteur est raccordé correctement au YPP-100 et à une prise de sortie secteur murale ? Vérifiez minutieusement le branchement au courant secteur. La commande MASTER VOLUME est-elle réglée sur un niveau d'écoute raisonnable ? Vérifiez également que le casque d'écoute n'est pas branché dans la prise PHONES et que Local Control est activé (ON) (page 31).

### 2. Quand l'interrupteur au pied est inopérant

Si l'interrupteur au pied raccordé à la prise DAMPER ou à la prise SOFT est inopérant ou quand les notes sont tenues bien que la pédale ne soit pas enfoncée (c'est-à-dire que sa fonction marche-arrêt est inversée), vérifiez que l'interrupteur au pied est raccordé correctement dans la prise correspondante ou bien coupez l'alimentation puis rétablissez-la sans enfoncer l'interrupteur au pied.

### 3. Le YPP-100 reproduit le son radio ou TV

Ceci peut se produire lorsqu'il y a une station émettrice très puissante dans la région. Dans un tel cas contactez un distributeur Yamaha.

### 4. Parasites intermittents

Ceci est généralement dû à la mise sous/hors tension d'appareils électroménagers ou appareils électroniques alimentés par la même ligne secteur que le YPP-100.

### 5. Perturbation de la réception d'appareils radio ou TV situés près du YPP-100

Le YPP-100 comprend des circuits numériques pouvant générer des bruits de radiofréquence. La solution est d'éloigner le YPP-100 de l'appareil affecté ou vice-versa.

### 6. Du bruit est entendu par les haut-parleurs ou dans le casque d'écoute

Le bruit trouve peut être son origine dans les interférences provoquées par un téléphone portable se trouvant à proximité du YPP-100. Coupez l'alimentation du téléphone portable ou utilisez-le à une distance raisonnable du YPP-100.

### 7. Distorsion du son lorsque le YPP-100 est connecté à un système extérieur d'amplification/enceintes acoustiques

Si le YPP-100 est raccordé à une chaîne stéréo ou à un amplificateur d'instrument et que le son est déformé, essayez tout d'abord de rectifier et réduisant le niveau de sortie du YPP-100, puis réduisez le niveau de sortie de l'appareil externe jusqu'à un niveau qui permet d'éliminer la déformation du son.

- Si "5c0" apparaît sur l'affichage, cela signifie qu'un mauvais fonctionnement s'est produit. Dans ce cas, veuillez prendre contact avec votre revendeur Yamaha.

## Options

### Interrupteur au pied FC5, FC4

Raccordez à la prise DAMPER ou à la prise SOFT.

### Casque d'écoute stéréo HPE-150

Un casque d'écoute dynamique à hautes performances et léger, avec des garnitures d'oreilles extrêmement douces.

# Voice Descriptions/Beschreibung der Stimmen/ Description des voix/Descripciones de las voces

Voice	Stereo/Mono	Touch Response	Voice Descriptions
PIANO 1	Stereo	○	Newly-recorded samples from a full concert grand piano. Perfect for classical compositions as well as any other style that requires acoustic piano.
			Neu aufgezeichnete Samples eines echten Konzertflügels. Perfekt für klassische Kompositionen sowie viele andere Musikrichtungen, für die ein akustischer Klavierklang wichtig ist.
			Nouveaux échantillons enregistrés d'un vrai piano de concert. Parfaits pour les compositions classiques comme pour tout autre style nécessitant un piano acoustique.
			Muestras nuevas grabadas en un piano de cola para conciertos. Son perfectas para composiciones clásicas así como para otros estilos que requieren piano acústico.
PIANO 2	Stereo	○	A bright, expansive piano sound which is ideal for rock and popular genres.
			Ein heller, weiträumiger Pianosound, der sich ideal für Rock und andere populäre Musikgenres eignet.
			Sonorité de piano brillante et expansive idéale pour les genres de musiques rock et populaire.
			Sonido de piano claro y con expansión que es ideal para música rock y popular.
E.PIANO	Mono	○	Soft tone when played lightly, and an aggressive tone when played hard.
			Bei leichtem Anschlagen erhält man einen weichen Klang, mit zunehmender Anschlagstärke einen aggressiveren Sound.
			Sonorité atténuée lorsque les touches sont frappées légèrement et sonorité agressive lorsque le jeu est plus dur.
			Es un tono suave cuando se toca con delicadeza, y es un tono agresivo cuando se toca con fuerza.
HARPSICHORD	Stereo	×	The definitive instrument for baroque music. Since harpsichord uses plucked strings, there is no touch response. There is, however, a characteristic additional sound when the keys are released.
			Cembalo, das maßgebliche Instrument der Barockmusik. Da die Saiten bei diesem Instrument angezupft werden, spricht diese Stimme nicht auf Anschlagdynamik an. Beim Freigeben der Tasten ist jedoch ein zusätzlicher charakteristischer Klang zu hören.
			L'instrument définitif pour la musique baroque. Étant donné que la harpe se sert de cordes pincer, il n'existe aucune réponse de touche. Cependant, cette sonorité supplémentaire caractéristique est obtenue lorsque les touches sont relâchées.
			El instrumento perfecto para música barroca. Puesto que el clavicordio emplea cuerdas de punteado, no hay respuesta a la pulsación. Sin embargo, hay un sonido característico adicional al soltar las teclas.
VIBRAPHONE	Stereo	○	Vibraphone played with relatively soft mallets. The tone becomes more metallic the harder you play.
			Das Vibraphon wird mit relativ weichen Schlegeln gespielt. Je härter der Anschlag, um so metallischer wirkt der Klang.
			Vibraphone joué avec des maillets relativement souples. La sonorité devient plus métallique au fur et à mesure que le jeu des touches est plus dur.
			Vibráfono tocado con mazos relativamente blandos. El tono pasa a ser más metálico a medida que se toca con más fuerza.
CHURCH ORGAN	Stereo	×	A soft pipe-organ type voice that is ideal for hymn accompaniment and other styles.
			Ein sanfter pfeifenorgelähnlicher Klang, der sich ideal für Hymnenbegleitung und andere Musikstile eignet.
			Voix de type orgue à tuyaux et sonorité enveloppée convenant parfaitement pour l'accompagnement d'un hymne ou d'autres styles.
			Una voz del tipo de órgano de tubos que es ideal para acompañamientos de himnos y otros estilos.
STRINGS	Stereo	○	A large string ensemble. Try combining this voice with piano in the DUAL mode.
			Ein großes Streicherensemble. Probieren Sie diese Stimme einmal kombiniert mit Piano im Dualmodus aus.
			Grand ensemble à cordes. Essayez d'associer cette voix avec le piano en mode DUAL.
			Un conjunto de instrumentos de cuerdas grande. Pruebe combinando esta voz con la de piano en el modo DUAL.
CHOIR	Stereo	○	A big, spacious choir voice. Perfect for creating rich harmonies in slow pieces.
			Ein satter, reichhaltiger Klang. Perfekt zur Erzeugung voller Harmonien in Stücken mit langsamem Tempo.
			Une ample et spacieuse voix de chœur. Convient parfaitement pour créer de riches harmoniques dans les passages lents.
			Una voz de coros grande y espaciosa. Es perfecta para crear ricas armonías de piezas lentas.

# Demo and Preset Song List/Verzeichnis der Demo- und Preset-Songs/ Liste des morceaux de démonstration et preset/ Lista de canciones de demostración y canciones preajustadas

## Voice Demo Tune Titles

Voice Name	Title	Composer
PIANO 1	Fantasia-Impromptu	F.F.Chopin
PIANO 2	Yamaha Original	H.Fujita
E.PIANO	Yamaha Original	Fukuda
HARPSICHORD	Le Coucou	L-C.Daquin
VIBRAPHONE	Yamaha Original	H.Fujita
CHURCH ORGAN	Organ Concerto Op.4 No.2	G.F.Händel
STRINGS	Brandenburgisches Konzert No.3	J.S.Bach
CHOIR	Kantate Nr.140	J.S.Bach

- *Some of the demonstration pieces listed above are short rearranged excerpts from the original compositions. Original songs are all rights reserved (© 2002 YAMAHA CORPORATION).*
- *Bei manchen der oben aufgeführten Demo-Stücke handelt es sich um kurze, umgestaltete Auszüge aus den Originalkompositionen. Originalkompositionen sind urheberrechtlich geschützt (© 2002 YAMAHA CORPORATION).*
- *Certains des morceaux de démonstration cités ci-dessus sont de courts extraits arrangés des compositions originales. Les morceaux originaux sont protégés par la loi sur les droits d'auteur (© 2002 YAMAHA CORPORATION).*
- *Algunas de las piezas de demostración arriba mencionadas son pasajes cortos arreglados de las composiciones originales. Las canciones originales tienen derechos reservados (© 2002 YAMAHA CORPORATION).*

## Preset Song Titles

No.	Title	Composer
1	Arabesque 1	C.A.Deussy
2	Melody in F	A.Rubinstein
3	Prelude op.28-15 "Raindrop"	F.F.Chopin
4	Nocturne op.9-2	F.F.Chopin
5	Valse op.64-1 "Petit chien"	F.F.Chopin
6	Valse op.69-1 "L'adieu"	F.F.Chopin
7	Piano Sonate op.27-2 "Mondschein" 1st mov.	L.v.Beethoven
8	Etude op.10-12 "Revolutionary"	F.F.Chopin
9	Träumerei	R.Schumann
10	Menuett G dur	W.A.Mozart
11	Prelude (Wohltemperierte Klavier I No.1)	J.S.Bach
12	Turkish March (Piano Sonate No.11 K.331)	W.A.Mozart
13	Impromptu op.90-2	F.P.Schubert
14	Moments Musicaux op.94-3	F.P.Schubert
15	Frühlingslied op.62-2	J.L.F.Mendelssohn
16	Clair de lune	C.A.Deussy
17	Arabesque	J.F.F.Burgmuller
18	La chevaleresque	J.F.F.Burgmuller
19	Für Elise	L.v.Beethoven
20	Liebesträume Nr.3	F.Liszt

# Factory Setting List/Liste der Vorgabeeinstellungen/ Liste des réglages/Liste de ajustes de fábrica

		Backup Group
Voice	PIANO 1	F8.1
Dual Mode	OFF	
Reverb Type	Preset for each voice	
Reverb Depth	Preset for each voice	
Effect Type	Preset for each voice	
Effect Depth	Preset for each voice	
Touch Sensitivity	MEDIUM	
Volume in the FIXED Mode	80	
Metronome	OFF	—
Metronome Time Signature	0 (no accent)	F8.1
Tempo	120	—
Transpose	0	F8.3

“—”: Not memorized

## Function

	Function	Default	Backup Group
F1	Tuning	A3=440Hz	F8.3
F2.1	Scale	1 (Equal Temperament)	
F2.2	Base Note	C	
F3.1	Dual Balance	Preset for each voice combination	F8.1
F3.2	Dual Detune	Preset for each voice combination	
F3.3, F3.4	Dual Octave Shift	Preset for each voice combination	
F3.5, F3.6	Dual Effect Depth	Preset for each voice combination	
F4	Soft Pedal Mode	1 (soft pedal)	F8.4
F5	Metronome Volume	10	F8.1
F6	Preset Song Part Cancel Volume	5	
F7.1	MIDI Transmit Channel	1	F8.2
F7.2	MIDI Receive Channel	ALL	
F7.3	Local Control	ON	
F7.4	Program Change Send & Receive	ON	
F7.5	Control Change Send & Receive	ON	
F7.6	MIDI Transmit Transpose	0	
F8	Backup	All OFF	Always backed up



# MIDI Data Format / MIDI-Datenformat / Format des données MIDI / Formato de datos MIDI

If you're already very familiar with MIDI, or are using a computer to control your music hardware with computer-generated MIDI messages, the data provided in this section can help you to control the YPP-100.

Falls Sie bereits mit MIDI vertraut sind oder einen Computer zur Erzeugung von MIDI-Steuermeldungen für die Instrumente verwenden, können Sie sich zur Steuerung des YPP-100 nach den im folgenden Abschnitt aufgeführten Spezifikationen richten.

## 1. NOTE ON/OFF

Data format: [9nH] -> [kk] -> [vv]

9nH = Note ON/OFF event (n = channel number)  
kk = Note number (Transmit: 10H ~ 73H = E-1 ~ G7 /  
Receive: 00H ~ 7FH = C-2 ~ G8)\*  
vv = Velocity (Key ON = 01H ~ 7FH, Key OFF = 00H)

Data format: [8nH] -> [kk] -> [vv] (reception only)

8nH = Note OFF event (n = channel number)  
kk = Note number: 00H ~ 7FH = C-2 ~ G8  
vv = Velocity

\* If received value exceeds the supported range for the selected voice, the note is adjusted by the necessary number of octaves.

## 2. CONTROL CHANGE

Data format: [BnH] -> [cc] -> [vv]

BnH = Control change (n = channel number)  
cc = Control number  
vv = Data Range

### (1) Bank Select

ccH	Parameter	Data Range (vvH)
00H	Bank Select MSB	00H:Normal
20H	Bank Select LSB	00H...7FH

Bank selection processing does not occur until receipt of next Program Change message.

### (2) Main Volume (reception only)

ccH	Parameter	Data Range (vvH)
07H	Volume	00H...7FH

### (3) Expression

ccH	Parameter	Data Range (vvH)
0BH	Expression	00H...7FH

### (4) Damper

ccH	Parameter	Data Range (vvH)
40H	Damper	00H...7FH

### (5) Sostenuto (reception only)

ccH	Parameter	Data Range (vvH)
42H	Sostenuto	00H-3FH:off, 40H-7FH:on

### (6) Soft Pedal

ccH	Parameter	Data Range (vvH)
43H	Soft Pedal	00H-3FH:off, 40H-7FH:on

### (7) Effect1 Depth ( Reverb Send Level )

ccH	Parameter	Data Range (vvH)
5BH	Effect1 Depth	00H...7FH

Adjusts the reverb send level.

### (8) Effect4 Depth ( Variation Effect Send Level )

ccH	Parameter	Data Range (vvH)
5EH	Effect4 Depth	00H...7FH

## 3. MODE MESSAGES

Data format: [BnH] -> [cc] -> [vv]

BnH = Control event (n = channel number)  
cc = Control number  
vv = Data Range

### (1) All Sound Off

ccH	Parameter	Data Range (vvH)
78H	All Sound Off	00H

Switches off all sound from the channel. Does not reset Note On and Hold On conditions established by Channel Messages.

### (2) Reset All Controllers

ccH	Parameter	Data Range (vvH)
79H	Reset All Controllers	00H

Resets controllers as follows.

Controller	Value
Expression	127 (max)
Damper Pedal	0 (off)
Sostenuto	0 (off)
Soft Pedal	0 (off)

### (3) Local Control (reception only)

ccH	Parameter	Data Range (vvH)
7AH	Local Control	00H (off), 7FH (on)

### (4) All Notes Off

ccH	Parameter	Data Range (vvH)
7BH	All Notes Off	00H

Switches OFF all the notes that are currently ON on the specified channel. Any notes being held by the damper or sostenuto pedal will continue to sound until the pedal is released.

### (5) Omni Off (reception only)

ccH	Parameter	Data Range (vvH)
7CH	Omni Off	00H

Same processing as for All Notes Off.

### (6) Omni On (reception only)

ccH	Parameter	Data Range (vvH)
7DH	Omni On	00H

Same processing as for All Notes Off.

### (7) Mono (reception only)

ccH	Parameter	Data Range (vvH)
7EH	Mono	00H

Same processing as for All Sound Off.

### (8) Poly (reception only)

ccH	Parameter	Data Range (vvH)
7FH	Poly	00H

Same processing as for All Sound Off.

- When control change reception is turned OFF in the Function mode, control change data will not be transmitted or received except for Bank Select and Mode messages.
- Local on/off, OMNI on/off are not transmitted. (The appropriate note off number is supplied with "All Note Off" transmission).
- When a voice bank MSB/LSB is received, the number is stored in the internal buffer regardless of the received order, then the stored value is used to select the appropriate voice when a program change message is received.
- The Multi-timbre and Poly modes are always active. No change occurs when OMNI ON, OMNI OFF, MONO, or POLY mode messages are received.

## 4. PROGRAM CHANGE

Data format: [CnH] -> [ppH]

CnH = Program event (n = channel number)  
ppH = Program change number

P.C.#=Program Change number

	MSB	LSB	P.C.#
PIANO 1	0	112	0
PIANO 2	0	112	1
E.PIANO	0	112	4
HARPSICHORD	0	112	6
VIBRAPHONE	0	112	11
CHURCH ORGAN	0	112	19
STRINGS	0	112	48
CHOIR	0	112	52

- When program change reception is turned OFF in the Function mode, no program change data is transmitted or received. Also, Bank MSB/LSB is not transmitted or received.

## 5. SYSTEM REALTIME MESSAGES

[rrH]  
F8H: Timing clock  
FAH: Start  
FCH: Stop  
FEH: Active sensing

Data	Transmission	Reception
F8H	Transmitted every 96 clocks	Received as 96-clock tempo timing when MIDI clock is set to External
FAH	Recorder start	Recorder start Not received when the MIDI clock is set to Internal.
FCH	Recorder stop	Recorder stop Not received when the MIDI clock is set to Internal.
FEH	Transmitted every 200 milliseconds	If a signal is not received via MIDI for more than 400 milliseconds, the same processing will take place for All Sound Off, All Notes Off and Reset All Controllers as when those signals are received.

- Caution: If an error occurs during MIDI reception, the Damper, Sostenuto, and Soft effects for all channels are turned off and an All Note Off occurs.

## 6. SYSTEM EXCLUSIVE MESSAGES (Yamaha MIDI Format)

Panel Data Transmit

Data format: [F0H] -> [43H] -> [0nH] -> [7CH] -> ... -> [F7H]

F0H, 43H, 0nH, 7CH (n: channel number)  
00H, 2AH (data length)  
43H, 4CH, 20H, 20H (CL)  
59H, 50H, 50H, 27H, 30H, 31H (YPP '01)  
30H, 30H (version x, y)  
[PANEL DATA]  
[CHECK SUM (1byte)] = 0-(43H+4CH+20H+.....+Data end)  
F7H

## • Panel Data Contents

- (1) 1'st Voice
- (2) Dual On/Off
- (3) Dual Voice
- (4) Dual Balance
- (5) Dual Detune
- (6) Dual Voice1 Octave
- (7) Dual Voice2 Octave
- (8) Dual Voice1 Effect Depth
- (9) Dual Voice2 Effect Depth
- (10) -
- (11) -
- (12) -
- (13) -
- (14) -
- (15) -
- (16) -
- (17) -
- (18) -
- (19) Reverb Type 1
- (20) Reverb Type 2
- (21) Reverb Depth1
- (22) Reverb Depth2
- (23) Effect Type 1
- (24) Effect Type 2
- (25) Effect Depth
- (26) Touch Sensitivity
- (27) Fixed Data
- (28) Soft Pedal Function
- (29) Absolute tempo low byte
- (30) Absolute tempo high byte

- “-” indicates no affect.
- Panel data send requests cannot be received.

## 7. SYSTEM EXCLUSIVE MESSAGES (Universal System Exclusive)

### (1) Universal Realtime Message

Data format: [F0H] -> [7FH] -> [XnH] -> [04H] -> [01H] -> [//H] -> [mmH] -> [F7H]

### MIDI Master Volume

- Simultaneously changes the volume of all channels.
- When a MIDI master volume message is received, the volume only has affect on the MIDI receive channel, not the panel master volume.

F0H = Exclusive status  
7FH = Universal Realtime  
7FH = ID of target device  
04H = Sub-ID #1=Device Control Message  
01H = Sub-ID #2=Master Volume  
//H = Volume LSB  
mmH = Volume MSB  
F7H = End of Exclusive

or

F0H = Exclusive status  
7FH = Universal Realtime  
XnH = When n is received n=0-F, whichever is received.  
X = don't care  
04H = Sub-ID #1=Device Control Message  
01H = Sub-ID #2=Master Volume  
//H = Volume LSB  
mmH = Volume MSB  
F7H = End of Exclusive

**(2) Universal Non-Realtime Message (GM On)**

**General MIDI Mode On**

Data format: [F0H] -> [7EH] -> [XnH] -> [09H] -> [01H] -> [F7H]

- F0H = Exclusive status
- 7EH = Universal Non-Realtime
- 7FH = ID of target device
- 09H = Sub-ID #1=General MIDI Message
- 01H = Sub-ID #2=General MIDI On
- F7H = End of Exclusive

or

- F0H = Exclusive status
- 7EH = Universal Non-Realtime
- XnH = When received, n=0-F.  
X = don't care
- 09H = Sub-ID #1=General MIDI Message
- 01H = Sub-ID #2=General MIDI On
- F7H = End of Exclusive

When the General MIDI mode ON message is received, the MIDI system will be reset to its default settings. This message requires approximately 50ms to execute, so sufficient time should be allowed before the next message is sent.

**8. SYSTEM EXCLUSIVE MESSAGES (XG Standard)**

**(1) XG Native Parameter Change**

Data format: [F0H] -> [43H] -> [1nH] -> [4CH] -> [hhH] -> [mmH] -> [//H] -> [ddH] -> [F7H]

- F0H = Exclusive status
- 43H = YAMAHA ID
- 1nH = When received, n=0-F.  
When transmitted, n=0.
- 4CH = Model ID of XG
- hhH = Address High
- mmH = Address Mid
- //H = Address Low
- ddH = Data
- |
- F7H = End of Exclusive

Data size must match parameter size. When the XG System On message is received, the MIDI system will be reset to its default settings. The message requires approximately 50ms to execute, so sufficient time should be allowed before the next message is sent.

**(2) XG Native Bulk Data (reception only)**

Data format: [F0H] -> [43H] -> [0nH] -> [4CH] -> [aaH] -> [bbH] -> [hhH] -> [mmH] -> [//H] -> [ddH] -> ...-> [ccH] -> [F7H]

- F0H Exclusive status
- 43H YAMAHA ID
- 0nH When received, n=0-F.  
When transmitted, n=0.
- 4CH Model ID of XG
- aaH ByteCount
- bbH ByteCount
- hhH Address High
- mmH Address Mid
- //H Address Low
- ddH Data
- |
- ccH Check sum
- F7H End of Exclusive

- Receipt of the XG SYSTEM ON message causes reinitialization of relevant parameters and Control Change values. Allow sufficient time for processing to execute (about 50 msec) before sending the YPP-100 another message.
- XG Native Parameter Change message may contain two or four bytes of parameter data (depending on the parameter size).
- For information about the Address and Byte Count values, refer to Table 1 below. Note that the table's Total Size value gives the size of a bulk block. Only the top address of the block (00H, 00H, 00H) is valid as a bulk data address.

**9. SYSTEM EXCLUSIVE MESSAGES (YPP-100 MIDI Format)**

Data format: [F0H] -> [43H] -> [73H] -> [xxH] -> [nnH] -> [F7H]

- F0H = Exclusive status
- 43H = Yamaha ID
- 73H = YPP ID
- xxH = Product ID (YPP-100 common ID: 67H or YPP common ID: 01H)
- nnH = Substatus
- nn Control
- 02H Internal MIDI clock
- 03H External MIDI clock
- 06H Bulk Data (the bulk data follows 06H)
- F7H = End of Exclusive

\* When nn=02H or 03H, YPP common ID (01H) is recognized as well as 50H.

**BULK DUMP FORMAT**

- F0H, 43H, 73H
- 6AH =Product ID
- 06H =Bulk ID
- 05H =Sequence data
- 0nH, 0nH, 0nH, 0nH, 0nH, 0nH, 0nH, 0nH =Data length [BULK DATA]
- [CHECK SUM (1byte)] = 0-sum (BULK DATA)
- F7H = End of Exclusive

**10. SYSTEM EXCLUSIVE MESSAGES (Special Control)**

Data format: [F0H] -> [43H] -> [73H] -> [xxH] -> [11H] -> [0nH] -> [ccH] -> [vvH] -> [F7H]

- F0H = Exclusive status
- 43H = Yamaha ID
- 73H = YPP ID
- 67H = YPP-100 common ID
- 11H = Special control
- 0nH = Control MIDI change (n=channel number)
- cc = Control number
- vv = Value
- F7H = End of Exclusive

Control	0n	ccH	vvH
Metronome	Always 00H	1BH	00H : off 01H : - 02H : 2/4 03H : 3/4 04H : 4/4 05H : 5/4 06H : 6/4 07H : No accent
Channel Detune	ch: 00H-0FH	43H	(Sets the Detune value for each channel) 00H-7FH
Voice Reserve	ch: 00H-0FH	45H	00H : Reserve off 7FH : on*

\* When Volume, Expression is received for Reserve On, they will be effective from the next Key On. Reserve Off is normal.

**11. SYSTEM EXCLUSIVE MESSAGES (Others)**

Data format: [F0H] -> [43H] -> [1nH] -> [27H] -> [30H] -> [00H] -> [00H] -> [mmH] -> [//H] -> [ccH] -> [F7H]

Master Tuning (XG and last message priority) simultaneously changes the pitch of all channels.

- F0H = Exclusive Status
- 43H = Yamaha ID
- 1nH = Transmission from n=YPP-100 is always 0. 0-F is received.
- 27H = Model ID of TG100
- 30H = Sub ID
- 00H =
- 00H =
- mmH = Master Tune MSB
- //H = Master Tune LSB
- ccH = don't care (under 7FH)
- F7H = End of Exclusive

<Table 1>

**MIDI Parameter Change table ( SYSTEM )**

Address (H)	Size (H)	Data (H)	Parameter	Description	Default value (H)
00 00 00	4	020C - 05F4(*1)	MASTER TUNE	-50 - +50[cent] 1st bit 3 - 0 → bit 15 - 12	00 04 00 00 400
01				2nd bit 3 - 0 → bit 11 - 8	
02				3rd bit 3 - 0 → bit 7 - 4	
03				4th bit 3 - 0 → bit 3 - 0	
04	1	00 - 7F	MASTER VOLUME	0 - 127	7F
05	1	—	—	—	—
06	1	34 - 4C(*2)	TRANSPOSE	-12 - +12[semitones]	40
7E		00	XG SYSTEM ON	00=XG sytem ON	
7F		00	RESET ALL PARAMETERS	00=ON (receive only)	
TOTAL SIZE	07				

\*1: Values lower than 020CH select -50 cents. Values higher than 05F4H select +50 cents.

\*2: Values from 28H through 33H are interpreted as -12 through -1. Values from 4DH through 58H are interpreted as +1 through +12.

<Table 2>

**MIDI Parameter Change table ( EFFECT 1)**

Refer to the "Effect MIDI Map" for a complete list of Reverb, Chorus and Variation type numbers.

Address (H)	Size (H)	Data (H)	Parameter	Description	Default value (H)
02 01 00	2	00-7F 00-7F	REVERB TYPE MSB REVERB TYPE LSB	Refer to Effect MIDI Map 00 : basic type	01(=HALL1) 00
02 01 40	2	00-7F 00-7F	VARIATION TYPE MSB VARIATION TYPE LSB	Refer to Effect MIDI Map 00 : basic type	00(=Effect off) 00

• "VARIATION" refers to the EFFECT on the panel.

<Table 3>

**MIDI Parameter Change table ( MULTI PART )**

Address (H)	Size (H)	Data (H)	Parameter	Description	Default value (H)
08 nn 11	1	00 - 7F	DRY LEVEL	0 - 127	7F

nn = Part Number

## ● Effect MIDI Map

### REVERB

	MSB	LSB
ROOM	02H	10H
HALL 1	01H	10H
HALL 2	01H	11H
STAGE	03H	10H

### EFFECT

	MSB	LSB
CHORUS	42H	10H
PHASER	48H	10H
TREMOLO	42H	12H
DELAY	05H	10H

MIDI Implementation Chart

Function...		Transmitted	Recognized	Remarks
Basic Channel	Default Changed	1 1 – 16	1 1 – 16	
Mode	Default Messages Altered	3 × *****	1 × ×	*1 Poly Mode only
Note Number	: True voice	16 – 115 *****	0 – 127 0 – 127	
Velocity	Note ON Note OFF	○ 9nH, v=1 – 127 ○ 9nH, v=0	○ 9nH, v=1 – 127 ○ 9nH, v=0 or 8nH	
After Touch	Key's Ch's	× ×	× ×	
Pitch Bender		×	×	
Control Change	0, 32 7 11 64 66 67 91 94	○ ○ ○ ○ × ○ ○ ○	○ ○ ○ ○ ○ ○ ○ ○	Bank Select Volume Expression Damper Sostenuto Soft pedal Reverb Depth Effect Depth
Program Change	: True #	○ *****	○	
System Exclusive		○	○	
Common	: Song Position : Song Select : Tune	× × ×	× × ×	
System Real Time	: Clock : Commands	○ ○	○ ○	
Aux Messages	: All sounds off : Reset All Controllers : Local ON/OFF : All Notes Off : Active Sense : Reset	× × × × ○ ×	○ (120, 126, 127) ○ (121) ○ (122) ○ (123 – 125) ○ ×	
Notes : *1 = Recieve Mode is always multi timbre and Poly mode.				

Mode 1: OMNI ON, POLY  
Mode 3: OMNI OFF, POLY

Mode 2: OMNI ON, MONO  
Mode 4: OMNI OFF, MONO

○: Yes  
×: No

# Assembly Parts / Bauteile / Éléments à assembler / Partes del conjunto

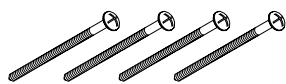
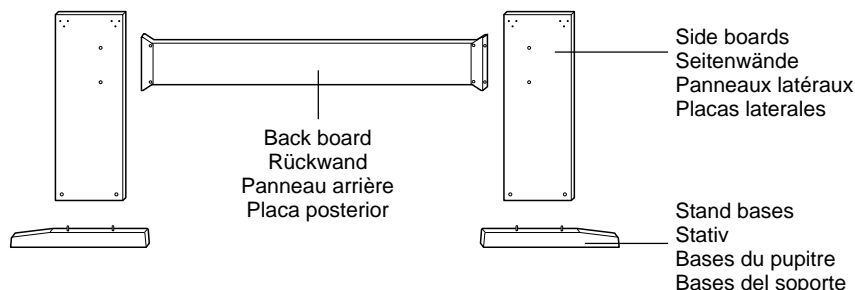

- ❶ 6 x 70 mm round head screws (4 pcs.)
- ❶ 6 x 70 mm Rundkopfschrauben (4 St.)
- ❶ vis à tête demi-ronde de dimensions 6 x 70 mm (4 pièces)
- ❶ Tornillos de cabeza redonda de 6 x 70 mm (4 uds.)



- ❷ Joint connectors (4 pcs.)
- ❷ Verbindungsstücke (4 St.)
- ❷ connecteurs de jonction (4 pièces)
- ❷ Conectores de unión (4 uds.)



- ❸ 3.5 x 16 mm tapping screws (12 pcs.)
- ❸ 3,5 x 16 mm Blechschauben (12 St.)
- ❸ vis à tête de dimensions 3,5 x 16 mm (12 pièces)
- ❸ Tornillos de rosca de 3,5 x 16 mm (12 uds.)



- ❹ 6 x 30 mm round head screws (4 pcs.)
- ❹ 6 x 30 mm Rundkopfschrauben (4 St.)
- ❹ vis à tête demi-ronde de dimensions 6 x 30 mm (4 pièces)
- ❹ Tornillos de cabeza redonda de 6 x 30 mm (4 uds.)



- ❺ 5 x 16 mm round head screws (4 pcs.)
- ❺ 5 x 16 mm Rundkopfschrauben (4 St.)
- ❺ vis à tête demi-ronde de dimensions 5 x 16 mm (4 pièces)
- ❺ Tornillos de cabeza redonda de 5 x 16 mm (4 uds.)

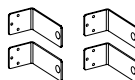

- ❻ Angle brackets (4 pcs.)
- ❻ Metallwinkel (4 St.)
- ❻ équerres (4 pièces)
- ❻ Abrazaderas angulares (4 uds.)

## Keyboard Stand Assembly

### ⚠ CAUTION

- Be careful not to mismatch parts, and be sure to install all parts in the correct direction. Please assemble in accordance with the sequence given below.
- Assembly should be carried out by at least two persons.
- Be sure to use the correct screw size, as indicated above. Use of incorrect screws can cause damage.
- Be sure to tighten all screws upon completing assembly of each unit.
- To disassemble, reverse the assembly sequence given below.

Have a phillips-head (+) screwdriver ready.

The parts shown in the "Assembly Parts" illustration will be used. Follow the assembly instructions and select the parts as needed.

### ❶ Attach the stand bases.

Making sure that the boards are facing the proper direction (the holes should face inside), insert the joint connectors ❷ into the holes as shown. The joint connectors have been installed properly if you can see a plus mark on the connector.

Attach the stand bases to the rear of the side boards, using the 6 x 70 mm round head screws ❶.

## Zusammenbau und Aufstellung

### ⚠ VORSICHT

- Achten Sie darauf, die Teile nicht zu verwechseln, und installieren Sie alle Teile in der richtigen Ausrichtung. Gehen Sie beim Zusammenbau bitte in der angegebenen Reihenfolge vor.
- Die Montage sollte von mindestens zwei Personen vorgenommen werden.
- Achten Sie darauf, die richtige Schraubengröße zu verwenden, wie es oben gezeigt ist. Die Verwendung der falschen Schrauben kann zu Schäden führen.
- Achten Sie während der Montage darauf, bei jedem Arbeitsgang alle Schrauben festzuziehen.
- Für die Demontage muß die angegebene Reihenfolge umgekehrt befolgt werden.

Sie benötigen einen Kreuzschlitzschraubendreher (+).

Es werden die in der "Bauteile"-Zeichnung abgebildeten Teile verwendet. Folgen Sie beim Zusammenbau den Anweisungen, und wählen Sie die jeweils benötigten Teile.

### ❶ Bringen Sie die Stativfüße an.

Setzen Sie die Verbindungsstücke ❷ in die entsprechenden Löcher ein, wie in der Abbildung gezeigt. Es ist hierbei darauf zu achten, daß die Platten richtig herum angebracht werden (Löcher innen). Wenn die Verbindungsstücke ordnungsgemäß eingebaut wurden, sollten Sie an Ihnen eine Markierung (+) sehen können.

Bringen Sie die Stativfüße hinter den Seitenplatten an. Benutzen Sie dazu die 6 x 70 mm Rundkopfschrauben ❶.

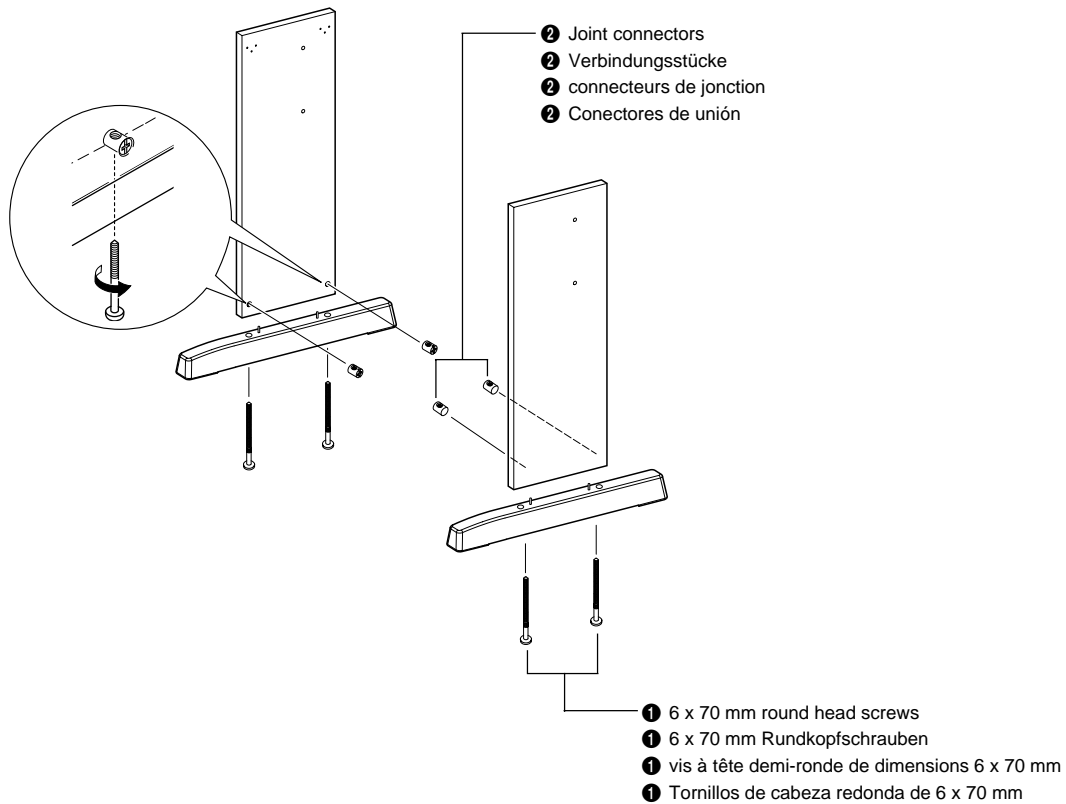
**1**

## Assemblage du support de clavier

### **⚠ ATTENTION**

- Veiller à ne pas mélanger les pièces et à les installer dans le sens correct. Veuillez assembler l'instrument dans l'ordre indiqué ci-dessous.
- La présence de deux personnes minimum est nécessaire pour procéder au montage.
- Toujours utiliser des vis aux dimensions correctes, comme indiqué cidessus. L'utilisation de vis aux dimensions incorrectes pourrait en effet endommager l'instrument.
- Resserrer convenablement toutes les vis après le montage de chaque élément.
- Pour démonter le YPP-100, inverser l'ordre des indications données ci-dessous.

Munissez-vous d'un tournevis Phillips (cruciforme).

Les éléments qui sont représentés sur la figure intitulée "Éléments à assembler" seront utilisés. Veuillez vous conformer aux instructions d'assemblage et sélectionner les éléments nécessaires.

### **1** Fixez les bases du pupitre.

Vérifiez que les panneaux sont correctement orientés (avec les trous vers la face interne) puis introduisez les connecteurs de jonction ② dans les trous selon qu'il est indiqué. Les connecteurs de jonction sont correctement installés si vous arrivez à voir la marque plus (+) sur le connecteur.

Fixez les bases du pupitre à l'arrière des panneaux latéraux à l'aide de vis à tête demi-ronde de dimensions 6 x 70 mm ①.

## Conjunto del soporte del teclado

### **⚠ ATENCIÓN**

- Observe cuidado para no confundir las piezas, y asegúrese de montar todas ellas en el sentido correcto. Proceda al montaje en el orden indicado a continuación.
- El montaje deberá realizarse al menos por dos personas.
- Procure utilizar los tornillos del tamaño adecuado, según se indica arriba. El empleo de tornillos inadecuados puede ocasionar daños en el instrumento.
- Asegúrese de apretar bien todos los tornillos después de montar cada unidad.
- Para desmontar las unidades, invierta la secuencia de montaje facilitada a continuación.

Tenga preparado un destornillador de cabeza en cruz (+).

Se usarán las partes mostradas en la ilustración de "Partes del conjunto". Siga las instrucciones de montaje y seleccione las partes a medida que se requieran.

### **1** Fije las bases del soporte.

Asegúrese de que las placas están en la dirección correcta (los orificios deben mirar hacia el interior) e inserte los conectores de unión ② en los orificios tal y como se indica. Los conectores de unión se habrán instalado correctamente si se puede ver el signo "más" en el conector.

Fije las bases del soporte a la parte posterior de las placas laterales utilizando tornillos de cabeza redonda de 6 x 70 mm ①.

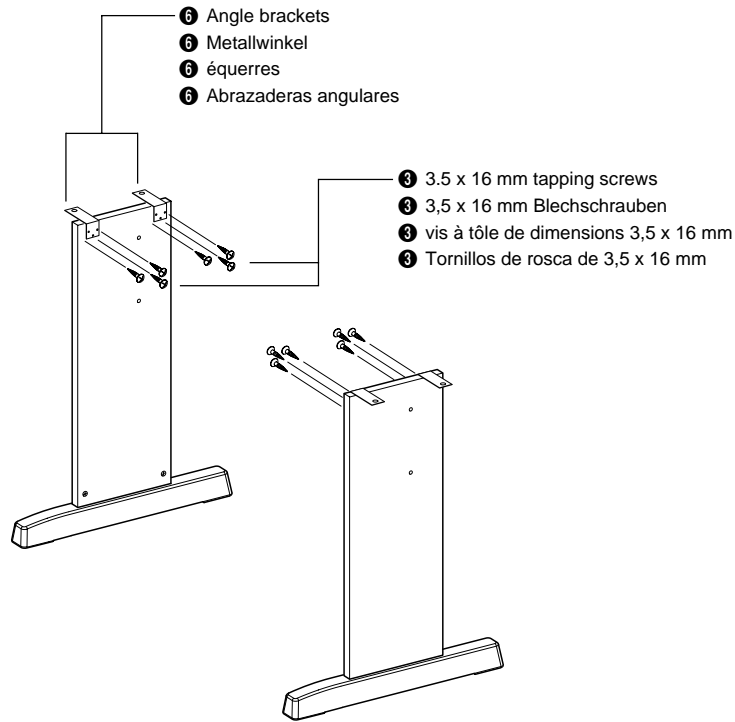
**2****2 Attach the angle brackets.**

Attach the angle brackets 6 to the side boards using the 3.5 x 16 mm tapping screws 3.

**3 Attach the back board.**

Attach the back board, using the 6 x 30 mm round head screws 4.

**CAUTION**

- Be careful not to drop the back board or touch the sharp metal fittings.

**2 Bringen Sie die Metallwinkel an.**

Befestigen Sie die Metallwinkel 6 mit den 3.5 x 16 mm Blechschrauben 3 an den Seitenplatten.

**3 Bringen Sie die Rückplatte an.**

Befestigen Sie die Rückplatte mit den 6 x 30 mm Rundkopfschrauben 4.

**VORSICHT**

- Lassen Die Rückplatte nicht fallen und kommen sie nicht mit den scharfen Metallteilen in Berührung.

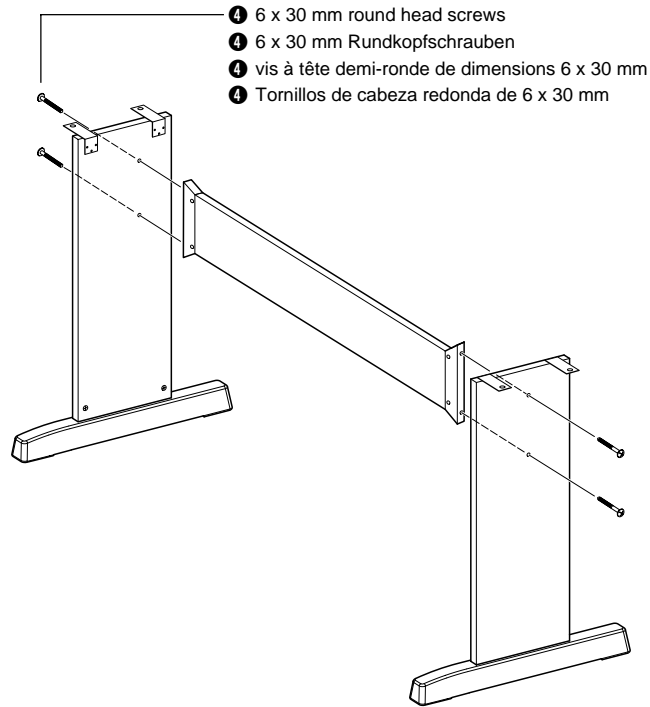

**3****2** Fixez les équerres.

Fixez les équerres ⑥ aux panneaux latéraux à l'aide de vis à tête de dimensions 3,5 x 16 mm ③.

**3** Fixez le panneau arrière.

Fixez le panneau arrière à l'aide de vis à tête demi-ronde de dimensions 6 x 30 mm ④.

**⚠ ATTENTION**

- Prenez soin de ne pas faire tomber le panneau arrière ni de toucher aux éléments métalliques tranchants.

**2** Fije las abrazaderas angulares.

Fije las abrazaderas angulares ⑥ a las placas laterales utilizando los tornillos de rosca de 3,5 x 16 mm ③.

**3** Fije la placa posterior.

Fije la placa posterior utilizando los tornillos de cabeza redonda de 6 x 30 mm ④.

**⚠ ATENCIÓN**

- Evite la caída de la placa posterior y no toque las partes de metal afiladas.

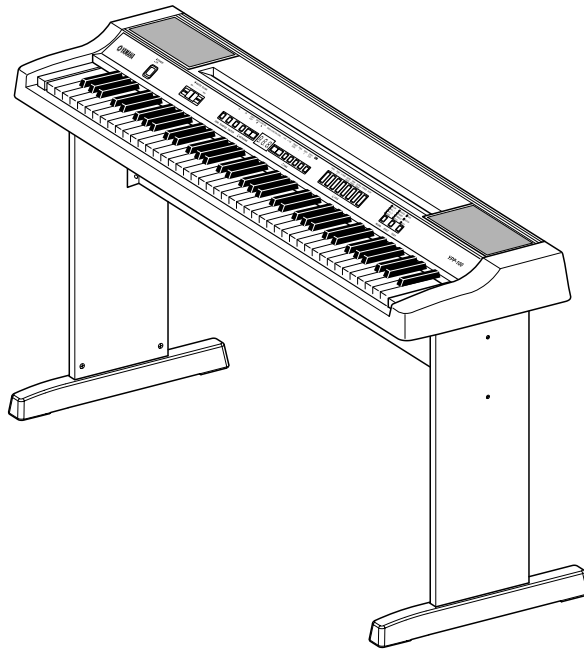

#### 4 Put the keyboard on the stand.

Carefully place the keyboard on the side boards.

Slowly move the keyboard so that the holes on the bottom of the keyboard are properly aligned with the holes on the angle brackets.

##### **CAUTION**

- Be careful not to drop the keyboard or to get your fingers caught between the keyboard and the stand parts.

#### 5 Install the keyboard to the stand.

Fix the keyboard to the angle brackets, using the 5 x 16 mm round head screws ⑤.

#### ■ Post-assembly checklist

Once you've assembled the stand, check the following points:

- Are there any parts left over?
  - If so, read the assembly instructions again and correct any errors you might have made.
- Is the instrument clear of doors and other movable fixtures?
  - If not, move the instrument to an appropriate location.
- Does the instrument make a rattling noise when you play it or move it?
  - If so, properly tighten all screws.
- Also, if the keyboard makes a creaking noise or seems unsteady when you play it, refer carefully to the assembly instructions and diagrams and retighten all screws.

#### 4 Bringen Sie das Keyboard auf dem Stativ an.

Plazieren Sie das Keyboard vorsichtig auf den Seitenplatten. Verschieben Sie das Keyboard langsam, bis die Löcher in der Bodenplatte des Keyboards genau über den Löchern in den Metallwinkeln liegen.

##### **VORSICHT**

- Lassen Sie das Keyboard nicht fallen und achten Sie darauf, nicht mit den Fingern zwischen das Keyboard und die Stativteile zu geraten.

#### 5 Befestigen Sie das Keyboard auf dem Stativ.

Befestigen Sie das Keyboard an den Metallwinkeln. Benutzen Sie dazu die 5 x 16 mm Rundkopfschrauben ⑤.

#### ■ Checkliste für nach dem Zusammenbau

Nach dem Zusammenbau des Stativs sollten Sie folgende Punkte überprüfen:

- Sind Teile übriggeblieben?
  - Ist dies der Fall, dann lesen Sie die Zusammenbauanleitung noch einmal durch stellen die Fehler richtig, die Ihnen vielleicht unterlaufen sind.
- Steht das Instrument in genügendem Abstand von Türen und anderen beweglichen Objekten?
  - Wenn nicht, finden Sie einen geeigneteren Standort für das Instrument.
- Klappert das Instrument, wenn Sie es spielen oder bewegen?
  - Ist dies der Fall, dann ziehen Sie noch einmal alle Schrauben fest.
- Wenn das Keyboard quietschende Geräusche von sich gibt oder wacklig erscheint, wenn Sie es spielen, lesen Sie noch einmal sorgfältig die Zusammenbauanleitung durch und ziehen Sie alle Schrauben fest.

# 5

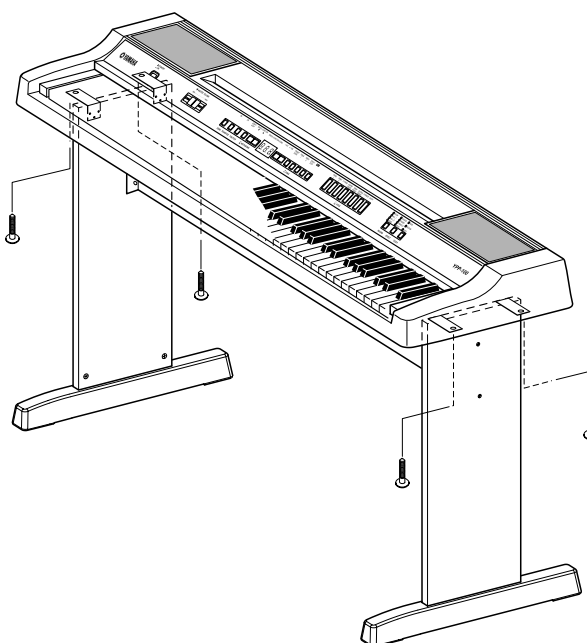

- ⑤ 5 x 16 mm round head screws
- ⑤ 5 x 16 mm Rundkopfschrauben
- ⑤ vis à tête demi-ronde de dimensions 5 x 16 mm
- ⑤ Tornillos de cabeza redonda de 5 x 16 mm

## 4 Posez le clavier sur le pupitre.

Placez doucement le clavier contre les panneaux latéraux.

Déplacez doucement le clavier de sorte à aligner les trous situés dans sa partie inférieure avec les trous des équerres.

### ⚠ ATTENTION

- Prenez garde à ne pas laisser tomber le clavier ou à vous coincer les doigts entre le clavier et les éléments du pupitre.

## 5 Installez le clavier sur le pupitre.

Fixez le clavier aux équerres à l'aide de vis à tête demi-ronde de dimensions 5 x 16 mm ⑤.

### ■ Liste de vérification après assemblage

Une fois votre pupitre monté, vérifiez les points suivants :

- Reste-t-il des éléments inutilisés ?
  - ➔ Dans ce cas, lisez à nouveau les instructions de montage et rectifiez les erreurs éventuelles que vous auriez commises.
- L'instrument est-il placé hors d'atteinte des portes ou de tout autre objet mobile ?
  - ➔ Si tel n'est pas le cas, déplacez l'instrument vers un emplacement approprié.
- Entendez-vous un bruit de ferraille lorsque vous jouez de l'instrument ou le déplacez ?
  - ➔ Si tel est le cas, resserrez correctement toutes les vis.
- Si le clavier émet des grincements ou semble instable lorsque vous en jouez, consultez attentivement les instructions et les schémas de montage et resserrez toutes les vis.

## 4 Coloque el teclado en el soporte.

Coloque con cuidado el teclado en los paneles laterales.

Desplace suavemente el teclado de forma que los orificios situados en la parte inferior del teclado estén correctamente alineados con los orificios de las abrazaderas angulares.

### ⚠ ATENCIÓN

- Evite la caída del teclado y procure no pillar sus dedos entre el teclado y las partes del soporte.

## 5 Instale el teclado en el soporte.

Fije el teclado a las abrazaderas angulares utilizando los tornillos de cabeza redonda de 5 x 16 mm ⑤.

### ■ Lista de comprobaciones una vez realizado el montaje

Después de montar el soporte, compruebe los puntos siguientes:

- ¿Ha sobrado alguna pieza?
  - ➔ En caso afirmativo, lea de nuevo las instrucciones de montaje y corrija los posibles errores.
- ¿Se encuentra el instrumento a una distancia suficiente de puertas y otros elementos móviles?
  - ➔ Si no es así, coloque el instrumento en un lugar adecuado.
- ¿Produce el instrumento ruidos extraños cuando lo toca o mueve?
  - ➔ En caso afirmativo, apriete correctamente todos los tornillos.
- De igual forma, si el teclado produce sonidos extraños o parece inestable cuando lo toca, lea atentamente las instrucciones y diagramas de montaje y apriete de nuevo todos los tornillos.

# Specifications/Technische Daten/Caractéristiques techniques/Especificaciones

	YPP-100
KEYBOARD	76 KEYS (E0 ~ G6)
POLYPHONY	64 NOTES MAX.
VOICE SELECTORS	8 voices
REVERB	ROOM, HALL 1, HALL 2, STAGE
EFFECT	CHORUS, PHASER, TREMOLO, DELAY
TOUCH SENSITIVITY	HARD, MEDIUM, SOFT, FIXED
SONG CONTROLS	TRACK 1, TRACK 2, SONG [START/STOP], REC
PEDAL CONTROLS	SOFT, DAMPER
OTHER CONTROLS	MASTER VOLUME, DEMO, TRANSPOSE, FUNCTION, METRONOME [START/STOP], TEMPO/FUNCTION [▼]/[▲], [-/NO]/[[+/YES], PRESET SONG, LED Display
JACKS/CONNECTORS	PHONES x 2, OUTPUT R & L/L+R, MIDI IN/OUT, PEDAL DAMPER/SOFT, DC IN 12V
MAIN AMPLIFIERS	6 W x 2
SPEAKERS	12 cm x 2
POWER CONSUMPTION	18 W (when using the power adaptor)
POWER SUPPLY	Adaptor : Yamaha PA-5D or PA-5C AC power adaptor
DIMENSIONS (W x D x H)	1,178 x 410 x 785 mm (46-3/8" x 16-1/8" x 30-7/8") (not including the Music rest)
	1,178 x 410 x 968 mm (46-3/8" x 16-1/8" x 38-1/8") (including the Music rest)
WEIGHT	16.8 kg (37 lbs. 1 oz.) (including the Keyboard stand)
SUPPLIED ACCESSORIES	Owner's Manual, Music Rest, FC5 Footswitch, Keyboard Stand
OPTIONAL ACCESSORIES	Headphones : HPE-150 Footswitch : FC4, FC5 USB/MIDI Interface : UX16

• Specifications and descriptions in this owner's manual are for information purposes only. Yamaha Corp. reserves the right to change or modify products or specifications at any time without prior notice. Since specifications, equipment or options may not be the same in every locale, please check with your Yamaha dealer.

• Die technischen Daten und Beschreibungen in dieser Bedienungsanleitung dienen nur der Information. Yamaha Corp. behält sich das Recht vor, Produkte oder deren technische Daten jederzeit ohne vorherige Ankündigung zu verändern oder zu modifizieren. Da die technischen Daten, das Gerät selbst oder Sonderzubehör nicht in jedem Land gleich sind, setzen Sie sich im Zweifel bitte mit Ihrem Yamaha-Händler in Verbindung.

• Les caractéristiques techniques et les descriptions du mode d'emploi ne sont données que pour information. Yamaha Corp. se réserve le droit de changer ou modifier les produits et leurs caractéristiques techniques à tout moment sans aucun avis. Du fait que les caractéristiques techniques, les équipements et les options peuvent différer d'un pays à l'autre, adressez-vous au distributeur Yamaha le plus proche.

• Las especificaciones y descripciones de este manual del propietario tienen sólo el propósito de servir como información. Yamaha Corp. se reserva el derecho a efectuar cambios o modificaciones en los productos o especificaciones en cualquier momento sin previo aviso. Puesto que las especificaciones, equipos u opciones pueden no ser las mismas en todos los mercados, solicite información a su distribuidor Yamaha.

For details of products, please contact your nearest Yamaha or the authorized distributor listed below.

Pour plus de détails sur les produits, veuillez-vous adresser à Yamaha ou au distributeur le plus proche de vous figurant dans la liste suivante.

Die Einzelheiten zu Produkten sind bei Ihrer unten aufgeführten Niederlassung und bei Yamaha Vertragshändlern in den jeweiligen Bestimmungsländern erhältlich.

Para detalles sobre productos, contacte su tienda Yamaha más cercana o el distribuidor autorizado que se lista debajo.

## NORTH AMERICA

### CANADA

**Yamaha Canada Music Ltd.**  
135 Milner Avenue, Scarborough, Ontario,  
M1S 3R1, Canada  
Tel: 416-298-1311

### U.S.A.

**Yamaha Corporation of America**  
6600 Orangethorpe Ave., Buena Park, Calif. 90620,  
U.S.A.  
Tel: 714-522-9011

## CENTRAL & SOUTH AMERICA

### MEXICO

**Yamaha de Mexico S.A. De C.V.,  
Departamento de ventas**  
Javier Rojo Gomez No.1149, Col. Gpe Del  
Moral, Deleg. Iztapalapa, 09300 Mexico, D.F.  
Tel: 686-00-33

### BRAZIL

**Yamaha Musical do Brasil LTDA.**  
Av. Rebouças 2636, São Paulo, Brasil  
Tel: 011-853-1377

### ARGENTINA

**Yamaha de Panamá S.A. Sucursal de Argentina**  
Viamonte 1145 Piso2-B 1053,  
Buenos Aires, Argentina  
Tel: 1-4371-7021

### PANAMA AND OTHER LATIN AMERICAN COUNTRIES/ CARIBBEAN COUNTRIES

**Yamaha de Panamá S.A.**  
Torre Banco General, Piso 7, Urbanización Marbella,  
Calle 47 y Aquilino de la Guardia,  
Ciudad de Panamá, Panamá  
Tel: 507-269-5311

## EUROPE

### THE UNITED KINGDOM

**Yamaha-Kemble Music (U.K.) Ltd.**  
Sherbourne Drive, Tilbrook, Milton Keynes,  
MK7 8BL, England  
Tel: 01908-366700

### IRELAND

**Danfay Ltd.**  
61D, Sallynoggin Road, Dun Laoghaire, Co. Dublin  
Tel: 01-2859177

### GERMANY/SWITZERLAND

**Yamaha Europa GmbH.**  
Siemensstraße 22-34, 25462 Rellingen,  
F.R. of Germany  
Tel: 04101-3030

### AUSTRIA

**Yamaha Music Austria**  
Schleiergasse 20, A-1100 Wien Austria  
Tel: 01-60203900

### THE NETHERLANDS

**Yamaha Music Nederland**  
Kanaalweg 18G, 3526KL, Utrecht, The Netherlands  
Tel: 030-2828411

### BELGIUM

**Yamaha Music Belgium**  
Keiberg Imperiastraat 8, 1930 Zaventem, Belgium  
Tel: 02-7258220

### FRANCE

**Yamaha Musique France,  
Division Claviers**  
BP 70-77312 Marne-la-Vallée Cedex 2, France  
Tel: 01-64-61-4000

### ITALY

**Yamaha Musica Italia S.P.A.**  
Viale Italia 88, 20020 Lainate (Milano), Italy  
Tel: 02-935-771

### SPAIN/PORTUGAL

**Yamaha-Hazen Electronica Musical, S.A.**  
Ctra. de la Coruna km. 17, 200, 28230  
Las Rozas (Madrid) Spain  
Tel: 91-201-0700

### GREECE

**Philippe Nakas S.A.**  
Navarinou Street 13, P.Code 10680, Athens, Greece  
Tel: 01-364-7111

### SWEDEN

**Yamaha Scandinavia AB**  
J. A. Wettergrens Gata 1  
Box 30053  
S-400 43 Göteborg, Sweden  
Tel: 031 89 34 00

### DENMARK

**YS Copenhagen Liaison Office**  
Generatorvej 8B  
DK-2730 Herlev, Denmark  
Tel: 44 92 49 00

### FINLAND

**F-Musiikki Oy**  
Kluuvikatu 6, P.O. Box 260,  
SF-00101 Helsinki, Finland  
Tel: 09 618511

### NORWAY

**Norsk filial av Yamaha Scandinavia AB**  
Grini Næringspark 1  
N-1345 Østerås, Norway  
Tel: 67 16 77 70

### ICELAND

**Skifan HF**  
Skeifan 17 P.O. Box 8120  
IS-128 Reykjavik, Iceland  
Tel: 525 5000

### OTHER EUROPEAN COUNTRIES

**Yamaha Europa GmbH.**  
Siemensstraße 22-34, 25462 Rellingen,  
F.R. of Germany  
Tel: 04101-3030

## AFRICA

**Yamaha Corporation,  
Asia-Pacific Music Marketing Group**  
Nakazawa-cho 10-1, Hamamatsu, Japan 430-8650  
Tel: 053-460-2312

## MIDDLE EAST

### TURKEY/CYPRUS

**Yamaha Europa GmbH.**  
Siemensstraße 22-34, 25462 Rellingen,  
F.R. of Germany  
Tel: 04101-3030

### OTHER COUNTRIES

**Yamaha Music Gulf FZE**  
LB21-128 Jebel Ali Freezone  
P.O.Box 17328, Dubai, U.A.E.  
Tel: 971-4-881-5868

## ASIA

### HONG KONG

**Tom Lee Music Co., Ltd.**  
11/F., Silvercord Tower 1, 30 Canton Road,  
Tsimshatsui, Kowloon, Hong Kong  
Tel: 2737-7688

### INDONESIA

**PT. Yamaha Music Indonesia (Distributor)  
PT. Nusantik**  
Gedung Yamaha Music Center, Jalan Jend. Gatot  
Subroto Kav. 4, Jakarta 12930, Indonesia  
Tel: 21-520-2577

### KOREA

**Yamaha Music Korea Ltd.**  
Tong-Yang Securities Bldg. 16F 23-8 Yoido-dong,  
Yongdungpo-ku, Seoul, Korea  
Tel: 02-3770-0661

### MALAYSIA

**Yamaha Music Malaysia, Sdn., Bhd.**  
Lot 8, Jalan Perbandaran, 47301 Kelana Jaya,  
Petaling Jaya, Selangor, Malaysia  
Tel: 3-703-0900

### PHILIPPINES

**Yupangco Music Corporation**  
339 Gil J. Puyat Avenue, P.O. Box 885 MCPO,  
Makati, Metro Manila, Philippines  
Tel: 819-7551

### SINGAPORE

**Yamaha Music Asia Pte., Ltd.**  
11 Ubi Road #06-00, Meiban Industrial Building,  
Singapore  
Tel: 65-747-4374

### TAIWAN

**Yamaha KHS Music Co., Ltd.**  
10F, 150, Tun-Hwa Northroad,  
Taipei, Taiwan, R.O.C.  
Tel: 02-2713-8999

### THAILAND

**Siam Music Yamaha Co., Ltd.**  
121/60-61 RS Tower 17th Floor,  
Ratchadaphisek RD., Dindaeng,  
Bangkok 10320, Thailand  
Tel: 02-641-2951

### THE PEOPLE'S REPUBLIC OF CHINA AND OTHER ASIAN COUNTRIES

**Yamaha Corporation,  
Asia-Pacific Music Marketing Group**  
Nakazawa-cho 10-1, Hamamatsu, Japan 430-8650  
Tel: 053-460-2317

## OCEANIA

### AUSTRALIA

**Yamaha Music Australia Pty. Ltd.**  
Level 1, 99 Queensbridge Street, Southbank, Victoria  
3006, Australia  
Tel: 3-9693-5111

### NEW ZEALAND

**Music Houses of N.Z. Ltd.**  
146/148 Captain Springs Road, Te Papapa,  
Auckland, New Zealand  
Tel: 9-634-0099

### COUNTRIES AND TRUST TERRITORIES IN PACIFIC OCEAN

**Yamaha Corporation,  
Asia-Pacific Music Marketing Group**  
Nakazawa-cho 10-1, Hamamatsu, Japan 430-8650  
Tel: 053-460-2312

**HEAD OFFICE** Yamaha Corporation, Pro Audio & Digital Musical Instrument Division  
Nakazawa-cho 10-1, Hamamatsu, Japan 430-8650  
Tel: 053-460-3273



Yamaha PK CLUB (Portable Keyboard Home Page, English only)

<http://www.yamahaPKclub.com/>

Yamaha Manual Library

<http://www2.yamaha.co.jp/manual/english/>

M.D.G., Pro Audio & Digital Musical Instrument Division, Yamaha Corporation  
© 2002 Yamaha Corporation

V880940 ???PO???-???? Printed in China