

SOMMAIRE

3 INTRODUCTION

- 3 Vue d'ensemble
- 3 Contenu de l'emballage



4 PRÉSENTATION DE VOTRE APPAREIL PHOTO

- 4 Vue avant
- 5 Vue arrière
- 7 Bouton de sélection
- 8 Voyant indicateur d'état
- 9 Icônes de l'écran LCD

12 MISE EN ROUTE

- 12 Insertion et retrait de la batterie (accessoire en option)
- 13 Chargement de la batterie
- 14 Utilisation d'un adaptateur secteur (accessoire en option)
- 14 Insertion et retrait d'une carte SD (accessoire en option)
- 15 Définition de la date et de l'heure
- 16 Sélection de la langue d'affichage
- 17 Formatage d'une carte mémoire SD
- 18 Définition de la qualité et de la résolution des photos

19 MODE PHOTO

- 19  Mode auto
- 21 Utilisation du zoom numérique
- 22 Configuration du flash
- 23 Définition de la mise au point
- 24 Configuration du retardateur
- 25 Compensation d'exposition/Correction de l'éclairage en arrière-plan
- 26 **[P]** Programme (Exposition automatique) : Mode Photo
- 27 **[Tv]** Mode Priorité à la vitesse d'obturation
- 28 **[Av]** Mode Priorité à l'ouverture
- 29 **[M]** Mode Manuel
- 30 Définition du mode Scène
- 31 Réglage du mode Panorama
- 32  Mode Film

33 MODE LECTURE

- 33 Lecture des photos
- 34 Lecture des clips vidéo
- 34 Association de mémos audio
- 35 Affichage des vignettes
- 36 Lecture en mode Zoom
- 37 Affichage d'un diaporama
- 38 Protection des photos
- 40 [] Suppression des images
- 42 Paramètres DPOF
- 43 Redimensionnement d'une image (Redimension)
- 44 Compression d'une image (Compression)

45 OPTIONS DE MENUS

- 45 Menu Photo (onglet Capture)
- 47 Menu Photo (onglet Fonction)
- 49 Menu Vidéo (onglet Capture)
- 50 Menu Vidéo (onglet Fonction)
- 51 Menu Lecture
- 52 Menu Configuration (onglet Basique)
- 53 Menu Configuration (onglet Perso)

54 ÉDITION DE L'INSTALLATION DU LOGICIEL

- 54 Installation de NTI Photo Suite

55 SPÉCIFICATIONS DE L'APPAREIL PHOTO

INTRODUCTION

Vue d'ensemble

Nous vous félicitons pour votre acquisition de ce nouvel appareil photo numérique. Cet appareil intelligent et de toute dernière génération permet de prendre rapidement et aisément des photos numériques de haute qualité. Avec cet appareil doté d'un capteur CCD de 8,28 mégapixels, vous pouvez prendre des photos d'une résolution maximale de 3296 x 2472 pixels.

Contenu de l'emballage

Déballez avec soin votre kit et vérifiez que les éléments suivants sont présents :

- Appareil-photo numérique
- Câble A/V
- Câble USB
- Manuel d'utilisation
- Courroie de l'appareil photo

Accessoires en option :

- Carte mémoire SD
- Adaptateur électrique
- Batterie rechargeable au lithium
- CD-ROM du logiciel
- Étui de l'appareil photo



REMARQUE

- Les accessoires peuvent varier selon le revendeur.

PRÉSENTATION DE VOTRE APPAREIL PHOTO



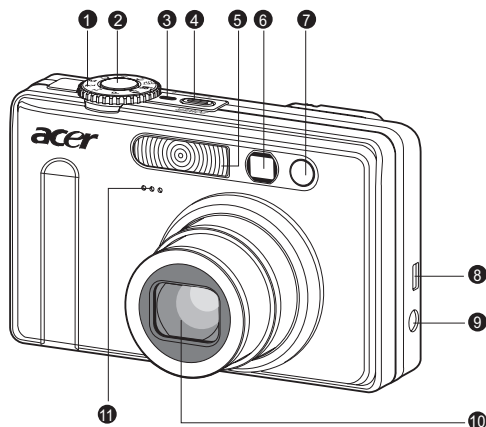



Vue avant

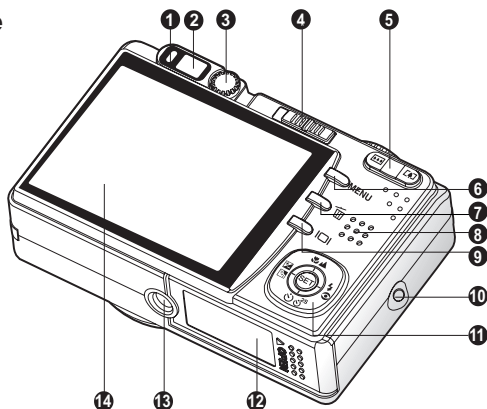

#	Nom	Description
1	Bouton de sélection	Définit le mode de l'appareil photo.
2	Bouton de l'obturateur	Effectue la mise au point et bloque la mise au point et l'exposition lorsque vous appuyez sur le bouton à mi-course. Capture l'image lorsque vous appuyez complètement sur le bouton.
3	Indicateur d'alimentation	S'allume lorsque l'appareil est sous tension.
4	Bouton d'alimentation (POWER)	Met l'appareil photo sous tension ou hors tension.
5	Flash	Lumière artificielle avec flash.
6	Viseur	Permet de cadrer le sujet.
7	Voyant de retardateur (voyant auxiliaire AF)	Vert clignotant lorsque vous utilisez le retardateur jusqu'à la prise de la photo.
8	Connecteur de sortie USB ou A/V	Permet de connecter un câble USB ou A/V à l'appareil.
9	Connecteur d'entrée DC IN 5 V / 3A	Permet de connecter un adaptateur électrique à l'appareil photo en remplacement de la batterie ou de charger la batterie au lithium rechargeable.
10	Objectif	Objectif optique 3x permettant des prises en mode Télé et Grand angle.
11	Microphone	Pour l'enregistrement audio avec des clips vidéo et des annotations audio.

Vue arrière



#	Nom	Description
1	Voyant d'état	Indique l'état de fonctionnement de l'appareil.
2	Visueur	Vous permet de cadrer votre sujet à l'aide du viseur optique.
3	Bouton de réglage dioptrique	Améliore la netteté de l'image lors de l'utilisation du viseur optique.
4	Changeement de mode  Mode Photo  Mode Lecture	Définit le mode de l'appareil photo. Pour la capture d'images fixes ou l'enregistrement de clips vidéo. Lecture et suppression des photos.
5	 Bouton de zoom avant  Bouton de zoom arrière	Zoom en mode Tél. Zoom en mode Grand angle.
6	Bouton Menu (MENU)	Affiche ou masque le menu OSD (Affichage du menu à l'écran).
7	 Bouton Supprimer	Vous permet de supprimer une image.
8	Haut-parleur	Pour la lecture ou l'audio enregistré.
9	 Bouton d'affichage	Active ou désactive l'écran LCD et l'affichage direct.
10	Fixation de la courroie	Fixation de la courroie de l'appareil photo.
11	Bouton multi-sélection	Permet de faire défiler les menus et les photos et d'effectuer des sélections.
12	Cache de la carte SD /batterie	Accès à la batterie et à la carte mémoire.
13	Point de fixation du trépied	Pour l'installation d'un trépied.
14	Écran LCD	Pour l'aperçu/la visualisation des images. Affiche les menus de contrôle, les réglages de l'appareil et les icônes opérationnels.

Bouton multi-sélection

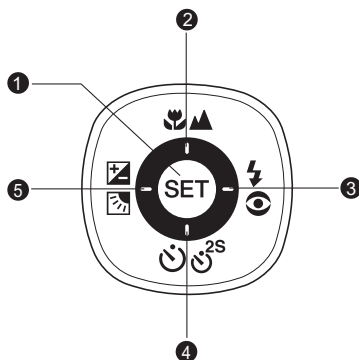

#	Nom	Description
1	Bouton SET	Permet d'accéder à la page des menus et de valider les paramètres.
2	Bouton ▲ 🌸▲ Bouton de mise au point	Défilement vers le haut. Permet de choisir la mise au point appropriée.
3	Bouton ► ⚡👁 Bouton du flash	Défilement vers la droite. Permet de choisir le réglage de flash approprié.
4	Bouton ▼ 🕒🕒 Bouton du retardateur	Défilement vers le bas. Permet d'activer ou de désactiver le retardateur et de sélectionner le mode Retardateur approprié.
5	Bouton ◀ ☑☑ Compensation d'exposition/ Correction de l'éclairage en arrière-plan	Défilement vers la gauche. Permet d'activer ou de désactiver la compensation de l'exposition et la correction de l'éclairage d'arrière-plan.

Bouton de sélection

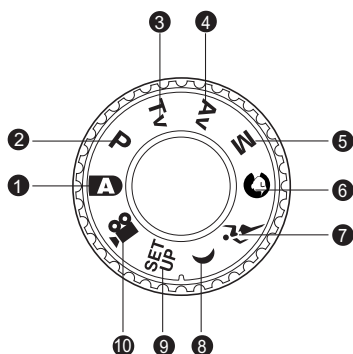

#	Mode	Description
1	A Photo auto	L'appareil calcule automatiquement l'exposition, etc.
2	P Programme (exposition automatique)	En mode Programme, la vitesse d'obturation et l'ouverture sont définies automatiquement, mais les autres paramètres doivent être définis manuellement.
3	Tv Priorité à la vitesse d'obturation	Vous devez spécifier la vitesse d'obturation pendant que l'appareil définit la valeur d'ouverture correspondante.
4	Av Priorité à l'ouverture	Vous devez spécifier la valeur d'ouverture pendant que l'appareil définit la vitesse d'obturation correspondante.
5	M Photographie manuelle	Pour un contrôle manuel complet de l'exposition, de l'ouverture et des autres réglages.
6	Portrait	Pour photographier une personne avec un arrière-plan flou.
7	Sports	Pour photographier des sujets en mouvement.
8	Scène de nuit	Pour photographier des scènes de nuit.
9	Configuration	Spécifiez les réglages de votre appareil.
10	Film	Pour enregistrer des clips vidéo.

Voyant indicateur d'état

Le voyant d'état indique l'état de fonctionnement actuel de l'appareil. La signification du voyant change en fonction de ce que fait l'appareil.

Couleur	État	Hors tension	Au cours de la prise de photos	Lors de la connexion à un PC
Vert	Activé	-	Prêt pour prendre la photo.	Système prêt.
Rouge	Activé	Batterie en cours de chargement.	Lorsque la mise au point n'est pas faite.	-
	Désactivé	Fin du chargement de la batterie.	-	-
	Clignotant	-	Lors de l'accès au fichiers. Batterie en cours de chargement.	Lors de l'accès au fichiers.

Icônes de l'écran LCD

Pour les modes de photographie : [▲] [⊙] [⚡] [C]

1. Icône Mode
2. État du zoom
3. Mémo audio
4. État des piles
 - [🔋] Charge pleine
 - [🔋] Charge moyenne
 - [🔋] Charge faible
 - [🔋] Pratiquement sans charge
5. Mode Flash
 - [⚡] Automatique
 - [👁️] Réduction de l'effet yeux rouges
 - [⚡] Flash forcé
 - [👁️] Flash désactivé
6. Zone de mise au point principale
7. Icône du mode Capture
 - [Vierge] Unique
 - [📄] Continu
 - [AEB] Exposition auto.
8. Résolution d'image
 - [📄] 3296 x 2472
 - [📄] 2560 x 1920
 - [📄] 1600 x 1200
 - [📄] 640 x 480
9. Nombre de prises de vues disponibles

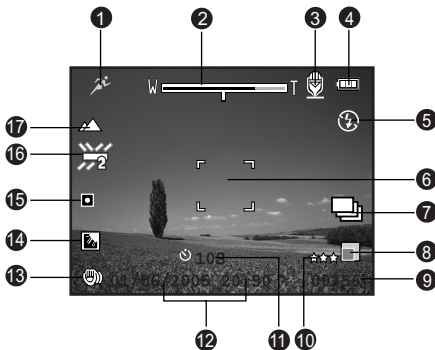

10. Qualité d'image
 - [★★★] Haute
 - [★★] Standard
 - [★] Economique
 - [TIFF] TIFF
11. Icône du retardateur
 - [⊙ 10s] 10 s.
 - [⊙ 2s] 2 s.
12. Date et heure
13. Icône d'avertissement d'exposition prolongée (flou potentiel)
14. Correction d'éclairage d'arrière-plan
15. Métrage
 - [Vierge] Cent.Pond
 - [📄] Point
16. Equilibre des blancs
 - [Vierge] Auto
 - [⊙] Incandescent
 - [📄] Fluorescent 1
 - [📄] Fluorescent 2
 - [☀️] Lumière naturelle
 - [🌫️] Nuageux
 - [M] Manuel
17. Réglage de la mise au point
 - [Vierge] Mise au point automatique
 - [👁️] Gros plan
 - [▲] Infini



REMARQUE

- En appuyant sur le bouton [C] vous pouvez modifier l'affichage LCD de la manière suivante : affichage avec icônes, affichage sans icône, moniteur LCD désactivé.

Pour les modes de photographie : [P] [Tv] [Av] [M]

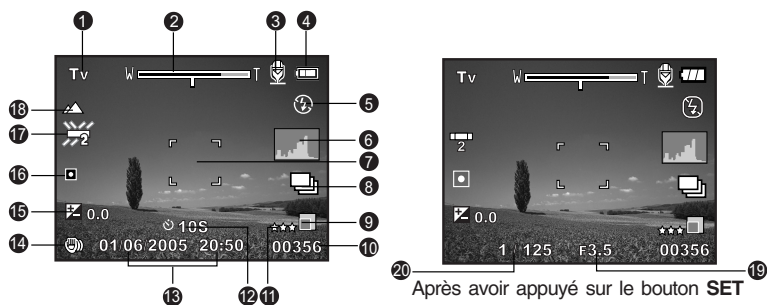

1. Icône Mode
2. État du zoom
3. Mémo audio
4. État des piles
5. Mode Flash
6. Histogramme
7. Zone de mise au point principale
8. Icône du mode Capture
9. Résolution d'image
10. Nombre de prises de vues disponibles
11. Qualité d'image
12. Icône du retardateur
13. Date et heure
14. Icône d'avertissement d'exposition prolongée (flou potentiel)
15. Compensation d'exposition
 Correction d'éclairage d'arrière-plan
16. Métrage
17. Equilibre des blancs
18. Réglage de la mise au point
19. Ouverture
20. Vitesse d'obturation



REMARQUE

- En appuyant sur le bouton [□] vous pouvez modifier l'affichage LCD de la manière suivante : affichage avec icônes, affichage avec icônes et histogramme, affichage sans icône, moniteur LCD désactivé.

Pour le mode Film [🎥]

1. Icône Mode
2. État du zoom
3. État des piles
4. Résolution vidéo
5. Temps d'enregistrement disponible / temps écoulé
6. Qualité vidéo
7. Icône du retardateur
8. Date et heure
9. Réglage de la mise au point

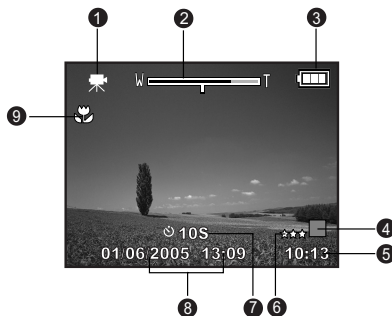
**Mode lecture [▶] : lecture des photos**

1. Icône Mode
2. Numéro de fichier
3. Numéro de dossier
4. Icône Protection
5. Mémo audio
6. Icône DPOF
7. État des piles

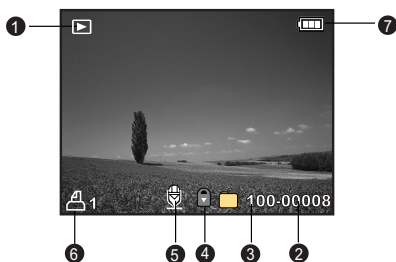
**Mode Lecture [▶] : lecture vidéo**

1. Barre d'état vidéo
2. Temps écoulé
3. Numéro de fichier
4. Numéro de dossier
5. Icône Protection
6. Icône Mode
7. Mode Lecture
8. Temps total

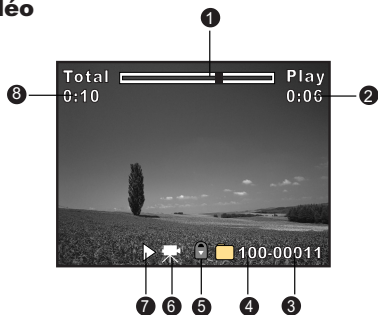

MISE EN ROUTE

Insertion et retrait de la batterie (accessoire en option)

Il est vivement conseillé d'utiliser la batterie rechargeable au lithium (1 050 mAh, 3,7 V) recommandée pour exploiter l'appareil de manière optimale. Chargez complètement la batterie avant d'utiliser l'appareil. Veillez à mettre l'appareil hors tension avant d'insérer ou de retirer la batterie.

Insertion de la batterie

1. Ouvrez le cache de la carte SD / des piles dans le sens de la flèche [OPEN].

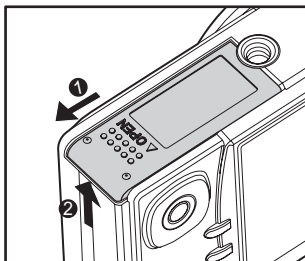

2. Insérez la batterie dans le sens approprié, comme indiqué.
 - Poussez le levier de verrouillage de la batterie dans le sens de la flèche et insérez la batterie.
3. Remettez en place le cache de la carte SD / batterie.

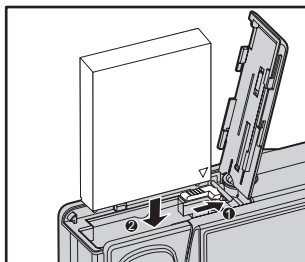

Retrait de la batterie

Ouvrez le cache de la batterie/de la carte SD et libérez le levier de verrouillage de la batterie. Lorsque la batterie ressort un peu, extrayez-la en la tirant doucement vers l'extérieur.

Chargement de la batterie

L'adaptateur électrique CA en option, comme source d'alimentation, permet de charger la batterie ou de faire fonctionner l'appareil photos. Veuillez à mettre l'appareil hors tension avant d'insérer la batterie.

1. Insérez l'une des extrémités de l'adaptateur électrique CA dans le connecteur **DC IN 5V** de l'appareil photo.
2. Insérez l'autre extrémité de l'adaptateur électrique CA dans une prise secteur.
 - Le voyant rouge d'état s'allume lors du chargement et s'éteint lorsque le chargement est terminé.
 - Il est recommandé de décharger complètement la batterie avant de la recharger.
 - La durée du chargement varie en fonction de la température ambiante et de l'état de la batterie.

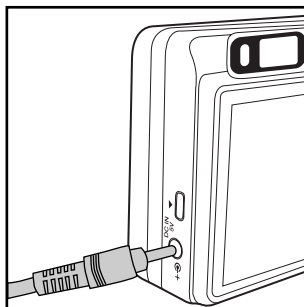

REMARQUE

- Cet appareil doit être utilisé avec l'adaptateur électrique CA spécifié. Les dommages causés par l'utilisation d'un adaptateur non approprié ne sont pas couverts par la garantie.
- Toujours vérifier que l'appareil est éteint avant de retirer la batterie.
- La batterie peut chauffer après son chargement ou immédiatement après l'avoir utilisée. Cette situation est normale.
- Lors de l'utilisation de l'appareil dans des conditions extrêmes de froid, maintenez l'appareil et la batterie au chaud en les rangeant dans un endroit chaud, comme une poche intérieure entre deux prises.
- Si vous ouvrez le cache de la batterie sans retirer la batterie, l'alimentation n'est pas coupée.
- Si vous retirez la batterie, vous devez la réinsérer dans un délai de deux heures pour ne pas réinitialiser la date et l'heure.

Utilisation d'un adaptateur secteur (accessoire en option)

L'utilisation d'un adaptateur secteur CA lors du transfert de fichiers vers votre ordinateur évite un arrêt automatique imprévu de l'appareil.

Effectuez les étapes de la section précédente "Chargement de la batterie".



REMARQUE

- Assurez-vous de n'utiliser que l'adaptateur secteur recommandé pour l'appareil photo numérique. Les dommages causés par l'utilisation d'un adaptateur non approprié ne sont pas couverts par la garantie.

Insertion et retrait d'une carte SD (accessoire en option)

L'appareil-photo numérique possède une mémoire interne de 32 Mo environ (25,9 Mo pour le stockage des images) qui vous permet d'y stocker des images ou des clips vidéo. Cependant, vous pouvez également étendre la capacité de mémoire à l'aide d'une carte mémoire SD en option afin de stocker davantage de fichiers.

Insertion d'une carte SD

1. Ouvrez le cache de la carte SD / batterie.
2. Insérez la carte SD dans le sens approprié, comme indiqué.
 - Maintenez la carte SD en orientant sa face avant (flèche sur la carte) vers l'arrière de l'appareil, puis insérez la carte. Vous entendrez un clic lorsque la carte sera complètement dans son emplacement.
3. Remettez en place le cache de la carte SD / batterie.

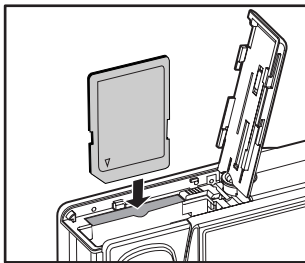

Retrait d'une carte SD

Ouvrez le cache de la batterie/de la carte SD et appuyez légèrement sur le bord de la carte pour l'éjecter.



REMARQUE

- Pour éviter d'effacer accidentellement des données d'une carte SD, amenez la languette de protection en écriture (sur le côté de la carte mémoire) sur la position "VERROUILLÉE".
- Cependant, pour enregistrer, modifier ou effacer des données dans une carte mémoire SD, vous devez déverrouiller la carte.

Définition de la date et de l'heure

Vous devez définir la date et l'heure lorsque :

- Vous mettez l'appareil sous tension pour la première fois.
- Vous mettez l'appareil sous tension après avoir retiré la batterie pendant une période prolongée.

Lorsque la date et l'heure ne s'affichent pas sur l'écran LCD, procédez comme suit pour les définir.

1. Placez le bouton de sélection de mode sur [CAM] et appuyez sur le bouton [SET].
 - Le menu Configuration s'affiche.

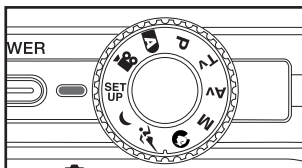

2. Sélectionnez [Perso] avec les boutons ◀/▶.
3. Sélectionnez [Date/Heure] avec les boutons ▲/▼ et appuyez sur le bouton SET.
 - L'écran Date/Heure s'affiche.

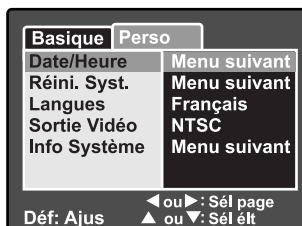

4. Sélectionnez le champ de l'élément en utilisant les boutons ◀/▶ et définissez la date et l'heure en utilisant les boutons ▲/▼.
 - La date et l'heure sont définies dans le format année-mois-jour-heures-minutes.
 - L'heure s'affiche dans le format 24 heures.



5. Après avoir confirmé toutes les valeurs, appuyez sur le bouton SET.
 - Les valeurs sont enregistrées et vous revenez au menu de configuration.

Sélection de la langue d'affichage

Choisissez la langue du menu OSD (Affichage du menu à l'écran) pour les informations à afficher sur l'écran LCD.

1. Placez le bouton de sélection de mode sur [☐] et appuyez sur le bouton [SET].

- Le menu Configuration s'affiche.

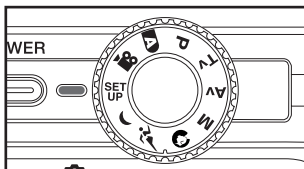

2. Sélectionnez [Perso] avec les boutons ◀/▶.

3. Sélectionnez [Langues] avec les boutons ▲/▼ et appuyez sur le bouton SET.

- Les langues de l'OSD disponibles s'affichent.

4. Sélectionnez la langue affichée avec les boutons ▲/▼ et appuyez sur le bouton SET. La langue est enregistrée.



Formatage d'une carte mémoire SD

Le formatage d'une carte OSD supprime toutes les images et tous les dossiers enregistrés sur la carte SD. Vous ne pouvez pas formater la carte lorsqu'elle est verrouillée.

- Placez le bouton de sélection de mode sur **[CAM]** et appuyez sur le bouton **[SET]** ^[UP].
 - L'option **[Basique]** du menu de configuration s'affiche.

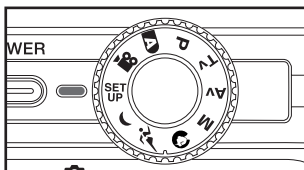

- Sélectionnez **[Format]** avec les boutons **▲/▼** et appuyez sur le bouton **SET**.

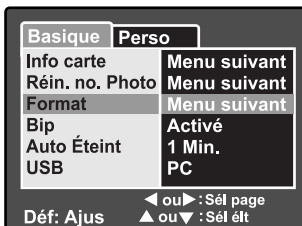

- Sélectionnez **[Exécuter]** avec les boutons **▲/▼** et appuyez sur le bouton **SET**.
 - Pour annuler le formatage, sélectionnez **[Annuler]**.

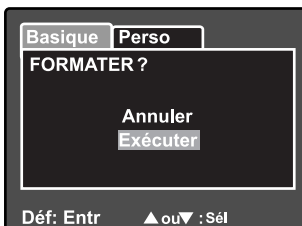

REMARQUE

- Pour pouvoir utiliser l'appareil, vous devez formater une carte mémoire SD.
- Le formatage d'une carte SD efface toute la carte mémoire, y compris les images, les vidéos et également les données autres que des images. Avant de formater, vérifiez que toutes les données ne sont plus utiles.
- Le formatage est une opération irréversible qui ne permet pas de récupérer les données.

Définition de la qualité et de la résolution des photos

Les paramètres de résolution et de qualité déterminent la taille en pixels (dimensions), la taille du fichier de la photo et le taux de compression de la photo. Ces paramètres déterminent le nombre de photos pouvant être stockées dans la carte mémoire. Au cours de votre apprentissage de l'appareil, il est recommandé de tester chaque niveau de qualité et de résolution pour déterminer les effets des paramètres sur les photos.

Une résolution et une qualité supérieures offrent les meilleurs résultats, mais occupent plus d'espace dans la mémoire. Par conséquent, les photos occuperont plus d'espace en mémoire.

Une résolution et une qualité supérieures sont recommandées si vous imprimez les photos et dans les situations nécessitant une grande précision des détails. Une résolution et une qualité inférieures occupent moins d'espace en mémoire et sont plus adaptées pour le partage des photos par courrier électronique, pour les rapports ou pour les pages Web.

Pour modifier la résolution ou la qualité des photos, procédez comme suit :

1. Placez le bouton de sélection de mode sur [] et définissez l'un des modes de photographie avec le bouton de sélection.
2. Appuyez sur le bouton **MENU**.
 - L'option [Capture] du menu Photo s'affiche.
3. Sélectionnez [Taille] avec les boutons ▲/▼ et appuyez sur le bouton **SET**.
4. Sélectionnez le réglage voulu avec les boutons ▲/▼ et appuyez sur le bouton **SET**.
5. Sélectionnez [Qualité] avec les boutons ▲/▼ et appuyez sur le bouton **SET**.
6. Sélectionnez le réglage voulu avec les boutons ▲/▼ et appuyez sur le bouton **SET**.
7. Pour quitter le menu Photo, appuyez sur le bouton **MENU**.

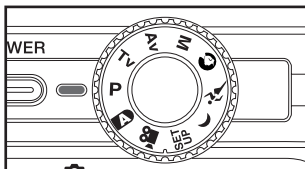

Capture	Fonction
Mode Scène	Auto
Taille	3296x2472
Qualité	2560x1920
Netteté	1600x1200
Saturation	640x480
Couleur	Standard
Equ. Blancs	Auto
Menu: Quit	◀ ou ▶ : Sél page
Déf: Ajust	▲ ou ▼ : Sél élt

Capture	Fonction
Mode Scène	Auto
Taille	2560x1920
Qualité	Fine
Netteté	Standard
Saturation	Economique
Couleur	Standard
Equ. Blancs	Auto
Menu: Quit	◀ ou ▶ : Sél page
Déf: Ajust	▲ ou ▼ : Sél élt

MODE PHOTO

[**A**] Mode auto

Le mode photographie automatique est probablement le mode de photographie le plus souvent utilisé. Vous pouvez prendre aisément des photos, car l'exposition (combinaison de la vitesse de l'obturateur et de l'ouverture) est définie automatiquement en fonction des conditions photographiques.

Vous pouvez utiliser le viseur optique et/ou l'écran LCD 2,5 pouces pour la composition des images. Les prises de vues à l'aide du viseur optique permettent de ne pas gaspiller la charge. Si la charge de la batterie est faible, il est recommandé de n'utiliser que le viseur. L'utilisation de l'écran LCD offre une meilleure précision, mais au détriment de la batterie. Utilisez toujours l'écran LCD pour les prises de vues rapprochées en Gros plan.

Utilisation du viseur optique

Avant de prendre des photos, vérifiez que la batterie et la carte SD sont insérées dans l'appareil.

1. Appuyez sur le bouton **POWER** pour mettre l'appareil sous tension.
2. Placez le bouton de sélection de mode sur [**Q**] et appuyez sur le bouton [**A**].

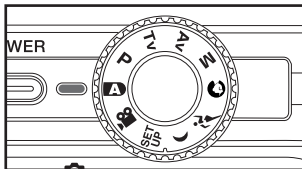
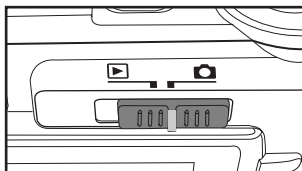

3. Cadrez le sujet dans le viseur.
 - Tournez le "bouton de réglage dioptrique" jusqu'à ce que l'image soit nette dans le viseur.

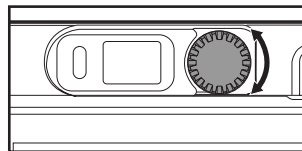

4. Appuyez à mi-course sur le bouton de l'obturateur.
 - Appuyez à mi-course sur le bouton de l'obturateur pour effectuer la mise au point et définir l'exposition automatiquement.
 - Le cadre de la zone de mise au point devient bleu et le voyant vert d'état s'allume lorsque la mise au point a été effectuée et que l'exposition a été déterminée.
 - Lorsque la mise au point ou l'exposition ne convient pas, le cadre de la zone de mise au point devient jaune et le voyant rouge d'état s'allume.
5. Appuyez complètement sur le bouton de l'obturateur pour prendre la photo
 - Si la fonction d'aperçu est active, les photos (l'image capturée) s'affichent et l'image est enregistrée dans la carte mémoire.
 - Lorsque la fonction de mémo audio est active, [VOICE RECORDING] s'affiche immédiatement après la prise de photo et l'enregistrement de mémo audio démarre.
 - Appuyez de nouveau sur le bouton de l'obturateur au cours de l'enregistrement ou attendez 30 secondes ; [VOICE RECORDING END] s'affiche et l'enregistrement s'arrête. L'icône [🗣️] s'affiche avec les photos enregistrées avec un mémo audio.

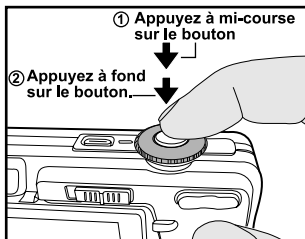

Utilisation de l'écran LCD

Avant de prendre des photos, vérifiez que la batterie et la carte SD sont insérées dans l'appareil.

1. Appuyez sur le bouton **POWER** pour mettre l'appareil sous tension.
2. Placez le bouton de sélection de mode sur [📷] et appuyez sur le bouton [A].
 - Par défaut, l'écran LCD est actif.
3. Cadrez le sujet sur l'écran LCD.
4. Appuyez à mi-course, puis à fond sur le bouton de l'obturateur.

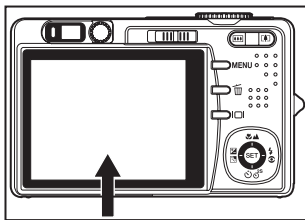

Utilisation du zoom numérique

En combinant le zoom optique 3x et le zoom numérique 4,0x, vous obtenez un zoom de 12 fois adapté au sujet et à la distance. Tandis que le zoom numérique est une fonction indispensable, plus l'image est agrandie (zoomée), plus l'image apparaît pixelisée (plus granuleuse).

- Placez le bouton de sélection de mode sur [] et définissez l'un des modes de photographie avec le bouton de sélection.
- Activez l'écran LCD en appuyant sur le bouton [].
- Pour activer le zoom numérique :
 - Appuyez sur le bouton **MENU**.
 - Sélectionnez [Fonction] avec les boutons ◀/▶.
 - Sélectionnez [Zoom numéri.] avec les boutons ▲/▼ et appuyez sur le bouton **SET**.
 - Sélectionnez [Activé] avec les boutons ▲/▼ et appuyez sur le bouton **SET**.
 - Appuyez sur le bouton **MENU** pour quitter l'écran du menu.
 - Pour activer le zoom numérique, appuyez à fond sur le bouton [] et maintenez-le enfoncé jusqu'à ce que l'image s'agrandisse sur l'écran LCD.
- Appuyez sur le bouton de l'obturateur pour prendre une photo "zoomée".

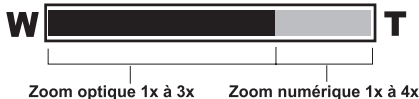
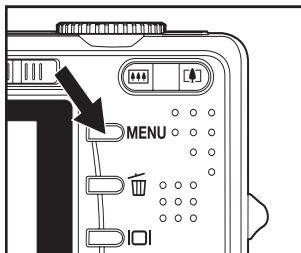

- Vous ne pouvez pas activer le zoom numérique en mode [].
- Le zoom numérique est annulé lorsque l'écran LCD est éteint.
- Le réglage du zoom est automatiquement annulé soit en mettant l'appareil photo hors tension soit en activant la fonction d'extinction automatique.

Configuration du flash

Réglez le flash pour prendre des photos. Vous pouvez sélectionner le mode flash pour des conditions particulières de photographie.

- Placez le bouton de sélection de mode sur [] et définissez l'un des modes de photographie avec le bouton de sélection.
 - Les modes de flash disponibles sont limités selon le mode Photo, le mode Scène et le mode Capture sélectionnés.
- Utilisez le bouton [] pour sélectionner le mode de flash approprié.

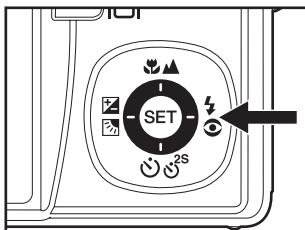

Les réglages du flash disponibles dans différents modes de photographie :

		⚡A	⚡👁	⚡	⚡🔄
Mode scène	Auto	○	○	○	○
	Panorama	○	○	○	○
	Portrait	X	○	X	X
	Paysage	X	X	X	○
	Sports	X	X	X	○
	Nocturne	○	○	○	○
	Lum.Bougie	X	X	X	○
	Gros plan	X	X	X	○
	Coucher Soleil	X	X	X	○
	Aube	X	X	X	○
	Eclabous.Eau	○	○	○	○
FeuxArtifice	X	X	X	○	
Mode Capture	Unique	○	○	○	○
	Continu	X	X	X	○
	AEB	X	X	X	○
Mode de mise au point	Auto	○	○	○	○
	Gros plan	○	○	○	○
	Infini	○	○	○	○

* Ce tableau sert de référence uniquement et varie selon la combinaison des modes de photographie.

* ○ : Disponible x : Non disponible

Définition de la mise au point

Vous pouvez prendre des photos avec la mise au point automatique à l'aide du mode Mise au point automatique.

Vous pouvez annuler la mise au point automatique et spécifier [🌿] Gros plan ou [▲] Infini. Les réglages de la mise au point sont conservés lorsque vous mettez l'appareil hors tension ou activez la fonction Extinction auto.

1. Placez le bouton de sélection de mode sur [📷] et définissez l'un des modes de photographie avec le bouton de sélection.
2. Utilisez le bouton [🌿] [▲] pour sélectionner le mode de mise au point approprié.
 - Chaque fois que vous appuyez sur le bouton [🌿] [▲], vous changez l'icône et l'affichez sur l'écran.

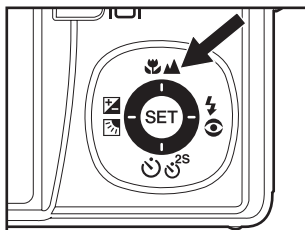

Reportez-vous au tableau ci-dessous pour déterminer le mode de mise au point approprié :

Mode de mise au point	Description
[Vierge] Mise au point automatique	Sélectionnez la mise au point automatique le plus souvent lorsque vous souhaitez que l'appareil détermine automatiquement les réglages de mise au point. Vous pouvez effectuer une mise au point automatique sur un objet situé à 50 cm ou plus.
[🌿] Gros plan	Sélectionnez Gros plan pour prendre des photos rapprochées. Lorsque l'objectif est ouvert dans sa plus grande position, vous pouvez faire la mise au point d'objets situés à 5 cm. Lorsque l'objectif est en position Télé, (zoom 3x), vous pouvez faire la mise au point d'objets situés à 30 cm.
[▲] Infini	Sélectionnez le réglage mise au point à l'infini lorsque vous voulez prendre des photos de sujets situés à une distance infinie.

Configuration du retardateur

Ce réglage permet de prendre des photos avec le retardateur.

1. Placez le bouton de sélection de mode sur [] et définissez l'un des modes de photographie avec le bouton de sélection.
2. Utilisez le bouton  pour sélectionner le paramètre.

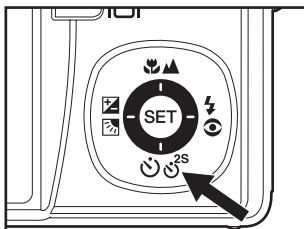

- Chaque fois que vous appuyez sur le bouton, vous changez l'icône et l'affichage sur l'écran.

DESACTIVE → [⊙10s] 10 sec. → [⊙ 2s] 2 sec.

- Pour les modes [] Film et Capture ([Continu] et [Exposition auto]) :

DESACTIVE → [⊙10s] 10 sec. → [⊙ 2s] 2 sec.

3. Cadrez le sujet et appuyez à mi-course, puis à fond sur le bouton de l'obturateur.
 - Le voyant du retardateur clignote et la photo est prise une fois le délai défini écoulé.
 - Le compte à rebours s'affiche sur l'écran LCD.
 - Pour annuler le retardateur, appuyez sur le bouton **SET**.

Reportez-vous au tableau ci-dessous pour déterminer le mode de retardateur approprié :

Mode Retardateur	Description
[⊙10s] 10 sec.	La photo est prise 10 secondes environ après avoir appuyé sur le bouton de l'obturateur.
[⊙ 2s] 2 sec.	La photo est prise 2 secondes environ après avoir appuyé sur le bouton de l'obturateur.



REMARQUE

- Le réglage du retardateur est automatiquement annulé une fois la photo prise.
- Le paramètre de retardateur [⊙ 2s] est utilisé pour supprimer le flou qui peut être généré lorsque vous appuyez sur le bouton du déclencheur pendant les périodes de longue exposition. Utilisez ce mode et un trépied pour de meilleurs résultats.

Compensation d'exposition/Correction de l'éclairage en arrière-plan

Vous pouvez prendre des photos en éclaircissant ou en assombrissant la scène. Ces réglages sont utilisés lorsqu'il n'est pas possible d'obtenir une luminosité (exposition) adaptée, à savoir lorsque la différence entre la luminosité et le sujet et l'arrière-plan est importante (contraste), ou lorsque le sujet apparaît tout petit dans la scène. L'exposition peut être définie en 0,3 EV.

1. Placez le bouton de sélection de mode sur [Q], configurez le bouton de sélection sur [P], [Tv], [Av] et appuyez sur le bouton [Z].

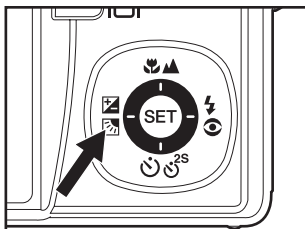

- Chaque fois que vous appuyez sur le bouton [Z], vous affichez les paramètres dans l'ordre [Vierge], Correction de l'éclairage d'arrière-plan ([L]) et Compensation d'exposition ([Z]).
2. Définissez la valeur d'exposition avec les boutons ▲/▼.
 - Appuyez sur le bouton ▲ pour augmenter la valeur.
 - Appuyez sur le bouton ▼ pour diminuer la valeur.
 - La plage de compensation d'exposition est la suivante : -2.0, -1.7, -1.3, -1.0, -0.7, -0.3, 0, +0.3, +0.7, +1.0, +1.3, +1.7, +2.0.
 - Plus la valeur est grande, plus l'image est claire. Plus la valeur est petite, plus l'image est sombre. La valeur définie est affichée sur l'écran.

Sujets effectifs et valeurs de configuration

- **Compensation positive (+)**
 - * Impression comprenant du texte noir sur du papier blanchâtre.
 - * Éclairage en arrière-plan
 - * Scènes claires ou forte réflexion de la lumière (sol enneigé, par exemple)
 - * Lorsque le ciel occupe une grande proportion de l'écran.
- **Compensation négative (-)**
 - * Personnes éclairées par un spot, notamment, sur un arrière-plan sombre
 - * Impression comprenant du texte blanc sur du papier noirâtre.
 - * Éléments à faible réflexion, tels qu'arbres verts ou feuilles plus ou moins sombres
- **Correction de l'éclairage d'arrière-plan (+1,3 EV, fixe)**
 - * Lorsque l'arrière-plan est clair et le sujet sombre.
 - * Lorsque les sujets (personnes) ont une source de lumière (soleil dans le dos, par exemple).



REMARQUE

- Vous pouvez définir la correction de l'éclairage d'arrière-plan avec les modes [L], [P], [Tv], [Av], [Q], [L] et [x].

Programme [P] (Exposition automatique) : Mode Photo

L'appareil définit automatiquement la vitesse d'obturation et l'ouverture en fonction de la luminosité du sujet, ce qui permet de prendre aussi aisément des photos qu'avec le mode [A].

1. Placez le bouton de sélection de mode sur [P] et appuyez sur le bouton [P].
2. Cadrez le sujet et appuyez à mi-course, puis à fond sur le bouton de l'obturateur.

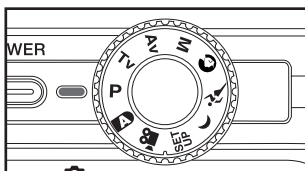

- Vous pouvez définir la compensation d'exposition.

REMARQUE

Mode Priorité à la vitesse d'obturation [Tv]

Ce mode permet de prendre des photos en donnant la priorité à la vitesse d'obturation. L'ouverture est automatiquement réglée selon la vitesse d'obturation. Si vous définissez une vitesse d'obturation rapide, vous pouvez prendre des images de sujets en mouvement donnant l'impression d'être fixes. Si vous définissez une vitesse d'obturation basse, vous pouvez prendre des sujets qui paraissent en mouvement.

- Placez le bouton de sélection de mode sur [Tv] et appuyez sur le bouton [Tv].
- Appuyez sur le bouton **SET**.
 - Après avoir appuyé sur le bouton **SET** en mode [Tv], les boutons apparaissent comme pour le réglage de la vitesse d'obturation.
 - Appuyez à nouveau sur le bouton **SET** pour faire revenir les boutons sur la fonction réglage/retardateur de la mise au point.
- Définissez la vitesse d'obturation avec les boutons .
 - Appuyez sur le bouton pour sélectionner des vitesses d'obturation plus rapides.
 - Appuyez sur le bouton pour sélectionner des vitesses d'obturation plus lentes.
 - La plage de vitesse d'obturation est la suivante :
 1/1500, 1/1250, 1/1000, 1/820,
 1/650, 1/500, 1/400, 1/320, 1/250,
 1/200, 1/160, 1/125, 1/100, 1/80,
 1/64, 1/50, 1/40, 1/32, 1/25, 1/20,
 1/16, 1/13, 1/10, 0,13 sec., 0,16 sec.,
 0,2 sec., 0,25 sec., 0,3 sec., 0,4 sec.,
 0,5 sec.
 - La vitesse d'obturation et l'ouverture correspondante sont affichées sur l'écran. Si la combinaison appropriée ne peut pas être définie, l'ouverture est affichée en rouge, mais vous pouvez prendre la photo.
- Cadrez le sujet et appuyez à mi-course, puis à fond sur le bouton de l'obturateur.

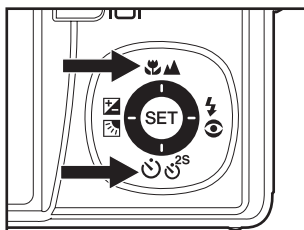
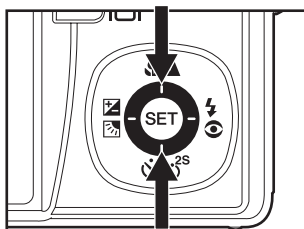
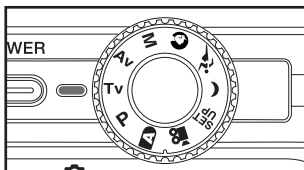

REMARQUE

- En mode Flash, lorsque [⚡] et [⚡] sont définis, la vitesse d'obturation maximale est 1/250 seconde.

[Av] Mode Priorité à l'ouverture

Ce mode permet de prendre des photos en donnant la priorité à l'ouverture. La vitesse d'obturation est automatiquement réglée selon l'ouverture. L'ouverture affecte la profondeur de champ de l'appareil-photo.

Si vous définissez une valeur d'ouverture basse (valeur F supérieure), vous pouvez prendre des portraits avec un arrière-plan flou. De même, si vous définissez une valeur d'ouverture élevée (valeur F inférieure), les objets au premier plan et les objets éloignés sont nets (lorsque vous prenez un paysage, par exemple).

1. Placez le bouton de sélection de mode sur et appuyez sur le bouton [Av].
2. Appuyez sur le bouton SET.
3. Définissez la valeur d'ouverture avec les boutons .
 - Appuyez sur le bouton pour augmenter la valeur.
 - Appuyez sur le bouton pour diminuer la valeur.
 - La plage de valeur d'ouverture est la suivante : F6,7, F5,6, F4,8, F4,0, F3,5, F2,8.
 - La valeur d'ouverture et la vitesse d'obturation correspondante sont affichées sur l'écran. Si la combinaison appropriée ne peut pas être définie, la vitesse d'obturation est affichée en rouge, mais vous pouvez prendre la photo.
4. Cadrez le sujet et appuyez à mi-course, puis à fond sur le bouton de l'obturateur.

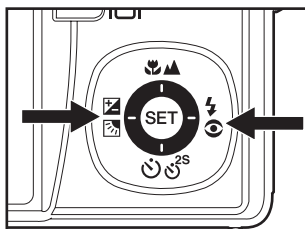
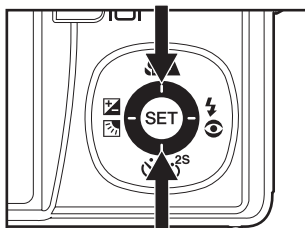
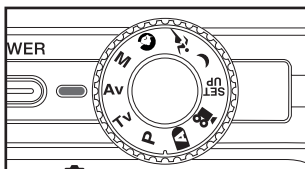

REMARQUE

- La valeur d'ouverture varie en fonction de la position du zoom.

[M] Mode Manuel

En mode manuel, la valeur d'ouverture et la vitesse d'obturation peuvent varier individuellement.

1. Placez le bouton de sélection de mode sur [M] et appuyez sur le bouton [M].
2. Appuyez sur le bouton **SET**.
 - Après avoir appuyé sur le bouton **SET** en mode [M], les boutons apparaissent comme pour le réglage de la vitesse d'obturation.
 - Après avoir appuyé sur le bouton **SET** en mode [M], les boutons apparaissent comme pour le réglage de la valeur d'ouverture.
 - Appuyez à nouveau sur le bouton **SET** pour faire revenir les boutons sur la fonction de réglage/retardateur/compensation d'exposition/flash de la mise au point.
3. Définissez la vitesse d'obturation avec les boutons .
4. Définissez la valeur d'ouverture avec les boutons .
5. Cadrez le sujet et appuyez à mi-course, puis à fond sur le bouton de l'obturateur.

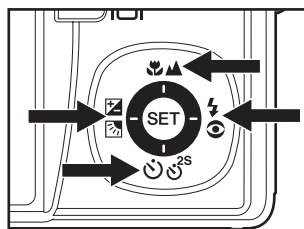
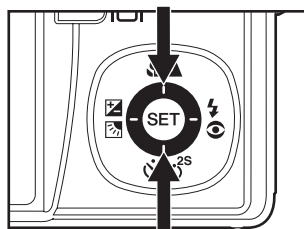
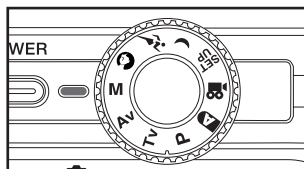

REMARQUE













- En mode Flash, lorsque [⚡] et [☀️] sont définis, la vitesse d'obturation maximale est 1/250 seconde.

Définition du mode Scène

En sélectionnant simplement l'un des 12 modes suivants, vous pouvez prendre la photo avec les réglages les mieux appropriés.

- Placez le bouton de sélection de mode sur [] et définissez l'un des modes de photographie avec le bouton de sélection.
 - Appuyez sur le bouton **MENU**.
 - Sélectionnez [Mode Scène] avec les boutons ▲/▼ et appuyez sur le bouton **SET**.
 - Sélectionnez le mode Scène voulu avec les boutons ▲/▼ et appuyez sur le bouton **SET**.
- Cadrez le sujet et appuyez à mi-course, puis à fond sur le bouton de l'obturateur.

Le tableau ci-dessous vous aide à choisir le mode Scène approprié :

Mode scène	Description
[] Auto	L'appareil-photo détermine les réglages optimaux pour prendre la photo.
[] Panorama	Pour créer des images panoramiques de 360°.
[] Portrait	Pour photographier une personne avec un arrière-plan flou.
[] Paysage	Pour photographier des montagnes, bois ou des autres paysages.
[] Sports	Pour photographier des sujets en mouvement.
[] Nocturne	Pour photographier des scènes nocturnes.
[] Lum.Bougie	Mise au point plus douce et équilibrage des blancs de lumière naturelle (trépied recommandé).
[] Gros plan	Pour prendre une photo rapprochée.
[] Coucher Soleil	Ouverture basse et équilibrage des blancs de lumière naturelle, idéal pour des scènes avec des ombres rouges accentuées.
[] Aube	Haute saturation et teints rouges plus pleins.
[] Eclabous.Eau	Vitesse d'obturation rapide.
[] FeuxArtifice	Ouverture basse et vitesse d'obturation lente (trépied recommandé).



Réglage du mode Panorama

Ce mode est conçu pour faciliter la capture d'une série de prises de vue et les fusionner avec le logiciel pour créer une seule photo. Vous pouvez capturer un sujet qui ne rentre pas dans un seul cadre, comme par exemple, un paysage, et fusionner les prises de vue ultérieurement avec un programme comme l'application Cool 360 ou Photoshop.

1. Placez le bouton de sélection de mode sur [].
 - a. Appuyez sur le bouton **MENU**.
 - b. Sélectionnez [Mode Scène] avec les boutons ▲/▼ et appuyez sur le bouton **SET**.
 - c. Sélectionnez [Panorama] avec les boutons ▲/▼ et appuyez sur le bouton **SET**.
2. Prenez la première photo.
 - La photo suivante apparaît près de la photo précédente.
3. Orientez l'appareil de sorte que le second cadre chevauche une petite partie du sujet à photographier de la première photo et appuyez sur le bouton de l'obturateur pour prendre la photo suivante.
4. Procédez de la même manière pour prendre les photos suivantes l'une après l'autre.
5. Terminez la séquence en appuyant sur le bouton **MENU** ou basculer dans un autre mode une fois que la dernière photo a été enregistrée.

[] Mode Film

Ce mode permet d'enregistrer des clips vidéo à une résolution de 320 x 240 / 640 x 480 pixels. Vous pouvez également enregistrer la voix.

1. Placez le bouton de sélection de mode sur [] et appuyez sur le bouton [].
2. Cadrez l'image à l'aide du bouton du zoom.
3. Appuyez à fond sur le bouton de l'obturateur.
 - L'enregistrement vidéo démarre.
 - Pour arrêter l'enregistrement et sauvegarder la vidéo sur la carte SD, appuyez à nouveau sur le bouton de l'obturateur.
 - Le temps d'enregistrement dépend de la taille et du sujet de la vidéo à enregistrer.
 - La fonction Zoom peut être utilisée lors de l'enregistrement vidéo sans audio.
 - Lorsque vous enregistrez de clips vidéo avec son, le zoom ne sera pas disponible.

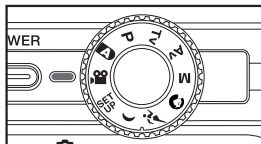

REMARQUE

- Lors de l'enregistrement de clips vidéo, vous ne pouvez pas utiliser le flash.
- Lorsque le clip vidéo est en cours d'enregistrement dans la carte SD, n'ouvrez pas le cache de la batterie/carte SD et ne retirez pas non plus la batterie, ni la carte SD. Vous risqueriez d'endommager la carte SD ou de détruire les données.

[▶] MODE LECTURE

Lecture des photos

Vous pouvez afficher les photos sur l'écran LCD. Insérez la carte SD dans l'appareil et mettez ce dernier sous tension.

1. Placez le bouton de sélection de mode sur [▶].
 - La dernière photo apparaît sur l'écran.
2. Pour faire défiler les photos vers l'arrière ou vers l'avant, utilisez les boutons ◀/▶.

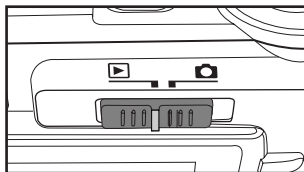

Affichage des informations sur les photos

Vous pouvez changer l'état de l'affichage des informations en appuyant sur le bouton [IOI] lors de la lecture des photos. Chaque fois que vous appuyez sur le bouton [IOI], vous changez l'état de l'affichage de la manière suivante :

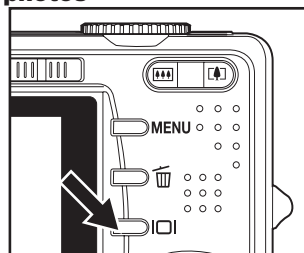

- Appuyez sur les boutons ▲/▼ lors de la lecture des photos pour les faire pivoter de 90 degrés. Le bouton ▼ fait pivoter la photo dans le sens des aiguilles d'une montre, tandis que le bouton ▲ fait pivoter la photo dans le sens inverse des aiguilles d'une montre. Si vous appuyez sur le bouton correspondant à la direction opposée de la rotation effectuée, l'image s'affiche normalement.
- L'icône [📹] s'affiche avec les données vidéo. Vous ne pouvez pas faire pivoter les clips vidéo.
- L'icône [🔊] s'affiche avec les images enregistrées avec un message audio.
- Appuyez sur le bouton **SET** pour lire les mémos audio.
- En lecture Zoom, l'affichage passe de l'affichage normal au non-affichage.

Lecture des clips vidéo

Vous pouvez lire les clips vidéo enregistrés dans l'appareil. Vous pouvez également lire les informations vocales.

1. Placez le bouton de sélection de mode sur [□].
 - La dernière photo apparaît sur l'écran.
2. Sélectionnez le clip vidéo approprié en utilisant les boutons ◀▶.
 - L'icône [📹] s'affiche avec les données vidéo.
3. Appuyez sur le bouton **SET** pour lire un clip vidéo.
 - Appuyez sur les boutons ▶/◀ lors de la lecture pour lancer l'avance ou le retour rapide.
 - Appuyez sur le bouton ▼ pour arrêter la lecture vidéo. La lecture s'arrête et vous revenez au début du clip vidéo.
 - Appuyez sur le bouton **SET** pour interrompre la lecture vidéo. La lecture vidéo est suspendue. Pour reprendre la lecture, appuyez à nouveau sur le bouton **SET**.







REMARQUE

- Vous ne pouvez pas faire pivoter, ni agrandir les clips vidéo.

Association de mémos audio

Vous pouvez enregistrer un message audio de 30 secondes pour chaque photo. Vous ne pouvez enregistrer le mémo audio qu'une seule fois.

1. Placez le bouton de sélection de mode sur .
 - La dernière photo apparaît sur l'écran.
2. Sélectionnez la photo à associer au mémo audio, à l'aide des boutons  .
3. Appuyez sur le bouton de l'obturateur.
 - [VOICE RECORDING] s'affiche et l'enregistrement démarre.
4. Pour arrêter l'enregistrement du mémo audio, appuyez de nouveau sur le bouton de l'obturateur.
 - [VOICE RECORD END] s'affiche et l'enregistrement prend fin. L'icône  s'affiche avec les photos enregistrées avec un mémo audio.

Lecture du mémo audio

Appuyez sur le bouton **SET** pour afficher [LECTURE AUDIO] et lire le mémo audio.



REMARQUE

- Le mémo audio est disponible au moment du mode de capture de la photo ainsi que lors de la lecture.

Affichage des vignettes

Cette fonction vous permet d'afficher en même temps 9 vignettes d'images sur l'écran LCD afin que vous puissiez numériser rapidement l'image que vous souhaitez.

- Placez le bouton de sélection de mode sur [M].
 - La dernière photo apparaît sur l'écran.
- Appuyez sur le bouton [M].
 - Les photos s'affichent sous forme de vignettes.
 - Les photos sélectionnées avec les boutons ▲/▼/◀/▶ seront indiquées par un cadre vert.
 - S'il existe plus de neuf photos, utilisez les boutons ▲/▼ pour les faire défiler.
- Appuyez sur les boutons ▲/▼/◀/▶ pour sélectionner la photo à afficher dans la taille normale.
- Appuyez sur le bouton **SET**.
 - La photo sélectionnée s'affiche dans sa taille normale.



REMARQUE

- L'icône [M], [M], [M] ou [M] s'affiche dans un écran de vignettes.

Lecture en mode Zoom

Ce mode permet également d'agrandir la partie sélectionnée d'une photo pour vérifier de petits détails.

1. Placez le bouton de sélection de mode sur [Z].
2. Appuyez sur les boutons ◀/▶ pour sélectionner la photo que vous voulez agrandir.
 - Vous pouvez également sélectionner la photo dans les vignettes.
3. Définissez la valeur du zoom avec les boutons [Z]/[Z].
 - Appuyez sur le bouton [Z] pour agrandir l'image.
 - Pour revenir à l'affichage normal, appuyez sur le bouton [Z].
 - Le facteur d'agrandissement s'affiche sur l'écran LCD.
 - La photo est agrandie et un cadre blanc et un cadre vert s'affichent sur l'écran LCD.
 - Le cadre blanc indique la totalité de l'image, tandis que le cadre vert indique la partie agrandie.
4. Appuyez sur les boutons ▲/▼/◀/▶ pour sélectionner la zone à agrandir.
5. Pour revenir à l'affichage normal, utilisez le bouton [Z] jusqu'à ce que l'écran normal s'affiche.

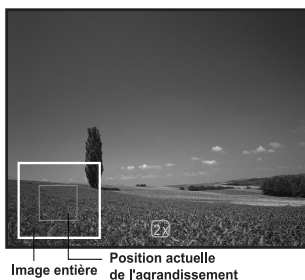

REMARQUE

- Les facteurs d'agrandissement sont compris entre 1x et 4x par pas de 0,5x.

Affichage d'un diaporama

La fonction diaporama vous permet d'afficher automatiquement vos images les unes après les autres, comme un diaporama. C'est une façon très utile et amusante de réaliser des présentations et de visionner des images.

- Placez le bouton de sélection de mode sur [D].
- Appuyez sur le bouton **MENU**.
 - Le menu Lecture s'affiche.
- Sélectionnez [Diaporama] avec les boutons ▲/▼ et appuyez sur le bouton **SET**.
- Sélectionnez l'intervalle de lecture avec les boutons ▲/▼ et appuyez sur le bouton **SET**.
- Pour l'arrêter, appuyez sur le bouton **SET**.
 - La photo s'affiche lorsque vous appuyez sur le bouton **SET**.

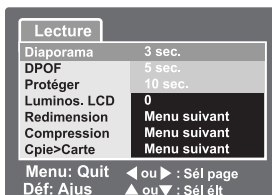

REMARQUE

- La fonction d'extinction automatique est désactivée en mode Panorama.
- Toutes les photos du dossier sont lues automatiquement.
- Les fichiers contenant des clips vidéo n'affichent que la première image, puis ils ne sont plus affichés.
- L'affichage du diaporama est uniquement activé lorsque 2 photos ou plus sont stockées dans la carte SD/mémoire interne.

Protection des photos

Vous pouvez protéger une photo contre une suppression ou un effacement accidentel.

Protection des photos

1. Placez le bouton de sélection de mode sur [P].
2. Sélectionnez la photo à protéger, à l'aide des boutons ◀/▶.
3. Appuyez sur le bouton **MENU**.
 - Le menu Lecture s'affiche.
4. Sélectionnez [Protéger] avec les boutons ▲/▼ et appuyez sur le bouton **SET**.
5. Sélectionnez [Unique] ou [Tout] à l'aide du bouton ▲/▼, puis appuyez sur le bouton **SET**.
6. Sélectionnez [Déf.] avec les boutons ▲/▼ et appuyez sur le bouton **SET**.
 - La protection s'applique à la photo et l'appareil revient en mode lecture.
 - L'icône de protection [🔒] s'affiche lorsque les photos sont protégées. Si vous avez sélectionné [Tout], l'icône [🔒] s'affiche avec toutes les photos.

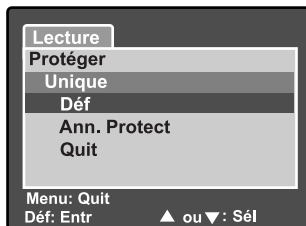
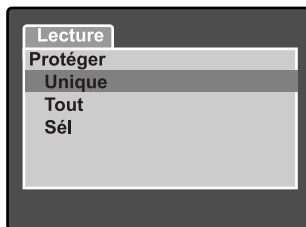

Annulation de la protection

Pour annuler la protection d'une image, affichez l'image.

1. Sélectionnez [Protéger] avec les boutons ▲/▼ dans le menu Lecture et appuyez sur le bouton **SET**.
2. Sélectionnez [Unique] ou [Tout] à l'aide du bouton ▲/▼, puis appuyez sur le bouton **SET**.
3. Sélectionnez [Ann. Protect.] avec les boutons ▲/▼ et appuyez sur le bouton **SET**.
 - La photo n'est plus protégée et l'appareil revient au mode Lecture.

Protection de plusieurs photos

1. Sélectionnez [Protéger] avec les boutons ▲/▼ dans le menu Lecture et appuyez sur le bouton **SET**.
2. Sélectionnez [Sél.] avec les boutons ▲/▼ et appuyez sur le bouton **SET**.
 - Les photos s'affichent sous forme de vignettes.
3. Sélectionnez la photo que vous voulez protéger avec les boutons ▲/▼/◀/▶ et appuyez sur le bouton [O].
 - L'icône de protection [🔒] s'affiche lorsque les photos sont protégées. Pour supprimer la protection d'une photo, sélectionnez la photo et appuyez de nouveau sur le bouton [O].
4. Appuyez sur le bouton **SET**.
 - L'appareil revient en mode Lecture.



REMARQUE

- Le formatage d'une carte SD annule la protection et efface toutes les images mêmes si elles sont protégées.

[🗑️] Suppression des images

Effacement immédiat (Fonction de suppression rapide)

La fonction de suppression rapide permet de supprimer la dernière photo prise au cours de la capture.

1. Placez le bouton de sélection de mode sur [📷] et définissez l'un des modes de photographie avec le bouton de sélection.
2. Appuyez sur le bouton [🗑️].
 - La dernière photo et l'écran de suppression rapide s'affichent sur l'écran.
3. Appuyez à nouveau sur le bouton [🗑️] pour supprimer la photo.
 - Vous pouvez également appuyer sur le bouton **SET** pour confirmer la suppression.
 - Pour ne pas supprimer, sélectionnez [Annuler] et appuyez sur le bouton **SET**.

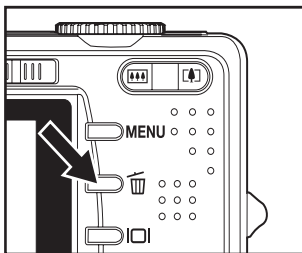

Suppression en mode Lecture

Suppression d'une seule photo/Suppression de toutes les photos

1. Placez le bouton de sélection de mode sur [📷].
 - La dernière photo apparaît sur l'écran.
2. Sélectionnez la photo que vous voulez supprimer à l'aide des boutons ◀/▶.
3. Appuyez sur le bouton [🗑️].
 - Le menu de suppression s'affiche.
4. Sélectionnez [Unique] ou [Tout] à l'aide du bouton ▲/▼, puis appuyez sur le bouton **SET**.



- [Unique] : Supprime la photo sélectionnée ou la dernière photo.

[Tout] : Supprime toutes les photos de la carte SD, sauf celles qui sont protégées.

[Sél.] : Supprime un ensemble de photos sélectionnées.



5. Sélectionnez [Exécuter] avec les boutons ▲/▼ et appuyez sur le bouton **SET**.
 - Pour ne pas supprimer, sélectionnez [Annuler] et appuyez sur le bouton **SET**.

**REMARQUE**

- La suppression d'une photo n'affecte pas la numérotation séquentielle des photos. Par exemple, si vous supprimer la photo numéro 240, la photo suivante sera numérotée 241 même si la 240 n'existe plus. En d'autres termes, un numéro de photo est retiré lorsqu'une photo est supprimée et ne sera pas réutilisé ou réaffecté à la photo suivante.

Suppression des photos sélectionnées

Cette opération supprime les photos sélectionnées.

1. Placez le bouton de sélection de mode sur [D].
2. Appuyez sur le bouton .
 - Le menu de suppression s'affiche.
3. Sélectionnez [Sél.] avec les boutons ▲/▼ et appuyez sur le bouton **SET**.
 - Les photos s'affichent sous forme de vignettes.
4. Sélectionnez la photo que vous voulez supprimer avec les boutons ▲/▼/◀/▶ et appuyez sur le bouton .
 - L'icône  s'affiche. Appuyez de nouveau sur le bouton de suppression pour annuler l'opération. Effectuez de nouveau cette procédure et sélectionnez toutes les images à supprimer.
5. Appuyez sur le bouton **SET**.

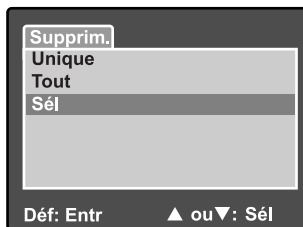

Paramètres DPOF

Le format DPOF (Digital Print Order Format) vous permet d'incorporer les informations d'impression sur votre carte mémoire. Les fichiers sauvegardés au format DPOF peuvent être imprimés à l'aide d'imprimantes compatibles ou via un périphérique d'impression en laboratoire.

1. Positionnez le bouton de sélection sur [□].
2. Sélectionnez la photo pour laquelle vous voulez régler le DPOF avec les boutons ◀/▶.
3. Appuyez sur le bouton **MENU**.
 - Le menu Lecture s'affiche.
4. Sélectionnez [DPOF] avec les boutons ▲/▼ et appuyez sur le bouton **SET**.
 - L'écran DPOF s'affiche.

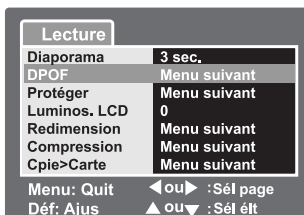

5. Sélectionnez [Unique] ou [Tout] à l'aide du bouton ▲/▼, puis appuyez sur le bouton **SET**.
 - [Unique] : Définit le format DPOF de chaque photo.
 - [Tout] : Définit le format DPOF de toutes les images simultanément.



6. Sélectionnez [Quantité] à l'aide des boutons ▲/▼, puis appuyez sur le bouton **SET**.
 - L'écran de définition du nombre d'exemplaires s'affiche.
7. Sélectionnez le nombre d'impressions à l'aide des boutons ▲/▼, puis appuyez sur le bouton **SET**.
 - Vous pouvez définir jusqu'à 9 exemplaires pour chaque photo.
8. Sélectionnez [Date] avec les boutons ▲/▼ et appuyez sur le bouton **SET**.
 - L'écran de définition de la date et de l'heure s'affiche.

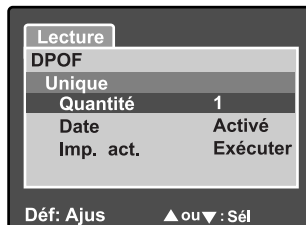

9. Sélectionnez la date sur [Activé] ou [Désactivé] avec les boutons ▲/▼ et appuyez sur le bouton **SET**.

[Activé] : La date de la photo sera également imprimée.

[Désactivé] : La date de la photo ne sera pas imprimée.

10. Sélectionnez [Imp. act.] à l'aide des boutons ▲/▼, puis appuyez sur le bouton **SET**.

11. Sélectionnez [Exécuter] avec les boutons ▲/▼ et appuyez sur le bouton **SET**.

- Vous créez ainsi un fichier qui contient les informations DPOF. Une fois l'opération terminée, l'écran de lecture s'affiche.
- L'icône DPOF [▲] s'affiche sur chaque photo configurée avec les réglages DPOF.



- La date imprimée sur les photos correspond à celle de l'appareil photo. Pour imprimer la date correcte, définissez la date dans l'appareil avant de prendre une photo. Reportez-vous à la section "Définition de la date et de l'heure" de ce manuel pour plus d'informations.

Redimensionnement d'une image (Redimension)

Redimensionne une photo déjà enregistrée.

Le redimensionnement remplace l'image d'origine par l'image modifiée. Vous pouvez uniquement redimensionner vers une taille inférieure.

Les images suivantes ne peuvent pas être redimensionnées :

- Taille de la photo (640 x 480)
- Photos prises avec un autre appareil-photo
- Images protégées
- Clips vidéo
- Les images ne peuvent pas être redimensionnées lorsque la carte mémoire SD est protégée en écriture.

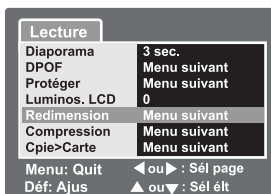

1. Sélectionnez la photo que vous voulez redimensionner.
2. Appuyez sur le bouton **MENU**.
3. Sélectionnez [Redimension] avec les boutons ▲/▼ et appuyez sur le bouton **SET**.
4. Sélectionnez la taille de la photo que vous voulez modifier avec les boutons ▲/▼ et appuyez sur le bouton **SET**.
 - Pour quitter le redimensionnement, appuyez sur le bouton **MENU**.
 - Une fois le redimensionnement terminé, l'écran revient en mode Lecture.



- Il est possible de réduire la taille d'une image. Il est impossible d'augmenter la taille de l'image ou de restaurer la taille après l'avoir réduit.

Compression d'une image (Compression)

Permet de modifier la qualité (taux de compression) d'une image enregistrée. Cette fonction permet de compresser les images de moitié ou plus et de remplacer l'ancienne image par la nouvelle image compressée. Vous pouvez uniquement modifier la qualité vers un niveau de qualité inférieur.

Les images suivantes ne peuvent pas être redimensionnées :

- Images de qualité (Economique)
- Photos prises avec un autre appareil-photo
- Images protégées
- Clips vidéo
- La qualité des images ne peut pas être modifiée lorsque la carte mémoire SD est protégée en écriture.

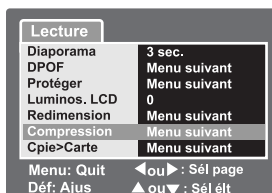

1. Sélectionnez la photo dont vous voulez changer la qualité.
2. Appuyez sur le bouton **MENU**.
3. Sélectionnez [Compression] avec les boutons ▲/▼ et appuyez sur le bouton **SET**.
4. Sélectionnez la taille de la photo que vous voulez modifier avec les boutons ▲/▼ et appuyez sur le bouton **SET**.
 - Pour quitter la compression, appuyez sur le bouton **MENU**.
 - Une fois la compression terminée, l'écran revient en mode Lecture.

OPTIONS DE MENUS

Menu Photo (onglet Capture)

Ce menu correspond aux paramètres de base utilisés lors de la prise de photos dans les modes de photographie. Ces paramètres sont conservés même lorsque vous mettez l'appareil photo hors tension ou activez la fonction Extinction auto.

- Placez le bouton de sélection de mode sur [] et définissez l'un des modes de photographie avec le bouton de sélection.
- Appuyez sur le bouton **MENU**.
 - L'onglet [Capture] du menu Photo s'affiche.
- Sélectionnez l'option [Capture] appropriée avec les boutons ▲/▼ et appuyez sur le bouton **SET** pour accéder à son menu.
- Sélectionnez le réglage voulu avec les boutons ▲/▼ et appuyez sur le bouton **SET**.
- Pour quitter le menu Photo, appuyez sur le bouton **MENU**.

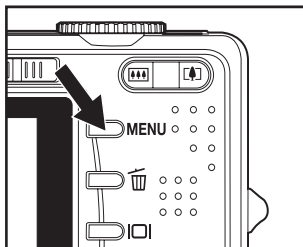





Capture	Fonction
Mode Scène	Auto
Taille	3296x2472
Qualité	Fine
Netteté	Normale
Saturation	Normale
Couleur	Standard
Equ. Blancs	Auto
Menu: Quit	◀ ou ▶ : Sél page
Déf: Ajust	▲ ou ▼ : Sél élt

Mode Scène

Reportez-vous à la section « **Définition du mode Scène** » de ce manuel pour plus d'informations.

Taille

Permet de définir la résolution des photos qui seront prises.

-  3296 x 2472
-  2560 x 1920
-  1600 x 1200
-  640 x 480

Capture	Fonction
Manuel WB	Menu suivant
ISO	50
Métrage	Point
Menu: Quit	◀ ou ▶ : Sél page
Déf: Ajust	▲ ou ▼ : Sél élt

Qualité

Permet de définir la qualité (taux de compression) des photos.

- [★★★] Haute
- [★★] Standard
- [★] Economique
- * [TIFF] TIFF



- Le réglage TIFF est uniquement disponible pour la résolution 3296 x 2472.

Netteté

Permet de définir la netteté de la photo à prendre.

- * Haute / Normale / Basse

Saturation

Permet de sélectionner la saturation de la photo à prendre.

- * Elevée / Normale / Basse





Couleur

Permet de définir la couleur des images.

- * Standard/Vivante/Sépia/Monochrome

Equilibre des blancs

Permet de définir la balance des blancs avec diverses conditions d'éclairage et de prendre des photos reproduisant pratiquement les conditions perçues par l'œil.

- [Vierge] Auto
- * [] Incandescent
- * [] Fluorescent 1
- * [] Fluorescent 2
- * [] Lumière naturelle
- * [] Nuageux
- * [M] Manuel

Manuel WB

Permet de définir la balance des blancs et de la stocker. Cette option est pratique lorsque la balance des blancs n'est pas appropriée.

Avant de sélectionner [Exécuter], déterminez le sujet (tel que papier blanc) à utiliser pour équilibrer les blancs.

- * Annuler / Exécuter

ISO

Définit la sensibilité des photos. Lorsque la sensibilité est élevée (et que la valeur ISO est augmentée), il est possible de prendre des photos, même dans des lieux sombres, mais l'image est plus pixellisée (plus granuleuse).

- * 50 / 100 / 200 / 400 / Auto

Métrage

Définit la méthode de mesure pour calculer l'exposition.

- * [Vierge] Cent.Pond. : Equilibre la lumière mesurée à partir du cadre entier, mais donne plus de poids au sujet au centre.
- * [] Point : Une toute petite partie au centre de l'écran est mesurée et l'exposition est calculée.

Menu Photo (onglet Fonction)

- Placez le bouton de sélection de mode sur [📷] et définissez l'un des modes de photographie avec le bouton de sélection.
- Appuyez sur le bouton **MENU** et sélectionnez le menu [Fonction] avec le bouton ▶.
 - L'onglet [Fonction] du menu Photo s'affiche.
- Sélectionnez l'option [Fonction] appropriée avec les boutons ▲/▼ et appuyez sur le bouton **SET** pour accéder à son menu.
- Sélectionnez le réglage voulu avec les boutons ▲/▼ et appuyez sur le bouton **SET**.
- Pour quitter le menu Photo, appuyez sur le bouton **MENU**.

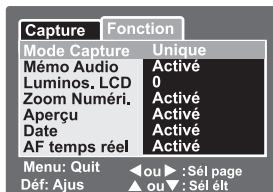

Mode Capture

Permet de définir la méthode d'enregistrement lors de la prise des photos.

- * **[Vierge]** Unique : Prendre une photo à la fois.
- * [📷] Continu : Permet de prendre en continu 3 photos successives au maximum.
- * **[AEB]** AEB : Permet de prendre 3 images à la suite dans l'ordre de compensation d'exposition standard, de sous-exposition et de surexposition.



REMARQUE

- En mode de capture [Continu] et [AEB], le mémo audio est automatiquement réglé sur [Désactivé].

Mémo audio

Reportez-vous à la section “**Enregistrement de mémos audio**” de ce manuel pour plus d'informations.

- * Activé/Désactivé



REMARQUE

- Lorsque [Mémo audio] est défini sur [Activé], l'aperçu est également défini sur [Activé].

Luminos. LCD

Permet de définir la luminosité de l'écran LCD. Pour augmenter la luminosité, utilisez le bouton ▲. Utilisez le bouton ▼ pour la réduire. La plage est comprise entre -5 et +5.

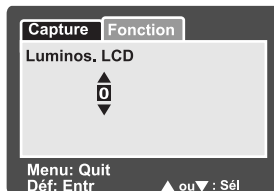

Zoom numéri.

Permet d'activer le zoom numérique.

* Activé/Désactivé

Aperçu

Permet d'afficher une photo sur l'écran dès quelle est prise.

* Activé/Désactivé



REMARQUE

■ Lorsque [Aperçu] est défini sur [Désactivé], [Mémo audio] est également défini sur [Désactivé].

Date

La date d'enregistrement peut être imprimée directement sur les photos. Cette fonction doit être activée avant de prendre la photo.

* Activé/Désactivé



La date est imprimée ici.

AF temps réel

Permet de régler la fonction Mise au point en temps réel sur le mode Aperçu de capture de photos.

* Activé/Désactivé

Menu Vidéo (onglet Capture)



Ce menu permet de définir les paramètres de base de l'enregistrement vidéo.

1. Placez le bouton de sélection de mode sur [].
2. Appuyez sur le bouton **MENU**.
 - Le menu [Capture] s'affiche.
3. Sélectionnez l'option [Capture] appropriée avec les boutons ▲ / ▼ et appuyez sur le bouton **SET** pour accéder à son menu.
4. Sélectionnez le réglage voulu avec les boutons ▲ / ▼ et appuyez sur le bouton **SET**.
5. Pour quitter le menu, appuyez sur le bouton **MENU**.



Taille

Permet de sélectionner la taille de l'image à prendre.

- [] 640 x 480
- [] 320 x 240

Qualité

Permet de définir la qualité (taux de compression) des photos.

- [★★★] Fine
- [★★] Standard

Couleur

Reportez-vous à la section de ce manuel intitulée “**Menu Photo (Capture)**” pour plus de détails.

Menu Vidéo (onglet Fonction)

1. Placez le bouton de sélection de mode sur [].
2. Appuyez sur le bouton **MENU** et sélectionnez le menu [Fonction] avec le bouton ►.
 - Le menu [Fonction] s'affiche.
3. Sélectionnez l'option [Fonction] appropriée avec les boutons ▲ / ▼ et appuyez sur le bouton **SET** pour accéder à son menu.
4. Sélectionnez le réglage voulu avec les boutons ▲ / ▼ et appuyez sur le bouton **SET**.
5. Pour quitter le menu Film, appuyez sur le bouton **MENU**.

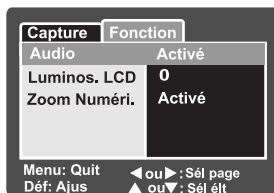

Audio

Permet d'enregistrer ou non de l'audio au moment de l'enregistrement vidéo.

* Activé/Désactivé

Luminos. LCD

Reportez-vous à l'option "Luminos. LCD" du menu **Photo (Fonction)** de ce manuel pour plus d'informations.

Zoom numéri.

Reportez-vous à l'option "Zoom numéri." du menu **Photo (Fonction)** de ce manuel pour plus d'informations.

Menu Lecture

En mode [], définissez les paramètres de lecture à utiliser.

- Placez le bouton de sélection de mode sur [].
- Appuyez sur le bouton **MENU**.
 - Le menu Lecture s'affiche.
- Sélectionnez l'option appropriée avec les boutons ▲ / ▼ et appuyez sur le bouton **SET** pour accéder à son menu.
- Sélectionnez le réglage voulu avec les boutons ▲ / ▼ et appuyez sur le bouton **SET**.
- Pour quitter le menu, appuyez sur le bouton **MENU**.

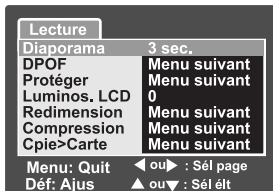

REMARQUE

- Les paramètres et les options de menu non disponibles sont grisés.

Diaporama

Reportez-vous à la section "Affichage du diaporama" de ce manuel pour plus d'informations.

DPOF

Reportez-vous à la section "Paramètres DPOF" de ce manuel pour plus d'informations.

Protéger

Reportez-vous à la section "Protection des images" de ce manuel pour plus d'informations.

Luminos. LCD

Reportez-vous à l'option "Luminos. LCD" du menu **Photo (Fonction)** de ce manuel pour plus d'informations.

Redimension.

Reportez-vous à la section « Redimensionnement d'une photo (Redimensionner) » de ce manuel pour plus d'informations.

Compression

Reportez-vous à la section « Compression d'une photo (Compression) » de ce manuel pour plus d'informations.

Cpie > carte

Vous permet de copier vos fichiers depuis la mémoire interne de votre appareil photo numérique sur une carte mémoire. Bien entendu, vous pouvez uniquement le faire si vous avez installé une carte mémoire et stocké quelques fichiers dans la mémoire interne.

* Annuler / Exécuter

Menu Configuration (onglet Basique)

Dans le menu de configuration vous pouvez régler l'environnement de fonctionnement de votre appareil photo. Les paramètres sont enregistrés après la mise hors tension de l'appareil ou l'activation de la fonction Extinction auto.

- Placez le bouton de sélection de mode sur [O] et appuyez sur le bouton [SET].
 - L'onglet [Basique] du menu de configuration s'affiche.
- Sélectionnez l'option [Basique] appropriée avec les boutons ▲/▼ et appuyez sur le bouton SET pour accéder à son menu.
- Sélectionnez le réglage voulu avec les boutons ▲/▼ et appuyez sur le bouton SET.
- Pour quitter le menu de configuration, changez de mode.

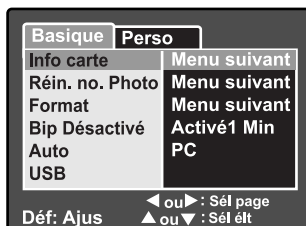

Info carte

Affiche la capacité totale de votre carte mémoire et la capacité restante (inutilisée). Notez que la capacité citée peut être inférieure à la capacité indiquée (étiquette) de votre carte mémoire SD. Ceci peut être dû à la différence entre les méthodes binaire (base 2) et d'ingénierie (base 10) du calcul de capacité.

Réin.no. photo

Cette fonction permet de créer un nouveau dossier sur votre carte mémoire. A partir de là, les nouvelles photos prises sont stockées dans le tout nouveau dossier en commençant avec la photo numéro 0001.

* Annuler / Exécuter

Format

Cette fonction permet de reformater la carte SD chargée dans votre appareil et donc d'effacer toutes les photos et les autres données stockées sur la carte mémoire. Même les photos protégées sont effacées. Une carte SD ne peut pas être formatée si elle est protégée contre l'écriture.

Reportez-vous à la section "**Formatage d'une carte SD**" de ce manuel pour plus d'informations.

Bip

Active ou désactive les sons (bips) associés aux fonctions des boutons de l'appareil.

* Activé/Désactivé

Auto éteint

Si aucune opération n'est effectuée pendant une période donnée, l'appareil est mis automatiquement hors tension. Cette fonction permet d'économiser la batterie.

* 1 Min. / 2 Min. / 3 Min. / Désactivé

USB

Cette fonction définit le mode USB lorsque vous connecter votre ordinateur à un mode appareil photo.

* PC/PictBridge

Menu Configuration (onglet Perso)

1. Placez le bouton de sélection de mode sur [OK] et appuyez sur le bouton [Fct].
2. Sélectionnez le menu [Perso] avec le bouton ►.
 - L'onglet [Perso] du menu de configuration s'affiche.
3. Sélectionnez l'option [Perso] appropriée avec les boutons ▲/▼ et appuyez sur le bouton **SET** pour accéder à son menu.
4. Sélectionnez le réglage voulu avec les boutons ▲/▼ et appuyez sur le bouton **SET**.
5. Pour quitter le menu de configuration, changez de mode.

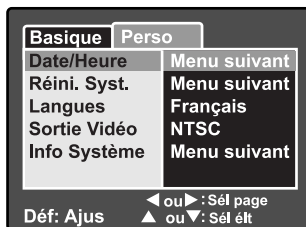

Date/heure

Permet de définir la date et l'heure.

Reportez-vous à la section "**Définition de la date et de l'heure**" de ce manuel pour plus d'informations.

Réini. Syst.

Restaure tous les paramètres de base par défaut de l'appareil photo. Notez que le réglage de la date et de l'heure n'est cependant pas réinitialisé.

* Annuler / Exécuter

Langues

Permet de définir la langue des menus qui apparaissent sur l'écran LCD.

Reportez-vous à la section "**Sélection de la langue de l'OSD**" de ce manuel pour plus d'informations.

Sortie vidéo

Définit la sortie vidéo standard de l'appareil de manière à connecter l'appareil à l'équipement vidéo.

* NTSC / PAL

Info système

Affiche la version du microprogramme de l'appareil.

ÉDITION DE L'INSTALLATION DU LOGICIEL

Installation de NTI Photo Suite

NTI Photo Suite est un logiciel de retouche d'images très convivial. Avec NTI Photo Suite, vous pouvez facilement retoucher, composer et organiser vos images. Il contient un grand nombre de modèles divers, tels que des cadres de photo, des cartes d'anniversaire, des calendriers, entre autres. Préparez vos images et découvrez ce logiciel étonnant.

Pour installer NTI Photo Suite :

1. Insérez le CD-ROM fourni avec l'appareil dans votre lecteur CD-ROM. L'écran de bienvenue s'affiche.
2. Cliquez sur **"INSTALL NTI PHOTO SUITE"** (installer NTI PhotoSuite). Suivez les instructions qui s'affichent pour réaliser l'installation.



REMARQUE

- Pour éditer et retoucher vos photos avec NTI Photo Suite, reportez-vous à l'aide en ligne.
- Si vous utilisez Windows 2000/XP, veillez à installer et utiliser NTI Photo Suite en mode "Administrateur".
- NTI Photo Suite ne peut pas être utilisé sur les ordinateurs Mac. iPhoto ou iPhoto2 est recommandé.

SPÉCIFICATIONS DE L'APPAREIL PHOTO

Élément	Description
Capteur d'image	Capteur CCD de 8,28 méga pixels
Résolution d'image	<Image fixe> 3296 x 2472, 2560 x 1920, 1600 x 1200, 640 x 480 <Clip vidéo> 640 x 480, 320 x 240
Écran LCD	Écran couleur TFT LTPS 2,5"
Qualité d'image	Fine/Standard/Economique/TIFF
Support d'enregistrement	Mémoire interne de 32 Mo (25,9 Mo pour le stockage des photos) Carte mémoire SD (jusqu' à 1 Go) (en option)
Format de fichier photo	JPEG (EXIF 2.2), DCF, DPOF, ASF
Objectif	Zoom optique 3x Diaphragme : 2,8 (Grand angle)/4,8 (Télé) Distance focale : 7,5 mm ~ 22,5 mm (équivalent à 36 mm - 108 mm sur un appareil photo de 35 mm)
Distance focale	Grand angle : 5 cm environ à l'infini (en mode Gros plan) Télé : 30 cm environ à l'infini (en mode Gros plan) Normale : Environ 50 cm à l'infini
Vitesse d'obturation	1/2 -1/1500 sec.
Zoom numérique	4x (Mode Capture) Agrandissement 2x et 4x (Mode Lecture d'images)
Plage du flash	0,5 m - 2,7 m
Interface	Connecteur d'entrée CC 5 V Connecteur de sortie A/V Terminal USB (compatibilité USB 2.0)
Alimentation	Batterie au lithium rechargeable (3,7 V, en option) Adaptateur électrique CA (5 V/3 A, en option)
Dimension (L x H x P)	Environ 91 x 57 x 27mm (sans les parties saillantes)
Poids	150 g environ (sans la batterie, ni la carte SD)

* Les spécifications et la conception sont susceptibles de modifications sans préavis.