

Manuel d'utilisation

M3202C
M3702C

Veuillez lire attentivement les **Consignes de sécurité** avant d'utiliser cet appareil. Conservez ce manuel (CD) à portée de main pour pouvoir le consulter facilement.

Reportez-vous à l'étiquette du produit et transmettez l'information portée sur cette étiquette à votre distributeur chaque fois que vous faite appel au service après-vente.



Ce bruit bref est normal et ne signifie pas que l'appareil souffre d'un dysfonctionnement.

Connecter le pied

- Uniquement sur certains modèles.

Type A

1. Sortez les éléments du pied de la boîte et assemblez-les comme indiqué par l'illustration.

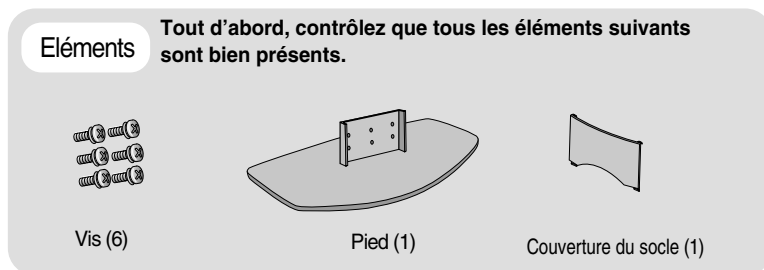

2. Placez un chiffon doux sur la table et posez le produit avec l'écran vers le bas. Connectez le pied comme indiqué par l'illustration suivante.

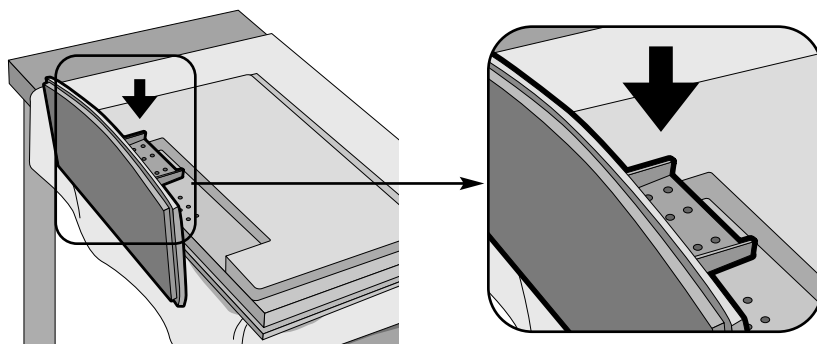

3. Utilisez les vis pour fixer le pied sur la face arrière du produit, comme indiqué dans le diagramme.

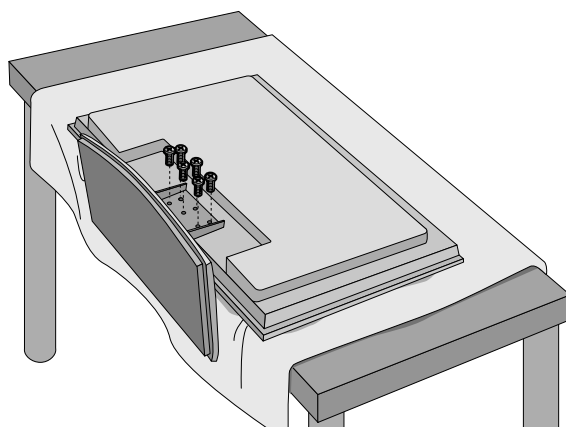

Connecter le pied

- Uniquement sur certains modèles.

Type B

1. Sortez les éléments du pied de la boîte et assemblez-les comme indiqué par l'illustration.

Éléments

Tout d'abord, contrôlez que tous les éléments suivants sont bien présents.



Vis (4)

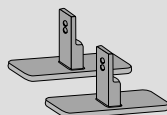

Pied (2)

2. Placez un chiffon doux sur la table et posez le produit avec l'écran vers le bas. Connectez le pied comme indiqué par l'illustration suivante.

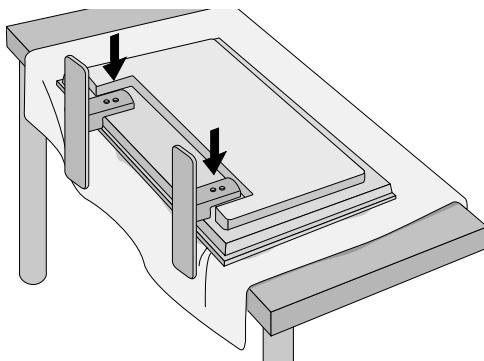

3. Utilisez les vis pour fixer le pied sur la face arrière du produit, comme indiqué dans le diagramme.

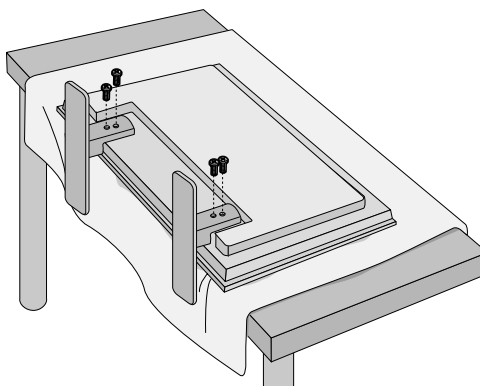

Connexion des haut-parleurs

- Uniquement sur certains modèles.

Après avoir monté le haut-parleur sur l'appareil en utilisant les vis montrées ci-dessous, connectez les câbles des haut-parleurs.

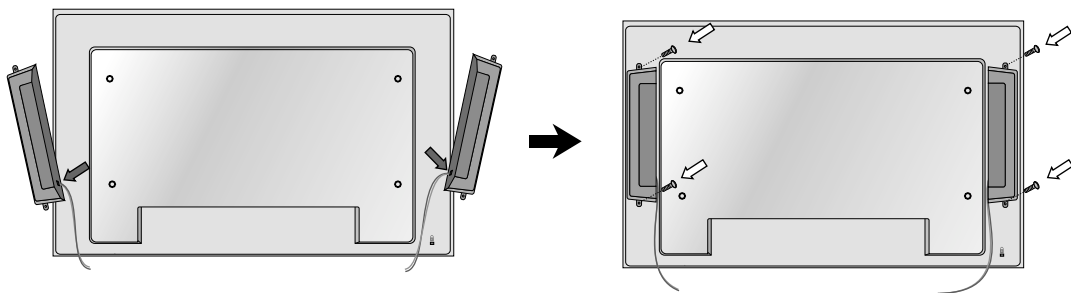

Après avoir installé les haut-parleurs, utilisez les attaches-câbles et les colliers de serrage pour arranger les câbles des haut-parleurs.

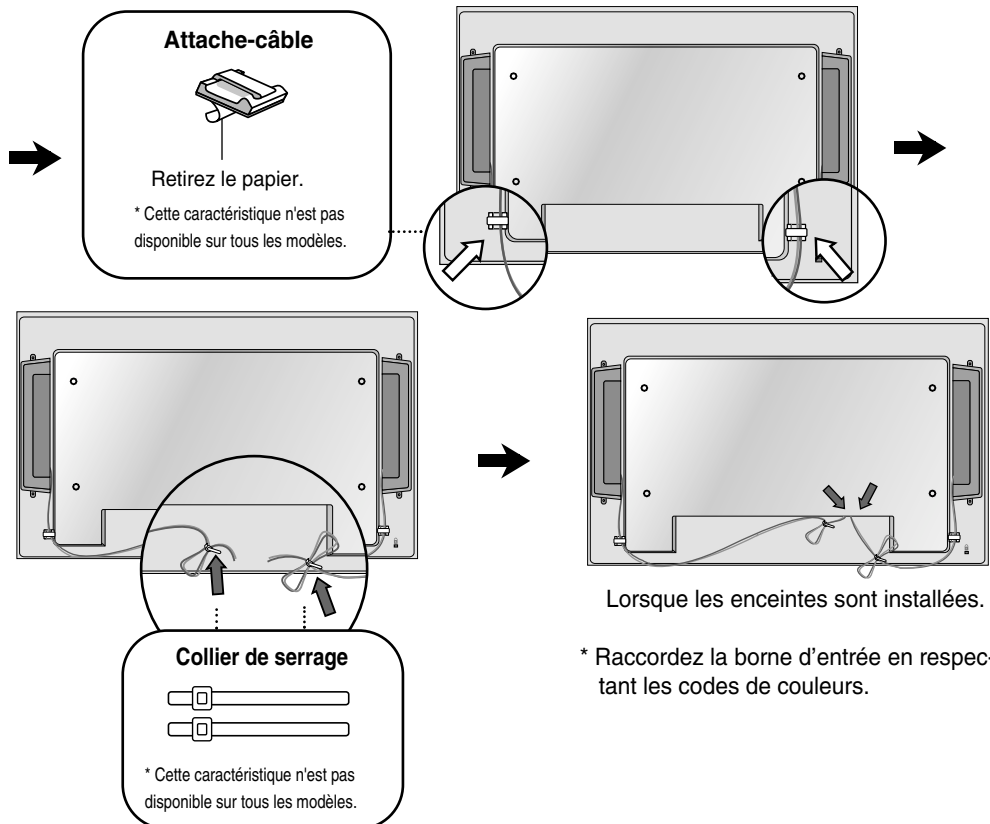

Pour installer la fonction Portrait

- Seulement M3202C

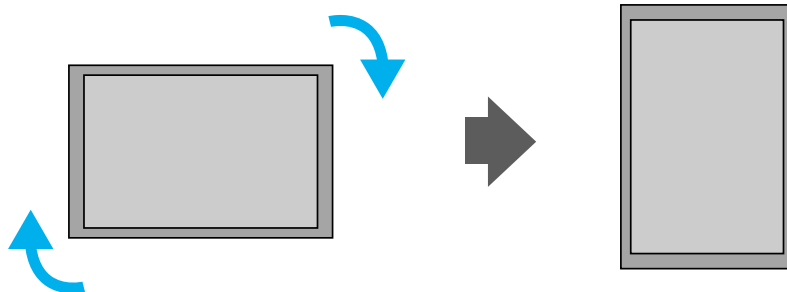

« Lorsque vous installez la fonction Portrait (Portrait), faites-la pivoter dans le sens des aiguilles d'une montre lorsque vous êtes face à elle. »

Utilisation de la télécommande

● Désignation des touches de la télécommande

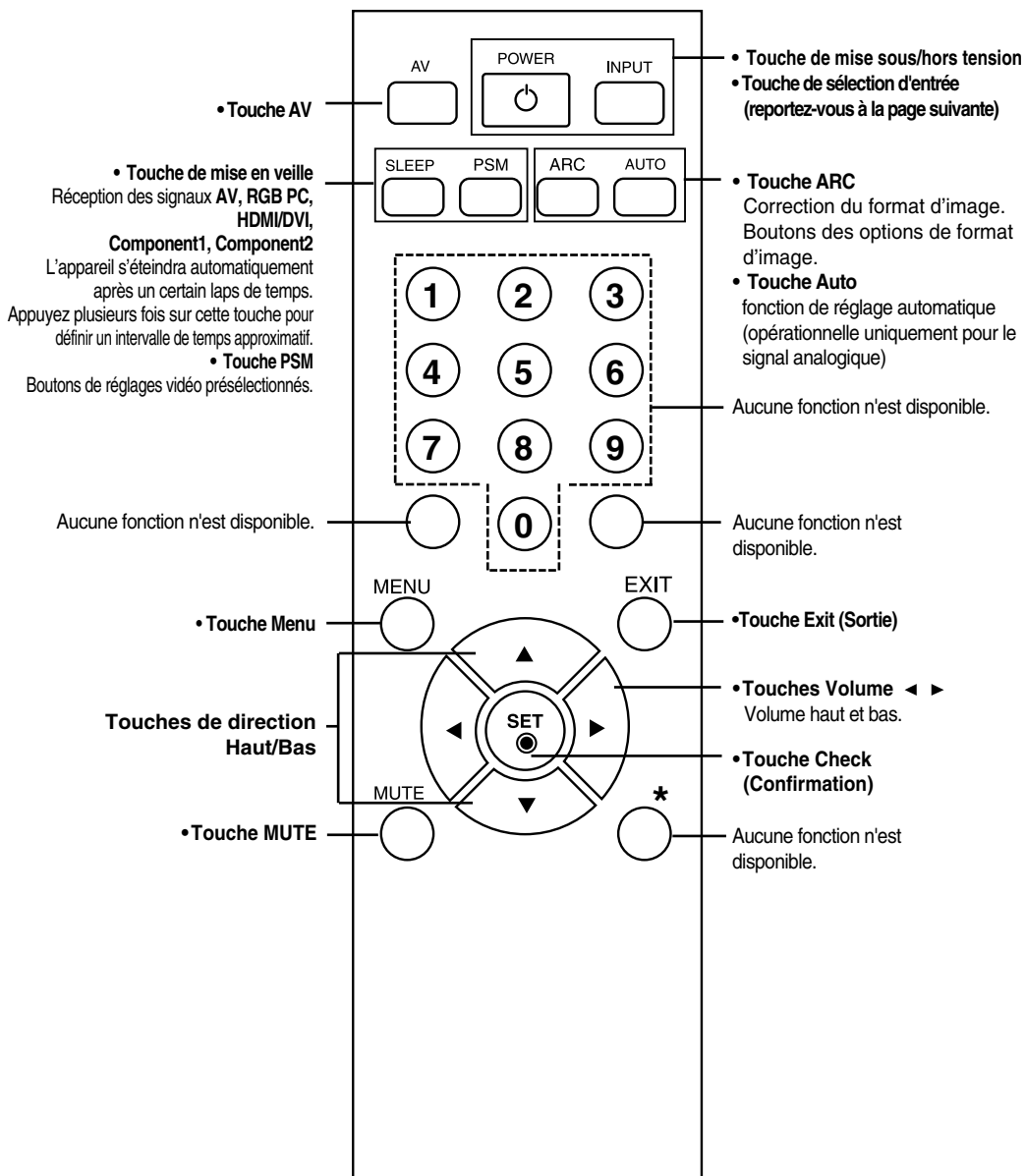

Utilisation de la télécommande

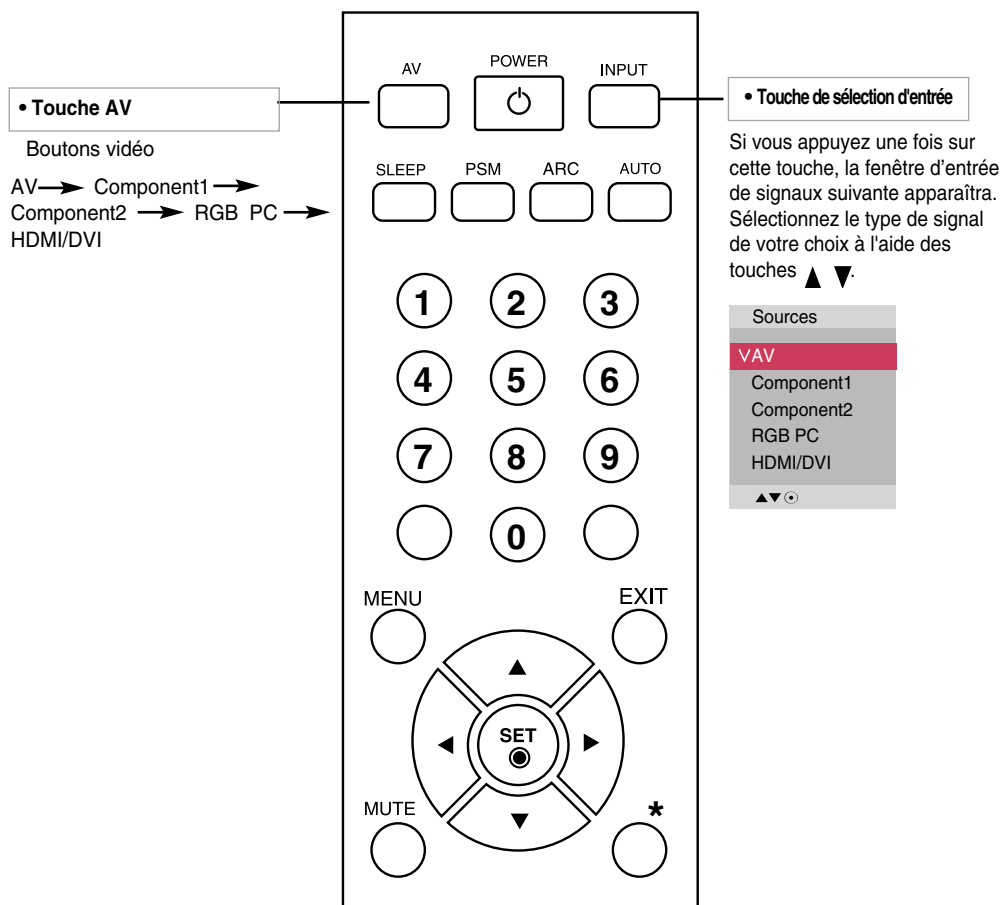

Insertion des piles dans la télécommande.

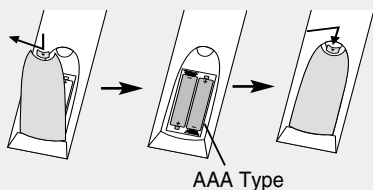

1. Faites glisser le couvercle du compartiment à piles.
 2. Introduisez les piles en respectant les polarités (+/-).
 3. Refermez le couvercle du compartiment à piles.
- Veillez à ne pas jeter les piles usagées mais à utiliser les moyens de recyclage afin de protéger l'environnement.

Désignation et fonctions des commandes

* Il se peut que l'image de l'appareil dans ce Mode d'emploi soit différente de l'image actuelle.

● Vue arrière

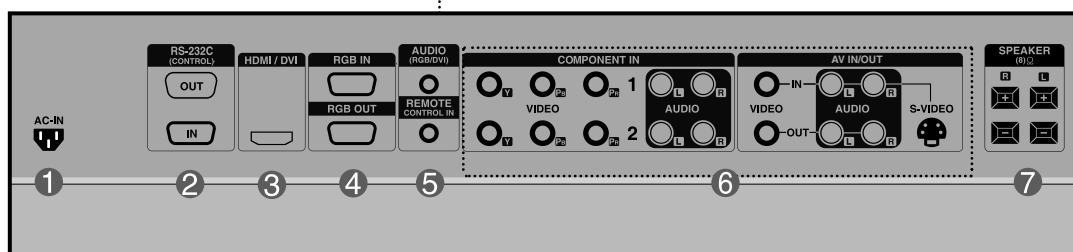
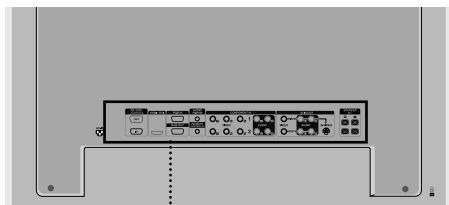

- 1 **Connecteur d'alimentation : connexion du cordon d'alimentation**
- 2 **Ports série RS-232C**
- 3 **Prises d'entrée du PC**
: HDMI prend en charge l'entrée HD (High Definition) et la norme HDCP (High-bandwidth Digital Content Protection). Certains appareils nécessitent HDCP pour afficher les signaux HD.
- 4 **Prise audio du PC**
: connexion du câble audio à la prise *LINE OUT (prise de sortie de ligne) de la carte audio du PC.
- 5 **Port de la télécommande câblée**
- 6 **Ports AV**
- 7 **Ports de haut-parleurs**

*LINE OUT

Borne utilisée pour se connecter au haut-parleur, y compris à un amplificateur (Amp) intégré. Veuillez à contrôler la borne de connexion de la carte audio du PC avant de vous connecter. Si la sortie audio de la carte audio du PC n'a qu'une seule sortie de haut-parleur (Speaker Out), baissez le volume de votre PC. Si la sortie audio de la carte audio du PC admet une sortie de haut-parleur (Speaker Out), et une sortie de ligne (Line Out), passez en sortie de ligne à l'aide du cavalier de la carte (consultez le manuel de la carte audio).

Connexion aux matériels externes

■ ■ ■ Branchement à un PC

1 Vérifiez tout d'abord que l'ordinateur, l'appareil et les périphériques sont éteints. Raccordez alors le câble du signal d'entrée.

- A** Raccordement avec le câble du signal d'entrée D-Sub.
- B** Raccordement avec le câble de signal d'entrée HDMI-DVI. (non fourni)

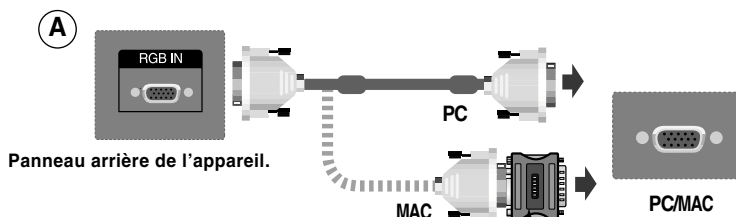

Adaptateur Macintosh (non fourni)

Veillez utiliser l'adaptateur standard Macintosh et non l'adaptateur incompatible vendu dans le commerce. (Système de signaux différent)

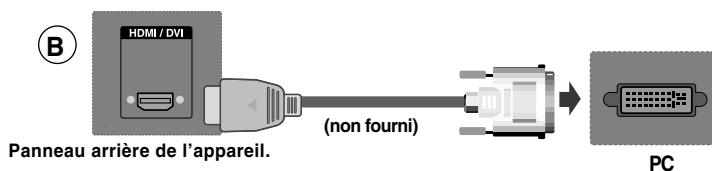

* L'utilisateur doit utiliser des câbles interface blindés (câble D-sub 15 broches, câble DVI), avec cœur en ferrite pour assurer la conformité standard du produit.

2 Raccordez le câble audio.



3 Raccordez le cordon d'alimentation.

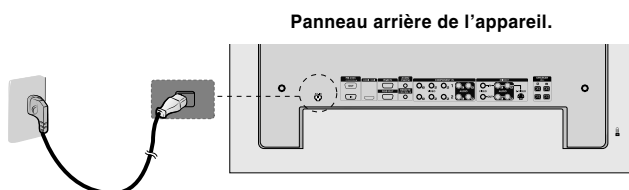

Connexion aux matériels externes

- 4 1 Mettez l'appareil sous tension à l'aide de la touche de mise sous tension située sur l'appareil.



TOUCHE DE MISE SOUS/HORS TENSION

- 2 Mettez votre PC sous tension.

- 5 Sélectionnez un signal d'entrée.
Appuyez sur la touche INPUT de la télécommande pour sélectionner le signal d'entrée.

INPUT → ▼▲ → SET

Ou appuyez sur la touche INPUT située sur la façade de l'appareil.

INPUT → ▼▲ → AUTO/SET

- A Raccordement avec un câble de signal d'entrée D-Sub.
• Sélectionnez **RGB PC** : Signal analogique D-Sub de 15 broches
- B Raccordement avec un câble de signal d'entrée HDMI-DVI.
• Sélectionnez **HDMI/DVI** : Signal numérique HDMI-DVI

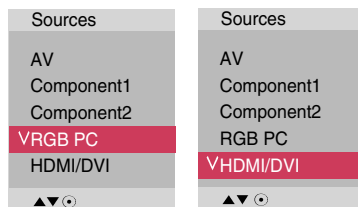

Remarque



• Mode de raccordement de deux ordinateurs.

Raccordez les câbles de signal (HDMI-DVI, D-Sub) à chaque ordinateur.
Appuyez sur la touche INPUT de la télécommande afin de sélectionner l'ordinateur que vous souhaitez utiliser.

- Connectez directement à une prise avec mise à la terre, ou à une rallonge électrique (prise à 3 broches.)

Connexion aux matériels externes

■ ■ ■ Moniteurs en marguerite

Utilisez cette fonction lorsque vous affichez les entrées ANALOG RGB (RGB ANOLOGIQUES) entre un PC et un autre appareil.

- Pour utiliser différents appareils raccordés entre eux

Raccordez une des extrémités du câble de signal d'entrée (câble du signal D-Sub à 15 broches) au connecteur **RGB OUT** (Sortie RGB) de l'**appareil 1**, puis raccordez l'autre extrémité au connecteur **RGB IN** d'autres appareils.

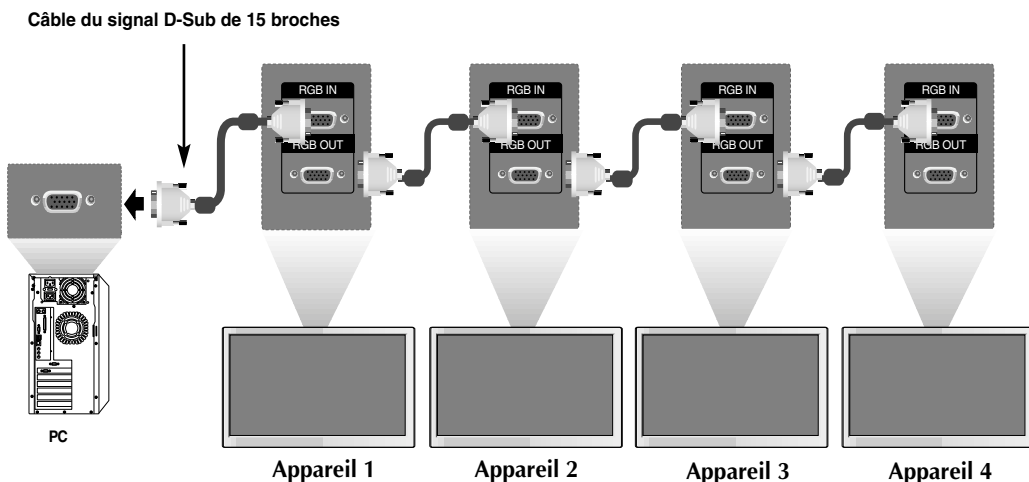

Remarque



Lors de connexions multiples d'entrée/sortie en format cascade, il est conseillé d'utiliser des câbles sans pertes. Nous vous recommandons d'utiliser un distributeur de signal.

Connexion aux matériels externes

● Support mural VESA

Support mural VESA FDMI

Ce produit prend en charge un dispositif de montage mural conforme VESA FDMI. Ces montages sont achetés séparément, et ne sont pas disponibles auprès de LG. Reportez-vous aux instructions fournies avec ce montage pour plus d'informations.

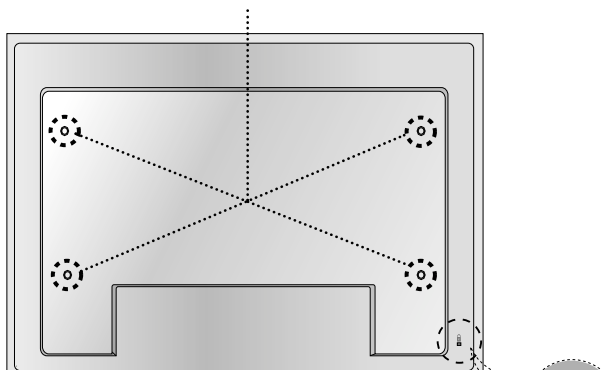

● Dispositif de verrouillage antivol

Un connecteur pour verrou Kensington se trouve sur la face arrière. Le câble et le verrou sont disponibles séparément et ne sont pas vendus par LG. Pour de plus amples informations, consultez la page d'accueil du site Internet de Kensington : <http://www.kensington.com>

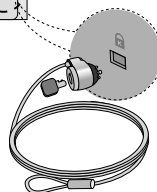

Connexion aux matériels externes

■ ■ ■ Entrée Vidéo

1 Raccordez le câble vidéo comme indiqué sur le schéma ci-dessous, puis raccordez le cordon d'alimentation (voir page 8).

A Raccordement avec un câble BNC.

- Raccordez la borne d'entrée en respectant les codes de couleurs.

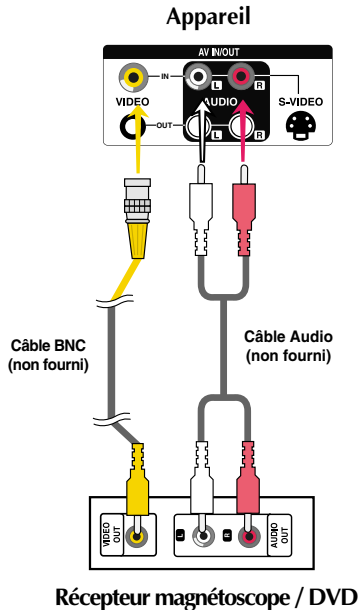

B Raccordement avec un câble S-Video.

- Raccordez la borne d'entrée S-Video pour obtenir une qualité d'image optimale.

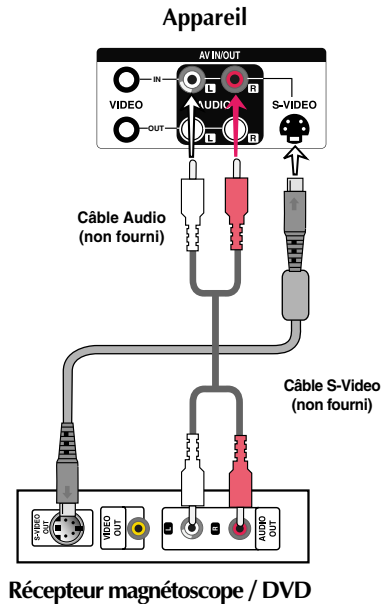

2 Sélectionnez un signal d'entrée. Appuyez sur la touche INPUT de la télécommande pour sélectionner le signal d'entrée.

INPUT → ▼▲ → SET

Ou appuyez sur la touche INPUT située sur la façade de l'appareil.

INPUT → ▼▲ → AUTO/SET

A Raccordement avec un câble BNC.

- Sélectionnez AV.

B Raccordement avec un câble S-Video.

- Sélectionnez AV.

| Sources |
|------------|
| VAV |
| Component1 |
| Component2 |
| RGB PC |
| HDMI/DVI |

Remarque

Si le câble BNC et le câble S-Vidéo sont connectés à la fois, l'entrée S-Vidéo est prioritaire.



Connexion aux matériels externes

■ ■ ■ Entrée Component (480p/576p/720p/1080i/480i/576i)

1 Raccordez le câble vidéo/audio comme indiqué sur le schéma ci-dessous, puis raccordez le cordon d'alimentation (voir page 8).

- Raccordez la borne d'entrée en respectant les codes de couleurs.

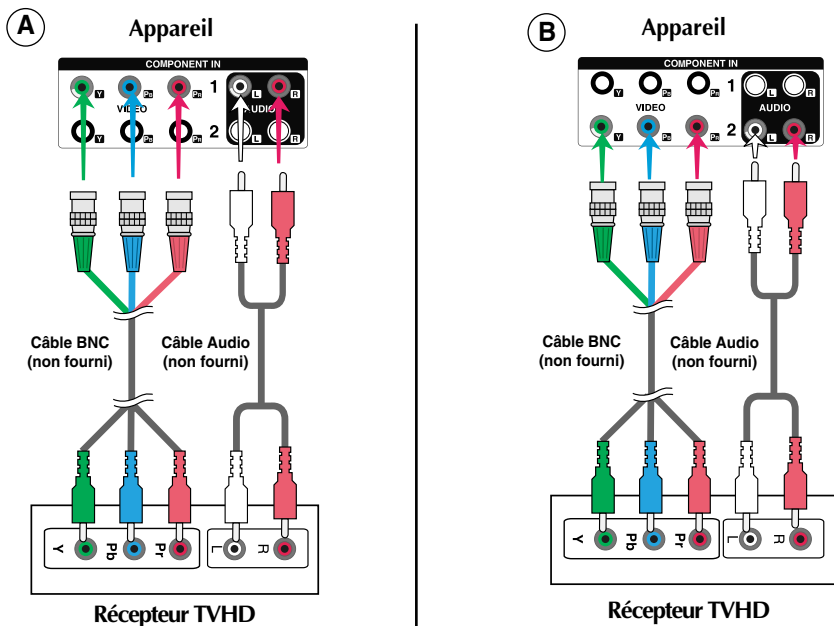

Remarque :

- Certains appareils nécessitent HDCP pour afficher les signaux HD.
- Component ne prend pas en charge HDCP.

2 Sélectionnez un signal d'entrée. Appuyez sur la touche INPUT de la télécommande pour sélectionner le signal d'entrée.

INPUT → ▼▲ → SET

Ou appuyez sur la touche INPUT située sur la façade de l'appareil.

INPUT → ▼▲ → AUTO/SET

A • Sélectionnez **Component 1**.

B • Sélectionnez **Component 2**.

| Sources |
|--------------------|
| AV |
| VComponent1 |
| Component2 |
| RGB PC |
| HDMI/DVI |

| Sources |
|--------------------|
| AV |
| Component1 |
| VComponent2 |
| RGB PC |
| HDMI/DVI |

Connexion aux matériels externes

■ ■ ■ Entrée HDMI (480p/576p/720p/1080i/1080p)

- HDMI prend en charge l'entrée HD (High Definition) et la norme HDCP (High-bandwidth Digital Content Protection). Certains appareils nécessitent HDCP pour afficher les signaux HD.

- 1 Raccordez le câble vidéo/audio comme indiqué sur le schéma ci-dessous, puis raccordez le cordon d'alimentation (voir page 8).

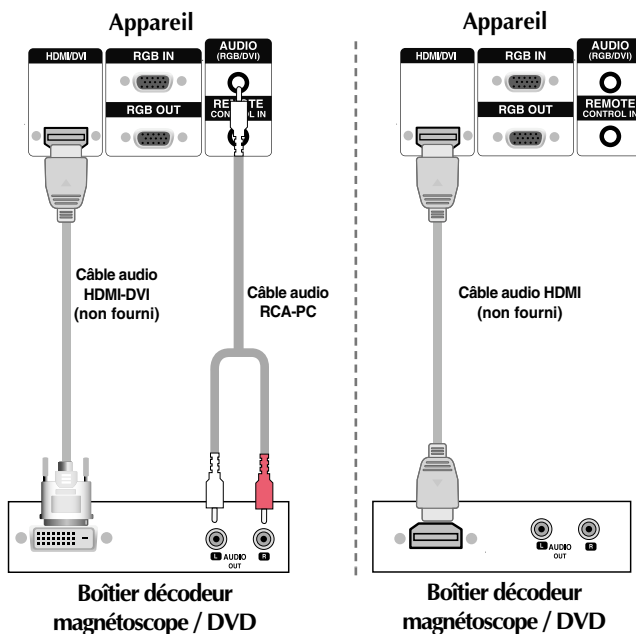

Remarque : Dolby Digital n'est pas pris en charge.

- 2 Sélectionnez un signal d'entrée.
Appuyez sur la touche INPUT de la télécommande pour sélectionner le signal d'entrée.

INPUT → ▼▲ → SET

Ou appuyez sur la touche INPUT située sur la façade de l'appareil.

INPUT → ▼▲ → AUTO/SET

Raccordement avec un câble de signal d'entrée HDMI-DVI.

Raccordement avec un câble de signal d'entrée HDMI.

- Sélectionnez **HDMI/DVI**

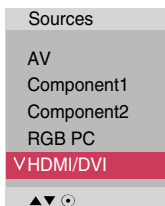

Connexion aux matériels externes

■ ■ ■ Réception du signal de sortie AV

- Lorsque vous utilisez l'entrée AV, vous pouvez connecter la sortie AV Out à d'autres moniteurs.

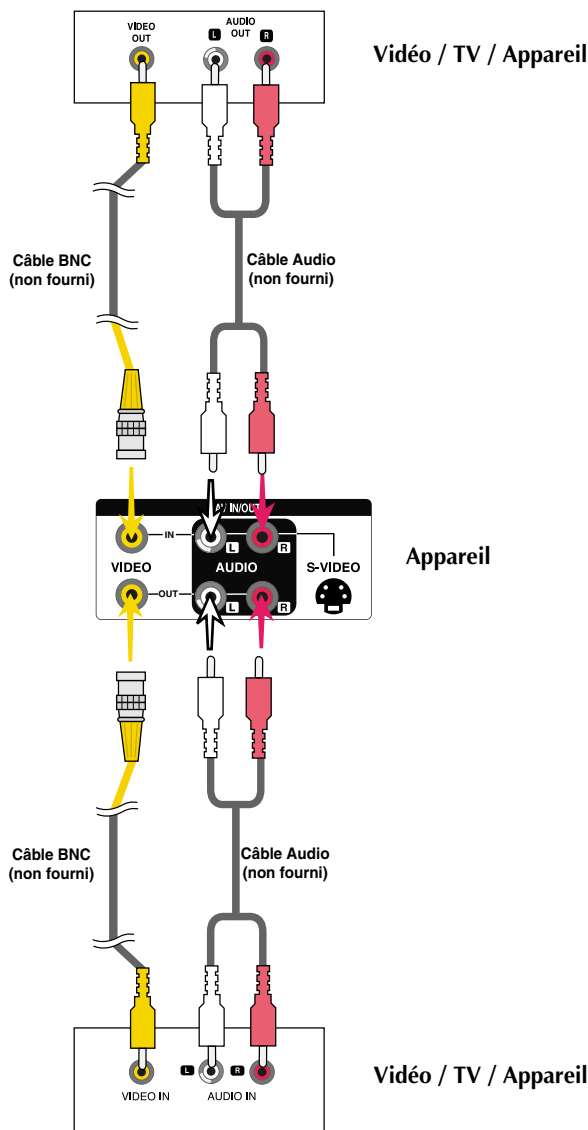

Remarque



Lors de connexions multiples d'entrée/sortie en format cascade, il est conseillé d'utiliser des câbles sans pertes. Nous vous recommandons d'utiliser un distributeur de signal.

Rangement des câbles

- Uniquement sur certains modèles.

1. Disposez les câbles au centre, comme indiqué dans le schéma ci-dessous.

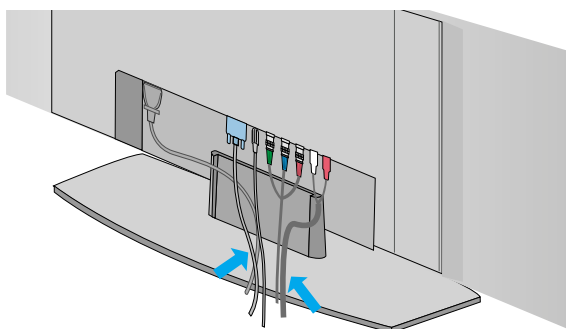

2. Après avoir raccordé les câbles, emboîtez correctement la couverture dans les orifices du socle. Lorsque la couverture est correctement insérée, vous entendrez un clic.

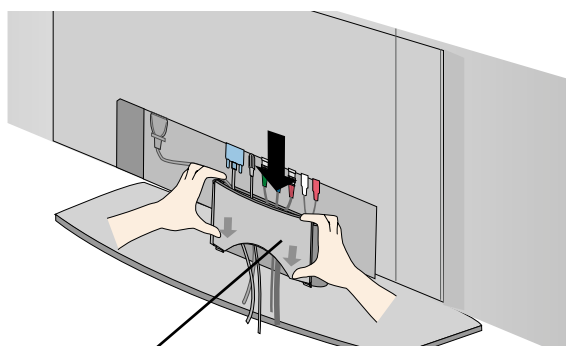

Couverture du socle

Menus de l'utilisateur

Options de réglage d'écran

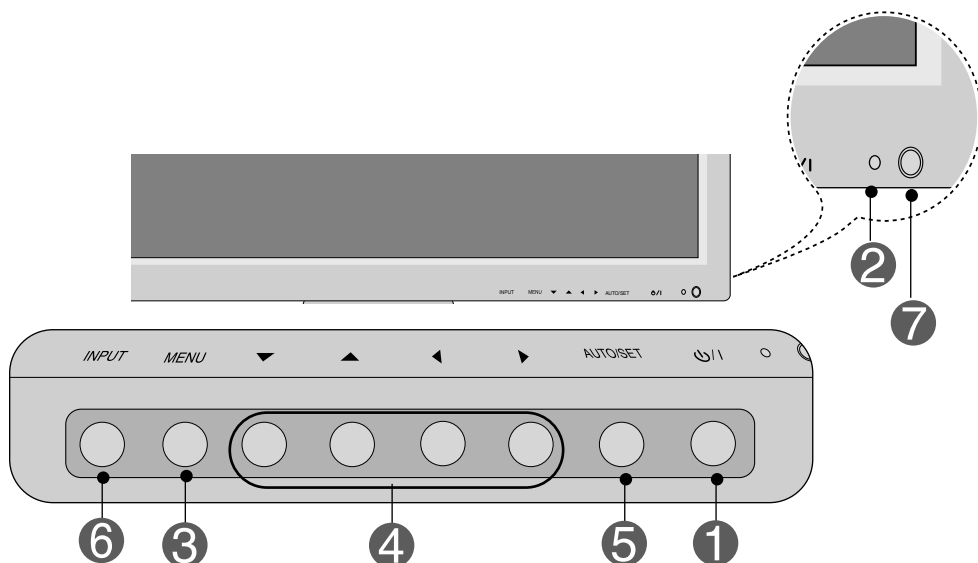

- 1** **Touche de mise sous/hors tension**
 - Appuyez sur cette touche pour mettre l'appareil sous tension. Appuyez à nouveau sur cette touche pour le mettre hors tension.
- 2** **Voyant d'alimentation**
 - Ce voyant s'allume en vert lorsque l'affichage fonctionne normalement (mode Marche). Si l'affichage est en mode veille (économie d'énergie), la couleur de ce voyant passe à l'orange.
- 3** **Touche MENU**
 - Utilisez cette touche pour montrer ou cacher le menu à l'écran (OSD).
- 4** **Touche de sélection et de réglage de l'OSD**
 - Utilisez cette touche pour sélectionner une icône ou pour régler les paramètres dans le menu OSD.
 - ▼ ▲ • Touches de direction Haut/Bas
- 5** **Touche de réglage du volume**
 - Permet de régler le volume.

Volume 35

.....

Menus de l'utilisateur

Options de réglage d'écran

5

Touche AUTO/SET

[Pour signal analogique PC]

Recherche automatique en cours
Pour un changement de la résolution
d'image jusqu'à 1360 X 768

[Si le mode XGA est activé et si la
résolution 1360x768 est sélectionnée]

Recherche automatique en cours

6

Touche INPUT

INPUT → ▼▲ → AUTO/SET

• Boutons entre les entrées

| | |
|--------------------|--|
| AV | Vidéo composite, Vidéo indépendante |
| Component 1 | TVHD, DVD |
| Component 2 | TVHD, DVD |
| RGB PC | Signal analogique D-Sub de 15 broches |
| HDMI/DVI | Signal numérique |

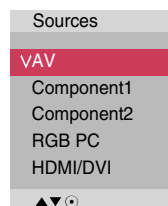





7

Récepteur Infrarouge

• C'est ici que l'unité reçoit les signaux provenant de la télécommande.

Menus de l'utilisateur

● Menu OSD (affichage à l'écran)

| Icône | Description des fonctions |
|--|--|
|  Image | Réglage de la fonction Image. |
|  Son | Réglage de la fonction Son. |
|  Heure | Règle les options de minuterie. |
|  Option | Sélection de la fonction Réglage. |
|  Information | Paramétrez l'identifiant, et vérifiez le numéro de série et la version de logiciel. |

Remarque



OSD (affichage à l'écran)

La fonction OSD vous permet de régler le menu de l'écran à votre convenance car celle-ci est pourvue d'une présentation graphique.

Menus de l'utilisateur

● Mode de réglage de l'écran de l'OSD (Affichage à l'écran)

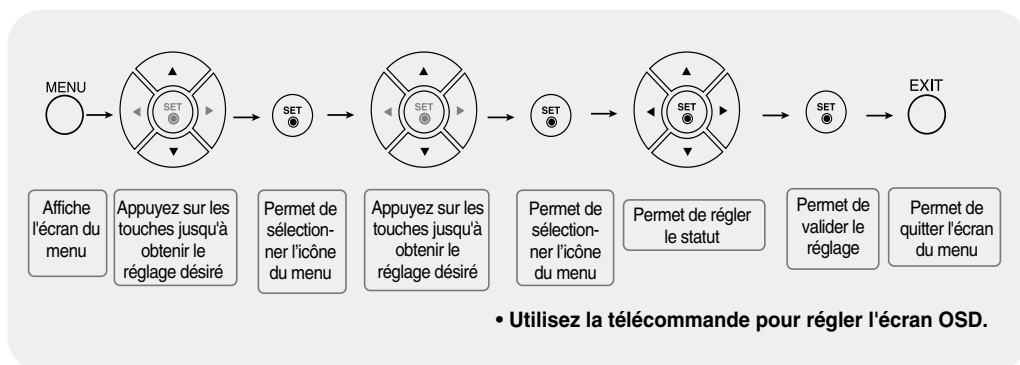

1 Appuyez sur la touche **MENU**. Le menu principal de l'OSD apparaît.

2 Pour accéder à une commande, utilisez les touches ▼ ▲ .

3 Lorsque l'icône souhaité est sélectionné, appuyez sur la touche **SET**.

4 Utilisez les touches ▼ ▲ ◀ ▶ pour régler l'élément au niveau désiré.

5 Validez les changements en appuyant sur la touche **SET**.

6 Quittez l'OSD en appuyant sur la touche **EXIT**.

● Mode de réglage automatique de l'écran

Appuyez sur le bouton AUTO/SET (ou le bouton AUTO de la télécommande) dans le signal PC analogique. Les réglages d'écran optimaux seront sélectionnés pour satisfaire au mode en cours. Si les réglages ne sont pas satisfaisants, vous pouvez régler l'écran manuellement.

[Si le mode XGA est activé et si la résolution 1360x768 est sélectionnée]

Recherche automatique en cours

Menus de l'utilisateur



Réglage de la couleur de l'écran

Préréglage



La fonction **Préréglage** permet de régler automatiquement la qualité de l'image de l'écran selon l'environnement d'usage AV.

- **Vif** : Choisissez cette option pour afficher une image nette.
- **Standard** : L'affichage écran le plus répandu et naturel.
- **Cinéma** : Choisissez cette option pour réduire la luminosité d'un niveau.
- **Sport** : Choisissez cette option pour un affichage avec une image douce.
- **Jeu** : Pour profiter d'une image dynamique, parfaite pour les jeux.
- **Utilisateur1,2** : sélectionnez cette option pour utiliser les réglages définis par l'utilisateur.

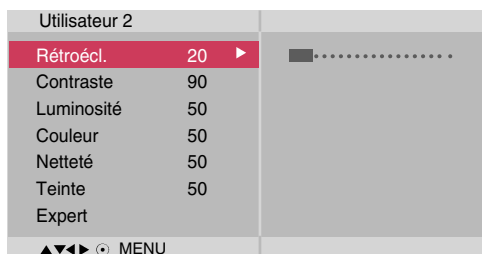

Rétroécl. : pour contrôler la luminosité de l'écran, régler la luminosité de l'écran à cristaux liquides.

Contraste : réglez la différence entre les niveaux clairs et foncé de l'image

Luminosité : Permet de régler la luminosité de l'écran.

Couleur : Permet de régler la couleur de l'écran selon la préférence de l'utilisateur.

Netteté : Permet de régler la netteté de l'écran.

Teinte : Permet de régler la teinte de l'écran selon la préférence de l'utilisateur.

Expert : pour corriger chaque mode image ou régler les valeurs d'image pour une image particulière (s'applique uniquement pour le menu Utilisateur 2)

Remarque



Si le paramètre **Préréglage** dans le menu **Image** est réglé sur **Vif**, **Standard**, **Cinéma**, **Sport** ou **Jeu**, les menus suivants s'ajusteront automatiquement.

Menus de l'utilisateur



Réglage de la couleur de l'écran

Temp. de couleur

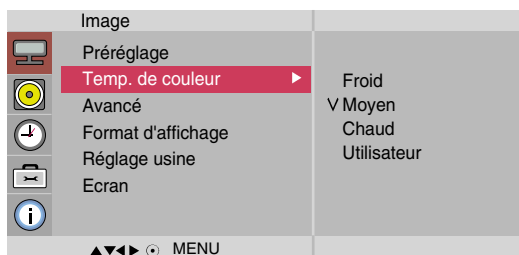

Permet de sélectionner le couleur par défaut.

- **Froid** : blanc légèrement violacé.
- **Moyen** : blanc légèrement bleuâtre.
- **Chaud** : blanc légèrement rougeâtre.
- **Utilisateur** : sélectionnez cette option pour utiliser les réglages définis par l'utilisateur.

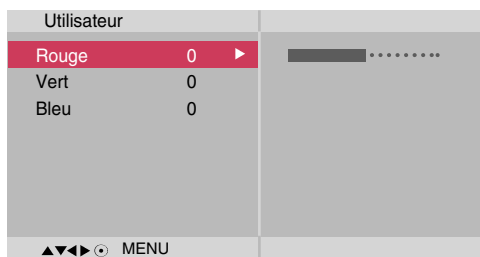

Rouge / Vert / Bleu

Régalez les niveaux de couleur de votre choix.

Menus de l'utilisateur



Réglage de la couleur de l'écran

Avancé

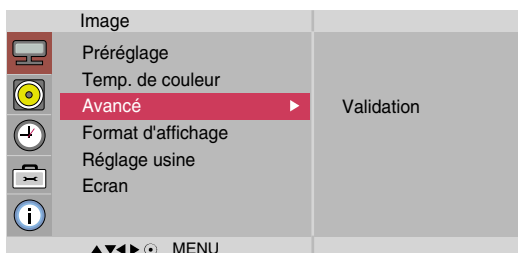

- **Gamma** : paramétrez vos propres valeurs gamma : -50/0/50
Sur le moniteur, des valeurs gamma élevées blanchissent les images, et des valeurs gamma faibles augmentent le contraste des images.
- **Mode Film** : (Cette fonction est disponible dans les modes suivants : AV, Component 480i/576i).
Lorsque vous regardez un film, cette fonction restitue une qualité d'image optimale.
- **Niveau noir** : (Cette fonction est disponible dans les modes suivants : AV (NTSC).
HDMI permet de régler le contraste et la luminosité de l'écran à l'aide du niveau noir de l'écran.
 - Bas : l'image devient plus lumineuse.
 - Haut : l'image devient plus sombre.
- **NR** : supprime le bruit là où le point ne puisse pas endommager l'image originale.

Menus de l'utilisateur



Réglage de la couleur de l'écran

Format d'affichage Pour sélectionner le format de l'image.

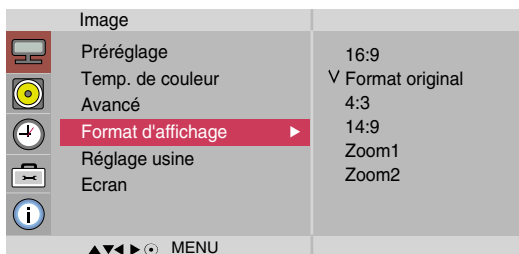

<AV>

16:9 Mode écran large.

Signal original vous permet d'apprécier l'intégralité des données transmises sans coupure d'image. (* Ce menu est activé uniquement en 720p, 1080p et en mode composant 1080i.)

Format original Le format d'image d'origine n'est pas corrigé. Il est défini par le programme, en cours de lecture.

4:3 L'image est au format 4:3.

1:1 ce format d'image est au 1/1 du signal AV général (RGB PC, HDMI/DVI PC uniquement).

14:9 Les programmes 14:9 sont affichés normalement en 14:9 avec des bandes noires ajoutées en bas et en haut. Les programmes 4:3 sont agrandis dans les directions haut/bas et droite/gauche.

Zoom1, 2 Les programmes 4:3 sont agrandis pour s'adapter à l'écran du format 16:9. Le haut et le bas sont tronqués.

| ARC | MODE | AV | Component | HDMI/DVI | | RGB |
|-----------------|------|----|-----------|----------|----|-----|
| | | | | DTV | PC | PC |
| 16:9 | | ● | ● | ● | ● | ● |
| Signal original | | × | ● | ● | × | × |
| Format original | | ● | × | × | × | × |
| 4:3 | | ● | ● | ● | ● | ● |
| 1:1 | | × | × | × | ● | ● |
| 14:9 | | ● | × | × | × | × |
| Zoom1 | | ● | × | × | × | × |
| Zoom2 | | ● | × | × | × | × |

Menus de l'utilisateur



Réglage de la couleur de l'écran

Réglage usine Redéfinit les paramètres Préréglage, Temp. de couleur, Avancé aux réglages d'usine par défaut.

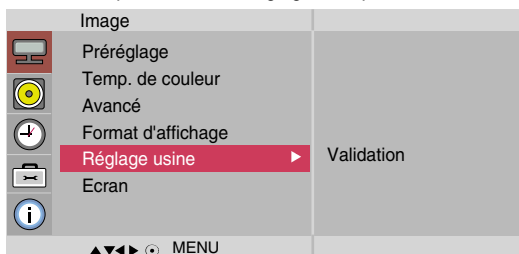

Ecran Règle la vidéo de l'écran.

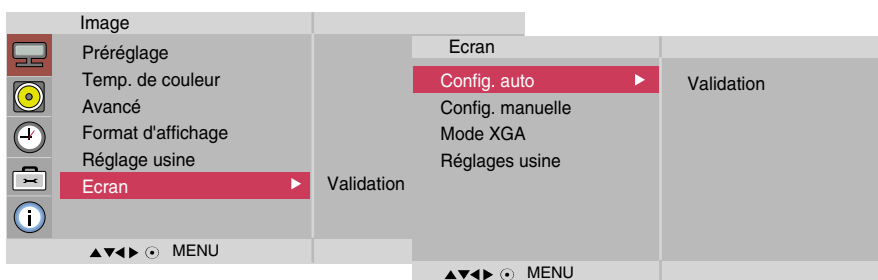

Config. auto Ce bouton règle automatiquement la position, l'horloge et la phase de l'écran. Cette fonction n'est disponible que pour les signaux analogiques.
(mode RGB-PC uniquement)

Config. manuelle Cette touche permet de régler manuellement la **Position H/V**, l'**Horl.** et la **Phase** de l'écran.
* Les options Phase et Clock ne sont pas disponibles en mode Component, HDMI/DVI DTV.

Horl. Pour minimiser les barres et bandes verticales visibles dans le fond de l'écran. La dimension horizontale de l'écran sera également modifiée. Cette fonction est disponible pour les signaux analogiques uniquement.

Phase Pour régler le focus de l'affichage. Cet élément vous permet de supprimer tous les parasites horizontaux, et de rendre plus propre et plus nette l'image des personnages. Cette fonction est disponible pour les signaux analogiques uniquement.

Position H Pour déplacer la position de l'écran horizontalement.

Position V Pour déplacer la position de l'écran verticalement.

H-Size Permet de régler la taille horizontale de l'écran en tenant compte la taille du biseau.

V-Size Permet de régler la taille verticale de l'écran en tenant compte la taille du biseau.

Mode XGA pour une meilleure qualité d'image, sélectionnez le même mode qui correspond à la résolution du PC.
(mode RGB-PC uniquement)

Réglages usine redéfinit les paramètres du menu **Config. manuelle** aux réglages d'usine par défaut.

Menus de l'utilisateur



Réglage de la fonction audio

Préréglage

La meilleure qualité de son sera sélectionnée automatiquement selon le type de vidéo que vous êtes en train de regarder.



- **Voix nette** : En différenciant la gamme sonore humaine des autres, cette option aide les utilisateurs à mieux entendre les voix humaines.
- **Standard** : Le son le plus répandu et naturel
- **Musique** : Sélectionnez cette option pour profiter du son original lors de l'écoute de morceaux de musique.
- **Cinéma** : Sélectionnez cette option pour profiter d'un son sublime.
- **Sport** : Sélectionnez cette option pour regarder les programmes de sport.
- **Jeu** : Pour profiter d'un son dynamique idéal pour les jeux.
- **Utilisateur** : Choisissez cette option pour utiliser des paramètres audio définis par l'utilisateur.

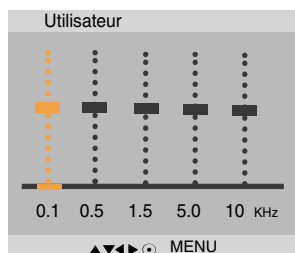

Volume auto

Pour régler automatiquement les niveaux sonores inégaux entre tous les canaux ou signaux, au niveau le plus approprié. Pour utiliser cette fonctionnalité, sélectionnez Marche.

Balance

Utilisez cette fonction pour équilibrer le son dans les enceintes gauche et droite.

Haut-parleurs

vous pouvez régler l'état interne des haut-parleurs. Si vous souhaitez utiliser votre système stéréo externe, éteignez les haut-parleurs du téléviseur.

Remarque



lorsque vous êtes connectés à l'ordinateur et le paramètre « **Préréglage** » du menu Son est **Voix nette, Standard, Musique, Cinéma** ou **Sport**, **Jeu** les menus disponibles sont **Balance, Volume auto, Haut-parleurs**.

Menus de l'utilisateur



Réglage de la fonction Heure

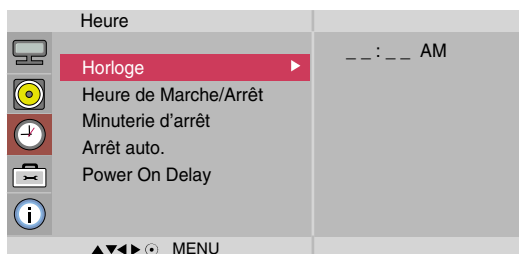

Horloge

Si l'heure affichée est incorrecte, réinitialisez l'horloge manuellement.

- 1) Appuyez sur la touche **MENU**, puis utilisez les touches ▼▲ pour sélectionner le menu **Heure**.
- 2) Appuyez sur la touche ►, puis utilisez les touches ▼▲ pour sélectionner le menu **Horloge**.
- 3) Appuyez sur la touche ►, puis utilisez les touches ▼▲ pour régler les heures (de 00 à 23).
- 4) Appuyez sur la touche ►, puis utilisez les touches ▼▲ pour régler les minutes (de 00 à 59).

Heure de Marche/Arrêt

La fonction **Heure arrêt** éteint automatiquement le poste à l'heure programmée.

- 1) Appuyez sur la touche **MENU**, puis utilisez les touches ▼▲ pour sélectionner le menu **Heure**.
- 2) Appuyez sur la touche ►, puis utilisez les touches ▼▲ pour sélectionner le menu **Heure de Marche/Arrêt**.
- 3) Appuyez sur la touche ►, puis utilisez les touches ▼▲ pour régler les heures (de 00 à 23).
- 4) Appuyez sur la touche ►, puis utilisez les touches ▼▲ pour régler les minutes (de 00 à 59).
- 5) Appuyez sur la touche ►, puis utilisez les touches ▼▲ pour sélectionner **On** ou **Off**.

Minuterie d'arrêt

L'unité s'éteint automatiquement lorsque le temps défini par l'utilisateur est écoulé.

- 1) Appuyez sur la touche **MENU**, puis utilisez les touches ▼▲ pour sélectionner le menu **Minuterie d'arrêt**.
- 2) Appuyez sur la touche ► puis utilisez ▼▲ pour régler l'heure (de 00 à 23).
- 3) Appuyez sur la touche ► puis utilisez ▼▲ pour régler les minutes (de 00 à 59).

Arrêt auto.

Si **Arrêt auto.** est activé et s'il n'y a pas de signal d'entrée, la produit passe automatiquement en mode arrêt après 10 minutes.

- 1) Appuyez sur la touche **MENU**, puis utilisez les touches ▼▲ pour sélectionner le menu **Arrêt auto.**
- 2) Appuyez sur la touche ►, puis utilisez les touches ▼▲ pour sélectionner **Marche** ou **Arrêt**.

Power On Delay

Lors de la connexion de plusieurs moniteurs et en allumant, les moniteurs sont allumés individuellement pour éviter la surcharge.

Remarque



- En cas de coupure d'alimentation (déconnexion ou panne de courant), vous devez régler l'**Horloge** à nouveau.
- Une fois que les fonctions **Heure Marche** et **Heure arrêt** sont réglées, celles-ci se mettent en marche quotidiennement à l'heure prédéfinie.
- La fonction **Heure arrêt** annule la fonction **Heure Marche** si toutes deux sont réglées à la même heure.
- Lorsque la fonction **Heure Marche** est activée, l'écran de mode qui était éteint s'allume.

Menus de l'utilisateur



Sélection des options



Langue (Language)

Permet de choisir la langue dans laquelle les noms de commandes sont affichées.

Blocage touches

Utilisez les touches **▼ ▲** pour sélectionner **Marche** ou **Arrêt**. Il est possible de configurer la fonction Set de manière à ce que vous ne puissiez l'utiliser qu'avec la télécommande. Cette caractéristique permet d'interdire éventuellement l'utilisation du téléviseur.

Afin de bloquer le réglage du menu OSD, activez le verrouillage de sécurité pour les enfants.

Pour déverrouiller la sécurité, suivez les étapes suivantes :

- Appuyez sur la touche **MENU** de la télécommande et réglez le **Verrouillage** sur «**Arrêt**».

Méthode ISM

L'affichage prolongé de l'image figée d'un ordinateur ou d'un jeu vidéo peut provoquer une image fantôme qui risque de rester à l'écran, même si vous changez l'image. Évitez l'affichage d'une image figée à l'écran pendant une période prolongée.

- **Normal** : Laissez sur Normal si vous pensez que les brûlures d'image ne seront pas un problème.
- **Cérusé** : L'opération White wash permet d'afficher un écran blanc sur la totalité de l'écran. Ceci permet de supprimer les images fantômes brûlées à l'écran. Il peut ne pas être possible de supprimer complètement une image fantôme permanente avec cette opération.
- **Orbiter** : cette option vous permet d'éviter les images fantômes. Cependant, nous vous recommandons d'éviter l'affichage d'images figées. Pour éviter une rémanence à l'écran, vous devez déplacer l'écran toutes les 2 minutes.
- **Inversion** : cette fonction vous permet d'inverser la couleur de l'écran. La couleur de l'écran est automatiquement inversée toutes les 30 minutes.
- **Dot Wash** : cette fonction déplace les points noirs de l'écran. Les pixels noirs sont déplacés automatiquement toutes les cinq secondes.

Indicateur d'état

Utilisez cette fonction pour régler le voyant d'alimentation à l'avant du moniteur sur **Marche** ou **Arrêt**.

Si vous sélectionnez **Arrêt**, il s'éteindra. Si vous sélectionnez **Marche**, le voyant d'alimentation s'allumera automatiquement.

Logo lumineux

Utilisez cette fonction pour régler l'Éclairage Logo à l'avant du moniteur sur **Marche** ou **Arrêt**. Si vous sélectionnez **Marche**, l'éclairage sera automatiquement activé.

Sélection DPM

Un utilisateur peut choisir de mettre en marche en mode économique.

Menus de l'utilisateur



Sélection des options

• Pour utiliser cette fonction

- Elle doit être affichée avec plusieurs autres produits.
- Elle doit être réglée de façon à pouvoir être connectée à RS232C ou RGB OUT.

Tile mode

| Option | | | |
|--------|-------------------|----------------|-----|
| | Langue(Language) | Tile mode | Off |
| | Blocage touches | H-Size | 0 |
| | Méthode ISM | V-Size | 0 |
| | Indicateur d'état | Position H | <> |
| | Logo lumineux | Position V | <> |
| | Sélection DPM | Réglages usine | |
| | Tile mode | Tile ID | 1 |
| | Réglages usine | Natural | Off |

▲▼▶◀ MENU

Ce mode est utilisé pour agrandir l'écran. Il est également utilisé sur plusieurs appareils afin de visualiser

- **Tile mode** l'écran en Mosaïque. Choisissez l'alignement en Mosaïque et réglez l'identificateur de l'appareil pour définir l'emplacement.

* C'est seulement après avoir appuyé sur la touche SET que les réglages définis seront enregistrés.

- Mode Mosaïque : ligne x colonne (l = 1, 2, 3, 4, 5 c = 1, 2, 3, 4, 5)
- 5 x 5 disponible.
- Il est également possible de configurer un écran d'intégration ainsi qu'un affichage indépendant.



- Mode Mosaïque (appareil 1 ~ 4) : l(2) x c(2)

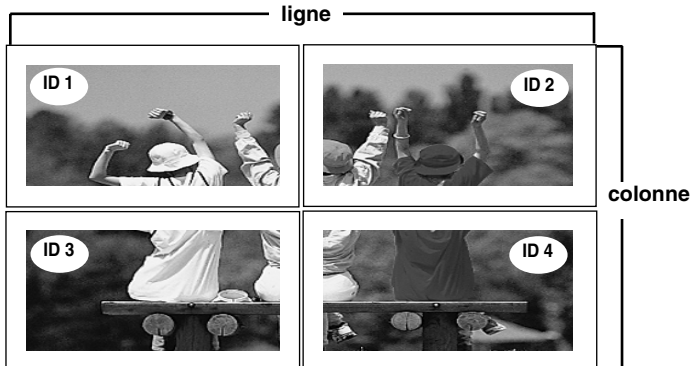

Menus de l'utilisateur



Sélection des options

- Mode Mosaïque (appareil 1 ~ 9) : l(3) x c(3)

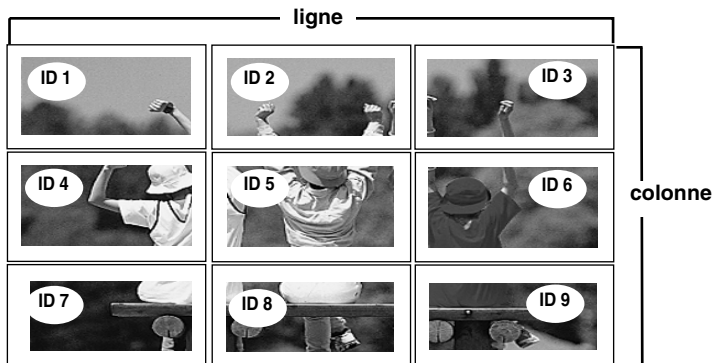

- Mode Mosaïque (appareil 1 ~ 2) : l(2) x c(1)

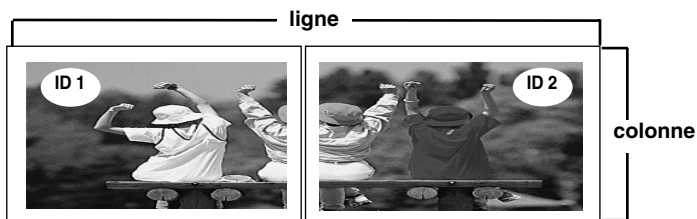



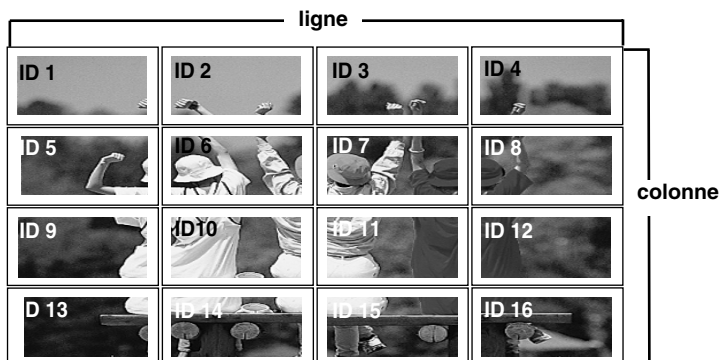





- Mode Mosaïque (appareil 1 ~ 16) : l(4) x c(4)



Menus de l'utilisateur



Sélection des options

| Option | |
|---|----------------|
|  Langue(Language) | Tile mode Off |
|  Blocage touches | H-Size 0 |
|  Méthode ISM | V-Size 0 |
|  Indicateur d'état | Position H < > |
|  Logo lumineux | Posivion V < > |
|  Sélection DPM | Réglages usine |
|  Tile mode | Tile ID 1 |
|  Réglages usine | Natural Off |

▲▼▶◀○ MENU

- **H-Size** Permet de régler la taille horizontale de l'écran en tenant compte la taille du biseau.
- **V-Size** Permet de régler la taille verticale de l'écran en tenant compte la taille du biseau.
- **Position H** Pour déplacer la position de l'écran horizontalement.
- **Position V** Pour déplacer la position de l'écran verticalement.
- **Réglages usine** Fonction qui permet d'initialiser et de libérer le mode Mosaïque. Tous les réglages de la Mosaïque s'annulent si vous sélectionnez Tile Recall (Rappel Mosaïque) et l'écran retourne au mode Full (Plein Écran).
- **Tile ID** Sélectionnez l'emplacement de la Mosaïque en définissant un identificateur.
- **Natural** L'espace vide entre les écrans est ignoré pour rendre l'image plus naturelle.

Réglages usine

Sélectionnez cette option pour revenir aux réglages d'usine par défaut.

Menus de l'utilisateur



Paramétrez l'identifiant, et vérifiez le numéro de série et la version de logiciel.



Réglage ID

Il est possible d'attribuer un numéro d'identification unique à chaque appareil lorsque la visualisation se fait au moyen de plusieurs moniteurs. Indiquez le numéro (de 1 à 99) en utilisant les touches ▼ ▲ , puis quitter le menu. Utilisez le numéro d'identification attribué pour contrôler individuellement chaque moniteur au moyen du programme de contrôle du moniteur.

Numero de série

ce menu indique le numéro de série du produit.

SW Version

ce menu indique la version du logiciel.

Dépannage

Aucune image ne s'affiche

- Le cordon d'alimentation de l'appareil est-il bien connecté ?
 - Le voyant d'alimentation s'allume-t-il ?
 - L'appareil est sous tension, le témoin d'allumage est vert et l'écran est extrêmement sombre.
 - Le voyant d'alimentation est-il couleur ambre ?
 - Le message « Coupure » apparaît-il à l'écran ?
 - Le message « Vérifier signal » apparaît-il à l'écran ?
- Vérifiez que le cordon d'alimentation est correctement connecté à la prise.
 - Vérifiez que l'interrupteur principal est bien enclenché.
 - Une intervention est peut-être nécessaire.
 - Réglez à nouveau la luminosité et le contraste.
 - Le rétro éclairage est peut-être à réparer.
 - Si l'appareil est en mode Gestion alim., faites bouger la souris ou appuyez sur n'importe quelle touche.
 - Éteignez les deux appareils, puis rallumez-les à nouveau.
 - Le signal du PC (carte graphique) est hors de la plage de fréquence verticale et horizontale de l'appareil. Réglez la fréquence en vous reportant aux Spécifications de ce mode d'emploi.
 - * **Résolution maximale**
 - RGB : 1600 x 1200 @60Hz
 - HDMI/DVI : 1920 x 1080 @60Hz
 - Le câble du signal entre le PC et l'appareil n'est pas connecté. Vérifiez le câble du signal.
 - Appuyez sur le menu INPUT sur la télécommande afin de vérifier le signal d'entrée.

Le message « Unknown Product » (Appareil inconnu) apparaît à l'écran lorsque l'appareil est connecté.

- Avez-vous installé le pilote ?
- Installez le pilote, fourni avec l'appareil, ou téléchargez-le du site Web (<http://www.lge.com>).
 - Vérifiez que la fonction plug&play est disponible (reportez-vous au manuel de l'utilisateur de la carte graphique).

Le message « Verrouillage commandes » apparaît à l'écran.

- Le message « Verrouillage commandes » apparaît lorsque vous appuyez sur la touche Menu.
- La fonction de verrouillage des commandes vous permet d'éviter de changer accidentellement les réglages de l'affichage à l'écran. Pour déverrouiller les commandes, appuyez simultanément sur la touche Menu et sur la touche ► pendant quelques secondes. (Vous ne pouvez pas définir cette fonction avec les touches de la télécommande. Vous ne pouvez la définir que sur l'appareil.) Vérifiez que le cordon d'alimentation est correctement connecté à la prise.

Remarque



* **Fréquence verticale** : Pour permettre à l'utilisateur de voir l'écran de l'appareil, les images de l'écran devraient changer dix fois chaque seconde comme une lampe fluorescente. La fréquence verticale ou de rafraîchissement représente le nombre de fois que l'image s'affiche par seconde. L'unité est le hertz.

* **Fréquence horizontale** : L'intervalle horizontal représente le temps que met une ligne verticale à s'afficher. Lorsque 1 est divisé par l'intervalle de fréquence, le nombre de lignes horizontales affichées chaque seconde peut être tabulé comme fréquence horizontale. L'unité est le hertz.

Dépannage

L'image de l'écran semble anormale.

- La position de l'écran est-elle incorrecte ?
 - Signal analogique D-Sub – Appuyez sur la touche « AUTO » de la télécommande pour sélectionner automatiquement le statut optimal de l'écran qui convient au mode en cours. Si le réglage n'est pas satisfaisant, utilisez le menu Position de l'affichage à l'écran.
 - Vérifiez que l'appareil prend en charge la résolution et la fréquence de la carte graphique. Si la fréquence n'est pas comprise dans la plage de fréquence, réglez-la selon la résolution recommandée sur le panneau de contrôle – Display – Menu Setting (Configuration).
- De fines lignes apparaissent-elles sur le fond de l'écran ?
 - Signal analogique D-Sub – Appuyez sur la touche « AUTO » de la télécommande pour sélectionner automatiquement le statut optimal de l'écran qui convient au mode en cours. Si le réglage n'est pas satisfaisant, utilisez le menu Horloge de l'affichage à l'écran.
- Du bruit horizontal apparaît ou les caractères sont brouillés.
 - Signal analogique D-Sub – Appuyez sur la touche « AUTO » de la télécommande pour sélectionner automatiquement le statut optimal de l'écran qui convient au mode en cours. Si le réglage n'est pas satisfaisant, utilisez le menu Phase de l'affichage à l'écran.
- L'écran ne s'affiche pas normalement.
 - L'entrée du signal adéquate n'est pas connectée au port du signal. Connectez le câble du signal qui correspond au signal d'entrée de la source.

Une rémanence apparaît sur l'appareil.

- Une rémanence apparaît lorsque vous éteignez l'appareil.
 - Si vous laissez une image fixe à l'écran pendant un long moment, il se peut que les pixels se détériorent rapidement. Utilisez la fonction d'économiseur d'écran.

Dépannage

Mauvais fonctionnement de la fonction audio.

- Absence de son
 - Vérifiez que le câble audio est correctement connecté.
 - Réglez le volume.
 - Vérifiez que le son est correctement réglé.
- Le son est trop terne.
 - Égaliser correctement le son.
- Le son est trop bas.
 - Réglez le volume.

La couleur de l'écran n'est pas normale.

- L'écran a une faible résolution de couleur (16 couleurs).
 - Le nombre de couleur doit être supérieur à 24 bits (vraie couleur) Sélectionnez Panneau de contrôle – Display– Settings (Configurations)– Menu Table des couleurs sous Windows.
- La couleur de l'écran n'est pas stable ou devient monochrome.
 - Vérifiez la statut de connexion du câble du signal. Vous pouvez aussi réinsérer la carte graphique du PC.
- Des points noirs apparaissent-ils à l'écran ?
 - Il se peut que plusieurs pixels apparaissent à l'écran (rouges, verts, blancs ou noir), ce qui peut être dû aux caractéristiques de l'écran à cristaux liquides. Il ne s'agit pas d'un dysfonctionnement de l'écran à cristaux liquides.

Spécifications

Afin d'améliorer ce produit, ses spécifications sont sujettes à des modifications sans préavis.

M3202C

Écran à cristaux liquides

32 pouces (80,0 cm) TFT (Transistor en Couche Mince)
Écran à cristaux liquides (LCD)
Taille visible en diagonale : 80,0 cm
0,5025 mm X 0,5025 mm (pitch de pixels)

Marche

Tension nominale AC 100-240 V~ 50/60 Hz 1,5A
Consommation électrique en mode Marche : 145W (Type)
Mode Veille : ≤ 1W (RGB)/ 4W (HDMI/DVI)
Mode Arrêt : ≤ 1W

Dimensions et poids

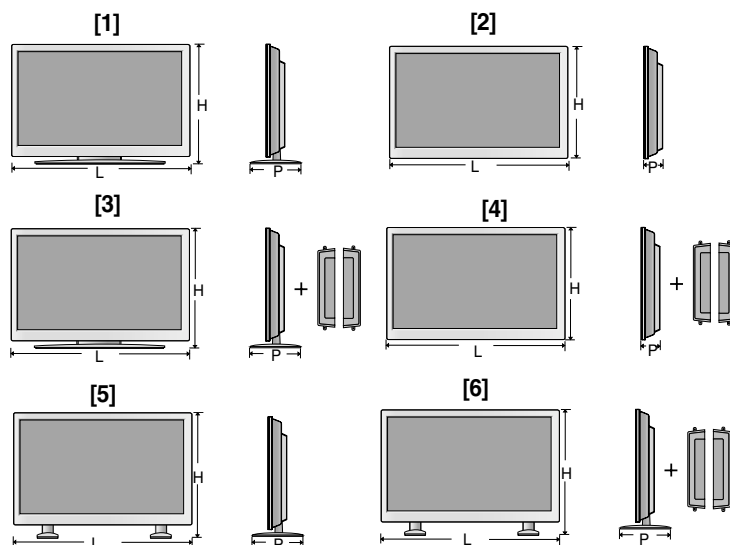

Largeur x Hauteur x Profondeur

[1] 80,29 cm (31,61 pouces) x 54,00 cm (21,26 pouces) x 19,25 cm (7,58 pouces)
[2] 80,29 cm (31,61 pouces) x 49,30 cm (19,41 pouces) x 9,98 cm (3,93 pouces)
[3] 80,29 cm (31,61 pouces) x 54,00 cm (21,26 pouces) x 19,25 cm (7,58 pouces)
[4] 80,29 cm (31,61 pouces) x 49,30 cm (19,41 pouces) x 9,98 cm (3,93 pouces)
[5] 80,29 cm (31,61 pouces) x 53,18 cm (20,93 pouces) x 30,19 cm (11,88 pouces)
[6] 80,29 cm (31,61 pouces) x 53,18 cm (20,93 pouces) x 30,19 cm (11,88 pouces)

Net

[1] 16,82 kg (37,08 livres) [2] 14,38 kg (31,70 livres) [3] 17,6 kg (38,80 livres)
[4] 15,16 kg (33,42 livres) [5] 15,2 kg (33,51 livres) [6] 15,98 kg (35,23 livres)

REMARQUE

- Les informations portées sur ce document peuvent faire l'objet de modifications sans préavis.

Spécifications

Afin d'améliorer ce produit, ses spécifications sont sujettes à des modifications sans préavis.

M3702C

Écran à cristaux liquides

37 pouces (94,0 cm) TFT (Transistor en Couche Mince)
Écran à cristaux liquides (LCD)
Taille visible en diagonale : 94,0 cm
0,6000 mm X 0,6000 mm (pitch de pixels)

Marche

Tension nominale AC 100-240 V~ 50/60 Hz 1,8A
Consommation électrique en mode Marche : 180W (Type)
Mode Veille : ≤ 1W (RGB)/ 4W (HDMI/DVI)
Mode Arrêt : ≤ 1W

Dimensions et poids

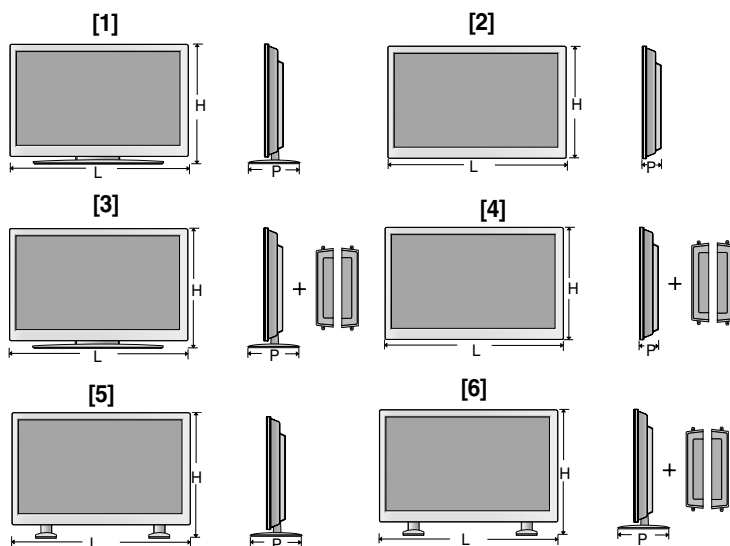

Largeur x Hauteur x Profondeur

[1] 92,81 cm (36,54 pouces) x 62,10 cm (24,45 pouces) x 22,76 cm (8,96 pouces)
[2] 92,81 cm (36,54 pouces) x 57,12 cm (22,49 pouces) x 11,25 cm (4,43 pouces)
[3] 92,81 cm (36,54 pouces) x 62,10 cm (24,45 pouces) x 22,76 cm (8,96 pouces)
[4] 92,81 cm (36,54 pouces) x 57,12 cm (22,49 pouces) x 11,25 cm (4,43 pouces)
[5] 92,81 cm (36,54 pouces) x 60,81 cm (23,94 pouces) x 30,19 cm (11,88 pouces)
[6] 92,81 cm (36,54 pouces) x 60,81 cm (23,94 pouces) x 30,19 cm (11,88 pouces)

Net

[1] 23,98 kg (52,87 livres) [2] 20,76 kg (45,77 livres) [3] 24,76 kg (54,59 livres)
[4] 21,54 kg (47,49 livres) [5] 21,56 kg (47,53 livres) [6] 22,34 kg (49,25 livres)

REMARQUE

- Les informations portées sur ce document peuvent faire l'objet de modifications sans préavis.

Spécifications

Afin d'améliorer ce produit, les spécifications de cet appareil sont sujettes à des modifications sans préavis.

| | | |
|-----------------------------|-------------------------------------|---|
| Signal vidéo | Résolution maximale | RGB : 1600 X 1200 @60Hz HDMI/DVI : 1920 X 1080 @60Hz – Cette résolution peut ne pas être disponible selon le système d'exploitation ou le type de carte graphique. |
| | Résolution recommandée | RGB : WXGA 1360 X 768 @60Hz HDMI/DVI : WXGA 1360 X 768 @60Hz – Cette résolution peut ne pas être disponible selon le système d'exploitation ou le type de carte graphique. |
| | Fréquence horizontale | RGB : 30 - 83 kHz HDMI/DVI : 30 - 83 kHz |
| | Fréquence verticale | RGB : 56 - 75 Hz HDMI/DVI : 56 - 60 Hz |
| | Type de synchronisation | Séparé / Composite / Numérique |
| Connecteur d'entrée | | D-Sub 15 broches, HDMI (numérique), S-Video, Vidéo composite, TVHD, RS-232C |
| Conditions du milieu | Conditions de fonctionnement | Température : entre 0°C et 40°C, Humidité : 10% ~ 80% |
| | Conditions de stockage | Température : entre -20°C et 60°C, Humidité : 5% ~ 90% |

* Uniquement pour les modèles avec enceintes intégrées

| | | |
|--------------|--------------------------------|--------------|
| Audio | Sortie audio RMS | 10W+10W(D+G) |
| | Préatténuation | 0,7Vrms |
| | Impédance de l'enceinte | 8Ω |

REMARQUE

- Les informations portées sur ce document peuvent faire l'objet de modifications sans préavis.

Spécifications

Mode PC – Mode Preset (Préréglage)

| Mode Preset (Préréglage) | | Fréquence horizontale (kHz) | Fréquence verticale (Hz) | Mode Preset (Préréglage) | | Fréquence horizontale (kHz) | Fréquence verticale (Hz) |
|--------------------------|------------|-----------------------------|--------------------------|--------------------------|-------------|-----------------------------|--------------------------|
| 1 | 640 x 350 | 31,469 | 70,8 | *11 | 1280 x 768 | 47,7 | 60 |
| 2 | 720 x 400 | 31,468 | 70,8 | *12 | 1360 x 768 | 47,72 | 59,799 |
| *3 | 640 x 480 | 31,469 | 59,94 | *13 | 1366 x 768 | 47,7 | 60 |
| 4 | 640 x 480 | 37,5 | 75 | *14 | 1280 x 1024 | 63,981 | 60,02 |
| *5 | 800 x 600 | 37,879 | 60,317 | 15 | 1280 x 1024 | 79,98 | 75,02 |
| 6 | 800 x 600 | 46,875 | 75 | 16 | 1600 x 1200 | 75,00 | 60 |
| 7 | 832 x 624 | 49,725 | 74,55 | *17 | 1920 x 1080 | 67,5 | 60 |
| *8 | 1024 x 768 | 48,363 | 60 | | | | |
| 9 | 1024 x 768 | 60,123 | 75,029 | | | | |
| *10 | 1280 x 720 | 44,772 | 59,855 | | | | |

1~16 : RGB mode
* : HDMI/DVI mode

Mode DTV

| | Component | HDMI/DVI(DTV) |
|-------|-----------|---------------|
| 480i | o | x |
| 576i | o | x |
| 480p | o | o |
| 576p | o | o |
| 720p | o | o |
| 1080i | o | o |
| 1080p | x | o |

Voyant d'alimentation

| Mode | Appareil |
|-------------|----------|
| Mode Marche | Vert |
| Mode Veille | Ambre |
| Mode Arrêt | - |

REMARQUE

- La sélection de DTV/PC pour les entrées HDMI/DVI est disponible pour les ordinateurs possédant les résolutions suivantes : 640 X 480/60Hz, 1280 X 720/60Hz et résolutions DTV : 480p, 720p.

Contrôle de plusieurs appareils

Utilisez la méthode suivante pour connecter plusieurs appareils à un seul PC.
 Vous pouvez contrôler plusieurs appareils en même temps en les connectant à un seul PC.

Raccordement des câbles.

Raccordez le câble RS-232C comme indiqué sur le schéma.

* Le protocole RS-232C s'utilise lors de la communication entre le PC et l'appareil. Vous pouvez mettre l'appareil sous ou hors tension, sélectionner une source d'entrée ou régler le menu OSD depuis votre PC.

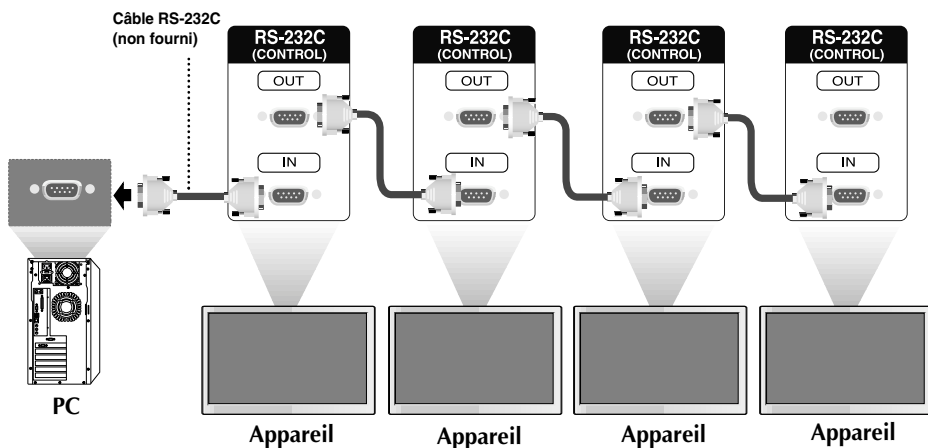

Configurations RS-232C

| Configurations 7 fils (Câble RS-232C standard) | | | | Configurations 3 fils (Non standard) | | | |
|--|---|-------------------|-----|--------------------------------------|---|-------------------|-----|
| PC | | Moniteur | | PC | | Moniteur | |
| RXD | 2 | 3 | TXD | RXD | 2 | 3 | TXD |
| TXD | 3 | 2 | RXD | TXD | 3 | 2 | RXD |
| GND | 5 | 5 | GND | GND | 5 | 5 | GND |
| DTR | 4 | 6 | DSR | DTR | 4 | 6 | DTR |
| DSR | 6 | 4 | DTR | DSR | 6 | 4 | DSR |
| RTS | 7 | 8 | CTS | RTS | 7 | 7 | RTS |
| CTS | 8 | 7 | RTS | CTS | 8 | 8 | CTS |
| D-Sub 9 (Femelle) | | D-Sub 9 (Femelle) | | D-Sub 9 (Femelle) | | D-Sub 9 (Femelle) | |

Paramètres de communication

- ▶ Débit en bauds : 9600 o/s (UART - émetteur-récepteur universel asynchrone)
- ▶ Longueur des données : 8 bits
- ▶ Bit de parité : Aucun
- ▶ Bit d'arrêt : 1 bit
- ▶ Contrôle de flux : Aucun
- ▶ Code de communication : code ASCII
- ▶ Utiliser un câble croisé (inverse).

 Liste des références de commandes

| | COMMANDE 1 | COMMANDE2 | DONNÉES 1 | DONNÉES 2 | DONNÉES 3 |
|---|------------|-----------|-----------|-----------|-----------|
| 01. Marche/Arrêt | k | a | 00H - 01H | | |
| 02. Sélection de l'entrée | k | b | 02H - 09H | | |
| 03. Format d'image | k | c | 01H - 09H | | |
| 04. Activation/Désactivation des images | k | d | 00H - 01H | | |
| 05. Volume muet | k | e | 00H - 01H | | |
| 06. Contrôle du volume | k | f | 00H - 64H | | |
| 07. Contraste | k | g | 00H - 64H | | |
| 08. Luminosité | k | h | 00H - 64H | | |
| 09. Couleur | k | i | 00H - 64H | | |
| 10. Teinte | k | j | 00H - 64H | | |
| 11. Brillance | k | k | 00H - 64H | | |
| 12. Activation/Désactivation de l'affichage à l'écran | k | l | 00H - 01H | | |
| 13. Remote Lock/ key Lock | k | m | 00H - 01H | | |
| 14. Balance | k | t | 00H - 64H | | |
| 15. Color Temperature | k | u | 00H - 03H | | |
| 16. État anormal | k | z | FFH | | |
| 17. Méthode ISM | j | p | 00H - 10H | | |
| 18. Configuration Auto. | j | u | 01H | | |
| 19. Clé | m | c | Code clé | | |
| 20. Mode Mosaïque | d | d | 00H - 55H | | |
| 21. Taille H en Mosaïque | d | g | 00H - 64H | | |
| 22. Taille V en Mosaïque | d | h | 00H - 64H | | |
| 23. Configuration ID en Mosaïque | d | i | 00H - 19H | | |
| 24. En mode | d | j | 00H - 01H | | |
| 25. Valeur de temps écoulé | d | l | FFH | | |
| 26. Valeur de température | d | n | FFH | | |
| 27. Vérification de défaut de la lampe | d | p | FFH | | |
| 28. volume automatique | d | u | 00H - 01H | | |
| 29. haut-parleur | d | v | 00H - 01H | | |
| 30. heure | f | a | 00H - 06H | 00H - 17H | 00 - 3BH |
| 31. On Timer (On/Off Timer) On, Off | f | b | 00H, FFH | 00H - FFH | |
| 32. Off Timer (On/Off Timer) On, Off | f | c | 00H, FFH | 00H - FFH | |
| 33. On Timer (On/Off Timer) Time | f | d | 00H - 07H | 00H - 17H | 00 - 3BH |
| 34. Off Timer (On/Off Timer) Time | f | e | 00H - 07H | 00H - 17H | 00 - 3BH |
| 35. temps de mise en veille | f | f | 00H - 08H | | |
| 36. veille automatique | f | g | 00H - 01H | | |
| 37. délai de mise en route | f | h | 00H - 64H | | |
| 38. langue | f | i | 00H - 09H | | |
| 39. sélection DPM | f | j | 00H - 01H | | |
| 40. réinitialisation | f | k | 00H - 02H | | |
| 41. version de logiciel | f | z | FFH | | |
| 42. Sélection de l'entrée | x | b | 20H - A0H | | |

● Protocole de transmission / réception

Transmission

```
[Command1][Command2][ ][Set ID][ ][Data][Cr]
```

- * [Command 1] : première commande (k)
- * [Command 2] : deuxième commande (a ~ u)
- * [Set ID]: Configurez le numéro Set ID du moniteur.

plage : 1~99. si vous réglez sur 0, le serveur peut commander tous les moniteurs.

*Si deux appareils ou plus utilisent Set ID réglé sur 0 en même temps, il n'est pas nécessaire de vérifier l'accusé de réception. Étant donné que tous les appareils envoient un accusé de réception, il est impossible de tous les vérifier.

- * [DATA]: pour transmettre des données de commande.
Transmettre des données 'FF' pour voir l'état de commande.
- * [Cr]: retour de chariot
Code ASCII « 0x0D »
- * []: code ASCII espace (0x20)

Accusé de réception OK

```
[Command2][ ][Set ID][ ][OK][Data][x]
```

- * L'appareil transmet un accusé de réception (ACK) de ce format quand il reçoit des données normales. Si les données reçues sont en mode lecture, il indique l'état actuel des données. Si ces données sont en mode écriture, ce sont celles de l'ordinateur.

Accusé de réception incorrect

```
[Command2][ ][Set ID][ ][NG][Data][x]
```

- * Si une erreur survient, ils retournent NG

● Protocole de transmission / réception

01. Power (Marche) (Commande : a)

- Pour vérifier si le poste est allumé ou éteint.

Transmission

```
[k][a][ ][Set ID][ ][Data][Cr]
```

Données 0 : Mise hors tension 1 : Mise sous tension

Accusé de réception

```
[a][ ][Set ID][ ][OK][Data][x]
```

- Pour montrer l'état de Marche ou d'Arrêt.

Transmission

```
[k][a][ ][Set ID][ ][FF][Cr]
```

Accusé de réception

```
[a][ ][Set ID][ ][OK][Data][x]
```

Données 0 : Mise hors tension 1 : Mise sous tension

02. Input Select (Sélection de l'entrée) (Commande : b) (Entrée image principale)

- Pour sélectionner l'entrée du poste.
Vous pouvez également sélectionner une entrée en utilisant la touche INPUT de la télécommande.

Transmission

```
[k][b][ ][Set ID][ ][Data][Cr]
```

Données 2 : AV
4 : Component 1
5 : Component 2
7 : RGB (PC)
8 : HDMI (DTV)
9 : HDMI (PC)

Accusé de réception

```
[b][ ][Set ID][ ][OK][Data][x]
```

Données 2 : AV
4 : Component 1
5 : Component 2
7 : RGB (PC)
8 : HDMI (DTV)
9 : HDMI (PC)

● Protocole de transmission / réception

03. Aspect Ratio (Format d'image) (Commande : c) (Format de l'image principale)

- ▶ Permet de régler le format d'image.

Vous pouvez également régler le format d'image à l'aide de la touche ARC (Aspect Ratio Control) de la télécommande ou à partir du menu Screen.

Transmission

```
[k][c][ ][Set ID][ ][Data][Cr]
```

Données 1 : Normal Screen (4:3) (Écran normal (4:3))

2 : Wide Screen (16 :9) (Écran large (16:9))

4 : Zoom1

5 : Zoom2

6 : Original

7 : 14 : 9

9 : Just Scan (HD DTV), 1:1 (RGB PC, HDMI/DVI PC)

Accusé de réception

```
[c][ ][Set ID][ ][OK][Data][x]
```

04. Screen Mute (Activation/Désactivation des images) (Commande : d)

- ▶ Permet de commander l'affichage des images.

Transmission

```
[k][d][ ][Set ID][ ][Data][Cr]
```

Données 0 : Activation de l'image (affichage des images)

1 : Désactivation de l'image (aucune image affichée)

Accusé de réception

```
[d][ ][Set ID][ ][OK][Data][x]
```

● Protocole de transmission / réception

05. Volume Mute (Volume muet) (Commande : e)

- Pour contrôler si le volume muet est activé ou désactivé.

Transmission

```
[k][e][ ][Set ID][ ][Data][Cr]
```

- Données 0 : Volume muet activé (Volume éteint)
1 : Volume muet désactivé (Volume activé)

Accusé de réception

```
[e][ ][Set ID][ ][OK][Data][x]
```

- Données 0 : Volume muet activé (Volume éteint)
1 : Volume muet désactivé (Volume activé)

06. Volume Control (Contrôle du volume) (Commande : f)

- Permet de régler le volume.

Transmission

```
[k][f][ ][Set ID][ ][Data][Cr]
```

- Données Min : 00H ~ Max : 64H
(code hexadécimal)

Accusé de réception

```
[f][ ][Set ID][ ][OK][Data][x]
```

- Données Min : 00H ~ Max : 64H

* Reportez-vous à la section « Mise en correspondance réelle » à la page C7.

● Protocole de transmission / réception

07. Contrast (Contraste) (Commande : g)

- Pour régler le contraste de l'écran.
Vous pouvez aussi régler le contraste dans le menu Image.

Transmission

```
[k][g][ ][Set ID][ ][Data][Cr]
```

Données Min : 00H ~ Max : 64H

- Consultez le chapitre « Mise en correspondance réelle » comme indiqué ci-dessous.

Accusé de réception

```
[g][ ][Set ID][ ][OK][Data][x]
```

* Mise en correspondance réelle

0 : étape 0

:

A : étape 10

:

F : étape 15

10 : étape 16

:

64 : étape 100

08. Brightness (Luminosité) (Commande : h)

- Pour régler la luminosité de l'écran.
Vous pouvez aussi régler la luminosité dans le menu Image.

Transmission

```
[k][h][ ][Set ID][ ][Data][Cr]
```

Données Min : 00H ~ Max : 64H

- Consultez le chapitre « Mise en correspondance réelle » comme indiqué ci-dessous.

Accusé de réception

```
[h][ ][Set ID][ ][OK][Data][x]
```

* Mise en correspondance réelle

0 : étape

:

A : étape 10

:

F : étape 15

10 : étape 16

:

64 : étape 100

● Protocole de transmission / réception

09. Color (Couleur) (Commande : i) (Minuterie vidéo uniquement)

► Pour régler la couleur de l'écran.

Vous pouvez aussi régler la couleur dans le menu Image.

Transmission

```
[k][i][ ][Set ID][ ][Data][Cr]
```

Données Min : 00H ~ Max : 64H
(code hexadécimal)

* Reportez-vous à la section « Mise en correspondance réelle » à la page C7.

Accusé de réception

```
[i][ ][Set ID][ ][OK][Data][x]
```

Données Min : 00H ~ Max : 64H

10. Tint (Teinte) (Commande : j) (Minuterie vidéo uniquement)

► Pour régler la teinte de l'écran.

Vous pouvez aussi régler la teinte dans le menu Image.

Transmission

```
[k][j][ ][Set ID][ ][Data][Cr]
```

Données Rouge : 00H ~ Vert : 64H
(code hexadécimal)

* Reportez-vous à la section « Mise en correspondance réelle » à la page C7.

Accusé de réception

```
[j][ ][Set ID][ ][OK][Data][x]
```

Données Rouge : 00H ~ Vert : 64H

* Mise en correspondance réelle de la teinte

0 : étape -50

:

64 : étape 50

● Protocole de transmission / réception

11. Sharpness (Netteté) (Commande : k) (Minuterie vidéo uniquement)

- Pour régler la netteté de l'écran.
Vous pouvez aussi régler la netteté dans le menu Image.

Transmission

```
[k][k][ ][Set ID][ ][Data][Cr]
```

Données Min : 00H ~ Max : 64H
(code hexadécimal)

* Reportez-vous à la section « Mise en correspondance réelle » à la page C7.

Accusé de réception

```
[k][ ][Set ID][ ][OK][Data][x]
```

Données Min : 00H ~ Max : 64H

12. OSD Select (Sélection de l'affichage à l'écran) (Commande : l)

- Pour activer ou désactiver l'affichage à l'écran.

Transmission

```
[k][l][ ][Set ID][ ][Data][Cr]
```

Données 0 : OSD désactivé 1 : OSD activé

Accusé de réception

```
[l][ ][Set ID][ ][OK][Data][x]
```

Données 0 : OSD désactivé 1 : OSD activé

13. Remote Lock /Key Lock (Commande : m)

- Permet de verrouiller la télécommande ainsi que les touches du panneau avant du téléviseur. Lorsque vous commandez le RS-232C, cette fonction permet de verrouiller la télécommande et les touches locales.

Transmission

```
[k][m][ ][Set ID][ ][Data][Cr]
```

Données 0 : Blocage à distance désactivé 1 : Blocage à distance activé

Accusé de réception

```
[m][ ][Set ID][ ][OK][Data][x]
```

Données 0 : Blocage à distance désactivé 1 : Blocage à distance activé

● Protocole de transmission / réception

14. Balance (Balance) (Commande : t)

► Pour régler la balance de bruit .

Transmission

```
[k][t][ ][Set ID][ ][Data][Cr]
```

Données Min : 00H ~ Max : 64H
(code hexadécimal)

* Reportez-vous à la section « Mise en correspondance réelle » à la page C7.

Accusé de réception

```
[t][ ][Set ID][ ][OK][Data][x]
```

Données Min : 00H ~ Max : 64H

* Balance : G50 ~ D50

15. Color Temperature (Commande : u)

► Pour régler la température de couleur de l'écran.

Transmission

```
[k][u][ ][Set ID][ ][Data][Cr]
```

Données 0 : Medium (Intermédiaire)
1 : Cool
2 : Warm
3 : User

Accusé de réception

```
[u][ ][Set ID][ ][OK][Data][x]
```

Données 0 : Medium (Intermédiaire)
1 : Cool
2 : Warm
3 : User

● Protocole de transmission / réception

16. Abnomal state (État anormal) (Commande : z)

► fonction utilisée pour lire l'état de mise hors tension en mode veille.

Transmission

```
[k][z][ ][Set ID][ ][Data][Cr]
```

Data FF : lecture

0 : normal (Marche et signal existant)

1 : aucun signal (Marche)

2 : permet de mettre le Appareil hors tension à l'aide de la télécommande

3 : permet de mettre le Appareil hors tension à l'aide de la fonction de mise en veille.

4 : permet de mettre le Appareil hors tension à l'aide de la fonction RS-232C

8 : permet de mettre le Appareil hors tension à l'aide de la fonction Off time (Heure arrêt).

9 : permet de mettre le Appareil hors tension à l'aide de la fonction Auto off (Arrêt auto).

Accusé de réception

```
[z][ ][Set ID][ ][OK][Data][x]
```

17. ISM mode (Méthode ISM) (Commande : j p)

► fonction utilisée pour sélectionner la fonction de blocage de la rémanence.

Transmission

```
[j][p][ ][Set ID][ ][Data][Cr]
```

Data 1H : Inversion (Inversion)

2H : Orbiter (Orbiter)

4H : White Wash (Cérusé)

8H : Normal

10H : Dot wash (Lavage des points)

Accusé de réception

```
[p][ ][Set ID][ ][OK][Data][x]
```

● Protocole de transmission / réception

18. Auto Configure (Configuration Auto.) (Commande : j u)

► Pour régler la position de l'image et minimiser automatiquement les vibrations de l'image. Disponible uniquement en mode RGB (PC).

Transmission

```
[j][u][ ][Set ID][ ][Data][Cr]
```

Données 1 : validation

Accusé de réception

```
[u][ ][Set ID][ ][OK][Data][x]
```

19. Key (Clé) (Commande : m c)

► Permet d'envoyer le code de clef de la télécommande par infrarouge.

Transmission

```
[m][c][ ][Set ID][ ][Data][Cr]
```

Données code de clef : reportez-vous à la page C27.

Accusé de réception

```
[c][ ][Set ID][ ][OK][Data][x]
```

● Protocole de transmission/réception

20. Tile Mode (Mode Mosaïque) (Commande : d d)

► Même fonction que Tile Mode (Mode Mosaïque) du menu Special (Spécial).

Transmission

```
[d][d][Set ID][Data][Cr]
```

| Données | Description |
|----------|---------------------------------|
| 00 ou 11 | Le mode Mosaïque est désactivé. |
| 12 | 1 x 2 mode (colonne x ligne) |
| 13 | 1 x 3 mode |
| 14 | 1 x 4 mode |
| ... | ... |
| 55 | 5 x 5 mode |

* Les données ne peuvent pas être réglées sur 0X or X0, sauf 00.

Accusé de réception

```
[d][Set ID][OK/NG][Data][x]
```

● Protocole de transmission/réception

21. Tile H Size (Taille H en Mosaïque) (Commande : d g)

► Permet de régler la taille Horizontale.

Transmission

```
[d][g][ ][Set ID][ ][Data][Cr]
```

Données Min : 00H ~ Max : 64H

* Reportez-vous à la section « Mise en correspondance réelle » à la page C7.

Accusé de réception

```
[g][ ][Set ID][ ][OK/NG][Data][x]
```

22. Tile V Size (Taille V en Mosaïque) (Commande : d h)

► Permet de régler la taille Verticale.

Transmission

```
[d][h][ ][Set ID][ ][Data][Cr]
```

* Reportez-vous à la section « Mise en correspondance réelle » à la page C7.

Données Min : 00H ~ Max : 64H

Accusé de réception

```
[h][ ][Set ID][ ][OK/NG][Data][x]
```

● Protocole de transmission/réception

23. Tile ID Set (Configuration ID en Mosaïque) (Commande : d i)

- ▶ Permet d'assigner l'identificateur Mosaïque à la fonction Mosaïque.

Transmission

```
[d][i][Set ID][Data][Cr]
```

Données Min : 00H ~ Max : 19H
(code hexadécimal)

Accusé de réception

```
[i][Set ID][OK/NG][Data][x]
```

24 Natural Mode (In Tilemode) (Mode Naturel (En mode)) (Commande : d j)

- ▶ L'image est omise par la distance entre les écrans montrés naturellement.

Transmission

```
[d][j][Set ID][Data][Cr]
```

Data 0 : Natural Off
1 : Naturel On
ff : Statut de lecture

Accusé de réception

```
[j][Set ID][OK/NG][Data][x]
```

25. Elapsed time return (Valeur de temps écoulé) (Commande : d l)

- ▶ Permet de lire le temps écoulé.

Transmission

```
[d][l][Set ID][Data][Cr]
```

* Les données sont toujours FF (Hex).

Accusé de réception

```
[l][Set ID][OK/NG][Data][x]
```

* Les données signifient l'utilisation d'heures.
(code hexadécimal)

● Protocole de transmission/réception

26. Temperature value Return (Valeur de température) (Commande : d n)

► Permet de lire la valeur de la température intérieure.

Transmission

```
[d][n][Set ID][Data][Cr]
```

* Les données sont toujours FF (Hex).

Accusé de réception

```
[n][Set ID][OK/NG][Data][x]
```

Les données ont une longueur de un octet en format hexadécimal.

27. Lamp fault Check (Vérification de défaut de la lampe) (Commande : d p)

► Permet de vérifier si la lampe a un défaut.

Transmission

```
[d][p][Set ID][Data][Cr]
```

* Les données sont toujours FF (Hex).

Accusé de réception

```
[p][Set ID][OK/NG][Data][x]
```

Data 0 : Défaut de la lampe

1 : Lampe correcte

● Protocole de transmission/réception

28. volume automatique (Commande : d u)

- ▶ automatiquement le niveau du volume.

Transmission

```
[d][u][ ][Set ID][ ][Data][Cr]
```

Data 0 : Arrêt
1 : Marche

Accusé de réception

```
[u][ ][Set ID][ ][OK/NG][Data][x]
```

29. haut-parleur (Commande : d v)

- ▶ allume ou éteint le haut-parleur.

Transmission

```
[d][v][ ][Set ID][ ][Data][Cr]
```

Data 0 : Arrêt
1 : Marche

Accusé de réception

```
[v][ ][Set ID][ ][OK/NG][Data][x]
```

● Protocole de transmission/réception

30. heure (Commande : f a)

► paramètre l'heure en cours .

Transmission

```
[f][a][Set ID][Data1][Data2][Data3][Cr]
```

[Data1]

0 : Lundi

1 : Mardi

2 : Mercredi

3 : Jeudi

4 : Vendredi

5 : Samedi

6 : Dimanche

[Data2]

0H~17H (Heures)

[Data3]

00H~3BH (Minutes)

Accusé de réception

```
[a][Set ID][OK/NG][Data1][Data2][Data3][x]
```

*A la lecture des données, la valeur FFH est entrée pour les champs [Data1], [Data2] et [Data3].

Dans les autres cas, elles sont toutes affectées de la valeur NG.

● Protocole de transmission/réception

31. On Timer (Minuterie marche/arrêt) marche, arrêt (Commande : d p)

► fixe les jours de fonctionnement sur la minuterie.

Transmission

```
[d][p][Set ID][Data1][Data2][Cr]
```

[Data1]

0 (écriture), FFH (lecture)

[Data2]

00H~FFH

Bit 0 : lundi sur la minuterie marche (1), arrêt (0)

Bit 1 : mardi sur la minuterie marche (1), arrêt (0)

Bit 2 : mercredi sur la minuterie marche (1), arrêt (0)

Bit 3 : jeudi sur la minuterie marche (1), arrêt (0)

Bit 4 : vendredi sur la minuterie marche (1), arrêt (0)

Bit 5 : samedi sur la minuterie marche (1), arrêt (0)

Bit 6 : dimanche sur la minuterie marche (1), arrêt (0)

Bit 7 : tous les jours sur la minuterie marche (1), arrêt (0)

Accusé de réception

```
[p][Set ID][OK/NG][Data1][Data2][x]
```

32. Off Timer (Minuterie marche/arrêt) marche, arrêt (Commande : f c)

► jours de fonctionnement hors minuterie.

Transmission

```
[f][c][Set ID][Data1][Data2][Cr]
```

[Data1]

0 (écriture), FFH (lecture)

[Data2]

00H~FFH

Bit 0 : lundi sur la minuterie marche (1), arrêt (0)

Bit 1 : mardi sur la minuterie marche (1), arrêt (0)

Bit 2 : mercredi sur la minuterie marche (1), arrêt (0)

Bit 3 : jeudi sur la minuterie marche (1), arrêt (0)

Bit 4 : vendredi sur la minuterie marche (1), arrêt (0)

Bit 5 : samedi sur la minuterie marche (1), arrêt (0)

Bit 6 : dimanche sur la minuterie marche (1), arrêt (0)

Bit 7 : tous les jours sur la minuterie marche (1), arrêt (0)

Accusé de réception

```
[c][Set ID][OK/NG][Data1][Data2][x]
```

* Ignorer de bit6 à bit0 lorsque bit7 (chaque) est égal à 1.

Protocole de transmission/réception

33. On Timer (Off/On Timer) Time (Commande : f d)

► active la minuterie.

Transmission

```
[f][d][Set ID][Data1][Data2][Data3][Cr]
```

[Data1]

0 : Lundi

1 : Mardi

2 : Mercredi

3 : Jeudi

4 : Vendredi

5 : Samedi

6 : Dimanche

7 : Tous les jours

[Data2]

00H~17H (Heures)

[Data3]

00H~3BH (Minutes)

Accusé de réception

```
[d][Set ID][OK/NG][Data1][Data2][Data3][x]
```

*A la lecture des données, la valeur FFH est entrée pour les champs [Data2] et [Data3].

Dans les autres cas, elles sont toutes affectées de la valeur NG.

● Protocole de transmission/réception

34. Off Timer (On/Off Timer) Time (Commande : f e)

► désactive lam minuterie.

Transmission

```
[f][e][Set ID][Data1][Data2][Data3][Cr]
```

[Data1]

0 : Lundi

1 : Mardi

2 : Mercredi

3 : Jeudi

4 : Vendredi

5 : Samedi

6 : Dimanche

7 : Tous les jours

[Data2]

00H~17H (Heures)

[Data3]

00H~3BH (Minutes)

Accusé de réception

```
[e][Set ID][OK/NG][Data1][Data2][Data3][x]
```

*A la lecture des données, la valeur FFH est entrée pour les champs [Data2] et [Data3].

Dans les autres cas, elles sont toutes affectées de la valeur NG.

● Protocole de transmission/réception

35. temps de mise en veille (Commande : f f)

► paramètre le temps de mise en veille

Transmission

```
[f][f][Set ID][Data][Cr]
```

Data

0 : Arrêt

1 : 10

2 : 20

3 : 30

4 : 60

5 : 90

6 : 120

7 : 180

8 : 240

(ordonné)

Accusé de réception

```
[f][Set ID][OK/NG][Data][x]
```

36. veille automatique (Commande : f g)

► paramètre la veille automatique.

Transmission

```
[f][g][Set ID][Data][Cr]
```

Data 0 : Arrêt

1 : Marche

Accusé de réception

```
[g][Set ID][OK/NG][Data][x]
```

● Protocole de transmission/réception

37. délai de mise en route (Commande : f h)

► paramètre le délai planifié à la mise en route de l'unité (unité = secondes).

Transmission

```
[f][h][ ][Set ID][ ][Data][Cr]
```

Data : 00H ~ 64H (Valeur de donnée)

Accusé de réception

```
[h][ ][Set ID][ ][OK/NG][Data][x]
```

* Reportez-vous à la section « Mise en correspondance réelle » à la page C7.

38. langue (Commande : f i)

► paramètre la langue de l'affichage à l'écran.

Transmission

```
[f][i][ ][Set ID][ ][Data][Cr]
```

Data

- 0 : English
- 1 : France
- 2 : Deutch
- 3 : Spanish
- 4 : Italian
- 5 : Portugues
- 6 : Chinese
- 7 : Japanese
- 8 : Korean
- 9 : Russian

Accusé de réception

```
[i][ ][Set ID][ ][OK/NG][Data][x]
```

* Reportez-vous à la section « Mise en correspondance réelle » à la page C7.

● Protocole de transmission/réception

39. sélection DPM (Commande : f j)

- ▶ paramètre la fonction DPM (Display Power Management).

Transmission

```
[f][j][Set ID][Data][Cr]
```

Data 0 : Arrêt
1 : Marche

Accusé de réception

```
[j][Set ID][OK/NG][Data][x]
```

40. réinitialisation (Commande : f k)

- ▶ exécute les fonctions de réinitialisation Image, Ecran et Usine.

Transmission

```
[f][k][Set ID][Data][Cr]
```

Data
0 : Réinitialisation de l'image
1 : Réinitialisation de l'écran
2 : Réinitialisation usine

Accusé de réception

```
[k][Set ID][OK/NG][Data][x]
```

● Protocole de transmission/réception

41. version de logiciel (Commande : f z)

► vérifie la version de logiciel

Transmission

```
[f][z][ ][Set ID][ ][Data][Cr]
```

Data FFH : Lecture

Accusé de réception

```
[z][ ][Set ID][ ][OK/NG][Data][x]
```

42. Input Select (Sélection de l'entrée) (Commande : x b)

► Pour sélectionner l'entrée du poste.

Transmission

```
[x][b][ ][Set ID][ ][Data][Cr]
```

Données 20H : AV
 40H : Component 1
 41H : Component 2
 60H : RGB (PC)
 90H : HDMI/DVI (DTV)
 A0H : HDMI/DVI (PC)

Accusé de réception

```
[b][ ][Set ID][ ][OK][Data][x]
```

Données 20H : AV
 40H : Component 1
 41H : Component 2
 60H : RGB (PC)
 90H : HDMI/DVI (DTV)
 A0H : HDMI/DVI (PC)

Branchement

► Branchez la télécommande à fil sur la prise de l'appareil prévue à cet effet.

Code IR de la télécommande

► **Forme d'onde émise**

Impulsion unique, fréquence de 37,917 KHz modulée à 455 KHz

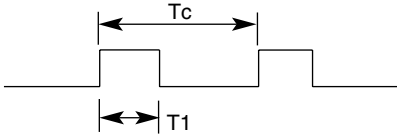

Fréquence de l'onde porteuse

$$F_{Porteuse} = 1/T_c = F_{Oscillateur}/12$$

$$\text{Ratio} = T_1/T_c = 1/3$$

► **Configuration de la trame**

• 1^{ère} trame

| C o d e d'entête | Octet personnalisé bas | | | | | | | Octet personnalisé haut | | | | | | | Données | | | | | | | Données | | | | | | | | | | |
|--|---------------------------|----|----|----|----|----|----|----------------------------|----|----|----|----|----|----|---------|----|----|----|----|----|----|---------|----|----|----|----|----|----|----|----|----|----|
| | C0 | C1 | C2 | C3 | C4 | C5 | C6 | C7 | C0 | C1 | C2 | C3 | C4 | C5 | C6 | C7 | D0 | D1 | D2 | D3 | D4 | D5 | D6 | D7 | D0 | D1 | D2 | D3 | D4 | D5 | D6 | D7 |
| [Timing diagram showing a high pulse for the header] | | | | | | | | | | | | | | | | | | | | | | | | | | | | | | | | |

• Trame de répétition

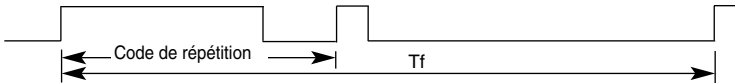

► **Code d'entête**

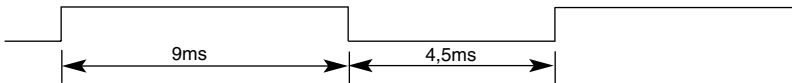

► **Code de répétition**

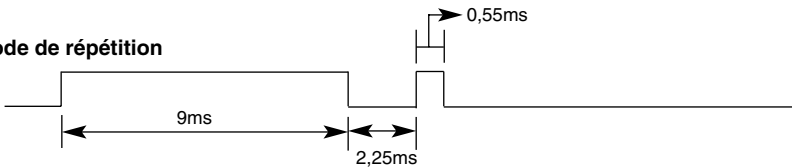

► **Bit description**

• Bit à « 0 »

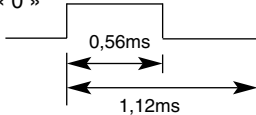

• Bit à « 1 »

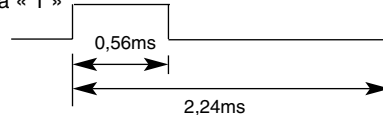

► **Intervalle de trame : Tf**

• Le signal est transmis tant qu'une touche est maintenue enfoncée.

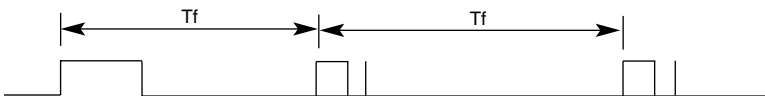

$$T_f = 108\text{ms} @ 455\text{KHz}$$

| Code(Hexa) | Fonction | Remarque |
|------------|--------------------|--|
| 00 | ▲ | Touche de la télécommande |
| 01 | ▼ | Touche de la télécommande |
| 02 | VOL(▶) | Touche de la télécommande |
| 03 | VOL(◀) | Touche de la télécommande |
| 08 | ALIMENTATION | Touche de la télécommande (Marche/Arrêt) |
| C4 | MARCHE | Spécifique code IR (marche uniquement) |
| C5 | ARRÊT | Spécifique code IR (arrêt uniquement) |
| 09 | COUPURE DU SON | Touche de la télécommande |
| 98 | AV | Touche de la télécommande |
| 0B | INPUT | Touche de la télécommande |
| 0E | MISE EN VEILLE | Touche de la télécommande |
| 43 | MENU | Touche de la télécommande |
| 5B | EXIT | Touche de la télécommande |
| 6E | PSM | Touche de la télécommande |
| 44 | RÉGLER | Touche de la télécommande |
| 10 | Touche numérique 0 | Touche de la télécommande |
| 11 | Touche numérique 1 | Touche de la télécommande |
| 12 | Touche numérique 2 | Touche de la télécommande |
| 13 | Touche numérique 3 | Touche de la télécommande |
| 14 | Touche numérique 4 | Touche de la télécommande |
| 15 | Touche numérique 5 | Touche de la télécommande |
| 16 | Touche numérique 6 | Touche de la télécommande |
| 17 | Touche numérique 7 | Touche de la télécommande |
| 18 | Touche numérique 8 | Touche de la télécommande |
| 19 | Touche numérique 9 | Touche de la télécommande |
| 5A | AV | Spécifique code IR (sélection de l'entrée AV) |
| BF | COMPONENT1 | Spécifique code IR (sélection de l'entrée Component 1) |
| D4 | COMPONENT2 | Spécifique code IR (sélection de l'entrée Component 2) |
| D5 | RGB PC | Spécifique code IR (sélection de l'entrée RGB PC) |
| C6 | HDMI/DVI | Spécifique code IR (sélection de l'entrée HDMI/DVI) |
| 79 | ARC | Touche de la télécommande |
| 76 | ARC (4:3) | Spécifique Code IR (mode 4:3 uniquement) |
| 77 | ARC (16:9) | Spécifique Code IR (mode 16:9 uniquement) |
| AF | ARC (ZOOM) | Spécifique Code IR (mode ZOOM1, ZOOM2 uniquement) |
| 99 | CONFIGURATION AUTO | Spécifique Code IR |