

- FR
- NL
- EN
- DE
- ES
- IT
- PT
- EL
- DA
- NO
- SV
- FI
- TR
- TH
- AR
- FA

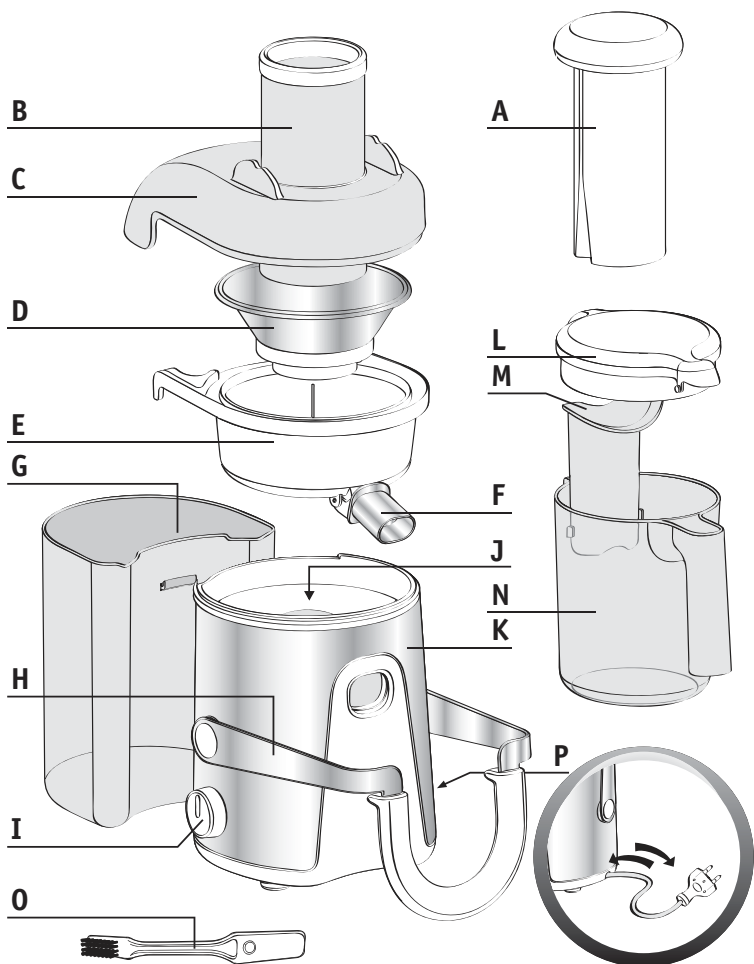

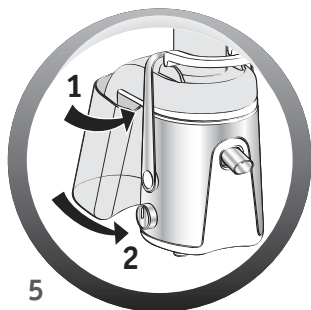

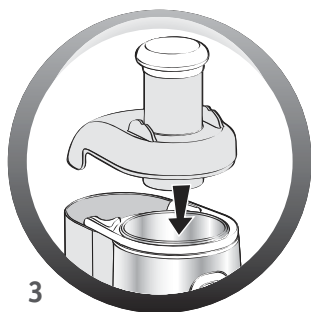
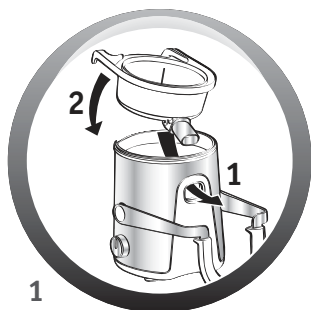
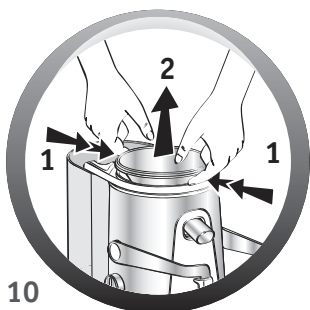
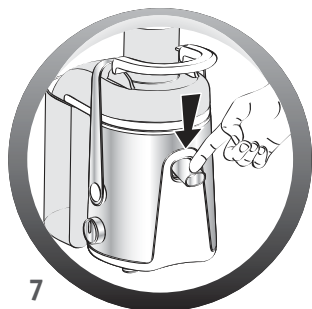

DESCRIPTION

A Poussoir	I Bouton de commande (2 vitesses)
B Cheminée de remplissage	J Axe d'entraînement
C Couvercle	K Bloc moteur
D Filtre	L Couvercle de la carafe à jus
E Collecteur de jus	M Séparateur de mousse
F Bec verseur avec système stop-gouttes	N Carafe à jus
G Collecteur de pulpe	O Brosse
H Bride de verrouillage	P Range Cordon

CONSIGNES DE SÉCURITÉ

- Vérifiez toujours le filtre (**D**) avant toute utilisation.
- N'utilisez jamais la centrifugeuse si le filtre est cassé, s'il est défectueux, si vous voyez des craquelures, fêlures ou si le filtre est déchiré. Si le filtre est visiblement détérioré, contactez un Centre de service agréé. Les bords du filtre sont coupants : manipulez-le avec précaution.
- Pour votre sécurité, cet appareil est compatible avec les normes et les réglementations suivantes :
 - Directive Basse tension ;
 - Directive sur la compatibilité électromagnétique ;
 - Réglementations relatives aux matériaux destinés au contact alimentaire.
- Vérifiez que la tension indiquée sur la plaque des caractéristiques électriques de l'appareil correspond bien à celle de votre installation électrique. Toute erreur de branchement annule la garantie.
- Ne posez ou n'utilisez jamais cet appareil sur une plaque chauffante ou à proximité d'une flamme (cuisinière à gaz).
- N'immergez jamais le bloc moteur dans l'eau et ne le passez pas sous l'eau courante.
- Si le câble d'alimentation est endommagé, il doit être remplacé par le fabricant, son service après-vente ou une personne de qualification similaire afin d'éviter tout danger.
- N'utilisez cet appareil que sur un plan de travail solide, stable et à l'abri des projections d'eau. Ne retournez pas l'appareil.
- Toute intervention autre que le nettoyage et l'entretien usuel par le client doit être effectuée par un centre agréé.
- L'appareil doit être débranché :
 - en cas de problème ou de panne pendant le fonctionnement ;
 - avant le montage, le démontage ou le nettoyage.

- Ne jamais débrancher l'appareil en tirant sur le cordon.
- N'utilisez un prolongateur qu'après avoir vérifié que celui-ci est en parfait état.
- Un appareil électroménager ne doit pas être utilisé :
 - s'il est tombé par terre ;
 - s'il a été endommagé ou s'il est incomplet.
- Dans ces cas, comme pour toute réparation, vous DEVEZ contacter votre Centre de service agréé.
- Ce produit est exclusivement destiné à un usage domestique. Le fabricant décline toute responsabilité et se réserve le droit de résilier la garantie en cas d'utilisation commerciale ou inadaptée, ou de non-respect des instructions du mode d'emploi.
- Cet appareil n'est pas prévu pour être utilisé par des personnes (y compris les enfants) dont les capacités physiques, sensorielles ou mentales sont réduites, ou des personnes dénuées d'expérience ou de connaissance, sauf si elles ont pu bénéficier, par l'intermédiaire d'une personne responsable de leur sécurité, d'une surveillance ou d'instructions préalables concernant l'utilisation de l'appareil.
- Il convient de surveiller les enfants pour s'assurer qu'ils ne jouent pas avec l'appareil.
- N'utilisez que des accessoires et des composants d'origines. Nous déclinons toute responsabilité dans le cas contraire.
- Ne placez jamais vos doigts ou tout autre objet dans la cheminée de remplissage (**B**) lorsque l'appareil est en fonctionnement. Utilisez exclusivement le poussoir (**A**) fourni à cet effet.
- N'ouvrez jamais le couvercle (**C**) avant l'arrêt complet du filtre (**D**) .
- Ne retirez pas le collecteur de pulpe (**G**) pendant le fonctionnement de l'appareil.
- Débranchez systématiquement l'appareil après utilisation.

SYSTÈME DE SÉCURITÉ

L'appareil est équipé d'un système de sécurité. Pour pouvoir utiliser la centrifugeuse, le couvercle (**C**) doit être correctement bloqué par la bride de verrouillage (**H**). L'ouverture de la bride de verrouillage (**H**) arrête la centrifugeuse. A la fin d'un cycle, positionnez le bouton de commande (**I**) sur 0 et attendez l'arrêt complet du filtre (**D**) avant d'enlever le couvercle.

AVANT LA PREMIERE UTILISATION

- Nous vous recommandons de laver toutes les pièces amovibles (**A, B, C, D, E, G, L, M, N**) à l'eau chaude savonneuse (voir le paragraphe "Nettoyage"). Rincez-les et séchez-les soigneusement.

- Déballiez l'appareil et placez-le sur un plan de travail solide et stable.
- Vérifiez que vous avez bien retiré tous les éléments de conditionnement avant de commencer à utiliser l'appareil.

UTILISATION

- Placez le collecteur de jus (**E**) sur le corps de l'appareil en passant le bec verseur à travers l'orifice du corps (voir **Fig. 1**).
 - Placez le filtre (**D**) dans le collecteur de jus (**E**). Vérifiez que le filtre est correctement fixé sur l'axe d'entraînement (**J**). Vous devez entendre un clic sonore lorsque le filtre est bien positionné (voir **Fig. 2**).
 - Posez le couvercle (**C**) sur l'appareil, orifice d'évacuation vers l'arrière (voir **Fig. 3**).
 - Poussez la bride de verrouillage (**H**) vers l'arrière jusqu'au verrouillage confirmé par un "Clac" sonore (voir **Fig. 4**).
 - Placez le collecteur de pulpe (**G**) à l'arrière de l'appareil (voir **Fig. 5**).
 - Insérez le poussoir (**A**) dans la cheminée (**B**) en alignant la rainure du poussoir avec le petit rail de la cheminée.
 - Si vous souhaitez séparer le jus de la mousse, insérez le séparateur de mousse (**M**) dans la carafe à jus (**N**) et placez le couvercle sur la carafe (voir **Fig. 6**). Le séparateur de mousse vous permet de garder la mousse dans la carafe à jus lorsque vous versez le jus dans un verre.
 - Cet appareil est équipé d'un système stop-gouttes (**F**) : positionnez le bec verseur vers le bas pour actionner le système et laissez le jus s'écouler (voir **fig. 7**).
 - Placez la carafe à jus (**N**) sous le bec verseur à l'avant de l'appareil, (voir **Fig. 8**).
 - Branchez l'appareil.
 - Pour démarrer l'appareil, utilisez le bouton de commande (**I**).
 - Insérez les fruits ou les légumes dans la cheminée (**B**).
 - Les fruits et les légumes ne doivent être insérés que lorsque le moteur tourne.
 - N'appuyez pas sur le poussoir (**A**) de manière excessive. N'utilisez aucun autre ustensile. Ne poussez JAMAIS avec vos doigts.
 - Lorsque vous avez terminé, arrêtez l'appareil en positionnant le bouton de vitesse (**I**) sur 0 et attendez l'arrêt complet du filtre (**D**).
 - Lorsque le collecteur de pulpe (**G**) est plein ou si le jus s'écoule plus lentement, videz le collecteur de pulpe, nettoyez le filtre ainsi que le couvercle.
 - Après réalisation de votre jus, actionnez le système stop-gouttes en positionnant le bec verseur vers le haut avant de retirer votre verre pour arrêter l'écoulement du jus (voir **Fig. 9**).
- Pour retirer le filtre declipsez-le en tirant fortement à l'aide vos 2 mains (voir **fig. 10 et 11**).

QUELLE VITESSE UTILISER ?

Ingrédients	Vitesse	Poids approximatif (en Kg)	Quantité de jus obtenue en cl (*)
Pommes	2	1	65
Poires	2	1	60
Carottes	2	1	60
Concombres	1	1 (environ 2 concombres)	60
Ananas	2	1	30
Raisin	1	1	45
Tomates	1	1,5	90
Céleri	2	1,5	35

Un choix inadapté de la vitesse peut entraîner des vibrations anormales de l'appareil.

Il est recommandé de ne pas utiliser cet appareil plus de 2 minutes consécutives.

* La qualité et la quantité des jus obtenus varient considérablement en fonction de la date de la récolte et de la variété des fruits ou des légumes utilisés. Les quantités de jus du tableau ci-dessus sont données à titre indicatif.

CONSEILS PRATIQUES

- Lavez soigneusement les fruits avant de les dénoyauter.
- En général il n'est pas nécessaire d'enlever les peaux ou pelures. Vous devez éplucher seulement les fruits à peau épaisse et amère comme les citrons, les oranges, les pamplemousses ou les ananas (retirez le coeur).
- Le "Direct Fruit System" permet de traiter directement et sans les couper certains types de fruits – pommes, poires, tomates etc. – d'un diamètre inférieur à 74,5 mm. Choisissez donc le type de fruit ou légume en conséquence.
- Il est difficile d'extraire le jus des bananes, des avocats, des cassis, des figues, des aubergines et des fraises.
- N'utilisez pas l'appareil pour extraire le jus de la canne à sucre ou de tout autre fruit ou légume trop dur ou trop fibreux.
- Choisissez des fruits et des légumes frais et mûrs qui donnent davantage de jus. L'appareil est conçu pour des fruits tels que les pommes, les poires, les oranges, les pamplemousses et les ananas, et pour des légumes tels que les carottes, les concombres, les tomates, les betteraves et le céleri.
- Si vous utilisez des fruits trop mûrs, l'obturation du filtre sera plus rapide.
- Important : Les jus extraits doivent être consommés immédiatement. Au contact de l'air, l'oxydation du jus s'effectue rapidement et peut modifier son goût, sa couleur et ses qualités nutritionnelles. Les jus de pommes et de poires brunissent très vite. Ajoutez quelques gouttes de jus de citron pour ralentir la coloration.

NETTOYAGE

- Toutes les pièces amovibles (**A, B, C, D, G, L, M** et **N**) peuvent être nettoyées au lave-vaisselle à l'exception du collecteur de jus (**E**). Le collecteur de jus (**E**) doit être nettoyé à l'eau savonneuse immédiatement après utilisation.
- Le nettoyage de l'appareil est plus facile s'il est fait immédiatement après utilisation.
- N'utilisez pas de tampon à récurer, ni d'acétone, ni d'alcool (white spirit) etc. pour nettoyer l'appareil.
- Le filtre doit être manipulé avec précaution. Évitez toute mauvaise manipulation sous peine de réduire les performances de l'appareil. Le filtre peut être nettoyé avec la brosse (**O**). Remplacez le filtre dès qu'il présente des signes d'usure ou de détérioration.
- Nettoyez le bloc moteur à l'aide d'un chiffon humide. Séchez-le soigneusement.
- Ne plongez jamais le bloc moteur sous l'eau courante.

L'APPAREIL NE FONCTIONNE PAS ?

PROBLEMES	CAUSES	SOLUTIONS
L'appareil ne fonctionne pas	La prise n'est pas correctement branchée, le bouton de commande (I) n'est ni sur le « 1 » ni sur le « 2 ».	Branchez l'appareil sur une prise à la bonne tension. Tournez le bouton de commande sur la vitesse « 1 » ou « 2 ».
	Le couvercle (C) n'est pas correctement verrouillé.	Vérifiez que le couvercle (C) est correctement bloqué par la bride de verrouillage (H).
L'appareil dégage une odeur ou est très chaud au toucher, il fait un bruit anormal, il émet de la fumée.	Le filtre (D) n'est pas correctement positionné.	Vérifiez que le filtre (D) est correctement fixé sur l'axe d'entraînement (J).
	La quantité de fruits ou de légumes traitée est trop importante.	Laissez l'appareil refroidir et réduisez les quantités de fruits ou de légumes à traiter.
L'écoulement de jus diminue.	Le filtre (D) est obstrué.	Eteignez l'appareil, nettoyez la cheminée (B) et le filtre (D).
Pour tout autre problème ou anomalie, veuillez contacter votre Centre de service agréé		

PARTICIPONS À LA PROTECTION DE L'ENVIRONNEMENT !



i Votre appareil contient de nombreux matériaux valorisables ou recyclables.



Confiez celui-ci dans un point de collecte ou à défaut dans un centre de service agréé pour que son traitement soit effectué.

BESCHRIJVING

A Aandrukstop	I Bedieningsknop (2 snelheden)
B Aanvoerbuis	J Aandrijfvas
C Deksel	K Motorblok
D Zeef	L Deksel sapkan
E Sapreservoir	M Schuimfilter
F Schenktoestel met druppelstopstelsysteem	N Sapkan
G Pulpreservoir	O Borstel
H Veiligheidsklem	P Snoeropberg ruimte

VEILIGHEIDSVOORSCHRIFTEN

- Controleer voor gebruik altijd de zeef (**D**).
- Gebruik de sapcentrifuge niet als de zeef kapot of beschadigd is, als u barsten of craquelé ziet, of als de zeef is gescheurd. Als de zeef tekenen van schade vertoont, neem dan contact op met een erkend servicecentrum. De randen van de zeef zijn scherp: hanteer de zeef voorzichtig.
- Voor uw veiligheid voldoet dit apparaat aan de toepasselijke normen en voorschriften:
 - laagspanningsrichtlijn
 - elektromagnetische compatibiliteit
 - richtlijnen voor materialen in contact met voedingsmiddelen.
- Controleer of de netspanning die vermeld staat op het typeplaatje van het apparaat overeenkomt met die van het elektriciteitsnet. Een verkeerde aansluiting maakt de garantie ongeldig.
- Plaats of gebruik dit apparaat niet op een warme plaat of in de buurt van open vuur (gasfornuis).
- Dompel het motorblok nooit onder in water en houd het niet onder de kraan.
- Als het netsnoer is beschadigd, moet het door de fabrikant, diens servicedienst of een persoon met een gelijkwaardige vakbekwaamheid worden vervangen om elk gevaar te voorkomen.
- Gebruik dit apparaat op een stevige, stabiele ondergrond, uit de buurt van waterspatten. Keer het apparaat niet om.
- Alle werkzaamheden aan het apparaat, met uitzondering van reiniging en het normale onderhoud door de klant, moeten worden uitgevoerd door een erkend servicecentrum.
- Trek de stekker van het apparaat uit het stopcontact:
 - als er een probleem of storing optreedt tijdens het gebruik
 - voor het in elkaar zetten, uit elkaar halen, of reinigen van het apparaat

- Trek niet aan het netsnoer om de stekker van het apparaat uit het stopcontact te halen.
- Controleer voor het gebruik van een verlengsnoer altijd eerst of deze in perfecte staat verkeert.
- Huishoudelijke apparaten mogen niet worden gebruikt:
 - als ze zijn gevallen
 - als ze zijn beschadigd of niet compleet zijn.
- Neem in dergelijke gevallen, of voor enig ander onderhoud contact op met een erkend servicecentrum.
- Dit product is uitsluitend voor huishoudelijk gebruik bestemd. De fabrikant stelt zich niet aansprakelijk en de garantie vervalt bij bedrijfsmatig gebruik, onjuist gebruik of niet-naleving van de gebruiksaanwijzing.
- Dit apparaat is niet bedoeld om zonder hulp of toezicht te worden gebruikt door kinderen of andere personen met een beperkt fysiek, zintuiglijk of mentaal vermogen of door personen die niet over de nodige ervaring of kennis beschikken om een dergelijk apparaat te bedienen, tenzij zij van tevoren instructies hebben ontvangen betreffende het gebruik van dit apparaat vanwege een verantwoordelijke persoon.
- U dient toezicht te houden op kinderen om te voorkomen dat zij met het apparaat spelen.
- Gebruik alleen originele accessoires en componenten. Onze aansprakelijkheid vervalt indien niet aan deze voorschriften wordt voldaan.
- Stop nooit uw vingers of enig ander voorwerp in de aanvoerbuis (**B**) wanneer het apparaat in werking is. Gebruik hiervoor altijd de bijgeleverde aandrukstop (**A**).
- Open het deksel (**C**) nooit voordat de zeef (**D**) volledig tot stilstand is gekomen.
- Verwijder het pulpreservoir (**G**) niet wanneer het apparaat in werking is.
- Trek na gebruik altijd de stekker uit het stopcontact.

VEILIGHEIDSSYSTEEM

Dit apparaat is voorzien van een veiligheidsmechanisme. Om de sapcentrifuge te starten, dient het deksel (**C**) goed zijn vastgezet met de veiligheidsklem (**H**). Als de veiligheidsklem (**H**) wordt losgemaakt, stopt de sapcentrifuge. Aan het einde van de cyclus zet u de bedieningsknop (**I**) op 0 en wacht u totdat de zeef (**D**) volledig tot stilstand is gekomen voordat u het deksel verwijdert.

VÓÓR HET EERSTE GEBRUIK

- Het is verstandig om alle verwijderbare delen (**A, B, C, D, E, G, L, M, N**) af te wassen in warm water met afwasmiddel (zie paragraaf "Reinigen"). Spoel ze af en droog ze goed af.
- Pak het apparaat uit en zet het op een stevig en stabiel werkvlak.
- Zorg ervoor dat al het verpakkingsmateriaal is verwijderd voordat u het apparaat aanzet.

WERKEN MET HET APPARAAT

- Plaats het sapreservoir (**E**) in het apparaat door het reservoir iets naar voren te kantelen en de schenkuit door het gat te steken (zie **Fig. 1**).
 - Plaats de zeef (**D**) in het sapreservoir (**E**). Zorg ervoor dat de zeef juist goed op de aandrijfjas wordt geklemd (**J**). U hoort een klik wanneer de zeef goed is geplaatst (zie **Fig. 2**).
 - Plaats het deksel (**C**) op het apparaat met de uitvoertuit naar achteren gericht (zie **Fig. 3**).
 - Druk de veiligheidsklem (**H**) naar achteren totdat deze vastklikt. U hoort een "klik" (zie **Fig. 4**).
 - Plaats het pulpreservoir (**G**) op de achterkant van het apparaat (zie **Fig. 5**).
 - Schuif de aandrukstop (**A**) in de aanvoerbuis (**B**) zodat het uitsteeksel op de aandrukstop op een lijn komt met het richeltje in de aanvoerbuis.
 - Om het sap van het schuim te scheiden, schuift u het schuimfilter (**M**) in de sapkan (**N**) en plaatst u het deksel op de kan (zie **Fig. 6**). Het schuimfilter zorgt ervoor dat het schuim in de kan achterblijft wanneer u het sap uitschenkt.
 - Dit apparaat is voorzien van een druppelstopstelsysteem (**F**): druk de schenkuit naar beneden om het systeem te activeren en het sap uit te schenken (zie **Fig. 7**).
 - Plaats de sapkan (**N**) onder de schenkuit aan de voorkant van het apparaat (zie **Fig. 8**).
 - Steek de stekker in het stopcontact.
 - Start het apparaat met de bedieningsknop (**I**).
 - Plaats het fruit of de groenten in de aanvoerbuis (**B**).
 - Voeg alleen fruit en groente toe als de motor draait.
 - Druk de aandrukstop (**A**) niet te hard aan. Gebruik geen ander keukengerei om fruit of groente aan te drukken. Druk fruit of groente NOOIT aan met uw vingers.
 - Wanneer u klaar bent, zet u de bedieningsknop (**I**) op 0 en wacht u totdat de zeef (**D**) volledig tot stilstand is gekomen.
 - Wanneer het pulpreservoir (**G**) vol is, of het sap langzamer gaat stromen, leegt u het pulpreservoir en reinigt u de zeef en het deksel.
 - Nadat u het sap hebt bereid, schakelt u het druppelstopstelsysteem in door de schenkuit omhoog te kantelen om de sapstroom te onderbreken voordat u het glas verwijderd (zie **Fig. 9**).
- Om de filter te verwijderen maakt u de filter los door er met beide handen stevig aan te trekken (zie **Fig. 10 en 11**).

WELKE SNELHEID GEBRUIKEN?

Ingrediënten	Snelheid	Globaal gewicht (in kg)	Hoeveelheid verkregen sap in cl (*)
Appels	2	1	65
Peren	2	1	60
Wortels	2	1	60
Komkommer	1	1 (ongeveer 2 komkommers)	60
Ananas	2	1	30
Druiven	1	1	45
Tomaten	1	1,5	90
Selderij	2	1,5	35

Als u de verkeerde snelheid kiest, kan het apparaat ongewoon hard schudden.

Het is af te raden uw apparaat langer dan 2 minuten continu te gebruiken.

* De kwantiteit en kwaliteit van vruchtensap is sterk afhankelijk van de oogstdatum en het soort fruit of groente. De hierboven vernoemde hoeveelheden sap dienen slechts als richtlijn.

PRACTISCHE TIPS

- Was het fruit zorgvuldig voordat u de pitten verwijderd.
- Over het algemeen is het niet nodig om fruit te schillen. Alleen fruit met een dikke en bittere schil, zoals citroen, sinaasappel, grapefruit of ananas dient te worden geschild. Verwijder van de ananas ook het hart.
- Bepaalde soorten fruit, zoals appel, peer, tomaat, enz. (met een diameter die kleiner is dan 74,5 mm) kunnen ongesneden in de aanvoerbuis worden gestoken, dankzij het "Direct Fruit Systeem". Kies dus het juiste soort fruit of groente.
- Het is lastig om sap te persen van bananen, avocado, bramen, vijgen, aubergine en frambozen.
- Gebruik de sapcentrifuge niet voor suikerriet of zeer hard fruit of vezelrijk fruit.
- Gebruik verse en rijpe vruchten en groente; deze geven meer sap. Dit apparaat is geschikt voor vruchten als appels, peren, sinaasappels, druiven, granaatappel en ananas en groenten als wortels, komkommers, tomaten, rode bieten en selderij.
- Als u overrijp fruit gebruikt, raakt de zeef sneller verstopt.
- Belangrijk: het sap dient direct te worden opgedronken. Door contact met lucht oxideert het sap snel, waardoor de smaak, de kleur en de voedingswaarde verandert. Appel- en perensap worden snel bruin. Door een paar druppels citroensap toe te voegen, kunt u deze verkleuring vertragen.

REINIGING

- Alle verwijderbare delen (**A, B, C, D, E, G, L, M, N**) kunnen in de vaatwasser worden afgewassen, met uitzondering van het sapreservoir (**E**). Het sapreservoir (**E**) dient direct na gebruik te worden afgewassen in water met afwasmiddel.
- Het apparaat is gemakkelijk te reinigen direct na gebruik.
- Gebruik geen schuursponsjes, aceton, alcohol (white spirit), enz. om het apparaat te reinigen.
- Wees voorzichtig met de zeef. Gebruik het apparaat op de juiste manier om storingen te voorkomen. De zeef kan worden gereinigd met de borstel (**O**). Verwijder de zeef bij eerste tekenen van zwakte of schade.
- Reinig het motorblok met een vochtige doek. Droog het goed af.
- Dompel het motorblok nooit onder in water.

WAT TE DOEN ALS UW APPARAAT NIET WERKT?

PROBLEMEN	OORZAKEN	OPLOSSINGEN
Het apparaat werkt niet.	De stekker zit niet goed in het stopcontact; de bedieningsknop (I) staat niet op "1" of "2".	Sluit het apparaat aan op een stopcontact met het juiste voltage. Zet de bedieningsknop op snelheid "1" of "2".
	Het deksel (C) zit niet goed vast.	Controleer dat het deksel (C) juist is geplaatst en dat het is vastgezet met de veiligheidsklem (H).
Er komt een geur vrij of het apparaat is te heet om aan te raken, het maakt abnormaal veel geluid of er komt rook uit het apparaat.	De zeef (D) is niet juist geplaatst.	Controleer of de zeef (D) juist is geplaatst op de aandrijfas (J).
	Er wordt te veel groente of fruit tegelijk verwerkt.	Laat het apparaat afkoelen en verwerk minder groente of fruit in een keer.
Er komt minder sap uit het apparaat.	De zeef (D) is verstopt.	Schakel het apparaat uit, reinig de aanvoerbuis (B) en de zeef (D).
Neem bij andere problemen of storingen contact op met een erkend servicecentrum.		

WEES ZUINIG OP HET MILIEU!



i Uw apparaat bevat veel materialen die geschikt zijn voor hergebruik of recycling.



Breng het naar een verzamelpunt of naar een erkend servicecentrum voor de juiste verwerking hiervan.

DESCRIPTION

A Pusher	I Control switch (2 speeds)
B Feed tube	J Drive shaft
C Cover	K Motor unit
D Sieve	L Juice jug cover
E Juice collector	M Foam separator
F Pouring spout with drip-stop system	N Juice jug
G Pulp collector	O Brush
H Safety clamp	P Cord storage

SAFETY INSTRUCTIONS

- Always check the sieve (**D**) before use.
- Never use the juice extractor if the sieve is broken or damaged, or if there is visible cracking or crazing or if the sieve is torn. If there is any evident damage to the sieve, contact an approved Service centre. The sieve has sharp edges: handle it with care.
- For your safety, this appliance is compliant with applicable standards and regulations:
 - Low Voltage Directive
 - Electromagnetic compatibility directive
 - Regulations governing materials in contact with food.
- Check that the supply voltage shown on the rating plate of the appliance matches that of your electrical system. Any connection error will invalidate the guarantee.
- Do not place or use this appliance on a hotplate or close to an open flame (gas cooker).
- Do not immerse the motor unit or put it under running water.
- If the supply cord is damaged, it must be replaced by the manufacturer, its after-sales service or any person with similar qualifications, in order to avoid any danger.
- Use this appliance on a solid, stable worktop, away from water splashes. Do not turn it over.
- Any intervention other than normal cleaning and maintenance by the customer must be carried out by an approved service centre.
- The appliance must be unplugged:
 - if there is a problem or fault during operation
 - before assembly, disassembly or cleaning.

- Never pull on the supply cord to unplug the appliance.
- Only use an extension lead after checking that it is in perfect condition.
- A domestic appliance must not be used:
 - if it has fallen on the floor
 - if it is damaged or incomplete.
- In such cases, or for any other repair, you must contact an approved Service centre.
- This product has been designed for domestic use only. The manufacturer accepts no responsibility, and the guarantee will not apply, for any commercial use, inappropriate use or failure to comply with the instructions.
- This appliance is not intended for use by persons (including children) with reduced physical sensory or mental capabilities, or lack of experience and knowledge, unless they have been given supervision or instruction concerning the use of the appliance by a person responsible for their safety.
- Children must be supervised to ensure that they do not play with the appliance.
- Only use original accessories and components. We cannot accept any responsibility if this is not the case.
- Never put your fingers or any other object in the filler tube **(B)** while the appliance is in operation. Always use the pusher **(A)** provided for this purpose.
- Never open the cover **(C)** before the sieve **(D)** has come to a complete stop.
- Do not remove the pulp collector **(G)** while the appliance is in use.
- Always unplug the appliance from the mains after use.

SAFETY SYSTEM

This appliance is fitted with a safety mechanism. To start the juice machine, the cover **(C)** must be properly secured by the safety clamp **(H)**. Opening the safety clamp **(H)** will stop the juice machine. At the end of a cycle, place the control switch **(I)** to 0 and wait until the sieve **(D)** stops completely before removing the cover.

BEFORE FIRST USE

- We recommend that you wash all the removable parts **(A, B, C, D, E, G, L, M, N)** in warm soapy water (see paragraph "Cleaning"). Rinse and dry them carefully.
- Unpack the appliance and place it on a solid, stable work surface.
- Ensure that all packaging has been removed before starting the appliance.

USING THE APPLIANCE

- Fit the juice collector (**E**) in the appliance, tipping it slightly forward to pass the pouring spout through the hole provided (see **Fig. 1**).
 - Place the sieve (**D**) in the juice collector (**E**). Ensure that the sieve is properly clipped onto the drive shaft (**J**). You can hear an audible click when the sieve is positioned correctly (see **Fig. 2**).
 - Fit the cover (**C**) on the appliance, ejection spout to the rear (see **Fig. 3**).
 - Push the safety clamp (**H**) to the rear until it locks into place. You will hear an audible “**click**” (see **Fig. 4**).
 - Fit the pulp collector (**G**) on the rear of the appliance (see **Fig. 5**).
 - Slide the pusher (**A**) into the feed tube (**B**) aligning the groove on the pusher with the small ridge in the feed tube.
 - If you wish to separate the juice from the froth, slide the foam separator (**M**) in the juice jug (**N**) and fit the cover onto the jug (see **Fig. 6**). The foam separator allows you to keep the froth inside the jug when you pour the juice into a glass.
 - This appliance is fitted with a drip-stop system (**F**): push the pouring spout down to actuate the system and allow the juice to flow out (see **Fig. 7**).
 - Place the juice jug (**N**) under the pouring spout in front of the appliance (see **Fig. 8**).
 - Plug in the appliance.
 - To start the appliance, use the control switch (**I**).
 - Insert the fruits or vegetables through the feed tube (**B**).
 - The fruits and vegetables must be inserted only while the motor is running.
 - Do not press too hard on the pusher (**A**). Do not use any other utensil. NEVER push with your fingers.
 - When you have finished, stop the appliance by turning the control switch (**I**) to 0 and wait until the sieve (**D**) stops completely.
 - When the pulp collector (**G**) is full, or the juice flow slows down, empty the pulp collector and clean the sieve and the cover.
 - After making your juice, activate the drip-stop system by pushing the pouring spout up before removing your glass to stop the flow of the juice (see **Fig. 9**).
- To remove the filter, release it by pulling hard with both hands (see **Fig. 10 and 11**).

WHICH SPEED TO USE?

Ingredients	Speed	Approx. weight (in kg)	Quantity of juice obtained in ml (*)
Apples	2	1	650
Pears	2	1	600
Carrots	2	1	600
Cucumbers	1	1 (about 2 cucumbers)	600
Pineapple	2	1	300
Grapes	1	1	450
Tomatoes	1	1,5	900
Celery	2	1,5	350

Choosing the wrong speed may cause the appliance to vibrate abnormally.

It is recommended that you use the appliance for no more than 2 minutes continuously.

* The quality and quantity of juice varies greatly according to the date of harvest and the particular variety of fruit or vegetable. The quantities of juice indicated above are therefore approximate.

PRACTICAL TIPS

- Wash the fruit carefully before stoning.
- In general, you do not need to remove the skin or peel. You only need to peel fruit with thick and bitter skin, like lemon, orange, grapefruit or pineapple (remove the centre stalk).
- Certain types of fruit like apples, pears, tomatoes etc. (with a diameter less than 74 mm) will fit in the feed tube whole, thanks to the "Direct Fruit System". So choose the appropriate type of fruit or vegetable.
- It is difficult to extract juice from bananas, avocados, blackberries, figs, aubergines and strawberries.
- The juice machine should not be used for sugar cane and excessively hard or fibrous fruit.
- Choose fresh, ripe fruit and vegetables, they will yield more juice This appliance is suitable for such fruits as apples, pears, oranges, grapes, pomegranates and pineapple and such vegetables as carrots, cucumbers, tomatoes, beetroot and celery.
- If you use over-ripe fruit, the sieve will be blocked more quickly.
- Important: All juice must be consumed immediately. On contact with air, it is very quickly oxidised, which can change its taste, colour and nutritional value. Apple and pear juices quickly turn brown. Add a few drops of lemon juice to slow this discoloration.

CLEANING

- All removable parts (**A, B, C, D, G, L, M** and **N**) may be cleaned in the dishwasher, except for the juice collector (**E**). The juice collector (**E**) must be cleaned straight after use in soapy water.
- This appliance is easier to clean immediately after use.
- Do not use scouring pads, acetone, alcohol (white spirit), etc. to clean the appliance.
- The sieve must be handled with care. Avoid any mishandling that may affect the performance of the appliance. The sieve can be cleaned with the brush (**O**). Change your sieve at the first sign of wear or damage.
- Clean the motor unit with a damp cloth. Dry carefully.
- Never immerse the motor unit under running water.

WHAT TO DO IF YOUR APPLIANCE DOES NOT WORK?

PROBLEMS	CAUSES	SOLUTIONS
The appliance does not work.	The plug is not inserted correctly; the control switch (I) is neither on "1" nor on "2".	Plug the appliance into a socket with the correct voltage. Turn the control switch to speed "1" or "2".
	The cover (C) is not properly secured.	Check that the cover (C) is properly fitted and secured by the safety clamp (H).
The appliance is giving off a smell or is very hot to touch, is making an abnormal noise or smoking.	The sieve (D) is not properly fitted.	Check that the sieve (D) is fitted properly onto the drive shaft (J).
	The quantity of fruit or vegetables being processed is too great.	Leave the appliance to cool and reduce the quantity of fruit or vegetables being processed.
The flow of juice decreases.	The sieve (D) is blocked.	Switch off the appliance, clean the feed tube (B) and the sieve (D).
For any other problem or fault, please contact your approved Service centre.		

ENVIRONMENT PROTECTION FIRST!



i Your appliance contains valuable materials which can be recovered or recycled.



Leave it at a local civic waste collection point or at an approved service centre.

BESCHREIBUNG

A Stopfer	I Drehknopf (2 Geschwindigkeitsstufen)
B Einfüllstutzen	J Antriebsachse
C Deckel	K Motorblock
D Reibscheibenfilter	L Deckel Saftkanne
E Saftauffangbehälter	M Schaumabscheider
F Auslauffülle mit Tropfstopp-System	N Saftkanne
G Fruchtfleisch-Auffangbehälter	O Bürste
H Verriegelungsbügel	P Kabelfach

SICHERHEITSHINWEISE

- Lesen Sie diese Gebrauchsanweisung vor der ersten Inbetriebnahme des Gerätes aufmerksam durch und beachten Sie diese: bei unsachgemäßem Gebrauch entgegen der Gebrauchsanweisung übernimmt der Hersteller keine Haftung und die Garantie erlischt.
- Prüfen Sie vor jedem Gebrauch den Reibscheibenfilter (**D**).
- Benutzen Sie niemals den Entsafter, wenn der Filter beschädigt oder eingerissen ist bzw. wenn Sie Kratzer oder Risse feststellen. Ist der Reibscheibenfilter sichtbar beschädigt, wenden Sie sich bitte an eine autorisierte Kundendienststelle. Die Filterränder sind sehr scharf: Gehen Sie vorsichtig damit um.
- Zur Gewährleistung Ihrer Sicherheit entspricht das Gerät den geltenden Normen und Bestimmungen:
 - Niederspannungsrichtlinie;
 - Elektromagnetische Verträglichkeit;
 - Materialien, die mit Lebensmitteln in Berührung kommen.
- Bitte stellen Sie sicher, dass die Netzspannung mit der auf dem Typenschild des Gerätes angegebenen Spannung übereinstimmt. Bei fehlerhaftem Anschluss erlischt die Garantie.
- Das Gerät darf nicht auf einer heißen Platte oder in der Nähe einer Flamme (Gasherd) abgestellt oder verwendet werden.
- Tauchen Sie den Motorblock, die Zuleitung und den Stecker niemals ins Wasser und halten Sie ihn nicht unter fließendes Wasser. Legen oder ziehen Sie das Kabel nicht über scharfe Kanten, lassen Sie es nicht runter hängen und halten Sie es von sich drehenden Teilen fern.
- Um Gefahren zu vermeiden, darf ein schadhafes Netzkabel nur vom Hersteller, dessen Kundendienst oder einer ähnlich qualifizierten Person ausgetauscht werden.
- Das Gerät darf nur auf einer festen, stabilen Arbeitsunterlage und nicht in der Nähe von Spritzwasser benutzt werden. Das Gerät darf nicht umgekippt werden.
- Alle Eingriffe, die über die Reinigung und die normale Pflege durch den Kunden hinausgehen, müssen von einer autorisierten Kundendienststelle ausgeführt werden.
- Der Netzstecker des Gerätes muss aus der Steckdose herausgezogen werden:

- im Falle eines Problems oder einer Störung während des Betriebs;
- vor dem Zusammenbau, dem Zerlegen und der Reinigung.
- Ziehen Sie den Netzstecker des Gerätes nicht am Kabel aus der Steckdose heraus.
- Überzeugen Sie sich vor der Benutzung eines Verlängerungskabels von dessen einwandfreien Zustand.
- Elektrohaushaltsgeräte dürfen nicht benutzt werden, wenn:
 - sie auf den Boden gefallen sind;
 - sie beschädigt oder nicht vollständig sind.
- In diesen Fällen ist, so wie bei jeglicher Reparatur, eine autorisierte Kundendienststelle aufzusuchen.
- Dieses Gerät ist ausschließlich für den haushaltsüblichen Gebrauch bestimmt. Der Hersteller übernimmt weder Garantie noch Haftung für den Fall einer gewerblichen, unsachgemäßen oder nicht den Angaben der Bedienungsanleitung entsprechenden Nutzung des Gerätes.
- Dieses Gerät ist nicht zur Handhabung durch Personen (einschließlich Kindern) mit eingeschränkten körperlichen, sensorischen oder geistigen Fähigkeiten oder durch Personen mit mangelnder Erfahrung bzw. mangelnden Kenntnissen vorgesehen, es sei denn mit Unterstützung und unter Beobachtung einer Person, die für ihre Sicherheit verantwortlich ist und die vorab Anweisungen zur Handhabung des Gerätes gegeben hat.
- Kinder müssen beaufsichtigt werden, um sicherzustellen, dass sie nicht mit dem Gerät spielen.
- Verwenden Sie ausschließlich Originalzubehör und -ersatzteile. Andernfalls wird keinerlei Haftung übernommen.
- Geben Sie niemals Ihre Finger oder sonstige Gegenstände in den Einfüllstutzen **(B)**, wenn das Gerät in Betrieb ist. Verwenden Sie ausschließlich den dafür mitgelieferten Stopfer **(A)**.
- Öffnen Sie niemals den Deckel **(C)** vor dem endgültigen Stillstand des Reibscheibenfilters **(D)**.
- Entfernen Sie niemals den Fruchtfleisch-Auffangbehälter **(G)** während des Betriebs.
- Ziehen Sie nach jedem Gebrauch den Stecker aus der Steckdose.
- Das Gerät darf nur an eine geerdete Steckdose angeschlossen werden.

SICHERHEITSSYSTEM

Das Gerät verfügt über ein Sicherheitssystem. Um den Entsafter in Betrieb zu nehmen, muss der Deckel **(C)** mit dem Verriegelungsbügel **(H)** ordnungsgemäß verriegelt werden. Sobald der Verriegelungsbügel **(H)** geöffnet wird, schaltet sich der Entsafter aus. Am Ende eines Entsaftungsvorganges stellen Sie den Drehknopf **(I)** auf 0 und warten den endgültigen Stillstand des Reibscheibenfilters **(D)** ab, bevor Sie den Deckel abnehmen.

INBETRIEBNAHME

- Wir empfehlen Ihnen, alle abnehmbaren Teile **(A, B, C, D, E, G, L, M, N)** mit heißem Seifenwasser zu reinigen (siehe Kapitel „Reinigung“). Spülen Sie sie und trocknen Sie sie gut ab.

- Nehmen Sie das Gerät aus der Verpackung und stellen Sie es auf eine feste und stabile Arbeitsfläche.
- Stellen Sie sicher, alle Verpackungsteile sorgsam entfernt zu haben, bevor Sie das Gerät in Betrieb nehmen.

GEBRAUCH

- Setzen Sie den Saftauffangbehälter (E) in das Gerätegehäuse ein und stecken Sie dabei die Ausgusstülle durch die Öffnung im Gehäuse (siehe **Abb. 1**).
 - Setzen Sie den Reibscheibenfilter (D) in den Saftauffangbehälter (E) ein. Stellen Sie sicher, dass der Filter ordnungsgemäß auf der Antriebsachse (J) sitzt. Dies wird Ihnen durch das hörbare Einrasten des Reibscheibenfilters bestätigt (siehe **Abb. 2**).
 - Setzen Sie den Deckel (C) auf das Gerät, mit dem Auslauf nach hinten (siehe **Abb. 3**).
 - Klappen Sie den Verriegelungsbügel (H) nach hinten, bis er hörbar einrastet (siehe **Abb. 4**).
 - Setzen Sie den Fruchtfleisch-Auffangbehälter (G) auf der Rückseite des Gerätes ein (siehe **Abb. 5**).
 - Geben Sie den Stopfer (A) in den Einfüllstutzen (B), wobei Sie das feine Profil des Einfüllstutzens in der Rille des Stopfers gleiten lassen.
 - Wenn Sie Saft und Schaum trennen möchten, setzen Sie den Schaumabscheider (M) in die Saftkanne (N) ein und geben Sie den Deckel auf die Kanne (siehe **Abb. 6**). Mit eingesetztem Schaumabscheider bleibt der Schaum in der Saftkanne zurück, wenn Sie den Saft in ein Glas gießen.
 - Dieses Gerät verfügt über ein Tropfstopp-System (F): Drücken Sie die Auslauffülle nach unten, um das System zu aktivieren, und lassen Sie den Saft abfließen (siehe **Abb. 7**).
 - Stellen Sie die Saftkanne (N) unter die Auslauffülle auf der Vorderseite des Gerätes (siehe **Abb. 8**).
 - Schließen Sie das Gerät an die Stromversorgung an.
 - Schalten Sie das Gerät mithilfe des Drehknopfes (I) ein.
 - Geben Sie das Obst oder Gemüse in den Einfüllstutzen (B).
 - Obst und Gemüse darf nur bei laufendem Motor hineingegeben werden.
 - Drücken Sie den Stopfer (A) nicht übermäßig stark hinein. Verwenden Sie keine sonstigen Utensilien. Verwenden Sie NIEMALS Ihre Finger.
 - Am Ende des Entsaftungsvorganges stellen Sie den Drehknopf (I) auf 0 und warten den endgültigen Stillstand des Reibscheibenfilters (D) ab.
 - Wenn der Fruchtfleisch-Auffangbehälter (G) voll ist oder wenn der Saft nur langsam abfließt, leeren Sie sowohl den Fruchtfleisch-Auffangbehälter als auch den Deckel.
 - Nach der Zubereitung Ihres Saftes aktivieren Sie erneut das Tropfstoppssystem, indem Sie die Auslauffülle nach oben drücken, bevor Sie Ihr Glas entfernen, um das Abfließen des Saftes zu stoppen (siehe **Abb. 9**).
- Um den Filter zu entfernen, lösen Sie ihn, indem Sie mit beiden Händen stark ziehen (siehe **Abb. 10 und 11**).

WELCHE GESCHWINDIGKEITSSTUFE?

Zutaten	Geschwindigkeitsstufe	Gewicht ca. (in kg)	Gewonnene Saftmenge in cl (*)
Äpfel	2	1	65
Birnen	2	1	60
Karotten	2	1	60
Gurken	1	1 (ca. 2 Gurken)	60
Ananas	2	1	30
Trauben	1	1	45
Tomaten	1	1,5	90
Sellerie	2	1,5	35

Eine falsche Wahl der Geschwindigkeitsstufe kann zu übermäßigen Vibrationen des Gerätes führen.

Benutzen Sie das Gerät nicht länger als 2 Minuten im Dauerbetrieb.

* Qualität und Menge des gewonnenen Saftes hängen stark von der Reife und der Sorte des verwendeten Obstes oder Gemüses ab. Die oben in der Tabelle angegebenen Saftmengen sind lediglich Richtwerte.

PRAKTISCHE TIPPS

- Das Obst ist gründlich zu waschen. Dicke Kerne müssen entfernt werden.
- Normalerweise ist es nicht nötig, Haut oder Schale zu entfernen. Lediglich Obst mit dicker und bitterer Schale ist zu schälen, wie etwa Zitronen, Orangen, Grapefruits oder Ananas (Zentralstrang entfernen).
- Mit dem „Direct Fruit System“ können bestimmte Obstsorten direkt und ohne Stückelung verarbeitet werden, wie etwa Äpfel, Birnen, Tomaten usw., vorausgesetzt ihr Durchmesser ist kleiner als 74,5 mm. Wählen Sie daher das jeweilige Obst oder Gemüse dementsprechend aus.
- Bananen, Avocados, schwarze Johannisbeeren, Feigen, Auberginen und Erdbeeren können nur schwer entsaftet werden.
- Das Gerät darf nicht verwendet werden, um Zuckerrohr oder sonstiges hartes oder faserreiches Obst oder Gemüse zu entsaften.
- Wählen Sie frisches und reifes Obst und Gemüse, um mehr Saft zu erhalten. Das Gerät eignet sich zum Entsaften von Obst, wie etwa Äpfeln, Birnen, Orangen, Grapefruits und Ananas, sowie von Gemüse, wie etwa Karotten, Gurken, Tomaten, Rüben und Sellerie.
- Wenn Sie zu reifes Obst verwenden, wird der Reibscheibenfilter schneller verstopft.
- Wichtig: Die Säfte sollten unmittelbar nach der Zubereitung konsumiert werden. Beim Kontakt mit der Luft beginnt der Saft zu oxidieren, was zu einer Veränderung des Geschmacks, der Farbe und der Nährwerte führen kann. Apfel- und Birnensaft werden sehr schnell braun. Geben Sie einige Tropfen Zitronensaft hinein, um die Verfärbung zu verlangsamen.

REINIGUNG

- Alle abnehmbaren Teile (**A, B, C, D, G, L, M** und **N**) sind spülmaschinenfest, mit Ausnahme des Saftauffangbehälters (**E**). Der Saftauffangbehälter (**E**) ist unmittelbar nach dem Gebrauch mit heißem Seifenwasser zu reinigen.
- Die Reinigung des Gerätes ist einfacher, wenn sie sofort nach dem Gebrauch erfolgt.
- Verwenden Sie weder einen Scheuerschwamm, noch Aceton oder Alkohol (Testbenzin), um das Gerät zu reinigen.
- Gehen Sie vorsichtig mit dem Reibscheibenfilter um. Vermeiden Sie jegliche falsche Handhabung, da ansonsten die Leistung des Gerätes beeinträchtigt werden könnte. Der Reibscheibenfilter kann mit der Bürste (**O**) gereinigt werden. Der Reibscheibenfilter muss ausgetauscht werden, sobald Anzeichen von Verschleiß oder Schäden festzustellen sind.
- Reinigen Sie den Motorblock mit einem feuchten Tuch. Trocknen Sie ihn sorgfältig ab.
- Halten Sie den Motorblock niemals unter fließendes Wasser.

DAS GERÄT FUNKTIONIERT NICHT?

PROBLEME	URSACHEN	LÖSUNGEN
Das Gerät funktioniert nicht.	Der Stecker des Gerätes ist nicht richtig angeschlossen, der Drehknopf (I) ist weder auf „1“ noch auf „2“.	Stecken Sie den Stecker des Gerätes in eine Steckdose mit der richtigen Netzspannung. Stellen Sie den Drehknopf auf Stufe „1“ oder „2“.
	Der Deckel (C) ist nicht richtig verriegelt.	Stellen Sie sicher, dass der Deckel (C) mit dem Verriegelungsbügel (H) richtig verriegelt ist.
Das Gerät riecht komisch oder ist bei Berührung sehr heiß, es macht ungewöhnliche Geräusche oder entwickelt Rauch.	Der Reibscheibenfilter (D) ist nicht richtig eingesetzt.	Stellen Sie sicher, dass der Reibscheibenfilter (D) ordnungsgemäß auf der Antriebsachse (J) sitzt.
	Die Menge des verarbeiteten Obstes oder Gemüses ist zu groß.	Lassen Sie das Gerät auskühlen und verringern Sie die Menge des zu verarbeitenden Obstes oder Gemüses.
Es fließt immer weniger Saft ab.	Der Reibscheibenfilter (D) ist verstopft.	Schalten Sie das Gerät aus, ziehen Sie den Stecker aus der Steckdose und reinigen Sie Einfüllstutzen (B) und Reibscheibenfilter (D).
Bei sonstigen Problemen oder Unregelmäßigkeiten wenden Sie sich bitte an Ihre zugelassene Kundendienststelle.		

DENKEN SIE AN DEN SCHUTZ DER UMWELT!



i Ihr Gerät enthält wertvolle Rohstoffe, die wieder verwertet oder recycelt werden können.



Bringen Sie es zur Entsorgung zu einer Sammelstelle Ihrer Stadt oder Gemeinde.

DESCRIPCIÓN

A Empujador	I Mando (2 velocidades)
B Tubo de llenado	J Eje de arrastre
C Tapa	K Bloque motor
D Filtro	L Tapa de la jarra de zumo
E Recipiente recogedor de zumo	M Separador de espuma
F Vertedor con sistema antigoteo	N Jarra de zumo
G Recipiente recogedor de pulpa	O Cepillo
H Brida de cierre	P Cable retráctil

INSTRUCCIONES DE SEGURIDAD

- Compruebe siempre el filtro (**D**) antes de cualquier uso.
- Nunca utilice la licuadora si el filtro está roto, si está defectuoso, si presenta grietas o fisuras o si está rajado. Si el filtro presenta deterioros visibles, póngase en contacto con un centro de servicio oficial. Los bordes del filtro son cortantes: tenga cuidado al manipularlos.
- Por su propia seguridad, este aparato es compatible con las normas y reglamentos siguientes:
 - Directiva relativa a bajo voltaje;
 - Directiva sobre compatibilidad electromagnética;
 - Reglamento relativo a los materiales en contacto con alimentos.
- Compruebe que la tensión de alimentación que figura en la placa indicadora del aparato coincide con la tensión de su red eléctrica. Cualquier conexión incorrecta anula la garantía.
- Nunca coloque ni utilice este aparato sobre una placa caliente o cerca de una llama (cocina de gas).
- Nunca sumerja el bloque motor en agua ni lo ponga bajo el agua corriente.
- Si el cable de alimentación está dañado, el fabricante, el servicio de posventa o personal cualificado deberán sustituirlo para evitar cualquier peligro.
- Utilice el aparato sobre una superficie sólida, estable y alejada de salpicaduras de agua. No ponga el aparato boca abajo.
- Cualquier tarea de mantenimiento, salvo las tareas de limpieza y conservación de rutina realizadas por el cliente, debe llevarse a cabo en un centro oficial.
- El aparato deberá desenchufarse:
 - En caso de problema o avería durante su funcionamiento;
 - Antes de proceder a su montaje, desmontaje o limpieza.

- Nunca desenchufe el aparato tirando del cable de alimentación.
- Si utiliza un alargador, compruebe previamente que esté en perfecto estado.
- Un electrodoméstico no deberá utilizarse:
 - Si ha sufrido una caída;
 - Si está dañado o si falta alguna pieza.
- En dichos casos, como procede para cualquier reparación, debe ponerse en contacto con un centro de servicio oficial.
- Este producto está diseñado únicamente para uso doméstico. El fabricante se exime de cualquier responsabilidad y se reserva el derecho a anular la garantía en caso de un uso comercial o inapropiado, o en caso de no haberse respetado las instrucciones de uso.
- Este aparato no está diseñado para que lo utilicen personas (incluyendo niños) con alguna discapacidad física, sensorial o mental, o con falta de experiencia y conocimientos, a no ser que la persona responsable de su seguridad las supervise o les haya proporcionado instrucciones sobre el funcionamiento del aparato.
- No permita que los niños jueguen con el aparato.
- Utilice únicamente accesorios y componentes originales. De lo contrario, nos eximimos de cualquier responsabilidad.
- Nunca coloque los dedos ni ningún otro objeto en el tubo de llenado **(B)** cuando el aparato esté en funcionamiento. Utilice únicamente el empujador **(A)** suministrado a tal efecto.
- Nunca abra la tapa **(C)** hasta que el filtro **(D)** se haya detenido por completo.
- No retire el recipiente recogedor de pulpa **(G)** mientras el aparato esté en funcionamiento.
- Desenchufe siempre el aparato después de su uso.

SISTEMA DE SEGURIDAD

El aparato está equipado con un sistema de seguridad. Para poder utilizar la licuadora, la tapa **(C)** deberá estar correctamente bloqueada con la brida de cierre **(H)**. Al soltar la brida de cierre **(H)** la licuadora se detendrá. Al finalizar un ciclo de uso, sitúe el mando **(I)** en la posición 0 y espere a que el filtro **(D)** se detenga por completo antes de quitar la tapa.

ANTES DEL PRIMER USO

- Le recomendamos que lave todas las piezas extraíbles **(A, B, C, D, E, G, L, M, N)** con agua caliente y jabón (consulte el apartado "Limpieza"). Enjuáguelas y séquelas con cuidado.
- Saque el aparato de su embalaje y colóquelo sobre una superficie sólida y estable.
- Antes de comenzar a utilizar el aparato, compruebe que ha retirado correctamente todos los elementos del embalaje.

- Coloque el recipiente recogedor de zumo (**E**) en el cuerpo del aparato, haciendo pasar el vertedor a través del orificio del cuerpo (consulte **Fig. 1**).
 - Coloque el filtro (**D**) en el recipiente recogedor de zumo (**E**). Compruebe que el filtro esté fijado correctamente sobre el eje de arrastre (**J**). Deberá oír un clic cuando el filtro quede correctamente situado (consulte **Fig. 2**).
 - Coloque la tapa (**C**) sobre el aparato, con el orificio de evacuación hacia la parte posterior (consulte **Fig. 3**).
 - Empuje la brida de cierre (**H**) hacia la parte posterior hasta que quede cerrada, lo cual se confirmará al oír un "Clac" (consulte **Fig. 4**).
 - Coloque el recipiente recogedor de pulpa (**G**) en la parte posterior del aparato (consulte **Fig. 5**).
 - Introduzca el empujador (**A**) en el tubo (**B**) alineando la ranura del empujador con el pequeño carril guía del tubo.
 - Si desea separar el zumo de la espuma, introduzca el separador de espuma (**M**) en la jarra de zumo (**N**) y coloque la tapa sobre la jarra (consulte **Fig. 6**). El separador de espuma permite que la espuma se quede en la jarra de zumo cuando vierta el mismo en un vaso.
 - Este aparato está equipado con sistema antigoteo (**F**): sitúe el vertedor hacia abajo para accionar el sistema y deje que salga el zumo (consulte **Fig. 7**).
 - Coloque la jarra de zumo (**N**) bajo el vertedor en la parte delantera del aparato, (consulte **Fig. 8**).
 - Enchufe el aparato.
 - Para poner el aparato en marcha, utilice el mando (**I**).
 - Introduzca las frutas o las verduras en el tubo (**B**).
 - Las frutas y las verduras deberán introducirse únicamente cuando el motor esté en movimiento.
 - No presione con el empujador (**A**) en exceso. Nunca utilice ningún otro utensilio en su lugar. NUNCA empuje los alimentos con los dedos.
 - Cuando haya terminado, detenga el aparato situando el mando de velocidad (**I**) en la posición 0 y espere a que el filtro (**D**) se haya detenido por completo.
 - Cuando el recipiente recogedor de pulpa (**G**) esté lleno o el zumo salga más despacio de lo habitual, vacíe el recipiente recogedor de pulpa y limpie el filtro, así como la tapa.
 - Una vez elaborado el zumo, accione el sistema antigoteo situando el vertedor hacia arriba y retire después el vaso para que se detenga la salida de zumo (consulte **Fig. 9**).
- Para extraer el filtro, libérelolo tirando firmemente con ambas manos (consulte las **Fig. 10 y 11**).

¿QUÉ VELOCIDAD DEBO UTILIZAR?

Ingredientes	Velocidad	Peso aproximado (en Kg)	Cantidad de zumo obtenida en cl (*)
Manzanas	2	1	65
Peras	2	1	60
Zanahorias	2	1	60
Pepinos	1	1 (aproximadamente 2 pepinos)	60
Piñas	2	1	30
Uva	1	1	45
Tomates	1	1,5	90
Apio	2	1,5	35

Una elección inadecuada de la velocidad puede hacer que el aparato vibre de forma anormal.

Es recomendable que no use el aparato durante más de dos minutos seguidos.

* La cantidad y calidad de los zumos obtenidos varían considerablemente en función de la fecha de recolección y de la variedad de frutas o verduras utilizadas. Las cantidades de zumo indicadas en la tabla anterior tienen carácter indicativo.

CONSEJOS PRÁCTICOS

- Lave las frutas con cuidado y, después, quíteles el hueso.
- En general, no es necesario que quite la piel o la cáscara. Deberá pelar solamente las frutas que tengan una piel gruesa y amarga como los limones, las naranjas, los pomelos o las piñas (de estas últimas, retire también la parte central).
- El "Direct Fruit System" permite procesar, directamente y sin cortar, determinados tipos de fruta - manzanas, peras, tomates etc. - con un diámetro inferior a 74,5 mm. Así pues, elija el tipo de fruta o verdura en función de ello.
- Es difícil extraer zumo de los plátanos, los aguacates, las grosellas negras, los higos, las berenjenas y las fresas.
- No utilice el aparato para extraer zumo de la caña de azúcar o de cualquier otra fruta o verdura que sea demasiado dura o fibrosa.
- Elija frutas y verduras frescas y maduras que proporcionen más zumo. El aparato está diseñado para frutas como las manzanas, las peras, las naranjas, los pomelos y las piñas, y para verduras como las zanahorias, los pepinos, los tomates, las remolachas y el apio.
- Si utiliza frutas demasiado maduras, el filtro se obstruirá con mayor rapidez.
- Importante: el zumo extraído deberá consumirse de forma inmediata. Al contacto con el aire, el zumo se oxida con mayor rapidez y su sabor, su color y sus propiedades nutritivas pueden verse alterados. El zumo de manzanas y de peras se oscurece muy rápido. Añada unas gotas de zumo de limón para que dicho proceso de coloración sea más lento.

LIMPIEZA

- Todas las piezas extraíbles (**A, B, C, D, G, L, M** y **N**) pueden lavarse en el lavavajillas, exceptuando el recipiente recogedor de zumo (**E**). El recipiente recogedor de zumo (**E**) deberá lavarse con agua y jabón inmediatamente después de su uso.
- La limpieza del aparato resultará más fácil si se realiza inmediatamente después de su uso.
- No utilice estropajos, acetona ni alcohol (símil de aguarrás) etc. para limpiar el aparato.
- El filtro deberá manipularse con cuidado. Evite cualquier manipulación incorrecta, ya que podría disminuir las prestaciones del aparato. El filtro puede limpiarse con el cepillo (**O**). Sustituya el filtro en cuanto presente signos de desgaste o deterioro.
- Limpie el bloque motor con ayuda de un paño húmedo. Séquelo con cuidado.
- Nunca ponga el bloque motor bajo el agua corriente.

¿EL APARATO NO FUNCIONA?

PROBLEMAS	CAUSAS	SOLUCIONES
El aparato no funciona	El aparato no está correctamente enchufado a la toma de corriente, el mando (I) no está ni en la posición "1" ni en la posición "2".	Enchufe el aparato a una toma de corriente con la tensión correcta. Gire el mando para colocarlo en la velocidad "1" o "2".
	La tapa (C) no está correctamente cerrada.	Compruebe que la tapa (C) esté correctamente bloqueada con la brida de cierre (H).
El aparato desprende olor o mucho calor al tocarlo, hace un ruido anormal o despidе humo.	El filtro (D) no está correctamente colocado.	Compruebe que el filtro (D) esté fijado correctamente sobre el eje de arrastre (J).
	La cantidad de frutas o verduras procesada es demasiado grande.	Deje que el aparato se enfríe y reduzca la cantidad de frutas o verduras que procesar.
La salida de zumo disminuye.	El filtro (D) está obstruido.	Apague el aparato y limpie el tubo (B) y el filtro (D).
Para cualquier otro problema o anomalía, póngase en contacto con su centro de servicio oficial		

¡CONTRIBUYAMOS A PROTEGER EL MEDIO AMBIENTE!



- ① Su aparato contiene numerosos materiales recuperables o reciclables.
- ➔ Lleve el aparato a un centro de recogida de residuos o, en su defecto, a un centro de servicio oficial para su procesamiento.

DESCRIZIONE

A Pressino	I Manopola (2 velocità)
B Imboccatura di riempimento	J Perno trascinate
C Coperchio	K Blocco motore
D Filtro	L Coperchio della caraffa
E Contenitore raccogli-succo	M Separatore di schiuma
F Beccuccio con sistema ferma-goccia	N Caraffa
G Contenitore raccogli-polpa	O Spazzola
H Staffa di bloccaggio	P Avvolgicavo

NORME DI SICUREZZA

- Verificare sempre lo stato del filtro (**D**) prima di ogni utilizzo.
- Non utilizzare mai la centrifuga se il filtro è rotto o difettoso o se la sua superficie è rigata, venata o spaccata. Se il filtro è visibilmente danneggiato, contattare un centro assistenza autorizzato. I bordi del filtro sono taglienti: maneggiare con attenzione.
- Al fine di garantire la sicurezza, l'apparecchio è conforme alle norme e ai regolamenti seguenti:
 - direttiva sulla bassa tensione;
 - direttiva sulla compatibilità elettromagnetica;
 - regolamenti relativi ai materiali destinati al contatto con alimenti.
- Verificare che la tensione indicata sulla placca delle caratteristiche elettriche dell'apparecchio corrisponda a quella del proprio impianto elettrico. Eventuali errori di collegamento annullano la garanzia.
- Non posizionare né utilizzare l'apparecchio su una piastra calda o in prossimità di una fiamma (cucina a gas).
- Non immergere né mettere sotto l'acqua corrente il blocco motore.
- Se danneggiato, il cavo d'alimentazione deve essere sostituito dal produttore, da un centro assistenza o da un tecnico qualificato per evitare eventuali pericoli.
- Utilizzare l'apparecchio su una superficie di lavoro stabile e al riparo da eventuali schizzi d'acqua. Non capovolgere l'apparecchio.
- Eventuali interventi diversi dalla pulizia e dalle normali operazioni di manutenzione effettuate dal cliente devono essere svolti presso un centro assistenza autorizzato.
- L'apparecchio deve essere scollegato dall'alimentazione:
 - in caso di problemi o di guasto durante il funzionamento;
 - prima di ogni operazione di montaggio, smontaggio o pulizia.

- Non tirare mai il cavo per scollegare l'apparecchio dalla presa di corrente.
- Utilizzare una prolunga solo dopo averne verificato il perfetto stato.
- Non utilizzare mai un elettrodomestico:
 - se è caduto a terra;
 - se è danneggiato o se manca un componente.
- In questi casi, come per qualsiasi riparazione, contattare il centro assistenza autorizzato.
- Questo prodotto è destinato al solo uso domestico. Il produttore declina qualsiasi responsabilità e si riserva il diritto di annullare la garanzia in caso di uso professionale o inappropriato o di mancato rispetto delle presenti istruzioni.
- Questo apparecchio non è destinato all'uso da parte di persone (bambini inclusi) le cui abilità fisiche, sensoriali o mentali risultino ridotte o che siano prive dell'esperienza e delle conoscenze necessarie, fatto salvo il caso in cui una persona responsabile della loro sicurezza provveda alla loro sorveglianza o le abbia precedentemente istruite sulle modalità d'uso dell'apparecchio.
- Sorvegliare i bambini per evitare che giochino con l'apparecchio.
- Utilizzare solo accessori e componenti originali. In caso contrario, il produttore non è vincolato ad alcuna responsabilità.
- Non infilare mai le dita né oggetti di alcun tipo all'interno dell'imboccatura di riempimento **(B)** quando l'apparecchio è in funzione. Utilizzare esclusivamente l'apposito pressino **(A)**.
- Non aprire il coperchio **(C)** prima dell'arresto completo del filtro **(D)**.
- Non estrarre il contenitore raccogli-polpa **(G)** mentre l'apparecchio è in funzione.
- Scollegare l'apparecchio dopo ogni utilizzo.

SISTEMA DI SICUREZZA

L'apparecchio è dotato di un sistema di sicurezza. Per poter utilizzare la centrifuga, il coperchio **(C)** deve essere correttamente bloccato dalla staffa di bloccaggio **(H)**. L'apertura della staffa di bloccaggio **(H)** arresta il funzionamento della centrifuga. Al termine del ciclo, posizionare la manopola **(I)** su 0 e attendere l'arresto completo del filtro **(D)** prima di rimuovere il coperchio.

AL PRIMO UTILIZZO

- Lavare tutti i pezzi estraibili **(A, B, C, D, E, G, L, M, N)** con acqua calda e detersivo per piatti (vedere il paragrafo "Pulizia"). Sciacquare e asciugare con cura.
- Togliere l'apparecchio dall'imballaggio e posizionarlo su un piano di lavoro solido e stabile.
- Verificare di aver rimosso tutti gli elementi di imballaggio prima di cominciare a utilizzare l'apparecchio.

UTILIZZO

- Posizionare il contenitore raccogli-succo (E) sul corpo dell'apparecchio passando il beccuccio attraverso l'apertura sul corpo (vedere Fig. 1).
 - Posizionare il filtro (D) nel contenitore raccogli-succo (E). Verificare che il filtro sia fissato correttamente sul perno trascinatore (J). Se il filtro è posizionato correttamente si sentirà un clic (vedere Fig. 2).
 - Posizionare il coperchio (C) sull'apparecchio, avendo cura di mantenere il foro di fuoriuscita rivolto all'indietro (vedere Fig. 3).
 - Spingere indietro la staffa di bloccaggio (H) fino a sentire un "clac" a conferma del blocco (vedere Fig. 4).
 - Posizionare il contenitore raccogli-polpa (G) sul retro dell'apparecchio (vedere Fig. 5).
 - Inserire il pressino (A) nell'imboccatura (B) facendo combaciare la scanalatura del pressino con la piccola guida dell'imboccatura.
 - Se si vuole separare il succo dalla schiuma, inserire il separatore di schiuma (M) nella caraffa per il succo (N) e posizionare il coperchio sulla caraffa (vedere Fig. 6). Il separatore di schiuma permette di trattenere la schiuma nella caraffa quando si versa il succo.
 - L'apparecchio è dotato di un sistema ferma-goccia (F): posizionare il beccuccio verso il basso per azionare il sistema e lasciar scendere il succo (vedere fig. 7).
 - Posizionare la caraffa (N) sotto il beccuccio davanti all'apparecchio (vedere Fig. 8).
 - Collegare l'apparecchio.
 - Per avviare l'apparecchio, utilizzare la manopola (I).
 - Introdurre la frutta o la verdura attraverso l'imboccatura (B).
 - La frutta e la verdura devono essere introdotte solo a motore avviato.
 - Non spingere il pressino (A) in modo eccessivo. Evitare di utilizzare altri utensili. In ogni caso, non utilizzare MAI le dita.
 - Appena terminato l'utilizzo, spegnere l'apparecchio posizionando la manopola (I) su 0 e attendere l'arresto completo del filtro (D).
 - Quando il contenitore raccogli-polpa (G) è pieno o se il succo scende più lentamente, svuotare il contenitore raccogli-polpa, pulire filtro e coperchio.
 - Al termine della preparazione del succo, azionare il sistema ferma-goccia posizionando il beccuccio verso l'alto prima di togliere il bicchiere per fermare l'erogazione del succo (vedere Fig. 9).
- Per estrarre il filtro, sbloccarlo tirandolo forte con tutte e due le mani (vedere Fig. 10 e 11).

CHE VELOCITÀ UTILIZZARE?

Ingredienti	Velocità	Peso approssimativo (in kg)	Quantità di succo ottenuto in cl (*)
Mele	2	1	65
Pere	2	1	60
Carote	2	1	60
Cetrioli	1	1 (2 cetrioli circa)	60
Ananas	2	1	30
Uva	1	1	45
Pomodori	1	1,5	90
Sedano	2	1,5	35

La scelta di una velocità inadatta può comportare vibrazioni anomale dell'apparecchio.

Raccomandiamo di utilizzare l'apparecchio per massimo 2 minuti in continuo.

* La qualità e la quantità dei succhi ottenuti variano notevolmente a seconda del grado di maturazione e della varietà della frutta o della verdura utilizzata. Le quantità di succo indicate nella tabella sotto riportata sono fornite a puro titolo indicativo.

CONSIGLI PRATICI

- Lavare con cura la frutta prima di snocciolarla.
- Generalmente non è necessario sbucciare la frutta. È necessario sbucciare solo i frutti con la pelle spessa e amara, come limoni, arance, pompelmo o ananas (togliere il cuore).
- Il "Direct Fruit System" permette di trattare direttamente senza prima tagliarle alcune varietà di frutta - mele, pere, pomodori, ecc. - con un diametro inferiore ai 74,5 mm. Scegliere quindi il tipo di frutta o verdura secondo questa indicazione.
- È difficile riuscire ad estrarre succo dalle banane, dall'avocado, dal ribes, dai fichi, dalle melanzane e dalle fragole.
- Non utilizzare l'apparecchio per estrarre succo dalla canna da zucchero o da altri prodotti troppo duri o fibrosi.
- Scegliere prodotti freschi e maturi che diano più succo. L'apparecchio è stato ideato per frutti come mele, pere, arance, pompelmi e ananas e per verdure come carote, cetrioli, pomodori, barbabietole e sedano.
- I frutti troppo maturi otturano il filtro più velocemente.
- Importante: tutti i succhi devono essere consumati immediatamente. Al contatto con l'aria, l'ossidazione del succo è più rapida e può modificarne il gusto, il colore e le qualità nutrizionali. Il succo di mela e di pera scurisce molto velocemente. Aggiungere qualche goccia di limone per rallentarne la colorazione.

PULIZIA

- Tutti i pezzi estraibili (**A, B, C, D, G, L, M e N**) possono essere lavati in lavastoviglie, eccetto il contenitore raccogli-succo (**E**). Il contenitore raccogli-succo (**E**) deve essere lavato con acqua e detersivo per piatti subito dopo l'utilizzo.
- La pulizia dell'apparecchio è più facile se fatta immediatamente dopo l'utilizzo.
- Non utilizzare spugne abrasive, acetone, alcol (acquaragia), ecc. per pulire l'apparecchio.
- Il filtro deve essere maneggiato con cura. Evitare ogni manipolazione scorretta che possa danneggiare le prestazioni dell'apparecchio. Il filtro può essere pulito con la spazzola (**O**). Sostituire il filtro quando presenta segni di usura o deterioramento.
- Per pulire il blocco motore, servirsi di un panno umido. Asciugarlo quindi con cura.
- Non immergere mai il blocco motore in acqua.

SE L'APPARECCHIO NON FUNZIONA

PROBLEMI	CAUSE	SOLUZIONI
L'apparecchio non funziona	Il cavo non è collegato correttamente, la manopola (I) non è su "1" o su "2".	Collegare l'apparecchio ad una presa con la giusta tensione. Posizionare la manopola sulla velocità "1" o "2".
	Il coperchio (C) non è bloccato correttamente.	Verificare che il coperchio (C) sia bloccato correttamente dalla staffa di bloccaggio (H).
Si verifica una fuoriuscita di odore o fumo dall'apparecchio; l'apparecchio risulta troppo caldo al tatto; l'apparecchio produce un rumore insolito.	Il filtro (D) non è posizionato correttamente.	Verificare che il filtro (D) sia fissato correttamente sul perno trascinatore (J).
	La quantità della frutta o della verdura introdotta è eccessiva.	Lasciare che l'apparecchio si raffreddi e ridurre le quantità di frutta o verdura da introdurre.
L'erogazione di succo diminuisce.	Il filtro (D) è ostruito.	Spegnere l'apparecchio, pulire l'imboccatura (B) e il filtro (D).
Per qualsiasi altro problema o anomalia, contattare il centro assistenza autorizzato.		

CONTRIBUIAMO ALLA SALVAGUARDIA DELL'AMBIENTE!



i Questo apparecchio è composto da diversi materiali che possono essere smaltiti o riciclati.

➔ Per il suo smaltimento, depositarlo presso un centro per la raccolta differenziata o, se non disponibile, presso un centro assistenza autorizzato.

DESCRIÇÃO

A Calçador	I Botão de velocidade (2 velocidades)
B Chaminé de enchimento	J Eixo motor
C Tampa	K Bloco motor
D Filtro	L Tampa do jarro de sumo
E Colector de sumo	M Separador de espuma
F Bico com sistema anti-gota	N Jarro de sumo
G Depósito de polpa	O Escova
H Pega de bloqueio	P Enrolador do cabo

INSTRUÇÕES DE SEGURANÇA

- Verifique sempre o filtro (**D**) antes de qualquer utilização.
- Nunca utilize a centrifugadora se o filtro estiver partido, com defeito, se detectar fendas, fissuras ou se o filtro estiver rasgado. Se o filtro estiver visivelmente deteriorado, contacte um Serviço de Assistência Técnica autorizado. As extremidades do filtro são afiadas: manuseie-as com cuidado.
- Para sua segurança, este aparelho é compatível com as normas e regulamentações seguintes:
 - Directiva sobre baixa tensão;
 - Directiva sobre compatibilidade electromagnética;
 - Regulamentações relativas aos materiais destinados a contacto com alimentos.
- Verifique se a tensão indicada na placa de características eléctricas do aparelho corresponde à sua instalação eléctrica. Qualquer erro na ligação do aparelho anulará a garantia.
- Não coloque nem nunca utilize o aparelho sobre uma placa de aquecimento ou próximo de uma chama (fogão a gás).
- Nunca mergulhe o bloco motor em água, nem o passe por água corrente.
- Se o cabo de alimentação estiver danificado, deve ser substituído pelo fabricante, pelo respectivo Serviço de Assistência Técnica autorizado ou por um técnico devidamente habilitado a fim de evitar qualquer perigo.
- Utilize este aparelho sobre uma superfície plana, sólida e estável e protegida de salpicos de água. Não vire o aparelho ao contrário.
- Qualquer intervenção para além da limpeza e conservação habituais efectuadas pelos utilizadores deve ser executada por um Serviço de Assistência Técnica autorizado.
- O aparelho deve ser desligado:
 - Em caso de problemas ou de avaria durante o funcionamento;
 - Antes da montagem, da desmontagem ou da limpeza.

- Não desligue o aparelho puxando o cabo de alimentação.
- Utilize uma extensão apenas após certificar-se que se encontra em perfeitas condições de funcionamento.
- O aparelho não deve ser utilizado:
 - Se cair ao chão;
 - Se estiver danificado ou incompleto.
- Nestes casos, como para qualquer reparação, deve contactar o seu Serviço de Assistência Técnica autorizado.
- Este produto destina-se exclusivamente a utilização doméstica. Em caso de utilização comercial ou inadequada ou de incumprimento das instruções do manual, o fabricante não aceita qualquer responsabilidade e reserva-se o direito de não aplicar a garantia.
- Este aparelho não foi concebido para ser utilizado por pessoas (incluindo crianças) cujas capacidades físicas, sensoriais ou mentais se encontram reduzidas, ou por pessoas com falta de experiência ou conhecimento, a não ser que tenham sido devidamente acompanhadas e instruídas sobre a correcta utilização do aparelho, pela pessoa responsável pela sua segurança.
- Vigie as crianças para se certificar de que não brincam com o aparelho.
- Utilize apenas acessórios e componentes originais. Caso contrário, declinamos qualquer responsabilidade.
- Nunca coloque os dedos ou qualquer outro objecto na chaminé de enchimento **(B)** quando o aparelho estiver em funcionamento. Utilize apenas o calcador **(A)** fornecido para esse fim.
- Nunca abra a tampa **(C)** antes da paragem completa do filtro **(D)**.
- Não retire o depósito de polpa **(G)** durante o funcionamento do aparelho.
- Desligue sempre o aparelho após a sua utilização.

SISTEMA DE SEGURANÇA

O aparelho dispõe de um sistema de segurança. Para poder utilizar a centrífugadora, a tampa **(C)** deve estar correctamente bloqueada pela pega de bloqueio **(H)**. Abrindo a pega de bloqueio **(H)**, a centrífugadora pára. No final de um ciclo, coloque o botão de comando **(I)** na posição 0 e aguarde que o filtro pare por completo **(D)** antes de retirar a tampa.

ANTES DA PRIMEIRA UTILIZAÇÃO

- Recomendamos que todas as peças amovíveis sejam lavadas **(A, B, C, D, E, G, L, M, N)** com água quente e detergente (consulte o parágrafo "Limpeza"). Enxágue e seque com cuidado.
- Desembale o aparelho e coloque-o numa superfície plana, sólida e estável.
- Verifique se retirou todos os elementos de acondicionamento antes de começar a utilizar o aparelho.

UTILIZAÇÃO

- Coloque o colector de sumo (**E**) no corpo do aparelho passando o bico pelo orifício do corpo (consulte a **Fig. 1**).
 - Coloque o filtro (**D**) dentro do colector de sumo (**E**). Verifique se o filtro está correctamente colocado no eixo motor (**J**). Deverá ouvir um clique quando o filtro estiver bem posicionado (consulte a **Fig. 2**).
 - Coloque a tampa (**C**) sobre o aparelho, com o orifício de evacuação voltado para trás (consulte a **Fig. 3**).
 - Empurre a pega de bloqueio (**H**) para trás até bloquear, o que será confirmado por um “**Clique**” sonoro (consulte a **Fig. 4**).
 - Coloque o depósito de polpa (**G**) na parte de trás do aparelho (consulte a **Fig. 5**).
 - Introduza o calcador (**A**) na chaminé (**B**) alinhando a ranhura do calcador com a pequena calha da chaminé.
 - Se desejar separar o sumo da espuma, introduza o separador de espuma (**M**) no jarro de sumo (**N**) e coloque a tampa no jarro (consulte a **Fig. 6**). O separador de espuma permite manter a espuma no jarro de sumo quando deita o sumo para um copo.
 - Este aparelho está equipado com um sistema anti-gota (**F**): coloque o bico para baixo para accionar o sistema e deixe escoar o sumo (consulte a **Fig. 7**).
 - Coloque o jarro de sumo (**N**) por baixo do bico na parte da frente do aparelho (consulte a **Fig. 8**).
 - Ligue o aparelho.
 - Para colocar o aparelho em funcionamento, utilize o botão de velocidade (**I**).
 - Introduza a fruta ou os legumes na chaminé (**B**).
 - A fruta e os legumes só devem ser introduzidos quando o motor estiver em funcionamento.
 - Não exerça demasiada força no calcador (**A**). Nunca utilize qualquer outro utensílio. NUNCA empurre com os dedos.
 - Quando tiver terminado, desligue o aparelho, colocando o botão de velocidade (**I**) na posição 0 e aguarde que o filtro pare por completo (**D**).
 - Quando o depósito de polpa (**G**) estiver cheio ou se o sumo estiver a escoar mais lentamente, esvazie o depósito de polpa e limpe o filtro, bem como a tampa.
 - Quando terminar de fazer o sumo, active o sistema anti-gota posicionando o bico para cima antes de retirar o copo para parar o escoamento do sumo (consulte a **Fig. 9**).
- Para remover o filtro, desencaixe-o puxando fortemente com ambas as mãos (consulte **Fig. 10 e 11**).

QUE VELOCIDADE UTILIZAR?

Ingredientes	Velocidade	Peso aproximado (em kg)	Quantidade de sumo obtida em cl (*)
Maçãs	2	1	65
Pêras	2	1	60
Cenouras	2	1	60
Pepinos	1	1 (cerca de 2 pepinos)	60
Ananás	2	1	30
Uvas	1	1	45
Tomates	1	1,5	90
Aipo	2	1,5	35

Se escolher uma velocidade incorrecta podem ocorrer vibrações anormais do aparelho.

Não é recomendado utilizar o aparelho mais de 2 minutos consecutivos.

* A qualidade e a quantidade de sumo obtidas variam consideravelmente em função da data da recolha e da variedade da fruta ou dos legumes utilizados. As quantidades de sumo da tabela acima são fornecidas a título indicativo.

CONSELHOS PRÁTICOS

- Lave bem a fruta antes de a descaroçar.
- Normalmente não é necessário descascar ou retirar as peles. Descasque apenas a fruta com casca grossa e amarga, como limões, laranjas, toranjas ou ananases (retire a parte central).
- O "Direct Fruit System" permite processar directamente e sem cortar alguns tipos de fruta - maçãs, pêras, tomates, etc. - com um diâmetro inferior a 74,5 mm. Por isso, escolha o tipo de fruta ou legume segundo este critério.
- É difícil extrair o sumo de bananas, abacates, groselhas, figos, beringelas e morangos.
- Não utilize o aparelho para extrair o sumo de cana-de-açúcar ou de qualquer outra fruta ou legume demasiado duro ou fibroso.
- Escolha fruta ou legumes frescos e maduros que dêem mais sumo. Este aparelho foi concebido para fruta como maçãs, pêras, laranjas, toranjas e ananás e para legumes como cenouras, pepinos, tomates, beterrabas e aipos.
- Se utilizar fruta mais madura, o filtro ficará obstruído mais rapidamente.
- Importante: os sumos extraídos devem ser consumidos imediatamente. O contacto com o ar faz com que a oxidação do sumo se efectue mais rapidamente e pode alterar o seu gosto, a sua cor e as suas qualidades nutricionais. Os sumos de maçã e de pêra escurecem muito rapidamente. Para retardar a coloração, adicione algumas gotas de sumo de limão.

LIMPEZA

- Todas as peças amovíveis (**A, B, C, D, G, L, M e N**) podem ser lavadas na máquina de lavar loiça, excepto o colector de sumo (**E**). O colector de sumo (**E**) deve ser lavado com água e detergente imediatamente após a sua utilização.
- A limpeza do aparelho é mais fácil se for efectuada imediatamente após a utilização.
- Não utilize esfregões abrasivos, acetona, álcool, etc. para limpar o aparelho.
- O filtro deve ser manuseado com precaução. Evite qualquer manuseamento incorrecto, pois pode reduzir o desempenho do aparelho. O filtro pode ser limpo com a escova (**O**). Substitua o filtro assim que apresentar sinais de desgaste ou deterioração.
- Limpe o bloco motor com um pano húmido. Seque-o cuidadosamente.
- Nunca mergulhe o bloco motor em água corrente.

O APARELHO NÃO FUNCIONA?

PROBLEMAS	CAUSAS	SOLUÇÕES
O aparelho não funciona.	O aparelho não está ligado à corrente, o botão de velocidade (I) não está na posição « 1 » nem « 2 ».	Ligue o aparelho a uma tomada com a tensão adequada. Rode o botão de velocidade para a velocidade « 1 » ou « 2 ».
	A tampa (C) não está correctamente colocada.	Verifique se a tampa (C) está correctamente bloqueada pela pega de bloqueio (H).
O aparelho liberta um odor ou está muito quente ao toque, emite um barulho anormal ou liberta fumo.	O filtro (D) não está bem posicionado.	Verifique se o filtro (D) está correctamente fixado no eixo motor (J).
	A quantidade de fruta ou de legumes processados é excessiva.	Deixe o aparelho arrefecer e reduza as quantidades de fruta ou de legumes a processar.
O escoamento de sumo diminui.	O filtro (D) está obstruído.	Desligue o aparelho, limpe a chaminé (B) e o filtro (D).
Para qualquer outro problema ou anomalia, contacte o seu Serviço de Assistência Técnica.		

PROTECÇÃO DO AMBIENTE EM PRIMEIRO LUGAR!



- 1 O seu aparelho contém materiais que podem ser recuperados ou reciclados.
- 2 Deposite-o num centro de reciclagem de resíduos ou num Serviço de Assistência Técnica autorizado.

ΠΕΡΙΓΡΑΦΗ

A Πιεστήρας	I Διακόπτης ελέγχου (2 ταχύτητες)
B Στόμιο πλήρωσης	J Κινητήριος άξονας
C Καπάκι	K Κεντρική μονάδα
D Φίλτρο	L Καπάκι της κανάτας χυμού
E Δοχείο χυμού	M Διαχωριστής αφρού
F Στόμιο σερβιρίσματος με σύστημα διακοπής ροής	N Κανάτα χυμού
G Δοχείο ψίχας	O Βούρτσα
H Φλάντζα ασφάλισης	P Χώρος φύλαξης καλωδίου

ΟΔΗΓΙΕΣ ΑΣΦΑΛΕΙΑΣ

- Να ελέγχετε πάντοτε το φίλτρο (**D**) πριν από οποιαδήποτε χρήση.
- Ποτέ μη χρησιμοποιείτε τον φυγοκεντρικό στίφτη εάν το φίλτρο έχει σπάσει, είναι ελαττωματικό, φέρει εμφανείς ρωγμές, ραγίσματα, ή έχει σκιστεί. Εάν το φίλτρο φέρει εμφανή φθορά, επικοινωνήστε με ένα εξουσιοδοτημένο κέντρο σέρβις. Τα άκρα του φίλτρου είναι αιχμηρά: να είστε προσεκτικοί κατά τη χρήση του.
- Για την ασφάλειά σας, η παρούσα συσκευή συμμορφώνεται με τα ακόλουθα πρότυπα και κανονισμούς:
 - Οδηγία χαμηλής τάσης,
 - Οδηγία ηλεκτρομαγνητικής συμβατότητας,
 - Κανονισμοί που αφορούν υλικά που προορίζονται για επαφή με τρόφιμα.
- Βεβαιωθείτε ότι η ηλεκτρική τάση που αναγράφεται πάνω στην ετικέτα χαρακτηριστικών της συσκευής είναι ίδια με αυτήν του ηλεκτρικού σας δικτύου. Οποιοδήποτε σφάλμα στη σύνδεση ακυρώνει την εγγύηση.
- Μην τοποθετείτε και μη χρησιμοποιείτε ποτέ τη συσκευή πάνω σε θερμαινόμενη εστία ή κοντά σε φλόγα (εστία κουζίνας με αέριο).
- Μη βυθίζετε ποτέ σε νερό ή βρέχετε με νερό την κεντρική μονάδα.
- Εάν το καλώδιο ρεύματος έχει φθαρεί, πρέπει να αντικατασταθεί από την κατασκευάστρια εταιρεία, το εξουσιοδοτημένο κέντρο εξυπηρέτησης μετά την πώληση της κατασκευάστριας εταιρείας ή έναν εξειδικευμένο τεχνικό για να αποφευχθεί κάθε κίνδυνος ατυχήματος.
- Να χρησιμοποιείτε την παρούσα συσκευή μόνο πάνω σε συμπαγή και σταθερή επιφάνεια, μακριά από ριπές νερού. Μην αναποδογυρίζετε τη συσκευή.
- Εκτός από τις τακτικές εργασίες καθαρισμού και συντήρησης που εκτελούνται από τον χρήστη, οποιαδήποτε άλλη επέμβαση πρέπει να ανατίθεται σε ένα εξουσιοδοτημένο κέντρο σέρβις.
- Πρέπει να αποσυνδέσετε τη συσκευή από το ρεύμα:
 - εάν παρουσιαστεί πρόβλημα ή σφάλμα κατά τη λειτουργία,
 - πριν από τη συναρμολόγηση, την αποσυναρμολόγηση ή τον καθαρισμό.

- Μην αποσυνδέετε ποτέ τη συσκευή από το ρεύμα τραβώντας το καλώδιο.
- Εάν θέλετε να χρησιμοποιήσετε μπαλαντέζα, βεβαιωθείτε πρώτα ότι είναι σε εξαιρετική κατάσταση.
- Μια ηλεκτρική συσκευή οικιακής χρήσης δεν πρέπει να χρησιμοποιείται:
 - εάν έχει υποστεί πτώση στο έδαφος,
 - εάν έχει υποστεί φθορά ή είναι ελλιπής.
- Σε τέτοιες περιπτώσεις, όπως και για οποιαδήποτε επισκευή, πρέπει να επικοινωνήσετε με το τοπικό σας εξουσιοδοτημένο κέντρο σέρβις.
- Η παρούσα συσκευή προορίζεται αποκλειστικά για οικιακή χρήση. Η κατασκευάστρια εταιρεία αποποιείται κάθε ευθύνη και διατηρεί το δικαίωμα ακύρωσης της εγγύησης σε περίπτωση εμπορικής ή ακατάλληλης χρήσης της συσκευής ή σε περίπτωση μη τήρησης των οδηγιών του εγχειριδίου.
- Η παρούσα συσκευή δεν προορίζεται για χρήση από άτομα (συμπεριλαμβανομένων των παιδιών) με μειωμένες σωματικές, αισθητήριες ή διανοητικές ικανότητες, ή άτομα με ελλιπή εμπειρία ή γνώση ως προς τη χρήση, εκτός εάν τη χρησιμοποιούν υπό επιτήρηση ή έχουν λάβει οδηγίες σχετικά με τη χρήση της συσκευής από κάποιο άτομο που είναι υπεύθυνο για την ασφάλειά τους.
- Τα παιδιά πρέπει να βρίσκονται υπό επίβλεψη προκειμένου να διασφαλιστεί ότι δεν θα χρησιμοποιήσουν τη συσκευή ως παιχνίδι.
- Να χρησιμοποιείτε αποκλειστικά και μόνο γνήσια εξαρτήματα και ανταλλακτικά. Η κατασκευάστρια εταιρεία αποποιείται κάθε ευθύνη σε διαφορετική περίπτωση.
- Ποτέ μην τοποθετείτε τα δάχτυλά σας ή οποιοδήποτε άλλο αντικείμενο μέσα στο στόμιο πλήρωσης **(B)** κατά τη λειτουργία της συσκευής. Να χρησιμοποιείτε αποκλειστικά τον πιεστήρα **(A)** που παρέχεται για τον σκοπό αυτόν.
- Ποτέ μην ανοίγετε το καπάκι **(C)** εάν δεν έχει σταματήσει εντελώς το φίλτρο **(D)**.
- Μην αφαιρείτε το δοχείο ψίχας **(G)** κατά τη λειτουργία της συσκευής.
- Να αποσυνδέετε συστηματικά τη συσκευή από το ρεύμα μετά από τη χρήση.

ΣΥΣΤΗΜΑ ΑΣΦΑΛΕΙΑΣ

Η συσκευή διαθέτει ένα σύστημα ασφάλειας. Για να μπορέσετε να θέσετε σε λειτουργία τον φυγοκεντρικό στίφτη, το καπάκι **(C)** πρέπει να έχει ασφαλίσει σωστά με τη φλάντζα ασφάλισης **(H)**. Το άνοιγμα της φλάντζας ασφάλισης **(H)** διακόπτει τη λειτουργία του φυγοκεντρικού στίφτη. Στο τέλος του κύκλου, γυρίστε τον διακόπτη ελέγχου **(I)** στο 0 και περιμένετε έως ότου να σταματήσει εντελώς το φίλτρο **(D)** προτού αφαιρέσετε το καπάκι.

ΠΡΙΝ ΑΠΟ ΤΗΝ ΠΡΩΤΗ ΧΡΗΣΗ

- Σας συνιστούμε να πλύνετε όλα τα αφαιρούμενα εξαρτήματα **(A, B, C, D, E, G, L, M, N)** με ζεστό νερό και σαπουνάδα (ανατρέξτε στην παράγραφο "Καθαρισμός"). Ξεπλύνετε και στεγνώστε τα καλά.
- Αποσυνδέστε τη συσκευή και κατόπιν τοποθετήστε την πάνω σε μια συμπαγή και σταθερή επιφάνεια εργασίας.
- Βεβαιωθείτε ότι έχετε αφαιρέσει πλήρως όλα τα στοιχεία συσκευασίας πριν από την έναρξη χρήσης της συσκευής.

- Τοποθετήστε το δοχείο χυμού (**E**) πάνω στο κυρίως σώμα της συσκευής περνώντας το στόμιο σερβιρίσματος μέσα από την οπή της κεντρικής μονάδας (δείτε την **Εικ. 1**).
- Τοποθετήστε το φίλτρο (**D**) μέσα στο δοχείο χυμού (**E**). Βεβαιωθείτε ότι το φίλτρο έχει στερεωθεί σωστά πάνω στον κινητήριο άξονα (**J**). Μόλις το φίλτρο τοποθετηθεί σωστά, θα ακουστεί ένα κλικ (δείτε την **Εικ. 2**).
- Τοποθετήστε το καπάκι (**C**) πάνω στη συσκευή με το στόμιο εκκένωσης να κοιτά προς τα πίσω (δείτε την **Εικ. 3**).
- Πιέστε τη φλάντζα ασφάλισης (**H**) προς τα πίσω έως ότου να ασφαλίσει σωστά (θα ακουστεί ένα "κλικ" (δείτε την **Εικ. 4**).
- Τοποθετήστε το δοχείο ψίχας (**G**) στο πίσω μέρος της συσκευής (δείτε την **Εικ. 5**).
- Εισαγάγετε τον πιεστήρα (**A**) μέσα στο στόμιο (**B**) ευθυγραμμίζοντας την εγκοπή του πιεστήρα με τον μικρό οδηγό του στομίου.
- Εάν επιθυμείτε να διαχωριστεί ο χυμός από τον αφρό, εισαγάγετε τον διαχωριστή αφρού (**M**) μέσα στην κανάτα χυμού (**N**) και τοποθετήστε το καπάκι πάνω στην κανάτα (δείτε την **Εικ. 6**). Ο διαχωριστής αφρού επιτρέπει τη διατήρηση του αφρού μέσα στην κανάτα χυμού ενόσω σερβίρετε τον χυμό στο ποτήρι.
- Η συσκευή διαθέτει ένα σύστημα διακοπής ροής (**F**): γυρίστε το στόμιο σερβιρίσματος προς τα κάτω για να ενεργοποιηθεί το σύστημα και αφήστε τον χυμό να τρέξει (δείτε την **Εικ. 7**).
- Τοποθετήστε την κανάτα χυμού (**N**) κάτω από το στόμιο σερβιρίσματος στην μπροστινή πλευρά της συσκευής, (δείτε την **Εικ. 8**).
- Συνδέστε τη συσκευή στο ρεύμα.
- Για την έναρξη λειτουργίας της συσκευής, χρησιμοποιήστε τον διακόπτη ελέγχου (**I**).
- Εισαγάγετε τα φρούτα ή τα λαχανικά μέσα στο στόμιο πλήρωσης (**B**).
- Μην επιχειρήσετε να εισάγετε τα φρούτα ή τα λαχανικά κατά την περιστροφή του μοτέρ.
- Μην ασκείτε υπερβολική πίεση στον πιεστήρα (**A**). Μην χρησιμοποιείτε οποιοδήποτε άλλο σκεύος μαγειρικής. ΠΟΤΕ μη σπρώχνετε τις τροφές με τα δάχτυλά σας.
- Μόλις τελειώσετε, απενεργοποιήστε τη συσκευή γυρίζοντας τον διακόπτη ελέγχου (**I**) στο 0 και περιμένετε έως ότου να σταματήσει εντελώς το φίλτρο (**D**).
- Όταν γεμίσει το δοχείο ψίχας (**G**) ή επιβραδυνθεί η ροή χυμού, αδειάστε το δοχείο ψίχας και καθαρίστε το φίλτρο και το καπάκι.
- Μετά από την παρασκευή του χυμού, ενεργοποιήστε το σύστημα διακοπής ροής γυρνώντας το στόμιο σερβιρίσματος προς τα πάνω προτού αφαιρέσετε το ποτήρι για να διακοπεί η ροή χυμού (δείτε την **Εικ. 9**).

• Για να αφαιρέσετε το φίλτρο, απαγκιστρώστε το τραβώντας με δύναμη και με τα δύο χέρια (βλ. **σχ.10 και 11**).

ΠΟΙΑ ΤΑΧΥΤΗΤΑ ΠΡΕΠΕΙ ΝΑ ΧΡΗΣΙΜΟΠΟΙΗΣΩ;

Συστατικά	Ταχύτητα	Βάρος κατά προσέγγιση (σε κιλά)	Ποσότητα συμμμένου χυμού σε cl (*)
Μήλα	2	1	65
Αχλάδια	2	1	60
Καρότα	2	1	60
Αγγούρια	1	1 (περίπου 2 αγγούρια)	60
Ανανάς	2	1	30
Σταφύλια	1	1	45
Ντομάτες	1	1,5	90
Σέλινο	2	1,5	35

Η ακατάλληλη επιλογή ταχύτητας ενδέχεται να προκαλέσει αφύσικες δονήσεις της συσκευής.

Δεν πρέπει να χρησιμοποιείται η συσκευή για πάνω από 2 λεπτά συνεχόμενα.

* Η ποιότητα και η ποσότητα του συμμμένου χυμού ποικίλλουν σε μεγάλο βαθμό ανάλογα με την ημερομηνία συγκομιδής και την ποικιλία των λαχανικών ή των φρούτων υπό επεξεργασία. Οι ποσότητες χυμού που αναγράφονται στον παραπάνω πίνακα παρέχονται ενδεικτικά.

ΠΡΑΚΤΙΚΕΣ ΣΥΜΒΟΥΛΕΣ

- Να πλένετε καλά τα φρούτα προτού αφαιρέσετε τα κουκούτσια τους.
- Σε γενικές γραμμές, δεν χρειάζεται να αφαιρέσετε τη φλούδα ή τον φλοιό. Μπορείτε να ξεφλουδίσετε μόνο τα φρούτα που έχουν χοντρή και πικρή φλούδα όπως π. χ. το λεμόνι, το πορτοκάλι, το γκρέιπφρουτ ή ο ανανάς (αφαιρέστε τον πυρήνα).
- Το "Direct Fruit System" επιτρέπει την απευθείας επεξεργασία χωρίς την κοπή συγκεκριμένων φρούτων – μήλα, αχλάδια, ντομάτες κ. λπ. – με διάμετρο μικρότερη των 74,5 mm. Συνεπώς, επιλέξτε αναλόγως τον τύπο φρούτου ή λαχανικού.
- Είναι δύσκολη η εξαγωγή χυμού από μπανάνες, αβοκάντο, φραγκοστάφυλα, σύκα, μελιτζάνες και φράουλες.
- Μη χρησιμοποιείτε τη συσκευή για την εξαγωγή χυμού από ζαχαροκάλαμο ή οποιοδήποτε άλλο φρούτο ή λαχανικό που είναι υπερβολικά σκληρό ή ινώδες.
- Να επιλέγετε φρούτα και λαχανικά που είναι φρέσκα και ώριμα, καθώς από αυτά εξάγεται μεγαλύτερη ποσότητα χυμού. Η συσκευή έχει σχεδιαστεί για φρούτα όπως τα μήλα, τα αχλάδια, τα πορτοκάλια, τα γκρέιπφρουτ και ο ανανάς, καθώς και για λαχανικά όπως τα καρότα, τα αγγούρια, οι ντομάτες, τα παντζάρια και το σέλινο.
- Εάν χρησιμοποιείτε πολύ ώριμα φρούτα, το φίλτρο θα φράξει πιο γρήγορα.
- Σημαντικό: Οι εξαγόμενοι χυμοί πρέπει να καταναλώνονται αμέσως. Όταν έρθουν σε επαφή με τον αέρα, η οξειδωση του χυμού πραγματοποιείται γρήγορα και ενδέχεται να επηρεάσει τη γεύση, το χρώμα καθώς και τις θρεπτικές του ιδιότητες. Το χρώμα του χυμού μήλου ή αχλαδιού γίνεται καφέ πολύ γρήγορα. Προσθέστε μερικές σταγόνες χυμού λεμονιού για να επιβραδύνετε τον χρωματισμό.

ΚΑΘΑΡΙΣΜΟΣ

- Όλα τα αφαιρούμενα εξαρτήματα (**A, B, C, D, G, L, M** και **N**) μπορούν να πλυθούν στο πλυντήριο πιάτων, εκτός από το δοχείο χυμού (**E**). Το δοχείο χυμού (**E**) πρέπει να πλυθεί με νερό και σαπουνάδα αμέσως μετά από τη χρήση.
- Ο καθαρισμός της συσκευής είναι ευκολότερος εάν τον εκτελέσετε αμέσως μετά από τη χρήση.
- Μη χρησιμοποιείτε σύρμα κουζίνας, ασετόν, οινόπνευμα κ. λπ. για τον καθαρισμό της συσκευής.
- Πρέπει να είστε προσεκτικοί κατά τον χειρισμό του φίλτρου. Αποφύγετε οποιονδήποτε ακατάλληλο χειρισμό, ειδάλλως υπάρχει κίνδυνος μείωσης της απόδοσης της συσκευής. Μπορείτε να καθαρίσετε το φίλτρο με τη βούρτσα (**O**). Αντικαταστήστε το φίλτρο αμέσως μόλις παρουσιάσει σημάδια φθοράς ή βλάβης.
- Καθαρίστε την κεντρική μονάδα με ένα βρεγμένο πανί. Στεγνώστε την καλά.
- Μη βρέχετε ποτέ την κεντρική μονάδα με νερό βρύσης στον νεροχύτη.

Η ΣΥΣΚΕΥΗ ΔΕΝ ΛΕΙΤΟΥΡΓΕΙ:

ΠΡΟΒΛΗΜΑΤΑ	ΑΙΤΙΕΣ	ΛΥΣΕΙΣ
Η συσκευή δεν λειτουργεί	Η πρίζα δεν είναι σωστά συνδεδεμένη στο ρεύμα, ο διακόπτης ελέγχου (I) δεν είναι στο "1" ούτε στο "2".	Να συνδέετε πάντα τη συσκευή σε πρίζα με αντίστοιχη τάση. Γυρίστε τον διακόπτη ελέγχου στην ταχύτητα "1" ή "2".
	Το καπάκι (C) δεν έχει ασφαλιστεί σωστά.	Βεβαιωθείτε ότι το καπάκι (C) έχει ασφαλιστεί σωστά με τη φλάντζα ασφάλισης (H).
Η συσκευή είναι υπερβολικά καυτή στο άγγιγμα, εκπέμπει μη φυσιολογικό θόρυβο, εκλύει μια μυρωδιά ή καπνό.	Το φίλτρο (D) δεν έχει τοποθετηθεί σωστά.	Βεβαιωθείτε ότι το φίλτρο (D) έχει στερεωθεί σωστά πάνω στον κινητήριο άξονα (J).
	Η ποσότητα φρούτων ή λαχανικών υπό επεξεργασία είναι υπερβολικά μεγάλη.	Αφήστε τη συσκευή να κρυώσει και μειώστε την ποσότητα φρούτων ή λαχανικών υπό επεξεργασία.
Η ροή χυμού έχει μειωθεί.	Το φίλτρο (D) έχει φράξει.	Απενεργοποιήστε τη συσκευή και καθαρίστε το στόμιο πλήρωσης (B) και το φίλτρο (D).
Για οποιοδήποτε άλλο πρόβλημα ή δυσλειτουργία, επικοινωνήστε με το τοπικό σας εξουσιοδοτημένο κέντρο σέρβις.		

ΣΥΜΒΑΛΛΟΥΜΕ ΣΤΗΝ ΠΡΟΣΤΑΣΙΑ ΤΟΥ ΠΕΡΙΒΑΛΛΟΝΤΟΣ!



- **i** Η συσκευή σας περιέχει πολλά αξιοποιήσιμα ή ανακυκλώσιμα υλικά.
- ➔ Προσκομίστε την παλιά συσκευή σας σε ένα κέντρο διαλογής το οποίο θα αναλάβει την επεξεργασία της.

BESKRIVELSE

A Pressestempel	I Betjeningsknap (2 hastigheder)
B Påfyldningsrør	J Drivaksel
C Låg	K Motorblok
D Filter	L Låg til juicekanden
E Juicebeholder	M Skumseparator
F Hældetud med drypstopsystem	N Juicekande
G Beholder til frugtkød	O Børste
H Låsebøjle	P Ledningsopbevaring

SIKKERHEDSANVISNINGER

- Kontroller altid filtret (**D**) før brug.
- Anvend aldrig saftcentrifugen, hvis filtret er gået i stykker, er defekt, hvis der er synlige revner, sprækker, eller det er blevet revet itu. Kontakt et autoriseret serviceværksted, hvis filtret har synlige skader. Filtrets kanter er skarpe: Håndter dem forsigtigt.
- Af hensyn til din sikkerhed overholder dette apparat følgende normer og bestemmelser:
 - lavspændingsdirektivet
 - direktivet om elektromagnetisk kompatibilitet
 - bestemmelser om materialer bestemt til fødevarerkontakt.
- Kontroller, at spændingen, der fremgår af apparatets typeskilt, svarer til din elinstallation. Alle fejl i tilslutningen medfører bortfald af garantien.
- Apparatet må aldrig anbringes eller bruges på en varmeplade eller i nærheden af åbne flammer (gaskomfur).
- Nedsænk aldrig motorblokken i vand, og skyl den aldrig under rindende vand.
- Hvis strømledningen er beskadiget, skal den udskiftes af fabrikanten, af serviceværkstedet eller af en anden person med lignende kvalifikationer for at forhindre farlige situationer.
- Anvend altid apparatet på en stabil arbejdsoverflade, og sørg for, at der ikke er rindende vand i nærheden. Vend ikke apparatet på hovedet.
- Anden vedligeholdelse end den regelmæssige rengøring og vedligeholdelse, som brugeren selv kan foretage, skal udføres af et autoriseret serviceværksted.
- Stikket til apparatet bør tages ud af stikkontakten:
 - hvis der opstår problemer med apparatet, eller det går i stykker, mens det er i brug
 - før montering, afmontering eller rengøring.

- Afbryd aldrig strømmen ved at trække i ledningen.
- Brug kun en forlængerledning efter at have kontrolleret, at den er i god stand.
- Køkkenapparatet må ikke bruges:
 - hvis det har været tabt på gulvet,
 - det er blevet beskadiget eller mangler nogle dele.
- I dette tilfælde og ved alle andre typer reparationer skal det autoriserede serviceværksted kontaktes.
- Apparatet er udelukkende beregnet til brug i en almindelig husholdning. Producenten fraskriver sig ethvert ansvar og forbeholder sig retten til at opsigte garantien, hvis apparatet benyttes kommercielt eller forkert, eller hvis brugsvejledningen ikke følges.
- Dette apparat er ikke beregnet til at blive brugt af personer (herunder børn), hvis fysiske, sensoriske eller mentale evner er svækkede, eller af personer uden erfaring eller kendskab til apparatet, medmindre de er under opsyn eller har modtaget forudgående instruktioner om brugen af apparatet af en person, der er ansvarlig for deres sikkerhed.
- Børn må ikke lege med apparatet.
- Anvend kun originalt tilbehør og originale reservedele. Vi frasiger os ethvert ansvar i modsat fald.
- Brug aldrig fingrene eller andre genstande, når du fylder påfyldningsrøret **(B)**, mens apparatet er i brug. Anvend altid det dertil beregnede pressestempel **(A)**.
- Åbn aldrig låget **(C)**, før filtret er helt standset **(D)**.
- Fjern aldrig beholderen til frugtkød **(G)**, mens apparatet er i brug.
- Afbryd altid strømmen til apparatet efter brug.

SIKKERHEDSSYSTEM

Apparatet er forsynet med et sikkerhedssystem. Saftcentrifugen kan kun tændes, hvis låget **(C)** er låst korrekt med låsebøjlen **(H)**. Saftcentrifugen standser, hvis låsebøjlen åbnes **(H)**. Indstil startknappen **(I)** på 0, når du er færdig med at bruge saftcentrifugen. Vent med at åbne låget, til filtret **(D)** er helt standset.

FØR FØRSTE IBRUGTAGNING

- Vi anbefaler, at alle de aftagelige dele **(A, B, C, D, E, G, L, M, N)** vaskes i varmt sæbevand (se afsnittet "Rengøring"). Skyl dem, og tør dem omhyggeligt.
- Pak apparatet ud, og anbring det på en stabil og solid arbejdsflade.
- Kontroller, at alt tilbehøret er taget ud af apparatet inden brug.

- Anbring juicebeholderen (**E**) på apparatet ved at føre hældetuden igennem åbningen (se **fig. 1**).
 - Anbring filtret (**D**) i juicebeholderen (**E**). Kontroller, at filtret er sat rigtigt fast på drivakslen (**J**). Der høres et klik, når filtret sidder på plads (se **fig. 2**).
 - Sæt låget (**C**) på apparatet, og vend åbningen bagud (se **fig. 3**).
 - Skub låsebøjlen (**H**) bagud, indtil den låses med et "Klik" (se **fig. 4**).
 - Anbring beholderen til frugtkød (**G**) ved apparatets bagside (se **fig. 5**).
 - Sæt pressestemplet (**A**) ned i påfyldningsrøret (**B**). Sørg for, at rillen på pressestemplet passer sammen med det lille fremspring i påfyldningsrøret.
 - Indsæt skumseparatoren (**M**) i juicekanden (**N**), og sæt låget på kanden, hvis du ønsker at fjerne skummet fra juicen (se **fig. 6**). Med skumseparatoren kan du sørge for, at skummet bliver i juicekanden, når du hælder juicen op i et glas.
 - Apparatet er forsynet med drypstop (**F**): Hold hældetuden nedad for at aktivere systemet, og lad juicen løbe ud (se **fig. 7**).
 - Anbring juicekanden (**N**) under tuden foran på apparatet (se **fig. 8**).
 - Sæt stikket i stikkontakten.
 - Start apparatet med betjeningsknappen (**I**).
 - Læg frugt eller grøntsager ned i påfyldningsrøret (**B**).
 - Fyld kun påfyldningsrøret med frugt og grøntsager, når motoren kører.
 - Tryk ikke for hårdt på pressestemplet (**A**). Brug aldrig andre redskaber. Brug ALDRIG dine fingre.
 - Når du er færdig med at bruge saftcentrifugen, skal du slukke apparatet ved at indstille betjeningsknappen (**I**) på 0. Vent på, at filtret standser helt (**D**).
 - Når beholderen til frugtkød (**G**) er fuld, eller hvis juicen begynder at løbe langsommere, skal den tømmes, og sigten og låget skal rengøres.
 - Aktiver drypstopsystemet, når du er færdig med at presse saften, ved at holde tuden opad, inden du fjerner glasset, for at standse juicen (se **fig. 9**).
- For at fjerne filteret clipses det af ved at trække kraftigt med begge hænder (se **fig. 10 og 11**).

HVILKEN HASTIGHED SKAL JEG VÆLGE?

Ingredienser	Hastighed	Anslået vægt (i kg)	Juicemængde i cl (*)
Æbler	2	1	65
Pærer	2	1	60
Gulerødder	2	1	60
Agurker	1	1 (ca. 2 agurker)	60
Ananas	2	1	30
Druer	1	1	45
Tomater	1	1,5	90
Selleri	2	1,5	35

Hvis du vælger den forkerte hastighed, kan det medføre rystelser i apparatet.

Af sikkerhedsmæssige grunde anbefales det at anvende apparatet maksimum 2 minutter i træk.

* Kvaliteten og mængden af juice varierer meget afhængigt af, hvor friske råvarerne er, og af de forskellige typer af frugt og grøntsager. Juicemængderne i nedenstående tabel er vejledende.

PRAKTISKE TIPS

- Skyl frugterne omhyggeligt, inden du fjerner sten.
- Det er som regel ikke nødvendigt at skrælle frugten. Det kan imidlertid være nødvendigt at skrælle frugt med tyk eller hård skrælle, som f.eks. citroner, appelsiner, grapefrugter eller ananas (fjern også stokken).
- Med systemet "Direct Fruit System" er det ikke nødvendigt at skære visse typer frugt – æbler, pærer, tomater osv. – i stykker inden brug, så længe de har en diameter på under 74,5 mm. Vælg derfor typen af frugt eller grøntsag i overensstemmelse hermed.
- Det er vanskeligt at presse juice af bananer, avocadoer, solbær, figner, auberginer og jordbær.
- Brug ikke apparatet til at presse juice af sukkerrør eller af andre typer frugt eller grøntsager, som er for hårde eller har for mange fibre.
- Brug altid friske og modne frugter og grøntsager, da de giver mest juice. Apparatet er beregnet til frugter som æbler, pærer, appelsiner, grapefrugter og ananas og til grøntsager som gulerødder, agurker, tomater, rødbeder og selleri.
- Hvis du bruger overmodne frugter, tilstoppes filtret hurtigere.
- Vigtigt: Den pressede juice skal drikkes med det samme. Juicen oxiderer hurtigt ved kontakt med den omgivende luft, og det kan ændre smagen, farven og næringsværdien. Æble- og pærejuice bliver hurtigt brun. Tilføj et par dråber citronsaft for at bremse misfarvningen.

RENGØRING

- Alle de affagelige dele (**A, B, C, D, G, L, M** og **N**) kan gå i opvaskemaskinen bortset fra juicebeholderen (**E**). Juicebeholderen (**E**) skal vaskes i sæbevand straks efter anvendelse.
- Det er nemmest at rengøre apparatet lige efter brug.
- Rengør aldrig apparatet med skuresvampe, acetone eller alkohol (terpentin).
- Filtret skal håndteres forsigtigt. Forkert håndtering kan medføre, at apparatet ikke fungerer efter hensigten. Filtret kan rengøres med børsten (**O**). Udskift filtret, så snart der er tegn på slid eller skader.
- Tør motorblokken af med en fugtig klud. Tør den omhyggeligt.
- Hold aldrig motorblokken under rindende vand.

FUNGERER APPARATET IKKE?

PROBLEMER	ÅRSAG	LØSNINGER
Apparatet fungerer ikke	Ledningen er ikke tilsluttet korrekt, betjeningsknappen (I) står hverken på "1" eller "2".	Sæt apparatets stik i en stikkontakt med korrekt spænding. Drej betjeningsknappen til enten "1" eller "2".
	Låget (C) er ikke lukket ordentligt.	Kontroller, at låget (C) er fastspændt korrekt med låsebøjlen (H).
Apparatet lugter, det er meget varmt, det afgiver en mærkelig lyd, og der kommer røg fra det.	Filtret (D) er ikke korrekt placeret.	Kontroller, at filtret (D) er fastgjort rigtigt på drivakslen (J).
	Der er fyldt for mange frugter eller grøntsager i apparatet.	Lad apparatet køle af, og fjern nogle af frugterne eller grøntsagerne.
Mængden af juice aftager	Filtret (D) er blokeret.	Sluk for apparatet, rengør påfyldningsrøret (B) og filtret (D).
Kontakt et autoriseret serviceværksted i forbindelse med andre problemer eller mærkelige hændelser		

TÆNK PÅ MILJØET!



- ① Apparatet indeholder mange materialer, som kan genvindes eller genbruges.
- ➡ Bring det til et indsamlingscenter for genbrug eller et autoriseret serviceværksted, når det ikke skal bruges mere.

BESKRIVELSE

- | | |
|-----------------------------------|-------------------------------------|
| A Stapper | I Startknapp (2 hastigheter) |
| B Matesjakt | J Drivaksel |
| C Lokk | K Motorenhet |
| D Filter | L Lokk til saftkaraffel |
| E Saftbeholder | M Skumskiller |
| F Tut med dryppstoppsystem | N Saftkaraffel |
| G Fruktkjøttbeholder | O Børste |
| H Sikkerhetsbøyle | P Ledningsfeste |

SIKKERHETSINSTRUKSJONER

- Sjekk alltid filteret (**D**) før du bruker pressen.
- Bruk aldri saftpressen hvis filteret er ødelagt, mangelfullt, hvis du ser sprekker, brister eller hvis filteret har revnet. Hvis filteret er synlig ødelagt, må du kontakte et autorisert serviceverksted. Kantene på filteret er skarpe. Hånder dem forsiktig.
- Av sikkerhetsgrunner er dette apparatet i samsvar med standardene og forskriftene nedenfor:
 - Lavspenningsdirektiv
 - Direktiv om elektromagnetisk kompatibilitet
 - Forskrifter om materialer som er i kontakt med matvarer.
- Kontroller at nettspenningen som står på merkeskiltet på apparatet, samsvarer med ditt elektriske anlegg. Garantien faller bort ved koblingsfeil.
- Sett aldri dette apparatet på en kokeplate eller i nærheten av en flamme (gasskomfyr).
- Dypp aldri motorenheten ned i vann eller hold den under rennende vann.
- Hvis strømledningen er skadet, skal den av sikkerhetsmessige årsaker erstattes av produsenten, dens kundeservice eller av en person med tilsvarende kvalifikasjoner.
- Dette apparatet må bare brukes på en solid, stabil arbeidsbenk på avstand fra vannsprut. Ikke snu apparatet opp ned.
- Alt annet arbeid enn vanlig rengjøring og vedlikehold utført av kunden, skal gjøres av et autorisert serviceverksted.
- Apparatet skal koples fra:
 - når det forekommer problemer eller funksjonsfeil mens apparatet er i bruk
 - før montering, demontering eller rengjøring.

- Apparatet må aldri kobles fra ved å trekke i ledningen.
- Skjøteledningen skal kun brukes etter at man har kontrollert at den er i perfekt funksjonsstand.
- Husholdningsapparater må ikke brukes:
 - etter å ha falt i gulvet
 - hvis de er skadet eller ufullstendige.
- Skulle dette skje, eller for all annen reparasjon, må du kontakte et autorisert serviceverksted.
- Dette produktet er kun ment for husholdningsbruk. Produsenten fraskriver seg alt ansvar og forbeholder seg retten til å oppheve garantien ved næringsbruk eller uegnet bruk, eller manglende overholdelse av bruksanvisningen.
- Dette apparatet er ikke ment brukt av personer (inkludert barn) med nedsatte fysiske, sensoriske eller mentale evner, eller mangel på erfaring og kunnskap, med mindre disse personene overvåkes eller får nødvendige instruksjoner i bruken av apparatet av en person som er ansvarlig for deres sikkerhet.
- Barn bør holdes under tilsyn for å sikre at de ikke leker med apparatet.
- Bruk bare originale tilbehørsdeler og komponenter. Vi fraskriver oss ethvert ansvar dersom dette ikke er tilfelle.
- Stikk aldri fingrene eller andre gjenstander ned i matesjakten (**B**) mens apparatet er i gang. Bruk kun stapperen (**A**) som følger med apparatet.
- Løft aldri av lokket (**C**) før filteret (**D**) har stanset helt.
- Ikke fjern fruktkjøttbeholderen (**G**) mens apparatet er i gang.
- Trekk alltid ut kontakten etter bruk.

SIKKERHETSSYSTEM

Apparatet er utstyrt med et sikkerhetssystem. For å kunne starte saftpressen, må lokket (**C**) være forskriftsmessig sikret med sikkerhetsbøylene (**H**). Når sikkerhetsbøylene (**H**) åpnes, stopper saftpressen. Sett startknappen (**I**) på 0 ved slutten av en syklus, og vent til filteret (**D**) stanser helt før du løfter av lokket.

FØRSTE GANGS BRUK

- Vi anbefaler at du vasker alle de avtakbare delene (**A, B, C, D, E, G, L, M, N**) med varmt såpevann (se avsnittet "Rengjøring"). Skyll og tørk godt.
- Pakk opp apparatet og sett det på en solid og stabil arbeidsbenk.
- Sørg for at all emballasje er fjernet før du tar apparatet i bruk.

BRUKE APPARATET

- Sett saftbeholderen (**E**) på apparatet ved å stikke tuten inn gjennom hullet i apparatet (se **Fig. 1**).
 - Sett filteret (**D**) i saftbeholderen (**E**). Sjekk at filteret er riktig festet til drivaksen (**J**). Du hører et klikk når filteret er riktig plassert (se **Fig. 2**).
 - Sett lokket (**C**) på apparatet med avløpshullet på baksiden (se **Fig. 3**).
 - Skyv sikkerhetsbøylen (**H**) bakover inntil den låses med et "klikk" (se **Fig. 4**).
 - Sett fruktkjøttbeholderen (**G**) på baksiden av apparatet (se **Fig. 5**).
 - Sett stapperen (**A**) i matesjakten (**B**) ved å stille falsen på stapperen på linje med den lille rillen i sjakten.
 - Hvis du vil skille skummet fra saften, setter du skumskilleren (**M**) på plass i saftkaraffelen (**N**) og lokket på karaffelen (se **Fig. 6**). Skumskilleren gjør at skummet blir igjen i saftkaraffelen når du skjenker saften i et glass.
 - Apparatet er utstyrt med et dryppstoppsystem (**F**): Skyv tuten ned for å starte systemet, og la saften renne ut (se **Fig. 7**).
 - Sett saftkaraffelen (**N**) under skjenketuten på fremsiden av apparatet (se **Fig. 8**).
 - Kople til apparatet.
 - Bruk startknappen for å slå på apparatet (**I**).
 - Skyv frukten eller grønnsakene ned matesjakten (**B**).
 - Frukten og grønnsakene må bare skyves ned matesjakten mens motoren går.
 - Ikke trykk for hardt på stapperen (**A**). Ikke bruk andre redskaper. Skyv ALDRI med fingrene.
 - Når du er ferdig, slår du av apparatet ved å sette startknappen (**I**) på 0, så venter du til filteret har stanset helt (**D**).
 - Når fruktkjøttbeholderen (**G**) er full eller hvis saften renner saktere, tømmer du fruktkjøttbeholderen og rengjør filteret og lokket.
 - Etter at saften er presset, bruker du dryppstoppsystemet ved å skyve tuten oppover slik at saften ikke lenger drypper før du fjerner glasset (se **Fig. 9**).
- For å fjerne filteret tar du de tut ved å trekke hardt med begge hender (se **Fig. 10 og 11**).

HVILKEN HASTIGHET SKAL JEG VELGE?

Ingredienser	Hastighet	Ca. vekt (i kg)	Mengde saft i cl (*)
Epler	2	1	65
Pærer	2	1	60
Gulrøtter	2	1	60
Agurk	1	1 (ca. 2 agurker)	60
Ananas	2	1	30
Druer	1	1	45
Tomater	1	1,5	90
Selleri	2	1,5	35

Feil valg av hastighet kan føre til unormale vibrasjoner i apparatet.

Det anbefales at du ikke bruker apparatet i mer enn to minutter uavbrutt.

* Saffkvalitet og -mengde kan variere sterkt i forhold til innhøstingsdato og sorten grønnsak eller frukt. Saffmengden angitt i tabellen ovenfor, er kun til informasjon.

TIPS

- Vask frukten nøye før du tar ut steinene.
- Vanligvis er det ikke nødvendig å skrelle frukten. Du må bare skrelle frukt med tykt og bittert skall, f.eks. sitron, appelsin, grapefrukt eller ananas (skjær ut midten).
- Systemet "Direct Fruit System" gjør at du kan presse visse typer hel frukt – epler, pærer, tomater osv. – med en diameter under 74,5 mm. Velg derfor størrelsen på frukten eller grønnsakene deretter.
- Det er vanskelig å presse saft fra bananer, avokado, solbær, fiken, auberginer og jordbær.
- Ikke bruk apparatet til å presse saft av sukkerrør eller andre svært harde eller trevlete frukter eller grønnsaker.
- Bruk friske og modne frukter og grønnsaker. De gir mer saft. Apparatet er laget for frukt som f.eks. epler, pærer, appelsiner, grapefrukt og ananas og grønnsaker som f.eks. gulrøtter, agurker, tomater, rødbeter og selleri.
- Hvis du bruker overmoden frukt, vil filteret tettes raskere.
- Viktig: Saften må brukes umiddelbart. I kontakt med luft oksideres saften raskt, og smak, farge og næringsinnhold kan endres. Saft av epler og pærer blir svært raskt brun. Tilsett noen dråper sitronsaft for at saften ikke skal bli så raskt brun.

RENGJØRING

- Alle de avtakbare delene (**A, B, C, D, G, L, M** og **N**) kan vaskes i oppvaskmaskin, unntatt saftbeholderen (**E**). Saftbeholderen (**E**) må vaskes med såpevann straks etter bruk.
- Det er enklere å rengjøre apparatet hvis det gjøres straks etter bruk.
- Ikke bruk skuresvamber, løsemidler, white spirit osv. til å rengjøre apparatet.
- Filteret må håndteres forsiktig. Unngå feilhåndtering som kan skade apparatet slik at det fungerer dårligere. Filteret kan rengjøres med børsten (**O**). Bytt filteret så snart det viser tegn på slitasje eller skade.
- Rengjør motorenheten med en fuktig klut. Tørk den grundig.
- Ikke hold motorenheten under rennende vann.

FEILSØKING

PROBLEMER	ÅRSAKER	LØSNINGER
Apparatet fungerer ikke.	Støpselet sitter ikke riktig i kontakten, startknappen (I) står ikke på "1" eller "2".	Koble apparatet til en stikkontakt med riktig spenning. Sett startknappen på "1" eller "2".
	Lokket (C) er ikke riktig festet.	Sjekk at lokket (C) er riktig festet med sikkerhetsbøylene (H).
Det lukter av apparatet eller det er svært varmt på utsiden, det kommer røyk eller unormale lyder fra det.	Filteret (D) er ikke riktig montert.	Sjekk at filteret (D) er riktig montert på drivaksen (J).
	Mengden presset frukt eller grønnsaker er for stor.	La apparatet avkjøles og press en mindre mengde frukt eller grønnsaker.
Det renner ut mindre saft.	Filteret (D) er tett.	Slå av apparatet, rengjør matesjakten (B) og filteret (D).
Kontakt et autorisert serviceverksted for alle andre problemer eller uregelmessigheter		

TENK GRØNT!



- ① Apparatet inneholder mange materialer som kan gjenvinnes eller gjenbrukes.
- ➡ Lever apparatet fra deg ved en miljøstasjon eller et autorisert serviceverksted når det ikke skal brukes mer.

BESKRIVNING

A Påmatare	I Styrknapp (2 hastigheter)
B Påfyllningsrör	J Drivaxel
C Lock	K Motorenhet
D Filter	L Lock till serveringskanna
E Juiceuppsamlare	M Skumseparator
F Hällpip med droppstoppsystem	N Serveringskanna
G Fruktköttsuppsamlare	O Borste
H Låsbygel	P Sladdfack

SÄKERHETSANVISNINGAR

- Kontrollera alltid filtret (**D**) före varje användning.
- Använd aldrig centrifugen om filtret är trasigt, defekt, om det har synliga sprickor eller om filtret är söndertrasat. Om du ser att filtret är slitet ska du kontakta ditt servicecenter. Filtrets kanter är vassa: var försiktig när du hanterar det.
- För din egen säkerhet uppfyller den här apparaten följande normer och föreskrifter:
 - Lågspänningsdirektivet;
 - Direktivet om elektromagnetisk kompatibilitet;
 - Föreskrifter om material som är avsedda att komma i kontakt med livsmedel.
- Kontrollera att den spänning som anges på apparatens märkplåt överensstämmer med din elinstallation. Samtliga inkopplingsfel upphäver garantin.
- Placera aldrig eller använd aldrig den här apparaten på en värmeplatta eller i närheten av en öppen låga (gaskök).
- Nedsänk aldrig motorenheten i vatten och håll det aldrig under rinnande vatten.
- Om sladden är skadad måste den bytas ut av tillverkaren, av en av tillverkarens serviceverkstäder, eller av en person med liknande kvalifikationer, för att undvika all fara.
- Använd endast den här apparaten på en stabil arbetsyta och inte i närheten av vattenkranar och dylikt. Vänd inte apparaten upp och ner.
- Allt underhåll utöver vanlig rengöring måste utföras av ditt servicecenter.
- Apparaten ska kopplas ifrån i följande situationer:
 - om den krånglar eller slutar att fungera;
 - före den sätts ihop, tas isär och vid rengöring.

- Håll i kontakten (aldrig i sladden) när du drar ur kontakten ur eluttaget.
- Använd endast förlängningsladd om du har kontrollerat att den är i felfritt skick.
- Hushållsmaskinen får inte användas:
 - om den har ramlat ned på golvet;
 - om den skadats eller om någon del saknas.
- I sådana fall, liksom vid alla typer av reparationer, måste du kontakta ditt servicecenter.
- Den här produkten är endast avsedd för hushållsbruk. Tillverkaren fransäger sig allt ansvar och förbehåller sig rätten att upphäva garantin vid kommersiell eller olämplig användning eller om bruksanvisningen inte har följts.
- Apparaten är inte avsedd att användas av personer (inklusive barn) med funktionsnedsättningar (fysiska, intellektuella eller sensoriska), eller av personer som inte har kunskap om eller erfarenhet av hur apparaten används. Undantag kan göras om personerna övervakas eller om de får instruktioner gällande apparatens användning av någon som är ansvarig för deras säkerhet.
- Barn ska hållas under uppsikt så att de inte leker med apparaten.
- Använd endast originaldelar och originaltillbehör. Vi fransäger oss allt ansvar om andra delar används.
- För aldrig ner fingrarna eller andra föremål i påfyllningsröret (**B**) när apparaten körs. Använd endast påmataren (**A**) som medföljer för detta syfte.
- Öppna aldrig locket (**C**) innan filtret (**D**) har stannat helt.
- Ta aldrig loss fruktköttssuppsamlaren (**G**) medan apparaten körs.
- Koppla alltid ifrån apparaten efter den har använts.

SÄKERHETSSYSTEM

Apparaten har utrustats med ett säkerhetssystem. För att centrifugen ska kunna användas måste locket (**C**) vara korrekt fastlåst med låsbygeln (**H**). Centrifugen stoppas när låsbygeln (**H**) öppnas. Efter en cykel ska du sätta styrknappen (**I**) på 0 och vänta tills filtret (**D**) har stannat helt innan locket plockas av.

FÖRE FÖRSTA ANVÄNDNING

- Vi rekommenderar att alla löstagbara delar diskas (**A, B, C, D, E, G, L, M, N**) med vatten och såpa (se avsnittet "Rengöring"). Skölj och torka delarna noggrant.
- Packa upp apparaten och ställ den på en stabil arbetsyta.
- Kontrollera att du har tagit bort allt förpackningsmaterial innan du börjar använda apparaten.

ANVÄNDNING

- Placera juiceuppsamlaren (E) på huset med hållpipen genom hålet i huset (se Fig. 1).
 - Placera filtret (D) på juiceuppsamlaren (E). Kontrollera att filtret är korrekt fäst vid drivaxeln (J). Du ska höra ett klick när filtret sätts på plats (se Fig. 2).
 - Sätt på locket (C) på apparaten, med tömningsröret bakåt (se Fig. 3).
 - Skjut låsbygeln (H) bakåt tills låsningen bekräftas med ett "klick" (se Fig. 4).
 - Placera fruktköttsuppsamlaren (G) bak på apparaten (se Fig. 5).
 - Sätt i påmataren (A) i påfyllningsröret (B) med räfflan i påmataren mot spåret i påfyllningsröret.
 - Om du vill separera juicen från skummet, sätt i skumseparatorn (M) i serveringskannan (N) och sätt fast locket på serveringskannan (se Fig. 6). Skumseparatorn gör att skummet blir kvar i serveringskannan när juicen hålls i ett glas.
 - Apparaten är försedd med ett droppstoppsystem (F): placera hållpipen nedåt för att aktivera systemet och låt juicen rinna (se Fig. 7).
 - Placera serveringskannan (N) under hållpipen fram på apparaten, (se Fig. 8).
 - Sätt kontakten i eluttaget.
 - För att starta apparaten, använd styrknappen (I).
 - Lägg frukt eller grönsaker i påfyllningsröret (B).
 - Frukt och grönsaker får endast läggas i när motorn är igång.
 - Tryck inte för hårt med påmataren (A). Använd inga andra redskap. Tryck ALDRIG med fingrarna.
 - När du är färdig, stoppa apparaten genom att sätta hastighetsknappen (I) på 0 och vänta tills filtret (D) har stannat helt.
 - När fruktköttsuppsamlaren (G) är full eller om juicen rinner saktare, töm fruktköttsuppsamlaren och rengör filtret samt locket.
 - När juicen är färdig, aktivera droppstoppsystemet genom att placera hållpipen uppåt innan du plockar ut glaset för att förhindra att juicen fortsätter att rinna (se Fig. 9).
- Dra kraftfullt filtret uppåt med båda händer när du ska ta av det (se Fig. 10 och 11).

VILKEN HASTIGHET SKA JAG ANVÄNDA?

Ingrediens	Hastighet	Ungefärlig vikt (i kg)	Mängd utvunnen juice i cl (*)
Äpplen	2	1	65
Päron	2	1	60
Morötter	2	1	60
Gurka	1	1 (ungefär 2 gurkor)	60
Ananas	2	1	30
Vindruvor	1	1	45
Tomater	1	1,5	90
Selleri	2	1,5	35

Fel hastighet kan göra att apparaten vibrerar onormalt.

Vi rekommenderar att man inte använder maskinen längre än 2 minuter i sträck.

* Mängden och kvaliteten på den utvunna juicen varierar betydligt beroende på det datum då frukten eller grönsaken skördades och vilken sorts frukt och grönsaker som används. De mängder som anges i ovanstående tabell är endast vägledande.

PRAKTISKA RÅD

- Tvätta frukt och grönsaker noggrant och kärna ur dem.
- Oftast behöver du inte ta bort skalet. Du måste endast skala frukter med tjockt och beskt skal som citroner, apelsiner, grapefrukt och ananas (ta bort mittpartiet).
- Systemet "Direct Fruit System" kan hantera vissa frukter utan att du behöver skära upp dem – äpplen, päron, tomater m.m. – med en diameter under 7,45 cm. Välj typen av frukt eller grönsak därefter.
- Det är svårt att utvinna juice ur bananer, avokado, vinbär, filon, auberginer och jordgubbar.
- Använd inte apparaten för att utvinna juice ur sockerrör eller andra hårda eller alltför fiberrika frukter och grönsaker.
- Välj färska och mogna frukter eller grönsaker som ger mycket juice. Apparaten har utformats för frukt som äpplen, päron, apelsiner, grapefrukt och ananas och för grönsaker som morötter, gurka, tomater, betor och selleri.
- Om du använder övermogen frukt kommer filtret att täppas till snabbare.
- Viktigt: Den utvunna juicen ska förtäras omedelbart. När juicen kommer i kontakt med luft oxideras den snabbt och detta kan påverka smak, färg och näringsinnehåll. Juice från äpplen och päron blir brun mycket snabbt. Tillsätt några droppar citronjuice för att motverka missfärgningen.

RENGÖRING

- Alla löstagbara delar (**A, B, C, D, G, L, M** och **N**) kan diskas i diskmaskin förutom serveringskannan (**E**). Serveringskannan (**E**) ska rengöras med diskmedel och vatten direkt efter användning.
- Det är enklare att rengöra apparaten om det görs direkt efter användning.
- Använd inte stålull, aceton, alkohol (lösningsmedel) eller liknande för att rengöra apparaten.
- Filtret måste hanteras med försiktighet. Undvik felhantering för att inte försämra apparatens prestanda. Filtret kan rengöras med borsten (**O**). Byt ut filtret när det uppvisar tecken på slitage eller försämring.
- Rengör motorenheten med en fuktig trasa. Torka den noggrant.
- Nedsänk aldrig motorenheten i vatten.

MASKINEN FUNGERAR INTE

PROBLEM	ORSAK	LÖSNING
Apparaten fungerar inte.	Kontakten är inte korrekt ansluten, styrknappen (I) står inte på "1" eller "2".	Anslut apparaten till ett uttag med rätt spänning. Vrid styrknappen till hastigheten "1" eller "2".
	Locket (C) är inte låst korrekt.	Kontrollera att locket (C) är låst korrekt med låsbygeln (H).
Apparaten avger en lukt eller är mycket varm vid beröring, den låter onormalt, den ryker.	Filtret (D) är inte korrekt placerat.	Kontrollera att filtret (D) är korrekt placerat på drivaxeln (J).
	Du har använt för mycket frukt eller grönsaker.	Låt apparaten svalna och minska mängden frukt och grönsaker som ska behandlas.
Mängden juice som rinner ut minskar.	Filtret (D) är tilltäppt.	Slå av apparaten, rengör påfyllningsröret (B) och filtret (D).
Vid andra problem eller avvikelser, kontakta ditt auktoriserade servicecenter.		

BIDRA TILL ATT SKYDDA MILJÖN!



i Apparaten innehåller material som kan återanvändas eller återvinnas.

➡ Lämna den på en återvinningsstation eller överlämna den till en auktoriserad serviceverkstad.

KUVAUS

- | | |
|--|---|
| A Syöttöpainin | I Nopeudenvälitsin
(2 nopeutta) |
| B Täyttöaukko | J Käyttöakseli |
| C Kansi | K Moottoriyksikkö |
| D Siivilä | L Mehukannun kansi |
| E Mehusäiliö | M Vaahdonerotin |
| F Tippalukkojärjestelmällä
varustettu kaatonokka | N Mehukannu |
| G Hedelmälihan kerääjä | O Puhdistusharja |
| H Turvalukitus | P Säilytyspaikka johdolle |

TURVAOHJEET

- Tarkista siivilä (**D**) ennen jokaista käyttökertaa.
- Älä käytä laitetta, jos siivilä on rikkoutunut tai vaurioitunut, jos siinä on säröjä tai halkeamia tai jos se on repeytynyt. Jos siivilä näyttää vaurioituneelta, ota yhteys valtuutettuun huoltoliikkeeseen. Siivilän reunat ovat terävät, käsittele sitä varoen.
- Turvallisuuden takaamiseksi laite täyttää seuraavat standardit ja säädökset:
 - pienjännitedirektiivi,
 - sähkömagneettinen yhteensopivuusdirektiivi,
 - ruoka-aineiden käsittelyä koskevat säädökset.
- Tarkista, että laitteen arvokilvessä ilmoitettu jännite vastaa sähköverkon jännitettä. Virheellinen sähköliitäntä kumoaa takuun.
- Älä koskaan aseta laitetta keittolevyn päälle tai avotulen lähelle (kaasuliesi).
- Älä upota moottoriyksikköä veteen tai huuhtele sitä juoksevan veden alla.
- Jos sähköjohto on vahingoittunut, se tulee toimittaa valmistajan, jälleenmyyjän tai vastaavan pätevyyden omaavan henkilön vaihdettavaksi.
- Käytä laitetta ainoastaan vakaan, tasaisen työtason päällä ja poissa veden lähetyviltä. Älä käännä laitetta ylösalaisin.
- Kaikki huoltotoimenpiteet puhdistusta ja tavallista hoitoa lukuun ottamatta tulee antaa valtuutetun huoltokeskuksen tehtäväksi.
- Kytke laite irti verkkovirrasta:
 - jos laitteen käytössä esiintyy ongelmia,
 - ennen kokoamista, purkamista ja puhdistusta.

- Älä irrota laitetta sähköverkosta vetämällä johdosta.
- Käytä jatkojohtoa vain, jos olet varmistanut, että se on moitteettomassa käyttökunnossa.
- Laitetta ei saa käyttää:
 - jos se on pudonnut lattialle,
 - jos se on vahingoittunut tai jos siitä puuttuu osia.
- Laitte on myös tässä tapauksissa toimitettava korjausta varten valtuutettuun huoltokeskukseen.
- Laitte on tarkoitettu ainoastaan kotitalouskäyttöön. Jos laitetta käytetään kaupalliseen tai muuhun tarkoitukseen kuin mihin se on tarkoitettu tai jos käyttöohjeita ei noudateta, valmistaja ei ota vastuuta seurauksista ja pidättää itsellään oikeuden kumota takuun.
- Tätä laitetta ei ole tarkoitettu sellaisten henkilöiden käyttöön, joiden fyysiset, aistinvaraiset tai henkiset kyvyt ovat rajoittuneet eikä kokemattomien henkilöiden (lapset mukaan lukien) käyttöön ilman heidän turvallisuudestaan vastaavan henkilön valvontaa tai ilman tämän antamaa opastusta laitteen käyttöön.
- Älä anna lasten leikkiä laitteella.
- Käytä ainoastaan alkuperäisiä osia ja tarvikkeita. Muussa tapauksessa takuu ei ole voimassa.
- Älä työnnä sormiasi tai vieraita esineitä täyttöaukkoon **(B)** laitteen ollessa käynnissä. Käytä ainoastaan laitteen mukana toimitettua syöttöpaininta **(A)**.
- Älä nosta kantta **(C)** ennen kuin siivilä **(D)** on täysin pysähtynyt.
- Älä irrota hedelmälihan kerääjää **(G)** laitteen ollessa käynnissä.
- Katkaise aina sähkövirta käytön jälkeen.

TURVAJÄRJESTELMÄ

Laitteessa on turvajärjestelmä. Laitte käynnistyy vain, kun kansi **(C)** on suljettu oikein turvalukituksella **(H)**. Jos turvalukitus **(H)** avataan, laite pysähtyy. Ennen kannen avaamista aseta nopeusvalitsin **(I)** asentoon 0 ja odota, että siivilä **(D)** on täysin pysähtynyt.

ENNEN ENSIMMÄISTÄ KÄYTTÖKERTAA

- Suosittelemme kaikkien irrotettavien osien **(A, B, C, D, E, G, L, M, N)** pesemistä vedellä ja astianpesuaineella (katso kohta Puhdistus). Huuhtelee ja kuivaa osat huolellisesti.
- Poista pakkausmateriaalit ja aseta laite vakaalle ja tasaiselle työtasolle.
- Tarkista, että olet poistanut kaiken pakkausmateriaalin ennen laitteen käyttöä.

KÄYTTÖ

- Laita mehusäiliö (E) moottoriyksikköön työntäen kaatonokka moottoriyksikössä olevaan aukkoon (katso kuva 1).
- Aseta siivilä (D) mehusäiliöön (E). Tarkista, että siivilä on kunnolla kiinni käyttöakselissa (J). Kuulet napsahduksen sen merkiksi, että siivilä on asennettu oikein (katso kuva 2).
- Aseta kansi (C) laitteen päälle, poistoaukko taaksepäin (katso kuva 3).
- Työnnä turvalukitusta (H) taaksepäin kunnes se "napsahtaa" paikalleen (katso kuva 4).
- Aseta hedelmälihan kerääjä (G) laitteen takaosaan (katso kuva 5).
- Työnnä syöttöpainin (A) täyttöaukkoon (B) siten, että syöttöpainimen ura on täyttöaukon kiilan kohdalla.
- Jos haluat erottaa mehun vaahdosta, laita vaahdonerotin (M) mehukannuun (N) ja laita kansi kannun päälle (kuva kuva 6). Vaahdonerottimen ansiosta vaahto pysyy kannussa, kun mehua kaadetaan lasiin.
- Laitte on varustettu tippalukkojärjestelmällä (F): käännä kaatonokka alaspäin järjestelmän käyttämiseksi ja anna mehun valua (katso kuva 7).
- Laita mehukannu (N) laitteen etuosassa olevan kaatonokan alle (katso kuva 8).
- Kytke laitteeseen virta.
- Käynnistä laite kääntämällä nopeudenvälitsintä (I).
- Työnnä hedelmät tai vihannekset täyttöaukkoon (B).
- Kun työnnät hedelmiä ja vihanneksia täyttöaukkoon, moottorin tulee olla käynnissä.
- Paina syöttöpaininta (A) kevyesti. Älä käytä muita välineitä. ÄLÄ KOSKAAN käytä sormia työntämiseen.
- Kun olet lopettanut, pysäytä laite kääntämällä nopeudenvälitsin (I) asentoon 0 ja odota, että siivilä (D) on täysin pysähtynyt.
- Kun hedelmälihan kerääjä (G) on täynnä tai jos mehu valuu hitaammin, tyhjennä kerääjä ja puhdista siivilä sekä kansi.
- Kun mehuannos on valmis, käännä tippalukkojärjestelmän kaatonokka ylöspäin mehun valumisen lopettamiseksi ennen kuin otat lasin pois kaatonokan alta (katso kuva 9).

• Poista suodatintapauksissa se kiinnikkeistään ja vetämällä lujasti molemmilla käsillä (katso kuvat 10 ja 11).

NOPEUDEN VALITSEMINEN

Ainekset	Nopeus	Likimääräinen paino (kg)	Saatu mehumäärä, cl (*)
Omena	2	1	65
Päärynä	2	1	60
Porkkana	2	1	60
Kurkku	1	1 (noin kaksi kurkkua)	60
Ananas	2	1	30
Viinirypäleet	1	1	45
Tomaatti	1	1,5	90
Selleri	2	1,5	35

Virheellisen nopeuden valinta saattaa aiheuttaa laitteen tärinää.

Älä käytä laitetta yli 2 minuuttia kerrallaan jatkuvassa käytössä.

* Mehun laatu ja määrä riippuvat käytettyjen hedelmien ja vihannesten korjuuajankohdasta ja laadusta. Taulukossa annetut mehumäärät ovat suuntaa-antavia.

KÄYTÄNNÖN OHJEITA

- Pese hedelmät huolellisesti ennen kivien ja siementen poistamista.
- Hedelmiä ja vihanneksia ei yleensä tarvitse kuoria. Ainoastaan kovakuoriset hedelmät kuten sitruunat, appelsiinit, greipit ja ananakset on kuorittava (poista ananaksen kova keskiosa).
- "Direct Fruit System" -toiminnon avulla voit käsitellä tiettyjä hedelmiä kuten omenoita, päärynöitä, tomaatteja jne. paloittelematta, jos niiden halkaisija on alle 74,5 mm. Tämä on hyvä pitää mielessä hedelmiä ja vihanneksia valittaessa.
- Banaanien, avokadojen, mustaherukoiden, viikunoiden, munakoisojen ja mansikoiden mehustaminen on hankalaa.
- Laitte ei sovellu sokeriruo' on tai liian kovien tai kuitupitoisten hedelmien ja vihannesten mehustamiseen.
- Valitsemalla tuoreita, kypsiä hedelmiä ja vihanneksia saat enemmän mehua. Laitteella voidaan mehustaa hedelmiä kuten omenoita, päärynöitä, appelsiineja, greippejä ja ananasta sekä vihanneksia kuten porkkanoita, kurkkuja, tomaatteja, punajuuria ja selleriä.
- Jos käytät liian kypsiä hedelmiä, siivilä täyttyy nopeammin.
- Tärkeää: Valmis mehu tulee käyttää välittömästi. Joutuessaan kontaktiin ilman kanssa mehu alkaa nopeasti hapettua, mikä saattaa muuttaa mehun makua, väriä ja ravintoarvoa. Omena- ja päärynämehu tummuvat erittäin nopeasti. Tummumista voidaan hidastaa lisäämällä niihin muutama tippa sitruunamehua.

PUHDISTUS

- Kaikki irrotettavat osat (**A, B, C, D, G, L, M** ja **N**) voi pestä astianpesukoneessa lukuun ottamatta mehusäiliötä (**E**). Pese mehusäiliö (**E**) vedellä ja astianpesuaineella heti käytön jälkeen.
- Laitteen puhdistus sujuu helpommin välittömästi käytön jälkeen.
- Älä puhdistu laitetta hankaussienellä, asetonilla tai alkoholilla.
- Käsittele siivilää varoen. Varomaton käsittely saattaa heikentää laitteen toimintaa. Siivilä voidaan puhdistaa puhdistusharjalla (**O**). Vaihda siivilä heti, kun siinä näkyy kulumisen tai vaurioitumisen merkkejä.
- Puhdistu moottoriyksikkö kostealla liinalla. Kuivaa se huolellisesti.
- Älä koskaan huuhtelee moottoriyksikköä juoksevan veden alla.

MITÄ TEHDÄ, JOS LAITE EI TOIMI?

ONGELMA	SYY	RATKAISU
Laitte ei toimi.	Pistorasia ei ole kytketty oikein sähköverkkoon tai nopeudenvälitsin (I) ei ole asennossa 1 eikä 2.	Kytke laite sen käyttöjännitettä vastaavaan sähköverkkoon. Kierrä nopeudenvälitsin asentoon 1 tai 2.
	Kansi (C) ei ole oikein lukittu.	Tarkista, että kansi (C) on suljettu oikein turvalukituksen avulla.
Laitteesta tulee epämiellyttävää hajua, se tuntuu kuumalta, sen ääni on epätavallinen tai siitä tulee savua.	Siivilä (D) ei ole paikoillaan.	Tarkista, että siivilä (D) on kiinnitetty oikein käyttöakseliin (J).
	Mehustettavien hedelmien tai vihannesten määrä on liian suuri.	Anna laitteen jäähtyä ja vähennä hedelmien tai vihannesten määrää.
Mehua valuu vähemmän.	Siivilä (D) on tukossa.	Sammuta laite, puhdistu täyttöaukko (B) ja siivilä (D).
Jos laitteen käytössä esiintyy muita ongelmia, ota yhteys valtuutettuun huoltokeskukseen.		

SUOJELLAAN YHDESSÄ YMPÄRISTÖÄ!



- ① Laitteessa on lukuisia materiaaleja, jotka voidaan kerätä talteen tai kierrättää.
- ➡ Toimita laite keräyspisteeseen tai valtuutettuun huoltokeskukseen kierrätystä varten.

AÇIKLAMA

A İtici	I Kontrol düğmesi (2 hız kademesi)
B Besleme borusu	J Güç çıkışı mili
C Kapak	K Motor ünitesi
D Süzgeç	L Meyve suyu kabı kapağı
E Meyve suyu haznesi	M Köpük ayırıcı
F Damlama önleyici sisteme sahip hazne ağızı	N Meyve suyu kabı
G Posa haznesi	O Fırça
H Emniyet mandalı	P Kordon saklama bölümü

GÜVENLİK TALİMATLARI

- Kullanmadan önce her zaman süzgeci (**D**) kontrol edin.
- Süzgeç kırılmışsa, hasarlıysa, üzerinde gözle görülür çatlaklar varsa veya süzgeç yırtılmışsa katı meyve sıkacağına asla kullanmayın. Süzgeçte belirgin bir hasar varsa yetkili bir Servis merkezine başvurun. Süzgeç keskin kenarlara sahiptir: tutarken dikkatli olun.
- Güvenliğiniz için bu cihaz yürürlükteki standartlara ve düzenlemelere uygun olarak üretilmiştir:
 - Düşük Voltaj Direktifi
 - Elektromanyetik uyumluluk direktifi
 - Gıda ile temas eden madde ve malzemeler için geçerli olan düzenlemeler.
- Cihazın ürün etiketi üzerinde belirtilen besleme voltajının elektrik tesisatınıza uygun olduğundan emin olun. Herhangi bir bağlantı hatası garantiyi geçersiz kılar.
- Bu cihazı elektrikli ısıtıcı üzerine koymayın veya yanan bir ocağın yanına yaklaştırmayın ve bu alanlarda kullanmayın.
- Motor ünitesini suya sokmayın veya akan suyun altında durulamayın.
- Güç kordonu zarar görmüşse tehlikeden kaçınmak için üretici firma, satış sonrası servis veya bu niteliklere sahip bir kişi tarafından değiştirilmelidir.
- Bu cihazı düz, sabit ve su sıçrama olasılığı olmayan bir tezgah üzerinde kullanın. Cihazı ters çevirmeyin.
- Müşteriler tarafından gerçekleştirilen standart temizleme ve bakım dışındaki işlemler yetkili servis tarafından yapılmalıdır.
- Şu durumlarda cihaz prizden çıkarılmalıdır:
 - çalışma sırasında bir sorun veya arıza oluşursa
 - monte etmeden, sökmeden ve temizlemeden önce.

- Cihazı fişten çıkarırken güç kordonundan çekmeyin.
- Yalnızca düzgün çalıştığından eminseniz uzatma kordonu kullanın.
- Ev aletleri şu durumlarda kullanılmamalıdır:
 - yere düşerse
 - hasarlı veya kırıkta.
- Bu durumlarda veya diğer onarım işlemleri için yetkili bir Servis merkeziyle iletişim kurmanız gerekir.
- Bu cihaz yalnızca evde kullanılmak üzere tasarlanmıştır. Cihazın ticari amaçlarla, yanlış veya talimatlara uyulmadan kullanılması durumunda üretici sorumluluk kabul etmez ve garanti şartları uygulanmaz.
- Cihaz bedensel, duyuusal veya zihinsel engeli olan kişiler (ve çocuklar) tarafından ya da daha önce cihaz hakkında bilgisi veya deneyimi olmayan kişiler tarafından kullanılmak üzere de tasarlanmamıştır. Kişinin güvenliğinden sorumlu birinin gözetimi altında veya cihazın kullanımına ilişkin talimatlar sağlandıktan sonra kullanılabilir.
- Cihazla oynamadıklarından emin olmak için çocukların gözetim altında tutulması tavsiye edilir.
- Yalnızca orijinal aksesuarlar ve parçalar kullanın. Bu şarta uymamanız durumunda herhangi bir sorumluluk kabul edemeyiz.
- Cihaz çalışırken besleme borusunun (B) içine parmaklarınızı veya başka nesnelere sokmayın. Her zaman bu işlem için sağlanan iticiyi (A) kullanın.
- Kapağı (C) asla süzgeç (D) tamamen durmadan açmayın.
- Cihaz kullanılırken posa haznesini (G) çıkarmayın.
- Kullanımdan sonra her zaman cihazı prizden çekin.

GÜVENLİK SİSTEMİ

Bu cihazda güvenlik mekanizması bulunur. Katı meyve sıkacağına çalıştırmak için kapağın (C) emniyet mandalıyla (H) düzgün bir şekilde sabitlenmiş olması gerekir. Emniyet mandalının (H) açılması meyve sıkacağına durdurur. Hazırlama sürecinin sonunda kontrol düğmesini (I) 0 konumuna getirin ve kapağı açmadan önce süzgeç (D) tamamen durana kadar bekleyin.

İLK KULLANIMDAN ÖNCE

- Tüm çıkarılabilir parçaları (A, B, C, D, E, G, L, M, N) ılık ve sabunlu suda yıkamanızı tavsiye ederiz ("Temizleme" bölümüne bakın). Çalkalayın ve dikkatle kurulayın.
- Cihazı paketinden çıkarın ve düz, sabit bir tezgaha yerleştirin.
- Cihazı çalıştırmadan önce ambalajın tamamen çıkarıldığından emin olun.

CİHAZ KULLANIMI

- Meyve suyu haznesini (E), hazne ağzını delikten geçirecek şekilde hafifçe öne doğru eğerek cihaza takın (bkz. **Şek. 1**).
- Süzgeci (D) meyve suyu haznesinin (E) içine yerleştirin. Süzgecin güç çıkışı miline (J) tam olarak oturduğundan emin olun. Süzgeç doğru bir şekilde yerleştirildiğinde tık sesi duyulur (bkz. **Şek. 2**).
- Kapağı cihaza (C) çıkış ağzı arka tarafta kalacak şekilde takın (bkz. **Şek. 3**).
- Emniyet mandalını (H) yerine oturana kadar arkaya doğru itin. “Tık” sesi duyacaksınız (bkz. **Şek. 4**).
- Posa haznesini (G) cihazın arkasına takın (bkz. **Şek. 5**).
- İticiin üzerindeki çentiği besleme borusundaki çıkıntıyla hizalayarak iticiyi (A) besleme borusunun (B) içine doğru bastırın.
- Meyve suyunun köpüğünü ayırmak istiyorsanız köpük ayırıcıyı (M) meyve suyu kabına (N) doğru kaydırın ve kapağı kabın üzerine takın (bkz. **Şek. 6**). Köpük ayırıcı, meyve suyunu bardağa dökerken köpüğü kabın içinde tutmanızı sağlar.
- Bu cihaz damlama önleyici sisteme (F) sahiptir: sistemi etkinleştirmek ve meyve suyunun akmasına izin vermek için hazne ağzını aşağı doğru itin (bkz. **Şek. 7**).
- Meyve suyu kabını (N) cihazın ön tarafında bulunan hazne ağzının altına yerleştirin (bkz. **Şek. 8**).
- Cihazı fişe takın.
- Cihazı çalıştırmak için kontrol düğmesini (I) kullanın.
- Meyveleri veya sebzeleri besleme borusundan (B) ekleyin.
- Meyveler ve sebzeler yalnızca motor çalışırken eklenmelidir.
- İticiyi (A) çok fazla bastırmayın. Başka bir alet kullanmayın. ASLA parmaklarınızla itmeyin.
- İşiniz bittiğinde kontrol düğmesini (I) 0 konumuna getirerek cihazı durdurun ve süzgeç (D) tamamen durana kadar bekleyin.
- Posa haznesi (G) dolduğunda veya meyve suyu akışı yavaşladığında posa haznesini boşaltın ve süzgeç ile kapağı temizleyin.
- Meyve suyunu hazırladıktan sonra, meyve suyu akışını durdurmak için bardağınızı çekmeden önce hazne ağzını yukarı doğru iterek damlama önleyici sistemi etkinleştirin (bkz. **Şek. 9**).

• Filtreyi çıkarmak için, 2 elinizle sıkıca çekerek, yerinden çıkarın (bkz. **Şekil 10 ve 11**).

HANGİ HIZ KADEMESİNİ KULLANMALISINIZ?

Malzemeler	Hız	Yaklaşık ağırlık (kg cinsinden)	cl cinsinden elde edilen meyve suyu miktarı (*)
Elma	2	1	65
Armut	2	1	60
Havuç	2	1	60
Salatalık	1	1 (yaklaşık 2 salatalık)	60
Ananas	2	1	30
Üzüm	1	1	45
Domates	1	1,5	90
Sap kereviz	2	1,5	35

Yanlış hız kademesinin seçilmesi cihazın anormal bir şekilde sallanmasına neden olabilir.

Katımevye sıkacağıınızı aralıksız 2 dakikadan fazla çalıştırmamanız önerilir.

* Meyve suyunun kalitesi ve miktarı hasat zamanına ve meyvenin veya sebzenin çeşitliliğine göre büyük ölçüde değişir. Bu nedenle yukarıda belirtilen meyve suyu miktarları yaklaşık değerlerdir.

PRATİK İPUÇLARI

- Çekirdeğini çıkarmadan önce meyveleri dikkatli bir şekilde yıkayın.
- Genellikle kabukları soymanıza gerek yoktur. Yalnızca limon, portakal, greyfurt veya ananas (ortasındaki sapı çıkarın) gibi kalın ve acı kabuğa sahip meyveleri soymanız gerekir.
- Elma, armut ve domates gibi belirli türdeki (çapı 74 mm'den büyük olan) meyveler "Direct Fruit Sistemi" sayesinde besleme borusuna bütün olarak sığar. Bu nedenle, doğru türdeki meyve veya sebzeleri seçin.
- Muz, avokado, böğürtlen, incir, patlıcan ve çileğin suyunu çıkarmak zordur.
- Katı meyve sıkacağı, şeker kamışı ve çok sert veya lifli meyveler için kullanılmamalıdır.
- Taze ve olgun meyveler seçin. Bunlar daha fazla suya sahiptir. Bu cihaz elma, armut, portakal, üzüm, nar gibi meyveler ve havuç, salatalık, domates, pancar ve sap kereviz gibi sebzeler için uygundur.
- Fazla olgun meyveler kullanırsanız süzgeç daha hızlı bir şekilde tıkanır.
- Önemli: Hazırlanan meyve suyu hemen tüketilmelidir. Havayla temas ettiğinde çok hızlı bir şekilde okside olur ve bu durum tadını, rengini ve besin değerini değiştirebilir. Elma ve armut suları hızlı bir şekilde kahverengiye döner. Renk bozulmasını yavaşlatmak için birkaç damla limon suyu ekleyin.

TEMİZLEME

- Meyve suyu haznesi (E) dışındaki tüm çıkarılabilir parçalar (A, B, C, D, G, L, M ve N) bulaşık makinesinde yıkanabilir. Meyve suyu haznesi (E) kullanıldıktan sonra sabunlu suyla temizlenmelidir.
- Bu cihazın kullanıldıktan hemen sonra temizlenmesi daha kolaydır.
- Cihazı temizlemek için ovma teli, aseton, alkol (beyaz ispirto) vb. kullanmayın.
- Süzgeç dikkatli bir şekilde kullanılmalıdır. Cihazın performansını etkileyebilecek yanlış kullanımlardan kaçının. Süzgeç, fırça (O) ile temizlenebilir. İlk aşınma veya hasar belirtisini gördüğünüzde süzgeci değiştirin.
- Motor ünitesini nemli bir bezle temizleyin. Dikkatli bir şekilde kurulayın.
- Motor ünitesini asla akan suyun altına tutmayın.

CİHAZINIZ ÇALIŞMIYORSA NE YAPMANIZ GEREKİR?

PROBLEMLER	SEBEPLER	ÇÖZÜMLER
Cihaz çalışmıyor.	Fiş düzgün bir şekilde takılmamış; kontrol düğmesi (I) "1" veya "2" konumunda değil.	Cihazın fişini doğru voltaja sahip bir prize takın. Kontrol düğmesi hızını "1" veya "2" kademesine getirin.
	Kapak (C) düzgün bir şekilde sabitlenmemiş.	Kapağın (C) düzgün bir şekilde takılıp emniyet mandalıyla (H) sabitlenip sabitlenmediğini kontrol edin.
Cihazdan koku veya duman çıkıyor, cihaz dokunulamayacak kadar sıcak veya anormal bir ses çıkıyor.	Süzgeç (D) düzgün bir şekilde takılmamış.	Süzgecin (D) güç çıkışı miline (J) düzgün bir şekilde oturup oturmadığını kontrol edin.
	İşlenen meyve veya sebze miktarı çok fazla.	Cihazın soğumasına izin verin ve işlenen meyve veya sebze miktarını azaltın.
Meyve suyu akışı azalıyor.	Süzgeç (D) tıkanmış.	Cihazı kapatın, besleme borusunu (B) ve süzgeci (D) temizleyin.
Diğer problemler veya arızalar için lütfen yetkili Servis merkezimize başvurun.		

ÇEVREYİ KORUYUN!



❗ Cihazınız çok sayıda yeniden üretilebilir veya geri dönüştürülebilir parça içerir.



➡ Yerel kentsel atık toplama noktalarına veya yetkili servis merkezine götürün.

GARANTİ BELGESİ

GARANTİ İLE İLGİLİ OLARAK DİKKAT EDİLMESİ GEREKEN HUSUSLAR

Groupe Seb İstanbul tarafından verilen bu garanti, ürünün kullanma kılavuzunda yer alan hususlara aykırı kullanılmasından doğacak arızaların giderilmesini kapsamadığı gibi, aşağıdaki durumlar garanti dışıdır.

1. Kullanma hatalarından meydana gelen hasar ve arızalar,
 2. Hatalı elektrik tesisatı kullanılması nedeniyle meydana gelebilecek arıza ve hasarlar,
 3. Tüketici ürünü teslim aldıktan sonra, dış etkenler nedeniyle (vurma, çarpma, vs.) meydana gelebilecek hasarlar,
 4. Garantili onarım için yetkili servise başvurulmadan önce Groupe Seb yetkili personeli veya yetkili servis personeli dışında birinin, cihazı onarım veya tadiline kalkışması durumunda,
 5. Üründe kullanılan aksesuar parçalar.
- Yukarıda belirtilen arızaların giderilmesi ücret karşılığı yapılır.

GARANTİ ŞARTLARI

Bu ürün ev kullanımı için tasarlanmıştır. Profesyonel kullanım için uygun değildir.

1. Garanti Süresi, ürünün teslim tarihinden itibaren başlar ve **2 yıldır**.
2. Ürünün bütün parçaları dahil olmak üzere tamamı firmamızın garantisine kapsamındadır.
3. Ürünün garanti süresi içinde arızalanması durumunda, tamirde geçen süre garanti süresine eklenir.
4. Ürünün tamir süresi en fazla 30 iş günüdür. Bu süre, ürünün servis istasyonuna, servis istasyonunun olmaması durumunda, ürünün satıcısı, bayi, acentası, temsilciliği, ithalatçısı veya imalatçısından birine bildirim tarihinden itibaren başlar.
5. Sanayi ürününün arızasının 15 iş günü içerisinde giderilmemesi halinde, imalatçı veya ithalatçı; ürünün tamiri tamamlanıncaya kadar, benzer özelliklere sahip başka bir sanayi ürününü tüketicinin kullanımına tahsis etmek zorundadır.
6. Ürünün garanti süresi içerisinde, gerek malzeme ve işçilik, gerekse montaj hatalarından dolayı arızalanması halinde, işçilik masrafı, değiştirilen parça bedeli ya da başka herhangi bir ad altında hiçbir ücret etmeksizin, tamiri yapılacaktır.
7. Ürünün:
 - Teslim tarihinden itibaren garanti süresi içinde kalmak kaydıyla bir yıl içerisinde, aynı anzaayı ikiden fazla tekrarlaması veya farklı arızaların dörtten fazla veya belirlenen garanti süresi içerisinde farklı arızaların toplamının altıdan fazla olması unsurlarının yanı sıra, bu arızaların üründen yararlanılmayı sürekli kılması,
 - Tamiri için gereken azami sürenin aşılması,
 - Servis istasyonunun mevcut olmaması halinde sırasıyla satıcısı, bayi, acentası, temsilciliği, ithalatçısı veya imalatçısından birinin düzenleyeceği raporla arızanın tamirinin mümkün bulunmadığının belirlenmesi durumlarında, ücretsiz olarak değiştirme işlemi yapılacaktır.
8. Ürünün kullanma kılavuzunda yer alan hususlara aykırı kullanılmasından kaynaklanan arızalar garanti kapsamı dışındadır.
9. Garanti süresi içerisinde, servis istasyonları tarafından yapılmasının zorunlu olduğu, imalatçı veya ithalatçı tarafından şart koşulan periyodik bakımlarda; verilen hizmet karşılığında tüketiciden işçilik ücreti veya benzeri bir ücret talep edilemez.
10. Garanti belgesi ile ilgili olarak çıkabilecek sorunlar için T.C. Sanayi ve Ticaret Bakanlığı Tüketicinin ve Rekabetin Korunması Genel Müdürlüğü'ne başvurulabilir.

Bu Garanti Belgesi'nin kullanılmasına 4077 sayılı Kanun ile bu Kanun'a dayanılarak yürürlüğe konulan Garanti Belgesi Uygulama Esaslarına Dair Tebliğ uyarınca, T.C. Sanayi ve Ticaret Bakanlığı Tüketicinin ve Rekabetin Korunması Genel Müdürlüğü tarafından izin verilmiştir.

İMALATÇI VEYA İTHALATÇI FİRMANIN:

Ünvanı : **Groupe SEB İstanbul Ev Aletleri Tic. A.Ş.**
Adresi : Beybi. Giz Plaza Dereboyu Cad. Meydan sok. No:28 Kat:12 34398 Maslak/İstanbul

DANIŞMA HATTI: 444 40 50

FİRMA YETKİLİSİNİN:



MALİN:

Markası : **TEFAL**
Cinsi : **KATI MEYVE SIKACAĞI**
Modeli : **JU58**
Belge İzin Tarihi : **15.07.2010**
Garanti Belge No : **87201**
Azami Tamir Süresi : **20 gün**
Garanti Süresi : **2 yıl**
Kullanım Ömrü : **7 Yıl**

SATICI FİRMANIN

Ünvanı :
Adresi :
Tel-Telefax :
Fatura Tarihi ve No :
Teslim Tarihi ve Yeri :
TARİH-İMZA-KAŞE :

Size en yakın servisimizi 444 40 50 numaralı Tüketici Danışma Hattımızdan öğrenebilirsiniz.

คำอธิบาย

A ที่ต้น	I สวิตช์ควบคุม
B ช่องใส่	(ความเร็ว 2 ระดับ)
C ฝาปิด	J แกนหมุน
D ที่กรอง	K ชุดมอเตอร์
E ที่เก็บน้ำผักและผลไม้	L ฝาปิดโถรงน้ำผักและผลไม้
F พวยกาสำหรับริน	M ที่กันฟอง
พร้อมระบบหยุดการหยดไหล	N โถรงน้ำผักและผลไม้
G ที่เก็บกาก	O แปรง
H หลีลดความปลอดภัย	P ที่เก็บสายไฟ

คู่มือการใช้งานเพื่อความปลอดภัย

- ตรวจสอบที่กรอง (D) ทุกครั้งก่อนใช้งาน
- ห้ามใช้งานเครื่องสีกัดน้ำผักผลไม้ หากที่กรองชำรุด หัก หรือคุณเห็นรอยร้าวหรือรอยบิ่น หรือถ้าที่กรองแตกออกจากกัน หากที่กรองชำรุดอย่างเห็นได้ชัด โปรดติดต่อศูนย์บริการที่ได้รับอนุญาต ทุกกรองมีขอบที่คม: หยิบจับด้วยความระมัดระวัง
- เพื่อความปลอดภัยของคุณ เครื่องใช้ไฟฟ้านี้สร้างขึ้นตามมาตรฐานและระเบียบการต่างๆ ที่มีผลบังคับใช้:
 - ขอบบังคับเกี่ยวกับความปลอดภัยของเครื่องใช้ที่ใช้แรงดันไฟฟ้าแรงดันต่ำ
 - ขอบบังคับเกี่ยวกับความเข้กันโดนทางแม่เหล็กไฟฟ้า
 - ระเบียบเกี่ยวกับวัสดุที่สัมผัสกับอาหาร
- ตรวจสอบว่าแรงดันไฟฟ้าเข้าที่ระบุอยู่บนฉลากข้อมูลของเครื่องใช้ไฟฟ้าตรงกับแรงดันไฟฟ้าที่คุณใช้
- ตั้งใช้งาน ข้อผิดพลาดที่เกิดจากการเสียบสายไฟที่ไม่ถูกต้องจะมีผลให้การรับประกันเป็นโมฆะ
- ห้ามวางหรือใช้เครื่องใช้ไฟฟ้านี้ในบริเวณที่มีความร้อนหรือใกล้เคียงกับบริเวณที่มีการเกิดเปลวไฟ (เตาแก๊ส)
 - ห้ามจุ่มชุดมอเตอร์ลงในน้ำ หรือล้างได้น้ำก๊อกที่ก้างไหล
 - ถาสายไฟชำรุดเสียหาย การเปลี่ยนสายไฟต้องดำเนินการโดยผู้ผลิตแผนกบริการหลังการขายของบริษัทผู้ผลิต หรือบุคคลที่มีประสบการณ์เทียบเท่ากัน เพื่อหลีกเลี่ยงอันตรายที่อาจเกิดขึ้น
 - ใช้งานเครื่องใช้ไฟฟ้าบนพื้นผิวที่แข็งและมันคง และห่างจากละอองน้ำเท่านั้นห้ามพลิกเครื่องใช้ไฟฟ้านี้
 - การบำรุงรักษาอื่นใดนอกเหนือจากการทำความสะอาดและการดูแลรักษาตามปกติของลูกค้านี้ต้องดำเนินการโดยศูนย์บริการที่ได้รับอนุญาตเท่านั้น
 - ต้องถอดปลั๊กเครื่องใช้ไฟฟ้านี้ออก:
 - หากเครื่องใช้ไฟฟ้าทำงานผิดปกติในระหว่างการใช้งาน
 - ก่อนที่จะประกอบ ถอดแยกชิ้นส่วน หรือทำความสะอาด

- ห้ามดึงบริเวณสายไฟเพื่อถอดปลั๊กเครื่องใช้ไฟฟ้า
- ใช้สายต่อเพิ่มความยาวสายไฟหลังจากที่ตรวจสอบแล้วว่าสายต่อนั้นอยู่ในสภาพที่สมบูรณ์สำหรับการใช้งาน
- ห้ามใช้เครื่องใช้ไฟฟ้าในครัวเรือนนี้:
 - หากเครื่องใช้ไฟฟ้าตกลงพื้น
 - หากเครื่องใช้ไฟฟ้าชำรุดเสียหายหรือไม่สมบูรณ์
- หากเครื่องใช้ไฟฟ้าชำรุดเสียหายหรือไม่สมบูรณ์โปรดติดต่อศูนย์บริการที่ได้รับอนุญาตทุกครั้ง
- ผู้ผลิตภัณฑ์ที่ได้รับการออกแบบมาสำหรับการใช้งานภายในครัวเรือนเท่านั้น ผู้ผลิตไม่รับผิดชอบใดๆ ทั้งสิ้น และการรับประกันจะไม่มีผลบังคับใช้หากมีการใช้งานเพื่อการค้า การใช้งานที่ไม่เหมาะสมหรือไม่ปฏิบัติตามคู่มือการใช้งาน
- เครื่องใช้ไฟฟ้านี้ไม่ได้ออกแบบมาสำหรับการใช้งานโดยบุคคล (รวมถึงเด็ก) ที่มีความบกพร่องทางร่างกาย ด้อยประสิทธิภาพด้านการรับรู้หรือด้านจิตใจ หรือโดยบุคคลที่ขาดประสบการณ์และความรู้เกี่ยวกับ เครื่องใช้ไฟฟ้าดังกล่าว เว้นแต่พวกเขาจะอยู่ในการควบคุมดูแลหรือได้รับคำแนะนำในการใช้งานโดยผู้ใหญ่ที่รับผิดชอบในด้านความปลอดภัยของพวกเขา
- ควบคุมแลเด็กอย่างใกล้ชิดเพื่อให้แน่ใจว่าเด็กจะไม่เล่นเครื่องใช้ไฟฟ้านี้
- ใช้งานเฉพาะอุปกรณ์เสริมหรือชิ้นส่วนที่เป็นของแท้เท่านั้น เราไม่รับผิดชอบใดๆ ทั้งสิ้นหากผู้ใช้ไม่ได้ใช้อุปกรณ์เสริมหรือชิ้นส่วนที่เป็นของแท้
- ห้ามยื่นนิ้วของคุณหรือวัตถุใดๆ เข้าไปในช่องใส่ (B) ขณะที่เครื่องใช้ไฟฟ้ากำลังทำงานอยู่ที่พื้น (A) ที่ใหม่ทุกครั้งสำหรับการดินผักรหรือผลไม้ในช่องใส่
- ห้ามเปิดฝาปิด (C) ออกจนกว่าที่กรอง (D) จะหยุดหมุนจนนิ่งสนิทแล้ว
- ห้ามถอดที่เก็บกาก (G) ออกขณะที่เครื่องใช้ไฟฟ้ากำลังทำงานอยู่
- ถอดปลั๊กเครื่องใช้ไฟฟ้าออกทุกครั้งหลังใช้งาน

ระบบความปลอดภัย

เครื่องใช้ไฟฟ้านี้มีกลไกป้องกันความปลอดภัยอยู่ ในการเปิดทำงานเครื่องสัปดาห์ผักและผลไม้ฝาปิด (C) ต้องล็อกเขาที่อย่างถูกต้องด้วยหรือความปลอดภัย (H) การเปิดหรือความปลอดภัย (H) จะทำให้เครื่องสัปดาห์ผักและผลไม้หยุดทำงาน เมื่อสัปดาห์ผักและผลไม้เสร็จแล้ว ให้หมุนปุ่มควบคุม (I) ไปที่ "0" แล้วรอนกว่าที่กรอง (D) จะหยุดหมุนจนนิ่งสนิทแล้ว ก่อนที่จะถอดฝาปิดออก

ก่อนใช้งานครั้งแรก

- เราขอแนะนำให้คุณล้างชิ้นส่วนที่ถอดออกได้ทั้งหมด (A, B, C, D, E, G, L, M, N) ด้วยน้ำยาฆ่าเชื้อ (ดูหัวข้อ "การทำความปลอดภัย") ล้างและเช็ดให้แห้งด้วยความระมัดระวัง
- แกะเครื่องใช้ไฟฟ้าของคุณออกจากบรรจุภัณฑ์ และวางลงบนพื้นผิวที่แข็งและมั่นคง
- ตรวจสอบให้แน่ใจว่าได้แกะบรรจุภัณฑ์ทุกชิ้นออกแล้ว ก่อนที่จะเปิดทำงานเครื่องใช้ไฟฟ้า

การใช้งานเครื่องใช้ไฟฟ้า

- ประกอบที่เก็บน้ำผักผลไม้ (E) เข้าในเครื่องใช้ไฟฟ้า
เอียงไปข้างหน้าเล็กน้อยเพื่อใส่พวยกาสำหรับรินเข้าในช่องตรงด้านหน้า (ดูรูปที่ 1)
- ใส่ที่กรอง (D) ลงในที่เก็บน้ำผักและผลไม้ (E)
ตรวจดูให้แน่ใจว่าได้ประกอบที่กรองเข้ากับแกนหมุน (J) อย่างถูกต้องแล้ว
คุณจะได้ยินเสียงดัง "คลิก" เมื่อประกอบที่กรองเข้าในตำแหน่งที่ถูกต้องแล้ว (ดูรูปที่ 2)
- ประกอบฝาปิด (C) บนเครื่องใช้ไฟฟ้า โดยหันด้านที่เป็นพวยสำหรับรินออกอยู่ทางด้านหลัง
(ดูรูปที่ 3)
- ดันที่ล็อคความปลอดภัย (H) ไปทางด้านหลังจนกระทั่งล็อคเข้าที่ คุณจะได้ยินเสียงดัง
"คลิก" (ดูรูปที่ 4)
- ประกอบที่เก็บกาก (G) ตรงด้านหลังของเครื่องใช้ไฟฟ้า (ดูรูปที่ 5)
- เลื่อนที่ดัน (A) เข้าในช่องใส่ (B) โดยปรับให้ร่องบนที่ดันตรงกับแนวเล็กๆ ในช่องใส่
- หากคุณต้องการแยกฟองออกจากร้าน้ำผักและผลไม้ ให้ใส่ที่กั้นฟอง (M)
ในโถรงน้ำผักและผลไม้ (N) แล้วปิดฝาปิดบนโถรง (ดูรูปที่ 6)
ที่กั้นฟองจะช่วยกั้นฟองไว้ตามในโถเมื่อคุณรินน้ำผักและผลไม้ลงในแก้ว
- เครื่องใช้ไฟฟ้านี้มีระบบหยุดการหยดไหล (F):
ดันพวยกาสำหรับรินลงเพื่อกระตุ้นการทำงานของระบบ
และเพื่อให้สามารถรินน้ำผักและผลไม้ออกมาได้ (ดูรูปที่ 7)
- ประกอบโถรงน้ำผักและผลไม้ (N) ด้านล่างพวยสำหรับรินทางด้านหน้าของเครื่อง (ดูรูปที่ 8)
- เสียบปลั๊กเครื่องใช้ไฟฟ้า
- ในการเริ่มทำงานเครื่องใช้ไฟฟ้า ให้ใช้สวิตช์ควบคุม (I)
- ใส่ผักหรือผลไม้ทางช่องใส่ (B)
- คุณควรใส่ผักและผลไม้ในขณะที่มอเตอร์กำลังทำงานอยู่เท่านั้น
- ห้ามออกแรงกดที่ที่ดัน (A) มากเกินไป ห้ามใช้เครื่องใช้อื่นๆ เพื่อดันอาหารลง
ห้ามยื่นนิ้วของคุณเข้าไปดัน
อาหารอย่างเด็ดขาด
- เมื่อสกัดน้ำผักและผลไม้เสร็จแล้ว ให้ปิดเครื่องโดยหมุนสวิตช์ควบคุม (I) ไปที่ "0"
แล้วรอนกว่าที่กรอง (D) จะหยุดหมุนจนนิ่งสนิทแล้ว
- เมื่อที่เก็บกาก (G) เต็ม หรือเมื่อน้ำผักและผลไม้ไหลออกจากเครื่องข้างลง
ให้เทกากออกจากที่เก็บกาก แล้วทำความสะอาดที่กรองและฝาปิด
- หลังจากที่ทำน้ำผักและผลไม้เสร็จแล้ว
ให้กระตุ้นการทำงานของระบบหยุดการหยดไหลโดยดันพวยกาสำหรับ
รินขึ้นขึ้นด้านบน ก่อนที่จะถอดแก้วของคุณออกเพื่อหยุดการไหลของน้ำผักและผลไม้ (ดูรูปที่
9)

- เอาตัวกรองออก โดยใช้มีดกดแรงๆ (ดูรูปที่ 10 และ 11)

ควรใช้ความเร็วระดับใด

ส่วนผสม	ความเร็ว	น้ำหนักโดยประมาณ (เป็น กก.)	ปริมาณของน้ำผักและผลไม้ที่ควรเป็น ซล. (*)
แอปเปิ้ล	2	1	65
ลูกแพร์	2	1	60
แครอท	2	1	60
แตงกวา	1	1 (ประมาณเท่ากับ แตงกวา 2 ลูก)	60
สับปะรด	2	1	30
องุ่น	1	1	45
มะเขือเทศ	1	1,5	90
ผักคื่นช่าย	2	1,5	35
การเลือกระดับความเร็วที่ไม่เหมาะสมอาจทำให้เครื่องสั่นผิดปกติได้			

ข้อแนะนำ-ไม่ควรใช้งานเครื่องใช้ไฟฟ้านี้ต่อเนื่องเกิน 2 นาที

* คุณภาพและปริมาณของน้ำผักและผลไม้ที่ได้อาจแตกต่างกันไป ทั้งนี้ขึ้นอยู่กับวันที่เก็บเกี่ยวและความหลากหลาย ของผักและผลไม้แต่ละชนิด ปริมาณของน้ำผักและผลไม้ที่แสดงด้านบนนี้เป็นค่าโดยประมาณ

เคล็ดลับที่มีประโยชน์

- ล้างผลไม้ให้สะอาดก่อนที่จะแกะเม็ดหรือเมล็ดออก
- โดยทั่วไป คุณไม่จำเป็นต้องปอกหรือลอกเปลือกผักและผลไม้ ออก คุณต้องปอกเปลือกเฉพาะสำหรับผลไม้ ที่มีเปลือกหนาและขมเท่านั้น เช่น มะนาว สม เกรฟฟрут หรือสับปะรด (หันแกนกลางออก)
- คุณสามารถใส่ผลไม้บางชนิด เช่น แอปเปิ้ล ลูกแพร์ มะเขือเทศ ฯลฯ (ที่มีเส้นผ่านศูนย์กลางน้อยกว่า 74 มม.) เข้าไปในช่องใส่ได้ทั้งลูกโดยไม่ต้องหั่นเป็นชิ้นๆ ก่อนได้ด้วย “ระบบใส่ผักและผลไม้โดยตรง” เลือกชนิดของผักหรือผลไม้ที่เหมาะสม
- เครื่องสกัดน้ำผลไม้ออกจากผลไม้บางชนิดได้ยาก อย่างเช่น ถั่วลิสง โอโวคาโด แบล็คเบอร์รี่ ลูกมะเดื่อ มะเขือม่วง และสตอเบอรี่ เป็นต้น
- ไม่ควรใช้เครื่องสกัดน้ำผักและผลไม้สำหรับสกัดอ้อยหรือผลไม้ที่แข็งหรือมีเส้นใยมากไป
- เลือกผักและผลไม้ที่สุกและสด เพื่อให้สกัดได้น้ำผักและผลไม้ในปริมาณมากที่สุด
- เครื่องสกัดน้ำผลไม้ไม่เหมาะสำหรับการสกัดผลไม้อย่างเช่น แอปเปิ้ล ลูกแพร์ สม องุ่น ทับทิม สับปะรด ฯลฯ รวมทั้งผักต่างๆ อย่างเช่น แครอท แตงกวา มะเขือเทศ บัทรูด ผักคื่นช่าย ฯลฯ
- หากคุณใช้ผลไม้ที่สุกเกินไป ที่กรองอาจอุดตันได้เร็วขึ้น
- ข้อสำคัญ: ควรบริโภคคื่นช่ายและผลไม้ทุกชนิดทันที เนื่องจากเมื่อน้ำผักและผลไม้สัมผัสกับอากาศภายนอก น้ำผักและผลไม้จะรวมตัวกับออกซิเจนอย่างรวดเร็ว และอาจทำให้รสชาติเปลี่ยนและคุณค่าทางโภชนาการเปลี่ยนไป แอปเปิ้ลหรือลูกแพร์สามารถเปลี่ยนเป็นสีน้ำตาลได้อย่างรวดเร็ว คุณสามารถบ่มน้ำมะนาวลงปัสกี 2-3 หยด เพื่อทำให้น้ำผักและผลไม้เปลี่ยนสีช้าลง

การทำความสะอาด

- คุณสามารถทำความสะอาดชิ้นส่วนที่ถอดออกได้ทั้งหมด (A, B, C, D, G, L, M และ N) ในเครื่องล้างจาน ยกเว้นที่เก็บน้ำผักและผลไม้ (E) ต้องทำความสะอาดที่เก็บน้ำผักและผลไม้ (E)ทันทีหลังใช้งานด้วยน้ำยาล้าง
- เครื่องใช้ไฟฟ้าจะสามารถทำความสะอาดได้ง่ายขึ้น หากคุณทำความสะอาดทันทีหลังใช้งาน
- ห้ามใช้แผ่นขัด อะลูมิเนียม แอลกอฮอล์ (เหล้าที่มีสีใส) ฯลฯ ทำความสะอาดเครื่องใช้ไฟฟ้าของคุณเป็นอันตราย
- หนีบจับและทำความสะอาดที่กรองอย่างระมัดระวัง หลีกเลี่ยงการหนีบจับและทำความสะอาดที่ไม่ถูกวิธี เนื่องจากอาจทำให้เครื่องใช้ไฟฟ้าทำงานผิดปกติได้ คุณสามารถใช้แปรง (O) ทำความสะอาดที่กรองได้ เปลี่ยนที่กรองของคุณทันทีที่เห็นว่ามีรอยขรุขระเสียหายหรือสีกรหรือ
- ทำความสะอาดชุดมอเตอร์ด้วยผ้าขนหนูบิดหมาด เช็ดให้แห้งด้วยความระมัดระวัง
- ห้ามวางหรือล้างชุดมอเตอร์ได้นำกอกที่กำลังไหลเป็นอันตราย

วิธีการแก้ปัญหาเมื่อเครื่องใช้ไฟฟ้าไม่ทำงาน

ปัญหา	สาเหตุ	วิธีแก้ไข
เครื่องใช้ไฟฟ้าไม่ทำงาน	เสียบปลั๊กไม่ถูกต้อง / ไม่ได้อนุญาตควบคุม (I) ไปที่ "1" หรือ "2"	เสียบปลั๊กเครื่องใช้ไฟฟ้าเข้ากับเต้ารับ ที่มีแรงดันไฟฟ้าตามที่กำหนด อนุโมลต์ควบคุมไปป์ความเร็วระดับ "1" หรือ "2"
	ลอคฝาปิด (C) ไม่เข้าที่	ตรวจสอบว่าได้ประกอบฝาปิด (C) เข้าที่อย่างถูกต้อง และลอคไว้ด้วย ทุลอคความปลอดภัย (H) แล้ว
เครื่องใช้ไฟฟ้ามีกลิ่นไม่พึงประสงค์ หรือเครื่องร้อนมากเมื่อสัมผัส มีควันออกมาจากเครื่องหรือ เครื่องส่งเสียงดังผิดปกติ	ประกอบที่กรอง (D) ไม่เข้าที่	ตรวจสอบว่าได้ประกอบที่กรอง (D) เข้ากับแกนหมุน (J) อย่างถูกต้องแล้ว
	มีปริมาณผักหรือผลไม้ที่กำลังสกัดอยู่มากเกินไป	รอให้เครื่องเย็นลง จากนั้นไหลปริมาณผักหรือผลไม้ที่กำลังสกัดอยู่ในช่อง
น้ำผักและผลไม้ไหลออกมาข้างเกินไป	ที่กรอง (D) อุดตัน	ปิดสวิตช์เครื่องใช้ไฟฟ้า แล้วทำความสะอาดของใส่ (B) และที่กรอง (D)
สำหรับปัญหาหรือการทำงานผิดปกติอื่นๆ โปรดติดต่อศูนย์บริการที่ได้รับอนุญาต		

ห่วงใยในสิ่งแวดล้อม!



- ① เครื่องใช้ไฟฟ้าของคุณประกอบด้วยวัสดุที่สามารถแปรสภาพหรือนำกลับมาใช้ใหม่ได้
- ➔ ให้นำส่งที่ศูนย์จัดเก็บขยะเทศบาลในท้องถิ่นของคุณ หรือที่ศูนย์บริการที่ได้รับอนุญาต

وصف جزاء المنتج

I - زر التحكم بالسرعة (سرعتان)	A - دفاش
J - محور السواقة	B - انبوب التلقيح
K - وحدة المحرك	C - غطاء
L - غطاء بريق العصير	D - منخل
M - حاجز للرجوة	E - مجمع العصير
N - بريق العصير	F - فوهة السكب مع نظام لوقف التنقيط
O - فرشاة	G - مجمع اللب
P - مخزن للسلك الكهربائي	H - ملزمة من أجل السلامة

إرشادات هامة للسلامة

- يرجى التأكد دائماً من المنخل (D) قبل الإستعمال.
- لا تستعمل العصاراة إذا كان المنخل تالفاً، أو إذا ظهرت عليه الشقوق أو التمزقات، أو إذا كان ممزقاً. إذا كان المنخل تالفاً بشكل ظاهر، يُرجى الإتصال بمركز خدمة مُعتمد.
- من أجل سلامتك، يخضع هذا المنتج للمعايير التقنية وقوانين السلامة السارية المفعول.
 - قانون التيار المنخفض
 - قانون التوافقية الكهرومغناطيسية
 - القوانين الخاصة بالمواد التي اتصال مباشر بالطعام
- يُرجى التأكد بأن توتر شبكة الكهرباء عندك يتناسب مع ما هو مبين في لوحة تعريف المنتج. أي خطأ في التوصيل الكهربائي يلغي الضمانة.
- لا تضع هذا المنتج ولا تستعمله فوق لوحة ساخنة، أو بالقرب من لهب النار (موقد غاز).
- لا تغمر وحدة المحرك بالماء، ولا تضعها تحت الماء الجارية.
- إذا كان السلك الكهربائي تالفاً، يُرجى استبداله بواسطة المُصنِّع أو بمركز خدمة ما بعد البيع، أو بواسطة شخص لديه نفس الكفاءة، لكي تتجنب الأخطار.
- استعمل المُنتج فوق سطح مستوٍ ثابت، بعيداً عن رذاذ الماء. لا تقلب المنتج رأساً على عقب.
- يقتصر تدخلك في المنتج على عمليات التنظيف والصيانة الروتينية فقط، وكل ما عدا ذلك من خدمات، فلا يقوم بها إلا مركز خدمة مُعتمد.
- يجب أن يُفصل المُنتج عن التيار الكهربائي في الحالات التالية :
 - إذا ظهرت أي مشكلة، أو إذا لمست تقصيراً في أداء المنتج.
 - قبل التركيب، وقبل التفكيك أو التنظيف.

- لا تفصل المنتج عن التيار بواسطة شدّ السلك الكهربائي.
- استعمل وصلة كهربائية فقط بعد التأكد من صلاحيتها وقدرة تحملها.
- يجب أن يفصل المنتج عن التيار الكهربائي في الحالات التالية :
 - إذا سقط أَرْضاً .
 - إذا أُعْطِبَ أو إذا فُقد أحد أجزائه.
- في هذه الحالات، وإجراء التصليحات اللازمة، يجب عرض المنتج على مركز خدمة مُعتمد.
- صمّم هذا المنتج للإستعمال المنزلي فقط، ن ي استعمال تجاري، أو أي استعمال لا يتقيد بالإرشادات المرفقة، لن تكون الشركة المصنعة مسؤولة عنه. وبالتالي تسقط الضمانة عن المنتج.
- لم يُعد هذا المنتج للإستعمال بواسطة أشخاص (بمن فيهم الأطفال) ممن لا يتمتعون بالقدرة الجسدية، أو بالإمكانات العقلية، أو إذا كانوا يعانون من القصور أو النقص في الخبرة أو المعرفة، ما لم يكونوا تحت رعاية شخص لديه المعرفة التامة و الدراية في استعمال هذا المنتج.
- يجب مراقبة الأطفال للتأكد بأنهم لا يلعبون بالمنتج.
- استعمل دائماً الملحقات والتوابع الأصلية للمنتج. حيث لن تتحمل الشركة المُصنعة مسؤولية ذلك.
- لا تضع أصابعك أو أية أشياء أخرى في انبوب التلقيم (B) أثناء تشغيل المنتج . استعمل فقط (الدفّاش) (A) المرفق لهذا الغرض.
- لا ترفع الغطاء (C) الا بعد ن يتوقف المنخل (D) تماماً عن الدوران.
- لاتفصل مجمع اللب (G) عن المنتج ثناء تشغيل المنتج.
- فصل المنتج عن التيار الكهربائي دائماً بعد كل استعمال.

نظام السلامة

- رُود هذا المنتج بنظام ميكانيكي للسلامة. لتشغيل العصارّة ، يجب أن يكون الغطاء (C) مقفلاً بإحكام بواسطة الملزمة (H). ذا كانت هذه الملزمة (H) مفتوحة، سوف تتوقف العصارّة عن لتشغيل. عند نهاية دورة العصير، ضع زر التحكم (I) على الموقع "0" ، وانتظر الى أن يتوقف لمنخل (D) عن الدوران تماماً قبل رفع الغطاء.

قبل الإستعمال للمرة الأولى

- ننصح بغسل وتنظيف الأجزاء (A,B,C,D,E,G,L,M,N) بالماء الدافئ والصابون (راجع فقرة "التنظيف"). اغسل هذه الأجزاء وجففها بعناية.
- نزع التغليف عن المنتج، وضعه فوق سطح مستوي ثابت.
- يرجى التأكد بأن جميع التغليفات قد زيلت تماماً قبل التبدء بتشغيل المنتج.

ما هي السرعة اللازمة

كمية العصير المستخرجة في السنتر (*)	لوزن التقريبي (كـلـج)	لسرعة	لمكونات
65	1	2	تفاح
60	1	2	لكمثرى
60	1	2	جزر
60	1 (حوالي خيارتان (2))	1	خيار
30	1	2	أناناس
45	1	1	عنب
90	1.5	1	طماطم
35	1.5	2	كرفس

إن إختيار السرعة الخاطيء ، سوف يؤدي الى إهتزازات غير عادية في المنتج.

يُصبح بأن لا يُستعمل هذا المنتج لأكثر من دقيقتين (2) بشكل متواصل ومن دون توقف.

* نوعية وكمية العصير المستخرج يختلف بحسب تواريخ الحصاد، ونوعية كل من الخضار والفواكه. الكميات المذكورة علاه ، هي فقط كميات تقريبية.

نصائح عملية

- اغسل الفواكه بعناية قبل عصرها .
- بشكل عام، لا يوجد ضرورة لتقشير الفواكه و الخضار، إنما يجب تقشير الفواكه ذات لقشرة الصلبة، أو القشرة المرة فقط، مثل الليمون الحامض، البرتقال، الجريب فروت أو الأناناس (تُزال منها النواة).
- بعض أنواع الفواكه مثل التفاح، الكمثرى، الطماطم... الخ، (ذات القطر ٧٤ ملم) يمكن إدخالها في انبوب التلقيم قطعة واحدة، بفضل نظام "Direct Fruit System". وهكذا يمكنك اختيار نوع الفواكه والخضار التي تناسبك.
- من الصعب أستحلاب فاكهة الموز، الأفوكاتو، الكشمش، التين، الباذنجان، الفراولة، والتوت.
- لا تستعمل العصاره لعصر قصب السكر، والفواكه أو الخضار التي يمكن اعتبارها قاسية أو ليفية.
- اختر الفواكه والخضروات الطازجة والناضجة، لأنها سوف تعطي كمية كبر من العصير.
- هذا المنتج مناسب لجميع أنواع الفواكه مثل التفاح، الكمثرى، البرتقال، العنب، الأناناس، لرمان... الخ. والخضروات مثل الجزر، الخيار، الطماطم، البنجر والكرفس، .. الخ.
- إذا استعملت فاكهة ناضجة زيادة عن اللزوم، قد ينسد المنخل بسرعة كثر من العادية.
- هام : يجب ن تتناول جميع العصائر فور عصرها. ذلك لأن تعرض العصير للهواء، يتأكسد بسرعة، مما يسبب اختلاف في المذاق، اللون، وفوق ذلك كله يخسر الكثير من فائدته لغذائية. عصير التفاح والكمثرى يتحول لونه الى اللون البني بسرعة، لذلك يمكن إضافة بضع قطرات من عصير الليمون الحامض لتأخير عملية التغيير في اللون.

التنظيف

- جميع هذه الأجزاء القابلة للفصل (A,B,C,D,G,L,M,N) يمكن تنظيفها في جلاية الصحن، ماعدا مجمع العصير (E). يجب تنظيف مجمع العصير (E) مباشرة بعد الإستعمال بالماء الدافئ والصابون.
- من السهل تنظيف هذا المنتج بعد الإستعمال فوراً.
- لا تستعمل الإسفنجات المعدنية، الأسيتون، الكحول... الخ ، من أجل تنظيف هذا المنتج.
- يجب التعامل مع المنخل بكثير من العناية والحرص. تجنب أي استعمال خاطئ يمكن أن يؤدي إلى عطابه. يمكن تنظيف المنخل بواسطة الفرشاة (O). يجب استبدال المنخل بمجرد أن تظهر عليه علامات التمزق، أو التشقق.
- تُنظف وحدة المحرك بواسطة قطعة قماش رطبة. ثم تُجفف بسرعة.
- لا تضع وحدة المحرك بداً تحت الماء الجارية.

ماذا تفعل إذا لم تتمكن من تشغيل المنتج

لمشكلات	الأسباب	لحلول
لمنتج لا يعمل	لمقبس الكهربائي يس مثبتاً بالقابس. زر التحكم (I) ليس على لموقع "1" و الموقع "2".	اوصل المنتج بمقبس كهربائي آخر، بنفس قوة التيار. ضع زر التحكم على الموقع "1" أو الموقع "2".
	الغطاء (C) ليس مقللاً بإحكام.	تأكد بأن اغطاء (C) مثبتاً بشكل جيد، ون الملزمة (H) تحكم قفاها على الغطاء بإحكام.
يصدر عن المنتج رائحة ، وأنه ساخن جداً عند لمسه، أو أنه يصدر دخان مع صوت غير عادي.	المنخل (D) ليس في موقعه الصحيح	تأكد بأن المنخل (D) مثبتاً في موقعه الصحيح على محور السواقة (J)
	كمية الفواكه والخضروات التي يجري التعامل معها كبيرة	اترك المنتج الى ن يبرد تماماً، ثم خفف الكميات.
تدفق العصير بطيء.	منخل (D) مسدود	أوقف المنتج عن التشغيل، نظّف انبواب التلقيم (B) والمنخل (D).
للإستفسار عن ي مشكلة و عطل، يُرجى الإتصال بأحد مراكز الخدمة المعتمدين.		

حماية البيئة أولاً !

يحتوي هذا المنتج على مواد قيمة صناعياً ويمكن إعادة تصنيعها. 



ودعها في مراكز تجميع المهملات المختصة. 

شرح دستگاه

I - دکمه کنترل (2 سرعت)	A - فشاری
J - محور محرک	B - لوله تغذیه
K - قسمت موتور	C - درب
L - درب پارچ آبمیوه	D - صافی
M - جدا کننده کف	E - جمع آوری آبمیوه
N - پارچ آبمیوه	F - دهانه ریزش با سیستم توقف چکه
O - برس	G - جمع آوری تفاله
P - محفظه سیم	H - کیره ایمنی

دستورات ایمنی

- همیشه قبل از استفاده، صافی (D) را کنترل نمائید.
- چنانچه صافی آسیب دیده است، معیوب می باشد و یا هر گونه ترک و شکستگی یا پارگی در آن مبینید، از آبمیوه گیری استفاده ننمائید. در صورت مشاهده آسیب جدی به فیلتر، با یکی از مراکز خدمات مجاز تماس حاصل فرمائید. فیلتر دارای لبه های تیز میباشد: آن را با دقت جابجا نمائید.
- جهت ایمنی شما، این دستگاه مطابق با استانداردهای مربوطه و مقررات قابل اجرا میباشد:
 - راهنمای ولتاژ کم
 - سازگاری الکترومغناطیسی
 - موادی که در تماس با مواد غذایی هستند.
- قبل از اولین استفاده، اطمینان حاصل فرمایید برق منزلتان، مطابق با ولتاژ و برق مورد استفاده دستگاهتان باشد. هر گونه آسیب دیدگی بر اساس عدم تطابق برق مورد استفاده در دستگاه و شبکه شهری، دستگاه را از گارانتی خارج خواهد کرد.
- این وسیله را بر روی سطوح داغ و یا در مجاورت آتش مستقیم (اجاق گاز) استفاده ننمائید.
- از فرو بردن دستگاه در آب و یا قرار دادن آن زیر جریان آب جداً جلوگیری نمائید.
- در صورت مشاهده هر گونه اشکال در سیم برق، باید توسط تولید کننده تعویض گردد، جهت جلوگیری از خطرات احتمالی، با یکی از نمایندگی های مجاز خدمات پس از فروش یا افرادی با قابلیت های مشابه، تماس حاصل فرمائید.
- دستگاه را تنها بر روی سطح ثابت و به دور از ترشحات آب استفاده ننمائید. آنرا وارونه نکنید.
- هرگونه تعمیرات غیر از نگهداری و تمیز کردن روزمره، باید توسط یکی از نمایندگی های مجاز انجام شود.
- دستگاه باید از برق کشیده شود:
 - چنانچه در طول کارکرد آن به مورد غیر عادی برخورد کردید،
 - هر بار قبل از نصب نمودن قطعات، باز نمودن آنها و تمیز کردن.

- هیچگاه با کشیدن سیم، دستگاه را از برق نکشید.
- از سیمهای رابط تنها در صورتی استفاده نمائید که از کارکرد درست آن اطمینان حاصل کرده باشید.
- لوازم خانگی نباید مورد استفاده قرار گیرند:
 - چنانچه از روی سطحی به زمین بیفتند،
 - اگر آسیب دیده و یا کامل نیستند.
- در این گونه موارد، همانند دیگر تعمیرات، باید دستگاه را به مرکز خدمات مجاز بفرستید.
- این دستگاه تنها جهت استفاده های خانگی طراحی شده است. در صورت مشاهده هر گونه استفاده تجاری، نامناسب و بر خلاف دستورات بیان شده، تولید کننده پذیرای هیچگونه مسئولیتی نمیباشد و کار انتی دستگاه باطل خواهد شد.
- این دستگاه برای استفاده افرادی (شامل کودکان) که دارای نارسائی های جسمی، فکری و روانی میباشند و نیز اشخاص بدون تجربه و آگاهی ساخته نشده است، مگر تحت نظارت فردی که مسئول مراقبت و ایمنی آنها بوده و دستورات لازم جهت استفاده از دستگاه را به آنها داده باشد.
- مراقب کودکان باشید تا از دستگاه به عنوان وسیله بازی استفاده نکنند.
- تنها از قطعات و لوازم جانبی اصلی مناسب با مدل دستگاه خود استفاده نمائید. در غیر این صورت، تولید کننده هیچگونه مسئولیتی پذیرا نخواهد بود.
- هنگام کار دستگاه هیچگاه از انگشتان خود و یا هر گونه وسیله دیگری جهت هدایت مواد به داخل لوله تغذیه (B) استفاده ننمائید. تنها از فشاری (A) که برای همین منظور، همراه بسته بندی میباشد استفاده نمائید.
- هیچگاه قبل از توقف کامل صافی (D)، درب (C) را خارج ننمائید.
- هنگامی که دستگاه هنوز در حال کار میباشد محفظه جمع آوری تفاله (G) را خارج ننمائید.
- همیشه پس از استفاده دستگاه را از برق بکشید.

سیستم ایمنی

این دستگاه مجهز به یک سیستم ایمنی میباشد. جهت شروع کار آبمیوه گیری، درب (C) باید با گیره قفل کننده (H) کاملاً قفل شده باشد. چنانچه گیره قفل کننده (H) باز باشد، آبمیوه گیری متوقف خواهد شد. در پایان چرخه، دکمه منترل (I) را بر روی "0" بچرخانید و پیش از خارج نمودن درب، صبر کنید تا صافی (D) کاملاً متوقف گردد.

پیش از نخستین استفاده

- توصیه میگردد، قبل از استفاده برای اولین بار؛ تمامی لوازم متحرک (A,B,C,D,E,G,L,M,N) را با آب گرم و صابون بشوئید (به قسمت تمیز کردن مراجعه نمائید) با دقت آبکشی و خشک نمائید.
- دستگاه را از بسته بندی خارج نمائید و بر روی سطحی ثابت قرار دهید.
- قبل از شروع کار دستگاه اطمینان حاصل نمائید تمامی لوازم مربوط به بسته بندی را خارج نموده آید.

از چه سرعتی استفاده نمائیمی

میزان آبمیوه بدست آمده بهسانتی لیتر (*)	وزن تقریبی (کیلوگرم)	سرعت	مواد
65	1	2	سیب
60	1	2	گلابی
60	1	2	هویج
60	1 (در حدود 2 عدد خیار)	1	خیار
30	1	2	آناناس
45	1	1	نگور
90	1.5	1	گوجه فرنگی
35	1.5	2	کرفس

نتخاب سرعت نامناسب میتواند منجر به لرزش غیر طبیعی دستگاه گردد.

توصیه میگردد از دستگاه بیش از 2 دقیقه بطور مداوم استفاده ننمائید.
* کیفیت و کمیت آبمیوه بدست آمده نسبت به زمان برداشت محصول و تنوع میوه ها و سبزیجات متغیر میباشد. بنابراین مقادیر فوق تقریبی میباشد.

نکات کاربردی

- قبل از جدا نمودن هسته ها، میوه ها را کاملاً بشوئید.
- بطور معمول نیازی به جدا کردن پوست میوه ها و سبزیجات نمیشود. تنها میوه هایی که پوست سخت یا تلخی دارند را از پوست جدا کنید: لیمو، پرتقال، گریپ فروت یا آناس (قسمت میانی آناناس را جدا نمائید).
- به کمک "Direct Fruit System" سیستم آبمیوه گیری مستقیم"، برخی از انواع میوه ها همچون سیب، گلابی، گوجه فرنگی و غیره (با قطر کمتر از 74 میلیمتر) بطور کامل داخل لوله تغذیه جا میگیرند. بنابراین از این نوع میوه ها و سبزیجات استفاده نمائید.
- تهیه آب از برخی میوه ها و سبزیجات خاص مانند موز، آواکادو، شاه توت، انجیر، بادمجان، توت فرنگی و تمشک بسیار سخت میباشد.
- از میوه ها و سبزیجات بسیار سخت و الیاف داری همچون نیشکر در آبمیوه گیری استفاده ننمائید.
- از میوه ها و سبزیجات تازه و رسیده استفاده نمائید، این نوع میوه ها آب بیشتری به شما خواهند داد. این دستگاه جهت میوه هایی همچون سیب، گلابی، پرتقال، انگور، انار، آناناس و سبزیجاتی همچون هویج، خیار، گوجه فرنگی، چغندر، کرفس، مناسب میباشد.
- چنانچه از میوه های خیلی رسیده استفاده نمائید امکان سریعتر مسدود شدن صافی میباشد.
- مهم: تمامی آبمیوه ها باید به سرعت مورد مصرف قرار گیرند. بدین دلیل که در تماس با هوا، به سرعت با اکسیژن آن ترکیب خواهند شد. این امر علاوه بر مهمترین عامل که از دست رفتن ارزش تغذیه ای آنها میباشد، بر طعم و رنگ آنها نیز تأثیر خواهد داشت. آب سیب و گلابی به سرعت قهوه ای رنگ خواهند شد، بنابراین جهت کند تر کردن این چرخه، چند قطره آب لیمو به آنها اضافه نمائید.

تمیز کردن

- به غیر از محفظه جمع آوری آبمیوه (E)، تمامی لوازم متحرک (A,B,C,D,G,L,M,N) قابل شستشو در ماشین ظرفشویی میباشند. محفظه جمع آوری آبمیوه (E) باید سریعاً پس از استفاده با آب و صابون شسته شود.
- برای راحت تر تمیز کردن، لوازم را سریعاً پس از استفاده آبکشی نمائید.
- هیچگاه برای تمیز کردن دستگاه خود از اسفنجهای زیر، استون، الکل (سفید) و غیره استفاده ننمائید.
- صافی را با مراقبت ویژه ای جابجا نمائید. از جابجایی صافی بدون توجه که باعث آسیب رسیدن به آن خواهد شد، جلوگیری نمائید. میتوانید صافی را با برس (O) تمیز نمائید. به محض مشاهده هر گونه پارگی در صافی، آنرا تعویض نمائید.
- قسمت موتور با یک دستمال مرطوب پاک کنید. با دقت آنرا خشک نمائید.
- هیچگاه قسمت موتور را زیر جریان آب نگیرید.

چنانچه دستگاه کار نکرد چه کنیم

مشکلات	دلایل	راه حلها
دستگاه کار نمیکند.	سیم برق درست داخل پریز جا نگرفته. دکمه کنترل (I) بر روی وضعیت "1" یا "2" نمیباشد.	دستگاه را به پریز دیگری با ولتاژ مشابه وصل کنید. دکمه کنترل را بر روی وضعیت "1" یا "2" قرار دهید.
	درب (C) درست قفل نشده است.	اطمینان حاصل نمائید گیره ایمنی (H) بر روی درب (C) درست قفل شده باشند.
از دستگاه بو خارج میشود و یا بسیار داغ میگردد یا دود از آن خارج شده و صدای غیر طبیعی میدهد.	صافی (D) درست در جای خود قرار نگرفته است.	اطمینان حاصل نمائید صافی (D) درست درون محور محرک (J) قرار گرفته باشد.
	در یک مرحله، از میوه ها و سبزیجات زیادی استفاده نموده اید.	اجازه دهید دستگاه خنک شود و از مقادیر کمتری میوه یا سبزیجات استفاده نمائید.
ریزش آبمیوه کند میباشند.	صافی (D) مسدود شده است.	دستگاه را خاموش کنید، لوله تغذیه (B) و صافی (D) را تمیز کنید.
جهت آگاهی از دیگر مشکلات و کاستیها با نزدیکترین مرکز خدمات مجاز پس از فروش خود تماس حاصل فرمائید.		

نخست حفاظت از محیط زیست!

دستگاه شما حاوی مواد با ارزشی است که قابل ترمیم یا بازیافت میباشند. 





نرا در محل مخصوص جمع آوری زباله در شهر قرار دهید. 

			
ALGERIA	GRUPE SEB EXPORT Chemin du Petit Bois, Les 4M 69130 ECULLY - FRANCE	213-41 28 18 53	1 year
ARGENTINA	GRUPE SEB ARGENTINA S.A. Billinghurst 1833 3° C1425DTK Capital Federal Buenos Aires	0800-122-2732	2 años
ՀԱՅԱՍՏԱՆ ARMENIA	«Գրուպպա ՄԵԲ-Վուստոկ»ՓԲԸ, 119180 Մոսկվա, Ռուսաստան Ստարոմոնետնի նրբ., ս.14, շ.2	(010) 55-76-07	2 տարի/ years
AUSTRALIA	GRUPE SEB AUSTRALIA PO Box 7535, Silverwater NSW 2128	02 97487944	1 year
ÖSTERREICH	SEB ÖSTERREICH HmbH Campus 21 - Businesspark Wien Süd Liebermannstr. A02 702 2345 Brunn am Gebirge	01 866 70 299 00	2 Jahre
BELGIQUE / BELGIE	GRUPE SEB BELGIUM SA NV 25 avenue de l'Espérance - ZI 6220 Fleurus	32 70 23 31 59	2 ans / years
БЕЛАРУСЬ / BELARUS	ЗАО «Група СЕБ-Восток», 119180 Москва, Россия Старомонетный пер, д.14 стр.2	017 2239290	2 года/ years
BOSNA I HERCEGOVINA	SEB Développement Predstavništvo u BiH Vrazova 8/II 71000 Sarajevo	Info-linija za potrošače 033 551 220	2 godine
BRASIL	SEB DO BRASIL PRODUTOS DOMESTICOS LTD A Avenida Arno, 146 Mooca 03108-900 São Paulo SP	0800-119933	1 ano
БЪЛГАРИЯ/ BULGARIA	ГРУП СЕБ БЪЛГАРИЯ ЕООД Ул. Борово 52 Г, ет. 1, офис 1, 1680 София	0700 10 330	2 ГОДИНИ
CANADA	GRUPE SEB CANADA 345 Passmore Avenue Toronto, ON M1V 3N8	1-800-418-3325	1 year
CHILE	GRUPE SEB CHILE Comercial Ltda Avda. Nueva Los Leones 0252 Providencia, Santiago	+56 2 232 77 22	2 años
COLOMBIA	GRUPE SEB COLOMBIA Apartado Aereo 172, Kilometro 1 Via Zipaquirá Cajica Cundinamarca	18000919288	2 años
HRVATSKA Croatia	SEB Développement S.A.S. Vodnjanska 26 10000 Zagreb	01 30 15 294	2 godine
ČESKÁ REPUBLIK / CZECH REPUBLIC	GRUPE SEB ČR spol. s r. o. Jankovcova 1569/2c 170 00 Praha 7	731 010 111	2 roky
DANMARK	GRUPE SEB NORDIC AS Tempovej 27 2750 Ballerup	44 663 155	2 år
DEUTSCHLAND	GRUPE SEB DEUTSCHLAND GmbH / KRUPS GmbH Herrrainweg 5 63067 Offenbach	0212 387 400	2 Jahre

			
EESTI/ ESTONIA	GRUPE SEB POLSKA SP Z O.O. ul. Ostrobramska 79 04-175 Warszawa	5 800 3777	2 aastat
SUOMI / FINLAND	Groupe SEB Finland Kutojantie 7 02630 Espoo	09 622 94 20	2 Vuotta
FRANCE Inclus Martinique, Guadeloupe, Réunion & St. Martin	GRUPE SEB France SAS Place Ambroise Courtois 69355 Lyon Cedex 08	09 74 50 47 74	1 an
GREECE / ΕΛΛΑΔΑ	Groupe Seb Ελλάδος Α.Ε Φραγκοκλησιάς 7 15125 Παράδεισος Μαρούσι Αθήνα - Ελλάδα	2106371251	2 χρόνια
HONG KONG	SEB ASIA Ltd. Room 901, 9/F, North Block, Skyway House 3 Sham Mong Road, Tai Kok Tsui, Kowloon	852 8130 8998	1 year
MAGYARORSZÁG/ Hungary	GRUPE SEB CENTRAL-EUROPE Kft. Tavíro koz 4 2040 Budaörs	(1) 8018434	2 év
INDONESIA	Groupe SEB Indonesia (Representative office) Sudirman Plaza, Plaza Marein 8th Floor JL. Jendral Sudirman Kav 76-78, Jakarta 12910, Indonesia	+62 21 5793 6881	1 year
ITALIA	GRUPE SEB ITALIA S.p.A. Via Montefeltro, 4 20156 Milano	199207354	2 anni
JAPAN	GRUPE SEB JAPAN Co. Ltd. 1F Takanawa Muse Building, 3-14-13, Higashi Gotanda, Shinagawa-Ku, Tokyo 141-0022	0570-077772	1 year
ҚАЗАҚСТАН KAZAKHSTAN	«Группа СЕБ-Восток» ЖАҚ, 119180 Мәскеу, Ресей Старомонетный тұйық көш, 14-үй, 2-құрылыс	727 378 39 39	2 жыл / years
KOREA	(유)그룹 세브 코리아 서울시 종로구 서린동 88 서린빌딩 3층 110-790	1588-1588	1 year
LATVJA / LATVIA	GRUPE SEB POLSKA SP Z O.O. ul. Ostrobramska 79 04-175 Warszawa	6 716 2007	2 gadi
LIETUVA/ LITHUANIA	GRUPE SEB POLSKA SP Z O.O. ul. Ostrobramska 79 04-175 Warszawa	6 470 8888	2 metai
MACEDONIA	Groupe SEB Bulgaria EOOD Office 1, floor 1, 52G Borovo St., 1680 Sofia - Bulgaria ГРУП СЕБ БЪЛГАРИЯ ДООЕЛ Ул. Борово 52 Г, сп. 1, офис 1, 1680 София, България	(0)2 20 50 022	2 години / years
MALAYSIA	GRUPE SEB MALAYSIA SDN. BHD Lot No.C/3A/001 & 002, Block C, Kelana Sq. No.17, Jalan SS7/26, 47301 Kelana Jaya Petaling Jaya, Selangor	65 6550 8900	1 year
MEXICO	Groupe SEB MEXICO, S.A. de C.V. Calle Goldsmith 38 401 Piso 4, Polanco Distrito Federal CP 11 560 Mexico	(01800) 112 8325	1 años

			
MOLDOVA	ТОВ «Груп СЕБ Україна» Вул. Драгоманова 31 Б, офіс 1 02068 Київ, Україна	(22) 929249	2 ani / years
NEDERLAND	GROUPE SEB NEDERLAND BV Generatorstraat 6 3903 LJ Veenendaal	0318 58 24 24	2 jaar
NEW ZEALAND	GROUPE SEB NEW ZEALAND Unit E, Building 3, 195 Main Highway, Ellerslie, Auckland	0800 700 711	1 year
NORGE	GROUPE SEB NORDIC AS Tempovej 27 2750 Ballerup DANMARK	815 09 567	2 år
PERU	GROUPE SEB COLOMBIA Av. Camino Real N° 111 of. 805 B San Isidro - Lima - Perú	+511 441 4455	1 años
POLSKA/ POLAND	GROUPE SEB POLSKA SP Z O.O. ul. Ostrobramska 79 04-175 Warszawa	0801 300 422 koszt jak za połączenie lokalne	2 lata
PORTUGAL	GROUPE SEB IBÉRICA SA Urb. da Matinha Rua Projectada à Rua 3 Bloco1 - 3° B/D 1900 - 796 Lisboa	808 284 735	2 anos
REPUBLIC OF IRELAND	GROUPE SEB IRELAND Unit B3 Aerodrome Business Park, College Road, Rathcoole, Co. Dublin	01 677 4003	1 year
ROMÂNIA/ ROMANIA	GROUPE SEB ROMÂNIA Str. Daniel Constantin nr. 8 010632 București	0 21 316 87 84	2 ani
РОССИЯ/ RUSSIA	ЗАО «Группа СЕБ-Восток» Россия, 125171, Москва, Ленинградское шоссе, д. 16А, стр. 3, 7 этаж	495 213 32 37	2 года/ years
SRBIJA Serbia	SEB Developpement Antifasisticke borbe 17/13 11070 Novi Beograd	060 0 732 000	2 godine
SINGAPORE	GROUPE SEB SINGAPORE Pty Ltd. 59 Jalan Pemimpin, #04-01/02 L&Y Building Singapore 577218	65 6550 8900	1 year
SLOVENSKO/ SLOVAKIA	GROUPE SEB SLOVENSKO s.r.o. Rybničná 40 831 07 Bratislava	233 595 224	2 roky
SLOVENIJA	SEB d.o.o Gregorčičeva ulica 6 2000 MARIBOR	02 234 94 90	2 leti
ESPAÑA	GROUPE SEB IBÉRICA S.A. Almogàvers, 119-123, Complejo Ecurban 08018 Barcelona	0902 31 25 00	2 años
SVERIGE	TEFAL SVERIGE SUBSIDIARY OF GROUP SEB NORDIC Truckvägen 14 A, 194 52 Upplands Väsby	08 594 213 30	2 år
SUISSE SCHWEIZ	GROUPE SEB SCHWEIZ GmbH Thurgauerstrasse 105 8152 Glattbrugg	044 837 18 40	2 ans / Jahre
TAIWAN	SEB ASIA Ltd. Taipei International Building, Suite B2, 6F-1, No. 216, Tun Hwa South Road, Sec. 2 Da-an District Taipei 106, R.O.C.	886-2-27333716	1 year

			
THAILAND	GROUPE SEB THAILAND 2034/66 Italthai Tower, 14th Floor, n° 14-02, New Phetchburi Road, Bangkapi, Huaykwang, Bangkok, 10320	02723 4488	2 years
TÜRKIYE	GROUPE SEB ISTANBUL AS Beybi Giz Plaza Dereboyu Cad. Meydan Sok. No: 28 K.12 Maslak	216 444 40 50	2 YIL
U.S.A.	GROUPE SEB USA 2121 Eden Road Milville, NJ 08332	800-769-3682	1 year
Україна/ UKRAINE	ТОВ «Груп СЕБ Україна» Вул. Драгоманова 31 Б, офіс 1 02068 Київ, Україна	044 492 06 59	2 роки/ years
UNITED KINGDOM	GROUPE SEB UK Ltd. Riverside House Riverside Walk Windsor SL4 1NA	0845 602 1454	1 year
VENEZUELA	GROUPE SEB VENEZUELA Av Eugenio Mendoza, Centro Letonia, Torre ING Bank, Piso 15, Ofc 155 Urb. La Castellana,Caracas	0800-7268724	2 anno
VIETNAM	GROUPE SEB VIETNAM (Representative office) 127-129 Nguyen Hue Street District 1, Ho Chi Minh City, Vietnam	+84-8 3821 6395	1 year

FR	p 1	-	p 5
NL	p 6	-	p 10
EN	p 11	-	p 15
DE	p 16	-	p 20
ES	p 21	-	p 25
IT	p 26	-	p 30
PT	p 31	-	p 35
EL	p 36	-	p 40
DA	p 41	-	p 45
NO	p 46	-	p 50
SV	p 51	-	p 55
FI	p 56	-	p 60
TR	p 61	-	p 66
TH	p 67	-	p 71
AR	p 72	-	p 76
FA	p 77	-	p 81