

F

No film output on this page

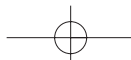
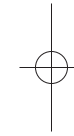

Mesures de Sécurité

Informations sur Thomson

F

ATTENTION!

Faisceau laser invisible en cas d'ouverture. Evitez toute exposition au faisceau. Produit laser de Classe 1. Ce système ne doit être ouvert que par un technicien qualifié afin d'éviter tout incident causé par une exposition au faisceau.

LASER $\lambda = 780 \text{ nm}$, P max = 5 mW
 Pour évaluer la qualité de l'information: en bas/derrière l'appareil.
 Cet appareil est conforme aux normes existantes.



Conformément à la plaque indicatrice de puissance, cet appareil est conforme aux standards en vigueur en matière de sécurité électrique et compatibilité électromagnétique.



Merci de respecter l'environnement. Avant de jeter vos piles, consultez votre distributeur qui peut se charger de les reprendre pour un recyclage spécifique.



Besoin de faire du boucan? - Seulement pas dans les tympans!
 Veuillez à baisser le volume sonore avant de mettre les écouteurs. Augmentez le volume à votre convenance une fois les écouteurs en place.

ADVARSEL!
 USYNLIG LASERSTRÅLNING VED ÅBNING NAR SIKKERHEDSAFBRYDERE ER UDE AF FUNKTION. UNGDÅ UDSÆTTELSE FOR STRÅLNING.
 VORSICHT!
 UNSICHTBARE LASERSTRALUNG WENN ABDECKUNG GEÖFFNET UND SICHERHEITS-VERRIEGELUNG ÜBERBRÜCKT.
 NICHT DEM LASERSTRAHL AUSSETZEN!

CAUTION - INVISIBLE LASER RADIATION WHEN OPEN AND INTERLOCKS FAILED OR DEFEATED. AVOID EXPOSURE TO BEAM.
 ATTENTION - RAYONNEMENT LASER INVISIBLE DANGEREUX EN CAS D'OUVERTURE ET LORSQUE LA SECURITE EST NEUTRALISEE.
 EXPOSITION DANGEREUSE AU FAISCEAU.



CLASS 1 LASER PRODUCT
 LASER KLASSE 1
 APPAREIL A LASER DE CLASSE 1
 LUOKAN 1 LASERLAITE
 KLAS 1 LASERAPPARAT

VARNING-
 OSYNLIG LASERSTRÅLNING NÄR DENNA DEL ÄR ÖPPNAD OCH SPÄRRAN ÄR URKOPPLADE. BETRÄKTA EJ STRÅLEN.
 VARO!
 AVIHTAESSA JA SOJUALUKITUS OIHETTÄESSA OLET ALTIINA NÄKYMÄTTÖMÄLLE LASERÄITELYLLE ÄLÄ KATSO SÄTEESEEN.

 L'ÉCLAIR AVEC LA POINTE EN FORME DE FLECHE A L'INTERIEUR DU TRIANGLE EQUILATERAL EST UN SYMBOLE AVERTISSEUR VOUS INFORMANT DE LA PRESENCE D'UNE "TENSION DANGEREUSE" A L'INTERIEUR DE L'APPAREIL	ATTENTION RISQUE D'ELECTROCUTION NE PAS OUVRIR ATTENTION: POUR REDUIRE LES RISQUES D'ELECTROCUTION, NE PAS OUVRIR LE CORPS (OU LE BOITIER ARRIERE) DE CET APPAREIL. LES PIECES INTERNES DE CET APPAREIL NE NECESSITENT AUCUNE MAINTENANCE FAITES APPEL A DU PERSONNEL QUALIFIE POUR TOUTE OPERATION DE MAINTENANCE.	 LE POINT D'EXCAMATION A L'INTERIEUR DU TRIANGLE EQUILATERAL EST UN SYMBOLE AVERTISSEUR VOUS RENVOYANT A DES INSTRUCTIONS IMPORTANTES ACCOMPAGNANT CE PRODUIT.
VOIR MARQUAGE SUR L'ENVERS / AU DOS DE L'APPAREIL		

AVERTISSEMENT: POUR EVITER LES RISQUES

Table des Matières

Mesures de Sécurité

Avant de commencer . . .1
 Informations utiles1
 Alimentation Piles1
 En quoi ce lecteur CD audio / mp3 est-il différent ?1
 Logiciel de gestion musicale
 MusicMatch™ Jukebox2
 Notes sur les CD-R/RW2

Commandes Générales .3
 Unité Centrale3
 Télécommande4
 Affichage5

Réglage Horloge et Minuterie6
 Réglage de l'Horloge6
 Réglage de la Minuterie6
 Activation / Désactivation de la Minuterie7

Réglage de l'Affichage .8
 Contraste LCD8

Effets Sonores8
 Contrôle du Volume8
 Système d'Amplification Numérique des Basses8
 Amplifier l'Alimentation8
 Contrôle de l'Egaliseur9
 Réglage Customisé de l'Egaliseur9

Tuner10
 Accéder au Mode Tuner10
 Réglage d'une Station10
 Mode Recherche10
 Réglage Manuel des Stations Préréglées10
 Rappel des Emplacements Mémoire10
 Modification d'un Emplacement Mémoire10
 Effacer une Station Préréglée
 Préréglage Automatique des Stations (FM uniquement) . . .11
 Stéréo FM12

Lecteur mp3 et CD12
 Recommandations mp312
 Accéder au mode CD12
 Charger un CD12
 Lire un CD13
 Omettre et Rechercher une Piste13
 Arrêter la Lecture13
 Mode Lecture13
 Répétition14
 Lire une Intro14
 Lecture Aléatoire14
 Programmation d'une Playlist15
 Ajouter des Chansons à une Playlist15
 Edition d'une Playlist15
 Activation de la Lecture d'un Programme16
 Visualiser le Programme d'une Playlist16

Effacer une Chanson de la Playlist16
 Effacer une Playlist en Entier16

Principales Touches de Navigation mp317
 CD mp317
 Smart Trax17
 Affichage des Options18
 Lecture de CD mp318
 Omettre et Rechercher des Pistes18
 Arrêter la Lecture18
 Mode Lecture mp319
 Mode Smart Trax19
 Fonction Répétition de CD mp319
 Lecture mp3 Aléatoire19
 Lire une Intro19
 Programmation d'une Playlist mp319
 Ajouter des Chansons à une Playlist19
 Tableau de navigation20
 Autres Fonctions de Smart Trax22

Détection des Pannes .23

Recherche des Pannes MusicMatch Jukebox .24

MAINTENANCE25

PLUS D'INFOS26

F

Avant de Commencer

Informations Utiles

F Veillez à ne pas mettre en marche votre appareil immédiatement après l'avoir déplacé d'un endroit froid à un endroit chaud – la condensation qui risque de se former pourrait causer le mauvais fonctionnement de l'appareil. Si de l'humidité se forme à l'intérieur du système celui-ci risque de ne pas fonctionner correctement. Afin de remédier à ce problème, éteignez l'appareil et attendez environ 30 minutes pour que l'humidité s'évapore. Cet appareil est équipé d'un laser. Pour prévenir tout accident il ne doit être ouvert que par des techniciens spécialisés. Veillez à ne jamais laisser le compartiment-plateau ouvert – de la poussière pourrait se déposer sur la lentille laser et/ou le compartiment-plateau pourrait être endommagé accidentellement. Ne placez pas l'appareil près d'une source d'eau telle que salle de bains ou piscine. Ne rangez pas l'appareil dans un endroit humide ou excessivement chauffé. L'appareil est constamment sous tension ; pour l'éteindre totalement, retirez le cordon d'alimentation de la prise secteur.

Alimentation Piles

Vous pouvez insérer 6 piles alcalines de taille D (non fournies) et vous pourrez alors transporter votre chaîne stéréo pratiquement n'importe où.

- Ouvrez la porte du compartiment à piles situé au bas de votre appareil en appuyant sur la languette et en retirant le volet.
- Avant d'insérer les piles, veillez à bien respecter les polarités (+ et -) en vous aidant du diagramme gravé à l'intérieur du compartiment à piles. Insérez les piles. Notez que pour utiliser votre appareil avec des piles, il faut que le cordon d'alimentation secteur soit débranché de la prise située à l'arrière de l'appareil. 3 piles AA (non fournies) sont requises pour conserver la mémorisation des emplacements radios.

IMPORTANT : Veillez à retirer les piles lorsque vous entreposez l'appareil pendant plus de 30 jours. Des piles présentant des fuites peuvent gravement endommager le système. Veillez à vous débarrasser de toutes piles endommagées, faibles ou usées en respectant les réglementations fédérales, nationales ou régionales en vigueur.

En quoi ce lecteur CD audio/ mp3 est-il différent ?

En plus de la lecture de CD audio traditionnels, cet appareil est conçu pour lire des fichiers mp3 gravés sur CD-ROM. Vous pouvez enregistrer jusqu'à 12 heures de musique sur un seul CD (à 128kbps). Pour créer des CD mp3 vous devez disposer d'un ordinateur équipé d'un graveur CD-R/CD-RW ainsi que d'un logiciel de gestion musicale (nous vous recommandons l'utilisation de MusicMatch Jukebox) Afin d'apprécier pleinement toutes les fonctionnalités de votre lecteur mp3, nous vous recommandons d'enregistrer vos CD mp3 en utilisant des dossiers et des sous-dossiers.

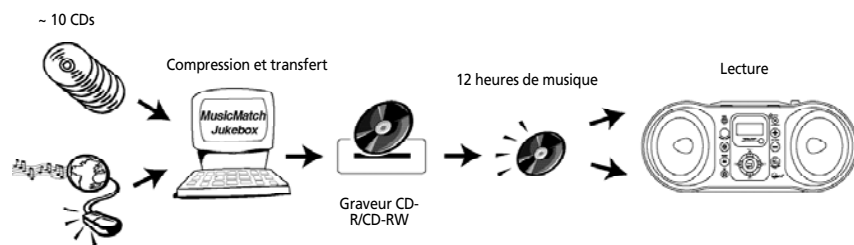

musique compressée
www.musicmatch.com, www.emusic.com

Avant de Commencer

Logiciel de gestion musicale - MusicMatch™ Jukebox

Après avoir déballé votre appareil, vous devriez trouver le logiciel de gestion musicale MusicMatch Jukebox. Insérez le CD-ROM dans votre ordinateur et cliquez sur « MusicMatch User's Guide » (Guide Utilisateur) si vous avez besoin d'aide pour installer le logiciel ou créer des CD mp3 que vous pourrez écouter à loisir grâce à votre appareil.

Vous devez disposer du tout dernier logiciel MMJB pour apprécier toutes les fonctionnalités.

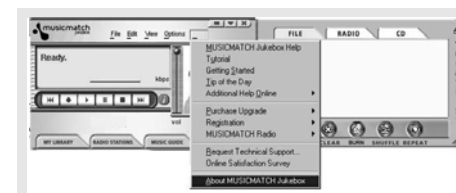

Pour vérifier la version de MusicMatch Jukebox en cours, procédez comme suit :

1. Cliquez sur **Help** pour accéder au menu d'aide.
2. Sélectionnez **About MUSICMATCH Jukebox** (A propos de MusicMatch Jukebox)

Le numéro de la version utilisée apparaît dans le coin supérieur gauche de la fenêtre.

Mise à jour de MusicMatch Jukebox

Une fois installé le logiciel MusicMatch Jukebox fourni avec votre appareil, veuillez suivre les instructions ci-dessous pour mettre à jour votre version :



1. Sélectionnez *Update Software* (Mise à jour du logiciel) dans le menu *Options*
2. Sélectionnez *Update Software to Latest Release* (Mettre au Niveau de la Dernière Version en Date)
3. Cliquez sur *Continue* (Continuer)

La dernière version en date de MusicMatch Jukebox sera automatiquement téléchargée et installée. Fermez la fenêtre qui vous indique : *Get your Plus Upgrade Key Now* (Obtenez votre Clé de Mise à Jour Maintenant)

Créer un CD

Après avoir placé des pistes dans la liste de programmes, cliquez sur **Burn** (Graver) en haut de la barre de menu.

Remarque: Vous êtes limité à ne graver qu'un certain nombre de CD. Mettez votre logiciel à jour en installant MusicMatch Plus afin de graver un nombre illimité de CD.

CD-R / RW Cet appareil est compatible avec la lecture de CD-RW/CD-R.

Notes sur les CD-R/RW

- N'apposez aucun type d'étiquette sur l'une ou l'autre face (enregistrable ou imprimée) du CD-R/RW – ceci pourrait causer un dysfonctionnement de l'appareil.
- Afin d'éviter tout dommage au CD-R/RW, n'ouvrez jamais le compartiment-plateau pendant la lecture du CD.
- Ne chargez pas de CD-R/RW non-gravé dans l'appareil. Cela pourrait allonger la durée de lecture du disque.
- **La qualité de lecture des CD-RW peut varier en fonction de la qualité des CD-RW utilisés et du graveur ayant servi à leur création.**

Commandes Générales

Unité Centrale

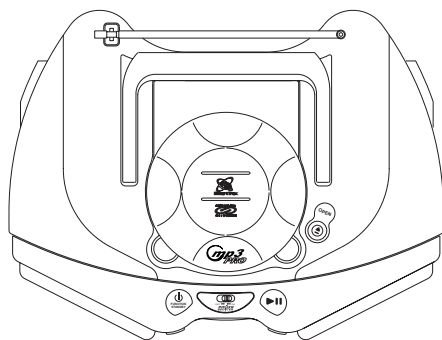
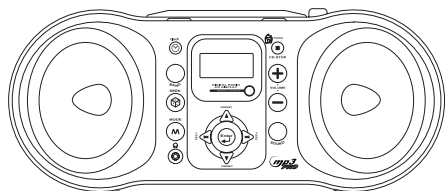

Réglage de l'appareil (contraste écran LCD/Mode recherche)

- 1. FUNCTION/STANDBY** - Permet de sélectionner une fonction : mode CD / mode Radio / mode Standby (Veille).
- 2. OPEN** - Ouvre la porte du compartiment CD
- 3. PLAY/PAUSE** - Début et interrompt la lecture d'un CD ou d'un CD mp3.
- 4. CLOCK** - Accède au mode de réglage de l'horloge et de la minuterie ; affiche l'heure.
- 5. BAND** - Permet de sélectionner entre les fréquences FM, MW et LW.
- 6. Random Playback/SEEK** - En mode CD, sélectionne la Lecture aléatoire ; En mode radio, active la fonction Seek (Recherche).
- 7. MODE** - Permet de sélectionner diverses options sous des modes différents :
 Modes Standby (Veille) : Réglage de l'appareil (contraste de l'affichage LCD)
 Modes radio : Efface les préséglages
 Active/Désactive le son stéréo (FM uniquement)
 Réglage de l'appareil (contraste de l'affichage LCD)
 Modes mp3 : Mode de lecture..... (Répétition/Intro/Mix)
 Playlist...(ajout d'un titre)
 Réglage de l'appareil (contraste de l'affichage LCD/Mode recherche)
 Modes CD : Mode de lecture..... (Répétition/Intro/Mix)
 Playlist...(ajout d'un titre)
 Réglage de l'appareil (contraste de l'affichage LCD)
 Mode Smart Trax : Mode de lecture..... (Répétition/Intro/Mix)

- 8. PHONES** - Branchement du casque.
- 9. STOP / home** - Arrête la lecture d'un CD ou d'un mp3 ; retourne au répertoire source en mode navigation mp3 et Smart Trax.
- 10. VOLUME +/-** - Augment ou diminue le volume sonore.
- 11. SOUND** - Active/désactive la fonction d'amplification numérique des basses ; permet de choisir entre les différentes options d'Egaliseur (Bémol, Rock, Jazz, Pop, Classique, Customisé)
- 12. PRESET** / - En mode radio, permet de passer à l'emplacement préséglé précédant ou suivant ; sert de touche de navigation pour monter ou descendre dans tous les menus.
- 13. TUNE** (Omettre une piste / Recherche Arrière) - Passe à la piste CD ou mp3 précédente ou effectue une recherche arrière ; descend d'une fréquence radio ; en mode navigation, retourne au menu précédent.
- 14. TUNE** (Omettre une piste / Recherche Avant) - Passe à la piste CD ou mp3 suivante ou effectue une recherche avant ; remonte d'une fréquence radio ; en mode navigation, passe au menu suivant.
- 15. ENTER** - En mode radio - Accède au mode de réglage ; En mode navigation, accède au menu sélectionné. Sert également à choisir entre diverses options en mode menu.
- 16. POWER BOOST** - Allume/éteint la fonction d'amplification de l'alimentation.

Commandes Générales

Télécommande

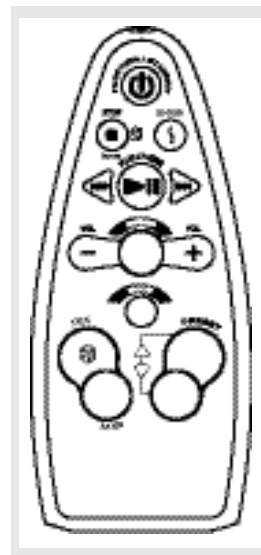

- FUNCTION/STANDBY** - Permet de sélectionner une option : mode CD / mode Radio / mode Standby (Veille).
- STOP / home** - Arrête la lecture d'un CD ou d'un CD mp3 ; retourne au répertoire source en mode navigation mp3 et Smart Trax.
- ENTER** - En mode radio - Accède au mode réglage ; En mode navigation, accède au menu sélectionné. Sert également à choisir entre diverses options en mode menu.
- TUNE** - Remonte ou descend d'une fréquence radio ; saute une piste/recherche arrière ou saute une piste/recherche avant pour les CD et mp3 ; accède au menu suivant ou retourne au menu précédent durant la navigation.
- PLAY/PAUSE** - Début et interrompt la lecture d'un CD ou d'un CD mp3.
- VOL +/-** - Augment ou diminue le volume sonore.
- SOUND** - Active/désactive la fonction d'amplification numérique des basses ; permet de choisir entre les différentes options d'Egaliseur (Bémol, Rock, Jazz, Pop, Classique, Customisé).
- MODE** - Permet de sélectionner diverses options sous des modes différents :
 Modes Standby (Veille) : Réglage de l'appareil (contraste de l'affichage LCD)
 Modes radio : Efface les préséglages
 Active/Désactive le son stéréo (FM uniquement)
 Réglage de l'appareil (contraste de l'affichage LCD)
 Modes mp3 : Mode de lecture..... (Répétition/Intro/Mix)
 Playlist...(ajout d'un titre)
 Réglage de l'appareil (contraste de l'affichage LCD/Mode recherche)
 Modes CD : Mode de lecture..... (Répétition/Intro/Mix)
 Playlist...(ajout d'un titre)
 Réglage de l'appareil (contraste de l'affichage LCD)
 Mode Smart Trax : Mode de lecture..... (Répétition/Intro/Mix)
 Réglage de l'appareil (contraste de l'affichage LCD/Mode recherche)
- PRESET** / - Permet de sélectionner les stations préséglées ; sert de touche de navigation pour monter ou descendre dans les menus.
- Random Playback/SEEK** - En mode CD et mp3, sélectionne la lecture aléatoire ; En mode radio, active la fonction Seek (Recherche).
- BAND** - Permet de sélectionner entre les fréquences FM, MW et LW.

Affichage

F

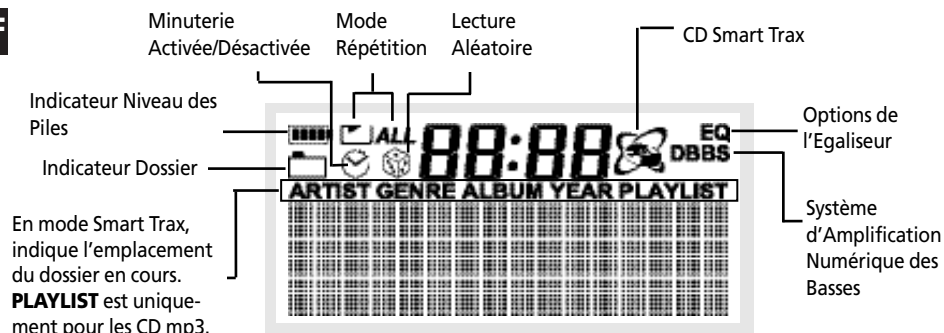

En mode Smart Trax, indique l'emplacement du dossier en cours. **PLAYLIST** est uniquement pour les CD mp3.



Note:

Dès que votre appareil est allumé, le rétro-éclairage LCD s'active afin de vous permettre de lire clairement les informations s'y affichant.

Réglage Horloge et Minuterie

Réglage de l'Horloge

1. Appuyez et maintenez enfoncée la touche **CLOCK** de l'unité centrale jusqu'à ce que le menu de réglage horloge et minuterie apparaisse sur l'affichage.

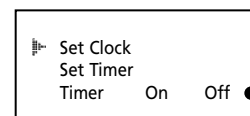

2. Appuyez sur **PRESET** ou pour faire défiler le menu et sélectionner Set Clock (régler l'horloge).

3. Appuyez sur **ENTER** ou **TUNE** pour accéder au menu de réglage de l'horloge. Le chiffre de l'heure se met à clignoter.

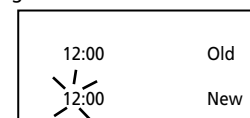

4. Appuyez sur **PRESET** ou pour régler le chiffre de l'heure.

5. Appuyez sur **ENTER** ou **TUNE** pour passer au réglage des minutes. Le chiffre des minutes se met à clignoter.

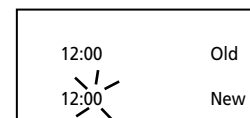

Appuyez sur **TUNE** pour revenir au réglage de l'heure.

6. Appuyez sur **PRESET** ou pour sélectionner le chiffre des minutes.

7. Appuyez sur **ENTER** pour confirmer vos réglages et quitter le mode réglage de l'horloge.



Astuces :

- Lorsque votre appareil est allumé, appuyez sur la touche **CLOCK** pour visualiser l'heure.

- Appuyez sur **TUNE** ou **TUNE** pour réajuster le chiffre de l'heure ou des minutes.

Réglage de la Minuterie

1. Appuyez et maintenez enfoncée la touche **CLOCK** de l'unité centrale jusqu'à ce que le menu de réglage horloge et minuterie apparaisse sur l'affichage.

2. Appuyez sur **PRESET** ou pour faire défiler le menu et sélectionner Set Timer (régler l'horloge).

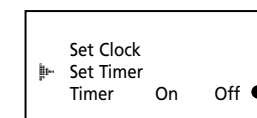

3. Appuyez sur **ENTER** ou **TUNE** pour accéder au menu de réglage de la minuterie. Le chiffre de l'heure d'Activation de la Minuterie se met à clignoter.

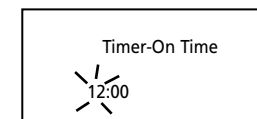

4. Appuyez sur **PRESET** ou pour régler le chiffre de l'heure.

5. Appuyez sur **ENTER** pour passer au réglage des minutes. Le chiffre des minutes se met à clignoter.

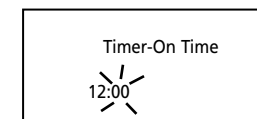

6. Appuyez sur **PRESET** ou pour régler le chiffre des minutes.



Astuces :

- Appuyez sur la touche **TUNE** ou pour basculer entre le réglage de l'heure et des minutes.

Réglage Horloge et Minuterie

7. Appuyez sur **ENTER** pour confirmer l'heure d'Activation de la Minuterie et passer au réglage de l'heure de Désactivation de la Minuterie. Le chiffre de l'heure de désactivation se met à clignoter.

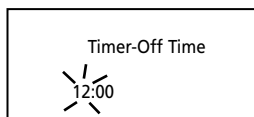

8. Répétez les étapes 4 à 6 pour régler l'heure de désactivation.

9. Appuyez sur **ENTER** pour confirmer vos choix et passer au réglage du Type de Minuterie

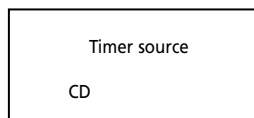

10. Appuyez sur **PRESET** ou pour sélectionner la source CD ou Radio comme Type de Minuterie.

Attention : Assurez-vous d'avoir préréglé une station radio ou d'avoir chargé un CD avant de mettre l'appareil hors tension.

11. Appuyez sur **ENTER** pour confirmer vos choix et passer au réglage du Volume sonore de la Minuterie.

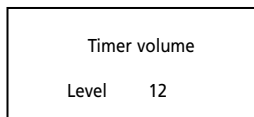

12. Appuyez sur **PRESET** ou pour sélectionner un volume sonore compris entre 1 et 32.

13. Appuyez sur **ENTER** pour confirmer vos choix et retourner au menu de réglage de la Minuterie.

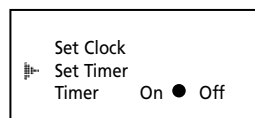

Lorsqu'elle est activée, l'icône de la minuterie apparaît sur l'affichage.

Activation / Désactivation de la Minuterie

1. Appuyez et maintenez enfoncée la touche **CLOCK** de l'unité centrale jusqu'à ce que le menu de réglage horloge et minuterie apparaisse sur l'affichage.

2. Appuyez sur **PRESET** ou pour faire défiler le menu et sélectionner Timer On/Off.

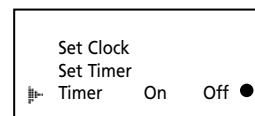

3. Appuyez sur **ENTER** ou **TUNE** pour sélectionner entre Timer On (Minuterie Activée) et Timer Off (Minuterie Désactivée).



Note :

La Minuterie s'enclenche automatiquement une fois les réglages terminés.

Réglage de l'Affichage

Contraste LCD

1. Appuyez sur **MODE** quel que soit le mode où vous vous trouviez pour accéder au menu Mode.

2. Appuyez sur **PRESET** ou pour faire défiler le menu et sélectionner System Setting (Réglage de l'Appareil).

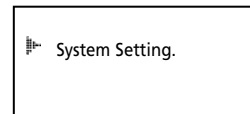

3. Appuyez sur **ENTER** ou **TUNE** pour accéder au menu Réglage de l'Appareil.

4. Appuyez sur **PRESET** ou pour faire défiler le menu et sélectionner LCD Contrast (Contraste LCD).

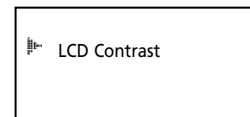

5. Appuyez sur **ENTER** ou **TUNE** pour accéder au menu LCD Contrast.



6. Appuyez sur **PRESET** ou pour régler le contraste de l'affichage.

7. Appuyez sur **TUNE** pour revenir au menu précédent.

Effets Sonores

Contrôle du Volume

Appuyez sur la touche **VOLUME +** de l'unité centrale ou sur la touche **VOL. +** de la télécommande pour augmenter le volume sonore ou bien appuyez sur la touche **VOLUME -** de l'unité centrale ou sur la touche **VOL. -** de la télécommande pour diminuer le volume sonore.

Lorsque vous réglez ce paramètre, le niveau du volume sonore apparaît sur l'affichage. Le niveau minimum est de 0 tandis que le maximum est de 32.

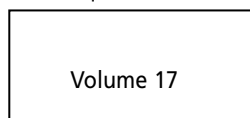

Appuyez à répétition sur la touche **SOUND** pour activer ou désactiver la fonction DBBS (Amplification Numérique des Basses). **DBBS** apparaît sur l'affichage si cette fonction est activée.

Amplifier l'Alimentation

Faites glisser l'interrupteur **POWER BOOSTER** en position "ON" pour activer la fonction d'amplification de l'alimentation qui accroît la puissance en sortie de l'appareil.



Note:

Lorsque la fonction **POWER BOOSTER** est activée, votre appareil consommera plus d'énergie que d'accoutumée. Par conséquent, si vous employez une alimentation par piles, la durée de vie de celles-ci sera réduite.

Système d'Amplification Numérique des Basses

Effets Sonores

Contrôle de l'Égaliseur

F 1. Appuyez et maintenez enfoncée la touche **SOUND** jusqu'à ce que le menu E.Q. apparaisse sur l'affichage.

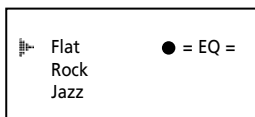

2. Appuyez sur **PRESET** ou pour faire défiler le menu E.Q. jusqu'à ce que le curseur pointe sur l'effet de votre choix.

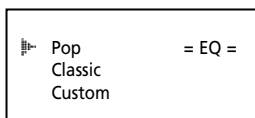
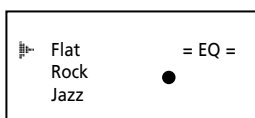

3. Appuyez sur **ENTER** pour confirmer votre réglage.

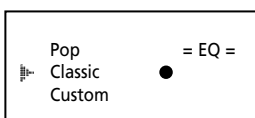

4. Vous pouvez à tout moment quitter le menu E.Q. en appuyant sur la touche **TUNE**.

Réglage Customisé de l'Égaliseur

1. Appuyez et maintenez enfoncée la touche **SOUND** jusqu'à ce que le menu E.Q. apparaisse sur l'affichage.

2. Appuyez sur **PRESET** ou pour faire défiler le menu E.Q. jusqu'à ce que le curseur pointe sur Custom (Customisé).

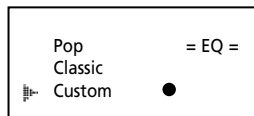
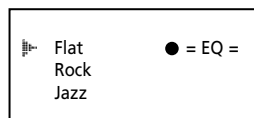

3. Appuyez sur **ENTER** pour sélectionner cette option et accéder au réglage Customisé de l'Égaliseur.

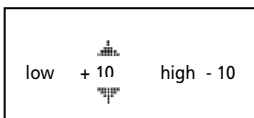

4. Appuyez sur **PRESET** ou pour régler le niveau inférieur.

5. Appuyez sur **ENTER** pour confirmer votre choix et passer au réglage du niveau supérieur.

6. Appuyez sur **PRESET** ou pour régler le niveau supérieur.

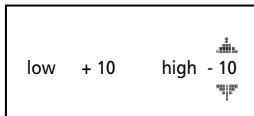

Astuce : Appuyez sur **TUNE** ou pour basculer entre le réglage du niveau inférieur et supérieur.

7. Appuyez sur **ENTER** pour confirmer vos réglages.

8. Appuyez sur **TUNE** pour quitter le menu.



NOTE :

Après avoir réglé l'Égaliseur, votre appareil enclenchera automatiquement la fonction Custom EQ si ce n'est pas déjà chose faite.

Tuner

Accéder au Mode Tuner

En mode Standby (Veille), appuyez deux fois sur la touche **FUNCTION/STANDBY** pour accéder au mode radio.

Si votre appareil est en mode CD, appuyez une fois sur la touche **FUNCTION/STANDBY** pour accéder au mode radio.

Réglage d'une Station

1. Appuyez sur la touche **BAND** pour choisir entre FM, MW ou LW.

2. Appuyez sur **TUNE** ou pour accéder à la station que vous désirez écouter.



Astuces :

- Pour une meilleure réception FM, allongez ou repositionnez l'antenne.
- Pour une meilleure réception MW ou LW, déplacez votre appareil.

FM 105.00 MHz

Mode Recherche

1. Appuyez sur la touche **SEEK** pour activer la fonction seek (Recherche). SEEK apparaît sur l'affichage.

FM 105.00 MHz
SEEK

2. Appuyez sur **TUNE** ou pour lancer une recherche automatique en amont ou en aval de la fréquence radio.



Astuces :

Appuyez sur la touche **SEEK** pour activer/désactiver cette fonction.

Réglage Manuel des Stations Préréglées

1. Accédez à la fréquence que vous désirez mémoriser.

FM 105.00 MHz

2. Appuyez sur **ENTER** pour accéder au mode de préréglage. Le dernier emplacement mémoire utilisé apparaît sur l'affichage.

Preset 02?

3. Appuyez sur **PRESET** ou pour sélectionner l'emplacement mémoire le plus haut possible (l'emplacement mémoire suivant disponible)

4. Appuyez sur **ENTER** pour mémoriser la fréquence dans l'emplacement mémoire choisi.

FM 105.00 MHz
Preset 02
mono tuned

NOTE :

En mode tuner, vous disposez de 30 emplacements mémoire préréglés.

Rappel des Emplacements Mémoire

1. Appuyez à répétition sur **PRESET** ou pour accéder à la station préréglée de votre choix.

Modification d'un Emplacement Mémoire

1. Accédez à la fréquence que vous désirez mémoriser.
2. Appuyez sur **ENTER** pour accéder au mode de préréglage.
3. Appuyez sur **PRESET** ou pour sélectionner l'emplacement mémoire que vous désirez modifier.
4. Appuyez sur **ENTER** pour modifier le réglage mémorisé.

Tuner

Effacer une Station Préréglée

F 1. Appuyez sur **MODE** pour accéder au menu mode radio.

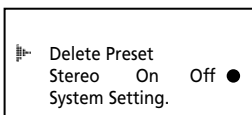

2. Appuyez sur **PRESET** ou pour sélectionner Delete Preset (Effacer Préréglage).

3. Appuyez sur **ENTER** ou **TUNE** ou pour accéder au menu Delete Preset. Tous les emplacements préréglés s'affichent.

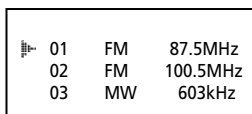

4. Appuyez sur **PRESET** ou pour faire défiler les emplacements préréglés vers le haut ou le bas et sélectionner celui que vous désirez effacer.

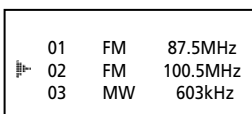

5. Appuyez sur **ENTER** pour effacer la station préréglée de l'emplacement mémoire où elle se trouve. L'emplacement mémoire suivant remonte d'un niveau pour la remplacer.

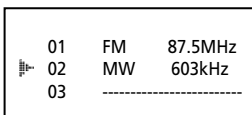

Préréglage Automatique des Stations (FM uniquement)

1. Appuyez et maintenez enfoncée la touche **BAND** pour visualiser le menu Auto Preset (Préréglage Automatique).

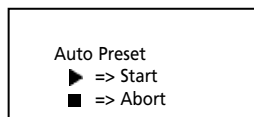

2. Appuyez sur **PLAY/PAUSE** pour lancer le préréglage automatique. Appuyez sur **STOP** pour l'interrompre.

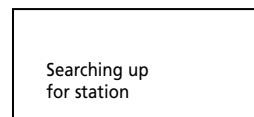
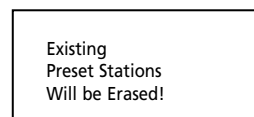

Lorsqu'une station est trouvée, elle sera automatiquement mémorisée.

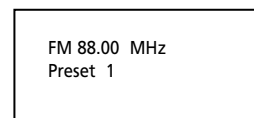

La fonction Auto Preset s'arrêtera dès que les 30 emplacements mémoire seront attribués ou lorsque la bande de fréquence radio sera arrivée à son terme.

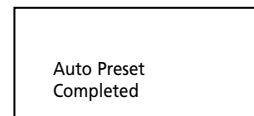

NOTE :
N'APPUYEZ SUR AUCUNE touche avant que la recherche automatique ne soit terminée.

Tuner

Stéréo FM

1. En mode tuner, appuyez sur la touche **MODE** pour accéder au menu tuner.

2. Appuyez sur **PRESET** ou pour faire défiler le menu vers le haut ou le bas jusqu'à ce que le curseur pointe sur Stereo.

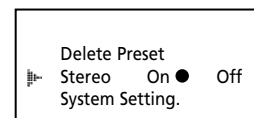

3. Appuyez sur **ENTER** pour choisir entre Stéréo ON (Activé)/ OFF (Désactivé).

4. Appuyez sur **TUNE** pour quitter le menu Mode.

Stéréo apparaît sur l'affichage lorsque le mode Stéréo est activé et qu'une station stéréo est captée. **Mono** apparaît sur l'affichage lorsque le mode Stéréo est désactivé.

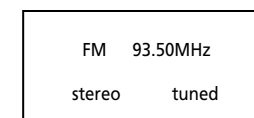

Lecteur mp3 et CD

Recommandations mp3

- Utilisez mp3 comme extension lorsque vous convertissez des fichiers audio en fichiers mp3 à être gravés sur des CD-R(W) ou CD-ROM ; par exemple, Rocky08.mp3. N'utilisez aucune autre extension telle que .doc, .pdf etc.
- N'utilisez pas l'extension .mp3 ou WMA pour des fichiers texte ou non-audio, ceci pourrait entraîner un grave dysfonctionnement de votre appareil ou causer des interférences sonores nuisibles.
- Pour obtenir la meilleure qualité CD audio possible, nous vous conseillons d'enregistrer vos CD mp3 à 128kbps. Vous pouvez cependant également les enregistrer entre 32 et 320kbps.

Accéder au mode CD

En mode Standby, appuyez une fois sur la touche **FUNCTION/STANDBY** pour accéder au mode CD.

En mode Tuner, appuyez deux fois sur la touche **FUNCTION/STANDBY** pour accéder au mode CD.

Charger un CD

1. Appuyez sur la touche **OPEN** située sur l'unité centrale pour ouvrir la porte du compartiment CD

2. Insérez le CD.

3. Refermez la porte du compartiment et appuyez légèrement dessus jusqu'à ce qu'elle se verrouille.

Patientez durant la lecture du CD.

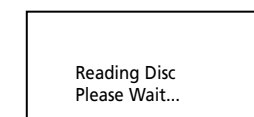

NOTE :
Si le CD est défectueux ou si aucun CD n'a été inséré, la lecture prendra beaucoup plus de temps. Si aucun CD n'a été inséré, NO DISC apparaît sur l'affichage.

NOTE :
Votre appareil s'éteindra automatiquement si aucune fonction n'est activée après 30 minutes.

Lecteur mp3 et CD

Lire un CD

F Appuyez sur la touche **PLAY/PAUSE**  pour débiter la lecture d'un CD.

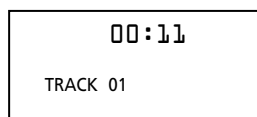



Appuyez sur **PLAY/PAUSE**  pour interrompre la lecture. La durée de lecture écoulée s'affiche en clignotant. Appuyez une nouvelle fois sur cette touche pour reprendre la lecture.



NOTE :

Votre appareil enclenchera automatiquement le mode Stop s'il reste en mode pause pendant plus de 5 minutes.

Omettre et Rechercher une Piste

- Appuyez sur **TUNE**  pour passer à la piste précédente. Appuyez et maintenez enfoncée cette touche pour effectuer une recherche arrière dans le titre.
- Appuyez sur **TUNE**  pour passer à la piste suivante. Appuyez et maintenez enfoncée cette touche pour effectuer une recherche avant dans le titre.

Arrêter la Lecture

Appuyez sur la touche **STOP**  pour arrêter la lecture.





Astuces :

Pour écouter un CD avec un casque, insérez l'extrémité du cordon casque dans la prise PHONES  située à l'arrière de l'appareil.

Mode Lecture

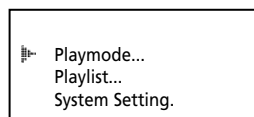
1. Appuyez sur **MODE** pour accéder au menu mode CD.



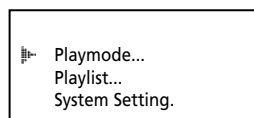

2. Dans le menu du mode CD, appuyez sur **PRESET**  ou  pour faire défiler le menu jusqu'à ce que le curseur pointe sur l'option Playmode

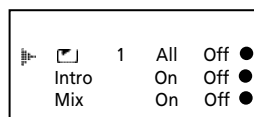

3. Appuyez sur **ENTER** ou **TUNE**  pour accéder au menu Playmode....



4. appuyez sur **PRESET**  ou  pour faire défiler le menu jusqu'à ce que le curseur pointe sur l'option du mode de lecture que vous désirez.

5. Appuyez sur **TUNE**  pour retourner au menu précédent.





Lecteur mp3 et CD

Répétition

1. Dans le menu Playmode..., sélectionnez l'option Répétition .



2. Appuyez sur **ENTER** pour choisir entre :

-  1 – Pour répéter la piste en cours.  1 apparaît sur l'affichage.
-  All – Pour répéter le CD en entier.  All apparaît sur l'affichage.
-  Off – Pour désactiver la fonction de répétition.

Lire une Intro

Si la fonction **Intro** est activée, votre lecteur jouera les 10 premières secondes de chaque piste du CD.

1. Dans le menu Playmode..., sélectionnez l'option Intro.

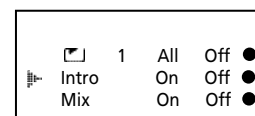

2. Appuyez sur **ENTER** pour choisir entre Intro On (Activée) et Intro Off (Désactivée).

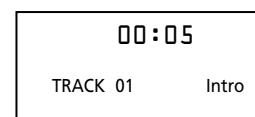

Astuces :

En mode de lecture avec Intro, appuyez sur la touche **PLAY/PAUSE**  pour désactiver cette fonction et revenir à un mode de lecture normal.

Lecture Aléatoire

F Cette fonction permet de lire les pistes d'un CD de manière aléatoire.

Appuyez sur la touche Aléatoire  pour activer ou désactiver cette fonction.

Activation de la Lecture Aléatoire depuis le menu Playmode.

1. Dans le menu Playmode..., sélectionnez l'option Mix.

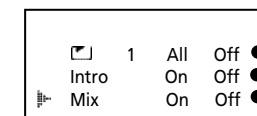

2. Appuyez sur **ENTER** pour choisir entre Mix On (Activée) et Mix Off (Désactivée).

L'icône de la lecture aléatoire  apparaît sur l'affichage lorsque la fonction est activée.

Lecteur mp3 et CD

Programmation d'une Playlist

- F** 1. Appuyez sur **MODE** pour accéder au menu du mode CD

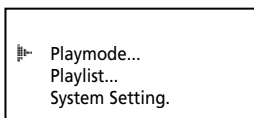

2. Dans le menu mode CD, appuyez sur **PRESET** ou pour faire défiler le menu jusqu'à ce que le curseur pointe sur l'option Playlist

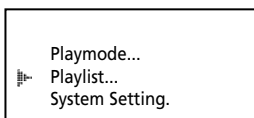

3. Appuyez sur **ENTER** ou **TUNE** pour accéder au menu Playlist....

4. appuyez sur **PRESET** ou pour faire défiler le menu jusqu'à ce que le curseur pointe sur l'option que vous désirez.

Lorsque vous créez une playlist pour la première fois, seule l'option Add Song (Ajouter une chanson) est disponible.

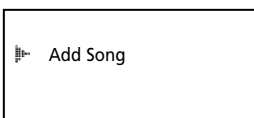

Si une playlist existe déjà, vous pouvez choisir entre les options suivantes :

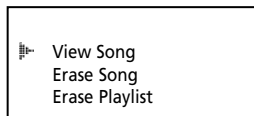
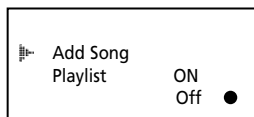

5. Appuyez sur **ENTER** ou **TUNE** pour accéder au menu sélectionné.

6. Appuyez sur **MODE** pour quitter le menu.

Ajouter des Chansons à une Playlist

1. Répétez les étapes indiquées sous Programmation d'une Playlist et sélectionnez l'option Add Song (Ajouter une chanson) à l'étape 4.

2. Appuyez sur **TUNE** ou pour sélectionner un numéro de piste à attribuer à l'emplacement mémoire disponible.

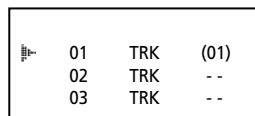

3. Appuyez sur **ENTER** pour confirmer ce réglage et passer à la piste suivante à être attribuée à un emplacement mémoire.

4. Appuyez sur **MODE** pour quitter le menu.

Vous disposez de 30 emplacements mémoire de programmation.

Edition d'une Playlist

1. Répétez les étapes indiquées sous Programmation d'une Playlist et sélectionnez l'option Add Song (Ajouter une chanson) à l'étape 4.

2. Appuyez sur **PRESET** ou pour sélectionner l'emplacement mémoire que vous désirez éditer.

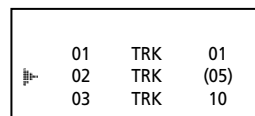

3. Appuyez sur **TUNE** ou pour attribuer un nouveau numéro de piste.

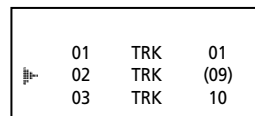

Lecteur mp3 et CD

4. Appuyez sur **ENTER** pour confirmer ce nouveau réglage.

5. Répétez les étapes 2 et 4 pour éditer d'autres emplacements mémoire.

6. Appuyez sur **MODE** pour quitter le menu.

Activation de la Lecture d'un Programme

1. Répétez les étapes 1 à 4 indiquées sous Programmation d'une Playlist et sélectionnez l'option Playlist) à l'étape 4.

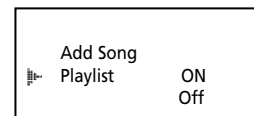

2. Appuyez sur **ENTER** pour choisir entre Playlist On (Activée) et Playlist Off (Désactivée).

3. Appuyez sur **MODE** pour quitter le menu.

Visualiser le Programme d'une Playlist

1. Répétez les étapes 1 à 5 indiquées sous Programmation d'une Playlist et sélectionnez l'option View Song (Visualiser une chanson) à l'étape 4.

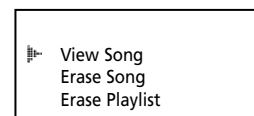

2. Appuyez sur **PRESET** ou pour faire défiler le menu vers le haut ou le bas et visualiser la liste de Chansons.

3. Appuyez sur **TUNE** pour retourner au menu précédent.

Effacer une Chanson de la Playlist

- F** 1. Répétez les étapes 1 à 5 indiquées sous Programmation d'une Playlist et sélectionnez l'option Erase Song (Effacer une chanson) à l'étape 4.

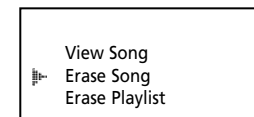

2. Appuyez sur **PRESET** ou pour faire défiler le menu vers le haut ou le bas et sélectionner la chanson que vous désirez effacer de la liste.

3. Appuyez sur **ENTER** pour effacer cette chanson.

4. Appuyez sur **TUNE** pour revenir au menu précédent.

Effacer une Playlist en Entier

1. Répétez les étapes 1 à 5 indiquées sous Programmation d'une Playlist et sélectionnez l'option Erase Playlist (Effacer la Playlist) à l'étape 4.

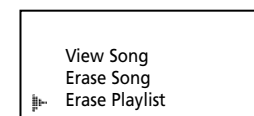

2. Appuyez sur **ENTER**. Un message vous demandera de confirmer ou d'annuler l'effacement de la playlist.

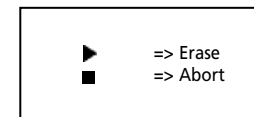

3. Appuyez sur **PLAY/PAUSE** pour confirmer l'effacement de la playlist.

- Appuyez sur **STOP** pour annuler l'effacement.

Lecteur mp3 et CD

Lire des CD mp3

F Principales Touches de Navigation mp3

PRESET ou - pour faire défiler un répertoire vers le haut ou le bas.

TUNE - pour retourner au menu précédent.

TUNE - pour accéder au menu sélectionné.

home - pour retourner directement au répertoire source.

NOTE :
 Votre devez être en mode STOP pour visualiser la liste des fichiers et dossiers.

Ecouter des fichiers mp3 et mp3PRO

mp3PRO est une version améliorée du très populaire format d'encodage/décodage mp3, cette nouvelle version vous donne la même qualité de son tout en occupant environ la moitié du fichier mp3 d'origine. Les fichiers mp3PRO pourront naturellement être lus sur votre ancien lecteur mp3. La différence de la qualité sonore ne pourra véritablement être perçue que si vous lisez vos fichiers mp3PRO sur un lecteur mp3PRO.

CD mp3

Lors de la lecture d'un CD mp3, le titre du fichier ou de la chanson présent dans le répertoire source apparaît sur l'affichage.

indique que le titre est un dossier.

indique que le titre est un fichier

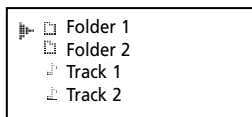

Folder - vos fichiers sont répartis dans des dossiers individuels.

File - tous les fichiers sur le CD mp3 seront rangés par ordre alphabétique.

Smart Trax

Smart Trax est un système de gestion musical qu vous permet de ranger vos fichiers mp3 et WMA en 7 catégories standardisées. Ces catégories incluent : My Selection (Ma Sélection), Artist, Title (Titre), Genre, Year (Année), Album et Playlist CD.

Ce rangement systématique raccourcit la phase d'initiation des CD mp3. La navigation est également plus aisée et rapide car toutes vos chansons sont placées dans des dossiers.

Si le CD mp3 est formaté à l'aide de la fonction Smart Trax, le mode dossier sera a remplacé par le mode Smart Trax.

L'icône Smart Trax apparaît également sur l'affichage.

Smart Trax - tous les fichiers sont répartis en 7 catégories.

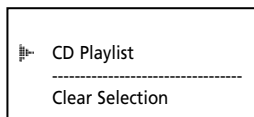
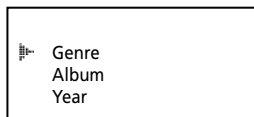
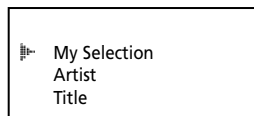

NOTE :
 Lors de la lecture d'un CD Smart Trax, votre appareil accèdera automatiquement au Dossier Artiste. Appuyez sur la touche home ou TUNE pour retourner au Répertoire Source.

Les icônes respectives des dossiers Smart Trax apparaîtront sur l'affichage pour vous indiquer le dossier dans lequel vous vous trouvez lors de la navigation.



Lecteur mp3 et CD

Affichage des Options

1. En mode STOP, appuyez sur **MODE** pour visualiser le menu mp3.

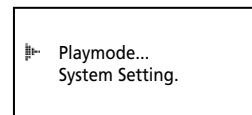

2. Appuyez sur **PRESET** ou pour faire défiler le menu vers le haut ou le bas jusqu'à ce que le curseur pointe sur System Setting (Réglage de l'Appareil) ; appuyez ensuite sur **ENTER** pour visualiser le menu de réglage mp3.

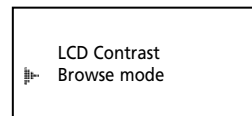

3. Appuyez sur **PRESET** ou jusqu'à ce que le curseur pointe sur Browse Mode....(Mode Recherche).

4. Appuyez sur **ENTER** pour visualiser les sélections du Mode Recherche.

5. Appuyez sur **PRESET** ou pour choisir entre les options suivantes :
 CD mp3 sans Smart Trax

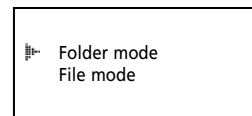

CD mp3 avec Smart Trax

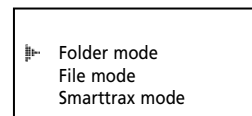

6. Appuyez sur **ENTER** pour confirmer votre réglage.

Lecture de CD mp3

Utilisez les touches de navigation pour sélectionner le fichier ou dossier à être lu.

Lorsqu'un fichier est sélectionné, la lecture démarre à l'emplacement de ce fichier.

Lorsqu'un dossier est sélectionné, la lecture démarre à la première chanson du dossier sélectionné.

Appuyez sur **PLAY/PAUSE** pour démarrer la lecture.



Toutes les 20 secondes, l'affichage va basculer entre la présentation des informations relatives à l'Artiste, Type, Année, Genre, Titre et Album.

Astuces :
 En appuyant sur **PRESET** ou , vous pourrez également visualiser les informations relatives à l'Artiste, Type, Année, Genre, Titre et Album.

Durant la lecture, appuyez sur **PLAY/PAUSE** pour interrompre la lecture. La durée de lecture clignote sur l'affichage. Appuyez une nouvelle fois pour reprendre la lecture.

NOTE :
 Votre appareil enclenchera automatiquement le mode Stop s'il reste en mode pause pendant plus de 5 minutes.

Omettre et Rechercher des Pistes

- Appuyez sur **TUNE** pour passer à la piste précédente. Appuyez et maintenez enfoncée cette touche pour effectuer une recherche arrière dans la chanson

- Appuyez sur **TUNE** pour passer à la piste suivante. Appuyez et maintenez enfoncée cette touche pour effectuer une recherche avant dans la chanson.

Arrêter la Lecture

Appuyez sur **STOP** pour arrêter la lecture.

Lecteur mp3 et CD

Mode Lecture mp3

F Suivez les étapes indiquées sous Mode Lecture, page 12 pour accéder au menu mp3

Mode Smart Trax

Si le curseur pointe le nom d'un artiste dans la liste, ce sont les chansons de cet artiste qui seront lues de façon aléatoire avant la sélection aléatoire d'un autre artiste.

Fonction Répétition de CD mp3

1. Dans le menu Playmode..., sélectionnez l'option Répétition .

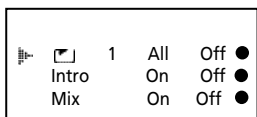

2. Appuyez sur **ENTER** pour choisir entre :
- 1 – Pour répéter la piste en cours. apparaît sur l'affichage.
 - 1 – Pour répéter le dossier sélectionné. apparaît sur l'affichage. (Uniquement en mode Dossier mp3)
 - All – Pour répéter le CD en entier. All apparaît sur l'affichage.
 - Off – Pour désactiver la fonction de répétition.

NOTE : Lorsque l'option répétition de dossier est sélectionnée, le dossier où démarre la lecture ou le dossier où l'option de répétition est activée, sera celui répété.

3. Appuyez sur **PRESET** ou pour sélectionner une autre option du menu mp3 ou appuyez sur **TUNE** pour quitter le menu.

Lecture mp3 Aléatoire

Reportez-vous à la rubrique Lecture Aléatoire, page 13 pour plus de détails sur l'activation ou désactivation de la fonction lecture aléatoire.

NOTE : En mode stop, placez-vous dans le dossier à être répété de façon normale ou aléatoire.

Lire une Intro

Reportez-vous à la rubrique Lire une Intro, page 13 pour plus de détails.

Programmation d'une Playlist mp3

Reportez-vous à la rubrique Programmation d'une Playlist, page 14 pour voir comment accéder au menu Playlist.

Ajouter des Chansons à une Playlist

1. Répétez les étapes indiquées sous Programmation d'une Playlist et sélectionnez l'option Add Song (Ajouter une chanson) à l'étape 4.
2. Utilisez les touches de navigation pour sélectionner l'élément à être ajouté à la playlist.
3. Une fois l'élément sélectionné, appuyez sur **ENTER** pour l'attribuer à un emplacement mémoire disponible. L'emplacement mémoire et l'élément ajouté apparaissent brièvement sur l'affichage.

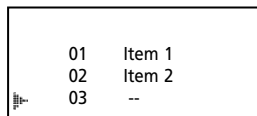

4. Répétez les étapes 2 et 3 pour ajouter d'autres éléments à la playlist.

5. Appuyez sur **MODE** pour quitter le menu.

NOTE : Les playlists mp3 ne peuvent être éditées. Reportez-vous aux pages 14-15 pour plus de détails sur la Playlist.

Lecteur mp3 et CD

Tableau de navigation

CD audio mp3 sans SmartTrax

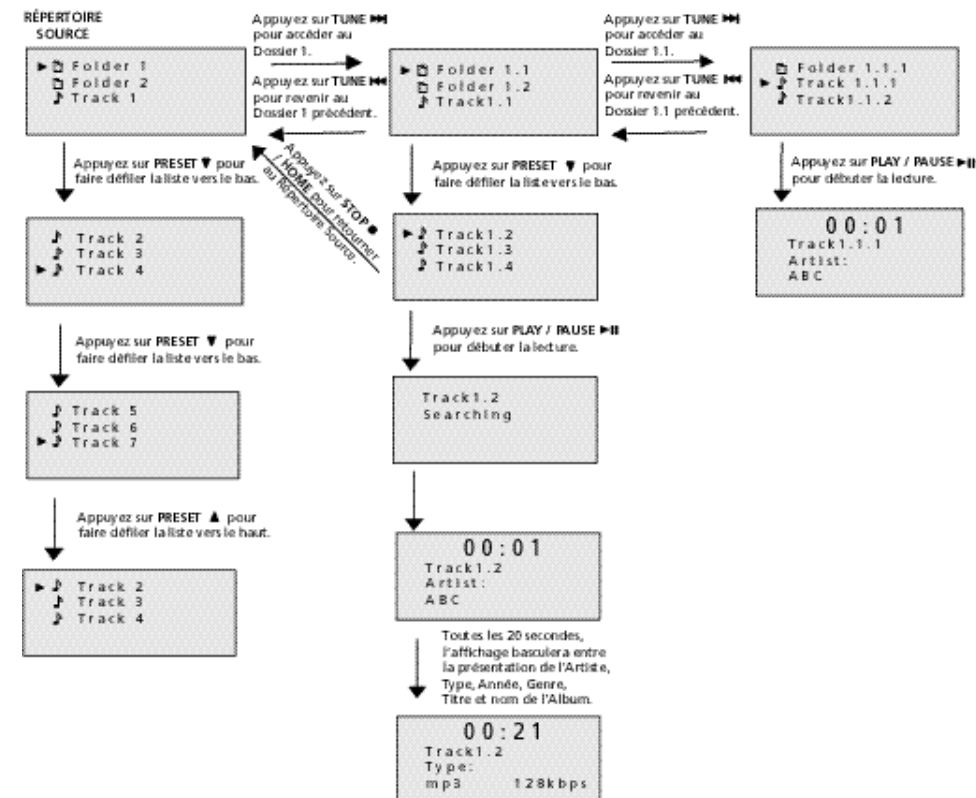

Lecteur mp3 et CD

CD audio mp3 avec SmartTrax

F

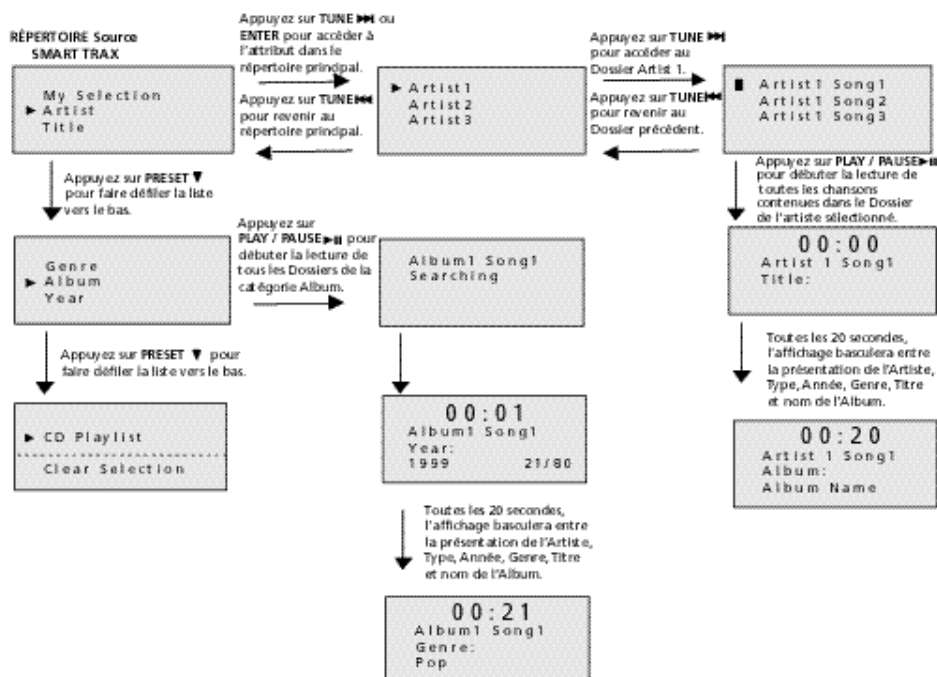

Note :

Lorsque vous appuyez sur la touche **PLAY/PAUSE** dans le Répertoire Source Smart Trax, toutes les chansons de la catégorie sélectionnée seront lues.

Par exemple, si la catégorie **Artist** est sélectionnée, appuyez sur **PLAY/PAUSE** et toutes les chansons de cette catégorie seront lues.

Si vous appuyez sur **PLAY/PAUSE** après avoir accédé à l'une des catégories du Répertoire Source, seul l'attribut sélectionné sera lu.

Par exemple, si vous êtes dans la catégorie **Artist** et que vous avez sélectionné **Artist 1**, toutes les chansons du dossier **Artist 1** mais également celles de **Artist 2, 3 et 4** seront lues.

Lecteur mp3 et CD

Autres Fonctions de Smart Trax

Smart Trax n'est disponible que pour les CD mp3 créés à l'aide de cette fonction. L'icône Smart Trax apparaît sur l'affichage.

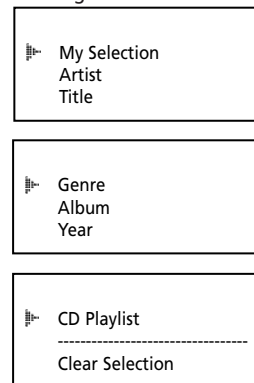

NOTE :

Lors de la lecture d'un CD Smart Trax, votre appareil accèdera automatiquement à la catégorie **Artiste**. Appuyez sur la touche **home** ou **BACK** pour retourner au Répertoire Source.

My Selection (Ma Sélection)

Vous pouvez attribuer un signet aux pistes de votre choix et ainsi les placer dans la catégorie **Ma Sélection**.

1. Si l'appareil est en mode **Fichier**, accédez au mode **Smart Trax**. Suivez les étapes données sous « Affichage des Options », page 17 pour accéder au mode **Smart Trax**.



NOTE :

Votre appareil doit être en mode **Smart Trax** pour que vous puissiez sélectionner des pistes et les placer dans la catégorie **Ma Sélection**.

2. Appuyez sur **PRESET** ou pour faire défiler le Répertoire Source vers le haut ou le bas et sélectionner la catégorie à laquelle vous désirez accéder
3. Appuyez sur **ENTER** ou **TUNE** pour accéder à cette catégorie.

4. Une fois que vous vous trouvez dans l'un des dossiers du répertoire source,
 - Appuyez sur **ENTER** pour sélectionner la ou les piste(s) à être placée(s) dans **Ma Sélection**.
 - Appuyez sur la touche **TUNE** de l'unité centrale ou de la télécommande pour accéder à une catégorie.



NOTE :

indique que toutes les pistes de la catégorie ont été sélectionnées pour être placées dans **Ma Sélection**.
 indique que seules certaines pistes de la catégorie ont été sélectionnées pour être placées dans **Ma Sélection**.



Visualiser Ma Sélection

1. Appuyez sur **PRESET** ou pour faire défiler le répertoire source et sélectionner **My Selection** (**Ma Sélection**).

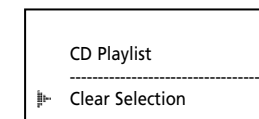

2. Appuyez sur **ENTER** ou **TUNE** pour accéder à **Ma Sélection**.

Effacer My Selection (Ma Sélection)

1. Appuyez sur **PRESET** ou pour faire défiler le répertoire source et sélectionner **Clear Selection** (**Effacer la Sélection**).

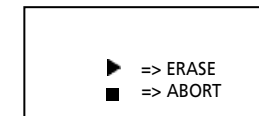

2. Appuyez sur **ENTER** pour sélectionner :
3. Suivez les instructions pour effacer **Ma Sélection**. Appuyez sur **PLAY/PAUSE** pour tout effacer ou bien. Appuyez sur **STOP** pour annuler.

Détection des Pannes

Problème	Solution	Problème	Solution
F L'appareil ne s'allume pas	<ul style="list-style-type: none"> Assurez-vous que le cordon d'alimentation est bien en place. Débranchez l'appareil quelques instants puis rebranchez-le à nouveau. Vérifiez la prise secteur en y branchant un autre appareil. 	La touche CD ne répond pas	<ul style="list-style-type: none"> Passez à une autre fonction puis revenez à la touche CD
Pas de son	<ul style="list-style-type: none"> Augmentez le niveau sonore. Vérifiez que vous avez bien choisi la fonction adéquate : CD ; Tuner. 	La télécommande ne fonctionne pas	<ul style="list-style-type: none"> Assurez-vous que les piles sont correctement installées. Remplacez les piles usagées. Vérifiez que le cordon d'alimentation est bien branché. Pointez la télécommande directement vers le panneau frontal de l'appareil. Rapprochez-vous de l'appareil. Enlevez tout obstacle entre la télécommande et l'appareil.
Mauvaise réception radio	<ul style="list-style-type: none"> Ajustez l'antenne pour une meilleure réception FM ou déplacez l'appareil pour une meilleure réception AM. Eteignez tous les appareils électriques se trouvant à proximité tels que sèche-cheveux, aspirateur, micro-ondes, lumières fluorescentes. 	Impossible de lire un CD mp3	<ul style="list-style-type: none"> Nettoyez le CD Assurez-vous que le fichier a bien été enregistré avec une extension .mp3 – par exemple, Rocky08.mp3 Assurez-vous que le débit binaire d'enregistrement se situe bien entre 32 et 320 kbps.
Impossible de lire le CD	<ul style="list-style-type: none"> Vérifiez qu'il y a bien un CD dans le compartiment-plateau. Assurez-vous que l'étiquette du CD est tournée vers le haut. Vérifiez que la touche PAUSE n'est pas enfoncée. Assurez-vous de bien avoir sélectionné la fonction CD. Nettoyez la lentille du CD. Nettoyez le CD 	Impossible de lire des chansons WMA	<ul style="list-style-type: none"> Vérifiez que le débit binaire WMA est bien compris entre 64kbps et 192kbps et que la vitesse d'échantillonnage se situe entre 44,1 KHz et 48 KHz.
Il se produit des sauts dans la lecture du CD	<ul style="list-style-type: none"> Nettoyez le CD Contrôlez le CD pour vous assurer qu'il n'y a pas de gauchissement, d'égratignures ou tout autre dommage. Vérifiez si quelque chose provoque une vibration de l'appareil. Si tel est le cas, déplacez l'appareil. 	Impossible de lire des chansons mp3PRO	<ul style="list-style-type: none"> Vérifiez que le débit binaire mp3PRO est bien compris entre 24kbps et 96kbps et que la vitesse d'échantillonnage se situe entre 44,1 KHz et 48 KHz.
		Des sigles étranges apparaissent sur l'affichage	<ul style="list-style-type: none"> Assurez-vous de bien avoir créé les noms de fichiers en utilisant le tableau ASCII-ISO 8859-1 (LATIN-1).

Recherche des Pannes MusicMatch Jukebox

Problème

Impossible de graver un CD Smart Trax avec MusicMatch Jukebox.

Solution

Il se peut que vous ayez dépassé le nombre de gravures autorisé. Mettez à jour votre logiciel avec MusicMatch Jukebox Plus afin de pouvoir graver de façon illimitée.

Assurez-vous que vos paramètres MusicMatch Jukebox sont corrects.

1. Cliquez sur le bouton **BURN** (Graver) de la fenêtre Principale pour faire apparaître la fenêtre Burn.



2. Cliquez sur le bouton **mp3** situé en haut de la fenêtre Burn pour passer à CD audio mp3.



3. Sélectionnez **Options** du menu Options de la fenêtre Burn.



4. Sélectionnez **Settings** (Paramètres) pour faire s'afficher les paramètres Burn.



5. Cliquez sur le fichier **General**.

Assurez-vous que « mp3 Disc » est bien sélectionné sous la question : **Disc Type at Startup** (Type de CD au Démarrage)



6. Cliquez sur le fichier **mp3**

Assurez-vous que la case **Add MultiAudio Tracklist (MAU)** (Ajout Piste MultiAudio (MAU)) est bien cochée.

7. Cliquez sur **OK** pour confirmer et terminer.

MAINTENANCE

Débranchez le système audio de sa source d'alimentation avant de procéder à toute opération de maintenance.

F

Nettoyage

Nettoyez le corps de l'appareil avec un chiffon à pous-
sière.

Lecteur CD

ATTENTION! Ce système fonctionne avec un laser. Il ne doit être ouvert que par un technicien qualifié.

Manipulation des CD

- Ne touchez pas les surfaces portant le signal. Tenez les CD par leur bord ou bien par un bord et le trou central. N'apposez pas d'étiquette ou de bande adhésive sur les surfaces de l'étiquette. N'égratignez pas ou n'endommagez pas l'étiquette. Les CD tournent à des vitesses élevées à l'intérieur du lecteur. N'employez pas de CD endommagés (fissurés ou gauchis).

Nettoyage des CD

- Des CD sales peuvent être à l'origine d'une qualité de son médiocre. Maintenez toujours les CD propres en les essuyant doucement avec un chiffon doux en partant du bord intérieur vers le périmètre externe.
- Si un CD est sale, mouillez un chiffon doux dans de l'eau, essorez-le bien, éliminez doucement la salissure en l'essuyant puis éliminez toute gouttelette d'eau avec un chiffon sec.
- N'employez pas de bombes aérosol de nettoyage de disque ou des agents antistatiques sur les CD. De même, ne nettoyez jamais des CD avec du benzène, un diluant ou d'autres solvants volatiles qui pourraient endommager la surface du disque.

Entretien de la lentille du lecteur CD

Lorsque la lentille de votre lecteur CD devient sale, elle peut être à l'origine d'une qualité de son médiocre de votre système. Pour nettoyer la lentille, vous devez vous procurer un disque nettoyant de lentille de lecteur CD afin de conserver la qualité de la sortie son de votre système. Pour les instructions de nettoyage de la lentille de lecteur CD, référez-vous à celle qui accompagne le disque nettoyant de lentille.

PLUS D'INFOS

Précautions d'Emploi

- N'ouvrez le corps de l'appareil en aucun cas. Faites appel à un technicien qualifié pour toute réparation ou tout ajustement interne.
- Ne pas faire fonctionner cet appareil avec son boîtier manquant.
- Ne pas toucher le lecteur avec les mains mouillées. Si tout liquide vient à se déverser à l'intérieur, faites examiner le lecteur par un technicien qualifié.
- Ce lecteur de disque compact utilise un faisceau laser pour la lecture du matériel sur le disque. Le mécanisme laser correspond à la cartouche et au saphir d'un tourne-disque conventionnel. Bien que ce produit incorpore une lentille laser, son fonctionnement ne présente aucun danger sous réserve que vous suiviez attentivement les instructions.
- Les disques tournent à grande vitesse à l'intérieur du lecteur. Ne pas utiliser de disques endommagés, voilés, ou craquelés.
- Pour éviter d'endommager ce produit, mettez le sélecteur de tension à la position adéquate. Ne pas toucher la lentille laser située à l'intérieur du compartiment CD. Evitez également que de la poussière ne vienne se déposer sur la lentille laser et ne laissez pas le compartiment CD ouvert trop longtemps. Lorsque la lentille est sale, nettoyez-la avec une brosse à poils doux ou au moyen d'un souffleur d'air conçu pour les objectifs d'appareils-photos.
- Laissez votre appareil à l'abri des éclaboussures.

Consignes de sécurité pour les écouteurs

- Ne faites pas fonctionner vos écouteurs à un volume élevé. Les experts de l'audition mettent en garde contre une écoute prolongée à volume élevé.
- Si vous ressentez des coups de cloche dans vos oreilles, diminuez le volume, ou bien interrompez l'utilisation.
- Vous devez les utiliser avec une prudence extrême ou interrompre temporairement leur utilisation dans des situations potentiellement dangereuses. Même si vos écouteurs sont d'un modèle prévu pour l'extérieur, vous permettant d'écouter les sons de l'extérieur, n'augmentez pas le volume au point que

vous ne soyez plus en mesure d'entendre ce qui se passe autour de vous.

F

Informations importantes concernant les piles

- Retirez les piles afin d'éviter des fuites si vous n'utilisez pas votre télécommande pendant plus d'un mois.
- Mettez immédiatement au rebut des piles qui présentent des fuites car des piles qui fuient peuvent provoquer des lésions à la peau ou d'autres lésions aux personnes. Éliminez les piles d'une manière appropriée, selon les réglementations provinciales et locales.
- Toute pile peut présenter une fuite d'électrolyte dans les conditions suivantes:
 - si on la mélange avec un type de pile différent,
 - si on l'insère de façon incorrecte,
 - si on ne remplace pas toutes les piles en même temps,
 - si on la jette au feu, ou
 - si on tente de charger une pile dont la recharge n'est pas prévue.

Veillez à ne pas Enfreindre

Ce produit ne doit être utilisé que dans le cadre de sa fonction première, à savoir à but de divertissement, sans violation des lois sur les droits d'auteurs. Toute tentative d'utilisation de cet appareil en dehors de sa fonction première est illégale et est par conséquent condamnée par Thomson.

Spécifications Techniques

Alimentation: 230V-50Hz
Dimensions: (H x L x P mm): 145 x 355 x 265
Lecteur CD: Courbe de Réponse (+/- 2dB): 20Hz to 20 kHz
Plaque Indicatrice de Puissance: Vérifiez au dos de l'appareil.

Les descriptions et caractéristiques figurant dans ce manuel d'instructions sont données à titre informatif uniquement et ne constituent en aucun cas une garantie. Par souci d'amélioration constante de nos produits, nous nous réservons le droit d'apporter des changements ou modifications sans avis préalable. La version anglaise sert de référence finale pour toutes les informations relatives au produit et à son mode de fonctionnement en cas de divergences dans les autres langues.