

# KORG

# WAVEDRUM

---

## Mini

Owner's Manual  
Manuel d'utilisation  
Bedienungsanleitung



**Dynamic Percussion Synthesizer**  
Synthétiseur Dynamique de Percussion

SONDIUS-XG

EFG 1



# W A V E D R U M

## Mini

### Table Of Contents

Precautions .....	4	Using effects .....	12
Cautions for use .....	5	Playing and overdubbing rhythm patterns .....	12
Introduction .....	5	Overdubbing phrases (Looper) .....	13
Main features .....	5	Editing the settings .....	14
Getting to know the WAVEDRUM Mini .....	6	Editing procedure .....	14
Getting ready to play .....	7	Parameter list .....	14
Connecting the clip to the WAVEDRUM Mini .....	7	Effect type list .....	15
Connecting the power .....	7	Appendix .....	17
Turning the power on .....	7	Restoring the factory settings .....	17
Adjusting the volume .....	8	Error messages .....	17
Turning the power off .....	8	Troubleshooting .....	17
Switching the output destination .....	8	Specifications .....	18
Using batteries .....	8	Voice Name List .....	68
Location .....	9	Sounds .....	68
Performing .....	11	Effects .....	69
Performance techniques .....	11	Rhythm Patterns .....	69
Selecting sounds .....	11		

Thank you for purchasing the Korg WAVE-DRUM Mini dynamic percussion synthesizer.

To help you get the most out of your new instrument, please read this manual carefully.

## Precautions

### Location

Using the unit in the following locations can result in a malfunction.

- In direct sunlight
- Locations of extreme temperature or humidity
- Excessively dusty or dirty locations
- Locations of excessive vibration
- Close to magnetic fields

### Power supply

Please connect the designated AC adapter to an AC outlet of the correct voltage. Do not connect it to an AC outlet of voltage other than that for which your unit is intended.

### Interference with other electrical devices

Radios and televisions placed nearby may experience reception interference. Operate this unit at a suitable distance from radios and televisions.

### Handling

To avoid breakage, do not apply excessive force to the switches or controls.

### Care

If the exterior becomes dirty, wipe it with a clean, dry cloth. Do not use liquid cleaners such as benzene or thinner, or cleaning compounds or flammable polishes.

### Keep this manual

After reading this manual, please keep it for later reference.

### Keeping foreign matter out of your equipment

Never set any container with liquid in it near this equipment. If liquid gets into the equipment, it could cause a breakdown, fire, or electrical shock. Be careful not to let metal objects get into the equipment. If something does slip into the equipment, unplug the AC adapter from the wall outlet. Then contact your nearest Korg dealer or the store where the equipment was purchased.

### THE FCC REGULATION WARNING (for USA)

This equipment has been tested and found to comply with the limits for a Class B digital device, pursuant to Part 15 of the FCC Rules. These limits are designed to provide reasonable protection against harmful interference in a residential installation. This equipment generates, uses, and can radiate radio frequency energy and, if not installed and used in accordance with the instructions, may cause harmful interference to radio communications. However, there is no guarantee that interference will not occur in a particular installation. If this equipment does cause harmful interference to radio or television reception, which can be determined by turning the equipment off and on, the user is encouraged to try to correct the interference by one or more of the following measures:

- Reorient or relocate the receiving antenna.
- Increase the separation between the equipment and receiver.
- Connect the equipment into an outlet on a circuit different from that to which the receiver is connected.
- Consult the dealer or an experienced radio/TV technician for help.

Unauthorized changes or modification to this system can void the user's authority to operate this equipment.

### Notice regarding disposal (EU only)



When this “crossed-out wheeled bin” symbol is displayed on the product, owner's manual, battery, or battery package, it signifies that when you wish to dispose of this product, manual, package or battery you must do so in an approved manner. Do not discard this product, manual, package or battery along with ordinary household waste. Disposing in the correct manner will prevent harm to human health and potential damage to the environment. Since the correct method of disposal will depend on the applicable laws and regulations in your locality, please contact your local administrative body for details. If the battery contains heavy metals in excess of the regulated amount, a chemical symbol is displayed below the “crossed-out wheeled bin” symbol on the battery or battery package.

## Cautions for use

### The speaker contains a magnet

This speaker that's built into this instrument contains a magnet. Do not place it near cards or medical devices that might be affected by magnetism.

### Do not allow heavy objects to rest on the pad for an extended time

### Do not leave the clip attached for an extended time

If a heavy object is left on the WAVEDRUM Mini's pad surface for an extended time, a mark may be left both on the pad surface and on the object touching it. Do not leave heavy objects on the pad surface, or leave the WAVEDRUM Mini face down for an extended time. Similarly, leaving the clip attached for an extended time may cause a mark.

Changes due to aging or the state of the surface may also cause such marks to occur regardless of how long the WAVEDRUM Mini is in contact with the other object.

### About feedback

The WAVEDRUM Mini uses a sensor to detect the vibrations that occur in the pad or clip when you strike it. In some cases, the sensor will respond not only to this direct impact but also to the sound from a high-volume speaker, picking it up as though the signal was coming through a microphone. In partic-

ular, when you're playing the WAVEDRUM Mini while monitoring the sound through a large PA system, the WAVEDRUM Mini's sound that's being output from the speakers may be conveyed directly from the speakers or as vibration from the floor transmitted through a stand, and detected by the WAVEDRUM Mini's sensor, producing acoustic feedback (a whine or howl) that can cause an uncontrollable sustained sound to be produced.

Feedback places an excessive load on the amps and speakers, and may damage them seriously. When using the WAVEDRUM Mini with a large monitor system, please use the PA system's equalizers and limiters to prevent feedback and protect the speakers just as you would do for a microphone used by an acoustic instrument or vocalist.

Recording with the Looper function will make feedback more likely. Please be careful with the volume.

### Data handling

Unexpected malfunctions can result in the loss of memory contents. Korg cannot accept any responsibility for any loss or damage which you may incur as a result of data loss.

\* This product was developed under license of physical modeling tone generator patents (<http://www.sondius-xg.com>) owned by Stanford University USA and the Yamaha Corporation.

\* All product names and company names are the trademarks or registered trademarks of their respective owners.

# Introduction

The WAVEDRUM Mini is a completely new concept in percussion synthesizers, with the following three major features:

- It can be played anywhere
- It can turn anything into a Wavedrum
- It's easy to transport

## Main features

### Revolutionary synthesis technology

The pad and clip sensors capture the sound of the musician's strikes, and a variety of Wavedrum-based synthesis technologies are used to generate unique sounds. Since the output is based on the sounds that

you perform, the sound will change sensitively and diversely in response to your playing technique and the subtle movements of your fingers and palm, allowing a high degree of performance freedom with endless variation.

### Turn anything into WAVEDRUM

The clip with the built-in sensor can be attached to any object, transforming it into a Wavedrum.

This lets you turn a nearby object into a Wavedrum, and the tonal character will change depending on the material of the object—wood, metal, or glass etc.

### 100 sounds, 10 effects

The 100 sounds cover all styles from percussion to sound effects. The sounds produce totally different tones depending on your playing style. Different sounds can be independently assigned to the pad and the clip.

There are also 10 dedicated effects that are optimized for percussion.

### Rhythm patterns

You can enjoy jam sessions by playing along with 100 rhythm patterns that range across many genres and tempo settings.

There's also a recording function that lets you layer your own performances onto these rhythm patterns.

### Looper

The Looper function lets you create grooves from scratch.

It's a great way to create your very own original grooves.

### Internal speaker and battery operation for portability

The lightweight and compact design make it easy to carry the WAVEDRUM Mini anywhere. With a built-in speaker and battery operation, you'll be able to play it anywhere and anytime.

You can use the included strap to attach the WAVEDRUM Mini to your foot or another part of your body.

# Getting to know the WAVEDRUM Mini

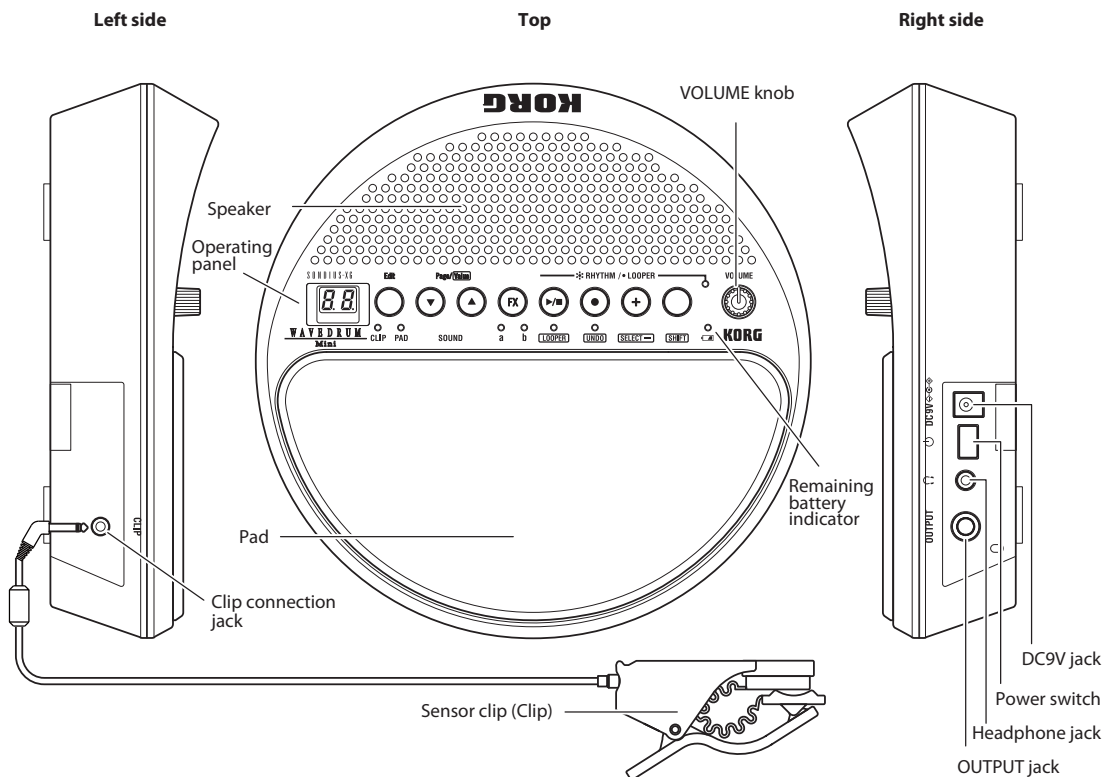

# Getting ready to play

## Connecting the clip to the WAVEDRUM Mini

1. Make sure that the WAVEDRUM Mini's power switch is turned off. (The display and indicators should be unlit.)
2. Connect the clip to the CLIP jack located on the left side of the WAVEDRUM Mini.

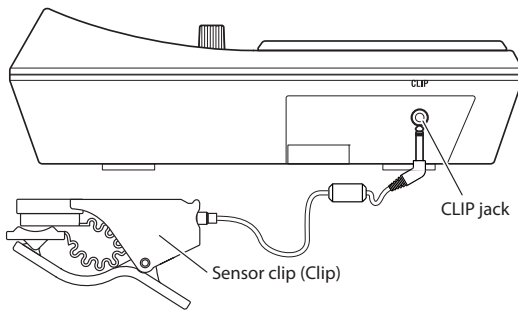

**⚠** Do not connect anything other than the included clip to the CLIP jack.

3. To prevent the clip cable from being unplugged, use the cable hook located on the bottom of the WAVEDRUM Mini to secure the cable in place.

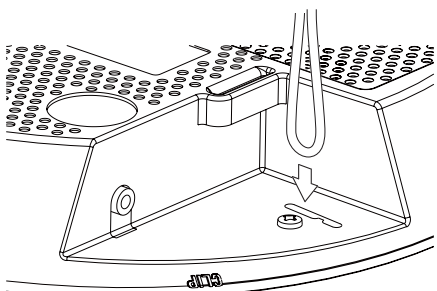
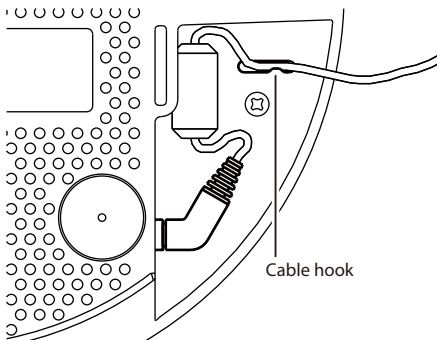

## Connecting the power

1. Connect the DC plug of the included AC Adapter to the DC9V jack located on the right side of the WAVEDRUM Mini.
2. Plug the AC Adapter into an electrical outlet.

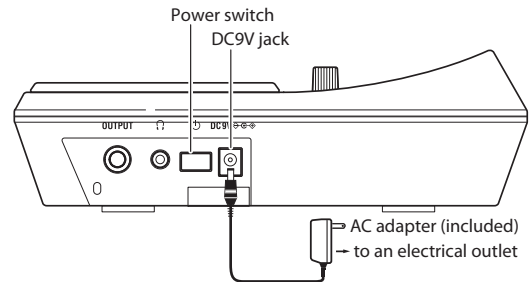

**⚠** Use only the included AC Adapter. Using any other AC Adapter may cause malfunctions.

**⚠** Use an AC outlet of the correct voltage for the included AC Adapter.

3. To prevent the AC Adapter cable from being unplugged, use the cable hook located on the bottom of the WAVEDRUM Mini to secure the cable in place.

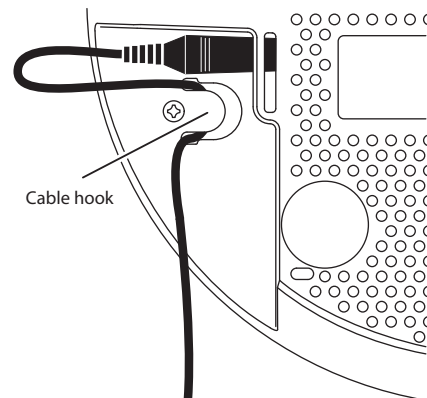

## Turning the power on

1. Lower the volume by turning the VOLUME knob all the way to the left.
2. Press the power switch to turn the power on.

### Adjusting the volume

- Turn the VOLUME knob toward right to increase the volume, or toward the left to lower the volume.

The VOLUME knob controls the output of the built-in speaker, the headphone jack, and the OUTPUT jack.

After you've adjusted the volume to an appropriate level, try playing the WAVEDRUM Mini. For details, refer to “Performing” (See page 11).

### Turning the power off

When you've finished performing, turn the power off.

1. Lower the volume by turning the WAVEDRUM Mini's VOLUME knob all the way to the left.
2. Hold down the power switch for approximately one second; the power will turn off.

### Auto power-off function

The WAVEDRUM Mini's auto power-off function will automatically turn off the power approximately four hours after the last panel operation was performed.

If desired, you can disable the auto power-off function. See *page 14* for details.

By default, the auto power-off function is enabled.

### Switching the output destination

- ⚠ Your monitor equipment might be damaged if high volume sound is suddenly output from the WAVEDRUM Mini. This could also damage your hearing if you're listening through headphones. Please use caution when setting the volume.

### Using headphones

If you're using headphones, connect them to the headphone jack. If headphones are connected, sound won't be output from the built-in speaker. You can use headphones when you don't want to disturb others around you, such as at night. Insert the plug of your stereo headphones into the headphone jack located on the right side of the WAVEDRUM Mini.

If you're using headphones with a 1/4" mini adapter plug, be sure to grasp the adapter when inserting or removing the plug.

- ⚠ To protect your hearing, avoid listening at high volume for extended periods of time when using headphones.

### Connecting to an audio device

Connect the WAVEDRUM Mini's OUTPUT jack to the input jack of your mixer or powered monitor. The output signal is monaural. If a cable is connected to the OUTPUT jack, the built-in speaker will be muted.

- ⚠ Before plugging anything in, be sure to power-off the WAVEDRUM Mini and the device that's being connected. If you connect the WAVEDRUM mini to other devices while it's powered-on, you might damage the WAVEDRUM Mini, the other device or malfunctions might occur. In addition, be sure that the volume is lowered on all connected equipment.

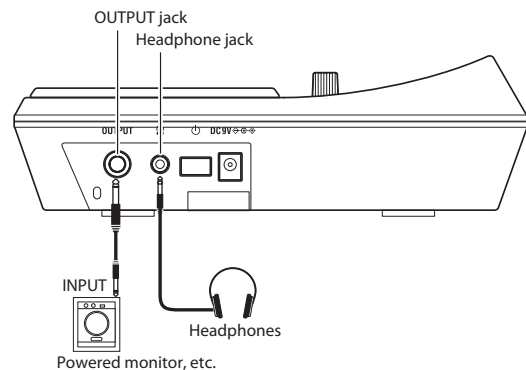

### Using batteries

Detach the battery cover located on the bottom of the WAVEDRUM Mini, and install six nickel-metal hydride batteries, making sure that they are oriented in the correct polarity.

**note:** Batteries are not included. You'll need to obtain them separately.

- ⚠ Disconnect the AC Adapter's DC plug before you install or replace the batteries.
- ⚠ Do not mix charged batteries with exhausted batteries, and do not mix batteries of different types.



1. To open the battery cover, lightly press and lift up the latches indicated by the arrows in the illustration.
2. Insert six AA nickel-metal hydride batteries. Take care that the polarity (+ and - indication) of each battery is correct.
3. Align the tabs of the battery cover, and close it. Press down on the latches indicated by the arrows until the cover clicks securely closed.

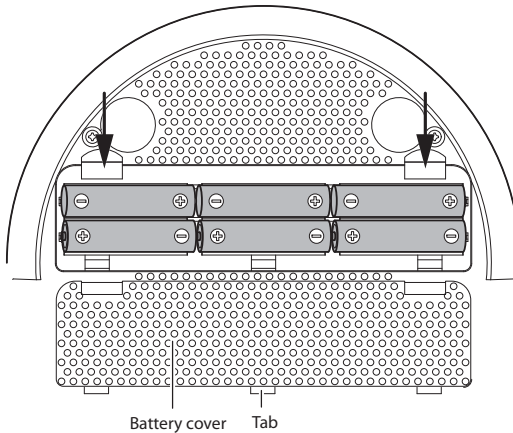

## Replacing the batteries

When the batteries run low, the battery indicator will blink. The WAVEDRUM Mini will continue functioning for a time, but you should replace the batteries as soon as possible.

- ⚠ Batteries that have become unusable should be removed immediately. Leaving dead batteries in the unit may cause malfunctions (e.g., electrolyte leakage from the batteries). You should also remove the batteries if you won't be using the unit for an extended period of time.

## Location

- ⚠ Place the WAVEDRUM Mini on a flat and stable location. If you're performing in a seated position, you can use the included strap to fasten it to your leg. When using the clip, fasten it securely to the object, ensuring that it's in a stable location like the WAVEDRUM Mini itself. You should neatly bundle the power cable and audio cable so that they don't catch on anything.

## Attaching the included clip to an object, or detaching it

By attaching the WAVEDRUM Mini's clip to a nearby object that emits sound when you strike it, you can transform that object into a Wavedrum. The tonal character will vary depending on the object, so we suggest that you try out various types of objects.

- Lower the VOLUME knob before you attach or detach the clip.
- Secure the clip to the object so that it does not come off while you perform.
- Do not pull on the jaws of the clip when detaching it from the object. Doing so may damage the clip or the object. Be sure to open the clip when detaching it.

- ⚠ Although the clip can be attached to a wide variety of objects, you should be aware of your surroundings, and refrain from attaching it in ways that would inconvenience others. Since it is possible for the clip to deform or scratch the object where it's attached, please use caution when attaching it.

- ⚠ If the clip is left attached to an object for an extended period of time, it may leave a mark on the object when removed. Depending on aging or the state of the object's surface finish, damage may occur regardless of the length of time.

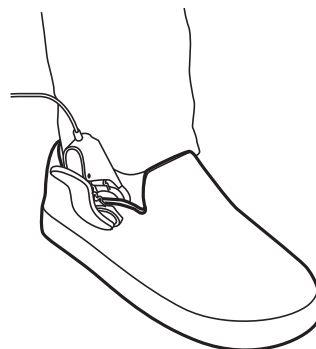
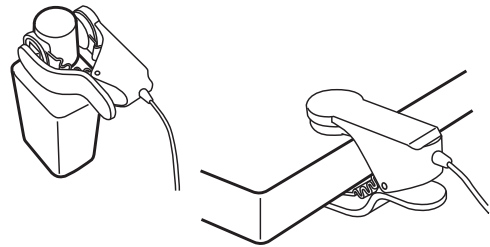

### Attaching and detaching the included strap

You can use the included strap to attach the WAVEDRUM Mini to your leg for performances.

**⚠** Pass the strap through the slits on the bottom of the WAVEDRUM Mini as shown in the illustration below. If you fail to do this correctly, the strap may slip off or come loose.

**⚠** The buckle is made of plastic, and should be inspected before use to make sure that it is not cracked or damaged. Accidents may occur if you use the strap with a cracked or damaged buckle.

**1.** Pass the strap through the slits as shown in the illustration below.

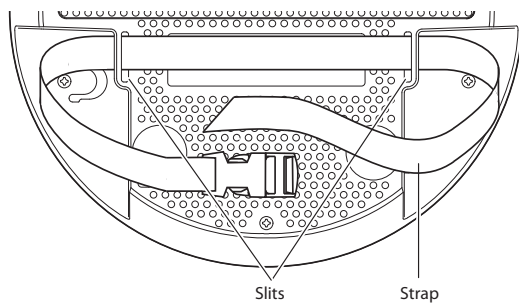

**2.** Pass the strap through the buckle as shown in the illustration.

To tighten, pull end 'B' of the strap in parallel with the buckle.

To loosen, push portion 'A' of the buckle upward in the direction of the arrow.

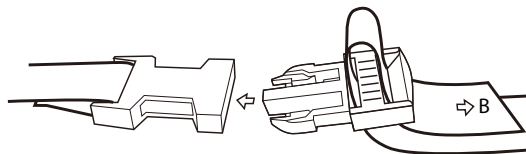
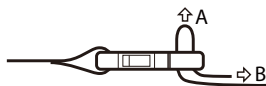

**3.** Place the WAVEDRUM Mini on your leg as shown in the illustration, and secure it with the strap. Pass the strap around your leg and latch the buckle. Pull end 'B' of the strap (shown in the previous illustration) to securely fasten the WAVEDRUM Mini to your leg.



# Performing

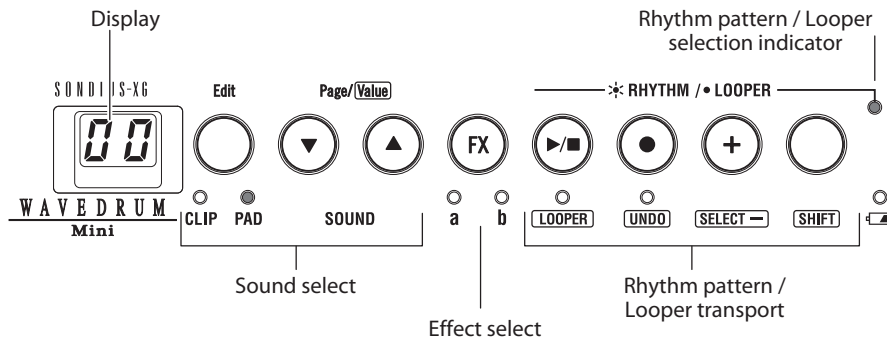

## Performance techniques

The WAVEDRUM Mini lets you independently assign different sounds to the pad and the clip for performances.

Since the tone will change sensitively and diversely in response to your playing technique and to subtle movements of your fingers and palm, you'll have a high degree of performance freedom with a wide range of sonic variation.

The sounds range from simulations of typical percussion instruments to sounds in where the pitch will differ for each strike, and you can even use scale settings to perform phrases. In addition to the output volume being controlled by the force of your strike, the output of some sounds will also be affected by the tone of your strike, whether it's a soft (warm) tone or a hard (sharp) tone. Although different materials will produce different results, striking near the center of the surface will tend to produce a softer tone, while striking near the edge will produce a harder tone. Again, although there will be differences between users, striking the surface with the pad of your fingertip as though you were pressing it will produce a softer sound, while slapping the surface with all your fingers will tend to produce a harder sound. The open and slap performance techniques used on a conga or djembe will produce similar tonal changes.

For the clip, you can try attaching it to different materials, and enjoy the resulting differences in strike responses and tonal changes.

For details on the sounds, refer to “Sounds” (See page 68).

- ⚠ Do not strike any part of the WAVEDRUM Mini other than its pad; e.g., do not strike the control panel or speaker.
- ⚠ Do not strike the clip itself.

## Selecting sounds

Here's how to select from the 100 different sounds.

1. To choose whether you'll be selecting a sound for the clip or pad, press the CLIP/PAD button that's located to the left side of the control panel. This selection will alternate each time you press the button. The indicator of the selected side (clip or pad) will light.

You won't be able to switch sounds if the CLIP, PAD, 'a', or 'b' indicators are blinking (Edit mode). In this case, press the CLIP/PAD button to make the indicator light up.

2. Use the ▼▲ buttons to select the desired sound. The display will indicate the sound number.

If you hold down the ▼ or ▲ button, the number will change consecutively.

Strike the pad or the object to where the clip is attached, and listen to the sound you've selected.

**note:** Immediately after the power is turned on, sound 00 will be selected for both the pad and the clip.

**note:** You can also exit Edit mode by pressing the ►/■, ●, or + buttons as well as the CLIP/PAD button.

## Using effects

Here's how to apply an effect to the sound. You can use either effect 'a' or 'b', but not both.

- Press the FX button. Each time you press it, the effect setting will cycle through effect 'a' (the 'a' indicator lit), effect 'b' (the 'b' indicator lit), and off (both indicators 'a' and 'b' unlit).

You won't be able to switch effects if the CLIP, PAD, 'a', or 'b' indicators are blinking (Edit mode). In this case, press the CLIP/PAD button to make the indicator light up.

**note:** You can assign different effect types to effects 'a' and 'b'. You can also adjust settings such as the amount of effect that will be applied. For details on these settings, refer to “Editing the settings” (See page 14).

**note:** Immediately after the power is turned on, the effect will be off. 'a' and 'b' will remember the settings that you had last specified before turning the power off.

**note:** You can also exit Edit mode by pressing the ►/■, ●, or + buttons as well as the CLIP/PAD button.

## Playing and overdubbing rhythm patterns

You can enjoy jamming along with rhythm patterns in a variety of genres. You can also overdub your own performance onto these rhythm patterns.

### Playing back a rhythm pattern

1. While holding down the SHIFT button, press the ►/■ button to make the rhythm pattern / looper select indication (located in the upper right of the operating panel) light up.  
This selects the rhythm pattern function.
2. Press the ►/■ button to start playback (the indicator will light).
3. Press the ►/■ button to stop playback (the indicator will go dark).
4. You can choose from 100 different rhythm patterns. To switch rhythm patterns, press the + button. The next rhythm pattern (i.e., the pattern of the following number) will be selected. If you hold down the SHIFT button and press the + button, the previous rhythm pattern will be selected.

By holding down the + button, you can step through the rhythm patterns.

The pattern number in the display will blink while the rhythm pattern is switching. Once the change has occurred, the display will revert to indicating the sound number.

For details on each rhythm pattern, refer to “Rhythm Patterns” (See page 69).

**note:** You can adjust the volume of the rhythm pattern. Refer to “Editing the settings” (See page 14).

**note:** You can't change the playback speed of the rhythm pattern.

### Overdubbing your own performance onto a rhythm pattern

1. Select a rhythm pattern, and play it back. See “Playing back a rhythm pattern.”
2. Select the sound that you want to overdub. See “Selecting sounds.”
3. Press the ● button to start recording (the indicator will light up).
4. Strike the pad or the object where the clip is attached; your performance will be recorded.
5. Press the ● button or the ►/■ button to stop recording.  
If you press the ● button, recording will end and playback will continue. If you press the ►/■ button, recording will end and playback will stop.
6. You can repeat the above steps to overdub your performance as many times as you wish.

**note:** If you want to erase your recorded performance and re-record, you can use the Undo/Redo function. Refer to “Undo and Redo” (See page 13).

**note:** If you press the ● button from the stopped condition, playback and recording will start simultaneously.

 The recorded performance will disappear when you select another rhythm pattern, switch to the Looper function, or turn off the power. Immediately after the power is turned on, the original rhythm pattern 00 will be selected.

 During playback and recording, the pad sensitivity will automatically be lowered to prevent acoustic feedback.

7. You can mute (or unmute) the sound of the rhythm pattern if desired. If you mute the rhythm pattern, you'll hear only the performance that you overdubbed.

Hold down the SHIFT button and press the FX button. Each time you do so, muting will turn on/

off. When muted, the rhythm pattern / looper select indicator will blink.

**note:** If you select another rhythm pattern (or switch to the Looper) while muted, muting will automatically be cancelled.

## Overdubbing phrases (Looper)

You can create phrases by overdubbing the sound of your own performance. The maximum length of the phrase is 25 seconds.

### First recording pass

1. Hold down the SHIFT button and press the ►/■ button to make the rhythm pattern / looper select indicator (at the upper right of the operating panel) go dark.

The Looper function is now selected.

2. Press the ● button. The WAVEDRUM Mini will be in record-ready mode (the ►/■ and ● buttons will blink).
3. Start performing by striking the pad or the object to where the clip is attached. Recording will start the instant the first sound is input to the pad or clip.

Alternatively, you can press the ►/■ button to start recording.

The display will indicate the remaining number of seconds available for recording.

4. To stop recording, press one of the four buttons to the right (►/■ – SHIFT); recording will stop, and the recorded phrase will play back repeatedly.

The location where you stopped recording on this first pass will be the end of the loop; i.e., this determines the length of the phrase.

### Second and subsequent recording passes

1. Press the ►/■ button to play back the Looper (the indicator will light up).  
As desired, select the sound that you want to overdub.
2. Press the ● button. Recording will start (the indicator will light up).
3. Strike the pad or the object where the clip is attached; your performance will be recorded (overdubbed).

4. When you've finished performing, press the ● or ►/■ button.

If you press the ● button, recording will end and playback will continue. If you press the ►/■ button, recording will end and playback will stop.

**note:** If you decide to cancel the recorded performance and re-record, you can use Undo/Redo. Refer to “Undo and Redo.”

**note:** If you press the ● button from the stopped status, playback and recording will start simultaneously.

 The recorded performance will disappear when you switch to the Rhythm Pattern function, or when you turn off the power.

 During playback and recording, the pad sensitivity will automatically be lowered to prevent acoustic feedback.

### Undo and Redo

**Undo** takes you back to the state of the previous recording.

- During playback, while stopped, or during recording, hold down the SHIFT button and press the ● button.

**note:** If you Undo while recording, you won't be able to Redo. You can't Undo while recording the first pass of the Looper.

**Redo** takes you from the state following Undo back to the last-recorded state.

- During playback or while stopped, hold down the SHIFT button and press the ● button.

# Editing the settings

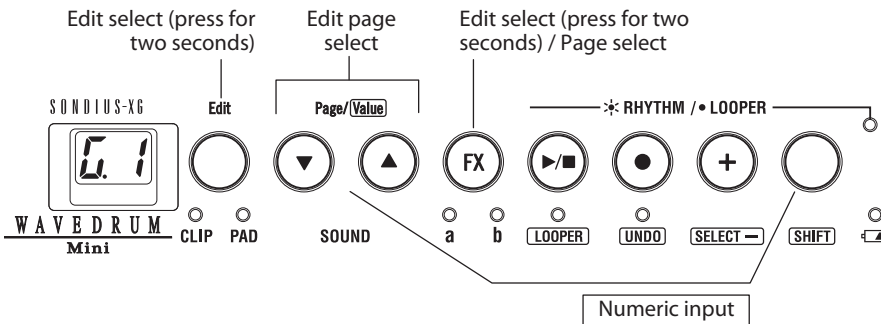

The WAVEDRUM Mini lets you adjust the volume of the pad, clip, and rhythm pattern. For some sounds, you can change the pitch or transposition.

You can also change the effect type for effects 'a' and 'b', and adjust the effect.

These types of adjustments are referred to as “editing.”

## Editing procedure

1. Hold down the Edit (CLIP/PAD) button for approximately two seconds.

The two indicators below the button will blink, and the display will indicate an edit page. If you're editing an effect, the indicators below the FX button will also blink.

2. To select the parameter that you want to edit, use the ▼▲ buttons to switch between edit pages. For more about the edit pages and their parameters, refer to “Parameter list.”

For example if you want to edit the effect type for effect 'a', choose  $\underline{a}$  1 (effect 'a': Type select).

3. Edit the value.

Hold down the SHIFT button, and use the ▼▲ buttons to change the value. The value will appear in the display when you press the SHIFT button; you'll see this value change when you press the ▼ or ▲ button. If you hold down a button, the value will change successively.

4. When you've finished editing, press the Edit (CLIP/PAD) button to exit the edit pages.

**note:** The edited content is automatically saved when you exit the edit pages.

**note:** You can also exit the edit pages by pressing the ●, ►/■, or + button instead of the Edit (CLIP/PAD) button.

**note:** If you want to edit the Transpose or Scale setting, you must first select a sound where those parameters are available, and then enter the edit pages. Refer to “Sounds” (See page 68).

**note:** You can't enter the edit pages while the Rhythm Pattern or the Looper is playing or recording.

**note:** You can also enter the edit pages by holding down the FX button for two seconds or longer. Each time you press the FX button, you'll step through the edit pages in the order of  $\underline{a}$  1 →  $\underline{a}$  2 →  $\underline{b}$  1.

## Parameter list

The WAVEDRUM Mini lets you edit the following parameters.

### Global parameters

Edit page no.: Parameter name [Default value]

$\underline{a}$  1 : **Transpose** [0...12]

Specifies the key in semitone steps.

Transpose can be edited only for some of the sounds. A value of 0 corresponds to C. Increasing the value will raise the pitch in semitone steps. However in some cases, incrementing this value will make the pitch “wrap around” to the octave below; for example at the value 6 (F#), the pitch might be the F# an octave below, with subsequent increments once again raising the pitch. This will differ for each sound.

The right column of the table in “Sounds” (See page 68) indicates the value where the pitch of a transposable sound will wrap around.

**⏏ 2 : Scale (temperament) [0...6]**

Some sounds allow you to play phrases in a scale. Some phrases will sound randomly with a different pitch of the scale being heard each time you strike, while for other phrases the pitch is determined by the force of your strike. The scale can be specified only for some of the sounds.

The right column of the table in “Sounds” (See page 68) contains a “O” for sounds that let you specify the scale.

You can choose from the following scales.

0. Major, 1. Major Pentatonic, 2. Minor Pentatonic, 3. Minor, 4. India (Hanuma Todi), 5. Gamelan, 6. Tonic

With the 6. Tonic setting, the sound will be at the pitch specified by the “Transpose” setting. For other settings, refer to “Scale” (See page 69).

**⏏ 3 : Pad level [0...99]**

Adjusts the volume of the sound output by the pad. Use this to adjust the volume balance between the pad and the clip.

**⏏ 4 : Clip level [0...99]**

Adjusts the volume of the sound output by the clip. Use this to adjust the volume balance between the pad and the clip.

**⏏ 5 : Clip gain [0...99]**

Adjusts the level of the input signal from the clip. Adjust this as appropriate for the volume produced by the object where the clip is attached.

**⏏ 6 : Rhythm level [0...99]**

Adjusts the volume of the rhythm pattern.

**⏏ 7 : Speaker level [0...99]**

Adjusts the output volume of the speaker. This setting does not affect the OUTPUT or headphone jacks.

**⏏ 8 : Auto power-off [Off, On]**

With the On (⏏ *o*) setting, the auto power-off function is enabled; the WAVEDRUM Mini will automatically turn off the power approximately four hours after the last panel operation was performed.

With the Off (⏏ *F*) setting, the auto power-off function is disabled.

**Effect parameters**

Edit page no.: Parameter name [Default value]

**⏏ 1 : Effect 'a': Type select [0...9]**

Selects the effect type for effect 'a'. For the available effect types, refer to “Effect type list” below.

**⏏ 2 : Effect 'a': Dry/wet [0...99]**

Adjusts the balance between the effect sound and direct sound. With a setting of 0, only the direct sound will be heard.

**⏏ 3 : Effect 'a': Parameter 1 [min...max]**

**⏏ 4 : Effect 'a': Parameter 2 [min...max]**

**⏏ 5 : Effect 'a': Parameter 3 [min...max]**

These parameters edit the effect. The three parameters will differ depending on the effect type. Refer to “Effect type list” below.

**⏏ 1 : Effect 'b': Type select [0...9]**

Selects the effect type for effect 'b'. For the available effect types, refer to “Effect type list” below.

**⏏ 2 : Effect 'b': Dry/wet [0...99]**

Adjusts the balance between the effect sound and direct sound. With a setting of 0, only the direct sound will be heard.

**⏏ 3 : Effect 'b': Parameter 1 [min...max]**

**⏏ 4 : Effect 'b': Parameter 2 [min...max]**

**⏏ 5 : Effect 'b': Parameter 3 [min...max]**

These parameters edit the effect. The three parameters will differ depending on the effect type. Refer to “Effect type list” below.

---

**Effect type list**

Use *⏏ 1* or *⏏ 1* to select an effect type, and use *⏏ 3*, *⏏ 4*, *⏏ 5* or *⏏ 3*, *⏏ 4*, *⏏ 5* respectively to edit the parameters. For every effect type, *⏏ 2* and *⏏ 2* adjust the “dry/wet” balance.

**Effect type 0: Reverb**

This adds reverberation to the sound.

**Parameter 1: Type [0...10]**

Selects the type of reverb.

0: Off, 1: Slap, 2: Spring1, 3: Spring2, 4: Plate, 5: Garage, 6: Chamber, 7: Canyon, 8: Room, 9: Studio, 10: Hall

**Parameter 2: Mix [0...99]**

Adjusts the mix amount of the reverb sound.

**Parameter 3: Depth [0...99]**

Adjusts the duration of the reverb.

**Effect type 1: Multi Tap Delay**

This provides a multi-tap delay with three taps. Delay creates an “echo-like” effect.

**Parameter 1: Mode [0...4]**

This specifies the combination of heads to use.

0: Conventional echo.

1:  Plays delayed sound in the rhythm “ta ta ta (rest)”

2:  Plays delayed sound in the rhythm “ta (rest) ta ta”

3:  Plays delayed sound in the rhythm “ta ta (rest) ta”

4:  Plays delayed sound in the rhythm “ta ta ta ta”

### Parameter 2: Time [0...99]

Adjusts the delay time.

### Parameter 3: Feedback [0...99]

Adjusts the amount of feedback.

## Effect type 2: Delay + Reverb

This is a combination of delay and reverb.

### Parameter 1: Time [0...99]

Adjusts the delay time of the delay.

### Parameter 2: Feedback [0...99]

Adjusts the amount of feedback for the delay.

### Parameter 3: Mix [0...99]

Adjusts the mix amount of the reverb.

## Effect type 3: Reverb + Phaser

This is a combination of reverb and phaser, which produces a twisting sound like that of a rotary speaker.

### Parameter 1: Mix [0...99]

Adjusts the mix amount of the reverb.

### Parameter 2: Depth [0...99]

Adjusts the phaser's modulation depth.

### Parameter 3: Speed [0...99]

Adjusts the phaser's modulation speed.

## Effect type 4: Reverb + Flanger

This is a combination of reverb and flanger, which produces a swooshing sound reminiscent of a jet airplane taking off and landing.

### Parameter 1: Mix [0...99]

Adjusts the mix amount of the reverb.

### Parameter 2: Depth [0...99]

Adjusts the flanger's modulation depth.

### Parameter 3: Speed [0...99]

Adjusts the flanger's modulation speed.

## Effect type 5: Pitch Shifter

This effect generates harmony by adding a pitch-shifted sound.

### Parameter 1: Pitch [0...48]

Adjusts the pitch in semitone steps.

### Parameter 2: Tracking [0...99]

Adjusts the tracking characteristics of the pitch shifter. A shorter setting is appropriate when the

Pitch is set near 24, and a longer setting is appropriate when the Pitch is set at a more distant value.

### Parameter 3: Delay Time [0...99]

Adjusts the delay time of the mixed sound.

## Effect type 6: Random Step Filter

This effect applies a filter with a randomly changing frequency.

### Parameter 1: Speed [0...99]

Adjusts the speed.

### Parameter 2: Depth [0...99]

Adjusts the depth of modulation.

### Parameter 3: Resonance [0...99]

Adjusts the depth of resonance.

## Effect type 7: Sweep Modulation Delay + Flanger

This is a combination of a sweep modulation delay that applies modulation according to the dynamics of the input sound, and a flanger.

### Parameter 1: Time [0...99]

Adjusts the sweep time of the sweep modulation delay.

### Parameter 2: Type [0...1]

Specifies the sweep direction of the sweep modulation delay.

### Parameter 3: Mix [0...99]

Adjusts the mix amount of the flanger.

## Effect type 8: Tube OD + Flanger

This is a combination of an overdrive that distorts the sound, and a flanger.

### Parameter 1: Drive [0...99]

Adjusts the distortion (boost) of the overdrive.

### Parameter 2: Speed [0...99]

Adjusts the flanger's modulation speed.

### Parameter 3: Mix [0...99]

Adjusts the mix amount of the flanger.

## Effect type 9: Random Step Filter + Delay

This is a combination of a random step filter and a delay.

### Parameter 1: Speed [0...99]

Adjusts the speed of the random step filter.

### Parameter 2: Depth [0...99]

Adjusts the modulation depth of the random step filter.

### Parameter 3: Time [0...99]

Adjusts the delay time.



# Appendix

## Restoring the factory settings

Here's how to return the WAVEDRUM Mini's global settings and effect settings to their factory-set condition.

1. While holding down the ● button, press the power switch to turn on the power.  
The display will blink “P L ” and the ● button indicator will blink.
2. Hold down the ● button for approximately two seconds to execute the factory reset.  
If you decide to cancel without executing, press the power switch to turn off the power.  
 Never turn off the power while data is being loaded. Doing so may damage the data.
3. When you execute this operation, the WAVEDRUM Mini will be returned to its factory-set condition, and will be in the same state as after a normal power-on.

## Error messages

The WAVEDRUM Mini automatically performs an internal check when its power is turned on. If a problem is detected, one of the following error messages will be displayed. Take the appropriate action described below.

Ⓔ, Ⓕ : The user data has been lost. Initialize the data as described in “Restoring the factory settings” above.

Ⓔ, † : A system error has occurred. Immediately stop using the WAVEDRUM Mini, and contact your nearby Korg dealer.

## Troubleshooting

If you suspect a malfunction, check the following points first. If this does not resolve the problem, contact your nearby Korg dealer.

### Power won't turn on

- Make sure that the AC Adapter is correctly connected to the WAVEDRUM Mini and to an AC outlet.
- If you're using batteries, make sure that they are inserted correctly.

### No sound from the speaker

- Turn the VOLUME knob toward the right.
- No sound will be output from the speaker if a cable is connected to the headphone jack or the OUTPUT jack.
- Could the global parameter Ⓔ, 7 Speaker Level be set to 0?

### Can't select sounds or effects

Could the CLIP or PAD indicators of the buttons on the left of the control panel be blinking?

Press one of the CLIP/PAD, ●, ▶/■, or + buttons to make the indicator change from blinking to steadily lit.

### Rhythm pattern doesn't sound

- Could the rhythm pattern / looper select indicator (on the upper right side of the panel) be blinking? If it's blinking, the rhythm pattern is muted. To cancel muting, hold down the SHIFT button and press the FX button.
- Could the global parameter Ⓔ, 5 rhythm pattern level be set to 0?

### Can't operate the buttons

The pattern number on the display will blink while the rhythm pattern is being switched. During this time, you won't be able to switch sounds or start/stop the rhythm pattern.

### The sound is different than another WAVEDRUM Mini

As with many other instruments, each WAVEDRUM Mini will sound slightly different. This is due to many factors, such as the environment where it's being played and how it has been maintained.

This means that even if multiple WAVEDRUM Mini units are set to the same program and the same settings, they might not produce the identical sound when played. This is an example of how although the WAVEDRUM Mini is an electronic instrument, it also has some characteristics of an acoustic instrument.

### Feedback occurs

Consider using the equalizer and limiter of your PA system to suppress feedback and protect your amps and speakers. *See page 5*

### No response when you press the pad

Unlike the Wavedrum, the WAVEDRUM Mini does not provide the Pressure functionality that lets you modify the sound by pressing the pad.

---

## Specifications

### Dynamic Percussion Synthesizer

**Sounds:** 100

**Effects:** 10

**Rhythm patterns:** 100 (user can overdub onto the patterns)

**Loop:** Maximum 25 seconds (from beginning to end of phrase)

**Output jacks:** OUTPUT (monaural phone jack)  
Headphones (stereo mini-phone jack)

**Input jack:** CLIP connection jack

**Amp output / speaker:** 1.3 W

**Display:** 2 character, 7-segment LED

**Sampling frequency:** 48 kHz

**A/D, D/A conversion:** 24-bit

**Power supply:** Included DC9V AC Adapter, or six AA nickel-metal hydride batteries

**Battery life:** Approximately 4 hours when using nickel-metal hydride batteries (1900 mAh)

\* Battery life will vary depending on the batteries used and the conditions of use.

**Power consumption:** 7.5 W

**Weight:** 1.0 kg / 2.20 lbs. (without batteries)

**Dimensions (W x D x H):** 216 x 216 x 67 mm / 8.50" x 8.50" x 2.64"

**Operating temperature:** 0 – +40 degrees C (non-condensing)

**Included items:** Owner's manual, AC Adapter (DC9V, ) , Sensor clip, Strap

\* Specifications and appearance are subject to change without notice for improvement.

# W A V E D R U M

## Mini

### Sommaire

Précautions .....	20	Utilisation des effets .....	28
Précautions lors de l'utilisation .....	20	Ecouter et accompagner des motifs rythmiques ..	28
Introduction .....	21	Enregistrement de plusieurs parties (Looper) ..	29
Caractéristiques principales .....	21	Changer les réglages .....	30
Présentation du WAVEDRUM Mini .....	22	Procédure d'édition .....	30
Préparations .....	23	Liste de paramètres .....	30
Connexion de la pince au WAVEDRUM Mini .....	23	Liste des types d'effet .....	31
Connexion à une prise électrique .....	23	Appendice .....	33
Mise sous tension .....	23	Rétablissement des réglages d'usine .....	33
Réglage du volume .....	24	Messages d'erreur .....	33
Mise hors tension .....	24	Dépannage .....	33
Sélectionner le dispositif de sortie audio .....	24	Fiche technique .....	34
Alimentation par piles .....	24	Voice Name List .....	68
Emplacement .....	25	Sounds .....	68
Jeu .....	27	Effects .....	69
Techniques de jeu .....	27	Rhythm Patterns .....	69
Sélection de sons .....	27		

Nous vous remercions d'avoir choisi le synthétiseur dynamique de percussion Korg WAVEDRUM Mini. Afin de pouvoir exploiter au mieux toutes les possibilités offertes par l'instrument, veuillez lire attentivement ce manuel.

## Précautions

### Emplacement

L'utilisation de cet instrument dans les endroits suivants peut entraîner le mauvais fonctionnement.

- En plein soleil
- Endroits très chauds ou très humides
- Endroits sales ou fort poussiéreux
- Endroits soumis à de fortes vibrations
- A proximité de champs magnétiques

### Alimentation

Branchez l'adaptateur secteur mentionné à une prise secteur de tension appropriée. Evitez de brancher l'adaptateur à une prise de courant dont la tension ne correspond pas à celle pour laquelle l'appareil est conçu.

### Interférences avec d'autres appareils électriques

Les postes de radio et de télévision situés à proximité peuvent par conséquent souffrir d'interférences à la réception. Veuillez dès lors faire fonctionner cet appareil à une distance raisonnable de postes de radio et de télévision.

### Maniement

Pour éviter de les endommager, manipulez les commandes et les boutons de cet instrument avec soin.

### Entretien

Lorsque l'instrument se salit, nettoyez-le avec un chiffon propre et sec. Ne vous servez pas d'agents de nettoyage liquides tels que du benzène ou du diluant, voire des produits inflammables.

### Conservez ce manuel

Après avoir lu ce manuel, veuillez le conserver soigneusement pour toute référence ultérieure.

### Evitez toute intrusion d'objets ou de liquide

Ne placez jamais de récipient contenant du liquide près de l'instrument. Si le liquide se renverse ou coule, il risque de provoquer des dommages, un court-circuit ou une électrocution.

Veillez à ne pas laisser tomber des objets métalliques dans le boîtier (trombones, par ex.). Si cela se produit, débranchez l'alimentation de la prise de courant et contactez votre revendeur korg le plus proche ou la surface où vous avez acheté l'instrument.

### Note concernant les dispositions (Seulement EU)



Quand un symbole avec une poubelle barrée d'une croix apparaît sur le produit, le mode d'emploi, les piles ou le pack de piles, cela signifie que ce produit, manuel ou piles doit être déposé chez un représentant compétent, et non pas dans une poubelle ou toute autre déchetterie conventionnelle. Disposer de cette manière, de prévenir les dommages pour la santé humaine et les dommages potentiels pour l'environnement. La bonne méthode d'élimination dépendra des lois et règlements applicables dans votre localité, s'il vous plaît, contactez votre organisme administratif pour plus de détails. Si la pile contient des métaux lourds au-delà du seuil réglementé, un symbole chimique est affiché en dessous du symbole de la poubelle barrée d'une croix sur la pile ou le pack de piles.

## Précautions lors de l'utilisation

### Le haut-parleur contient un aimant

Le haut-parleur intégré dans cet instrument contient un aimant. Ne le placez pas à proximité de cartes ou de matériel médical pouvant être affecté par le champ magnétique.

### Evitez de poser et de laisser des objets lourds sur le pad.

### Détachez toujours la pince immédiatement après son utilisation.

Si vous laissez un objet lourd sur le pad du WAVEDRUM Mini, cela risque de laisser une marque sur la surface du pad et sur l'objet. Evitez de laisser des objets lourds sur le pad ou de laisser le WAVEDRUM Mini à l'envers durant une période prolongée. De même, si vous ne détachez pas la pince immédiatement après son utilisation, elle risque de laisser une marque.

Des changements dus au vieillissement ou à l'état de la surface peuvent également entraîner l'apparition de

traces, quelle que soit la durée pendant laquelle le WAVEDRUM Mini est en contact avec l'objet.

### Effet larsen

Le WAVEDRUM Mini utilise un capteur pour détecter les vibrations d'une frappe au niveau du pad ou de la pince. Il peut arriver que le capteur réagisse non seulement aux frappes mais aussi aux vibrations générées par le volume élevé d'un haut-parleur et les capte comme si ces signaux passaient par un micro. Quand vous jouez sur le WAVEDRUM Mini en écoutant le son à travers un grand système de sonorisation, le signal du WAVEDRUM Mini produit par les enceintes peut être capté directement depuis les enceintes ou sous forme de vibrations du sol transmises par un pied. Ces vibrations sont détectées par le capteur du WAVEDRUM Mini, ce qui produit un effet de boucle de réinjection du signal (effet larsen) pouvant générer un son soutenu et incontrôlable. L'effet larsen peut endommager sérieusement les amplificateurs et les haut-parleurs. Si vous utilisez le WAVEDRUM Mini avec un grand système de sonori-

sation, utilisez les égaliseurs et limiteurs de la sono pour éviter tout larsen et protéger les haut-parleurs comme vous le feriez pour un microphone utilisé avec un instrument acoustique ou un chanteur.

L'enregistrement avec la fonction "Looper" augmente encore la probabilité d'un effet larsen. Réglez donc le volume avec prudence.

### Gestion des données

Des dysfonctionnements imprévisibles peuvent entraîner une perte de données. Korg décline toute responsabilité pour toute perte ou dommage résultant de la perte de données.

\* Ce circuit utilise des technologies de modélisation physique brevetées par la Stanford University USA et Yamaha Corporation (<http://www.sondius-xg.com>).

\* Tous les noms de produits et de sociétés sont des marques commerciales ou déposées de leur détenteur respectif.

# Introduction

Le WAVEDRUM Mini renouvelle entièrement le synthétiseur de percussion grâce, notamment, aux trois caractéristiques majeures suivantes:

- Il peut être utilisé n'importe où.
- Il peut transformer n'importe quoi en Wavedrum.
- Il est facile à transporter.

## Caractéristiques principales

### Technologie de synthèse révolutionnaire

Les capteurs du pad et de la pince détectent le son des frappes du musicien tandis que diverses technologies de synthèse Wavedrum produisent des sons inégalés. Comme le signal de sortie dépend des sons que vous choisissez et réagit de façon extrêmement sensible et différenciée à vos techniques de jeu et aux nuances des mouvements de vos doigts ou de votre paume,

vous bénéficiez d'une incroyable liberté de jeu et d'une palette illimitée de variations.

### Transformez n'importe quoi en WAVEDRUM

La pince dotée d'un capteur peut être fixée à n'importe quel objet pour le transformer en Wavedrum.

Cela vous permet d'exploiter les propriétés de différents objets et de différents matériaux comme le bois, le métal, le verre etc. pour diversifier le timbre des sons.

### 100 sons, 10 effets

Les 100 sons couvrent tous les styles, de la percussion aux effets spéciaux. Le son final produit dépend principalement de votre technique de jeu. Vous pouvez assigner différents sons au pad et à la pince.

A cela s'ajoutent 10 effets optimisés pour la percussion.

### Accompagnements rythmiques

Vous pouvez vous lancer dans des sessions d'impro en accompagnant un des 100 motifs rythmiques couvrant un large éventail de genres et de tempos.

La fonction d'enregistrement vous permet en plus de superposer votre propre jeu à ces motifs.

### Looper

La fonction "Looper" vous permet de créer des grooves en partant de zéro.

C'est une façon idéale de réaliser vos propres motifs et grooves.

### Haut-parleur interne et fonctionnement sur piles

Poids plume et compact, le WAVEDRUM Mini peut vous accompagner n'importe où. Doté d'un haut-parleur interne et fonctionnant sur piles, il vous permet littéralement de larguer les amarres.

Vous pouvez utiliser la lanière fournie pour attacher le WAVEDRUM Mini à votre pied ou à n'importe quelle autre partie de votre corps.

# Présentation du WAVEDRUM Mini

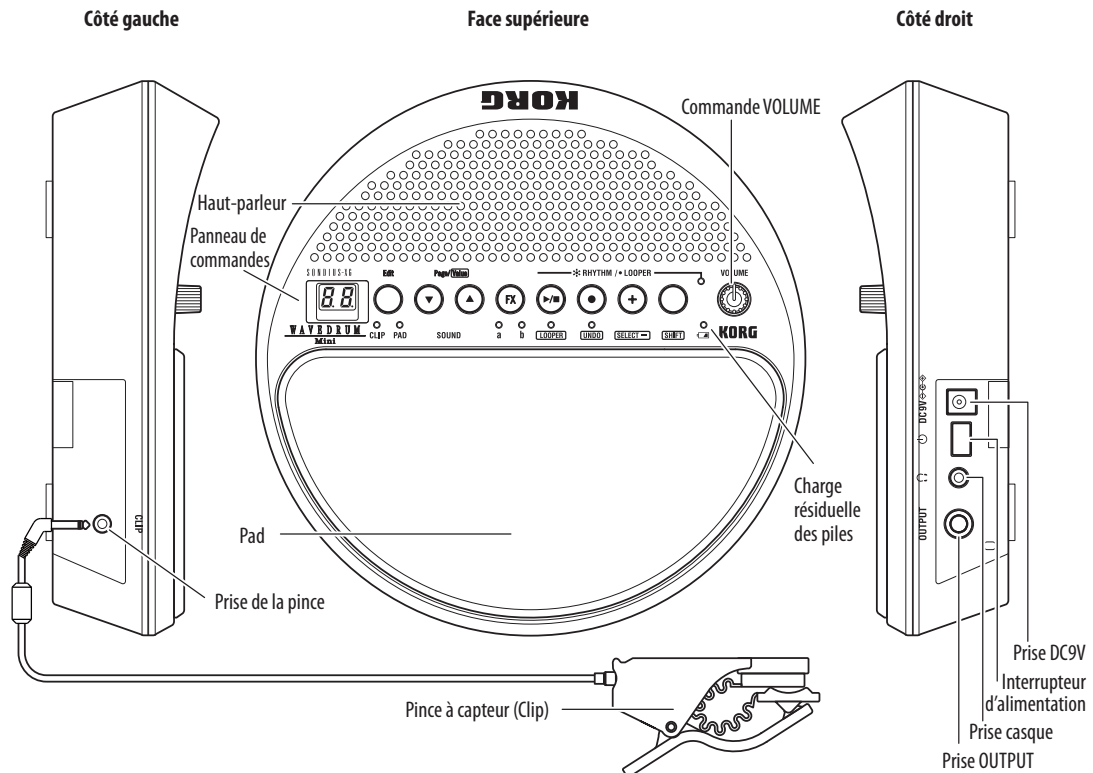

# Préparations

## Connexion de la pince au WAVEDRUM Mini

1. Assurez-vous que le WAVEDRUM Mini est hors tension. (L'écran et les témoins doivent être éteints.)
2. Branchez la pince à la prise CLIP située sur le côté gauche du WAVEDRUM Mini.

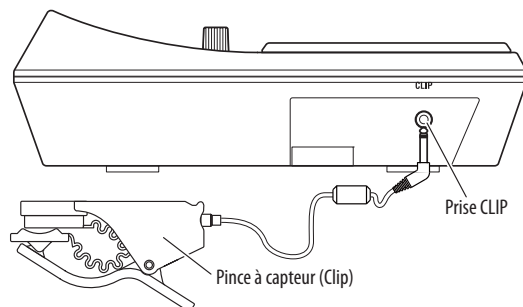

**⚠** Ne branchez rien d'autre que la pince fournie à la prise CLIP.

3. Pour empêcher tout débranchement accidentel de la pince, faites passer le câble par le crochet prévu à cet effet sur la face inférieure du WAVEDRUM Mini.

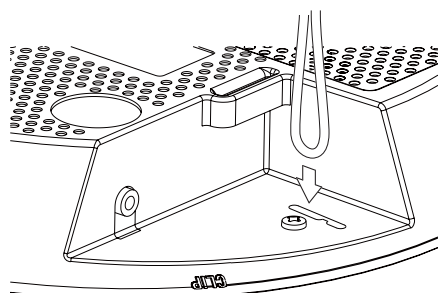
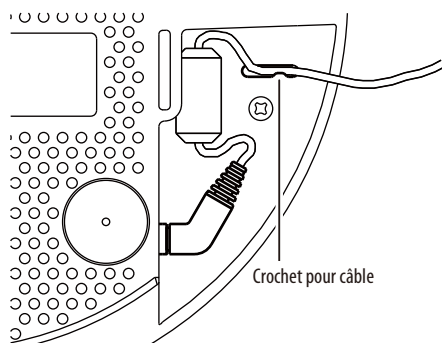

## Connexion à une prise électrique

1. Connectez la fiche de courant continu de l'adaptateur secteur à la prise DC9V située sur le côté droit du WAVEDRUM Mini.
2. Branchez l'adaptateur secteur à une prise de courant.

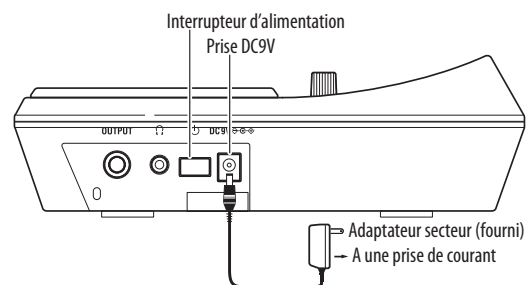

**⚠** Utilisez exclusivement l'adaptateur secteur fourni. L'utilisation de tout autre adaptateur peut provoquer des dysfonctionnements.

**⚠** Choisissez une prise secteur de tension appropriée pour l'adaptateur.

3. Pour empêcher tout débranchement accidentel de l'adaptateur secteur, faites passer le câble par le crochet prévu à cet effet sur la face inférieure du WAVEDRUM Mini.

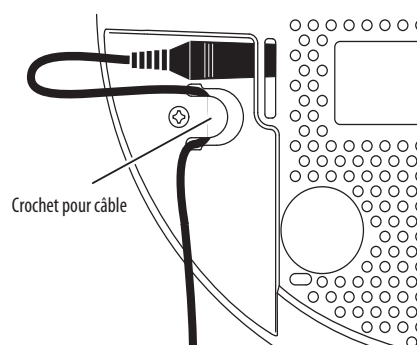

## Mise sous tension

1. Réglez le volume au minimum en tournant la commande VOLUME à bout de course vers la gauche.
2. Appuyez sur l'interrupteur pour mettre l'appareil sous tension.

### Réglage du volume

- Tournez la commande VOLUME vers la droite pour augmenter le volume ou vers la gauche pour le diminuer.

La commande VOLUME règle le volume du haut-parleur interne, de la prise pour casque et de la prise OUTPUT.

Après avoir réglé le volume à un niveau approprié, jouez sur le WAVEDRUM Mini. Pour en savoir plus, voyez la section “Jeu” (page 27).

### Mise hors tension

Quand vous avez fini de jouer, coupez l'alimentation.

1. Réglez le volume au minimum en tournant la commande WAVEDRUM Mini à bout de course vers la gauche.
2. Maintenez l'interrupteur d'alimentation enfoncé environ une seconde: l'instrument s'éteint.

### Coupage automatique d'alimentation

L'alimentation du WAVEDRUM Mini est automatiquement coupée si l'appareil reste inutilisé durant environ 4 heures.

Si vous le souhaitez, vous pouvez désactiver cette fonction de coupure automatique d'alimentation. Voyez page 30 pour en savoir plus.

Par défaut, la coupure automatique d'alimentation est activée.

### Sélectionner le dispositif de sortie audio

- ⚠ Votre matériel d'écoute peut être endommagé si le WAVEDRUM Mini émet brutalement un signal de sortie élevé. Cela peut également endommager votre ouïe si vous utilisez un casque. Soyez donc très prudent lors du réglage du volume.

### Utilisation de casque

Pour utiliser un casque, branchez-le à la prise prévue à cet effet. Quand vous utilisez un casque, le haut-parleur interne est coupé.

Vous pouvez utiliser un casque pour éviter de déranger votre entourage, notamment quand vous jouez

tard le soir. Insérez la fiche de votre casque dans la prise pour casque située sur le côté droit du WAVEDRUM Mini.

Si vous utilisez un casque doté d'une fiche adaptatrice jack 1/4"-mini-jack, veillez à prendre la fiche adaptatrice en main pour la brancher ou la débrancher.

- ⚠ Pour protéger votre ouïe, évitez d'écouter longtemps des signaux à volume élevé quand vous utilisez un casque.

### Connexion d'un appareil audio

Branchez la prise OUTPUT du WAVEDRUM Mini à l'entrée d'une console de mixage ou d'une enceinte active. Le signal de sortie est mono. Quand un câble est branché à la sortie OUTPUT, le haut-parleur interne est coupé.

- ⚠ Avant de brancher quoi que ce soit, coupez l'alimentation du WAVEDRUM Mini et de l'appareil à brancher. Si vous branchez le WAVEDRUM Mini à d'autres appareils alors qu'il est sous tension, vous risquez d'endommager le WAVEDRUM Mini et/ou l'autre appareil, et de provoquer des dysfonctionnements. De plus, réglez le volume au minimum sur tous les appareils branchés.

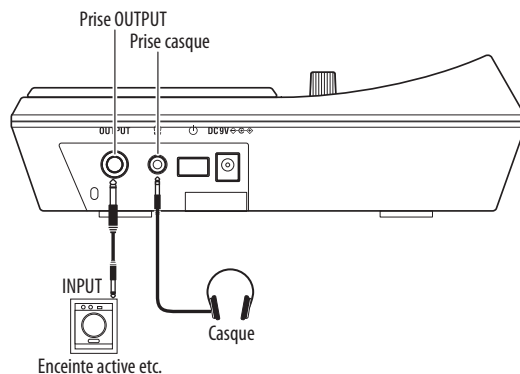

### Alimentation par piles

Ouvrez le couvercle du compartiment à piles situé sous le WAVEDRUM Mini et installez six piles au nickel-hydrure métallique en les orientant correctement.

**Remarque:** Les piles ne sont pas fournies. Il faut les acquérir séparément.

- ⚠ Débranchez la fiche de l'adaptateur avant d'installer ou de remplacer les piles.



⚠ Ne mélangez pas des piles partiellement utilisées avec des piles neuves et ne mélangez pas différents types de piles.

1. Pour ouvrir le couvercle du compartiment à piles, appuyez légèrement sur les languettes indiquées dans l'illustration et soulevez-les.
2. Insérez six piles AA au nickel-hydrure métallique. Veillez à respecter la polarité (l'orientation + et -) des piles.
3. Alignez les onglets du couvercle du compartiment à piles et fermez-le. Appuyez sur les languettes indiquées par des flèches jusqu'à ce qu'un déclic confirme la fermeture du couvercle.

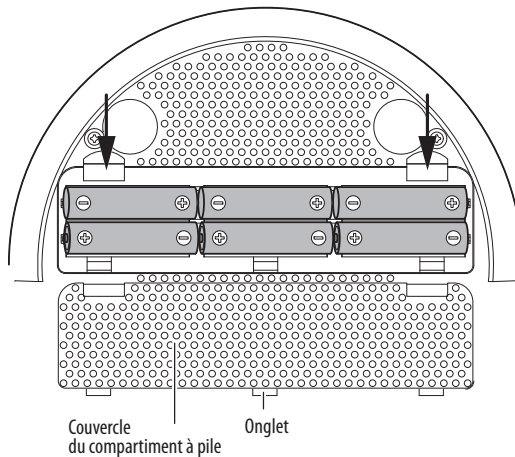

## Remplacer les piles

Quand les piles s'épuisent, le témoin de charge des piles clignote. Le WAVEDRUM Mini continue à fonctionner un moment mais remplacez les piles aussi vite que possible.

⚠ Les piles épuisées doivent être retirées immédiatement. Si vous laissez des piles épuisées dans l'appareil, vous risquez des fuites de liquide de piles. Retirez également les piles si vous n'avez pas l'intention d'utiliser l'instrument pendant une période prolongée.

## Emplacement

⚠ Placez le WAVEDRUM Mini sur une surface plane et stable. Si vous jouez assis, vous pouvez utiliser la lanière fournie pour fixer l'instrument à votre jambe. Si vous utilisez la pince, fixez-la convenablement à l'objet en veillant à le placer sur un endroit stable, comme le WAVEDRUM Mini même. Placez le câble de l'adaptateur et le

câble audio pour qu'ils ne restent accrochés nulle part.

## Attacher/détacher la pince d'un objet

En attachant la pince du WAVEDRUM Mini à un objet proche qui émet du son quand vous le frappez, vous pouvez transformer cet objet en Wavedrum. Le timbre du son dépend de l'objet choisi. Nous vous conseillons donc de faire des essais.

- Réglez la commande VOLUME au minimum avant d'attacher ou de détacher la pince.
- Fixez la pince à l'objet de sorte qu'elle ne puisse pas se détacher durant le jeu.
- Pour la détacher de l'objet, ne tirez pas sur les mâchoires. Vous risqueriez d'endommager la pince ou l'objet. Ouvrez convenablement la pince pour la détacher.

⚠ Bien que la pince puisse être attachée à une vaste palette d'objets, tenez compte de votre entourage et évitez de l'attacher à des objets susceptibles de déranger autrui. Comme il est possible que la pince déforme ou griffe l'objet auquel vous l'attachez, soyez prudent dans vos choix.

⚠ Si vous laissez la pince fixée longtemps à un objet, elle risque de laisser une marque quand vous la retirez. Selon l'âge ou l'état de la finition de l'objet, il peut y avoir des traces quelle que soit la durée d'utilisation de la pince.

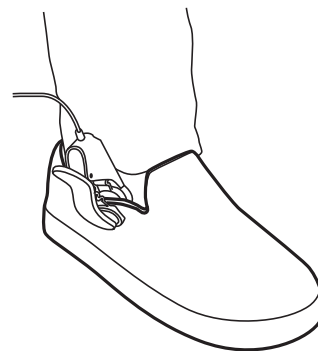
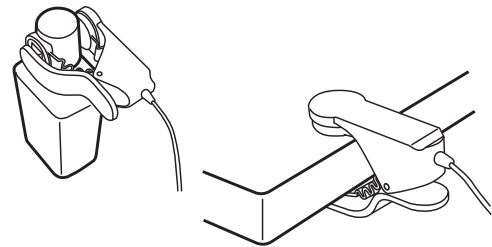

### Attacher/détacher la lanière

Vous pouvez utiliser la lanière fournie pour attacher le WAVEDRUM Mini à votre jambe.

**⚠** Passez la lanière par les fentes pratiquées dans la surface inférieure du WAVEDRUM Mini, comme le montre l'illustration ci-dessous. Si vous n'insérez pas correctement la lanière, elle risque de glisser ou de se défaire.

**⚠** La boucle est en plastique et doit donc être examinée avant toute utilisation pour s'assurer qu'elle n'est pas fendue ou endommagée. Si vous utilisez la lanière avec une boucle fendue ou endommagée, vous risquez des accidents.

**1.** Passez la lanière par les fentes comme le montre l'illustration ci-dessous.

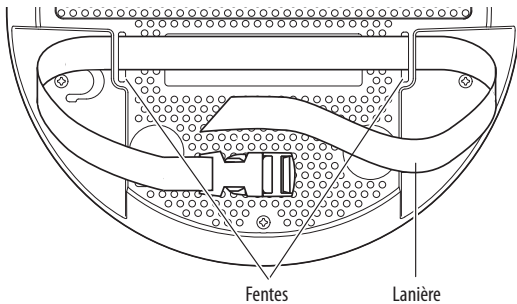

**2.** Passez la lanière dans la boucle de la façon illustrée.

Pour serrer, tirez sur l'extrémité "B" de la lanière parallèlement à la boucle.

Pour ouvrir la lanière, poussez la partie "A" de la boucle vers le haut, dans le sens de la flèche.

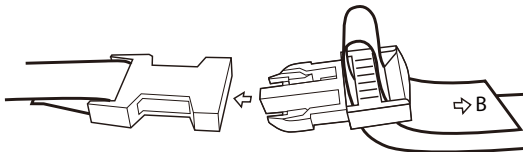
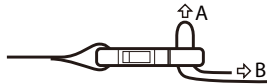

**3.** Placez le WAVEDRUM Mini sur votre jambe de la façon illustrée et fixez-le avec la lanière. Passez la lanière autour de votre jambe et fermez la boucle. tirez sur l'extrémité "B" de la lanière (voyez l'illustration précédente) pour fixer convenablement le WAVEDRUM Mini à votre jambe.



# Jeu

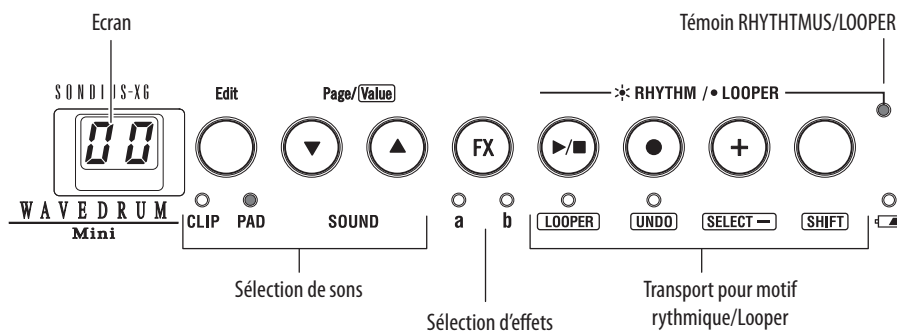

## Techniques de jeu

Le WAVEDRUM Mini vous permet d'assigner différents sons au pad et à la pince.

Comme le son change de façon subtile et extrêmement différenciée selon vos techniques de jeu et les nuances des mouvements de vos doigts ou de votre paume, vous bénéficiez d'une incroyable liberté de jeu et d'une palette illimitée de variations sonores.

Les sons vont de simulations d'instruments de percussion typiques à des sons dont la hauteur change à chaque frappe, vous permettant même d'utiliser des réglages de gamme pour jouer des mélodies. Outre le contrôle du volume par la force de la frappe, le timbre de certains sons change également en fonction du type de frappe: une frappe douce produit un son chaud et une frappe forte un son tranchant. Bien que cela dépende également du matériel, une frappe au centre de la surface a tendance à produire un son plus doux et une frappe au bord un son plus dur. Des frappes du bout des doigts, comme si vous appuyiez sur la surface produisent également un son plus doux tandis qu'une "gifle" sur la surface avec l'ensemble des doigts produit un son plus dur. Les techniques de jeu utilisées sur un conga ou un djembé produisent des changements de timbres similaires.

Attachez la pince à l'objet de votre choix et écoutez le timbre du son et la réponse à vos frappes.

Pour en savoir plus sur les sons, voyez la section "Sounds" (page 68).

**⚠** Ne frappez pas d'autres parties que le pad du WAVEDRUM Mini: ne frappez pas le panneau de commandes ni le haut-parleur.

**⚠** Ne frappez pas la pince même.

## Sélection de sons

Vous avez le choix parmi 100 sons différents.

1. Pour déterminer si le son sélectionné est destiné à la pince ou au pad, appuyez d'abord sur le bouton CLIP/PAD situé du côté gauche du panneau de commandes. La destination du son change à chaque pression. Le témoin de la destination sélectionnée ("clip" ou "pad") s'allume.

Il est impossible de changer de son si le témoin CLIP, PAD, [a] ou [b] clignote (mode d'édition). Dans ce cas, appuyez sur le bouton CLIP/PAD pour allumer le témoin.

2. Utilisez les boutons ▼ ▲ pour choisir le son.

L'écran affiche le numéro du son.

Si vous maintenez le bouton ▼ ou ▲ enfoncé, le numéro change de façon continue.

Frappez sur le pad ou sur l'objet auquel la pince est attachée pour écouter le son choisi.

**Remarque:** A la mise sous tension, le son "00" est sélectionné pour le pad et la pince.

**Remarque:** Vous pouvez aussi quitter le mode d'édition en appuyant sur le bouton ►/■, ● ou + ainsi que sur le bouton CLIP/PAD.

## Utilisation des effets

Vous pouvez traiter le son avec un effet. Vous avez le choix entre l'effet [a] ou [b] mais pas les deux.

- Appuyez sur le bouton FX. Chaque pression sur ce bouton sélectionne successivement l'effet [a] (témoin [a] allumé), l'effet [b] (témoin [b] allumé) et pas d'effet (témoins [a] et [b] éteints).

Il est impossible de changer d'effet si le témoin CLIP, PAD, [a] ou [b] clignote (mode d'édition).

Dans ce cas, appuyez sur le bouton CLIP/PAD pour allumer le témoin.

**Remarque:** Vous pouvez assigner un type différent aux effets [a] et [b]. Vous pouvez également régler certains paramètres comme l'intensité de l'effet appliqué. Pour en savoir plus, voyez la section "Changer les réglages" (page 30).

**Remarque:** Immédiatement après la mise sous tension, l'effet est coupé. [a] et [b] mémorisent les derniers réglages effectués avant la mise hors tension.

**Remarque:** Vous pouvez aussi quitter le mode d'édition en appuyant sur le bouton ►/■, ● ou + ainsi que sur le bouton CLIP/PAD.

## Ecouter et accompagner des motifs rythmiques

Vous pouvez accompagner des motifs rythmiques de genres très différents. Vous pouvez même enregistrer votre jeu et le superposer à ces motifs.

### Reproduction d'un motif rythmique

1. Maintenez le bouton SHIFT enfoncé et appuyez sur le bouton ►/■ pour allumer le témoin de sélection RHYTHM/LOOPER (situé dans le coin supérieur droit du panneau de commandes). Vous sélectionnez ainsi la fonction "Rhythm".
2. Appuyez sur le bouton ►/■ pour lancer la reproduction (le témoin s'allume).
3. Appuyez sur le bouton ►/■ pour arrêter la reproduction (le témoin s'éteint).
4. Vous avez le choix entre 100 motifs rythmiques différents. Pour changer de motif, appuyez sur le bouton +. Le motif rythmique suivant (portant le numéro suivant) est sélectionné. Si vous appuyez sur ce bouton + en maintenant le bouton SHIFT enfoncé, vous sélectionnez le motif précédent. Maintenez le bouton + enfoncé pour faire défiler les motifs rythmiques.

Le numéro de motif clignote à l'écran quand vous changez de motif. Quand le changement est effectué, l'écran affiche à nouveau le numéro du son.

Pour en savoir plus sur les différents motifs rythmiques, voyez "Rhythm Patterns" (page 69).

**Remarque:** Vous pouvez régler le volume du motif rythmique. Pour en savoir plus, voyez la section "Changer les réglages" (page 30).

**Remarque:** Il est impossible de changer la vitesse de reproduction du motif rythmique.

### Enregistrer votre jeu superposé à un motif rythmique

1. Choisissez un motif rythmique et lancez la reproduction. Voyez "Reproduction d'un motif rythmique".
2. Choisissez le son pour votre enregistrement. Voyez "Sélection de sons".
3. Appuyez sur le bouton ● pour lancer l'enregistrement (le témoin s'allume).
4. Frappez le pad ou l'objet auquel la pince est fixée. Votre jeu est enregistré.
5. Appuyez sur le bouton ● ou ►/■ pour arrêter l'enregistrement.
 

Si vous appuyez sur le bouton ●, l'enregistrement cesse et la reproduction se poursuit. Si vous appuyez sur le bouton ►/■, l'enregistrement cesse et la reproduction s'arrête.
6. Vous pouvez recommencer les opérations ci-dessus pour enregistrer votre jeu autant de fois que vous le voulez.

**Remarque:** Si vous voulez effacer l'enregistrement et le recommencer, vous pouvez utiliser la fonction "Undo/Redo". Voyez "'Undo' et 'Redo'" (page 29).

**Remarque:** Si vous appuyez sur le bouton ● à l'arrêt, la reproduction et l'enregistrement démarrent simultanément.

- ⚠ L'enregistrement effectué est perdu quand vous sélectionnez un autre motif rythmique, activez la fonction "Looper" ou coupez l'alimentation. A la mise sous tension, le motif rythmique "00" est sélectionné.
  - ⚠ Durant la reproduction et l'enregistrement, la sensibilité du pad diminue automatiquement pour éviter tout effet Larsen.
7. Vous pouvez couper (ou réactiver) le motif rythmique. Si vous coupez le motif rythmique, vous n'entendez plus que votre jeu enregistré. Maintenez le bouton SHIFT enfoncé et appuyez sur le bouton FX. Chaque pression active/désactive

la coupure du son. Quand vous coupez le son du motif rythmique, le témoin RHYTHM/LOOPER clignote.

**Remarque:** Si vous changez de motif rythmique (ou activez la fonction “Looper”) alors que le motif est coupé, la coupure du son est automatiquement annulée.

## Enregistrement de plusieurs parties (Looper)

Vous pouvez également enregistrer successivement plusieurs parties. La longueur maximum de la phrase est de 25 secondes.

### Premier enregistrement

1. Maintenez le bouton SHIFT enfoncé et appuyez sur le bouton ►/■ pour éteindre le témoin RHYTHM/LOOPER (coin supérieur droit du panneau de commandes).

La fonction “Looper” est active .

2. Appuyez sur le bouton ●. Le WAVEDRUM Mini est en mode d’attente d’enregistrement (les boutons ►/■ et ● clignent).
3. Commencez à jouer en frappant le pad ou l’objet auquel la pince est fixée. L’enregistrement démarre au moment où vous frappez le pad ou l’objet. Vous pouvez aussi appuyer sur le bouton ►/■ pour lancer l’enregistrement.

L’écran indique le nombre de secondes disponibles pour l’enregistrement.

4. Pour arrêter l’enregistrement, appuyez sur un des quatre boutons à droite (►/■ ~SHIFT). L’enregistrement s’arrête et la phrase est reproduite en boucle.

La position où vous avez arrêté l’enregistrement lors du premier passage constitue la fin de la boucle et détermine la longueur de la phrase.

## Enregistrement de la deuxième partie et des suivantes

1. Appuyez sur le bouton ►/■ pour lancer la reproduction du “Looper” (le témoin s’allume).

Choisissez le son pour votre enregistrement.

2. Appuyez sur le bouton ●. L’enregistrement démarre (le témoin cesse de clignoter et reste allumé).
3. Frappez le pad ou l’objet auquel la pince est fixée. Votre jeu est enregistré (et ajouté au premier enregistrement).
4. Quand vous avez terminé, appuyez sur le bouton ● ou ►/■.

Si vous appuyez sur le bouton ●, l’enregistrement cesse et la reproduction se poursuit. Si vous appuyez sur le bouton ►/■, l’enregistrement cesse et la reproduction s’arrête.

**Remarque:** Si vous voulez effacer l’enregistrement et le recommencer, vous pouvez utiliser la fonction “Undo/Redo”. Voyez “Undo et Redo”.

**Remarque:** Si vous appuyez sur le bouton ● à l’arrêt, la reproduction et l’enregistrement démarrent simultanément.

⚠ L’enregistrement effectué est perdu quand vous activez la fonction “Rhythm Pattern” ou coupez l’alimentation.

⚠ Durant la reproduction et l’enregistrement, la sensibilité du pad diminue automatiquement pour éviter tout effet Larsen.

### ‘Undo’ et ‘Redo’

“Undo” rétablit l’état en vigueur avant l’enregistrement.

- A l’arrêt ou durant la reproduction ou l’enregistrement, maintenez le bouton SHIFT enfoncé et appuyez sur le bouton ●.

**Remarque:** Si vous utilisez la fonction “Undo” durant l’enregistrement, il est impossible de rétablir le dernier enregistrement annulé. Vous ne pouvez pas utiliser “Undo” lors du premier enregistrement avec le “Looper”.

“Redo” vous permet de rétablir une opération annulée avec “Undo”.

- Durant la reproduction ou à l’arrêt, maintenez le bouton SHIFT enfoncé et appuyez sur le bouton ●.

# Changer les réglages

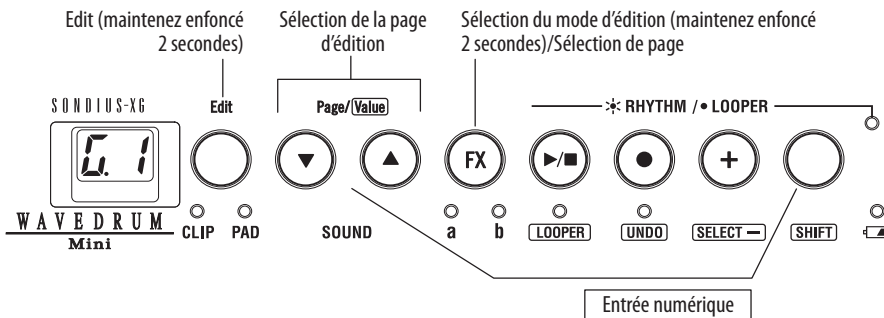

Le WAVEDRUM Mini vous permet de régler le volume du pad, de la pince et du motif rythmique. Certains sons permettent d'effectuer des réglages de hauteur ou de transposition.

Vous pouvez aussi changer le type des effets [a] et [b] et régler l'effet.

Ces opérations sont appelées "édition".

## Procédure d'édition

1. Maintenez le bouton Edit (CLIP/PAD) enfoncé environ 2 secondes.  
Les deux témoins sous le bouton clignotent et l'écran affiche une page d'édition. Si vous éditez un effet, les témoins situés sous le bouton FX clignotent également.
2. Pour sélectionner le paramètre à éditer, utilisez les boutons ▼ ▲ pour changer de page d'édition.  
Pour en savoir plus sur les pages d'édition et leurs paramètres, voyez la section "Liste de paramètres".  
Si, par exemple, vous voulez changer le type de l'effet [a], sélectionnez "a. 1" (sélection du type de l'effet a).
3. Changez le réglage.  
Maintenez le bouton SHIFT enfoncé et utilisez les boutons ▼ ▲ pour changer le réglage.  
La valeur apparaît à l'écran quand vous appuyez sur le bouton SHIFT; cette valeur change quand vous appuyez sur le bouton ▼ ou ▲. Si vous maintenez un des boutons enfoncé, la valeur change de façon continue.
4. Quand vous avez fini vos réglages, appuyez sur le bouton Edit (CLIP/PAD) pour quitter les pages d'édition.

**Remarque:** Vos changements sont automatiquement sauvegardés quand vous quittez les pages d'édition.

**Remarque:** Vous pouvez aussi quitter les pages d'édition en appuyant sur le bouton ●, ►/■ ou + au lieu du bouton Edit (CLIP/PAD).

**Remarque:** Si vous voulez changer le réglage de transposition ou de gamme, il faut d'abord sélectionner un son disposant de ces paramètres puis afficher les pages d'édition. Voyez la section "Sounds" (page 68).

**Remarque:** Il est impossible d'accéder aux pages d'édition durant la reproduction ou l'enregistrement en mode "Rhythm" ou "Looper".

**Remarque:** Vous pouvez aussi afficher les pages d'édition en maintenant le bouton FX enfoncé au moins 2 secondes. Chaque pression sur le bouton FX fait défiler les pages d'édition dans l'ordre suivant: **a. 1** → **a. 2** → **b. 1**.

## Liste de paramètres

Le WAVEDRUM Mini vous permet d'éditer les paramètres suivants.

### Paramètres généraux

Page d'édition: Paramètre [Réglage par défaut]

#### 🎵 : Transposition [0...12]

Règle la tonalité par demi-tons.

La transposition est disponible pour certains sons. La valeur "0" correspond à la note Do. Augmentez la valeur pour augmenter la hauteur par demi-tons. Dans certains cas, cependant, l'augmentation de cette valeur peut entraîner un "repli" de la hauteur à l'octave inférieure. Ainsi, le réglage "6" (Fa#) peut produire un Fa# une octave plus bas; des valeurs plus élevées augmentent à nouveau la hauteur. Ce repli varie selon le son. La colonne droite du tableau de la section "Sounds"

(page 68) indique la valeur à laquelle la hauteur d'un son transposable se replie.

#### **Ⓜ 2 : Gamme (tempérament) [0...6]**

Certains sons vous permettent de jouer des phrases mélodiques. Certaines phrases sélectionnent les notes d'une gamme de façon aléatoire pour chaque frappe. Pour d'autres, par contre, la hauteur est déterminée par la force de frappe. Ce paramètre n'est disponible que pour certains sons.

La colonne droite du tableau de la section "Sounds" (page 68) contient un "O" pour les sons permettant de spécifier la gamme.

Vous avez le choix parmi les gammes suivantes:

0: Majeure, 1: Majeure pentatonique,  
2: Mineure pentatonique, 3: Mineure, 4: Indienne (Hanuma Todi), 5: Gamelan, 6: Tonique

Avec le paramètre "6. Tonique", le son dépend de l'intervalle de transposition choisi. Pour en savoir plus, voyez la section "Scale" (page 69).

#### **Ⓜ 3 : Niveau du pad [0...99]**

Ce paramètre détermine le volume du son produit par le pad. Utilisez ce paramètre pour régler la balance entre le pad et la pince.

#### **Ⓜ 4 : Niveau de la pince [0...99]**

Ce paramètre détermine le volume du son produit par la pince. Utilisez ce paramètre pour régler la balance entre le pad et la pince.

#### **Ⓜ 5 : Accentuation de la pince [0...99]**

Règle le niveau du signal d'entrée de la pince. Réglez ce paramètre en fonction du volume produit par l'objet auquel la pince est fixée.

#### **Ⓜ 6 : Niveau du rythme [0...99]**

Détermine le volume du motif rythmique.

#### **Ⓜ 7 : Niveau du haut-parleur [0...99]**

Règle le niveau de sortie du haut-parleur. Ce réglage n'affecte pas le signal de sortie à la prise OUTPUT ou casque.

#### **Ⓜ 8 : Coupure d'alimentation automatique [Off, On]**

Avec le réglage "On (ON)", la mise hors tension automatique est activée et l'alimentation du WAVEDRUM Mini est automatiquement coupée si l'appareil reste inutilisé durant environ 4 heures.

Avec le réglage "Off (OFF)", la mise hors tension automatique est désactivée.

### Paramètres d'effet

Page d'édition: Nom du paramètre [Réglage par défaut]

#### **Ⓜ 1 : Effet a: Sélection du type [0...9]**

Sélectionne le type de l'effet [a]. Les types et paramètres disponibles sont décrits dans la "Liste des types d'effet" plus loin.

#### **Ⓜ 2 : Effet a: Dry/Wet [0...99]**

Détermine la balance entre le signal d'effet et le signal sec. Avec un réglage "0", seul le signal direct est audible.

#### **Ⓜ 3 : Effet a: Paramètre 1 [min...max]**

#### **Ⓜ 4 : Effet a: Paramètre 2 [min...max]**

#### **Ⓜ 5 : Effet a: Paramètre 3 [min...max]**

Ces paramètres modifient l'effet. Les trois effets disponibles varient selon le type d'effet choisi. Voyez la "Liste des types d'effet" plus loin.

#### **b 1 : Effet b: Sélection du type [0...9]**

Sélectionne le type de l'effet [b]. Les types et paramètres disponibles sont décrits dans la "Liste des types d'effet" plus loin.

#### **b 2 : Effet b: Dry/wet [0...99]**

Détermine la balance entre le signal d'effet et le signal sec. Avec un réglage "0", seul le signal direct est audible.

#### **b 3 : Effet b: Paramètre 1 [min...max]**

#### **b 4 : Effet b: Paramètre 2 [min...max]**

#### **b 5 : Effet b: Paramètre 3 [min...max]**

Ces paramètres modifient l'effet. Les trois effets disponibles varient selon le type d'effet choisi. Voyez la "Liste des types d'effet" plus loin.

## Liste des types d'effet

Utilisez **Ⓜ 1** ou **b 1** pour sélectionner un type d'effet et utilisez **Ⓜ 3**, **Ⓜ 4**, **Ⓜ 5** ou **b 3**, **b 4**, **b 5** pour modifier les paramètres. Pour chaque type d'effet, **Ⓜ 2** et **b 2** règlent la balance "Dry/Wet".

### Type d'effet 0: Reverb

Cet effet ajoute de la réverbération.

#### **Paramètre 1: Type [0...10]**

Sélectionne le type de réverbération.

0: Off, 1: Slap, 2: Spring1, 3: Spring2, 4: Plate, 5: Garage, 6: Chamber, 7: Canyon, 8: Room, 9: Studio, 10: Hall

#### **Paramètre 2: Mix [0...99]**

Règle la balance entre le signal de réverb et le signal sec.

#### **Paramètre 3: Depth [0...99]**

Règle la durée de la réverbération.

### Type d'effet 1: Multi Tap Delay

Delay multi-tap à trois lignes de répétitions.

Le delay crée un effet d'écho.

### Paramètre 1: Mode [0...4]

Définit la combinaison de têtes utilisée (écho à bande).

0: Echo conventionnel.

1:  Le delay produit le rythme “ta ta ta (pause)”.

2:  Le delay produit le rythme “ta (pause) ta ta”.

3:  Le delay produit le rythme “ta ta (pause) ta”.

4:  Le delay produit le rythme “ta ta ta ta”.

### Paramètre 2: Time [0...99]

Règle le temps de retard.

### Paramètre 3: Feedback [0...99]

Règle l'intensité de la réinjection.

## Type d'effet 2: Delay + Reverb

Cet effet combine delay et réverbération.

### Paramètre 1: Time [0...99]

Règle le retard du delay.

### Paramètre 2: Feedback [0...99]

Règle l'intensité de la réinjection du signal dans le delay.

### Paramètre 3: Mix [0...99]

Règle la balance du signal de réverbération.

## Type d'effet 3: Reverb + Phaser

Combinaison de réverbération et de phaser, produisant un son tourbillonnant émulant une cabine à haut-parleurs rotatifs.

### Paramètre 1: Mix [0...99]

Règle la balance du signal de réverbération.

### Paramètre 2: Depth [0...99]

Règle l'intensité de modulation du phaser.

### Paramètre 3: Speed [0...99]

Règle la vitesse de modulation du phaser.

## Type d'effet 4: Reverb + Flanger

Combinaison de réverbération et de flanger, produisant un son sifflant évoquant l'atterrissage ou le décollage d'un jet.

### Paramètre 1: Mix [0...99]

Règle la balance du signal de réverbération.

### Paramètre 2: Depth [0...99]

Règle l'intensité de modulation du flanger.

### Paramètre 3: Speed [0...99]

Règle la vitesse de modulation du flanger.

## Type d'effet 5: Pitch Shifter

Cet effet ajoute une copie transposée du signal original.

### Paramètre 1: Pitch [0...48]

Règle le décalage de hauteur par demi-tons.

### Paramètre 2: Tracking [0...99]

Règle la vitesse de l'effet Pitch Shift. Pour des valeurs “Pitch” allant jusqu'à “24”, sélectionnez une valeur relativement basse. Quand l'intervalle “Pitch” est plus important, optez pour une valeur plus élevée.

### Paramètre 3: Delay Time [0...99]

Règle le retard du signal mélangé.

## Type d'effet 6: Random Step Filter

Cet effet applique un filtre dont la fréquence change aléatoirement.

### Paramètre 1: Speed [0...99]

Règle la vitesse.

### Paramètre 2: Depth [0...99]

Règle l'intensité de modulation.

### Paramètre 3: Resonance [0...99]

Détermine l'intensité de la résonance.

## Type d'effet 7: Sweep Modulation Delay + Flanger

Combinaison d'un delay à modulation dont le comportement varie en fonction de la dynamique du signal d'entrée et d'un flanger.

### Paramètre 1: Time [0...99]

Temps de balayage du delay à modulation.

### Paramètre 2: Type [0...1]

Sens du balayage du delay à modulation.

### Paramètre 3: Mix [0...99]

Règle la balance du signal de flanger.

## Type d'effet 8: Tube OD + Flanger

Combinaison d'un effet overdrive saturant le son et d'un flanger.

### Paramètre 1: Drive [0...99]

Règle la distorsion (accentuation) de l'overdrive.

### Paramètre 2: Speed [0...99]

Règle la vitesse de modulation du flanger.

### Paramètre 3: Mix [0...99]

Règle la balance du signal de flanger.

## Type d'effet 9: Random Step Filter + Delay

Combinaison d'un filtre à changement de fréquence aléatoire et d'un delay.

### Paramètre 1: Speed [0...99]

Détermine la vitesse du filtre à fréquence aléatoire.

### Paramètre 2: Depth [0...99]

Détermine l'intensité de modulation du filtre aléatoire.

### Paramètre 3: Time [0...99]

Règle le temps de retard.



# Appendice

## Rétablissement des réglages d'usine

Vous pouvez rétablir les réglages d'usine des paramètres généraux et d'effets du WAVEDRUM Mini.

- Maintenez le bouton ● enfoncé et appuyez sur l'interrupteur pour mettre l'instrument sous tension.  
La mention "PL" clignote à l'écran et le témoin du bouton ● clignote.
  - Maintenez le bouton ● enfoncé durant environ deux secondes pour rétablir les réglages d'usine.  
Pour renoncer à cette opération, appuyez sur l'interrupteur pour mettre l'instrument hors tension.
-  Ne mettez jamais l'instrument hors tension quand il charge des données. Cela risque de corrompre les données.
- Après cette opération, le WAVEDRUM Mini se retrouve dans l'état dans lequel il se trouvait à sa sortie d'usine, comme s'il avait été mis sous tension normalement.

## Messages d'erreur

Le WAVEDRUM Mini effectue automatiquement un contrôle interne lors de la mise sous tension. S'il détecte un problème, il affiche un des messages d'erreur suivants. Prenez les mesures décrites ci-dessous.

Ⓔ, Ⓕ : Les données utilisateur sont perdues. Initialisez les réglages comme décrit sous "Rétablissement des réglages d'usine" ci-dessus.

Ⓔ, † : Une erreur système a eu lieu. Mettez immédiatement le WAVEDRUM Mini hors tension et contactez votre revendeur Korg.

## Dépannage

En cas de problème, vérifiez les points suivants. Si cela ne résout pas votre problème, contactez votre revendeur Korg.

### L'appareil ne s'allume pas

- Vérifiez que l'adaptateur secteur est correctement branché au WAVEDRUM Mini et à une prise secteur.
- Si vous utilisez des piles, vérifiez si elles sont correctement installées.

### Le haut-parleur ne produit pas de son

- Tournez la commande du VOLUME vers la droite.
- Si un câble est branché à la prise OUTPUT ou à la prise pour casque, le haut-parleur ne produit aucun son.
- Le paramètre général Ⓔ, 7 (niveau du haut-parleur) est-il réglé sur "0"?

### Impossible de sélectionner des sons ou des effets

Le témoin CLIP ou PAD à gauche du panneau de commandes clignote-t-il?

Appuyez sur un des boutons CLIP/PAD, ●, ►/■ ou + pour que le témoin cesse de clignoter et reste allumé.

### Le motif rythmique est inaudible

- Le témoin RHYTHM/LOOPER (coin supérieur droit du panneau de commandes) clignote-t-il? Si oui, le son du motif rythmique est coupé. Pour rétablir le son du motif, maintenez le bouton SHIFT enfoncé et appuyez sur le bouton FX.
- Le paramètre général Ⓔ, 5 (niveau du motif rythmique) est-il réglé sur "0"?

### Impossible d'utiliser les boutons

Le numéro de motif clignote à l'écran quand vous changez de motif rythmique. Il est alors impossible de changer de son ou de lancer/arrêter le motif rythmique.

### Le son est différent de celui d'un autre WAVEDRUM Mini

Comme de nombreux autres instruments, chaque WAVEDRUM Mini a un son qui lui est propre. C'est dû à de nombreux facteurs tels que l'environnement dans lequel il est utilisé et la façon dont il est entretenu.

Quand plusieurs WAVEDRUM Mini utilisent des réglages identiques, le son produit peut ne pas être tout à fait pareil. En d'autres termes, le WAVEDRUM Mini est un instrument de musique électronique qui présente des caractéristiques propres aux instruments acoustiques.

### Effet larsen

Vous pouvez utiliser un égaliseur ou un limiteur du système de sonorisation pour éviter cet effet larsen et protéger l'ampli et les enceintes. *Voyez page 21.*

### Pas de réaction lorsque vous appuyez sur le pad

A la différence du Wavedrum, le WAVEDRUM Mini n'a pas de fonction permettant de changer le son en appuyant sur le pad.

---

## Fiche technique

### Synthétiseur dynamique de percussion

**Sons:** 100

**Effets:** 10

**Motifs rythmiques:** 100 (l'utilisateur peut y ajouter son jeu)

**Boucle:** Maximum 25 secondes (du début à la fin de la phrase)

**Sorties:** OUTPUT (jack mono)  
Casque (mini-jack stéréo)

**Entrées:** Prise CLIP

**Sortie ampli/haut-parleur:** 1,3 W

**Ecran:** LED, 2 caractères de 7 segments

**Fréquence d'échantillonnage:** 48 kHz

**Conversion A/N, N/A:** 24 bits

**Alimentation:** Adaptateur secteur DC9V ou six piles au nickel-hydrure métallique

**Autonomie des piles:** Environ 4 heures avec des piles au nickel-hydrure métallique (1900 mAh)

\* La durée de vie des piles dépend des piles utilisées et des conditions d'utilisation.

**Consommation:** 7,5 W

**Poids:** 1,0 kg (sans piles)

**Dimensions (L x P x H):** 216 x 216 x 67 mm

**Température de fonctionnement:** 0~+40°C (sans condensation)

**Accessoires fournis:** Manuel d'utilisation, Adaptateur secteur (DV9V, ) , Pince à capteur, Lanière

\* Les caractéristiques et l'aspect du produit sont susceptibles d'être modifiés sans avis préalable pour y apporter des améliorations.

# W A V E D R U M

## Mini

### Inhaltsübersicht

Vorsichtsmaßnahmen .....	36	Verwendung der Effekte .....	44
Vorsicht bei der Handhabung .....	37	Anwahl und Wiedergabe eines Rhythmus-Pattern .....	44
Vorweg .....	37	Aufnahme mehrerer Parts (Looper) .....	45
Die wichtigsten Funktionen .....	37	Editieren der Einstellungen .....	46
Vorstellung der WAVEDRUM Mini .....	38	Arbeitsweise zum Editieren .....	46
Vor dem ersten Einsatz .....	39	Parameterübersicht .....	46
Anschließen des Clips an die WAVEDRUM Mini	39	Übersicht der Effektypen .....	47
Anschließen ans Stromnetz .....	39	Anhang .....	49
Einschalten .....	39	Laden der Werkseinstellungen .....	49
Einstellen der Lautstärke .....	40	Fehlermeldungen .....	49
Ausschalten .....	40	Fehlersuche .....	49
Wahl des Ausgabeverfahrens .....	40	Technische Daten .....	50
Batteriebetrieb .....	40	Voice Name List .....	68
Aufstellungsort .....	41	Sounds .....	68
Spielen .....	43	Effects .....	69
Spieltechniken .....	43	Rhythm Patterns .....	69
Klanganwahl .....	43		

Vielen Dank für Ihre Entscheidung zum dynamischen Percussion-Synthesizer Korg WAVEDRUM Mini.

Bitte lesen Sie sich diese Anleitung vollständig durch, um bei der Bedienung alles richtig zu machen.

## Vorsichtsmaßnahmen

### Aufstellungsort

Vermeiden Sie das Aufstellen des Geräts an Orten, an denen

- es direkter Sonneneinstrahlung ausgesetzt ist;
- hohe Feuchtigkeit oder Extremtemperaturen auftreten können;
- Staub oder Schmutz in großen Mengen vorhanden sind;
- das Gerät Erschütterungen ausgesetzt sein kann.
- in der Nähe eines Magnetfeldes.

### Stromversorgung

Schließen Sie das optionale Netzteil nur an eine geeignete Steckdose an. Verbinden Sie es niemals mit einer Steckdose einer anderen Spannung.

### Störeinflüsse auf andere Elektrogeräte

Dieser kann bei in der Nähe aufgestellten Rundfunkempfängern oder Fernsehgeräten Empfangsstörungen hervorrufen. Betreiben Sie solche Geräte nur in einem geeigneten Abstand von diesem Erzeugnis.

### Bedienung

Vermeiden Sie bei der Bedienung von Schaltern und Reglern unangemessenen Kraftaufwand.

### Reinigung

Bei auftretender Verschmutzung können Sie das Gehäuse mit einem trockenen, sauberen Tuch abwischen. Verwenden Sie keinerlei Flüssigreiniger wie beispielsweise Reinigungsbenzin, Verdünnungs- oder Spülmittel. Verwenden Sie niemals brennbare Reiniger.

### Bedienungsanleitung

Bewahren Sie diese Bedienungsanleitung gut auf, falls Sie sie später noch einmal benötigen.

## Flüssigkeiten und Fremdkörper

Stellen Sie niemals Behältnisse mit Flüssigkeiten in der Nähe des Geräts auf. Wenn Flüssigkeit in das Gerät gelangt, können Beschädigung des Geräts, Feuer oder ein elektrischer Schlag die Folge sein. Beachten Sie, daß keinerlei Fremdkörper in das Gerät gelangen. Sollte ein Fremdkörper in das Gerät gelangt sein, so trennen Sie es sofort vom Netz. Wenden Sie sich dann an Ihren KORG-Fachhändler.

### Hinweis zur Entsorgung (Nur EU)



Wenn Sie das Symbol mit der „durchgekreuzten Mülltonne“ auf Ihrem Produkt, der dazugehörigen Bedienungsanleitung, der



Batterie oder dem Batteriefach sehen, müssen Sie das Produkt in der vorgeschriebenen Art und Weise entsorgen. Dies bedeutet, dass dieses Produkt mit elektrischen und elektronischen Komponenten nicht mit dem normalen Hausmüll entsorgt werden darf. Für

Produkte dieser Art existiert ein separates, gesetzlich festgelegtes Entsorgungssystem. Gebrauchte elektrische und elektronische Geräte müssen separat entsorgt werden, um ein umweltgerechtes Recycling sicherzustellen. Diese Produkte müssen bei benannten Sammelstellen abgegeben werden. Die Entsorgung ist für den Endverbraucher kostenfrei! Bitte erkundigen Sie sich bei ihrer zuständigen Behörde, wo Sie diese Produkte zur fachgerechten Entsorgung abgeben können. Falls ihr Produkt mit Batterien oder Akkumulatoren ausgestattet ist, müssen Sie diese vor Abgabe des Produktes entfernen und separat entsorgen (siehe oben). Die Abgabe dieses Produktes bei einer zuständigen Stelle hilft Ihnen, dass das Produkt umweltgerecht entsorgt wird. Damit leisten Sie persönlich einen nicht unerheblichen Beitrag zum Schutz der Umwelt und der menschlichen Gesundheit vor möglichen negativen Effekten durch unsachgemäße Entsorgung von Müll. Batterien oder Akkus, die Schadstoffe enthalten, sind auch mit dem Symbol einer durchgekreuzten Mülltonne gekennzeichnet. In der Nähe zum Mülltonnensymbol befindet sich die chemische Bezeichnung des Schadstoffes.

Cd oder NiCd steht für Cadmium, Pb für Blei und Hg für Quecksilber.

## Vorsicht bei der Handhabung

### Der Lautsprecher enthält einen Magneten

Der Lautsprecher in diesem Instrument enthält einen Magneten. Legen Sie niemals Datenkarten oder medizinische Geräte, die durch Magnetfelder gestört werden könnten, in seine Nähe.

### Legen Sie niemals schwere Gegenstände auf das Pad

#### Der Clip muss nach der Verwendung sofort wieder entfernt werden

Wenn Sie einen schweren Gegenstand längere Zeit auf der Pad-Oberfläche des WAVEDRUM Mini liegen lassen, bekommen sowohl das Pad als auch der Gegenstand eventuell Flecke oder Druckspuren. Lassen Sie also niemals schwere Gegenstände auf dem Pad liegen und legen Sie die WAVEDRUM Mini niemals mit dem Pad nach unten auf eine Oberfläche. Auch der Clip könnte das Gehäuse verunzieren und muss daher so schnell wie möglich wieder entfernt werden.

Auch Alterungserscheinungen können zu Verfärbungen führen – und nach einer Weile spielt es kaum noch eine Rolle, wie lange die WAVEDRUM Mini den betreffenden Gegenstand berührt hat.

### Rückkopplung

Die WAVEDRUM Mini enthält einen Sensor, der die Schwingungen des Pads oder Clips registriert, wenn Sie darauf schlagen. In bestimmten Fällen reagiert der

Sensor auch auf Schwingungen eines Lautsprechers, was an einer so hohen Lautstärke liegt, dass sich der Sensor wie ein Mikrofon verhält. Wenn Sie die WAVEDRUM Mini während eines Konzerts mit lauten Monitorboxen verwenden, kann es vorkommen, dass die von der WAVEDRUM Mini ausgehenden Signale so starke Schwingungen erzeugen, dass der Ständer zu zittern beginnt. Das kann dazu führen, dass der Sensor erneut ausgelöst wird – und das führt zu Rückkopplung (Heulton), die sich nur noch schwer kontrollieren lässt.

Rückkopplung stellt eine überhöhte Last für die Verstärker und Lautsprecher dar und kann diese schwer beschädigen. Wenn Sie die WAVEDRUM Mini mit einem großen Monitorsystem verwenden, müssen Sie dessen Klangregelung unbedingt so einstellen, dass Rückkopplung vermieden wird. Das Prinzip ist ungefähr das gleiche wie bei einem Mikrofon.

Zumal bei Verwendung der „Looper“-Funktion ist Rückkopplung relativ wahrscheinlich. Bitte stellen Sie die Lautstärke mit Bedacht ein.

### Handhabung von Daten

Bei unvorhergesehenen Funktionsstörungen könnte der Speicherinhalt gelöscht werden. Korg haftet nicht für Schäden oder Verdienstauffälle, die auf einen solchen Datenverlust zurückzuführen sind.

\* Dieses Produkt wurde unter Lizenz der Patente zur Klangerzeugung auf der Basis des Physical Modeling entwickelt (<http://www.sondius-xg.com>). Patentnehmer sind die Stanford University, USA, und die Yamaha Corporation.

\* Alle Produkt- und Firmennamen sind Warenzeichen oder eingetragene Warenzeichen der betreffenden Eigentümer.

# Vorweg

Die WAVEDRUM Mini beruht auf einem völlig neuen Percussion-Konzept im Synthesizersegment und bietet drei wichtige Vorzüge:

- Sie kann überall verwendet werden
- Sie kann aus allem eine Wavedrum machen
- Sie lässt sich leicht transportieren

## Die wichtigsten Funktionen

### Revolutionäre Synthesetechnologie

Der Pad- und Clip-Sensor registrieren die Schläge des Musikers, die Dank der Wavedrum-basierten Synthese einzigartige Sounds auslösen. Das Ausgangssignal

richtet sich nach den Klängen, die Sie wählen und reagiert sehr empfindlich, variiert und eminent expressiv auf die Finger- und Ballenbewegungen. So können Sie ungemein musikalisch und nuanciert spielen.

### Machen Sie aus allem eine WAVEDRUM

Der Clip mit dem eingebauten Sensor kann an jedem beliebigen Gegenstand angebracht werden und verwandelt diesen daher in eine Wavedrum.

Sie können buchstäblich jeden Gegenstand als Schlagfläche benutzen und die Eigenschaften seines Materials (Holz, Metall, Glass usw.) für expressive Zwecke nutzen.

### 100 Klänge, 10 Effekte

Die 100 Klänge decken alles zwischen Percussion-Klangfarben bis hin zu Klangeffekten ab. Der erzeugte Klang richtet sich hauptsächlich nach Ihrer Spieltechnik. Wenn Sie möchten, können Sie dem Pad und dem Clip unterschiedliche Klänge zuordnen. Außerdem stehen 10 Effekte speziell für perkussive Signale zur Verfügung.

### Rhythmus-Pattern

Es stehen 100 Rhythmus-Pattern unterschiedlichster Musikgenres zur Verfügung, zu denen Sie „jammen“ können.

Zusätzlich steht eine Aufnahmefunktion zur Verfügung, die Sie zum Aufzeichnen Ihres Spiel mitsamt der gewählten Begleitung verwenden können.

### Looper

Mit der „Looper“-Funktion können Sie Part für Part neue Grooves aufzeichnen.

So können Sie also auch eigene Grooves und Rhythmusfiguren entwickeln.

### Interner Lautsprecher und Batteriespeisung

Die WAVEDRUM Mini ist so leicht und kompakt, dass man sie überall mit hinnehmen kann. Der Lautsprecher und die Batteriespeisung erlauben den Einsatz dieses Instruments an jedem beliebigen Ort. Mit dem beiliegenden Gurt können Sie die WAVEDRUM Mini an einem Bein oder anderen Körperteil befestigen.

# Vorstellung der WAVEDRUM Mini

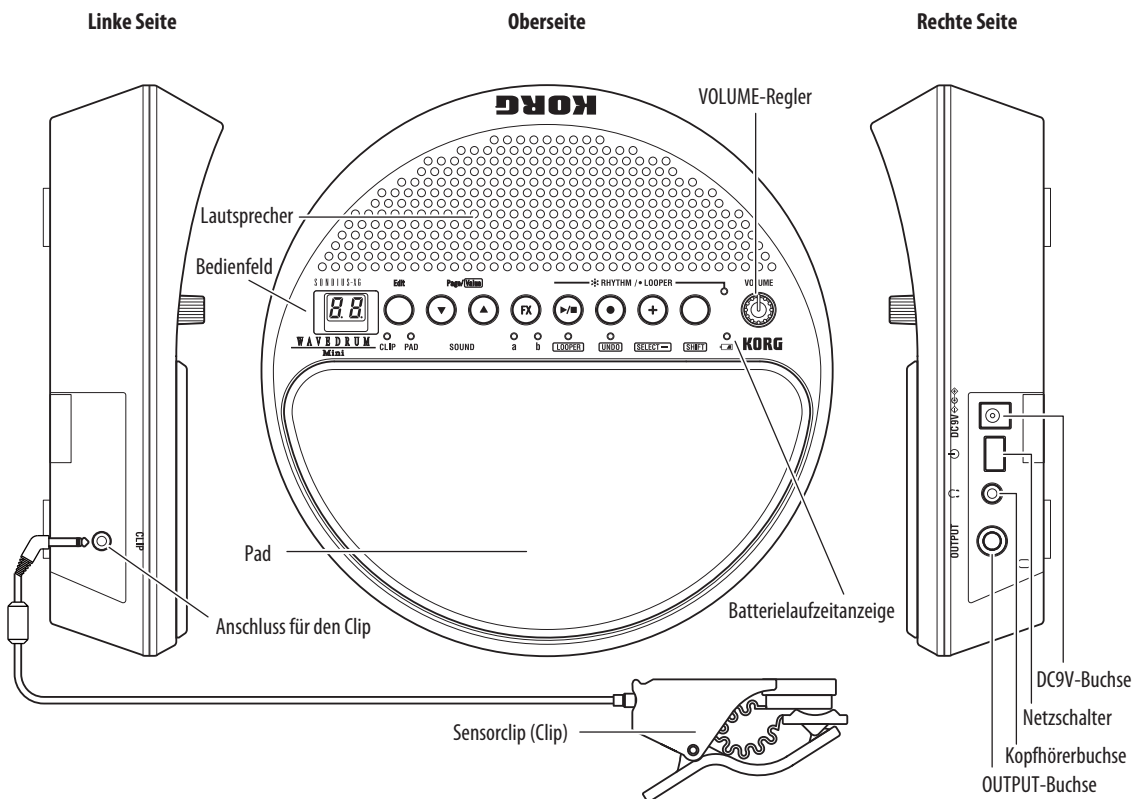

# Vor dem ersten Einsatz

## Anschließen des Clips an die WAVEDRUM Mini

1. Schalten Sie die WAVEDRUM Mini zunächst aus. (Das Display und die Dioden dürfen nicht leuchten.)
2. Verbinden Sie den Clip mit der CLIP-Buchse auf der linken Seite der WAVEDRUM Mini.

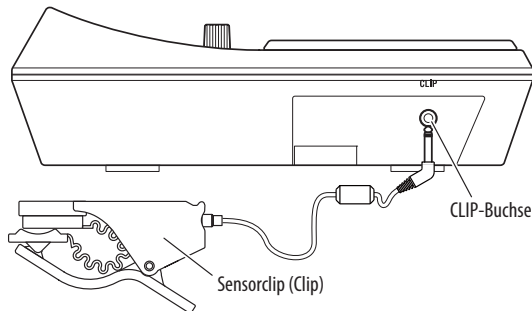

**⚠** An die CLIP-Buchse darf nur der beiliegende Clip angeschlossen werden.

3. Um zu verhindern, dass sich die Clip-Verbindung aus Versehen löst, sollten Sie das Clipkabel um den Haken an der Unterseite der WAVEDRUM Mini drehen.

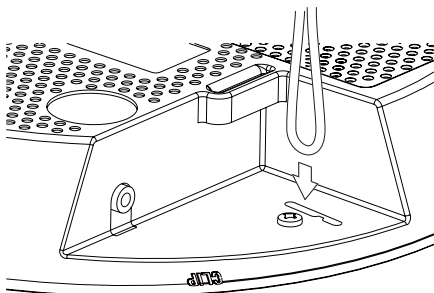
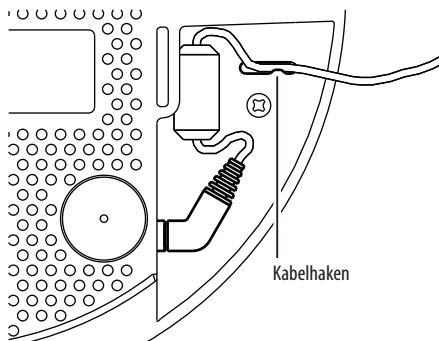

## Anschließen ans Stromnetz

1. Verbinden Sie den Gleichstromstecker des Netzteils mit der DC9V-Buchse auf der rechten Seite der WAVEDRUM Mini.
2. Verbinden Sie das Netzteil mit einer Steckdose.

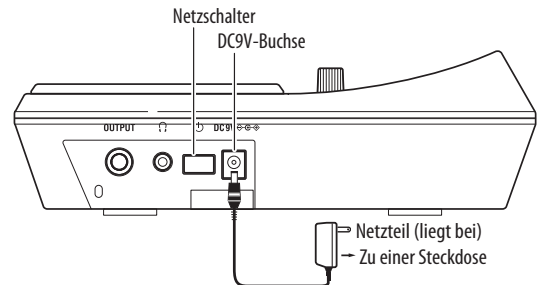

**⚠** Verwenden Sie nur das beiliegende Netzteil. Die Verwendung anderer Netzteile könnte zu Schäden führen.

**⚠** Wählen Sie immer eine Steckdose mit einer für das Netzteil geeigneten Spannung.

3. Um zu verhindern, dass sich die Netzteilverbindung aus Versehen löst, sollten Sie das Clipkabel um den Haken an der Unterseite der WAVEDRUM Mini drehen.

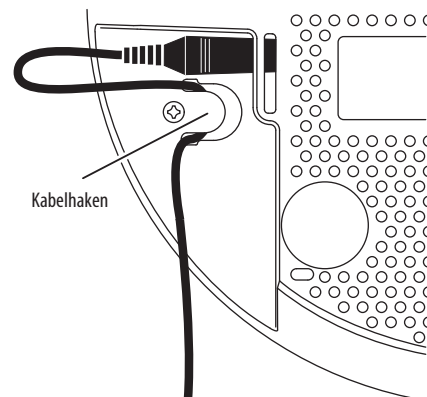

## Einschalten

1. Drehen Sie den VOLUME-Regler ganz nach links.
2. Drücken Sie den Netzschalter, um das Gerät einzuschalten.

### Einstellen der Lautstärke

- Drehen Sie den VOLUME-Regler nach links, um die Lautstärke zu verringern bzw. nach rechts, um sie zu erhöhen.

Der VOLUME-Regler bestimmt den Pegel des internen Lautsprechers, der Kopfhörerbuchse und der OUTPUT-Buchse.

Stellen Sie die Lautstärke auf einen geeigneten Wert und spielen Sie auf der WAVEDRUM Mini. Siehe auch „Spielen“ auf S. 43.

### Ausschalten

Schalten Sie das Instrument nach dem Spielen wieder aus.

1. Drehen Sie den VOLUME-Regler der WAVEDRUM Mini ganz nach links.
2. Halten Sie den Netzschalter  $\pm 1$  Sekunde gedrückt, um das Instrument auszuschalten.

### Energiesparfunktion

Ungefähr 4 Stunden nach dem letzten Bedienvorgang schaltet sich die WAVEDRUM Mini automatisch aus.

Bei Bedarf können Sie diese Energiesparfunktion deaktivieren. Alles Weitere hierzu finden sie auf Seite 46.

Laut Vorgabe ist die Energiesparfunktion aktiv.

### Wahl des Ausgabeverfahrens

- ⚠ Ein hoher Anfangspegel der WAVEDRUM Mini könnte Ihr Lautsprecher -/Verstärkersystem beschädigen. Wenn Sie einen Kopfhörer verwenden, kann ein hoher Pegel zu einem Hörschaden führen. Stellen Sie die Lautstärke immer mit Bedacht ein.

### Kopfhörerbetrieb

An die Kopfhörerbuchse kann ein optionaler Kopfhörer angeschlossen werden. Bei Anschließen eines Kopfhörers wird der interne Lautsprecher stummgeschaltet.

Die Verwendung eines Kopfhörers empfiehlt sich, wenn Sie niemanden stören dürfen. Verbinden Sie den Stecker des Kopfhörers mit der Kopfhörerbuchse auf der linken Seite der WAVEDRUM Mini.

Wenn Ihr Kopfhörer mit einem Adapterstecker (1/4" auf Miniklinke) versehen ist, dürfen Sie bei Lösen der

Verbindung niemals am Kabel, sondern nur am Stecker ziehen.

- ⚠ Um sich keinen Hörschaden zuzuziehen, sollten Sie niemals über einen längeren Zeitraum hinweg einen hohen Kopfhörerpegel verwenden.

### Anschließen an ein Audiogerät

Verbinden Sie die OUTPUT-Buchse der WAVEDRUM Mini mit einem Eingang Ihres Mischpults oder einer Aktivbox.

Das Ausgangssignal ist mono. Wenn Sie einen Stecker an die OUTPUT-Buchse anschließen, wird der Lautsprecher stummgeschaltet.

- ⚠ Vor Herstellen dieser Verbindung müssen Sie sowohl die WAVEDRUM Mini als auch das externe Audiogerät ausschalten. Wenn Sie die WAVEDRUM Mini an andere Geräte anschließen, während sie eingeschaltet ist, könnten sowohl die WAVEDRUM Mini als auch das externe Audiogerät beschädigt werden. Außerdem müssen Sie die Lautstärke des externen Geräts auf den Mindestwert stellen.

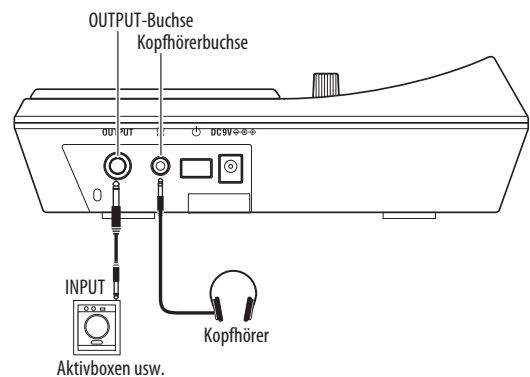

### Batteriebetrieb

Entfernen Sie den Deckel des Batteriefachs an der Unterseite der WAVEDRUM Mini und legen Sie sechs Ni-MH-Batterien ein. Achten Sie dabei auf die richtige Polarität.

**Anmerkung:** Batterien liegen nicht bei und müssen daher separat gekauft werden.

- ⚠ Vor der Entnahme bzw. dem Einlegen von Batterien müssen Sie das Netzteilkabel lösen.
- ⚠ Wechseln Sie immer alle Batterien aus und verwenden Sie nur jeweils Batterien desselben Typs.



1. Um das Batteriefach zu öffnen, müssen Sie die mit Pfeilen markierten Klemmen drücken und anheben.
2. Legen Sie 6 Ni-MH-Batterien (AA) ein. Achten Sie beim Einlegen der Batterien auf die richtige Polarität („+“ und „-“).
3. Ordnen Sie die Laschen über dem Batteriefach an und schließen Sie den Deckel. Drücken Sie die mit Pfeilen markierten Klemmen so weit hinunter, bis der Deckel festsetzt.

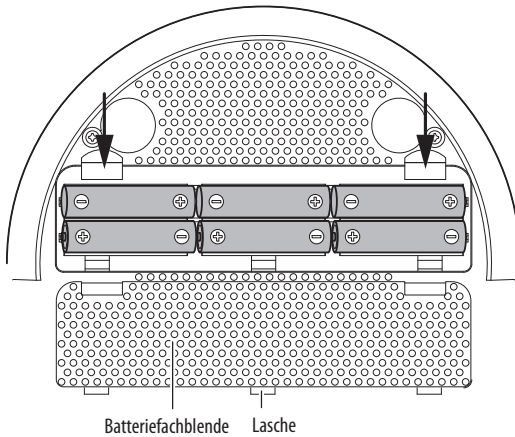

### Auswechseln der Batterien

Wenn die Batterien fast erschöpft sind, blinkt die Diode. Die WAVEDRUM Mini kann dann zwar noch eine Weile verwendet werden, allerdings sollten Sie die Batterien so schnell wie möglich auswechseln.

- ⚠ Batterien mit einer schwankenden Spannung sollten sofort entfernt werden. Erschöpfte Batterien können auslaufen und das Gerät beschädigen. Entnehmen Sie sie daher so schnell wie möglich. Entfernen Sie die Batterien außerdem, wenn Sie das Instrument längere Zeit nicht verwenden möchten.

### Aufstellungsort

- ⚠ Stellen Sie die WAVEDRUM Mini auf eine flache und stabile Oberfläche. Wenn Sie sich hinsetzen möchten, können Sie das Instrument mit dem Gurt an einem Bein befestigen. Wenn Sie den Clip verwenden möchten, müssen Sie ihn an einem stabilen Ort anbringen (ungefähr so stabil wie der Aufstellungsort der WAVEDRUM Mini selbst). Verlegen Sie das Netzteil- und Audiokabel so, dass sie nirgends hängen bleiben bzw. sich verheddern.

### Befestigen und Entfernen des Clips an/von einem Gegenstand

Wenn Sie den Clip der WAVEDRUM Mini an einem Gegenstand in der Nähe anbringen und auf jenen Gegenstand schlagen, kann er als Wavedrum genutzt werden. Der dabei erzeugte Klangcharakter richtet sich entscheidend nach dem gewählten Gegenstand. Probieren Sie also mehrere Oberflächen aus.

- Vor Anbringen und Entfernen des Clips müssen Sie den VOLUME-Regler auf den Mindestwert stellen.
- Befestigen Sie den Clip an einem Gegenstand so, dass er sich beim Trommeln nicht lösen kann.
- Ziehen Sie beim Entfernen des Clips vom Gegenstand niemals an seinen beiden Klemmen. Sonst werden nämlich sowohl der Clip als auch der Gegenstand beschädigt. Öffnen Sie den Clip, bevor Sie ihn entfernen.

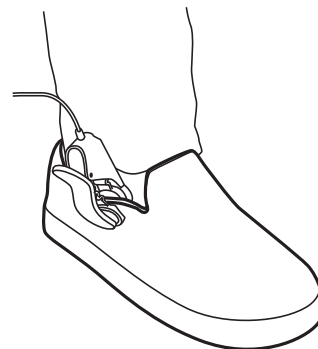
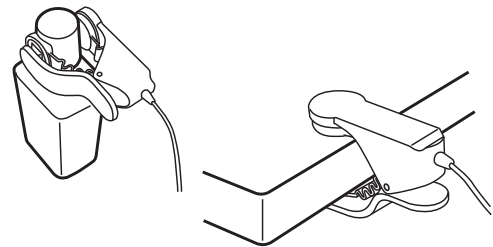

- ⚠ Obwohl man den Clip an einer Vielzahl von Gegenständen befestigen kann, sollten Sie nach Möglichkeit nichts wählen, was so viel Lärm erzeugt, dass die Nachbarn usw. gestört werden. Bedenken Sie außerdem, dass der Clip den Gegenstand, an dem Sie ihn befestigen, verkratzen oder beschädigen könnte.

- ⚠ Wenn Sie den Clip längere Zeit an derselben Stelle belassen, hinterlässt er eventuell Spuren oder Kratzer. Je nach dem Zustand der Oberfläche, an der Sie den Clip befestigen, kann es vorkommen, dass diese schon viel früher beschädigt wird.



### Anbringen und Entfernen des Gurts

Mit dem beiliegenden Gurt können Sie die WAVEDRUM Mini an einem Bein oder anderen Körperteil befestigen.

-  Schieben Sie den Gurt durch die Schlitzte an der Unterseite der WAVEDRUM Mini (siehe die Abbildung unten). Wenn Sie das vergessen, löst sich der Gurt beim Spielen eventuell.
-  Der Gurt ist aus Plastik und sollte vor der Verwendung auf Risse und Schäden überprüft werden. Wenn der Gurt beschädigt ist, könnte das Instrument beim Spielen fallen und Schäden verursachen.

1. Schieben Sie den Gurt durch die Schlitzte an der Unterseite (siehe die Abbildung unten).

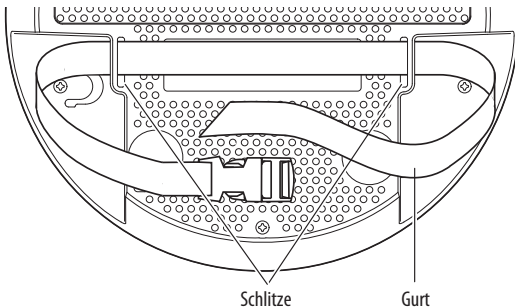

2. Schließen Sie den Gurt wie in der Abbildung gezeigt.

Wenn der Gurt zu schlaff hängt, können Sie die Partie „B“ weiter herausziehen.

Wenn der Gurt zu straff ist, können Sie ihn etwas lösen, indem Sie den Verschluss in Richtung „A“ ziehen.

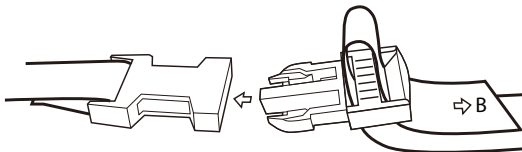
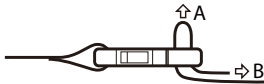

3. Legen Sie die WAVEDRUM Mini wie in der Abbildung gezeigt auf ein Bein und schließen Sie den Gurt. Winden Sie den Gurt um Ihr Bein und verschließen Sie den Gurt. Ziehen Sie bei Bedarf am Ende „B“ (siehe die vorige Abbildung), um die WAVEDRUM Mini an Ihrem Bein zu befestigen.



# Spielen

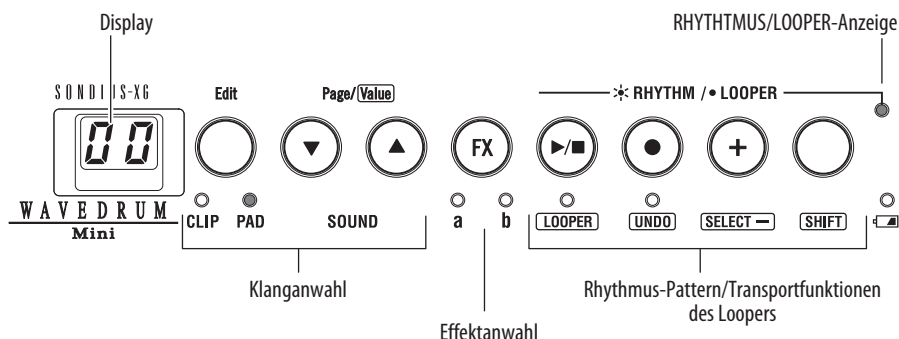

## Spieltechniken

Die WAVEDRUM Mini erlaubt die Anwahl unterschiedlicher Klänge für das Pad und den Clip.

Das Ausgangssignal richtet sich nach den Klängen, die Sie wählen und reagiert sehr empfindlich, variiert und eminent expressiv auf subtilste Finger- und Ballenbewegungen. So können Sie ungemein musikalisch und nuanciert spielen.

Die internen Klangfarben enthalten Simulationen typischer Percussion-Instrumente, aber auch Effekte, deren Tonhöhe sich bei jedem weiteren Schlag ändert. Bei Bedarf können Sie sogar Melodien spielen. Übrigens beeinflusst nicht nur die Schlagkraft die Klangfarbe – auch der beim Schlagen entstehende Klang (warm/sanft oder hart/scharf) hat einen Einfluss auf das Ausgangssignal. Das Ergebnis richtet sich zwar immer auch nach dem gewählten Klang, allerdings ist der Klang in der Pad-Mitte runder und sanfter als wenn man auf den Rand schlägt. Im Prinzip sind die erzeugten Klangfarben von Spieler zu Spieler verschieden. Allerdings gilt allgemein: Wenn Sie mit einem Finger fast nur auf das Pad drücken, ist der Klang runder als wenn Sie mit den Fingerunterseiten darauf schlagen. Mit den Schlagtechniken einer Conga oder Djembe erzielen Sie ähnliche Klangvariationen.

Der Clip kann an einem beliebigen Gegenstand befestigt werden, auf den Sie schlagen. Dessen Oberfläche beeinflusst die Klangfarbe ebenfalls.

Siehe auch „Sounds“ auf S. 68.

**⚠** Schlagen Sie ausschließlich auf das Pad der WAVEDRUM Mini: Die Bedienelemente und der Lautsprecher sind nicht als Schlagflächen gedacht.

**⚠** Schlagen Sie niemals auf den Clip selbst.

## Klanganwahl

Mit folgendem Verfahren kann jeweils einer von 100 Klängen gewählt werden:

1. Drücken Sie zuerst den CLIP/PAD-Taster links im Bedienfeld, um anzugeben, ob Sie für das Pad oder den Clip einen Klang wählen möchten. Bei wiederholtem Drücken des Tasters ändert sich die Zuordnung. Die betreffende Diode (CLIP oder PAD) leuchtet.

Wenn die CLIP-, PAD-, [a]- oder [b]-Diode blinkt (Editiermodus), können keine Klangfarben gewählt werden. Drücken Sie dann den CLIP/PAD-Taster, damit die gewünschte Diode leuchtet.

2. Wählen Sie mit den ▼▲-Tastern den gewünschten Klang.

Das Display zeigt die Nummer des gewählten Klangs an.

Wenn Sie ▼ oder ▲ gedrückt halten, ändert sich die Nummer kontinuierlich.

Schlagen Sie auf das Pad oder die Oberfläche, an welcher der Clip befestigt ist.

**Anmerkung:** Unmittelbar nach dem Einschalten wird sowohl für das Pad als auch für den Clip Klang 00 gewählt.

**Anmerkung:** Drücken Sie den ►/■-, ●- oder +-Taster und den CLIP/PAD-Taster.

### Verwendung der Effekte

Bei Bedarf können Sie die Klangfarben mit Effekt versehen. Sie können entweder Effekt [a] oder [b] wählen, aber nicht beide.

- Drücken Sie den FX-Taster. Drücken Sie den Taster wiederholt, um Effekt [a] (Diode [a] leuchtet), Effekt [b] (Diode [b] leuchtet) oder keinen Effekt (beide Diode aus) zu wählen.

Wenn die CLIP-, PAD-, [a]- oder [b]-Diode blinkt (Editiermodus), können keine Effekte gewählt werden. Drücken Sie dann den CLIP/PAD-Taster, damit die gewünschte Diode leuchtet.

**Anmerkung:** Effekt [a] und [b] können unterschiedliche Algorithmen zugeordnet werden. Außerdem können Sie einstellen, wie stark die Klänge mit dem Effekt bearbeitet werden sollen. Siehe auch „Editieren der Einstellungen“ auf S. 46.

**Anmerkung:** Unmittelbar nach dem Einschalten wird kein Effekt verwendet. Allerdings werden die zuletzt für [a] und [b] verwendeten Einstellungen gespeichert.

**Anmerkung:** Drücken Sie den ►/■-, ●- oder +-Taster und den CLIP/PAD-Taster.

### Anwahl und Wiedergabe eines Rhythmus-Pattern

Das Instrument enthält zahlreiche Rhythmus-Pattern, die Sie als Begleitung verwenden können. Wenn Sie möchten, können Sie Ihr Spiel mitsamt einer solchen Begleitung aufnehmen.

#### Abspielen eines Pattern

1. Halten Sie den SHIFT-Taster gedrückt, während Sie den ►/■-Taster betätigen, damit die RHYTHM/LOOPER-Diode (oben rechts) leuchtet. Damit wählen Sie die „Rhythm“-Funktion.
2. Drücken Sie den ►/■-Taster (er leuchtet), um die Wiedergabe zu starten.
3. Drücken Sie den ►/■-Taster, um die Wiedergabe anzuhalten (die Diode erlischt).
4. Es stehen 100 verschiedene Pattern zur Verfügung. Drücken Sie den +-Taster, um ein anderes Pattern zu wählen. Damit wählen Sie das jeweils nächste Pattern (d.h. das Pattern mit der nächsten Nummer). Wenn Sie den SHIFT-Taster gedrückt halten, während Sie den +-Taster betätigen, wird das vorangehende Pattern gewählt.

Halten Sie den +-Taster gedrückt, um ein weiter entferntes Pattern zu wählen.

Während der Anwahl blinkt die Pattern-Nummer im Display. Sobald das Pattern einsatzbereit ist, zeigt das Display wieder die Klangnummer an.

Alles Weitere zu den Pattern finden Sie unter „Rhythm Patterns“ auf S. 69.

**Anmerkung:** Bei Bedarf können Sie die Lautstärke der Rhythmusbegleitung ändern. Siehe „Editieren der Einstellungen“ auf S. 46.

**Anmerkung:** Die Wiedergabegeschwindigkeit der Rhythmus-Pattern kann geändert werden.

#### Aufnahme Ihres Spiels mit Rhythmusbegleitung

1. Wählen Sie ein Rhythmus-Pattern und starten Sie die Wiedergabe. Siehe „Abspielen eines Pattern“.
2. Wählen Sie den Klang, den Sie zum Spielen verwenden möchten. Siehe „Klanganwahl“.
3. Drücken Sie den ●-Taster, um die Aufnahme zu starten (die Diode leuchtet).
4. Schlagen Sie auf das Pad oder den Gegenstand, an dem der Clip befestigt ist. Alles, was Sie spielen, wird aufgenommen.
5. Drücken Sie den ●- oder ►/■-Taster, um die Aufnahme zu beenden.  
Wenn Sie den ●-Taster drücken, wird die Aufnahme deaktiviert. Die Wiedergabe läuft aber weiter. Wenn Sie den ►/■-Taster drücken, halten sowohl die Aufnahme als auch die Wiedergabe an.

6. Mit den obigen Schritten können Sie so viele Parts hinzufügen wie Sie möchten.

**Anmerkung:** Um eine Aufnahme wieder zu löschen und erneut einzuspielen, müssen Sie die „Undo/Redo“-Funktion verwenden. Siehe „Undo“ und „Redo“ auf S. 45.

**Anmerkung:** Wenn Sie bei angehaltener Wiedergabe den ●-Taster drücken, beginnen die Aufnahme und Wiedergabe gleichzeitig.

 Bei Anwahl eines anderen Rhythmus-Pattern, bei Aufrufen der „Looper“-Funktion oder bei Ausschalten des Instruments wird Ihre Aufnahme wieder gelöscht. Unmittelbar nach dem Einschalten wird Rhythmus-Pattern 00 gewählt.

 Während der Wiedergabe und Aufnahme wird die Empfindlichkeit des Instruments reduziert, um Rückkopplung zu vermeiden.

7. Bei Bedarf können Sie die Rhythmus-Begleitung stummschalten (oder wieder aktivieren). Wenn Sie das Rhythmus-Pattern stummschalten, hören Sie nur noch die von Ihnen gespielten Parts.

Halten Sie den SHIFT-Taster gedrückt, während Sie FX betätigen. Damit schalten Sie die Stummschaltung abwechselnd ein und aus. Solange die Rhythmusbegleitung stummgeschaltet ist, blinkt die RHYTHM/LOOPER-Diode.

**Anmerkung:** Wenn Sie ein anderes Rhythmus-Pattern wählen (oder den Looper aktivieren), wird die Stummschaltung automatisch deaktiviert.

## Aufnahme mehrerer Parts (Looper)

Wenn Sie möchten, können Sie der Reihe nach mehrere Parts aufnehmen. Die maximale Phrasenlänge beträgt 25 Sekunden.

### Erste Aufnahme

1. Halten Sie den SHIFT-Taster gedrückt, während Sie den ►/■-Taster betätigen, um die RHYTHM/LOOPER-Diode (oben rechts) auszuschalten. Jetzt ist die „Looper“-Funktion aktiv.
2. Drücken Sie den ●-Taster. Die WAVEDRUM Mini ist jetzt aufnahmebereit (der ►/■- und ●-Taster blinken).
3. Starten Sie die Aufnahme, indem Sie auf das Pad oder den Gegenstand schlagen, an welchem der Clip befestigt ist. Die Aufnahme wird zeitgleich mit dem ersten Schlag gestartet. Sie können die Aufnahme aber auch durch Drücken des ►/■-Tasters starten. Das Display zeigt die verbleibende Aufnahmedauer an.
4. Um die Aufnahme anzuhalten, müssen Sie einen der vier Taster rechts (►/■ – SHIFT) drücken. Die aufgezeichnete Phrase wird dann sofort in einer Schleife abgespielt. Die Stelle, an der Sie die erste Aufnahme beenden, gilt als Endpunkt der Schleife. Damit legen Sie folglich die Schleifenlänge fest.

## Zweiter und nachfolgende Parts

1. Drücken Sie den ►/■-Taster, um die Looper-Wiedergabe zu starten (die Diode leuchtet). Wählen Sie den Klang, den Sie zum Spielen verwenden möchten.
2. Drücken Sie den ●-Taster. Die Aufnahme beginnt (die Diode leuchtet).
3. Schlagen Sie auf das Pad oder den Gegenstand, an dem der Clip befestigt ist. Alles, was Sie spielen, wird zum ersten Part hinzugefügt.
4. Drücken Sie den ●- oder ►/■-Taster, um die Aufnahme zu deaktivieren. Wenn Sie den ●-Taster drücken, wird die Aufnahme deaktiviert. Die Wiedergabe läuft aber weiter. Wenn Sie den ►/■-Taster drücken, halten sowohl die Aufnahme als auch die Wiedergabe an.

**Anmerkung:** Es gibt eine Funktion, mit der man die Aufnahme eines Parts rückgängig machen (und wiederherstellen) kann. Siehe „Undo und Redo“.

**Anmerkung:** Wenn Sie bei angehaltener Wiedergabe den ●-Taster drücken, beginnen die Aufnahme und Wiedergabe zeitgleich.

 Bei Aufrufen der „Rhythm Pattern“-Funktion oder Ausschalten der Instruments wird Ihre Aufnahme wieder gelöscht.

 Während der Wiedergabe und Aufnahme wird die Empfindlichkeit des Instruments reduziert, um Rückkopplung zu vermeiden.

### ‘Undo’ und ‘Redo’

Mit „Undo“ kann der Zustand vor der letzten Aufnahme wiederhergestellt werden.

- Halten Sie bei laufender oder angehaltener Wiedergabe bzw. während der Aufnahme den SHIFT-Taster gedrückt, während Sie den ●-Taster betätigen.

**Anmerkung:** Wenn die Aufnahme noch läuft, kann man den letzten Part zwar rückgängig machen, aber danach nicht wiederherstellen. Den ersten Looper-Part kann man nicht rückgängig machen.

Mit „Redo“ kann man etwas rückgängig Gemachtes wiederherstellen.

- Halten Sie bei laufender oder angehaltener Wiedergabe den SHIFT-Taster gedrückt, während Sie den ●-Taster betätigen.

# Editieren der Einstellungen

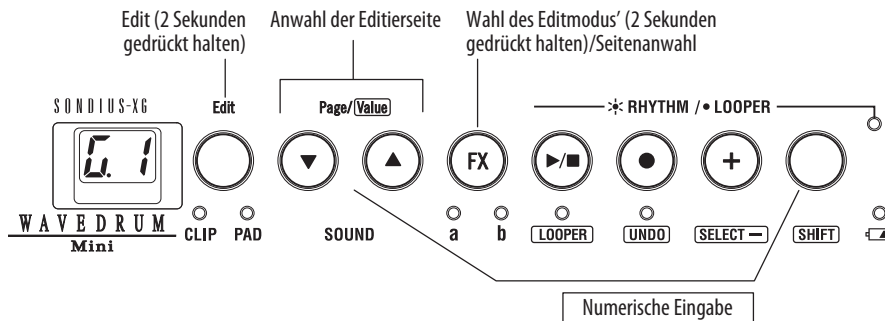

Die WAVEDRUM Mini erlaubt das Einstellen der Lautstärke für das Pad, den Clip und das Rhythmus-Pattern. Bei bestimmten Klängen können Sie auch die Tonhöhe oder Transposition einstellen. Den Effekten [a] und [b] kann man andere Typen zuordnen und außerdem bestimmte Parameter einstellen. Das Ändern von Einstellungen nennt man „editieren“.

**Anmerkung:** Die Transposition oder Skala kann man nur ändern, wenn man vor Aufrufen der Editierseite einen Klang wählt, der diese Funktionen unterstützt. Siehe „Sounds“ auf S. 68.

**Anmerkung:** Bei laufender Wiedergabe oder Aufnahme mit der „Rhythm“- oder „Looper“-Funktion kann man die Editierseite nicht aufrufen.

**Anmerkung:** Die Editierseite kann man auch aufrufen, indem man den FX-Taster mindestens 2 Sekunden gedrückt hält. Bei wiederholtem Drücken des FX-Tasters rufen Sie die Seiten in folgender Reihenfolge auf:  $\underline{L} \ 1 \rightarrow \underline{d} \ 1 \rightarrow \underline{b} \ 1$ .

## Arbeitsweise zum Editieren

1. Halten Sie den Edit (CLIP/PAD)-Taster  $\pm 2$  Sekunden lang gedrückt.

Beide Dioden darunter blinken und das Display zeigt eine Editierseite an. Wenn Sie gerade eine Effekt editieren, blinken auch die Dioden unter dem FX-Taster.

2. Wählen Sie mit den  $\blacktriangledown \ \blacktriangle$ -Tastern den Parameter, der editiert werden soll. Alles Weitere zu den Editierseiten und Parametern finden Sie in der „Parameterübersicht“.

Um z.B. Effekt [a] einen anderen Effekt zuzuordnen, müssen Sie „ $\underline{d} \ 1$ “ wählen (Algorithmusanwahl für Effekt „a“).

3. Ändern Sie den Wert.

Halten Sie den SHIFT-Taster gedrückt, während Sie mit den  $\blacktriangledown \ \blacktriangle$ -Tastern den gewünschten Wert einstellen. Wenn Sie den SHIFT-Taster drücken, wird der Wert angezeigt. Bei Drücken des  $\blacktriangledown$ - oder  $\blacktriangle$ -Tastern ändert er sich. Wenn Sie einen Taster gedrückt halten, ändert sich der Wert schneller.

4. Drücken Sie den Edit (CLIP/PAD)-Taster, um die Editierseite wieder zu verlassen.

**Anmerkung:** Alle Änderungen werden bei Verlassen der Editierseite automatisch gespeichert.

**Anmerkung:** Die Editierseite kann man auch mit dem  $\bullet$ -,  $\blacktriangleright/\blacksquare$ - oder  $+$ -Taster statt mit Edit (CLIP/PAD) verlassen.

## Parameterübersicht

Die WAVEDRUM Mini bietet folgende editierbare Parameter.

### Global-Parameter

Editierseite: Parameternamen [Vorgabe]

#### $\underline{L} \ 1$ : Transposition [0...12]

Hiermit können Sie die Tonhöhe in Halbtonschritten ändern.

Dieser Parameter ist nur für bestimmte Klänge belegt. Der Wert „0“ entspricht der Note „C“. Mit einem höheren Wert heben Sie die Tonhöhe in Halbtonschritten an. In bestimmten Fällen ändert sich die Tonhöhe zwar im gewünschten Halbtonintervall, aber ab einer bestimmten Note plötzlich eine Oktave tiefer. Beispiel: Mit dem Wert „6“ (F#) wählen Sie z.B. das „F#“ – aber eine Oktave tiefer. Alle nachfolgenden Erhöhungen heben die Tonhöhe von jener Position aus an. Wann das passiert, richtet sich nach dem Klang.

In der rechten Spalte der „Sounds“-Tabelle (siehe Seite 68) wird angezeigt, ab welchem Transpositionsintervall die Abwärtstransposition stattfindet.

**🔊 2 : Skala (Stimmungssystem) [0...6]**

Bestimmte Klänge erlauben das Spielen von Melodien. Bestimmte Phrasen wählen die Noten einer Skala nach einem Zufallsmuster bei jedem Schlag. Bei anderen Klängen richtet sich die Tonhöhe dagegen nach der Schlagstärke. Dieser Parameter ist nur für bestimmte Klänge belegt.

Klänge, deren Skala geändert werden kann, sind in der „Sounds“-Tabelle (siehe Seite 68) mit einem „O“ markiert.

Es stehen folgende Skalen zur Verfügung:

0: Dur, 1: Dur-pentatonisch, 2: Moll-pentatonisch, 3: Moll, 4: Indisch (Hanuma Todi), 5: Gamelan, 6: Tonika

Bei der Einstellung „6. Tonika“ richtet sich die Tonhöhe nach dem gewählten Transpositionsintervall. Für alle anderen Einstellungen, siehe „Scale“ (Seite 69).

**🔊 3 : Pad-Pegel [0...99]**

Bestimmt die Lautstärke des Klangs, den Sie dem Pad zugeordnet haben. Hiermit können Sie die Balance zwischen dem Pad- und Clip-Klang einstellen.

**🔊 4 : Clip-Pegel [0...99]**

Bestimmt die Lautstärke des Klang, den Sie dem Clip zugeordnet haben. Hiermit können Sie die Balance zwischen dem Pad- und Clip-Klang einstellen.

**🔊 5 : Clip-Verstärkung [0...99]**

Hiermit kann der Eingangspiegel des Clip-Sensorsignals eingestellt werden. Wählen Sie diese Einstellung in Abhängigkeit der vom als Trommel missbrauchten Gegenstand produzierten Lautstärke.

**🔊 6 : Rhythmuspegel [0...99]**

Hiermit regeln Sie die Lautstärke der Rhythmusbegleitung.

**🔊 7 : Lautsprecherpegel [0...99]**

Hiermit regeln Sie den Ausgangspiegel des Lautsprechers. Dieser Parameter hat keinen Einfluss auf die OUTPUT- oder Kopfhörerbuchse.

**🔊 8 : Energiesparfunktion [Off, On]**

Die „ON“-Einstellung bedeutet, dass die Energiesparfunktion aktiv ist, d.h. die WAVEDRUM Mini schaltet sich ca. 4 Stunden nach dem letzten Tastendruck automatisch aus.

Die „OFF“-Einstellung bedeutet, dass die Energiesparfunktion nicht aktiv ist.

**Effektparameter**

Editierseite: Parametername [Vorgabe]

**🔊 1 : Effekt 'a': Anwahl des Typs [0...9]**

Hiermit wählen Sie den Effekttyp für Effekt [a]. Die Parameter finden Sie in der „Übersicht der Effekttypen“ weiter unten.

**🔊 2 : Effekt 'a': Dry/Wet [0...99]**

Hiermit regeln Sie die Balance zwischen dem Effekt- und Original-Signal. Der Wert „0“ bedeutet, dass Sie nur das Direktsignal hören.

**🔊 3 : Effekt 'a': Parameter 1 [min...max]**

**🔊 4 : Effekt 'a': Parameter 2 [min...max]**

**🔊 5 : Effekt 'a': Parameter 3 [min...max]**

Dies sind die editierbaren Effektparameter. Um welche Parameter es sich handelt, richtet sich nach dem gewählten Effekttyp. Siehe die „Übersicht der Effekttypen“ weiter unten.

**🔊 1 : Effekt 'b': Anwahl des Typs [0...9]**

Hiermit wählen Sie den Effekttyp für Effekt [b]. Die Parameter finden Sie in der „Übersicht der Effekttypen“ weiter unten.

**🔊 2 : Effekt 'b': Dry/wet [0...99]**

Hiermit regeln Sie die Balance zwischen dem Effekt- und Original-Signal. Der Wert „0“ bedeutet, dass Sie nur das Direktsignal hören.

**🔊 3 : Effekt 'b': Parameter 1 [min...max]**

**🔊 4 : Effekt 'b': Parameter 2 [min...max]**

**🔊 5 : Effekt 'b': Parameter 3 [min...max]**

Dies sind die editierbaren Effektparameter. Um welche Parameter es sich handelt, richtet sich nach dem gewählten Effekttyp. Siehe die „Übersicht der Effekttypen“ weiter unten.

**Übersicht der Effekttypen**

Den Effekttyp wählen Sie mit **🔊 1** oder **🔊 1**. Mit **🔊 3**, **🔊 4**, **🔊 5** oder **🔊 3**, **🔊 4**, **🔊 5** können diese Parameter editiert werden. Mit **🔊 2** und **🔊 2** können Sie die „Dry/Wet“-Balance einstellen.

**Effekttyp 0: Reverb**

Verleiht dem Klang mehr Tiefe (Rauminformationen).

**Parameter 1: Type [0...10]**

Hier kann der Halltyp gewählt werden.

0: Off, 1: Slap, 2: Spring1, 3: Spring2, 4: Plate, 5: Garage, 6: Chamber, 7: Canyon, 8: Room, 9: Studio, 10: Hall

**Parameter 2: Mix [0...99]**

Regelt die Balance des Hallsignals im Verhältnis zum Originalsignal.

**Parameter 3: Depth [0...99]**

Regelt die Halldauer.

**Effekttyp 1: Multi Tap Delay**

Ein Multitap-Delay mit drei Wiederholungslinien. Hiermit erzielen Sie einen Echoeffekt.

### Parameter 1: Mode [0...4]

Hiermit wählen Sie die Anzahl der simulierten Tonköpfe (des Bandechos).

0: Herkömmlicher Echoeffekt.

1:  Das Delay-Signal verwendet den Rhythmus „ta ta (Pause)“.

2:  Das Delay-Signal verwendet den Rhythmus „ta (Pause) ta ta“.

3:  Das Delay-Signal verwendet den Rhythmus „ta ta (Pause) ta“.

4:  Das Delay-Signal verwendet den Rhythmus „ta ta ta ta“.

### Parameter 2: Time [0...99]

Hiermit regeln Sie die Verzögerungszeit.

### Parameter 3: Feedback [0...99]

Hiermit wird die Rückkopplungsintensität eingestellt.

## Effekttyp 2: Delay + Reverb

Dies ist eine Kombination von Delay und Reverb.

### Parameter 1: Time [0...99]

Hiermit regeln Sie die Delay-Verzögerungszeit.

### Parameter 2: Feedback [0...99]

Hiermit kann die Rückkopplungsintensität eingestellt werden.

### Parameter 3: Mix [0...99]

Regelt die Balance des Hallsignals.

## Effekttyp 3: Reverb + Phaser

Eine Kombination von einem Reverb- mit einem Phaser-Effekt. Letzterer erzeugt einen Wirbeleffekt wie bei einem sich drehenden Lautsprecher.

### Parameter 1: Mix [0...99]

Regelt die Balance des Hallsignals.

### Parameter 2: Depth [0...99]

Regelt die Modulationsintensität des Phasers.

### Parameter 3: Speed [0...99]

Regelt die Modulationsgeschwindigkeit des Phasers.

## Effekttyp 4: Reverb + Flanger

Eine Kombination von einem Hall- mit einem Flanger-Effekt. Letzterer ähnelt einem aufsteigenden Düsenjäger.

### Parameter 1: Mix [0...99]

Regelt die Balance des Hallsignals.

### Parameter 2: Depth [0...99]

Regelt die Modulationsintensität des Flangers.

### Parameter 3: Speed [0...99]

Regelt die Modulationsgeschwindigkeit des Flangers.

## Effekttyp 5: Pitch Shifter

Dieser Effekt versieht das Eingangssignal mit einer transponierten Kopie.

### Parameter 1: Pitch [0...48]

Anwahl des Tonhöhenversatzes in Halbtonschritten.

### Parameter 2: Tracking [0...99]

Regelt die Geschwindigkeit des Pitch Shifter-Effekts (seiner Ansprache). Für „Pitch“-Werte bis „24“ sollten Sie einen relativ niedrigen Wert wählen. Bei größeren „Pitch“-Intervallen empfehlen wir jedoch einen höheren Wert.

### Parameter 3: Delay Time [0...99]

Hiermit regeln Sie die Verzögerungszeit des gemischten Signals.

## Effekttyp 6: Random Step Filter

Dieser Effekt versieht das Eingangssignal mit einem zufallsbasierten Filtereffekt.

### Parameter 1: Speed [0...99]

Hiermit regeln Sie die Geschwindigkeit.

### Parameter 2: Depth [0...99]

Bestimmt die Modulationsintensität.

### Parameter 3: Resonance [0...99]

Hiermit regeln Sie die Resonanzintensität.

## Effekttyp 7: Sweep Modulation Delay + Flanger

Dies ist eine Kombination von einem modulierten Delay, dessen Verhalten sich nach dem Eingangssignal richtet, mit einem Flanger.

### Parameter 1: Time [0...99]

Die Bewegungsgeschwindigkeit des Modulations-Delays.

### Parameter 2: Type [0...1]

Die Bewegungsrichtung des Modulations-Delays.

### Parameter 3: Mix [0...99]

Lautstärke des hinzugefügten Flanger-Effekts.

## Effekttyp 8: Tube OD + Flanger

Dies ist eine Kombination eines Overdrive-Effekts (Verzerrung) mit einem Flanger.

### Parameter 1: Drive [0...99]

Hiermit regeln Sie die Verzerrungsintensität.

### Parameter 2: Speed [0...99]

Regelt die Modulationsgeschwindigkeit des Flangers.

### Parameter 3: Mix [0...99]

Lautstärke des hinzugefügten Flanger-Effekts.

## Effekttyp 9: Random Step Filter + Delay

Dies ist die Kombination eines zufallsbasierten Filtereffekts mit einem Delay.

### Parameter 1: Speed [0...99]

Bestimmt die Geschwindigkeit der Filterschritte.

### Parameter 2: Depth [0...99]

Bestimmt die Modulationsintensität des Filters.

### Parameter 3: Time [0...99]

Hiermit regeln Sie die Verzögerungszeit.



# Anhang

## Laden der Werkseinstellungen

Zum Laden der Werkseinstellungen Ihrer WAVEDRUM Mini verfahren Sie bitte folgendermaßen.

1. Halten Sie den ●-Taster gedrückt, während Sie den Netzschalter aktivieren.

Im Display blinkt die Meldung „P L“. Die Diode des ●-Tasters blinkt ebenfalls.

2. Halten Sie den ●-Taster ±2 Sekunden gedrückt, um die Werkseinstellungen zu laden.

Wenn Sie die Werksvorgaben doch nicht laden möchten, müssen Sie das Instrument mit seinem Netzschalter ausschalten.

-  Schalten Sie das Instrument niemals aus, solange Daten geladen werden. Sonst könnten Sie nämlich die Daten beschädigen.

3. Bei Ausführen dieses Befehls ruft die WAVEDRUM Mini wieder die Werkseinstellungen auf und wechselt danach in den nach dem Einschalten normalen Modus.

## Fehlermeldungen

Beim Einschalten überprüft die WAVEDRUM Mini automatisch die internen Schaltkreise. Falls dabei ein Fehler festgestellt wird, erscheint eine der folgenden Fehlermeldungen. Nachstehend erfahren Sie, wie man die Störung beheben kann.

⊗ : Die Anwenderdaten sind verloren gegangen. Siehe „Laden der Werkseinstellungen“ oben.

⊗ : Es ist ein Systemfehler aufgetreten. Schalten Sie die WAVEDRUM Mini sofort aus und wenden Sie sich an Ihren Korg-Händler.

## Fehlersuche

Wenn Sie den Eindruck haben, dass etwas nicht nach Plan läuft, sollten Sie zuerst folgende Punkte überprüfen. Wenn das nichts hilft, wenden Sie sich bitte an Ihren Korg-Händler.

### Das Gerät kann nicht eingeschaltet werden

- Schließen Sie das Netzteil ordnungsgemäß an die WAVEDRUM Mini und die Steckdose an.
- Wenn Sie Batterien verwenden, müssen Sie überprüfen, ob sie richtig herum eingelegt wurden.

### Der Lautsprecher bleibt stumm

- Drehen Sie den VOLUME-Regler nach rechts.
- Wenn Sie einen Stecker an die Kopfhörer- oder OUTPUT- Buchse anschließen, wird der Lautsprecher deaktiviert.
- Haben Sie Parameter  $\zeta$ ,  $\eta$  (Lautsprecherpegel) auf „0“ gestellt?

### Es können weder Klänge, noch Effekte gewählt werden

Blinkt die CLIP- oder PAD-Diode links im Bedienfeld?

Drücken Sie einen der Taster CLIP/PAD, ●, ►/■ oder +, damit die betreffende Diode wieder konstant leuchtet.

### Das Rhythmus-Pattern wird nicht abgespielt

- Blinkt die RHYTHM/LOOPER-Diode (oben rechts)?  
Wenn sie blinkt, ist die Rhythmusfunktion stummgeschaltet. Um die Stummschaltung zu deaktivieren, müssen Sie den SHIFT-Taster gedrückt halten, während Sie den FX-Taster betätigen.
- Haben Sie Parameter  $\zeta$ ,  $\xi$  (Rhythmuspegel) auf „0“ gestellt?

### Die Taster scheinen gesperrt zu sein

Während der Anwahl eines Rhythmus-Pattern blinkt die Pattern-Nummer im Display. Solange das der Fall ist, können Sie weder Klangfarben wählen, noch die Pattern-Wiedergabe starten/anhalten.

### Die Klänge sind nicht dieselben wie auf einer anderen WAVEDRUM Mini

Wie bei den meisten Instrumenten gleicht keine WAVEDRUM Mini exakt der anderen. Die wichtigsten Gründe hierfür sind die Stimmung, wie man darauf spielt und wie gut man sie pflegt.

Das bedeutet im Klartext, dass zwei oder mehr WAVEDRUM Mini bei exakt denselben Einstellungen niemals absolut gleich klingen. Die WAVEDRUM Mini mag zwar ein elektronisches Instrument sein, aber ihre Seele gleicht der eines akustischen Instruments.

### Es kommt zu Rückkopplung

Am besten verwenden Sie die Klangregelung der Beschallungsanlage und einen Limiter, um zu verhindern, dass der Verstärker und/oder die Box beschädigt wird. Siehe Seite 37.

### Bei Drücken des Pads passiert nichts

Im Gegensatz zur Wavedrum bietet die WAVEDRUM Mini keinen Drucksensor, der das Beeinflussen des Klangs durch das Drücken auf das Pad erlaubt.

---

## Technische Daten

### Dynamischer Percussion-Synthesizer

**Klangfarben:** 100

**Effekte:** 10

**Rhythmus-Pattern:** 100 (Aufnahmemöglichkeit des eigenen Spiels zur Begleitung)

**Loop:** Maximal 25 Sekunden (zwischen dem Anfang und Ende der Phrase)

**Ausgangsbuchsen:** OUTPUT (Mono-Klinkenbuchse), Kopfhörer (Stereo-Miniklinke)

**Eingangsbuchse:** CLIP-Buchse

**Ausgangleistung des Lautsprechers:** 1,3 W

**Display:** 2 Zeichen, 7 Segmente, LED

**Sampling-Frequenz:** 48 kHz

**A/D-, D/A-Wandlung:** 24 Bit

**Stromversorgung:** Beiliegendes DC9V-Netzteil oder 6 Ni-MH-Batterien (AA)

**Battery life:** ±4 Stunden bei Verwendung von Ni-MH-Batterien (1900 mAh)

\* Die Batterielaufzeit richtet sich nach den verwendeten Batterien und den Einsatzbedingungen.

**Leistungsaufnahme:** 7,5 W

**Gewicht:** 1,0 kg (ohne Batterien)

**Abmessungen (B x T x H):** 216 x 216 x 67 mm

**Betriebstemperatur:** 0 – +40°C (ohne Kondensbildung)

**Lieferumfang:** Bedienungsanleitung, Netzteil (DC9V, ) , Sensorclip, Gurt

\* Änderungen der technischen Daten und des Designs ohne vorherige Ankündigung vorbehalten.



# Voice Name List

## Sounds

No.	Name	Category	Transpose	Scale	Pitch change
00	Club Kit	Drum Kit			
01	Big Tom	Drum/Perc. Instrument			
02	Katim	Drum/Perc. Instrument			
03	SD & HH	Drum Kit			
04	Analog Bass Drum	Drum/Perc. Instrument			
05	Synth Bass 1	Synth Bass	6 (F#)		Ran.
06	Hand Clap (w/Jingle)	Drum/Perc. Instrument			
07	Wah Hit	Other Tuned Instrument	6 (F#)		Vel.
08	1970 Space Tom	Drum/Perc. Instrument			
09	Ethnic Guitar Slide	Other Tuned Instrument	8 (Ab)		Vel.
10	BD/SD/HH Kit 1	Drum Kit			
11	Marimba Duo	Tuned Percussion	6 (F#)	○	Ran./Vel.
12	Jingle (Light)	Drum/Perc. Instrument			
13	Techno Voice	Drum/Perc. Instrument			
14	BD/SD/HH Kit 2	Drum Kit			
15	BD/SD/HH Kit 3	Drum Kit			
16	Dance Drum Kit	Drum Kit			
17	BD/SD/HH & OHH	Drum Kit			
18	Dance Jam Kit	Drum Kit			
19	Human Drum Kit	Drum Kit	6 (F#)		Sec.
20	Analog Kit Session	Drum Kit	6 (F#)	○	Ran.
21	Analog Kit	Drum Kit			
22	Human Beatbox	Drum Kit	6 (F#)		
23	Voice Tom	Drum Kit			
24	Dance Bass Drum	Drum/Perc. Instrument			
25	Messy Tekno Kick	Drum/Perc. Instrument			
26	Boomy Rap Kick	Drum/Perc. Instrument			
27	Toy Snare	Drum/Perc. Instrument			
28	Ring Snare	Drum/Perc. Instrument			
29	Tribal Ambi Tom	Drum/Perc. Instrument			
30	Celebration Tom Tom	Drum/Perc. Instrument			
31	Techno Clapper	Drum/Perc. Instrument			
32	Jingle (Ethnic)	Drum/Perc. Instrument			
33	Sagat Close	Drum/Perc. Instrument			
34	Riq	Drum/Perc. Instrument			
35	Big Riq	Drum/Perc. Instrument			
36	Electric Tambourine	Drum/Perc. Instrument			
37	Shaker Drum	Drum/Perc. Instrument			
38	Dance HH	Drum/Perc. Instrument			
39	Triarimba	Drum/Perc. Instrument			
40	Random Perc	Drum/Perc. Instrument			
41	Bonga	Drum/Perc. Instrument			
42	Conga	Drum/Perc. Instrument			
43	Tabil	Drum/Perc. Instrument			
44	Water Drum	Drum/Perc. Instrument			
45	Tar	Drum/Perc. Instrument			
46	Agogo Set	Drum/Perc. Instrument			
47	Udu & Tambourine	Drum/Perc. Instrument			
48	Cajon	Drum/Perc. Instrument			
49	Timbale	Drum/Perc. Instrument			

No.	Name	Category	Transpose	Scale	Pitch change
50	Tabla	Drum/Perc. Instrument	9 (A)		
51	Djembe	Drum/Perc. Instrument			
52	Elektro Slider	Drum/Perc. Instrument			
53	Chord Hit	Synth Bass	6 (F#)		Ran./Vel.
54	Piko Piko	Synth Bass	6 (F#)	○	Ran.
55	Synth Bass 2	Synth Bass	6 (F#)		
56	Kicked Bassline	Synth Bass	6 (F#)		Sec.
57	Hand Clap (w/Bass)	Synth Bass	6 (F#)		Ran.
58	Bass SEQ	Synth Bass	6 (F#)		Sec.
59	Slap Bass	Synth Bass	6 (F#)		Vel.
60	Space Triangle	Synth Bass	6 (F#)		Sec.
61	Industrial Kit 1	Industrial			
62	Industrial Kit 2	Industrial			
63	Industrial Kit 3	Industrial			
64	Metal Game	Industrial			
65	Steel Drum Bluesy	Tuned Percussion	6 (F#)		Vel.
66	Exotic Vibraphone	Tuned Percussion	8 (Ab)		Vel.
67	Gamelan Hard	Tuned Percussion	6 (F#)		Vel.
68	Gamelan Soft	Tuned Percussion	6 (F#)	○	Ran.
69	Kalimba	Tuned Percussion	6 (F#)		Vel.
70	Celesta	Tuned Percussion	8 (Ab)		Vel.
71	Reso Tubular Bell	Tuned Percussion	6 (F#)		Vel.
72	Air Bamboo	Tuned Percussion	6 (F#)	○	Ran.
73	Balafon	Tuned Percussion	6 (F#)	○	Ran.
74	Log's Club	Tuned Percussion	6 (F#)	○	Ran.
75	Toy Wind Drum	Tuned Percussion	6 (F#)	○	Ran.
76	Arabic Marimba	Tuned Percussion	6 (F#)	○	Ran.
77	Metal Delay Bell	Other Tuned Instrument	6 (F#)		Vel.
78	Chord Sequence	Other Tuned Instrument	6 (F#)		Vel./Sec.
79	Synth Chord Hit	Other Tuned Instrument	6 (F#)		Vel./Sec.
80	Splash Cymbal Log	Other Tuned Instrument	6 (F#)	○	Ran.
81	Sitar	Other Tuned Instrument	8 (Ab)	○	Ran.
82	Belly Dancing Jam Drum	Other Tuned Instrument	8 (Ab)	○	Ran.
83	Tambura	Other Tuned Instrument	8 (Ab)		
84	Choir	Other Tuned Instrument	6 (F#)		Vel.
85	Pizz. Ensemble	Other Tuned Instrument	6 (F#)		Vel.
86	Piano Concert	Other Tuned Instrument	6 (F#)		Vel.
87	Telephone SFX	SFX			
88	Scratch	SFX	6 (F#)		Ran./Vel.
89	Computer Robot	SFX	6 (F#)		Ran./Vel.
90	Synthy Short Kit	SFX			
91	Game Hit	SFX	6 (F#)		Ran./Vel.
92	One for time	SFX			
93	Breath Drum	SFX			
94	Cosmos	SFX	6 (F#)		Vel.
95	Yamiuchi	SFX	8 (Ab)		
96	Space Frog	SFX			
97	Gun Explosion	SFX			
98	Noise Up	SFX			
99	Harp Bell	SFX			

Pitch change: Ran. (Random pitch change), Vel. (Pitch change by velocity), Seq. (Sequenced pitch change)

### Scale

0 Major

1 Major Pentatonic

2 Minor Pentatonic

3 Minor

4 Indian-type scale

5 Gamelan-type scale

6 Tonic only... each note will sound at the pitch specified by the Transpose parameter.

### Pitch change

- Ran.:** Random pitch change.
- Vel.:** Pitch change by velocity.
- Seq.:** Sequenced pitch change. When you play repeated notes with a certain force and tempo, each strike will repeat phrases of a certain pattern.

### Effects

No.	Name	Default
0	Reverb	a
1	Multi Tap Delay	
2	Delay + Reverb	
3	Reverb + Phaser	
4	Reverb + Flanger	b
5	Pitch Shifter	
6	Random Step Filter	
7	Sweep Modulation Delay + Flanger	
8	Tube OD + Flanger	
9	Random Step Filter + Delay	

### Rhythm Patterns

No.	Name [bpm]	No.	Name [bpm]
00	Dreamy Planets [104]	50	Waterphone [102]
01	Techno Kick&Hat [128]	51	Tragedy [82]
02	Submarine [100]	52	Spacey [80]
03	Ambi Windy [97]	53	Orgel [84]
04	AquaCity 1 [120]	54	Murk [128]
05	Hip Hop Windy [90]	55	Afrika [105]
06	Wavesequene Beat [130]	56	DubStep Drama [145]
07	Arp Techno [128]	57	Suspects [90]
08	DubStep Drama [145]	58	Arpeggio [76]
09	Machine Gun [120]	59	Dark Hop Beat [90]
10	Opening [80]	60	Hip Hop Thinker [90]
11	Jupiter Highs [90]	61	Granular Hip Hop [78]
12	Flying Saucer [137]	62	Heavy Marching [75]
13	Simple Shakers [85]	63	Doubt [85]
14	Simple Shakers [115]	64	Slow Dance Pop [96]
15	Simple Shakers [128]	65	Warehouse Rock [80]
16	Swing Hop Percussion [100]	66	Wah Hop [89]
17	Swing Hop Tambo [100]	67	Sweep Whistle [70]
18	West Coast Rapper [66]	68	Beat Vocode [80]
19	Slow R&B [77]	69	Marching Rock [94]
20	Hip Pop [80]	70	Rock 1 [110]
21	New Cool 1 [80]	71	Rock 2 [112]
22	New Cool 2 [80]	72	Rock 3 [Swing, 95]
23	Skittles [80]	73	Rock 4 [Triplet, 130]
24	Pop Camel [85]	74	Pop 1 [130]
25	Pregnant Pause [85]	75	Pop 2 [110]
26	Mellow Pop [87]	76	Pop 3 [Swing, 104]
27	Hip Vox Hop [88]	77	Pop 4 [100]
28	Hip Hop Icy [90]	78	Ballad 1 [100]
29	R&B Gold Digger [90]	79	Ballad 2 [75]
30	Tek Pop [110]	80	Funk 1 [84]
31	R&B Grenade [111]	81	Funk 2 [95]
32	AquaCity 2 [120]	82	Soul [80]
33	AquaCity 3 [120]	83	16beat [120]
34	Jakarta 1 [120]	84	Jazz Samba [Swing, 120]
35	Jakarta 2 [120]	85	Latin 1 [108]
36	Jakarta 3 [120]	86	Latin 2 [130]
37	Jakarta 4 [120]	87	Bossa [65]
38	SuperTek [128]	88	Fast Bossa [106]
39	Progressive [128]	89	Andean [110]
40	Hard Techno [128]	90	Brazilian Samba [102]
41	Didgeridoo [122]	91	ChaCha [124]
42	Dance Beat [124]	92	Reggae [130]
43	Trancy [132]	93	Sambalegre [112]
44	Techno Sequence [128]	94	Turkish Pop [127]
45	DubStepper [170]	95	2/4 Oyun [112]
46	Atmosphere [80]	96	Arabic Rumba [96]
47	Conga Hop [100]	97	Baladi [112]
48	Sweeper [120]	98	Nobi [95]
49	Choir [105]	99	Rumba [138]

**IMPORTANT NOTICE TO CONSUMERS**

This product has been manufactured according to strict specifications and voltage requirements that are applicable in the country in which it is intended that this product should be used. If you have purchased this product via the internet, through mail order, and/or via a telephone sale, you must verify that this product is intended to be used in the country in which you reside.

**WARNING:** Use of this product in any country other than that for which it is intended could be dangerous and could invalidate the manufacturer's or distributor's warranty. Please also retain your receipt as proof of purchase otherwise your product may be disqualified from the manufacturer's or distributor's warranty.

**REMARQUE IMPORTANTE POUR LES CLIENTS**

Ce produit a été fabriqué suivant des spécifications sévères et des besoins en tension applicables dans le pays où ce produit doit être utilisé. Si vous avez acheté ce produit via l'internet, par vente par correspondance ou/et vente par téléphone, vous devez vérifier que ce produit est bien utilisable dans le pays où vous résidez.

**ATTENTION:** L'utilisation de ce produit dans un pays autre que celui pour lequel il a été conçu peut être dangereuse et annulera la garantie du fabricant ou du distributeur. Conservez bien votre récépissé qui est la preuve de votre achat, faute de quoi votre produit ne risque de ne plus être couvert par la garantie du fabricant ou du distributeur.

**WICHTIGER HINWEIS FÜR KUNDEN**

Dieses Produkt wurde unter strenger Beachtung von Spezifikationen und Spannungsanforderungen hergestellt, die im Bestimmungsland gelten. Wenn Sie dieses Produkt über das Internet, per Postversand und/oder mit telefonischer Bestellung gekauft haben, müssen Sie bestätigen, dass dieses Produkt für Ihr Wohngebiet ausgelegt ist.

**WARNUNG:** Verwendung dieses Produkts in einem anderen Land als dem, für das es bestimmt ist, verwendet wird, kann gefährlich sein und die Garantie des Herstellers oder Importeurs hinfällig lassen werden. Bitte bewahren Sie diese Quittung als Kaufbeleg auf, da andernfalls das Produkt von der Garantie des Herstellers oder Importeurs ausgeschlossen werden kann.

**KORG** KORG INC.

4015-2 Yanokuchi, Inagi-city, Tokyo 206-0812 Japan

