

**FR** Notice d'utilisation du radio réveil avec lecteur CD

**IT** Manuale d'uso radiosveglia con lettore CD

**GR** Εγχειρίδιο χρήσης ρολόι με αφύπνιση ραδιόφωνο και CD player

**ES** Manual de instrucciones para radio despertador con reproductor CD

**PT** Manual de instruções para rádio despertador com reproduutor CD



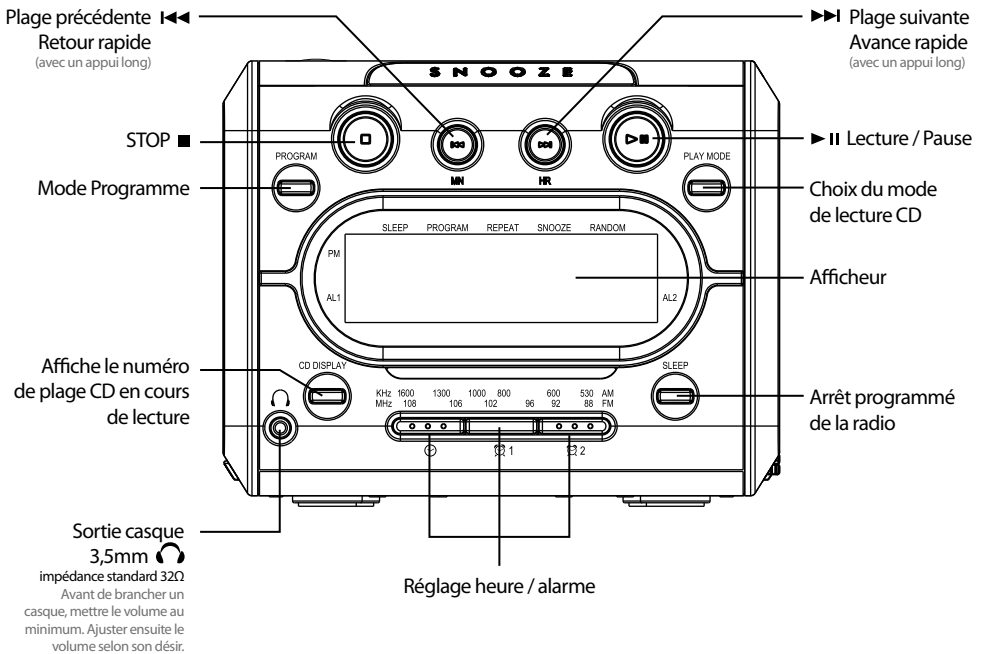
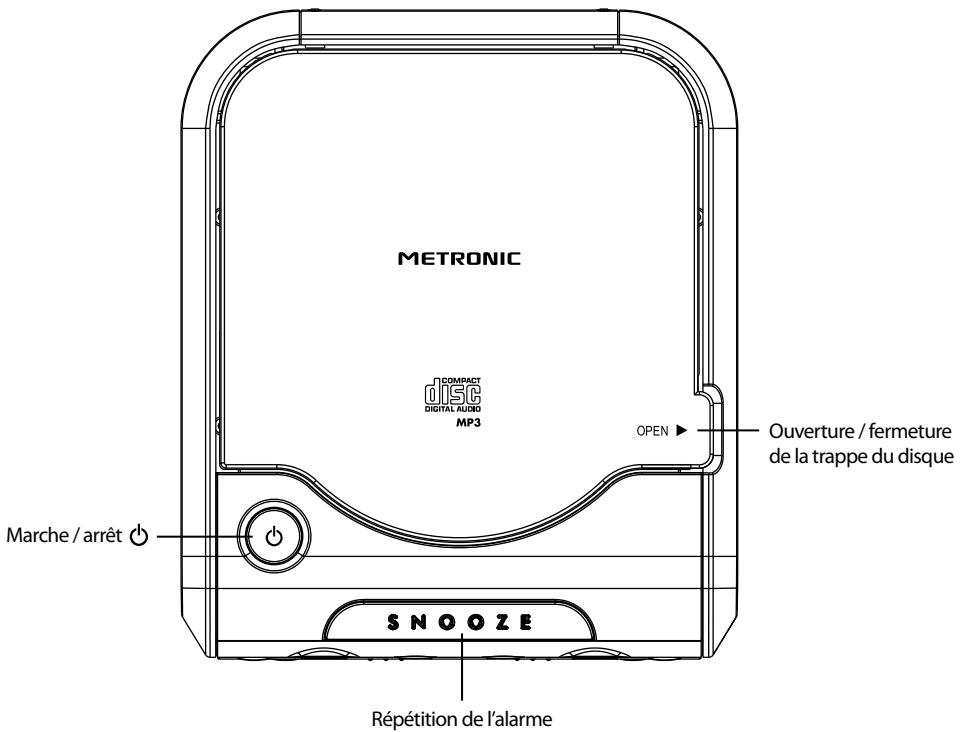

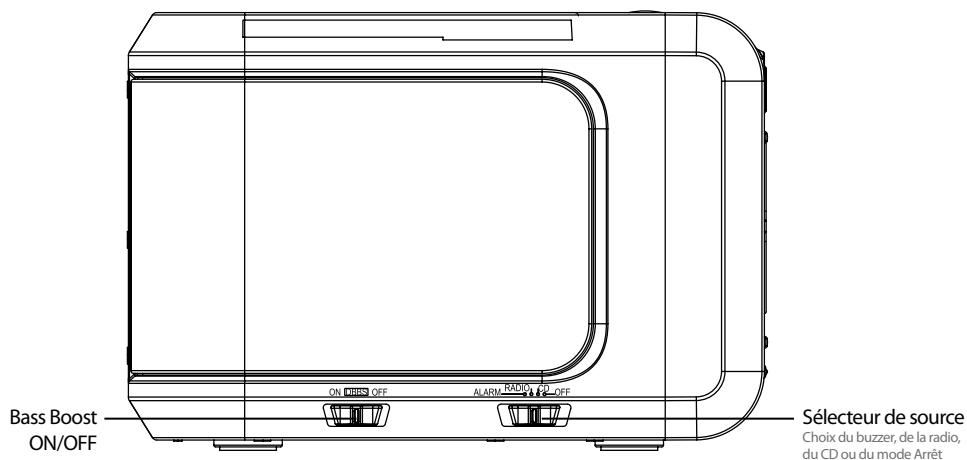
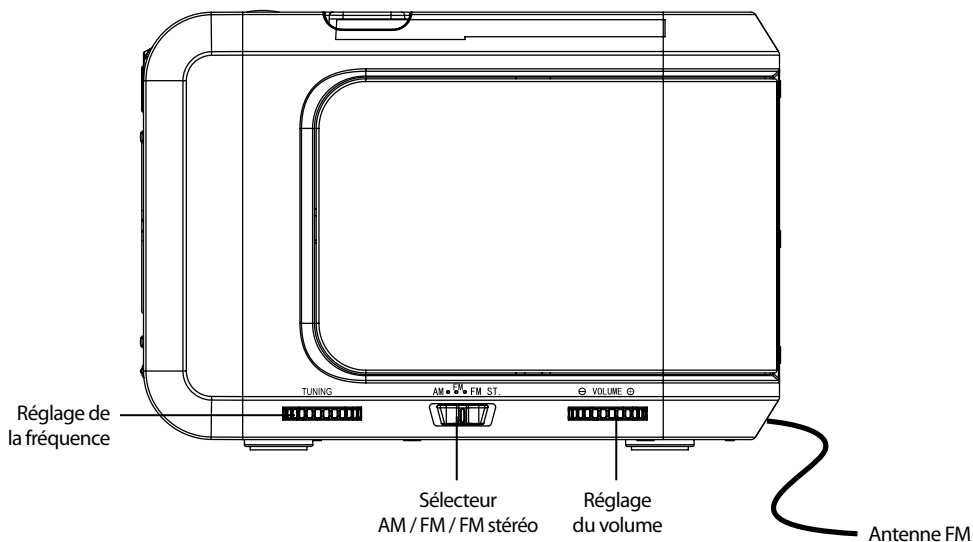

Ce logo signifie qu'il ne faut pas jeter les appareils hors d'usage avec les ordures ménagères. Les substances dangereuses qu'ils sont susceptibles de contenir peuvent nuire à la santé et à l'environnement. Faites reprendre ces appareils par votre distributeur ou utilisez les moyens de collecte sélective mis à votre disposition par votre commune.



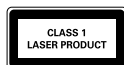

La notice se prolonge sur le disque en carton présent dans le lecteur CD. Nous vous recommandons de conserver ce document.



ATTENTION : Cet appareil est un produit laser de Classe 1. Pour garantir une sécurité constante, ne retirez aucun des couvercles et n'essayez pas d'avoir accès à l'intérieur de l'appareil. Confiez toute réparation à un personnel qualifié.

Conformément aux obligations faites par le respect de la norme EN 60065, nous attirons votre attention sur les éléments de sécurité suivants. Il convient de ne pas obstruer les ouvertures d'aération avec des objets tels que journaux, nappes, rideaux, etc. Une distance minimale de 5 cm est requise autour de l'appareil pour assurer une aération suffisante. Il convient de ne pas placer sur l'appareil, ou à proximité, des sources de flammes nues telles que des bougies allumées. L'appareil ne doit pas être exposé à des égouttements d'eau ou des éclaboussures et de plus, aucun objet rempli de liquide tel que des vases ne doit être placé sur l'appareil. Lorsque la prise d'alimentation est utilisée comme dispositif de déconnexion, ce dispositif doit demeurer aisément accessible.



Par respect de l'environnement et de la réglementation, les piles usagées ne doivent pas être jetées avec les ordures ménagères. Elles doivent être collectées, par exemple, dans votre point de vente où un container spécifique est mis à votre disposition.

- Appuyez brièvement sur le bouton . L'afficheur clignote.
- Réglez l'heure avec le bouton **HR**, puis les minutes avec le bouton **MN**.
- Appuyez à nouveau sur le bouton  ou patientez quelques secondes.
- Pour passer du mode 0-12h AM/PM au mode 0-24h, appuyez longuement sur le bouton .
- Lorsque vous passez en mode 0-12h, un point lumineux s'affiche en haut à gauche de l'afficheur.

## COMMENT UTILISER L'ALARME



Vous disposez de deux alarmes indépendantes. Cette notice vous indique comment utiliser l'alarme 1, l'utilisation de l'alarme 2 est identique.

### Régler l'heure du réveil

- Si le voyant **AL1** est allumé, appuyez deux fois sur le bouton  1.
- Si le voyant **AL1** est éteint, appuyez une fois sur le bouton  1.
- L'afficheur clignote, le voyant **AL1** s'allume.
- Réglez l'heure de réveil avec le bouton **HR**, puis les minutes avec le bouton **MN**.
- Appuyez à nouveau sur le bouton  ou patientez quelques secondes. L'heure s'affiche, l'alarme 1 est activée.

### Activer / désactiver le réveil

Le voyant **AL1** indique que l'alarme 1 est activée.

- Pour l'activer, appuyez une fois sur le bouton  1, l'heure de l'alarme 1 s'affiche quelques secondes.
- Pour la désactiver, appuyez une fois sur le bouton  1.

### Choisir le type de réveil

- Mettez le sélecteur **ALARM / RADIO / CD / OFF** sur la position souhaitée pour le réveil.
- La position **ALARM** correspond à un son de type buzzer.

### Arrêter l'alarme

- Pour arrêter définitivement l'alarme (jusqu'au lendemain), appuyez sur le bouton .
- Pour arrêter temporairement l'alarme, et vous laisser un répit de 9 minutes, appuyez sur le bouton **SNOOZE**.
- Le voyant **AL1** clignote jusqu'à l'arrêt de l'alarme 1.

### S'endormir avec la radio ou le CD

Appuyez sur **SLEEP** pour allumer la radio ou le CD avec un arrêt programmé au bout de 90, 60, 30 ou 15 minutes.

Le choix de la durée se fait par appuis successifs sur **SLEEP**.

Le choix de la radio ou du CD se fait avec le sélecteur de source.

## COMMENT ÉCOUTER LA RADIO

- Si l'appareil est éteint, appuyez sur le bouton .
- Mettez le sélecteur **ALARM / RADIO / CD / OFF** sur la position **RADIO**.
- Choisissez la **FM**, la **FM stéréo** ou l'**AM** avec le bouton **AM - FM - FM ST**.
- Déplacez l'antenne si nécessaire.
- Réglez la radio avec le bouton **TUNING**.

## COMMENT ÉCOUTER LES CDs

- Si l'appareil est éteint, appuyez sur le bouton .
- Mettez le sélecteur **ALARM / RADIO / CD / OFF** sur la position **CD**.
- Soulevez le couvercle avec **OPEN**.
- Insérez un CD (écriture sur le dessus) dans le lecteur.
- Refermez le couvercle. Le nombre total des titres apparaît sur l'afficheur après quelques secondes.
- Appuyez sur le bouton **▶||** pour lancer la lecture.

### Choix du mode de lecture CD

Pendant la lecture du CD, vous pouvez intervenir sur l'ordre des morceaux avec le bouton **PLAY MODE**.

- Un premier appui sur **PLAY MODE**, le voyant **REPEAT** clignote, la lecture boucle sur le morceau en cours de lecture.
- Un deuxième appui sur **PLAY MODE**, le voyant **REPEAT** s'allume en continue, la lecture boucle sur le CD entier.
- Un troisième appui sur **PLAY MODE**, le voyant **RANDOM** s'allume, les morceaux sont lus aléatoirement.
- Un quatrième appui revient au mode de lecture normal ; la lecture du CD s'arrête après que la dernière plage a été lue.

### Mode Programme

Permet de jouer successivement une sélection de titres en mode CD (20 titres maximum).

Pour démarrer une programmation :

#### Programmation avec un un CD audio :

- Appuyez sur la touche **PROGRAM**, «P01» s'affiche puis «001» clignote.
- Choisissez avec la touche **▶▶** la plage que vous souhaitez jouer en position 01.
- Appuyez sur la touche **PROGRAM**, «P02» s'affiche, choisissez le deuxième morceau avec **◀◀** et **▶▶**.
- Recommencez l'opération (P03, P04, ...) jusqu'au dernier morceau (maximum 20).
- Appuyez sur la touche **PROGRAM** puis sur **▶▶**.

#### La programmation avec un CD MP3 :

Programmer une liste de morceaux à partir d'un CD MP3 est similaire à la programmation avec un CD audio, sauf que le CD peut contenir plusieurs répertoires ou dossiers (souvent associés à un album), et vous avez la possibilité d'accéder directement à un dossier particulier avant de choisir le numéro du morceau.

- Appuyez sur la touche **PROGRAM**, «P01» s'affiche puis «F01» clignote.
- Sélectionnez avec la touche **▶▶** le dossier qui contient la plage à jouer en première position.
- Appuyez sur la touche **PROGRAM**, puis choisissez avec la touche **▶▶** la plage que vous souhaitez jouer en position 01.
- Appuyez sur la touche **PROGRAM**, «P02» s'affiche puis «F0x» clignote, F0x étant le numéro de dossier sélectionné précédemment.
- Sélectionnez le dossier du deuxième morceau avec **◀◀** et **▶▶**, appuyez sur la touche **PROGRAM** puis choisissez le deuxième morceau avec **◀◀** et **▶▶**.
- Recommencez l'opération (P03, P04, ...) jusqu'au dernier morceau (maximum 20).
- Appuyez sur la touche **PROGRAM** puis sur **▶▶**.

### Sauvegarde de l'heure

En cas de coupure de courant, même brève, l'heure se réinitialise, il faut la régler à nouveau quand le courant revient.

Pour éviter ce désagrément, nous vous invitons à mettre une pile 9V (type 6LR61 non fournie) dans le logement situé sous l'appareil.

### CARACTÉRISTIQUES TECHNIQUES :

- Class 1 Laser
- Consommation en marche : 13W max. / Consommation en mode horloge : 1,2W
- Fréquence AM : 530 - 1600 kHz / Fréquence FM : 88 - 108 MHz
- Alimentation : sur secteur 230V~ 50Hz / sur pile 9V (type 6LR61 non fournie)

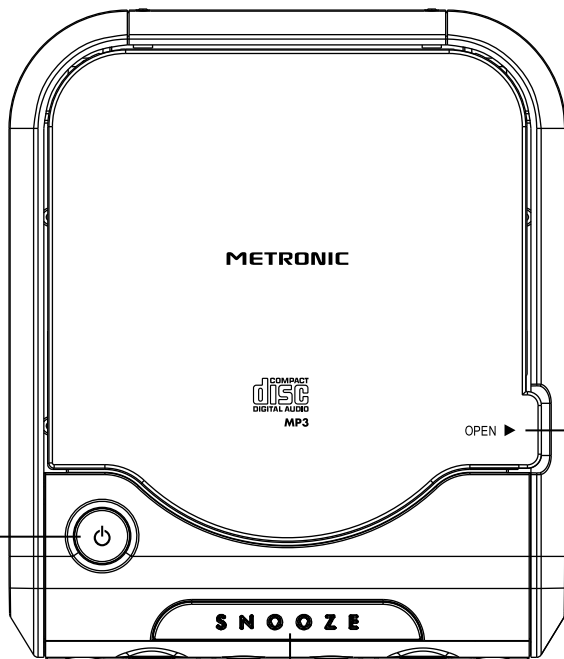

Apertura / chiusura del lettore CD

Ripetizione sveglia

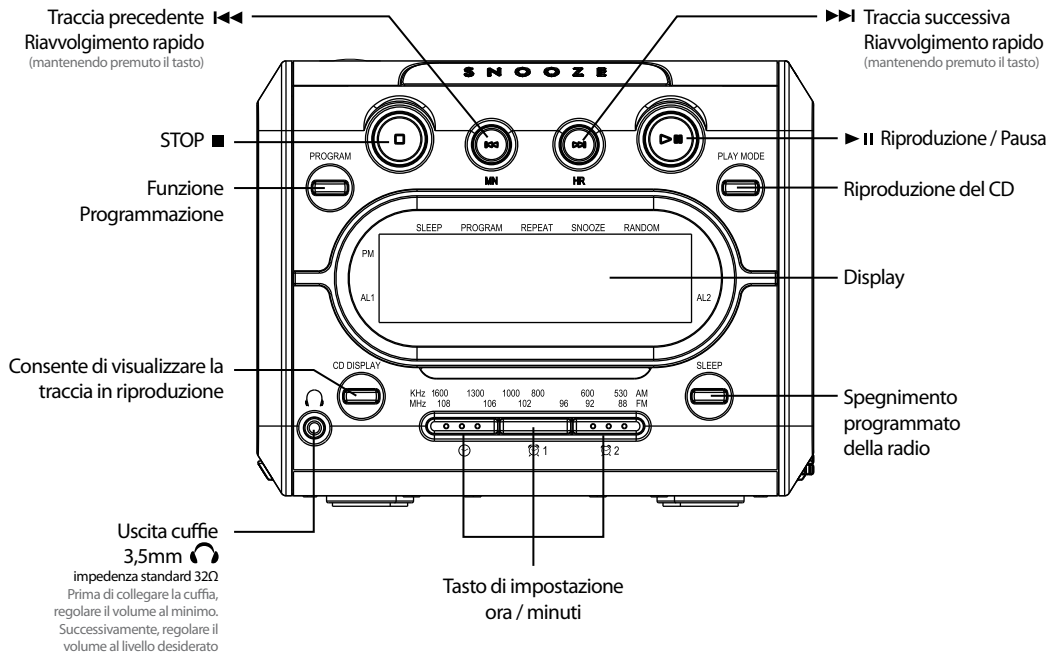

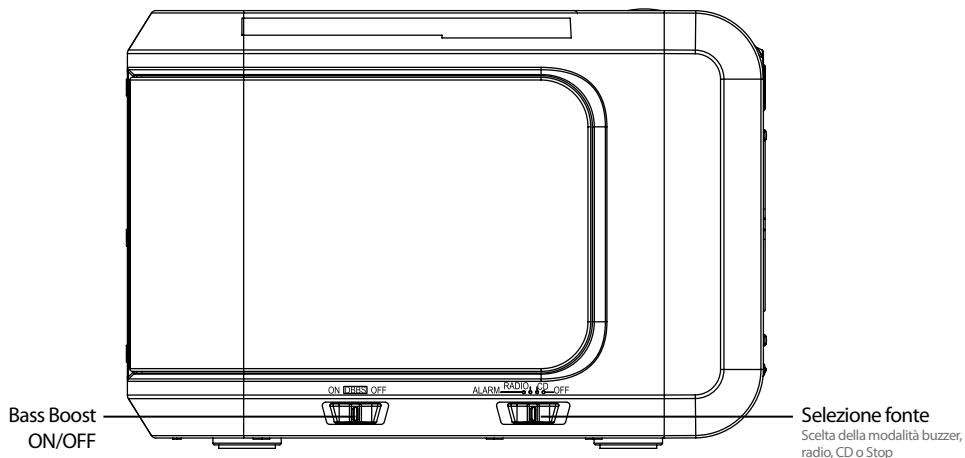
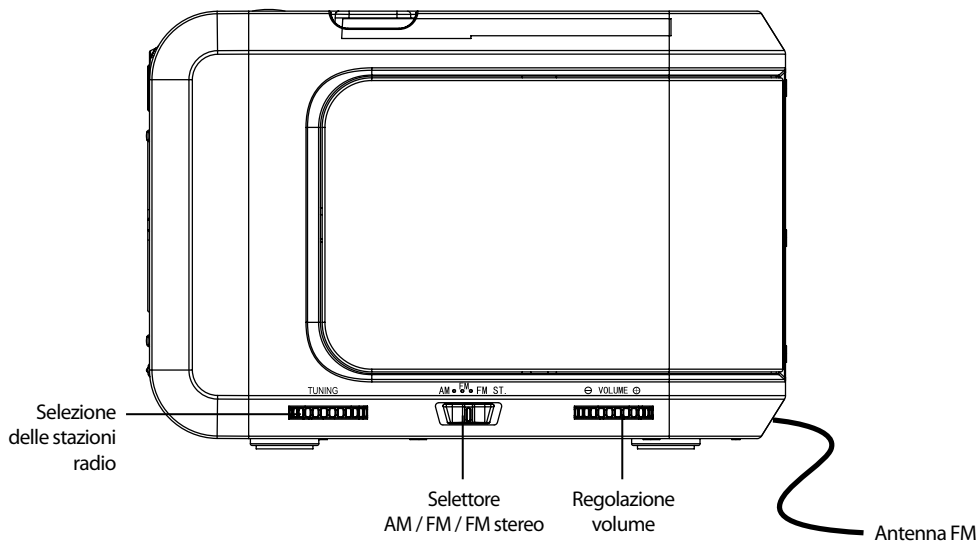

#### INFORMAZIONE AGLI UTENTI

ai sensi dell'art. 13 del Decreto Legislativo 25 luglio 2005, n. 151 "Attuazione delle Direttive 2002/95/CE, 2002/96/CE e 2003/108/CE, relative alla riduzione dell'uso di sostanze pericolose nelle apparecchiature elettriche ed elettroniche, nonch  allo smaltimento dei rifiuti". Il simbolo del cassonetto barrato riportato sull'apparecchiatura o sulla sua confezione indica che il prodotto alla fine della propria vita utile deve essere raccolto separatamente dagli altri rifiuti. L'utente dovr , pertanto, conferire l'apparecchiatura giunta a fine vita agli idonei centri di raccolta differenziale dei rifiuti elettronici ed elettrotecnici, oppure riconsegnarla al rivenditore al momento dell'acquisto di una nuova apparecchiatura di tipo equivalente, in ragione di uno a uno. L'adeguata raccolta differenziata per l'avvio successivo dell'apparecchiatura dismessa al riciclaggio, al trattamento e allo smaltimento ambientale compatibile contribuisce ad evitare possibili effetti negativi sull'ambiente e sulla salute e favorisce il reimpiego e/o il riciclo dei materiali di cui   composta l'apparecchiatura. Lo smaltimento abusivo del prodotto da parte dell'utente comporta l'applicazione delle sanzioni amministrative di cui al dlgs. n. 22/1997" (articolo 50 e seguenti del dlgs. n. 22/1997).



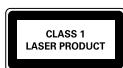

Togliere il disco di cartoncino prima di inserire il CD nel lettore.



ATTENZIONE : L'apparecchio   un prodotto laser di Classe 1. Per garantire una costante sicurezza, non aprire l'apparecchio. In caso di guasto rivolgersi a centri specializzati qualificati.



## COME IMPOSTARE L'OROLOGIO

- Premere brevemente il tasto . Il display lampeggia.
- Impostare l'ora con il tasto **HR** ed i minuti con il tasto **MN**.
- Premere il tasto  o attendere qualche secondo.
- Per passare dalla modalità 0-12 AM / PM alla modalità 0-24, premere a lungo il tasto .
- Quando si passa alla modalità 0-12, un led appare in alto a destra tra mezzogiorno e mezzanotte.

## COME USARE L'ALLARME



Ci sono due allarmi indipendenti. Questo manuale spiega come utilizzare l'allarme 1, L'uso dell'allarme 2 è identico.

### Per impostare la sveglia

- Se il led **AL1** è acceso, premere due volte il tasto  1.
- Se il led **AL1** è spento, premere una volta il tasto  1.
- Il display lampeggia, il led **AL1** è acceso.
- Impostare l'ora della sveglia con il tasto **HR** e i minuti con il tasto **MN**.
- Premere nuovamente il tasto  1 o attendere alcuni secondi. L'ora è visualizzata, l'allarme 1 è attivato.

### Attivare / disattivare l' allarme

Il led **AL1** indica che l'allarme 1 è attivo.

- Per attivare l'allarme, premere una volta il tasto  1, l'ora dell'allarme 1 viene visualizzato alcuni secondi.
- Per disattivare l'allarme, premere una volta il tasto  1.

### Selezionare il tipo di allarme

- Impostare il tasto **ALARM / RADIO / CD / OFF** nella posizione desiderata per l' allarme.
- La posizione **ALARM** corrisponde a un suono tipo buzzer.

### Interrompere l'allarme

- Per interrompere l'allarme (fino al giorno dopo), premere il tasto .
- Per interrompere l'allarme temporaneamente (per 9 minuti), premere il tasto **SNOOZE**.
- Il led **AL1** lampeggia fino a quando non suona l'allarme 1.

### Addormentarsi con la radio o il CD

- Premere il tasto **SLEEP** per accendere la radio o un CD con interruzione programmata dopo 90, 60, 30 o 15 minuti.
- La scelta della durata si effettua premendo più volte il tasto **SLEEP**.
- La scelta della radio o del CD si effettua utilizzando il selettore di sorgente.

## COME ASCOLTARE LA RADIO

- Se il dispositivo è spento, premere il tasto .
- Impostare il tasto **ALARM / RADIO / CD / OFF** sulla posizione **RADIO**.
- Scegliere **FM**, **FM stereo** o **AM** con il tasto **AM - FM - FM ST**.
- Aggiustare l'antenna se necessario.
- Impostare la radio con il tasto **TUNING**.

## COME ASCOLTARE I CD

- Se il dispositivo è spento, premere il tasto .
- Impostare il tasto **ALARM / RADIO / CD / OFF** sulla posizione **CD**.
- Premere **OPEN** sul coperchio.
- Inserire un CD nel dispositivo.
- Chiudere il coperchio. Il numero totale di titoli appare sul display dopo pochi secondi.
- Premere il tasto **▶||** per avviare la riproduzione.



### Scelta della modalità di riproduzione CD

Durante la riproduzione di un CD, è possibile cambiare l'ordine dei brani con il tasto **PLAY MODE**.

- Premere una volta il tasto **PLAY MODE**, il led **REPEAT** lampeggia, il dispositivo continua a leggere il brano in riproduzione.
- Premere una seconda volta il tasto **PLAY MODE**, il led **REPEAT** si accende fisso, il dispositivo ripeterà la riproduzione dell'intero CD.
- Premere una terza volta il tasto **PLAY MODE**, il led **RANDOM** si accende, i brani vengono riprodotti in ordine casuale.
- Premendo una quarta volta il tasto **PLAY MODE** permette di ritornare al modo normale di riproduzione, la riproduzione del CD si arresta dopo che l'ultimo brano è stato riprodotto.

### Modalità Programma

Permette di riprodurre una selezione di titoli in modalità CD (massimo 20 titoli).

Per avviare un programma:

#### Programmazione con un CD audio:

- Premere il tasto **PROGRAM**, «P01» appare sul display quindi «001» lampeggia.
- Selezionare la traccia che si desidera riprodurre in posizione 01 con il tasto **▶▶**.
- Premere il tasto **PROGRAM**, «P02» appare sul display, selezionare il secondo pezzo con **◀◀** e **▶▶**.
- Ricominciare (P03, P04, ...) fino all'ultimo brano (max 20).
- Premere il tasto **PROGRAM** quindi il tasto **▶▶**.

#### Programmazione con un CD MP3:

Programmare un elenco di brani da un CD MP3 è simile alla programmazione con un CD audio, ma il CD può contenere diverse directory o cartelle (spesso associate ad un album), quindi è possibile andare direttamente in una cartella specifica prima di selezionare il numero della traccia.

- Premere il tasto **PROGRAM**, «P01» appare sul display e quindi «F01» lampeggia.
- Selezionare la cartella che contiene il brano da riprodurre in prima posizione con **▶▶**.
- Premere il tasto **PROGRAM**, quindi selezionare la traccia che si desidera riprodurre in posizione 01 col pulsante **▶▶**.
- Premere il tasto **PROGRAM**, «P02» appare sul display e quindi «F0x» lampeggia, F0x è il numero della cartella selezionata in precedenza.
- Selezionare la cartella del secondo brano con **◀◀** e **▶▶**, premere il tasto **PROGRAM** e selezionare la seconda traccia con **◀◀** e **▶▶**.
- Ricominciare (P03, P04, ...) fino all'ultimo brano (max 20).
- Premere il tasto **PROGRAM** quindi il tasto **▶▶**.

### Salvare l'ora

In caso di interruzione di corrente, per quanto breve, il dispositivo azzera l'ora che dovrà essere imposta di nuovo al ritorno della tensione.

Per evitare questo, vi invitiamo a inserire una batteria da 9V (tipo 6LR61 non in dotazione) nell'alloggiamento previsto sotto il dispositivo.

### CARATTERISTICHE TECNICHE:

- Classe 1 Laser
- Consumo On: 13W max. / Consumo in modalità orologio: 1,2 W
- Frequenza AM: 530 - 1600 kHz / Frequenza FM: 88-108 MHz
- Alimentazione: rete 230V ~ 50Hz / a batteria 9V (tipo 6LR61 non in dotazione)

Il prodotto è coperto dalla garanzia legale del venditore di 24 mesi per difetti di conformità prevista dagli articoli 128 e ss. del D.Lgs. n. 206/2005 (Codice del Consumo).

**ATTENZIONE: La garanzia non è valida senza lo scontrino o la ricevuta fiscale di acquisto.**

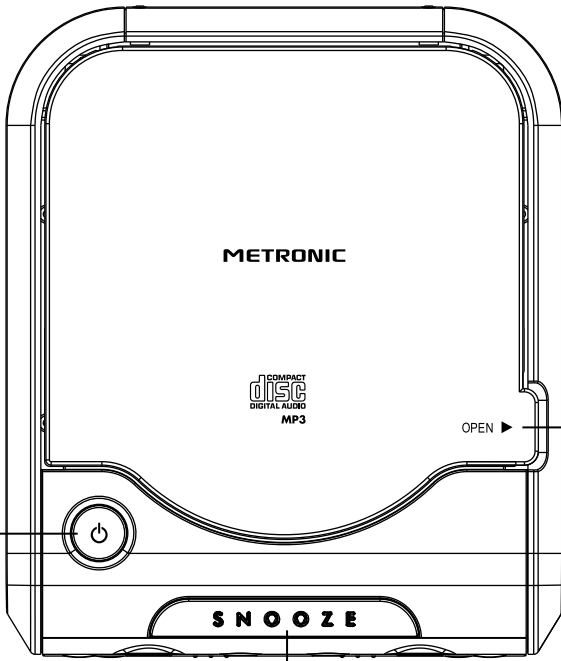

POWER ON / OFF

OPEN

Ανοίξτε / κλείστε το καπάκι του δίσκου

METRONIC

COMPACT disc DIGITAL AUDIO MP3

SNOOZE

Επανάληψη ξυπνητηριού

Προηγούμενο κομμάτι Fast Rewind (Με παρατεταμένο πάτημα)

Επόμενο κομμάτι Fast Forward (Με παρατεταμένο πάτημα)

STOP

πλήκτρο PROGRAM

Αναπαραγωγή / Παύση

Αναπαραγωγή CD

Επιτρέπει την εμφάνιση τους υπό αναπαραγωγή κομματιού

Απεικόνιση

Διακοπή προγράμματος ραδιοφώνου

Ακουστικά 3,5 mm   
Αντίσταση στάνταρ 32Ω  
Πριν συνδέσετε τα ακουστικά, ρυθμίστε την ένταση στο ελάχιστο. Στη συνέχεια, ρυθμίστε την ένταση του ήχου όπως επιθυμείτε

Πλήκτρο ρύθμισης λεπτών/ ωρών

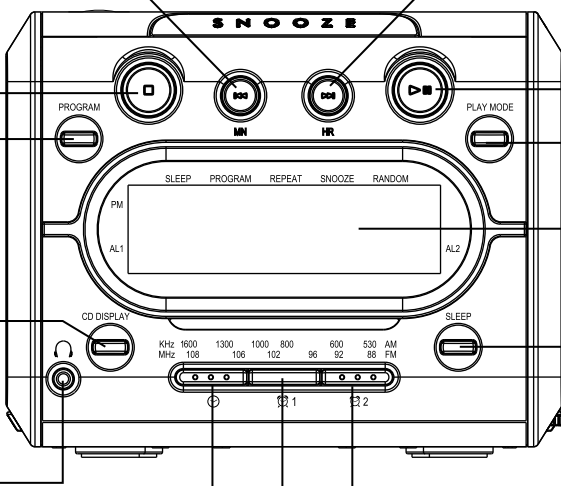

PROGRAM

PREV

STOP

PLAY

PLAY MODE

PROGRAM

MN

HR

PLAY MODE

SLEEP PROGRAM REPEAT SNOOZE RANDOM

PM

AL1

AL2

CD DISPLAY

KHz 1600 1300 1000 800 600 530 AM  
MHz 108 106 102 96 92 88 FM

SLEEP

1 2

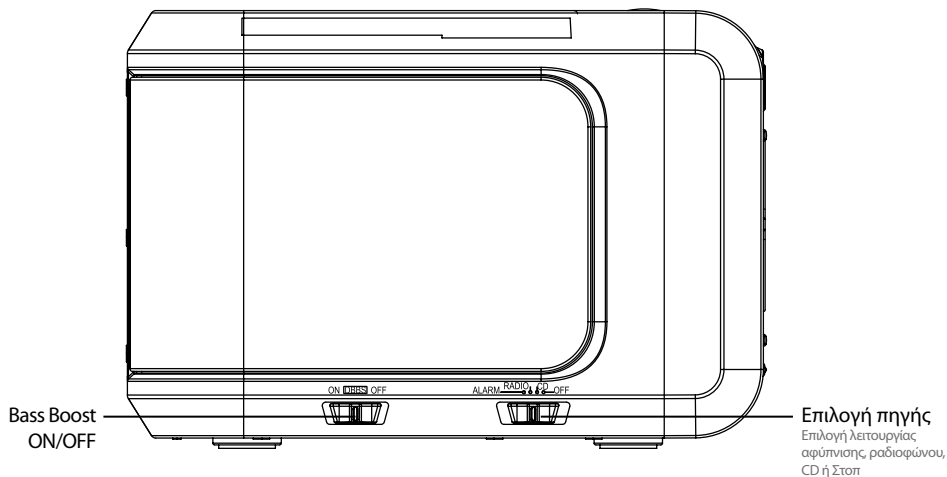
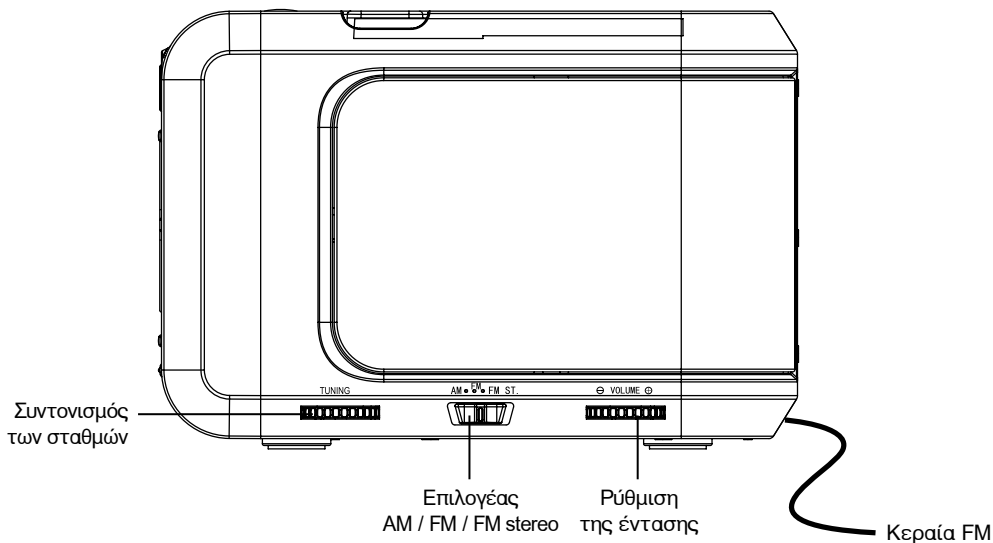

#### ΠΛΗΡΟΦΟΡΙΕΣ ΓΙΑ ΤΟΝ ΧΡΗΣΤΗ

βάσει του άρθρου. 13 του Προεδρικού Διατάγματος 25 Ιουλίου 2005, αριθ. 151, " Εφαρμογή των Οδηγιών 2002/95/ CE και 2003/108/ CE, σχετικές με την μείωση της χρήσης επικινδύνων ουσιών σε ηλεκτρικές και ηλεκτρονικές συσκευές, καθώς και την ανακύκλωση των απορριμμάτων". Το σύμβολο με τον διαγεγραμμένο κάδο που φέρει η συσκευή δείχνει ότι το προϊόν μετά από την πάροδο του χρόνου ζωής τους θα πρέπει να ανακυκλωθεί ξεχωριστά από τα άλλα απορρίμματα . Ο χρήστης αυτού θα πρέπει επομένως να μεταφέρει την συσκευή προς απόρριψη σε κατάλληλα κέντρα ανακύκλωσης ηλεκτρικών και ηλεκτρονικών συσκευών, ή διαφορετικά να επιτρέψει την συσκευή στο κατά την αγορά μίας νέας ισοδύναμης συσκευής, σε αναλογία μία προς μία. Η κατάλληλη συλλογή και στην συνέχεια ανακύκλωση του προϊόντος, συνεισφέρει σημαντικά στην αποφυγή των πιθανών αρνητικών επιπτώσεων εις βάρος του περιβάλλοντος και της υγείας και προάγει την ανακύκλωση και μελλοντική χρήση των υλικών που συνθέτουν την συσκευή. Η παράνομη απόρριψη του προϊόντος από τον χρήστη αυτού οδηγεί σε διοικητικές κυρώσεις εκ των οποίων οι προβλεπόμενες από το Ν.θ. αριθ. 22/1997" (άρθρο 50 και λοιπές του Ν.θ. αριθ. 22/1997).



Οι οδηγίες συνεχίζονται στο χάρτινο δίσκο στο εσωτερικό του CD player. Σας συστήνουμε να φυλάξετε αυτό το έγγραφο.

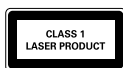

ΠΡΟΣΟΧΗ : Η συσκευή είναι ένα προϊόν λέιζερ κλάσης 1. Για να εγγυηθεί η σταθερή ασφάλεια, μην ανοίγετε τη συσκευή. Σε περίπτωση βλάβης απευθυνθείτε σε ειδικευμένα κέντρα υποστήριξης.

## ΠΩΣ ΓΙΝΕΤΑΙ Η ΡΥΘΜΙΣΗ ΤΟΥ ΡΟΛΟΓΙΟΥ

- Πιέστε μια φορά το πλήκτρο ☹. Η οθόνη αναβοσβήνει.
- Ρυθμίστε την ώρα με το πλήκτρο **HR** και τα λεπτά με το πλήκτρο **MN**.
- Πιέστε το πλήκτρο ☺ ή περιμένετε μερικά δευτερόλεπτα.
- Για να περάσετε στη απεικόνιση της ώρας από μορφή 0-12 AM / PM σε μορφή 0-24, κρατήστε για λίγο πατημένο το πλήκτρο ☺.
- Όταν έχετε ρυθμίσει την απεικόνιση 0-12, πάνω δεξιά στην οθόνη εμφανίζεται μια φωτεινή ένδειξη led ανάμεσα σε μεσημέρι και μεσάνυχτα.

## ΠΩΣ ΓΙΝΕΤΕ ΧΡΗΣΗ ΤΗΣ ΑΦΥΠΝΙΣΗΣ

Υπάρχουν δυο ανεξάρτητες αφύπνισης. Αυτό το εγχειρίδιο εξηγεί πώς να χρησιμοποιήσετε την αφύπνιση 1, Η χρήση της αφύπνισης 2 είναι η ίδια.

### Ρύθμιση της αφύπνισης

- Εάν η ένδειξη led **AL1** είναι αναμμένη, πιέστε δυο φορές το πλήκτρο ☹ 1.
- Εάν η ένδειξη led **AL1** είναι σβηστή, πιέστε μια φορά το πλήκτρο ☹ 1.
- Η οθόνη αναβοσβήνει, η ένδειξη led **AL1** είναι αναμμένη.
- Ρυθμίστε την ώρα αφύπνισης με το πλήκτρο **HR** και τα λεπτά με το πλήκτρο **MN**.
- Πιέστε ξανά το πλήκτρο ☺ ή περιμένετε μερικά δευτερόλεπτα. Εμφανίζεται η ώρα, η αφύπνιση 1 είναι τώρα ενεργοποιημένη.

### Ενεργοποίηση / Απενεργοποίηση της αφύπνισης

Η ένδειξη Led **AL1** δείχνει ότι η αφύπνιση 1 είναι ενεργοποιημένη.

- Για να ενεργοποιήσετε την αφύπνιση, πιέστε μια φορά το πλήκτρο ☹ 1, η καθορισμένη ώρα της αφύπνισης 1 εμφανίζεται για μερικά δευτερόλεπτα.
- Για να απενεργοποιήσετε την αφύπνιση, πιέστε μια φορά το πλήκτρο ☹ 1.

### Επιλογή του τύπου αφύπνισης

- Ρυθμίστε με το πλήκτρο **ALARM / RADIO / CD / OFF** την επιθυμητή λειτουργία για την αφύπνιση.
- Η θέση **ALARM** αντιστοιχεί σε έναν ήχο τύπου βομβητή.

### Διακοπή της αφύπνισης

- Για να διακόψετε την αφύπνιση (για μια ολόκληρη ημέρα), πιέστε το πλήκτρο ☺.
- Για να διακόψετε προσωρινά την αφύπνιση (για 9 λεπτά), πιέστε το πλήκτρο **SNOOZE**.
- Η ένδειξη Led **AL1** αναβοσβήνει εωςότου ηχησει η αφύπνιση 1.

### Αποκοιμηθείτε με το ραδιόφωνο ή με ένα CD

Πιέστε το πλήκτρο **SLEEP** για να ενεργοποιήσετε το ραδιόφωνο ή ένα CD καθορίζοντας τη διακοπή του μετά από 90, 60, 30 ή 15 λεπτά.

Η επιλογή της διάρκειας πραγματοποιείται πιέζοντας περισσότερες φορές του πλήκτρο **SLEEP**.

Η επιλογή του ραδιοφώνου ή του CD γίνεται χρησιμοποιώντας τον διακόπτη επιλογής της πηγής αναπαραγωγής.

## ΠΩΣ ΝΑ ΑΚΟΥΣΕΤΕ ΡΑΔΙΟΦΩΝΟ

- Εάν η συσκευή είναι σβηστή, πιέστε το πλήκτρο ☺.
- Ρυθμίστε το πλήκτρο **ALARM / RADIO / CD / OFF** στη θέση **RADIO**.
- Επιλέξτε **FM**, **FM stereo** ή **AM** με το πλήκτρο **AM - FM - FM ST**.
- Εάν χρειαστεί ρυθμίστε τη θέση της κεραίας.
- Συντονίστε το σταθμό με το πλήκτρο **TUNING**.

## ΠΩΣ ΝΑ ΑΚΟΥΣΕΤΕ ΕΝΑ CD

- Εάν η συσκευή είναι σβηστή, πιέστε το πλήκτρο ☺.
- Ρυθμίστε το πλήκτρο **ALARM / RADIO / CD / OFF** στη θέση **CD**.
- Πιέστε **OPEN** στο καπάκι.
- Τοποθετήστε το CD στη συσκευή.
- Κλείστε το καπάκι. Ο συνολικός αριθμός των κομματιών εμφανίζεται στην οθόνη μετά από μερικά δευτερόλεπτα.
- Πιέστε το πλήκτρο ►|| για να αρχίσει η αναπαραγωγή.

### Επιλογή λειτουργίας αναπαραγωγής CD

Κατά την αναπαραγωγή ενός CD, μπορείτε να αλλάξετε τη σειρά αναπαραγωγής των κομματιών με το πλήκτρο **PLAY MODE**.

- Πιέστε μια φορά το πλήκτρο **PLAY MODE**, η ένδειξη led **REPEAT** αναβοσβήνει, η συσκευή συνεχίζει να διαβάζει το κομμάτι σε αναπαραγωγή.
- Πιέστε μια δεύτερη φορά το πλήκτρο **PLAY MODE**, η ένδειξη led **REPEAT** ανάβει σταθερά, η συσκευή θα επαναλάβει την αναπαραγωγή όλου του CD.
- Πιέστε μια τρίτη φορά το πλήκτρο **PLAY MODE**, η ένδειξη led **RANDOM** ανάβει, τα κομμάτια του CD αναπαράγονται με τυχαία σειρά.
- Πιέζοντας μια τέταρτη φορά το πλήκτρο **PLAY MODE** σας επιτρέπει να επιστρέψετε στην κανονική αναπαραγωγή, η αναπαραγωγή του CD σταματάει αφού ολοκληρωθεί η αναπαραγωγή και του τελευταίου κομματιού.

### Λειτουργία προγράμματος

Επιτρέπει την αναπαραγωγή μιας επιλογής κομματιών σε λειτουργία CD (20 κομμάτια το μέγιστο).

Για την εκκίνηση του προγραμματισμού:

#### Προγραμματισμός ενός Audio - CD:

- Πιέστε το πλήκτρο **PROGRAM**, «P01» εμφανίζεται στην οθόνη και στην συνέχεια το «001» αναβοσβήνει.
- Επιλέξτε το κομμάτι που θέλετε να αναπαραχθεί στην θέση 01 με το πλήκτρο **▶▶**.
- Πιέστε το πλήκτρο **PROGRAM**, «P02» εμφανίζεται στην οθόνη, επιλέξτε το δεύτερο κομμάτι με **◀◀** και **▶▶**.
- Επαναλάβετε ομοίως (P03, P04, ...) μέχρι και το τελευταίο κομμάτι (20 το μέγιστο).
- Πιέστε το πλήκτρο **PROGRAM** και μετά το πλήκτρο **▶▶**.

#### Προγραμματισμός με ένα MP3 - CD:

Ο προγραμματισμός μιας λίστα κομματιών από ένα MP3 - CD είναι παρόμοιος με αυτόν ενός audio - CD, η διαφορά είναι ότι το CD μπορεί να περιέχει διάφορους φακέλους (που συχνά αντιστοιχούν σε ένα μουσικό άλμπουμ), επομένως είναι δυνατόν να περάσετε κατευθείαν σε έναν ορισμένο φάκελο πριν επιλέξετε το συγκεκριμένο μουσικό κομμάτι.

- Πιέστε το πλήκτρο **PROGRAM**, «P01» εμφανίζεται στην οθόνη και στην συνέχεια το «F01» αναβοσβήνει.
- Επιλέξτε τον φάκελο που περιέχει το μουσικό κομμάτι που θέλετε να βάλετε πρώτο στη λίστα αναπαραγωγή χρησιμοποιώντας το **▶▶**.
- Πιέστε το πλήκτρο **PROGRAM**, και στη συνέχεια επιλέξτε το κομμάτι που θέλετε να αναπαραχθεί στη θέση 01 χρησιμοποιώντας το **▶▶**.
- Πιέστε το πλήκτρο **PROGRAM**, «P02» εμφανίζεται στην οθόνη και στην συνέχεια το «F0x» αναβοσβήνει, F0x είναι ο αριθμός του επιλεγμένου προηγούμενως φακέλου.
- Επιλέξτε το φάκελο του δεύτερου μουσικού κομματιού με τα πλήκτρα **◀◀** και **▶▶**, πιέστε το πλήκτρο **PROGRAM** και στη συνέχεια επιλέξτε το δεύτερο μουσικό κομμάτι με τα πλήκτρα **◀◀** και **▶▶**.
- Επαναλάβετε ομοίως (P03, P04, ...) μέχρι και το τελευταίο κομμάτι (20 το μέγιστο).
- Πιέστε το πλήκτρο **PROGRAM** και μετά το πλήκτρο **▶▶**.

### Αποθήκευση ώρας

- Σε περίπτωση διακοπής ρεύματος, ακόμη και μικρής διάρκειας η συσκευή μηδενίζει την ώρα η οποία θα πρέπει στη συνέχεια να προγραμματιστεί εκ νέου.
- Για να αποφύγετε αυτό το ενδεχόμενο, τοποθετήστε μια μπαταρία 9V (τύπου 6LR61 δεν περιλαμβάνεται) στην σχετική έδρα μπαταρίας στο κάτω τμήμα της συσκευής.

### ΤΕΧΝΙΚΑ ΧΑΡΑΚΤΗΡΙΣΤΙΚΑ:

- Κλάση 1 Laser
- Κατανάλωση σε λειτουργία: 13W το μέγιστο. / Κατανάλωση σε λειτουργία ρολογιού: 1,2 W
- Συχνότητα AM: 530 - 1600 kHz / Συχνότητα FM: 88-108 MHz
- Τροφοδοσία: ηλεκτρ. δίκτυο 230V ~ 50Hz / μπαταρία 9V (τύπου 6LR61 δεν περιλαμβάνεται)

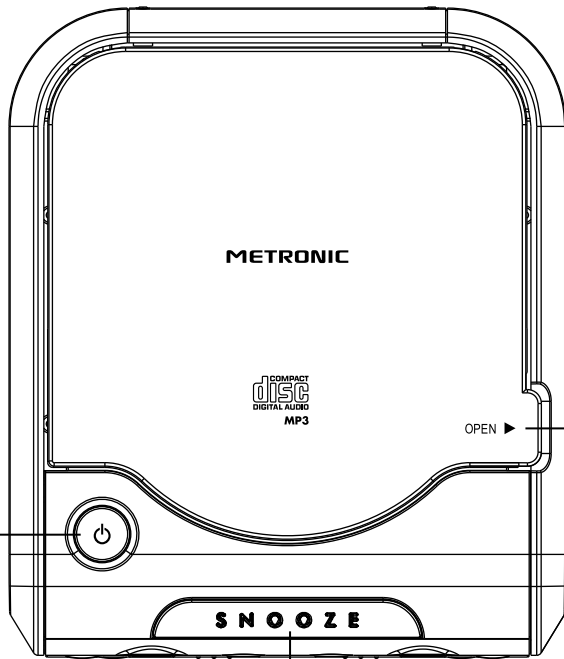

Apertura / cierre de la tapa del disco

Repetición de la alarma

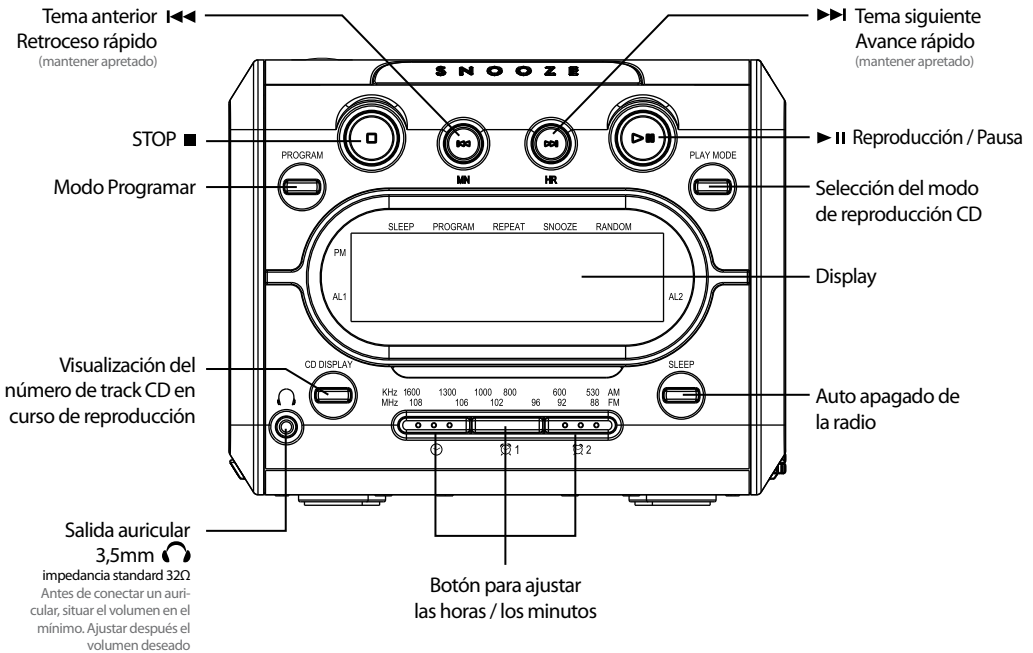

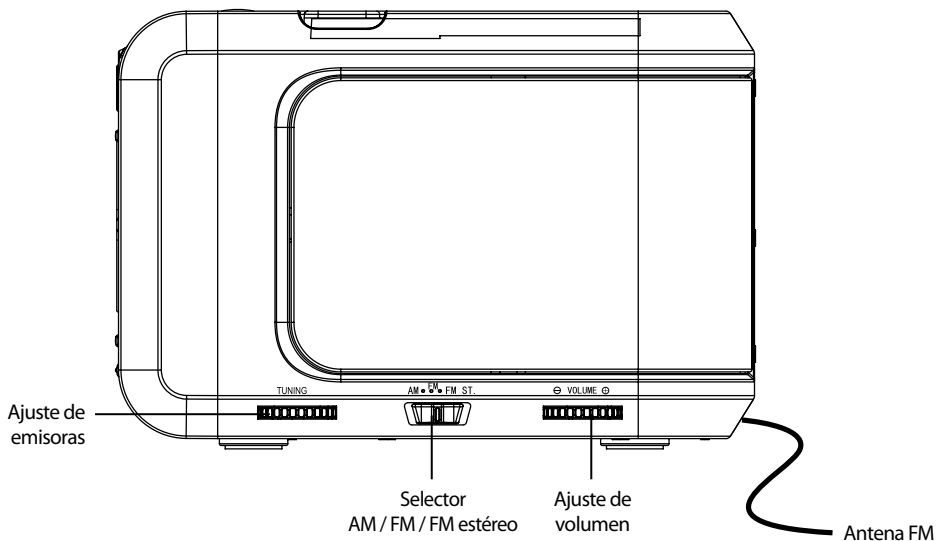

Ajuste de emisoras

Selector AM / FM / FM estéreo

Ajuste de volumen

Antena FM

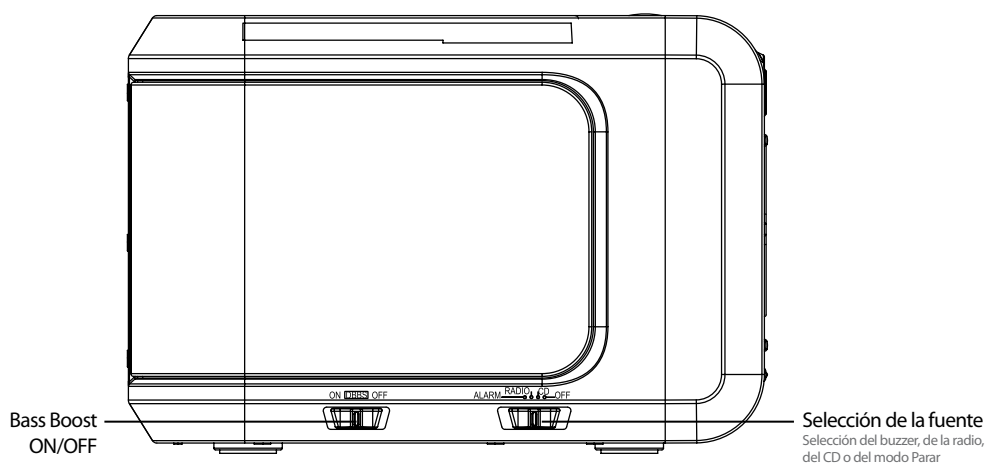

Bass Boost ON/OFF

Selección de la fuente  
Selección del buzzer, de la radio, del CD o del modo Parar



Este logotipo significa que no debe tirar los aparatos averiados o ya usados con la basura ordinaria. Estos aparatos son susceptibles de contener sustancias peligrosas que pueden perjudicar la salud y el medio ambiente. Exija la recogida de estos aparatos por su distribuidor o bien utilice los medios de recogida selectiva que están a su disposición en su localidad





El manual se prolonga en el cartón redondo presente en el lector CD. Se recomienda conservar este documento.

Conforme con la norma EN 60065, le pedimos atención acerca de los elementos de seguridad siguientes: No obstruir las aperturas de ventilación con objetos como: periódicos, paños, etc. Dejar una distancia mínima de 5cm alrededor del aparato para una ventilación suficiente. No situar el aparato cerca de llamas. No exponer el aparato a salpicaduras de agua ni cerca de recipientes con líquidos. El enchufe debe estar en un lugar accesible. Por respeto al medio ambiente y la ley, no tirar las pilas usadas con la basura ordinaria. Entregarlas en un centro de reciclaje



ATENCIÓN : Este aparato es un producto laser de Clase 1. Para garantizar una seguridad constante, no retire ninguna de las tapas y no intente acceder al interior del aparato. Para cualquier reparación, diríjase a un especialista cualificado.



## CÓMO AJUSTAR LA HORA

- Pulsar brevemente el botón . El display parpadea.
- Ajustar la hora con el botón **HR**, después los minutos con el botón **MN**.
- Pulsar de nuevo el botón  o bien esperar algunos segundos.
- Para pasar del modo 0-12h AM/PM al modo 0-24h, pulsación prolongada en el botón .
- Cuando se pasa al modo 0-12h, aparece un punto luminoso en la parte superior derecha entre medio día y media noche.



## CÓMO UTILIZAR LA ALARMA

El aparato dispone de dos alarmas independientes. Este manual indica cómo utilizar la alarma 1, la utilización de la alarma 2 es idéntica.

### Ajustar la hora del despertador

- Si el testigo **AL1** está encendido, pulsar dos veces el botón  1.
- Si el testigo **AL1** está apagado, pulsar una vez el botón  1.
- El display parpadea, el testigo **AL1** se enciende.
- Ajustar la hora de despertador con el botón **HR**, y después los minutos con el botón **MN**.
- Pulsar de nuevo el botón  o bien esperar algunos segundos. Aparece la hora, la alarma 1 está activada.

### Activar / desactivar el despertador

- El testigo **AL1** indica que la alarma 1 está activada.
- Para activar, pulsar una vez el botón  1, la hora de la alarma 1 aparece algunos segundos.
- Para desactivarla, pulsar una vez el botón  1.

### Seleccionar el tipo de despertador

- Colocar el selector **ALARM / RADIO / CD / OFF** en la posición deseada para el despertador.
- La posición **ALARM** corresponde a un sonido de tipo buzzer.

### Parar la alarma

- Para parar definitivamente la alarma (hasta la mañana siguiente), pulsar el botón .
- Para parar temporalmente la alarma, y dejar que suene cada 9 minutos, pulsar el botón **SNOOZE**.
- El testigo **AL1** parpadea hasta que suena la alarma 1.



### Dormir con la radio o el CD

- Pulsar **SLEEP** para encender la radio o el CD con un paro programado al cabo de 90, 60, 30 o bien 15 minutos.
- La selección de la duración se efectúa mediante pulsaciones sucesivas en **SLEEP**.
- La selección de la radio o del CD se efectúa mediante el selector de fuente.

## CÓMO ESCUCHAR LA RADIO

- Si el aparato está apagado, pulsar el botón .
- Colocar el selector **ALARM / RADIO / CD / OFF** en la posición **RADIO**.
- Seleccionar **FM**, **FM estéreo** o bien **AM** con el botón **AM - FM - FM ST**.
- Desplazar la antena si es necesario.
- Ajustar la radio con el botón **TUNING**.

## CÓMO ESCUCHAR CDs

- Si el aparato está apagado, pulsar el botón .
- Colocar el selector **ALARM / RADIO / CD / OFF** en la posición **CD**.
- Pulsar la tapa en **OPEN**.
- Insertar un CD (parte grabada hacia abajo) en el lector.
- Volver a cerrar la tapa. El número total de tracks aparece en el display después de algunos segundos.
- Pulsar el botón  para lanzar la reproducción.



## FUNCIONES ESPECIALES

### Selección del modo de reproducción CD

Durante la lectura del CD, puede intervenir en el orden de los tracks con el botón **PLAY MODE**.

- Una primera pulsación en **PLAY MODE**, el testigo **REPEAT** parpadea, el aparato reproduce en bucle el track en curso.
- Una segunda pulsación en **PLAY MODE**, el testigo **REPEAT** se enciende sin parpadear, el aparato reproduce en bucle el CD entero.
- Una tercera pulsación en **PLAY MODE**, el testigo **RANDOM** se enciende, la reproducción es aleatoria.
- Una cuarta pulsación vuelve al modo normal, la reproducción del CD se para después del último track.

### Modo Programar

Permite reproducir sucesivamente una selección de tracks en modo CD (20 tracks máximo).

Para iniciar una programación :

#### Programación con un CD audio :

- Pulsar la tecla **PROGRAM**, aparece «P01», después parpadea «001».
- Seleccionar con la tecla **▶▶** el track que desea reproducir en la posición 01.
- Pulsar la tecla **PROGRAM**, aparece «P02», seleccione el segundo track con **◀◀** y **▶▶**.
- Repetir la operación (P03, P04, ...) hasta el último track (máximo 20).
- Pulsar la tecla **PROGRAM** y después **▶||**.

#### La programación con un CD MP3 :

Programar una lista de tracks desde un CD MP3 es parecido a la programación con un CD audio, excepto que el CD pueda contener varios directorios o carpetas (asociadas a un album), y tiene la posibilidad de acceder directamente a una carpeta particular antes de seleccionar el número de track.

- Pulsar la tecla **PROGRAM**, aparece «P01» y después parpadea «F01».
- Seleccionar con la tecla **▶▶** la carpeta que contiene el track a reproducir en primera posición.
- Pulsar la tecla **PROGRAM**, y seleccionar con la tecla **▶▶** el track que desea reproducir en la posición 01.
- Pulsar la tecla **PROGRAM**, aparece «P02» y parpadea «F0x», F0x es el número de carpeta seleccionada previamente.
- Seleccionar la carpeta del segundo track con **◀◀** y **▶▶**, pulsar la tecla **PROGRAM** y seleccionar el segundo track con **◀◀** y **▶▶**.
- Repetir la operación (P03, P04, ...) hasta el último track (máximo 20).
- Pulsar la tecla **PROGRAM** y después **▶||**.

### Conservar los ajustes de hora

En caso de corte eléctrico, incluso si es breve, la hora se reinicia, es necesario ajustar de nuevo cuando vuelve el fluido eléctrico.

Para evitar esto, es aconsejable introducir una pila 9V (tipo 6LR61 no incluida) en el compartimento situado debajo del aparato.

## CARACTERÍSTICAS TÉCNICAS :

- Class 1 Laser
- Consumo en funcionamiento : 13W max. / Consumo en modo reloj : 1,2W
- Frecuencia AM : 530 - 1600 kHz / Frecuencia FM : 88 - 108 MHz
- Alimentación : red eléctrica 230V~ 50Hz / con pila 9V (tipo 6LR61 no incluida)

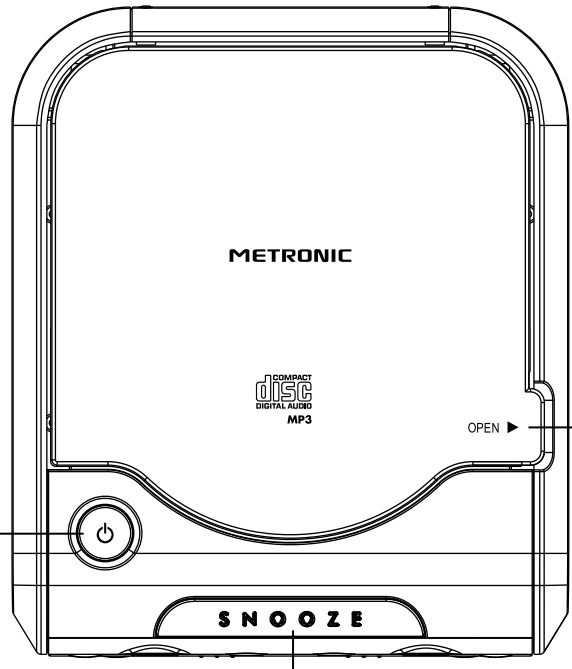

Track anterior  
Retrocesso rápido  
(com uma pulsação longa)

Track seguinte  
Avanço rápido  
(com uma pulsação longa)

STOP  
Modo Programar

Reprodução / Pausa  
Seleção do modo de reprodução CD

Visualização do número de track CD em curso de reprodução

Ecrã  
Desemprego programado da rádio

Saída auscultador 3,5mm  
impedância standard 32Ω  
Antes de conectar um fone, situar o volume no mínimo.  
Ajustar depois o volume desejado

Botão para ajustar as horas / os minutos

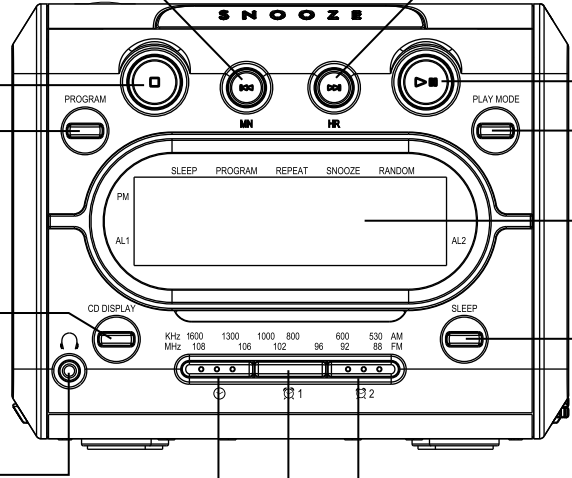

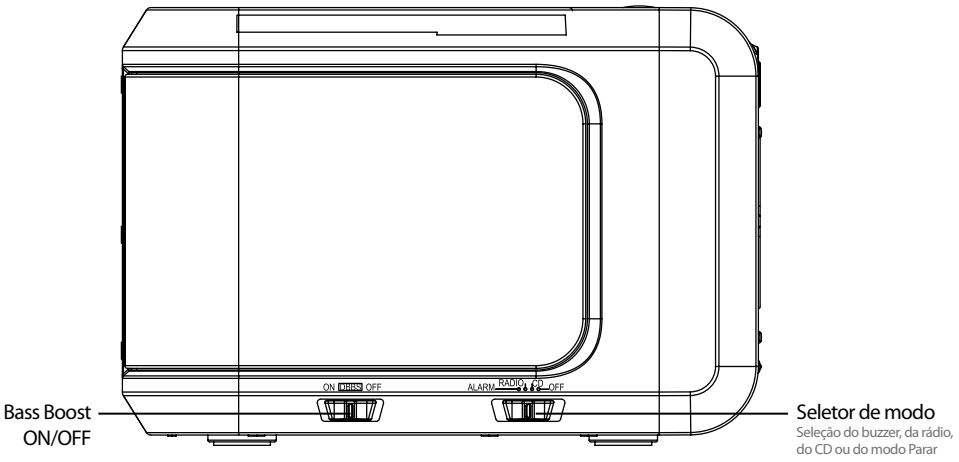
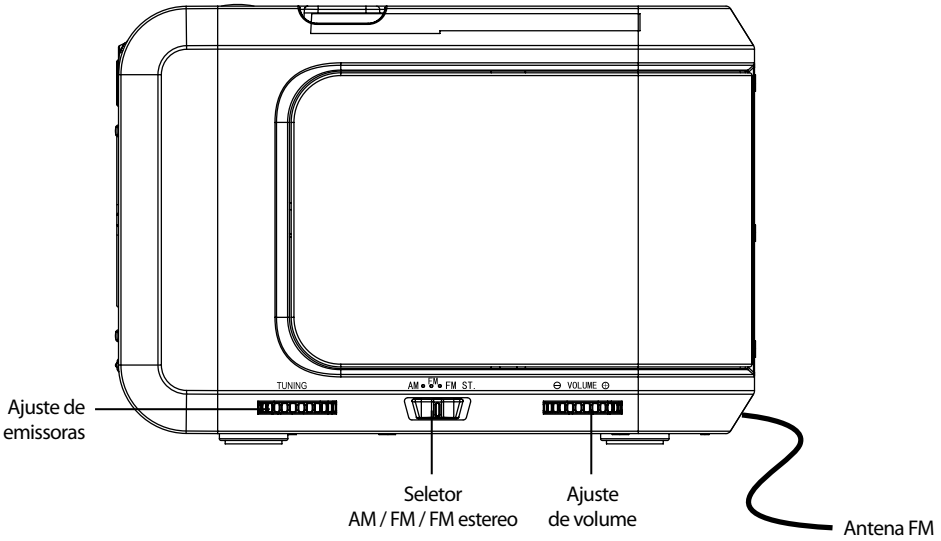

Este logotipo significa que não deve atirar os aparelhos avariados ou já usados com o lixo ordinário. Estes aparelhos são susceptíveis de conter substâncias perigosas que podem prejudicar a saúde e o médio ambiente. Exija a recolha destes aparelhos por seu distribuidor ou bem utilize os meios de recolha seletiva que estão a sua disposição em sua localidade.



O manual se prolonga no papelão redondo presente no leitor CD. Recomenda-se conservar este documento.



**ATENÇÃO:** Este aparelho é um produto laser de Classe 1. Para garantir uma segurança constante, não retire nenhuma das tampas e não tente aceder ao interior do aparelho. Para qualquer reparação, dirija-se a um especialista qualificado.

Conforme com a norma EM 60065, pedimos-lhe atendimento a respeito dos elementos de segurança seguintes: Não obstruir as aberturas de ventilação com objetos como: jornais, panos, etc. Deixar uma distância mínima de 5cm ao redor do aparelho para uma ventilação suficiente. Não situar o aparelho cerca de chamas. Não expor o aparelho a salpicaduras de água nem cerca de recipientes com líquidos. O plugue deve estar num lugar acessível. Por respeito ao médio ambiente e a lei, não atirar as pilhas usadas com o lixo ordinário. Entregá-las num centro de reciclagem

## COMO AJUSTAR A HORA

- Carregar brevemente o botão ☹ . O display pisca.
- Ajustar a hora com o botão **HR**, depois os minutos com o botão **MN**.
- Carregar de novo o botão ☹ ou bem esperar alguns segundos.
- Para passar do modo 0-12h AM/PM ao modo 0-24h, pulsação prolongada no botão ☹ .
- Quando passa ao modo 0-12h, aparece um ponto luminoso na parte superior direita entre meio dia e meia noite.

## COMO UTILIZAR O ALARME

O aparelho dispõe de dois alarmes independentes. Este manual indica como utilizar o alarme 1, a utilização do alarme 2 é idêntica.

### Ajustar a hora do despertador

- Se a testemunha **AL1** está acendido, carregar duas vezes o botão ☹ 1.
- Se a testemunha **AL1** está apagado, carregar uma vez o botão ☹ 1.
- O display pisca, a testemunha **AL1** se acende.
- Ajustar a hora de despertador com o botão **HR**, e depois os minutos com o botão **MN**.
- Carregar de novo o botão ☹ ou bem esperar alguns segundos. Aparece a hora, o alarme 1 está ativada.

### Ativar / desativar o despertador

- A testemunha **AL1** indica que o alarme 1 está ativada.
- Para ativar, carregar uma vez o botão ☹ 1, a hora do alarme 1 aparece alguns segundos.
- Para desativá-la, carregar uma vez o botão ☹ 1.

### Selecionar o tipo de despertador

- Colocar o seletor **ALARM / RADIO / CD / OFF** na posição desejada para o despertador.
- A posição **ALARM** corresponde a um som de tipo buzzer.

### Parar o alarme

- Para parar definitivamente o alarme (até a manhã seguinte), carregar o botão ☹ .
- Para parar temporariamente o alarme, e deixar que soe cada 9 minutos, carregar o botão **SNOOZE**.
- A testemunha **AL1** pisca até que soa o alarme 1.

### Dormir com a rádio ou o CD

- Carregar **SLEEP** para acender a rádio ou o CD com um desemprego programado ao cabo de 90, 60, 30 ou bem 15 minutos.
- A seleção da duração se efetua mediante pulsações sucessivas em **SLEEP**.
- A seleção da rádio ou do CD se efetua mediante o seletor de fonte.

## COMO ESCUTAR A RÁDIO

- Se o aparelho está apagado, carregar o botão ☹ .
- Colocar o seletor **ALARM / RADIO / CD / OFF** na posição **RADIO**.
- Selecionar **FM**, **FM estéreo** ou bem **AM** com o botão **AM - FM - FM ST**.
- Deslocar a antena se é necessário.
- Ajustar a rádio com o botão **TUNING**.

## COMO ESCUTAR CDs

- Se o aparelho está apagado, carregar o botão ☹ .
- Colocar o seletor **ALARM / RADIO / CD / OFF** na posição **CD**.
- Carregar a tampa em **OPEN**.
- Inserir um CD (parte gravada para abaixo) no leitor.
- Voltar a fechar a tampa. O número total de tracks aparece no display depois de alguns segundos.
- Carregar o botão ►|| para lançar a reprodução.

### Seleção do modo de reprodução CD

Durante a leitura do CD, pode intervir no ordem dos tracks com o botão **PLAY MODE**.

- Uma primeira pulsação em **PLAY MODE**, a testemunha **REPEAT** pisca, o aparelho reproduz em bucle o track em curso.
- Uma segunda pulsação em **PLAY MODE**, a testemunha **REPEAT** se acende sem piscar, o aparelho reproduz em bucle o CD inteiro.
- Uma terceira pulsação em **PLAY MODE**, a testemunha **RANDOM** se acende, a reprodução é aleatória.
- Uma quarta pulsação volta ao modo normal, a reprodução do CD se pára depois do último track.

### Modo Programar

Permite reproduzir sucessivamente uma seleção de tracks em modo CD (20 tracks máximo).

Para iniciar uma programação:

#### Programação com um CD audio :

- Carregar a tecla **PROGRAM**, aparece «P01», depois pisca «001».
- Selecionar com a tecla **▶▶** o track que deseja reproduzir na posição 01.
- Carregar a tecla **PROGRAM**, aparece «P02», selecione o segundo track com **◀◀** e **▶▶**.
- Repetir a operação (P03, P04, ...) até o último track (máximo 20).
- Carregar a tecla **PROGRAM** e depois **▶▶**.

#### Programação com um CD MP3 :

Programar uma lista de tracks desde um CD MP3 é parecido à programação com um CD áudio, exceto que o CD possa conter vários diretórios ou pastas (sócias a um album), e tem a possibilidade de aceder diretamente a uma pasta particular antes de selecionar o número de track.

- Carregar a tecla **PROGRAM**, aparece «P01» e depois pisca «F01».
- Selecionar com a tecla **▶▶** a pasta que contem o track a reproduzir em primeira posição.
- Carregar a tecla **PROGRAM**, e selecionar com a tecla **▶▶** o track que deseja reproduzir em posição 01.
- Carregar a tecla **PROGRAM**, aparece «P02» e pisca «F0x», F0x é o número de pasta selecionada previamente.
- Selecionar a pasta do segundo track com **◀◀** e **▶▶**, carregar a tecla **PROGRAM** e selecionar o segundo track com **◀◀** e **▶▶**.
- Repetir a operação (P03, P04, ...) até o último track (máximo 20).
- Carregar a tecla **PROGRAM** e depois **▶▶**.

### Conservar os ajustes de hora

Em caso de corte elétrico, inclusive se é breve, a hora se reinicia, é necessário ajustar de novo quando volta o fluído elétrico.

Para evitar isto, é aconselhável introduzir uma pilha 9V (tipo 6LR61 não inclusa) no compartimento situado embaixo do aparelho.

### CARACTERÍSTICAS TÉCNICAS :

- Class 1 Laser
- Consumo em funcionamento : 13W max. / Consumo em modo relógio : 1,2W
- Frequência AM : 530 - 1600 kHz / Frequência FM : 88 - 108 MHz
- Alimentação : rede elétrica 230V~ 50Hz / com pilha 9V (tipo 6LR61 não incluída)





**METRONIC**