



**MARQUE** : **FAGOR**  
**REFERENCE** : **FG8300**  
**CODiC** : **4299507**



**NOTICE**



# MODE D'EMPLOI

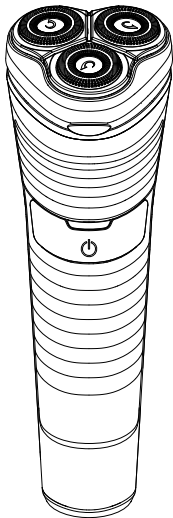

Rasoir électrique  
Modèle : FG8300



Rasoir électrique

Instructions de fonctionnement

FG8300

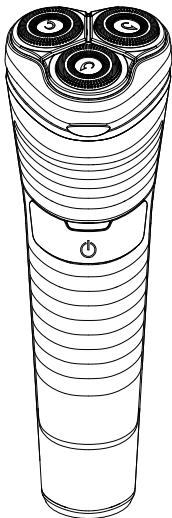

Avant d'utiliser cet appareil, veuillez lire entièrement ces instructions que vous conserverez.

Merci pour votre achat d'un rasoir sur peau sèche / humide  
Avant d'utiliser cet appareil, veuillez lire entièrement ces instructions. Veuillez garder ce manuel pour une consultation ultérieure.

### Attention

1. Ne pas charger le rasoir quand la température ambiante est inférieure à 0°C (32°F) ou supérieure à 40°C (104°F), où s'il est exposé au plein soleil, à une source de chaleur, ou dans un endroit trop humide.
2. Veuillez mettre le capot de protection sur le rasoir à chaque utilisation afin d'éviter d'endommager le capot. Pour éviter les blessures, n'utilisez pas le rasoir si son capot ou le tailleur interne sont endommagés.
3. La feuille de métal et la lame ont une durée de vie limitée. Pour une utilisation optimale, nous vous suggérons de remplacer la feuille de métal externe et le tailleur interne à intervalles réguliers.
4. Lavez le rasoir à l'eau du robinet. Ne pas utiliser d'eau salée ou bouillante. De même, n'utilisez pas de produits de nettoyage destinés aux toilettes, à la salle de bain ou à la cuisine. Ne pas plonger longuement le rasoir dans l'eau.
5. Si le rasoir ne fonctionne pas correctement, veuillez le faire inspecter au point de vente où vous l'avez acheté ou dans un centre de réparation agréé.
6. Utilisez toujours votre rasoir pour l'usage auquel il est destiné, comme décrit dans ce manuel.
7. Assurez-vous que les anciennes batteries soient bien jetées dans un site officiellement affecté.
8. Cet appareil peut être utilisé par des enfants à partir de 8 ans et par toute personne à capacité physique, sensorielle et mentale réduite ou sans connaissance ni expérience d'utilisation, pourvu qu'ils soient surveillés ou reçoivent les instructions d'utilisation sécurisée de cet appareil et comprennent les risques encourus. Les enfants ne doivent pas jouer avec cet appareil. Le nettoyage et l'entretien ne doivent pas être effectués par des enfants sans surveillance.
9. Veuillez surveiller les enfants afin de vous assurer qu'ils ne jouent pas avec l'appareil.
10.  Le nettoyage sous un robinet d'eau ouvert est approprié.
11. **AVERTISSEMENT : Détachez la pièce à main du cordon d'alimentation avant de le nettoyer dans l'eau.**
12. Veuillez conserver le manuel à portée de main pour consultation.
13. N'utilisez l'appareil qu'avec l'adaptateur fourni.

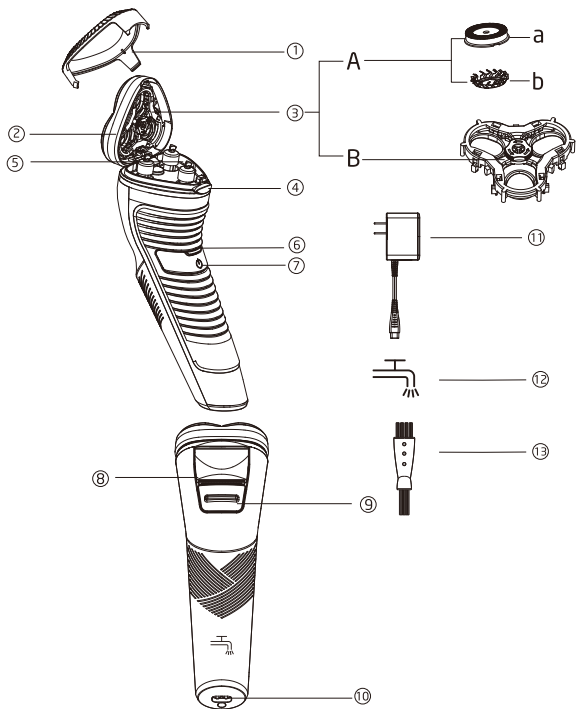

2

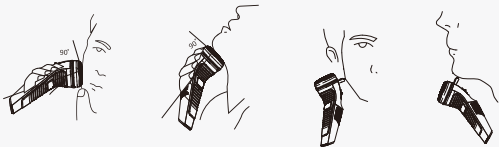

3

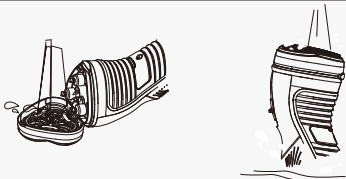

4

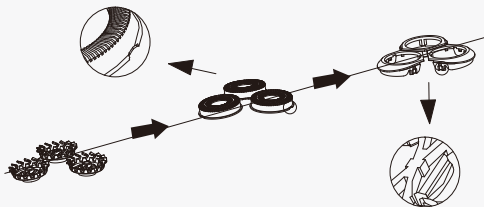

Assurez-vous que les projections de l'encadrement des têtes du rasoir s'ajustent parfaitement aux recoins.

5

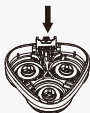

6



7

Indications de chargement

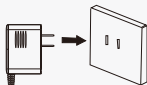
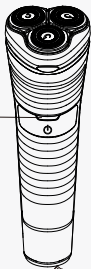

8

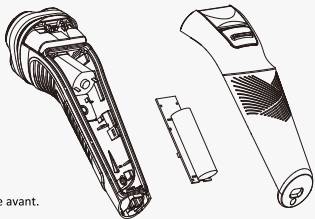

Procédé d'enlèvement de la batterie :

- (1) Retirez les vis de la tête et de la coque avant.
- (2) Enlevez la coque arrière.
- (3) Prenez le circuit imprimé, coupez les feuilles de métal des deux côtés de la batterie et retirez-là.

### Avant l'utilisation

Votre rasoir sur peau sèche / humide requiert un temps d'adaptation car la peau et la barbe ont besoin d'environ un mois pour s'adapter à toute nouvelle méthode de rasage.

### Identification des pièces (voir schéma 1)

- ① Capot protecteur
- ② Cadre de feuille de métal
- ③ Système flottant de tête de rasage
  - A -a. Capot de rasage
    - b. Tête de rasage
  - B- Cadre flottant
- ④ Libérez le bouton du système flottant
- ⑤ Chambre à cheveux
- ⑥ Bouton de libération du cadre de feuille de métal
- ⑦ Interrupteur
- ⑧ Tondeuse
- ⑨ Manche de tondeuse
- ⑩ Prise de chargement
- ⑪ Adaptateur
- ⑫ Symbole lavable
- ⑬ Brosse de nettoyage
- ⑭ Socle



## **Utilisation de votre rasoir (voir schéma 2)**

1. Retirez le capot protecteur.
2. Appuyez sur le bouton pour mettre en marche le rasoir.
3. Déplacez le rasoir rapidement sur votre peau et dans le sens inverse de pousse de la barbe. Faites des mouvements rectilignes et circulaires.
4. Appuyez sur le bouton pour éteindre le rasoir.
5. Posez la protection du capot sur le rasoir à chaque utilisation pour éviter d'endommager le capot du rasoir. Faites glisser le bouton de la tondeuse pour ouvrir la tondeuse, placez la tondeuse au bon angle (90°) par rapport à votre peau et déplacez-le vers le bas pour tailler les pattes.

## **Nettoyage et entretien (voir schémas 3,4,5,6)**

1. En vue d'un bon état de propreté du rasoir Nous vous recommandons de nettoyer votre rasoir à l'eau. De plus, un nettoyage régulier conservera votre rasoir en bon état tout en empêchant le développement de mauvaises odeurs et de bactéries et maintiendra une performance de coupe.
2. Éteignez le rasoir.
3. Enfoncez le bouton de libération de la feuille de métal et retirez le cadre de feuille de métal, tournez dans le sens inverse des aiguilles d'une montre le bouton de libération pour retirer la feuille externe et enlevez le système de feuille de métal intérieur. Puis, descendez le couteau intérieur.
4. Nettoyez la garde, le cadre de feuille de métal, la chambre à cheveux et le corps du rasoir et la longue brosse latérale.
5. Rassemblez les pièces du rasoir dans un ordre inversé.

**Avertissement - Pour éviter les électrocutions et les blessures, débranchez le cordon électrique du rasoir et éteignez le rasoir avant le nettoyage.**

## **Entretien du système de coupe (voir schémas 4,5)**

Nous vous recommandons de remplacer le capot de rasage et la tête de rasage externe au moins une fois par an pour conserver la performance de coupe de votre rasoir.

1. Appuyez sur le bouton de libération du cadre de feuille de métal et ouvrez le support.
2. Démontez le système flottant du support via le bouton de déclenchement du système flottant (voir schéma 4) Tournez le cadre de fixation du capot à la position donnée dans le schéma 5 puis, retirez le capot et la tête de rasage.
3. Rassemblez les pièces du rasoir en ordre inverse.

## Chargement (voir schéma 7)

Chargez pendant environ deux heures. Lorsque la charge est complète, le témoin lumineux rouge devient vert.

## Recyclage de la batterie (voir schéma 8)

Les batteries contiennent des substances qui peuvent nuire à l'environnement. La batterie de ce rasoir n'est pas censée être remplacée par les consommateurs. Cependant, les batteries peuvent être remplacées dans un centre de réparation agréé.

1. La batterie doit être retirée de l'appareil avant d'être jetée.
2. La procédure décrite ci-dessous est destinée uniquement au retrait de la batterie rechargeable à des fins d'une élimination appropriée.
3. Seulement les batteries complètement épuisées avant de retirer la batterie.
4. La batterie doit être jetée en toute sécurité.

Méthode d'élimination de la batterie :

- 1) Avant de commencer, retirer les vis de la coque.
- 2) Après le retrait de la coque.
- 3) Retirez le circuit imprimé, écarter les feuilles de métal des deux côtés de la batterie et retirez la batterie.

## Caractéristiques techniques

Modèle:FG8300

Entrée d'adaptateur : 100-240 V~ 50/60 Hz

Tension du moteur : 3,2 V ==

Puissance nominale : 5VDC 0,5 A

Temps de chargement : 2 heures

Ce produit est destiné uniquement à l'usage domestique



### Élimination appropriée de ce produit

Cette signalisation indique que ce produit ne doit pas être jeté avec les déchets ménagers dans tout l'espace de l'UE. Pour empêcher d'éventuels dommages sur l'environnement ou la santé humaine dus à l'élimination incontrôlée des déchets, recyclez de manière responsable afin de promouvoir la réutilisation durable des ressources matérielles. Pour retourner votre ancien appareil, veuillez utiliser le système de collecte et de ramassage ou contactez le revendeur du magasin où vous avez acheté ce produit. Ces derniers peuvent procéder au recyclage du produit en toute sécurité.



Importé par EUROMENAGE Art & Cuisine  
ZI PARIS NORD II  
120 ALLEE DES ERABLES  
93420 VILLEPINTE FRANCE