

GB**FAN HEATER**
INSTRUCTION MANUAL**F****RADIATEUR SOUFFLANT**
MODE D'EMPLOI**D****HEIZLÜFTER**
BEDIENUNGSANLEITUNG**I****TERMOVENTILATORE**
ISTRUZIONI D'USO**NL****TERMOVENTILATOR**
GEBRUIKSVOORSCHRIFTEN**E****TERMOVENTILADOR**
INSTRUCCIONES DE USO**P****TERMOVENTILADOR**
INSTRUÇÕES PARA O USO**GR***ΑΕΡΟΘΕΡΜΟ*
*ΟΛΗΓΙΕΣ ΧΡΗΣΗΣ***DK****VARMLUFTSBÆSER**
BRUGSVEJLEDNING**S****VÄRMEFLÄKT**
BRUKSANVISNING**N****VIFTE OVN**
BRUKS ANVISNING**SF****TUULETINLÄMMITIN**
KÄYTTÖOHJEET**PL****TERMOWENTYLATOR**
INSTRUKCJA OBSŁUGI**H****HŐVENTILÁTOR**
KEZELÉSI UTASÍTÁS**CZ****TEPELNÝ VENTILÁTOR**
NÁVOD K POUŽITÍ**RUS****ТЕРМОВЕНТИЛЯТОР**
ИНСТРУКЦИЯ ПО ЭКСПЛУАТАЦИИ**HR****VENTILACIJSKA GRIJALICA**
UPUTE ZA UPORABU**SK****TEPELNÝ VENTILÁTOR**
NÁVOD K POUŽITIU**BG****ТЕРМОВЕНТИЛЯТОР**
УКАЗАНИЯ ЗА УПОТРЕБА**ROM****TERMOVENTILATOR**
INSTRUCȚIUNI DE FOLOSIRE**SLO****TERMOVENTILATOR**
NAVODILA ZA UPORABO

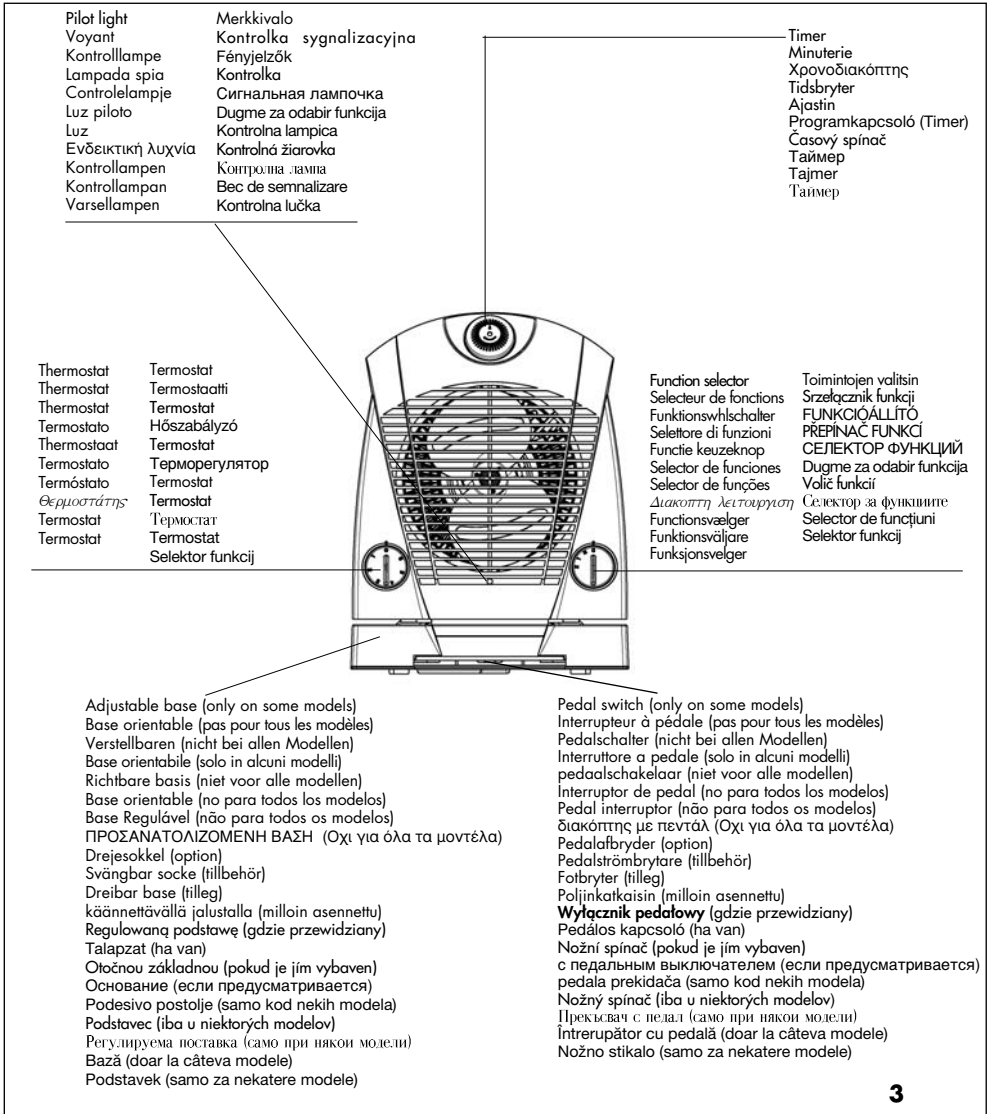

Voltage Wattage	See rating label	Spænding effekt	se typepladen
Tension puissance	voir plaque données	Spänning effekt	se märkplåt
Spannung Leistung	siehe Typenschild	Spennung	se etikett
Tensione potenza	vedi targa caratteristiche	Jännite watt	ks. arvokilpi ominaisuudet
Spänning Effekt	zie plaatje	Napięcie mocy	Zob. tabliczkę znamionową
Tension Potencia	véase placa de características	Feszültség teljesítmény	lásd adatlemez
Voltagem Potencia	ver placa de especificações	Napětí Výkon	viz štítek charakteristik
Τάση Ισχύς	βλέπε πινακίδα με χαρακτηριστικά	Напряжени е питания	смотри табличку характеристик
Napon/ Snaga	Vidi pločicu s tehničkim podacima	Tensiune putere	Vezi plăcuța cu caracteristici
Napätie výkonu	Vid' štítok charakteristik	Napetost in moč	Glej napisno tablico
Мощност на напряжението	Вижте табелката с качествата		

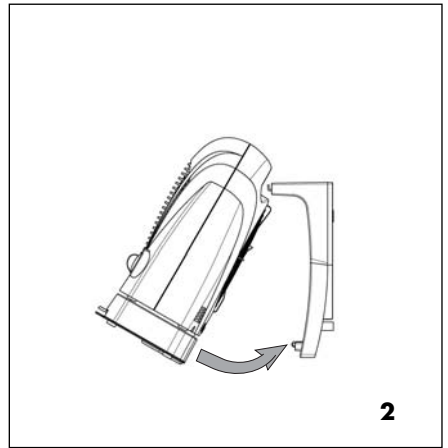
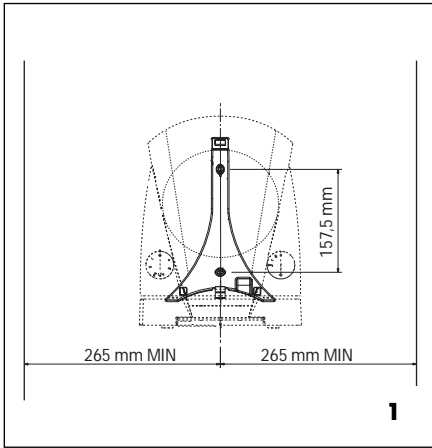
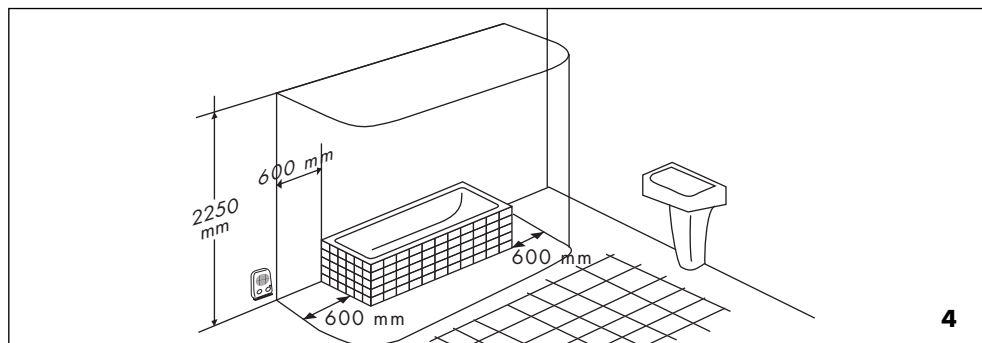

ELECTRICAL CONNECTION (U.K. ONLY)

- A) If your appliance comes fitted with a plug, it will incorporate a 13 Amp fuse. If it does not fit your socket, the plug should be cut off from the mains lead, and an appropriate plug fitted, as below.

WARNING: Very carefully dispose of the cut off plug after removing the fuse: do not insert in a 13 Amp socket elsewhere in the house as this could cause a shock hazard.

With alternative plugs not incorporating a fuse, the circuit must be re-fitted when changing the fuse using a 13 Amp Asta approved fuse to BS 1362. In the event of losing the fuse cover, the plug must NOT be used until a replacement fuse cover can be obtained from your nearest electrical dealer. The colour of the correct replacement fuse cover is that as marked on the base of the plug.

- B) If your appliance is not fitted with a plug, please follow the instructions provided below:

IMPORTANT

The wires in the mains lead are coloured in accordance with the following code:

Blue: Neutral
Brown: Live

As the colours of the wires in the mains lead of this appliance may not correspond with the coloured markings identifying the terminals in your plug, proceed as follows:

The wire which is coloured blue must be connected to the terminal which is marked with the letter N or coloured black.

The wire which is coloured brown must be connected to the terminal which is marked with the letter L or coloured red.

RACCORDEMENT ÉLECTRIQUE

- Avant de brancher l'appareil, vérifiez attentivement si la tension de secteur correspond à la valeur en V indiquée sur l'appareil et si la prise de courant et la ligne d'alimentation peuvent supporter l'intensité requise.
- **CET APPAREIL EST CONFORME À LA DIRECTIVE 89/336/CEE ET AU D.M. 476/92 ANTI-PARASITAGE.**

INSTALLATION

L'appareil peut être utilisé soit dans sa version portable soit fixé au mur, tandis que les modèles à base motorisée ne peuvent pas être fixés au mur.

Pour la fixation murale, procédez de la façon suivante :

- Fixez le support mural en respectant les mesures minimales indiquées fig.1.
- Si vous utilisez l'appareil dans la salle de bains, respectez le « volume de protection » (voir fig. 4) et installez-le loin des robinets, lavabos, douches, etc.
- Insérez l'appareil dans le crochet supérieur du support et tournez-le légèrement jusqu'à l'accrocher à l'ergot inférieur du support (fig. 2).
- Cet appareil ne doit pas être placé juste au-dessous d'une prise de courant fixe.

Nota: si vous n'envisagez pas la fixation murale, évitez d'accrocher le support à l'appareil.

FONCTIONNEMENT ET UTILISATION

Modèles avec sélecteur de fonctions et thermostat

- Tournez le bouton du thermostat (gauche) dans le sens des aiguilles d'une montre jusqu'à la position max.
- **Utilisation d'été (seulement ventilation):** tournez le sélecteur de fonctions sur .
- **Fonctionnement à puissance min:** tournez le sélecteur de fonctions sur **1** (le voyant s'allume).
- **Fonctionnement à puissance max.:** mettez le sélecteur de fonctions sur **2**.
- **Arrêt:** mettez le sélecteur de fonctions sur "0".

Réglage du thermostat

Une fois que la pièce aura atteint la température désirée, tournez lentement le bouton du thermostat en sens inverse des aiguilles d'une montre jusqu'à ce que la lampe témoin s'éteigne. La température ainsi fixée sera automatiquement réglée et maintenue constante par le thermostat.

FONCTION HORS GEL

Le sélecteur de fonctions étant sur **2** et le thermostat sur , l'appareil maintient la température de la pièce à environ 5 °C, évitant le gel et consommant un minimum d'énergie.

Modèles avec seulement le thermostat

L'appareil se met en marche en tournant le bouton dans le sens des aiguilles d'une montre jusqu'à l'arrêt sur le maximum. Pour arrêter complètement l'appareil, tournez le bouton sur le minimum et débranchez l'appareil.

MODÈLE AVEC MINUTERIE 24 HEURES

Pour programmer le chauffage, procédez de la façon suivante:

Regardez l'heure à votre montre. Supposons qu'il soit 10 heures. Tournez dans le sens des aiguilles d'une montre le disque numéroté de l'horloge jusqu'à ce que le numéro 10 coïncide avec le repère ▲ imprimé sur celle-ci. Programmez les périodes de temps auxquelles vous souhaitez que l'appareil fonctionne, en poussant les crans vers l'extérieur. Chaque cran correspond à une période de 30 minutes. Ainsi programmé, l'appareil fonctionnera automatiquement tous les jours selon l'horaire établi. (Important : l'appareil doit toujours rester branché).

- Pour modifier la programmation, il suffit de ramener les crans à leur position initiale et de programmer de nouvelles périodes.
- Si vous désirez faire fonctionner l'appareil sans programmation, poussez tous les crans vers l'extérieur. Dans ce cas, pour arrêter complètement l'appareil, débranchez l'appareil pour éviter de faire marcher l'horloge inutilement.

MODÈLES AVEC BASE ORIENTABLE (Interrupteur à pédale)

Certains modèles sont dotés de base orientable et d'interrupteur à pédale.

L'appareil peut être orienté manuellement à droite et à gauche sur un angle d'environ 30° de manière à diriger le flux d'air dans la direction désirée.

Pour mettre l'appareil en marche après avoir réglé le bouton du thermostat et le sélecteur de fonctions (éventuellement la minuterie) comme ci-dessus, appuyez sur la pédale pour actionner l'interrupteur général qui fait démarrer l'appareil.

Pour l'arrêter, il suffit de rappuyer sur la pédale.

Important: ce n'est qu'en appuyant sur la pédale que vous ferez démarrer l'appareil.

MODÈLES DOTÉS DE BASE TOURNANTE MOTORISÉE

Certains modèles sont dotés de base tournante motorisée et d'interrupteur à pédale.

Pour diffuser le flux d'air sur une zone plus vaste, appuyez sur la pédale. L'appareil ainsi activé oscillera à droite et à gauche. Pour arrêter l'oscillation dans la direction désirée, il suffit de rappuyer sur la pédale.

ENTRETIEN

- Avant toute opération de nettoyage, débranchez toujours l'appareil.
- Nettoyez régulièrement les grilles d'entrée et de sortie de l'air
- N'utilisez jamais de poudres abrasives ni de solvants.

MISES EN GARDE

- Évitez d'utiliser l'appareil à proximité de douches, baignoires, piscines, etc.
- Utilisez l'appareil exclusivement en position verticale.
- Ne couvrez pas l'appareil en marche, cela pourrait provoquer un incendie.
- Évitez d'utiliser l'appareil pour sécher le linge. Évitez d'obstruer les grilles d'entrée et de sortie de l'air (risque de surchauffe).
- Évitez de placer l'appareil à moins de 50 cm du mur, des meubles, des rideaux et autres objets.
- Lorsque vous utilisez l'appareil dans sa version portable, évitez de le faire marcher contre un mur, un meuble, un rideau, etc.
- Les rallonges sont déconseillées, mais si vous en avez vraiment besoin, suivez attentivement les instructions qui les accompagnent, sans jamais dépasser la puissance maximale indiquée sur la rallonge.
- Si le câble d'alimentation est endommagé, il doit être changé par le fabricant, son service de maintenance ou par une personne de qualification similaire, afin d'éviter un danger.
- N'utilisez pas cet appareil dans une pièce de moins de 4 m².
- Les modèles à base motorisée sont dotés d'un dispositif anti-renversement qui arrête l'appareil si celui-ci tombe. Pour le faire repartir, il suffit de le relever.
- **Un dispositif de sécurité arrête l'appareil** en cas de surchauffe accidentelle (obstruction des grilles d'entrée et de sortie de l'air, moteur qui ne tourne pas ou qui tourne lentement). Pour remettre l'appareil en marche, débranchez-le quelques minutes, supprimez la cause de la surchauffe et rebranchez-le.



Important: Ne couvrez en aucun cas l'appareil quand il est en marche, cela pourrait provoquer une surchauffe dangereuse.