

SAGEMCOM

Guide d'utilisation

LP 5524D

LP 5525DN

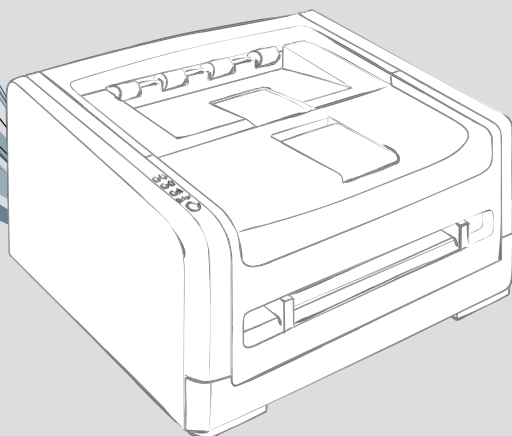

Introduction

Très cher client

En achetant cet appareil, vous avez opté pour un produit de qualité de la marque Sagemcom. Votre appareil satisfait les multiples spécifications de l'usage privé, professionnel et de la vie quotidienne.

Votre appareil imprime avec une technologie d'impression laser la plus moderne. La livraison contient une cartouche de démarrage. Cette cartouche de démarrage est déjà introduite ; vous devez cependant retirer les emballages de transport avant de pouvoir utiliser l'appareil.

Dans la cassette de papier, vous pouvez installer une réserve de papier maximale de 250 feuilles. Dans l'introduction d'entrée manuelle, vous pouvez introduire des formats de papier spéciaux, des enveloppes, des feuilles transparentes, des feuilles d'étiquettes ou des modèles imprimés.

Avec votre appareil, vous pouvez imprimer les pages d'un côté (=Simplex) ou des deux côtés (=Duplex). Pour l'impression Duplex, la page est automatiquement réintroduite et imprimée.

Avec votre appareil, vous pouvez élaborer des brochures dessinées automatiquement avec une mise en page exacte. Votre document est imprimé en recto-verso et classé. Vous pouvez plier le document imprimé pour une brochure.

L'interface Web est à votre disposition dans tous les systèmes d'exploitation. Vous pouvez appeler l'interface Web avec un navigateur Internet sur l'ordinateur et régler plusieurs paramètres sur votre appareil. En outre, vous pouvez appeler un moniteur de statut dans une fenêtre de navigateur séparée et télécharger et installer les dernières versions de pilote et de logiciel résident (Firmware).

Le moniteur de statut est disponible avec le système d'exploitation Microsoft Windows. Il est installé avec le pilote de l'imprimante et vous indique le statut actuel de l'appareil. Entre autres, vous recevez des messages d'erreur détaillés et vous pouvez appeler l'interface Web.

Le pilote le plus actuel et le manuel se trouvent sur le site Internet : www.sagemcom.com

Nous vous souhaitons bien du plaisir avec votre appareil et ses multiples fonctions !

A PROPOS DU GUIDE D'UTILISATION

L'aide à l'installation des pages suivantes vous permet de mettre en service votre appareil rapidement et facilement. Vous trouverez des descriptions détaillées dans les chapitres suivants de ce guide d'utilisation.

Lisez attentivement le présent guide d'utilisation. Veillez surtout aux consignes de sécurité pour assurer un parfait fonctionnement de votre appareil. Le fabricant n'endosse aucune responsabilité si vous ne respectez pas ces consignes.

SYMBOLES UTILISÉS



Trucs et astuces

Ce symbole désigne les astuces qui vous aident à utiliser votre appareil de manière plus efficace et plus simple.

ATTENTION !



Domages de l'appareil et perte de données !

Ce symbole met en garde contre des dommages sur l'appareil ainsi que des pertes de données possibles. Les dommages corporels ou matériels ne peuvent provenir que d'une manipulation non conforme.

DANGER !



Danger pour les personnes !

Ce symbole met en garde contre le danger aux personnes. Une application inadéquate peut entraîner des blessures corporelles ou des dommages.

DANGER – CHALEUR !



Danger suite à la chaleur !

Ce symbole dans le mode d'emploi ou à l'intérieur de l'appareil vous met en garde contre des dangers liés aux surfaces chaudes. Une application inadéquate peut entraîner des blessures corporelles ou des dommages.

Table des matières

Introduction	2	7 Réglages de L'imprimante	24
1 Informations générales sur la sécurité	4	Modifier les paramètres de l'imprimante	24
2 Aperçu	6	Paramétrer le format du papier	24
Aperçu de l'appareil	6	Liste de formats personnalisés	25
Connexions à l'arrière	6	Réglages spéciaux	25
Panneau	7	Réglage de la résolution	25
Signification des voyants statut LED et d'erreur	8	Utilisation du filigrane	26
3 Première mise en service	9	Installer les options de l'appareil	26
Contenu de l'emballage	9	Enregistrer les réglages	26
Retirez le matériel d'emballage	9	8 Service	28
Rabattre le bac de sortie du papier	11	Changer le cartouche de toner	28
Raccorder le câble USB	12	Éliminer le bourrage de papier	29
Raccorder le câble réseau	12	Nettoyez la tête d'impression LED	32
Brancher le câble d'alimentation	12	Restaurer les paramètres par défaut	33
Terminer l'installation	13	Aide rapide	33
4 Imprimante et supports d'impression	14	Problèmes/solutions	34
Caractéristiques techniques pour les supports d'impression	14	9 Annexes	35
Introduire le papier dans la cassette de papier	14	Caractéristiques techniques	35
Placer le papier dans l'introduction de papier manuelle	16	Garantie	36
Introduire des enveloppes	17	Garantie	37
Introduire les feuilles transparentes et les étiquettes	17	Garantie	38
Imprimer des deux côtés (impression recto-verso automatique)	18		
Imprimer des deux côtés (impression recto-verso manuelle)	18		
5 Interface Web	19		
Appeler l'interface web	19		
6 Moniteur de statut	20		
État de l'imprimante	20		
Configuration de l'imprimante	21		
Réglages SNMP	21		
Paramètres	21		
Lignes pour les messages de statut/messages d'erreur	22		

1 Informations générales sur la sécurité

Cet appareil est testé selon les normes EN 60950-1 et IEC 60950-1 et ne peut être branché que sur les réseaux électriques conformes à ces normes.

Ne procédez à aucun réglage et changement qui ne sont pas décrits dans le présent mode d'emploi. Une application inadéquate peut entraîner des blessures corporelles, des dommages ou des pertes de données. Respectez toutes les indications de prévention et de sécurité prescrites.

Installation de l'appareil

L'appareil doit reposer sur une surface stable et plane. Une chute de l'appareil peut l'endommager ou blesser des personnes – en particulier des enfants en bas âge. Posez tous les câbles de façon à ce que personne ne puisse trébucher ni se blesser ou que l'appareil ne soit endommagé. En cas de chute de l'appareil, faites-le examiner par un centre de service technique.

L'écart avec les autres appareils ou objets doit s'élever au moins à 15 centimètres. Ne placez pas l'appareil à proximité d'une radio ou d'un téléviseur.

Protégez l'appareil du rayonnement solaire direct, de la chaleur, des grandes variations de températures et de l'humidité. Ne placez pas l'appareil à proximité d'un chauffage ou d'une climatisation. Veillez aux indications concernant la température et l'humidité de l'air dans les caractéristiques techniques.

L'appareil doit être suffisamment ventilé et ne doit pas être recouvert. Ne déposez pas votre appareil dans des armoires ou coffres fermés. Ne le posez pas sur des supports mous, tels que couvertures ou tapis, et ne recouvrez pas les fentes de ventilation. Sinon, l'appareil pourrait surchauffer voire s'enflammer.

La pièce dans laquelle l'appareil est installé doit être suffisamment aérée, notamment si l'appareil est utilisé fréquemment. Installez votre appareil de façon que le courant d'air d'évacuation ne soit pas dirigé sur un poste de travail.

Si votre appareil devient trop chaud ou si de la fumée sort de l'appareil, retirez aussitôt la prise du secteur. Laissez examiner votre appareil par un spécialiste. Afin d'éviter la propagation d'un feu en cas d'incendie, tenez cet appareil éloigné des flammes.

N'installez pas l'appareil dans des salles humides. Ne touchez jamais les fiches/prises secteur avec les mains humides.

Aucun liquide ou corps étranger ne doit entrer dans l'appareil. Séparez l'appareil du secteur au cas où des liquides ou corps étrangers parviennent dans l'appareil et faites contrôler votre appareil par un technicien.

Ne laissez pas les enfants sans surveillance autour de l'appareil. Ne pas laisser les feuilles d'emballage à portée des enfants.

Alimentation électrique

Contrôlez si la tension secteur de votre appareil (plaque signalétique) est identique à celle du lieu d'installation.

Utilisez uniquement le câble d'alimentation fourni.

L'appareil peut maintenant être branché à une prise de mise à la terre (⊕) intacte. En de connexion abusive d'un câble à la masse de l'appareil, il y a un risque d'électrocution. En cas de doute, demandez conseil à un électricien.

Eteignez l'appareil avec le commutateur marche arrêt situé à l'arrière, avant de retirer la prise du secteur.

Installez votre appareil de façon que la prise de courant soit facilement accessible. En cas d'urgence, coupez l'alimentation électrique de votre appareil en retirant la fiche secteur.

Ne touchez jamais les câbles électriques s'ils sont endommagés. Des fils endommagés peuvent créer des incendies ou des chocs électriques. Gardez le fil secteur droit et sans entortillements, plis ou coudes. Echangez immédiatement le câble endommagé. Utilisez uniquement un câble approprié ; adressez-vous le cas échéant à notre service technique ou à votre magasin spécialisé.

Débranchez votre appareil du réseau électrique avant de nettoyer la surface. Utilisez un chiffon doux et non pelucheux. N'utilisez en aucun cas des produits de nettoyage liquides, gazeux ou légèrement inflammables (sprays, produits abrasifs, vernis brillants, alcools). Veillez à ce qu'aucune humidité ne pénètre à l'intérieur de l'appareil.

Dans certains cas très rares, les paramètres enregistrés peuvent être supprimés lors de l'extinction de l'appareil en cas de coupure de courant, et revenir aux paramètres usine. N'éteignez pas l'appareil directement avec l'ordre d'impression ou après une entrée de paramètres.

Débranchez cet appareil si vous ne vous en servez pas pendant un certain temps afin d'éviter les risques d'incendies.

N'essayez pas de démonter l'appareil. Il y a un danger de choc électrique. Le désassemblage de l'appareil annulerait votre garantie.

Connexion ordinateur

Connectez l'appareil uniquement à un réseau où aucune surtension ne peut survenir.

Équipement anti-parasitage

Ce produit correspond aux normes EN 55022 (CISPR 22)/catégorie B. Câble de données recommandé pour le branchement l'ordinateur:

Four la connexion USB, un câble USB certifié 2.0 haut-débit ne dépassant pas 2 mètres.

Pour la connexion LAN, un câble STP de dépassant pas les 2 mètres.

Consommables

Attention lors de la manipulation de poudre toner :

En cas d'inhalation de poudre toner, prenez immédiatement un bol d'air frais. Consultez immédiatement un médecin !

Si vous avez avalé de la poudre toner, buvez de petites quantités d'eau. N'essayez PAS, de provoquer le vomissement. Consultez immédiatement un médecin !

Si la poudre de Toner pénètre dans les yeux, rincez les au moins 15 minutes avec de l'eau. Consultez immédiatement un médecin !

N'ouvrez jamais la cartouche de toner. Conservez les cartouches neuves et usagées hors de la portée des enfants.

En cas de bourrage papier, retirez le papier de l'appareil avec précaution. Puis, jetez le papier avec précaution : Il est possible que le toner de l'impression ne soit pas totalement fixé, ce qui pourrait libérer de la poudre de toner.

Si de la poudre de toner sort de la cartouche, évitez tout contact avec la peau et avec les yeux. N'inhaliez pas la poudre de toner. Enlevez la poussière provenant de vêtements ou d'objets à l'eau froide; l'eau chaude risque de fixer le toner. Ne retirez en aucun cas la poussière éparpillée sur le toner avec un aspirateur.

Attention lors de la manipulation de poudre toner :

En cas d'inhalation de poudre toner, prenez immédiatement un bol d'air frais. Consultez immédiatement un médecin !

Si vous avez avalé de la poudre toner, buvez de petites quantités d'eau. N'essayez PAS, de provoquer le vomissement. Consultez immédiatement un médecin !

Si la poudre de Toner pénètre dans les yeux, rincez les au moins 15 minutes avec de l'eau. Consultez immédiatement un médecin !

N'ouvrez jamais la cartouche de toner. Conservez les cartouches neuves et usagées hors de la portée des enfants.

En cas de bourrage papier, retirez le papier de l'appareil avec précaution. Puis, jetez le papier avec précaution : Il est possible que le toner de l'impression ne soit pas totalement fixé, ce qui pourrait libérer de la poudre de toner.

Si de la poudre de toner sort de la cartouche, évitez tout contact avec la peau et avec les yeux. N'inhaliez pas la poudre de toner. Enlevez la poussière provenant de vêtements ou d'objets à l'eau froide; l'eau chaude risque de fixer le toner. Ne retirez en aucun cas la poussière éparpillée sur le toner avec un aspirateur.

Utilisez uniquement le fichier Firmware pour l'actualisation du Firmware pour votre appareil que vous trouverez sur la page Internet suivante : www.sagemcom.com. Avec d'autres fichiers Firmware, votre appareil pourrait ne plus fonctionner normalement. Sagemcom ne fournit aucune garantie pour les dysfonctionnements de l'appareil consécutifs à l'utilisation de fichiers Firmware d'autres fournisseurs.

Le Firmware qui fonctionne dans votre appareil est en partie sous licence GPL ; Si vous avez des questions sur la licence d'une partie spécifique du Firmware, contactez-nous à l'adresse email suivante : support.service@sagemcom.com. Nous vous enverrons un CD avec le code source correspondant

Réparations

L'unité de fixation et votre environnement à l'intérieur de l'appareil seront chauds lors du fonctionnement. Ne touchez pas ces pièces si vous avez ouvert l'appareil. Faites bien attention si, par exemple, vous retirez un bourrage de papier.

Ne réparez pas vous-même l'appareil. Une maintenance non conforme peut occasionner des dommages corporels ou matériels. Laissez examiner votre appareil exclusivement par un spécialiste agréé.

N'enlevez pas la plaque signalétique de votre appareil, autrement la garantie s'éteint.

2 APERÇU

APERÇU DE L'APPAREIL

- ❶ Sortie papier
- ❷ Couvercle appareil
- ❸ Support de sortie de l'impression
- ❹ Bac à papier
- ❺ Alimentation manuelle de papier
- ❻ ON LINE Touche en ligne statut LED et voyants d'erreur

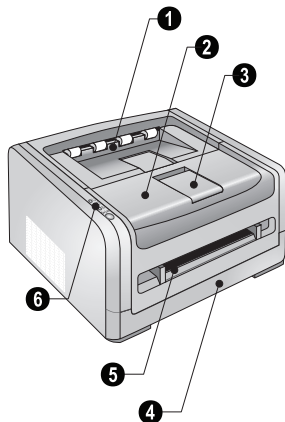

- ❶ Cartouche de toner
- ❷ Clapet de bourrage papier (unité d'impression)

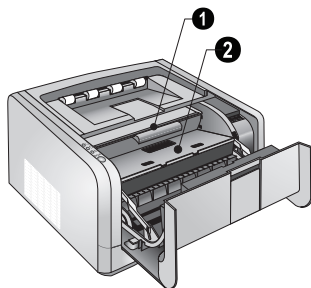

CONNEXIONS À L'ARRIÈRE

- ❶ Commutateur Marche/Arrêt
- ❷ Clapet de bourrage papier (unité d'impression)
- ❸ LAN-Connecteur- Connexion pour le câble réseau (RJ-45)
- ❹ -Prise – Connexion USB pour l'ordinateur
- ❺ Connexion câble d'alimentation

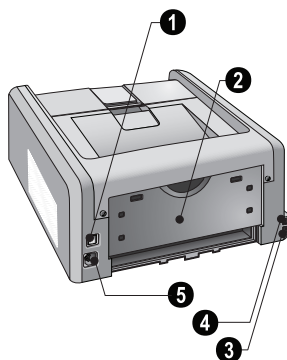

Voyants statut LED et d'erreur :

Le voyant de statut (○) – indique si l'appareil est alimenté par électricité et en ligne. Si le voyant de statut (○) s'éclaire, l'appareil est en ligne.

Le voyant erreur papier (□) – indique un problème de papier (par exemple, un bouchage papier ou un mauvais format de papier) ou si le papier doit être introduit dans l'introduction de papier manuelle

Voyant d'erreur (△) – indique si une erreur s'est produite



Signification des voyants statut LED et d'erreur

La signification exacte des voyants de statut et d'erreur se trouve dans le tableau ci-joint. Faites également attention aux messages affichés dans l'interface web ou dans le moniteur de statut (Microsoft Windows) sur l'ordinateur.

ON LINE – Pression brève : l'imprimante se met en ligne ou hors ligne. Si le voyant de statut (○) s'éclaire, l'appareil est en ligne.

Appuyer longtemps (au moins 2 secondes) : Imprimer la liste des paramètres

Appuyer longtemps (au moins 5 secondes) : Supprimer l'ordre d'impression actuel



Restaurer les paramètres par défaut

Appuyez sur la touche **ON LINE** pendant plus de cinq secondes pendant que le couvercle de l'appareil est ouvert, l'appareil se remet aux paramètres usine.

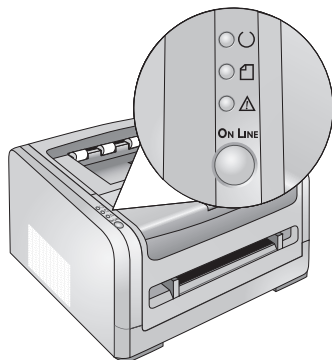

Signification des voyants statut LED et d'erreur

Voyant statut (○)	Voyant erreur papier (□)	Voyant d'erreur (△)	Signification / cause(s) POSSIBLES
○ s'éclaire			L'appareil est allumé et en ligne.
○ clignote			Phase de préchauffe : l'ordre d'impression est en cours. La tâche d'impression est effectuée.
○ clignote	□ s'éclaire		Avertissement : Problème avec le format du papier introduit. Assurez-vous que le bon format papier est utilisé.
○ clignote	□ clignote		Le papier doit être introduit dans l'introduction de papier manuelle.
○ clignote		△ s'éclaire	La tâche d'impression est abandonnée.
○ clignote		△ clignote	Erreur lors de la tâche d'impression. Répétez la tâche d'impression.
	□ s'éclaire		Il n'y a pas de papier dans la cassette de papier, ou le papier n'est pas correctement inséré. Vérifiez la cassette de papier. Si le voyant de statut (○) ne s'allume pas après la suppression de l'erreur, appuyez brièvement sur ON LINE pour que l'appareil soit en ligne.
	□ s'éclaire	△ clignote	Il y a eu un bourrage de papier : Vérifiez chacun des trois domaines suivants : Cassette de papier/alimentation en papier, unité d'impression et unité duplex/unité de fixation. Remédier au bourrage papier. Si le voyant de statut (○) ne s'allume pas après la suppression de l'erreur, appuyez brièvement sur ON LINE pour que l'appareil soit en ligne.
	□ clignote	△ clignote	Problème avec le format papier. Assurez-vous que le bon format papier est utilisé. Répétez la tâche d'impression.
		△ s'éclaire	Problèmes avec la cartouche toner : la cartouche toner vide, endommagée, mauvaise cartouche toner introduite, ou il n'y a pas de cartouche toner dans l'appareil. Vérifiez la cassette de papier. Message : <i>La cartouche de toner présente un défaut sur le moniteur de statut : la cartouche toner n'est pas correctement installée ou n'est pas reconnue. Retirez la cartouche toner de l'appareil et introduisez à nouveau la cartouche toner. Si l'erreur continue de se produire, la cartouche toner est endommagée et doit être remplacée. N'utilisez que des consommables d'origine.</i>
		△ clignote	Le couvercle de l'appareil est ouvert.
○ clignote	□ clignote	△ clignote	Erreur instrumentale! Utilisez l'aide rapide. Si le problème persiste, veuillez contacter notre service technique ou votre revendeur.

3 Première mise en service

CONTENU DE L'EMBALLAGE

- ❶ Appareil
- ❷ Cartouche de démarrage (déjà introduite)
- ❸ Cassette de papier (déjà introduit)
- ❹ Câble d'alimentation avec fiche (en fonction du pays)
- ❺ CD d'installation, mode d'emploi, aide à l'installation etc.

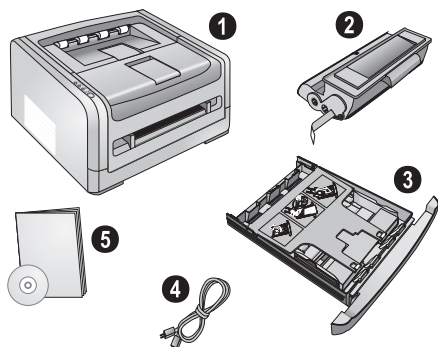

i Contenu de l'emballage incomplet

S'il manquait un des composants ou si vous constatiez des dommages, adressez-vous à votre revendeur ou à notre service après-vente.

Retirez le matériel d'emballage

Retirez le matériel d'emballage sur l'appareil

Retirez les bandes collantes de transport à l'extérieur de l'appareil.

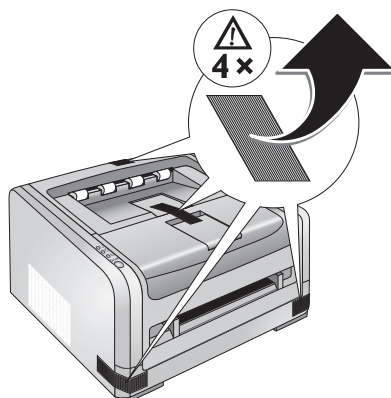

Retirez le matériel d'emballage de la cartouche toner

1. Ouvrez l'appareil en rabattant le couvercle de l'appareil vers l'avant.

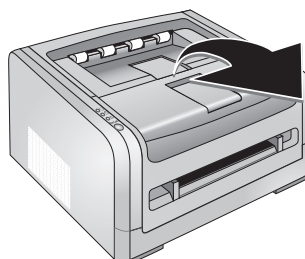

2. Retirez la cartouche toner en touchant la poignée au milieu et en tirant vers l'avant sur l'appareil.

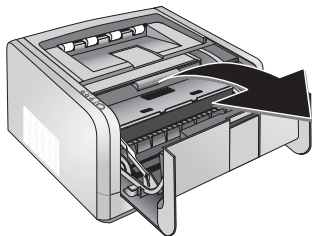

3. Retirez les bandes collantes et le papier de protection noir, mais pas encore les bandes de protection dans la cartouche.

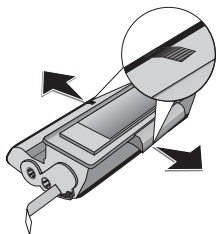

DANGER !



Emergence de poussière sur le toner!

N'ouvrez jamais la cartouche de toner. Si de la poudre de toner sort de la cartouche, évitez tout contact avec la peau et avec les yeux. N'inhaliez pas la poudre de toner. Enlevez la poussière provenant de vêtements ou d'objets à l'eau froide; l'eau chaude risque de fixer le toner. Ne retirez en aucun cas la poussière éparpillée sur le toner avec un aspirateur.

4. Secouez plusieurs fois la nouvelle cartouche pour répartir uniformément le toner et obtenir ainsi une meilleure qualité d'impression.

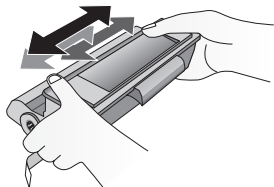

5. Retirez tout d'abord toutes les bandes de protection sur le côté gauche de la cartouche.

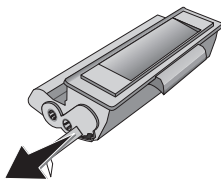

DANGER !



Emergence de poussière sur le toner!

Ne secouez plus la cartouche après avoir enlevé la bande de protection. Autrement, de la poudre de toner pourrait s'échapper.

6. Insérez la cartouche dans votre appareil. La cartouche doit s'engocher totalement.

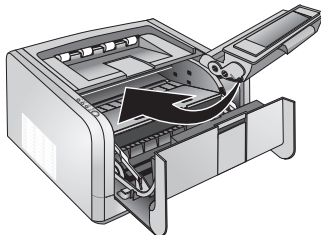

7. Veuillez fermer l'appareil.

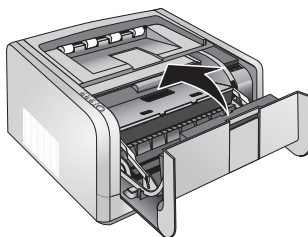

ATTENTION !



La cartouche toner n'est pas correctement installée !

Si vous ne pouvez pas fermer la couverture de l'appareil, la cartouche toner n'est pas installée correctement. Retirez la cartouche toner, et installez-la correctement.

Retirez le matériel d'emballage de la cassette de papier

1. Retirer la cassette à papier de l'appareil.

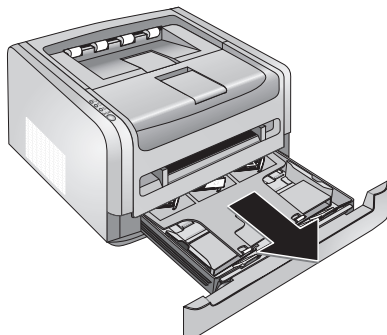

2. Relevez la couverture de la cassette à papier.

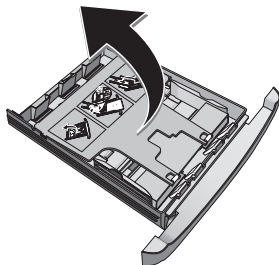

3. Retirez le dépôt en carton de la cassette de papier avant d'introduire le papier.

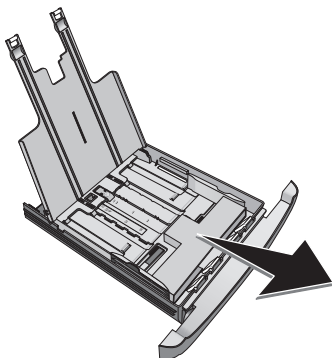

Chargement du papier

Adaptez la cassette de papier au papier et introduisez le papier (voir aussi chapitre *Imprimante et supports d'impression*, page 14).

4. Fermez la couverture de la cassette à papier.

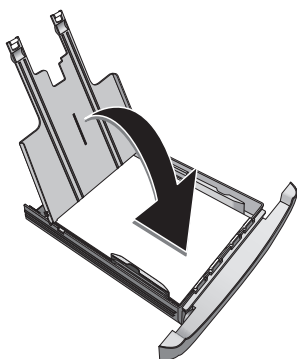

Cache de la cassette de papier

Si vous avez desserré le cache de la cassette papier, fixer le cache dans les supports. Veillez à ce que le côté lisse du cache (avec les dessins) soit orienté vers le haut.

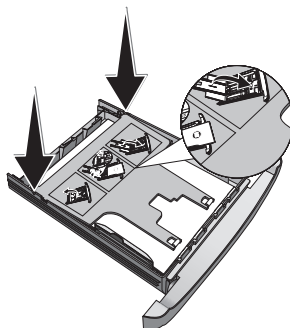

5. Poussez la cassette à papier jusqu'à la butée dans l'appareil.

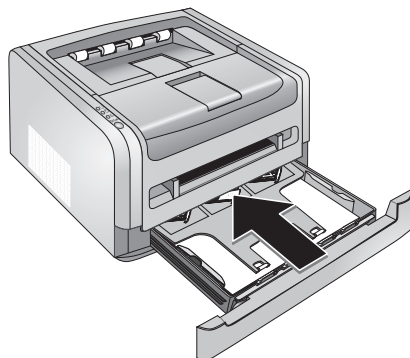

Rabattre le bac de sortie du papier

A4/Lettre :

Rabattez le bac de sortie d'impression additionnel en position verticale jusqu'à l'encliquetage.

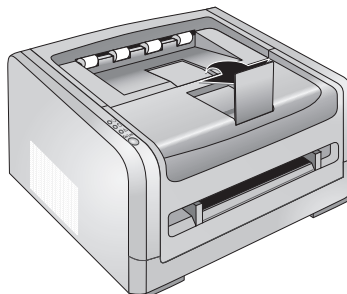

Legal :

Rabattez le bac de sortie du papier additionnel vers l'avant.

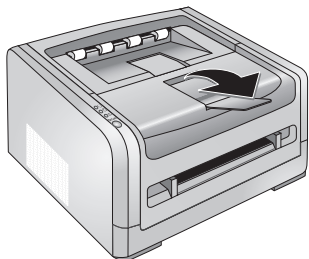

Rabattez la butée de papier additionnelle sur le bac de sortie d'impression en position verticale.

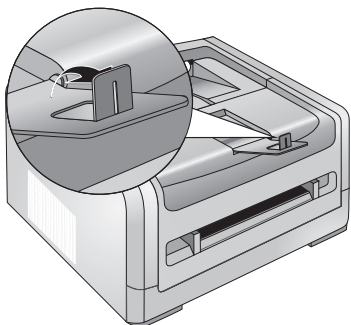

RACCORDER LE CÂBLE USB

Connectez l'appareil à votre ordinateur avec un câble USB usuel. La prise USB de votre appareil se trouve à l'arrière de l'appareil.



Câble de données recommandé

Câble de données recommandé pour le branchement à l'ordinateur : pour la connexion USB, un câble USB certifié 2.0 haut-débit ne dépassant pas 2 mètres.

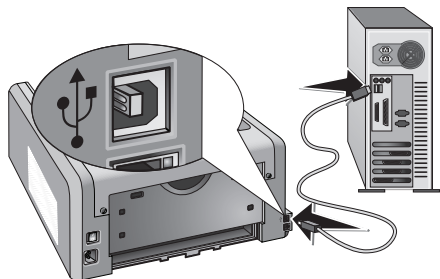

RACCORDER LE CÂBLE RÉSEAU

(LP 5525dn)



Connexion réseau

Connectez l'appareil uniquement à un réseau où aucune surtension ne peut survenir.

Câble de données recommandé pour le branchement à l'ordinateur : pour la connexion LAN, un câble STP de dépassant pas les 2 mètres.

Introduisez le câble réseau (RJ-45) LAN dans la prise femelle sur la partie arrière de l'appareil. Raccordez l'autre bout au routeur de votre réseau.

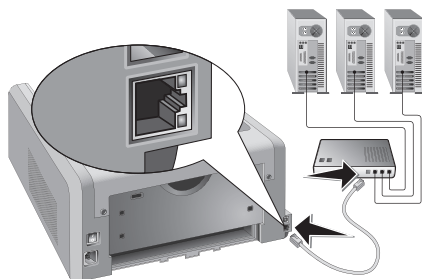

BRANCHER LE CÂBLE D'ALIMENTATION

ATTENTION !



Tension réseau sur le lieu d'installation !

Contrôlez si la tension secteur de votre appareil (plaque signalétique) est identique à celle du lieu d'installation.

1. Branchez le câble d'alimentation sur le port situé à l'arrière de l'appareil.

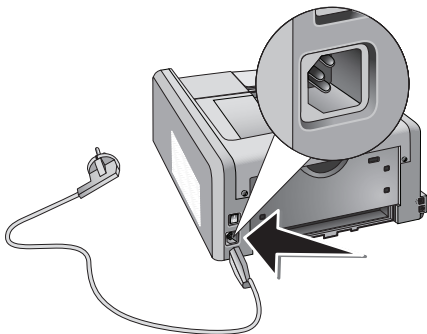

2. Connectez le câble réseau à la prise. N'allumez pas l'appareil !

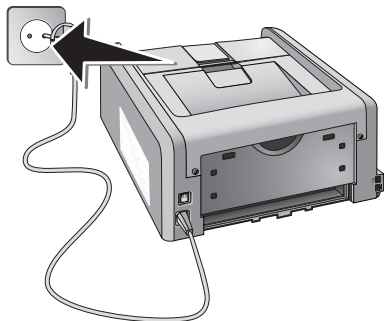

! DANGER !



Retirez l'appareil du réseau électrique !

Retirez d'abord la prise de la fiche secteur si vous souhaitez retirer votre appareil du réseau électrique. Puis, retirez le câble réseau de l'appareil.

2. Allumez l'appareil avec le commutateur marche/arrêt situé à l'arrière.

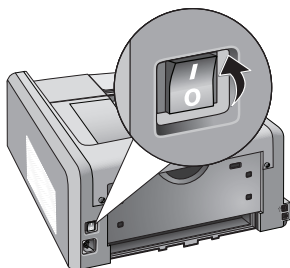

3. Si la connexion USB de votre ordinateur fonctionne de manière irréprochable, l'appareil sera automatiquement reconnu et l'Assistant d'installation de nouveau matériel sera lancé.



Connecter l'appareil à un ordinateur éteint

Si vous connectez l'appareil à l'ordinateur éteint, l'assistant apparaît à l'écran pour l'ajout d'un nouveau Hardware lors du prochain démarrage de l'ordinateur.

Après l'installation, vous pouvez accéder à l'appareil avec l'interface web (voir aussi chapitre *Interface Web*, page 19), avec les paramètres de l'imprimante (voir aussi chapitre *Réglages de l'imprimante*, page 24) ou au moniteur de statut (disponible sous Microsoft Windows) (voir aussi chapitre *Moniteur de statut*, page 20).

Terminer l'installation

L'appareil a une capacité Hot-Plug-and Play, cela signifie que vous pouvez connecter l'appareil à votre ordinateur pendant qu'il est en marche. Vous ne devez pas arrêter l'ordinateur pour connecter l'appareil.

1. Sur le CD d'installation fourni, vous trouverez les pilotes de l'imprimante ainsi que le statut du moniteur. Avant de lancer l'installation, fermez tous les programmes et applications en cours. Insérez le CD d'installation dans le lecteur CD-ROM de votre ordinateur. Le programme démarre automatiquement.



Démarrer le programme manuellement

(Si le programme ne démarre pas, sélectionnez dans Windows-Explorateur le lecteur CD-ROM et lancez le programme *Setup.exe* en faisant un double clic.

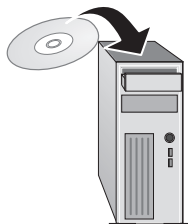

4 imprimante et supports d'impression

Caractéristiques techniques pour les supports d'impression

Vous pouvez introduire du papier d'impression standard ou des modèles imprimés (formulaire) dans la cassette à papier pour l'impression simple ou recto-verso. Dans l'alimentation manuelle en papier, vous pouvez introduire du papier à format spécial, des enveloppes, des films transparents, des feuilles d'étiquettes ou des supports imprimés.

Bac à papier	
formats de papier	Taille A4 · A5 · B5 (JIS) · Lettre · Légal (13/14") · Exéc
Poids	60 – 105 g/m ²
Capacité	250 feuilles

Impression duplex	
formats de papier	A4 · Lettre · Légal
Poids	60 – 105 g/m ²

Alimentation manuelle en papier	
formats de papier	Largeur : 89 – 148 mm Longueur : 216 – 356 mm
Poids	60 – 165 g/m ²
Capacité	1 feuilles

ATTENTION !



Papier non approprié !

Ne posez aucune feuille dans la cassette papier, qui...

... sont humides, sales, sur lesquelles du correcteur fluide a été utilisé ou dont la surface est enduite.

... sont maintenues avec des agrafes, de la colle ou une bande adhésive. Utilisez la feuille d'étiquette pour l'installation dans l'imprimante laser.

... auxquelles sont collées des post-it.
... qui sont froissées ou déchirées.

ATTENTION !



Formulaire de l'imprimante laser !

Les préimprimés ayant été imprimés avec une imprimante laser ne conviennent pas à une seconde impression.

Introduire le papier dans la cassette de papier

1. Retirer la cassette à papier de l'appareil.

ATTENTION !



Ne pas retirer pendant l'ordre d'impression !

Ne retirez pas le bac lorsque l'appareil est en train d'imprimer. Ceci pourrait conduire à un bourrage de papier.

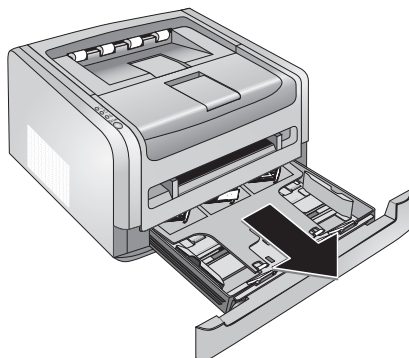

2. Relevez la couverture de la cassette à papier.

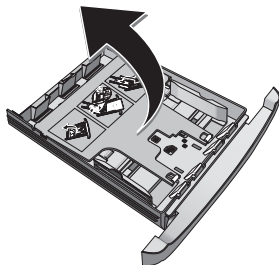

ATTENTION !



Première mise en service !

Veillez retirer l'insert en carton de la cassette à papier avant d'y introduire le papier et de glisser la cassette dans l'appareil.

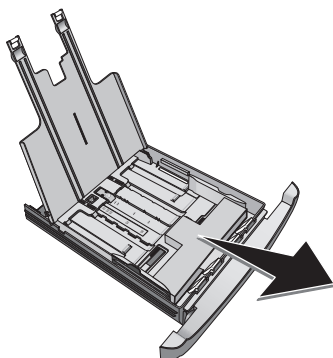

3. Adaptez la longueur de la cassette de papier sur le papier d'impression. Appuyez sur la touche de verrouillage en bas de la cassette de papier. Déplacez la face arrière jusqu'à ce qu'elle soit incrustée dans le marquage approprié : Légal = LG, A4 = A4, A5 = A5, Lettre = LE, B5 = B5.

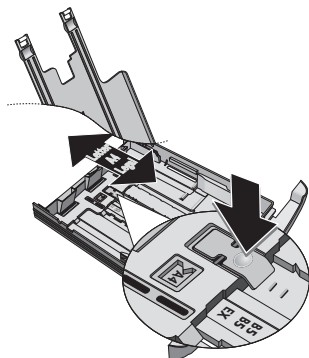

4. Aérez le papier et mettez-le en place bien à plat dans le bac. Vous évitez ainsi que plusieurs feuilles soient tirées en même temps.

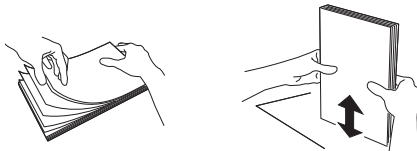

5. Introduire le papier dans la cassette de papier. Vous pouvez introduire jusqu'à 250 feuilles (80 g/m²).

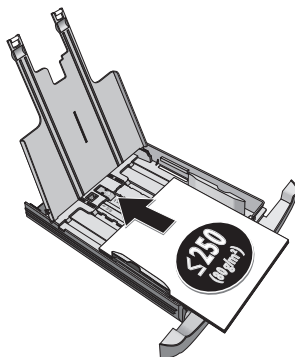

Insertion de documents

Si vous désirez imprimer un document (par ex. formulaires ou papier à en-tête), déposez le document côté à imprimer face en bas et l'en-tête de la page à l'avant du bac à papier.

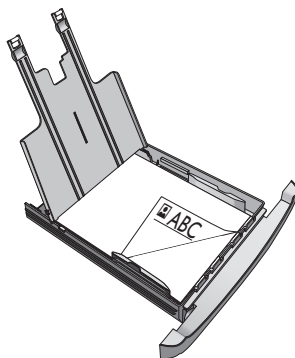

ATTENTION !



Formulaire de l'imprimante laser !

Les préimprimés ayant été imprimés avec une imprimante laser ne conviennent pas à une seconde impression.

6. Fixez le papier à l'aide des deux coulisses transversales pour le papier. Veillez à ne pas plier le papier.

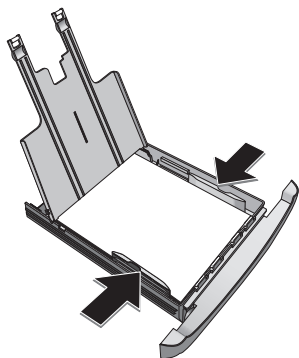

7. Fermez la couverture de la cassette à papier.

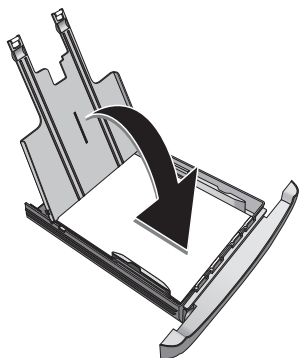

Cache de la cassette de papier

Si vous avez desserré le cache de la cassette papier, fixer le cache dans les supports. Veillez à ce que le côté lisse du cache (avec les dessins) soit orienté vers le haut.

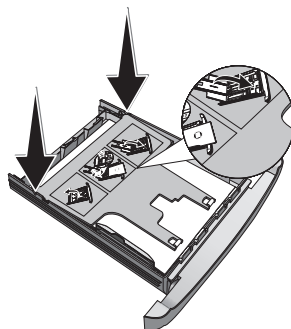

8. Poussez la cassette à papier jusqu'à la butée dans l'appareil.

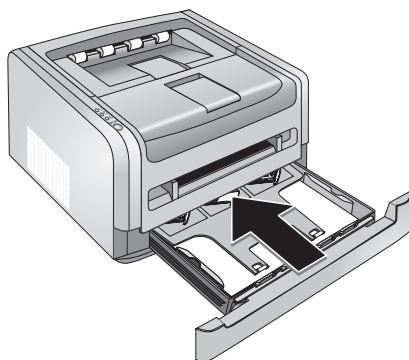

9. Paramétrez le format de papier et le type de papier introduit (voir aussi chapitre *Modifier les paramètres de l'imprimante*, page 24).

PLACER LE PAPIER DANS L'INTRODUCTION DE PAPIER MANUELLE

1. Appelez les paramètres de l'imprimante si vous imprimez le document (voir aussi chapitre *Modifier les paramètres de l'imprimante*, page 24).
2. Dans le fichier, sélectionnez *Papier* sous *Format de papier*, le format du papier que vous souhaitez introduire dans l'introduction manuelle de papier.
3. Sélectionnez sous *Bac* l'introduction de papier manuelle.
4. Cliquez sur *OK* pour effectuer les changements. Imprimez le document.
5. Sur l'appareil, les voyants de statut clignotent (○) ainsi que le voyant d'erreur papier (⏏). Introduisez le papier dans l'introduction manuelle de papier sur la partie avant de l'appareil.
6. Fixez le papier à l'aide des deux coulisses transversales pour le papier. Veillez à ne pas plier le papier.

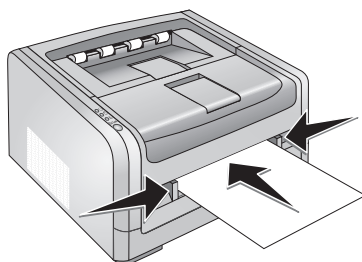

**Introduire le papier précisément**

Introduisez le papier précisément dans l'introduction de papier manuelle afin d'obtenir des résultats d'impression optimaux.

- L'appareil fait entrer le papier progressivement. Après le traitement de l'ordre d'impression, le papier est introduit et imprimé.

**Insertion de documents**

Si vous souhaitez imprimer sur un support (par exemple, des formulaires ou du papier à lettre), introduisez le support avec la page à imprimer vers le haut et la tête vers l'avant (Direction Appareil) dans l'alimentation manuelle en papier.

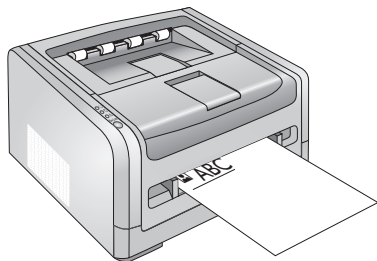
**ATTENTION !****Formulaire de l'imprimante laser !**

Les préimprimés ayant été imprimés avec une imprimante laser ne conviennent pas à une seconde impression.

Introduire des enveloppes

Vous pouvez directement imprimer des enveloppes sur l'introduction de papier manuelle.

ATTENTION !**Enveloppes non appropriées !**

N'utilisez aucune enveloppe avec fermeture autocollante, enveloppes à fenêtre ou avec clip métallique.

- Créez un document pour l'impression de l'adresse à la taille de l'enveloppe sur laquelle elle sera imprimée. Paramétrez l'orientation du document *Paysage*.
- Appelez les paramètres de l'imprimante si vous imprimez le document (voir aussi chapitre *Modifier les paramètres de l'imprimante*, page 24).
- Dans le fichier, sélectionnez *Papier* sous *Format de papier*, le format du papier que vous souhaitez introduire dans l'introduction manuelle de papier.
- Sélectionnez sous *Bac* l'introduction de papier manuelle.

- Cliquez sur *OK* pour effectuer les changements. Imprimez le document.
- Sur l'appareil, les voyants de statut clignotent (○) ainsi que le voyant d'erreur papier (⊠). Introduisez l'enveloppe dans l'introduction manuelle de papier sur la partie avant de l'appareil. Le bord court doit indiquer la direction de l'appareil. La page qui doit être imprimée doit être vers le haut. La fermeture de l'enveloppe doit être orientée vers le bas, à gauche.
- Fixez l'enveloppe à l'aide des deux introductions transversales de papier. Veillez à ne pas plier l'enveloppe en la fixant.

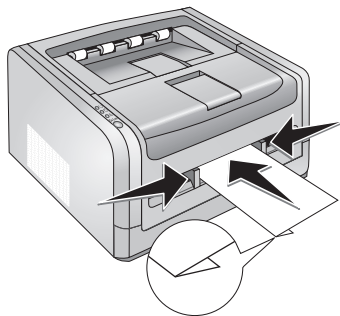

Introduire les feuilles transparentes et les étiquettes

Utilisez les feuilles transparentes prévues pour copier et l'imprimante laser, car elles doivent résister aux températures élevées et à l'impression. La page d'impression est d'habitude un peu plus rugueuse que le dos.

Vous pouvez introduire des feuilles transparentes et des feuilles d'étiquette aussi bien dans la cassette de papier que dans l'introduction de papier manuelle. Utilisez de préférence l'introduction de papier manuelle pour l'impression sur ces supports d'impression (voir aussi chapitre *Placer le papier dans l'introduction de papier manuelle*, page 16).

ATTENTION !**Films et étiquettes non appropriés !**

N'utilisez pas de feuilles transparentes qui sont placées pour l'étiquetage manuelle ou un rétroprojecteur. Ces films peuvent fondre dans l'appareil et l'endommager. Utilisez la feuille d'étiquette pour l'installation dans l'imprimante laser. Les étiquettes doivent recouvrir la feuille totalement, car elles pourraient se décoller dans l'appareil.

IMPRIMER DES DEUX CÔTÉS (IMPRESSION RECTO-VERSO AUTOMATIQUE)

Avec votre appareil, vous pouvez imprimer les pages d'un côté (=Simplex) ou des deux côtés (=Duplex). Pour l'impression Duplex, la page est automatiquement réintroduite et imprimée.

ATTENTION !



Impression duplex !

Pendant l'impression Duplex, le papier ressort en partie dans la sortie d'impression. Ne retirez pas le papier brusquement de l'appareil. Attendez jusqu'à ce que le document recto-verso ait été entièrement imprimé.

1. Appelez les paramètres de l'imprimante si vous imprimez le document (voir aussi chapitre *Modifier les paramètres de l'imprimante*, page 24).
2. Sélectionnez dans le dossier *Papier* sous *Recto-verso* l'impression recto-verso souhaitée.
3. Cliquez sur *OK* pour effectuer les changements. Imprimez le document.

IMPRIMER DES DEUX CÔTÉS (IMPRESSION RECTO-VERSO MANUELLE)

Vous pouvez imprimer une feuille d'un côté et l'introduire à nouveau dans l'appareil pour imprimer le dos de la page.



Impression recto-verso semi-automatique

Certaines applications (par exemple, Microsoft Word) sont compatibles avec une impression recto-verso semi-automatique. Dans le menu d'impression, activez la fonction *Impression recto-verso*. L'appareil imprime toutes les pages impaires. Placez les pages imprimées comme décrit ci-dessous dans la cassette à papier. Confirmez le message de l'écran avec *OK*.

1. Imprimez la face de votre document.

2. **Impression recto-verso manuelle à partir de la cassette de papier :** Introduisez le modèle avec la page à imprimer vers le haut et avec la tête de la page vers l'avant dans la cassette de papier.

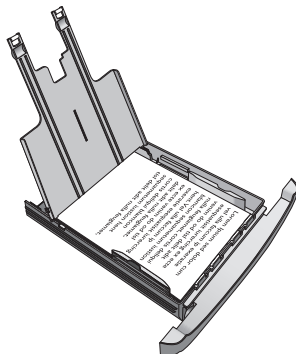

3. **Impression recto-verso manuelle avec l'introduction de papier manuelle :** Placez le modèle avec la page à imprimer vers le bas et avec la tête vers l'avant (direction de l'appareil) dans l'introduction de papier manuelle.

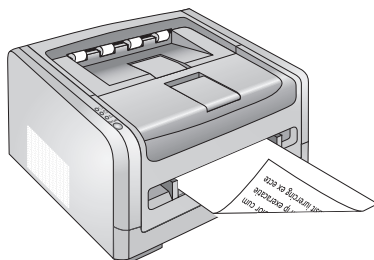

4. Imprimez le dos de votre document.

5 Interface web

L'interface Web est à votre disposition dans tous les systèmes d'exploitation. Vous pouvez appeler l'interface Web avec un navigateur Internet sur l'ordinateur et régler plusieurs paramètres sur votre appareil. En outre, vous pouvez appeler un moniteur de statut dans une fenêtre de navigateur séparée et télécharger et installer les dernières versions de pilote et de logiciel résident (Firmware).

Vous pouvez accéder à l'interface web si vous avez relié l'appareil à un ordinateur directement par une prise USB- ou si l'appareil est relié à un réseau par une prise LAN.

Des descriptions plus détaillées des fonctions sont à votre portée à partir des textes d'aide accessibles aux pages respectives.

APPELER L'INTERFACE Web

Il vous faut l'adresse IP actuelle de l'appareil pour appeler l'interface web. Vous pouvez inscrire l'adresse IP dans les propriétés réseau ou la transmettre avec un moniteur de réseau. Vous trouverez l'adresse IP dans la liste des paramètres. Appuyez longtemps sur **ON LINE** (au moins deux secondes), pour imprimer la liste des paramètres.

1. Lancez le navigateur sur un ordinateur qui est connecté au réseau.



Navigateur internet approprié

Nous conseillons les navigateurs Internet suivants. Windows PC : Internet Explorer (à partir de la version 6.0), Apple Macintosh : Safari (à partir de la version 1.3), Linux : Conquerer (à partir de la version 3.2.1).

2. Dans la liste d'adresses du navigateur, entrez l'adresse IP de l'appareil.
3. Confirmez par **Return**.



Moniteur de statut

Vous pouvez appeler un moniteur de statut sur la page d'accueil de l'interface Internet, qui s'ouvre dans une fenêtre séparée. Utilisez un navigateur avec une carte d'inscription, si vous devez paramétrer des propriétés dans le navigateur, la fenêtre Pop-up s'ouvre dans une nouvelle fenêtre. Autrement, le moniteur du statut s'ouvrira en tant que carte d'inscription.

Les pages de paramètres de l'interface Web sont protégées par un mot de passe. Saisissez les données de connexion :

Nom: *user*

Mot de passe: *user*

ATTENTION !



Modifier son mot de passe et le mémoriser !

Modifiez votre mot de passe dès votre première session sur l'interface web afin de protéger l'accès de votre appareil à toute personne non habilitée. Notez votre mot de passe et conservez-le dans un endroit sûr. Si vous deviez l'oublier, l'appareil doit être remis aux réglages d'usine afin de pouvoir de nouveau l'utiliser. Toutes les configurations personnelles sont alors effacées.

6 MONITEUR de statut

(Disponible avec Microsoft Windows)

i **Moniteur de statut avec Apple et Linux**
Avec les systèmes d'exploitation Apple Mac OS et Linux, vous pouvez appeler un moniteur de statut sur la plateforme web (voir aussi chapitre *Interface Web*, page 19).

Le moniteur de statut est disponible avec le système d'exploitation Microsoft Windows. Il est installé avec le pilote de l'imprimante et vous indique le statut actuel de l'appareil. Entre autres, vous recevez des messages d'erreur détaillés et vous pouvez appeler l'interface Web.

Démarrez le moniteur de statut. Vous trouverez le fichier après l'installation du pilote de l'imprimante sous *Démarrer > Programmes*. Si le moniteur de statut est activé, le symbole coloré de l'imprimante apparaît dans la barre des tâches Windows.

i **Démarrer le moniteur de statut automatiquement**
Vous pouvez démarrer le moniteur du statut automatiquement durant le démarrage de Windows. Cliquez dans l'Explorer avec la touche droite de la souris sur le symbole du programme du moniteur de statut et sélectionnez *Etablir la connexion*. Déplacer la connexion dans le classeur *Programmes > Démarrage automatique*.

État de l'imprimante

Dans le champ *État* le statut actuel de l'appareil est indiqué. Le voyant statut indique si l'appareil fonctionne sans erreur ou si une erreur s'est produite.

Voyant statut vert : l'appareil est au statut *EN MARCHÉ* et fonctionne sans erreurs.

Voyant statut jaune : un avertissement de l'appareil est apparu, ou l'appareil n'est pas prêt à imprimer (voir également le message d'erreur dans la partie messages d'erreur).

Voyant de statut rouge : une erreur de l'appareil est survenue (voir également Message d'erreur dans la ligne pour les messages d'erreur).

> **1** – Ligne pour le message de statut

Dans la ligne pour le message de statut apparaît le statut actuel de l'appareil, *EN MARCHÉ*, *ETEINT* ou *Mode Économie d'énergie*

2 – Ligne pour les messages/messages d'erreur

Dans le cas où d'une erreur de l'appareil, un message d'erreur apparaît avec des informations sur l'erreur. Cliquez sur le registre *État de l'imprimante* sur *Aide*, pour obtenir des explications détaillées sur les messages d'erreur.

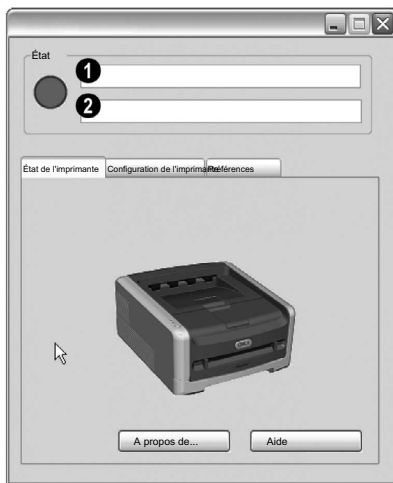

CONFIGURATION DE L'IMPRIMANTE

Sélectionner le fichier *Configuration de l'imprimante*, pour effectuer les réglages de l'appareil.

Sélectionner une imprimante: Vous pouvez contrôler plusieurs appareils avec le moniteur de statut. Sélectionnez l'appareil souhaité. Cette fonction est disponible uniquement pour les appareils de cette gamme de produits.

Paramètres d'imprimante: Cliquez sur *Exécution* pour appeler l'interface Web de l'appareil mentionné (voir aussi chapitre *Interface Web*, page 19).

L'interface Web est à votre disposition dans tous les systèmes d'exploitation. Vous pouvez appeler l'interface Web avec un navigateur Internet sur l'ordinateur et régler plusieurs paramètres sur votre appareil. En outre, vous pouvez appeler un moniteur de statut dans une fenêtre de navigateur séparée et télécharger et installer les dernières versions de pilote et de logiciel résident (Firmware).

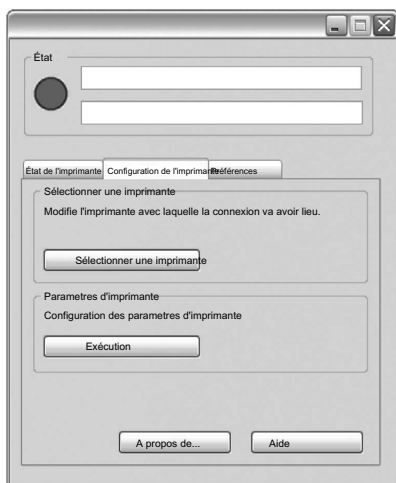

RÉGLAGES SNMP

(LP5525dn)

(Disponible uniquement avec la connexion réseau sur TCP/IP)

Vous pouvez accéder à votre appareil avec le Simple Network Management Protocol (SNMP).

1. Cliquez sur *Sélectionner une imprimante*.
2. Cliquez sur *Paramètres SNMP*, pour adapter les paramètres SNMP.

SNMPv1/v2c : Sélectionnez cette option si vous utilisez le SNMP dans la version 1 ou 2. Le mot de passe pour la connexion réseau (*Communauté*) figure sur les paramètres des ports TCP/IP.

SNMP v3 : Sélectionnez cette option si vous utilisez le SNMP dans la version 3. Cette version permet des paramètres de sécurité additionnels. Vous pouvez entrer un nom d'utilisateur (*ID Utilisateur*), une méthode d'authentification (*Authentification*) ou mettre en place une protection des informations privées (*Confidentialité*).

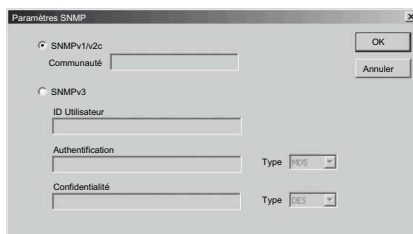

3. Confirmez par *OK*.

PARAMÈTRES

Sélectionnez le fichier *Préférences*, pour effectuer les réglages pour le moniteur de statut.

Vue réduite: Avec cette sélection, vous déterminez si la totalité de la fenêtre du moniteur de statut ou uniquement le champ statut doit être affiché avec les lignes de message.

Vue d'avertissement : Activer cette fonction si vous souhaitez être informé sur de nouveaux messages d'erreur avec une fenêtre Pop-up. La fenêtre Pop-up apparaît si le moniteur de statut est activé mais pas ouvert.

Entrez l'intervalle de surveillance : Avec l'intervalle de contrôle vous déterminez dans quel laps de temps le moniteur de statut actualise le statut de l'appareil. Pré-régulé à 5 Secondes (1 - 20 Secondes).



LIGNES POUR LES MESSAGES DE STATUT/ MESSAGES D'ERREUR

Dans les lignes affichant les messages de statut/ messages d'erreur apparaît le statut actuel de l'appareil. Dans le cas d'une erreur de l'appareil, des mes-

sages d'erreur apparaissent avec des indications sur l'erreur. Vous trouverez la signification exacte des messages de statut/d'erreur dans le tableau suivant.

MESSAGES DE STATUT/MESSAGES D'ERREUR	SIGNIFICATION / CAUSE(S) POSSIBLES
<i>EN MARCHÉ</i>	L'appareil est au statut <i>EN MARCHÉ</i> et fonctionne sans erreurs.
<i>ETEINT</i>	Le statut de l'appareil est <i>ETEINT</i> ou une erreur d'appareil s'est produite. Si le voyant vert de statut ne s'allume après la suppression de l'erreur, appuyez brièvement sur ON LINE , pour allumer l'appareil en ligne.
<i>Erreur de connexion de l'imprimante</i>	La connexion à l'appareil est interrompue. Vérifiez l'installation de l'appareil. Vérifiez si l'appareil est correctement branché sur le secteur. Vérifiez, si le câble USB et/ou le câble LAN sont branchés. Vérifiez que le logiciel est installé et que l'appareil apparaît dans le menu imprimante de votre ordinateur. Il est possible qu'un pare-feu ou un anti-virus installé sur la machine bloque la communication avec l'appareil.
<i>Mode Économie d'énergie</i>	Votre appareil se met automatiquement par défaut en mode économique. Si vous souhaitez faire une impression, allumez votre appareil automatiquement du mode économie de courant au mode de fonctionnement.
<i>Pré-chauffage</i>	Phase de préchauffe : Pendant la phase de préchauffage, l'appareil chauffe l'unité d'impression, jusqu'à ce que la température de fonctionnement nécessaire soit atteinte.
<i>Traitement du données</i>	La tâche d'impression est effectuée.
<i>Annulation impression</i>	La tâche d'impression est abandonnée.
<i>Données incorrectes reçues</i>	Erreur lors de la tâche d'impression. Répétez la tâche d'impression.
<i>Capot ouvert</i>	La couverture de l'appareil est ouverte. Si vous ne pouvez pas fermer la couverture de l'appareil, la cartouche toner n'est pas installée correctement. Retirez la cartouche toner, et installez-la correctement. Si le voyant vert de statut ne s'allume après la suppression de l'erreur, appuyez brièvement sur ON LINE , pour allumer l'appareil en ligne.
<i>Alimentation manuelle de papier</i>	Le papier doit être introduit dans l'introduction de papier manuelle (voir aussi chapitre <i>Placer le papier dans l'introduction de papier manuelle</i> , page 16).

Messages de statut/messages d'erreur	Signification / cause(s) possibles
<i>Alimenter le bac</i>	Vérifiez la cassette de papier. Si le voyant vert de statut ne s'allume après la suppression de l'erreur, appuyez brièvement sur ON LINE , pour allumer l'appareil en ligne.
<i>Bourrage au chargement du papier</i> <i>Bourrage lors de l'impression</i> <i>Bourrage lors de l'éjection du papier</i> <i>Bourrage lors de l'impression recto verso</i>	Il y a eu un bourrage de papier : Vérifiez chacun des trois domaines suivants : Cassette de papier/alimentation en papier, unité d'impression et unité duplex/unité de fixation (voir aussi chapitre <i>Éliminer le bourrage de papier</i> , page 29). Si le voyant vert de statut ne s'allume après la suppression de l'erreur, appuyez brièvement sur ON LINE , pour allumer l'appareil en ligne.
<i>Alerte format papier</i>	Avertissement : Problème avec le format du papier introduit. Assurez-vous que le bon format papier est utilisé.
<i>Erreur de format du papier</i>	Problème avec le format papier. Assurez-vous que le bon format papier est utilisé. Répétez la tâche d'impression.
<i>Réserves de toner insuffisantes</i>	La cartouche de toner est presque épuisée et doit être remplacée (voir aussi chapitre <i>Changer le cartouche de toner</i> , page 28). N'utilisez que des consommables d'origine.
<i>Toner vide</i>	La cartouche toner est terminée et doit bientôt être échangée (voir aussi chapitre <i>Changer le cartouche de toner</i> , page 28). N'utilisez que des consommables d'origine.
<i>La cartouche de toner est différente de celle d'origine</i>	Une mauvaise cartouche toner à été insérée. N'utilisez que des consommables d'origine.
<i>La cartouche de toner présente un défaut</i>	La cartouche toner n'est pas correctement installée ou n'est pas reconnue. Retirez la cartouche toner de l'appareil et introduisez à nouveau la cartouche toner. Si l'erreur continue de se produire, la cartouche toner est endommagée et doit être remplacée (voir aussi chapitre <i>Changer le cartouche de toner</i> , page 28). N'utilisez que des consommables d'origine.
<i>Cartouche de toner non installée</i>	Une cartouche Toner est introduite dans l'appareil (voir aussi chapitre <i>Changer le cartouche de toner</i> , page 28). N'utilisez que des consommables d'origine.
<i>Descente température four</i>	L'appareil s'est éteint et refroidit. L'impression se poursuit par la suite .
<i>NVRAM ERROR OF CONSUMABLEMANAGER</i> <i>VirtualPrinterDriver detected program exception</i>	Erreur instrumentale! Utilisez l'aide rapide (voir aussi chapitre <i>Aide rapide</i> , page 33). Si le problème persiste, veuillez contacter notre service technique ou votre revendeur.
<i>Erreur de l'unité de fusion</i> <i>Erreur de voyant</i>	Erreur instrumentale! Utilisez l'aide rapide (voir aussi chapitre <i>Aide rapide</i> , page 33). Si le problème persiste, veuillez contacter notre service technique ou votre revendeur.

7 RÉGLAGES DE L'IMPRIMANTE



Microsoft Windows Screenshots

Les captures d'écran dans ce guide ont été réalisées avec Windows XP. Si vous utilisez Apple Mac OS ou Linux, les surfaces de l'écran apparaissent de manière un peu différente. Les fonctions sont toutefois les mêmes.

MODIFIER LES PARAMÈTRES DE L'IMPRIMANTE

Gérer les paramètres d'impression pour un ordre d'impression : Si vous imprimez un document, le champ de dialogue suivant apparaît *Imprimer*. Sélectionnez le nom de l'appareil et cliquez sur *Propriétés*. Les changements de paramètres sont valables uniquement pour les ordres d'impression de chaque application et jusqu'à ce que l'application soit fermée.

Gérer les paramètres d'impression standard : Les paramètres d'impression standard peuvent être adaptés à partir du menu de l'imprimante. Cliquez sur *Démarrer > Réglage > Imprimantes*. Cliquez droit sur le nom de l'appareil et sélectionnez *Propriétés*. Dans le dossier *Général*, cliquez sur *Réglage de l'imprimante*.



Enregistrer les modifications

Cliquez sur *Accepter*, pour enregistrer les modifications du fichier en question. Cliquez sur *OK*, pour enregistrer toutes les modifications et fermer la fenêtre. Cliquez sur *Annuler*, pour fermer la fenêtre sans enregistrer.



Restauration rapide des réglages

Restauration rapide des réglages : Vous pouvez rapidement avoir recours aux paramètres enregistrés, en sélectionnant les noms sur la liste et en cliquant sur *Restaurer*. Enregistrer vos paramètres dans le fichier *Réglage* sous *Fichier*.

PARAMÉTRER LE FORMAT DU PAPIER

Sélectionnez le dossier *Papier* pour les paramètres de base comme recto-verso ou pages par feuille.

Format de papier : Choisissez le format du document. Réglez ce paramètre de préférence dans les paramètres d'impression de chaque application, car plusieurs programmes écrasent les paramètres du pilote de l'imprimante. Si vous souhaitez imprimer un document sous un autre format, réglez le format d'émission dans le dossier *Avancé* sous *Imprimer sur*.

Bac : Choisissez la source de papier. Assurez-vous que le bon format papier est utilisé. Utilisez *Options disponibles* dans le dossier *Options de périphérique*, pour installer une source de papier non spécifiée.

Type de support : Choisissez le type de papier souhaité. Assurez-vous que le type de papier choisi soit utilisé.

Inverser l'ordre des pages : Modifiez l'ordre d'impression pour imprimer en premier la dernière page de votre document. Un document assez long est alors imprimé trié ; la première page se trouve tout en haut.

Orientation : *Orientation* permet de choisir la direction d'impression sur la page. Vous pouvez régler si vous souhaitez imprimer en format haut ou transversal. Réglez ce paramètre de préférence dans les paramètres d'impression de chaque application car plusieurs programmes écrasent les paramètres du pilote de l'imprimante.

Rotation 180\260 : Activez cette fonction pour tourner l'impression à 180 degrés.

Copies : Entrez la fréquence à laquelle vous souhaitez imprimer le document. Activez *Pages assemblées*, si vous souhaitez que les copies soient émises classées et non toutes les copies une page après l'autre.

Recto-verso : La fonction Duplex vous permet d'activer l'impression recto-verso. Sélectionnez la page selon chaque direction *Bord long* (grand format) ou *Bord court* (format transversal). Si *Simplex* est sélectionné, l'appareil imprime uniquement sur la page avant de la feuille. Utilisez *Options disponibles* dans le dossier *Options de périphérique*, pour installer l'unité recto-verso dans le cas où *Bord long* et *Bord court* seraient désactivés.

Pages par feuille : *Pages par feuille* vous permet de sélectionner le nombre de pages qui doivent être imprimées sur une feuille de papier. Le mode *Livret* dispose et ordonne les pages de sorte à pouvoir plier la pile de feuilles en deux, à la moitié, et feuilletter les pages à la façon d'un livre. *Bordures de page* vous permet de cadrer toutes les pages si *Pages par feuille* apparaît plus grand que 1. Cette option n'est pas disponible lors de l'impression d'un livret.

Première page – Mise en page : Cette fonction détermine l'agencement des pages sur la feuille. Activez *Reliure à droite* si les brochures du pilote doivent être générés sur la page droite avec la reliure. *Pages du cahier* indique le nombre de pages dans chaque signature de cahier et/ou chaque sous cahier. La valeur définie doit être un multiple de 4. 0 désactive les signatures, et le pilote indique un grand cahier unique.

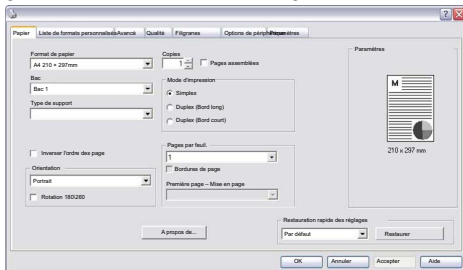

Liste de Formats Personnalisés

Sélectionnez le dossier *Liste de formats personnalisés* pour produire, éditer et supprimer les formats de papier définis par l'utilisateur.

Liste de formats personnalisés : Tous les formats définis par l'utilisateur sont spécifiés dans la liste. Cliquez sur *Nouveau* pour créer un nouveau format de page défini par l'utilisateur. Vous pouvez éditer ou supprimer les entrées de la liste.

Le nom est de préférence un texte de description pour le format. Il apparaît dans la liste de format papier et dans les applications. Dimensions donne la largeur et la longueur du format défini par l'utilisateur.

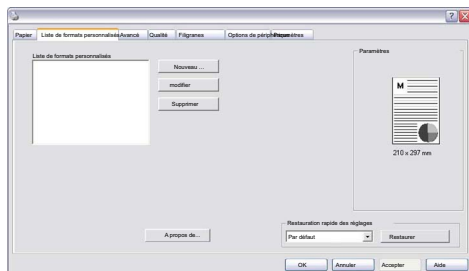

RÉGLAGES SPÉCIAUX

Sélectionnez le dossier *Avancé* pour régler les fonctions comme le titre de la page et le verso ou le redimensionnement.

Zoom : Vous pouvez agrandir ou diminuer la taille du document à imprimer. Des diminutions allant jusqu'à 25 pourcent sont possibles ainsi que des agrandissements allant jusqu'à 400 pourcent. Cette option n'est pas disponible lors de l'impression d'un livret. L'image redimensionnée de la page se trouve en haut à gauche de la page, sauf si la fonction *Centre* est activée.

Imprimer sur : Cette fonction permet d'établir le format d'émission pour l'ordre d'impression. Elle est utile si des documents dont le format de papier n'est pas disponible ou non compatible avec l'appareil doivent être imprimés. Assurez-vous que le bon format papier est utilisé.

Si le format sous *Imprimer sur* est plus grand que le format sous *Format de papier*, les marges seront plus larges. Si le format sous *Imprimer sur* est plus petit que le format sous *Format de papier*, le texte peut éventuellement être coupé. Activez la fonction *Adapter au format* pour adapter le format d'impression à la page. L'image redimensionnée de la page se trouve en haut à gauche de la page, sauf si la fonction *Centre* est activée.

Fonctions non utilisables simultanément
Vous ne pouvez pas utiliser les fonctions *Zoom* et *Imprimer sur* en même temps.

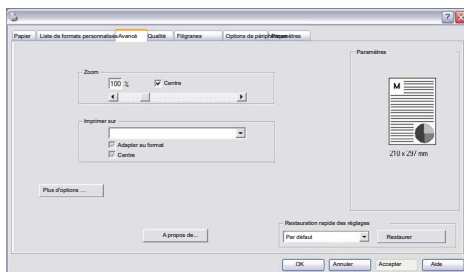

Plus d'options : Cliquez sur *Plus d'options*, pour effectuer d'autres réglages.

Marges : Cette fonction permet de changer les paramètres de marge minimum. Les marges personnalisées ne peuvent toutefois pas être inférieures aux marges de l'imprimante par défaut. Cette option n'est pas disponible lors de l'impression d'un livret.

Décalage reliure : Pour introduire un écart plus grand sur la marge de page pour la reliure. Cette fonction vous permet également d'ajuster l'écart pour la reliure pour l'impression recto-verso.

Comprimer données d'impression différée : Comprimer données d'impression différée, uniquement disponible sur les imprimantes d'images. Comprime les données des fichiers d'impression différée.

Image inversée : Image inversée" permet d'inverser la sortie d'impression sur le bord vertical gauche de la page. Image inversée", uniquement disponible sur les imprimantes d'images. Permet d'imprimer une image inversée. Utile notamment pour imprimer un transfert pour T-Shirt.

Marge minimale livret : Ces valeurs vous permettent d'indiquer la marge minimale pour les images de la page si vous imprimez des cahiers.

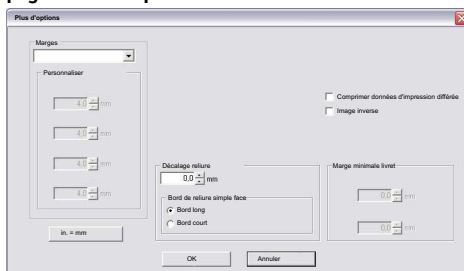

RÉGLAGE DE LA RÉOLUTION

Sélectionnez le dossier *Qualité* pour régler la résolution.

Resolution : Réglez la définition pour l'ordre d'impression. Des résolutions plus élevées offrent une meilleure qualité d'impression, mais la transmission de l'ordre à l'appareil ainsi que l'impression peuvent durer plus longtemps.

Imprimer texte noir: Activez cette option pour imprimer en noir tout texte qui n'est pas blanc – quel que soit le paramètre couleur de l'application. Cela s'avère utile pour imprimer un texte en couleur sur un fond de couleur.

Ajuster: Réglez le contraste souhaité. Réglez la luminosité souhaitée.

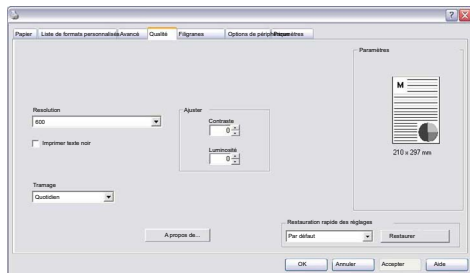

UTILISATION DU FILIGRANE

Sélectionnez le dossier *Filigranes*, pour ajouter le filigrane, le changer, le supprimer ou l'appliquer

Sélection de filigrane : Sélectionnez le filigrane que l'ordre d'impression doit ajouter. Le filigrane apparaît selon le paramètre sur toutes les pages ou sur la première page de votre document uniquement. Cliquez sur *Nouveaupour* créer un nouveau filigrane. Vous pouvez éditer ou supprimer les entrées de la liste.

Le texte en filigrane apparaît sous un nom dans la liste. Il peut y avoir plusieurs filigranes avec le même nom, mais d'autres paramètres : bien que l'on puisse avoir du ma à les différencier. Ces paramètres vous permettent de définir votre police et la taille ainsi que la position et l'orientation du filigrane sur la page.

Usage : Sous *Usage*, vous pouvez définir si le filigrane apparaît sur toutes les pages ou sur la première page uniquement.

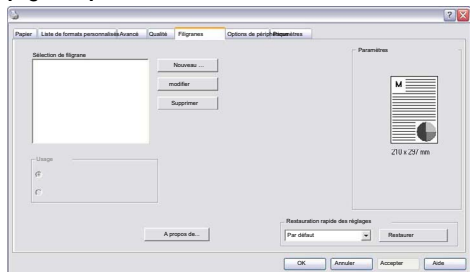

INSTALLER LES OPTIONS DE L'APPAREIL

Sélectionnez le dossier *Options de périphérique* pour installer les fonctions optionnelles et autres caractéristiques de performance de votre imprimante.

Modifier les paramètres
Vous pouvez voir cette fonction à l'intérieur de l'application uniquement. Pour changer la fonction, vous devez ouvrir les propriétés dans le menu imprimante.

Fonctionnalités de l'imprimante : Montre les autres fonctions de l'appareil. Sélectionnez une fonction pour changer les paramètres.

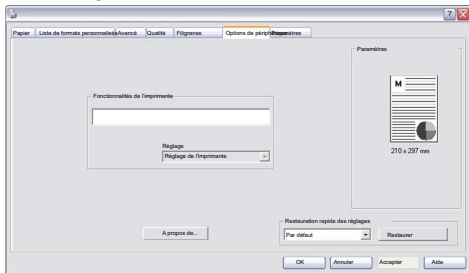

ENREGISTRER LES RÉGLAGES

Sélectionnez le dossier *Réglage* pour enregistrer les paramètres de l'imprimante actuels, remettre les paramètres enregistrés précédemment ou réinstaller les paramètres du départ usine.

Effets du changement aux paramètres usine
La remise ou le rétablissement des paramètres n'a pas d'impact sur le format papier défini, le filigrane, les remplacements de caractère, les options installées ou la mémoire. Cela n'a pas d'effet sur les documents du formulaire, mais supprime la sélection et la disposition des formulaires intégrés.

Réglages d'usine : Cliquez sur *Réinitialiser à ...* pour remettre les paramètres de l'imprimante du départ usine

Intégrer des paramètres modifiés
Si vous avez modifié les paramètres, et que le bouton *Accepter* est actif, vous devez cliquer sur *Accepter*, avant d'enregistrer les paramètres.

Par défaut : Cette fonction permet d'enregistrer les paramètres actuels en tant que paramètres standard de l'imprimante ou de reprendre les paramètres de l'imprimante standard précédemment enregistrés. Seule une série de paramètres peut être enregistrée, de sorte que les paramètres enregistrés précédemment soient écrasés par la nouvelle série.

Fichier : Avec ces fonctions, les paramètres actuels sont enregistrés dans un fichier ou les paramètres d'un fichier enregistré précédemment repris. Le nom du fichier enregistré apparaît dans la liste des paramètres sous *Restauration rapide des réglages*. *Supprimer* vous permet de supprimer le fichier des paramètres.

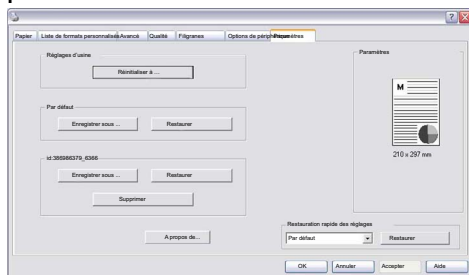

8 service



Indications sur les nuisances

Si des erreurs surviennent, vérifiez les messages de statut du moniteur de statut (voir aussi chapitre *Moniteur de statut*, page 20).

changer le cartouche de toner

ATTENTION !



Utiliser le matériel d'origine !

N'utilisez que des consommables d'origine. Pour les commander, adressez-vous à votre revendeur ou à notre service commercial. Tout autre consommable pourrait endommager l'appareil.

ATTENTION !



Respecter les indications de l'emballage

Référez-vous aux informations sur l'emballage des consommables.

1. Ouvrez l'appareil en rabattant le couvercle de l'appareil vers l'avant.

ATTENTION !



Ne pas ouvrir pendant la tâche d'impression !

N'ouvrez dans aucun cas la couverture, pendant que l'appareil effectue une tâche d'impression.

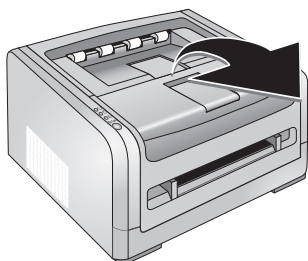

2. Retirez la cartouche toner en touchant la poignée au milieu et en tirant vers l'avant sur l'appareil.

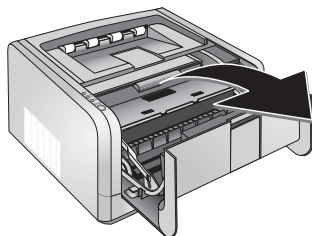

DANGER !



Emergence de poussière sur le toner!

Retirez avec précaution la cartouche de toner de l'appareil afin de ne pas répandre de la poudre de toner. Faites attention à l'endroit où vous posez la cartouche ; la poudre de toner sortant de la cartouche peut le salir.

Conservez les cartouches cassées ou usagées dans leur emballage d'origine ou dans un sachet en plastique afin de ne pas répandre de poudre de toner. Redonnez les cartouches usagées à votre magasin spécialisé ou remettez-les à un centre de collecte des déchets. Ne jetez jamais les cartouches au feu. Tenez les cartouches hors de portée des enfants.

DANGER !



Emergence de poussière sur le toner!

N'ouvrez jamais la cartouche de toner. Si de la poudre de toner sort de la cartouche, évitez tout contact avec la peau et avec les yeux. N'inhaliez pas la poudre de toner. Enlevez la poussière provenant de vêtements ou d'objets à l'eau froide; l'eau chaude risque de fixer le toner. Ne retirez en aucun cas la poussière éparpillée sur le toner avec un aspirateur.

3. Pendant le troisième changement de la cartouche toner, vous devez nettoyer la tête de pression du LED. Essayez la vitre de la tête d'impression du LED au-dessus de la cartouche toner avec un chiffon doux, sec et sans peluches.

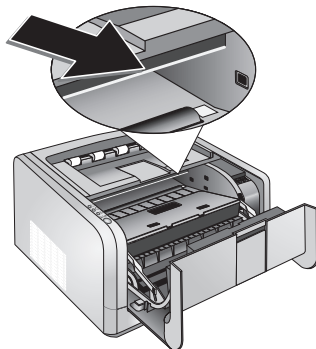

4. Déballez la nouvelle cartouche.

5. Retirez les bandes collantes et le papier de protection noir, mais pas encore les bandes de protection dans la cartouche.

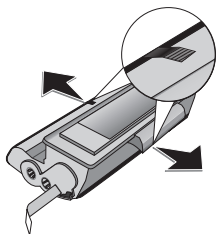

6. Secouez plusieurs fois la nouvelle cartouche pour répartir uniformément le toner et obtenir ainsi une meilleure qualité d'impression.

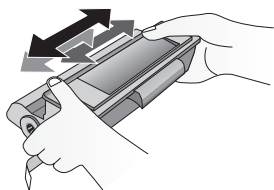

7. Retirez tout d'abord toutes les bandes de protection sur le côté gauche de la cartouche.

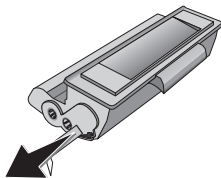

DANGER !



Emergence de poussière sur le toner!

Ne secouez plus la cartouche après avoir enlevé la bande de protection. Autrement, de la poudre de toner pourrait s'échapper.

8. Insérez la cartouche dans votre appareil. La cartouche doit s'engocher totalement.

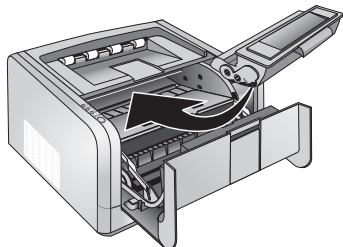

9. Veuillez fermer l'appareil.

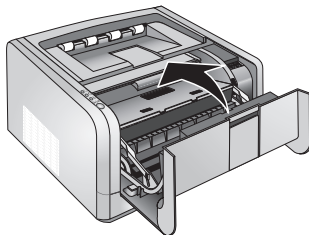

ATTENTION !



La cartouche toner n'est pas correctement installée !

Si vous ne pouvez pas fermer la couverture de l'appareil, la cartouche toner n'est pas installée correctement. Retirez la cartouche toner, et installez-la correctement.



Appareil hors ligne

Si le voyant de statut (O) ne s'allume pas après la suppression de l'erreur, appuyez brièvement sur **ON LINE** pour que l'appareil soit en ligne.

ELIMINER LE BOURRAGE DE PAPIER

Votre appareil est équipé de capteurs qui peuvent rapidement détecter le bouchage papier. En cas de défaillance, l'introduction du papier d'impression est tout de suite arrêtée. Vérifiez chacun des trois domaines suivants : Casette de papier/introduction de papier, unité d'impression et unité duplex/unité de fixation (voir également l'aide ci-contre).

DANGER !



Emergence de poussière sur le toner!

Retirez avec précaution le papier de l'appareil en cas de bouchage papier, et jetez-le avec soin. Il est possible que le toner de l'impression ne soit pas totalement fixé, ce qui pourrait libérer de la poudre de toner. N'inhalez pas la poudre de toner. Enlevez la poussière provenant de vêtements ou d'objets à l'eau froide; l'eau chaude risque de fixer le toner. Ne retirez en aucun cas la poussière éparpillée sur le toner avec un aspirateur.

Remédier au bourrage papier dans la cassette à papier/l'introduction de papier

1. Retirer la cassette à papier de l'appareil.

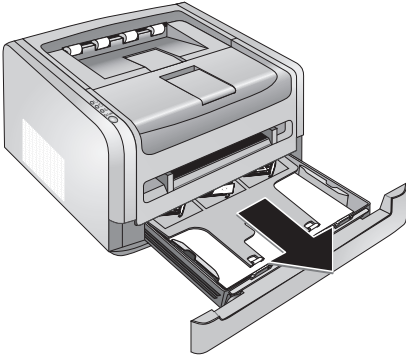

2. Retirez le papier avec précaution.

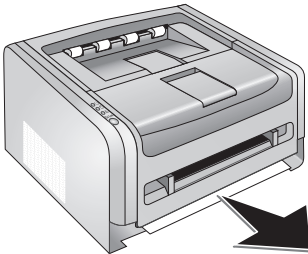

3. Poussez la cassette à papier jusqu'à la butée dans l'appareil.

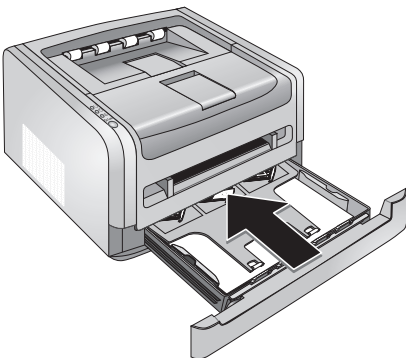

i Appareil hors ligne

Si le voyant de statut (O) ne s'allume pas après la suppression de l'erreur, appuyez brièvement sur **ON LINE** pour que l'appareil soit en ligne.

Remédier au bourrage papier dans l'unité d'impression

1. Ouvrez l'appareil en rabattant le couvercle de l'appareil vers l'avant.

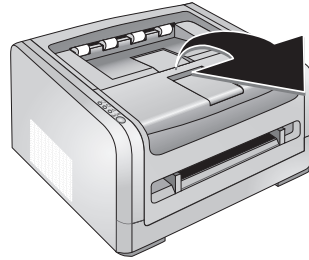

2. Retirez la cartouche toner en touchant la poignée au milieu et en tirant vers l'avant sur l'appareil.

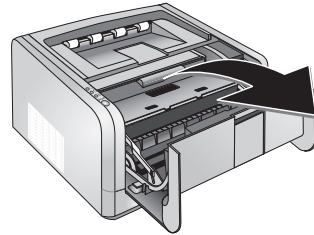

DANGER !



Emergence de poussière sur le toner!

Retirez avec précaution la cartouche de toner de l'appareil afin de ne pas répandre de la poudre de toner. Faites attention à l'endroit où vous posez la cartouche ; la poudre de toner sortant de la cartouche peut le salir.

N'ouvrez jamais la cartouche de toner. Si de la poudre de toner sort de la cartouche, évitez tout contact avec la peau et avec les yeux. N'inhaliez pas la poudre de toner. Enlevez la poussière provenant de vêtements ou d'objets à l'eau froide; l'eau chaude risque de fixer le toner. Ne retirez en aucun cas la poussière éparpillée sur le toner avec un aspirateur.

3. Ouvrez la trappe de bourrage papier

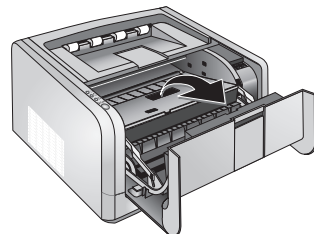

4. Retirez le papier avec précaution.

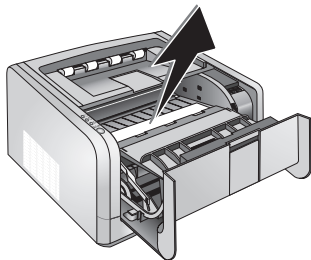

5. Fermez la trappe de bourrage papier.

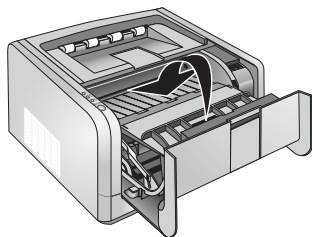

6. Insérez la cartouche dans votre appareil. La cartouche doit s'encocher totalement.

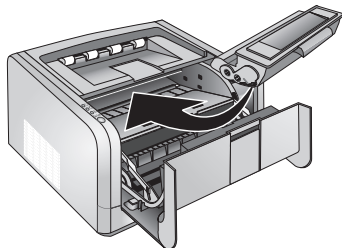

7. Veuillez fermer l'appareil.

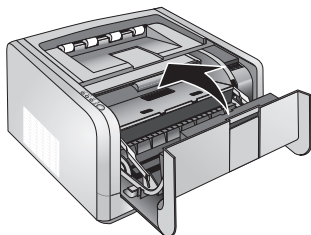

ATTENTION !



La cartouche toner n'est pas correctement installée !

Si vous ne pouvez pas fermer la couverture de l'appareil, la cartouche toner n'est pas installée correctement. Retirez la cartouche toner, et installez-la correctement.



Appareil hors ligne

Si le voyant de statut (⊖) ne s'allume pas après la suppression de l'erreur, appuyez brièvement sur **ON LINE** pour que l'appareil soit en ligne.

Remédier au bourrage papier dans l'unité recto-verso/unité de fixation

1. Ouvrez la trappe de bourrage papier sur la partie arrière de l'appareil.

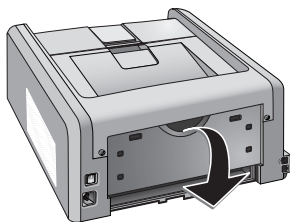

DANGER – CHALEUR !



Pièces de l'équipement chaudes !

L'unité de fixation et votre environnement à l'intérieur de l'appareil seront chauds lors du fonctionnement. Ne touchez pas ces pièces si vous avez ouvert l'appareil. Faites bien attention si, par exemple, vous retirez un bourrage de papier.

2. Détendez l'introduction de papier sur l'unité de fixation en appuyant vers le bas sur le levier de détente sur les deux côtés.

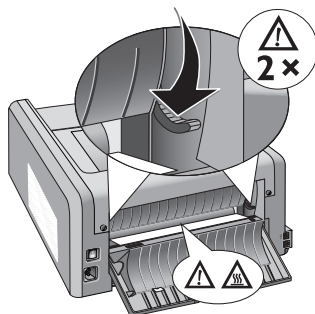

3. Retirez le papier avec précaution.

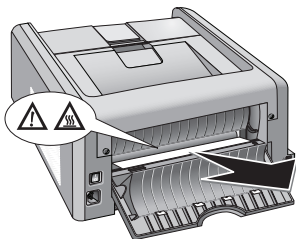

4. Fermez la trappe de bourrage papier. Rabattre le levier de fixation en refermant la trappe de bourrage papier automatiquement dans la position de sortie.

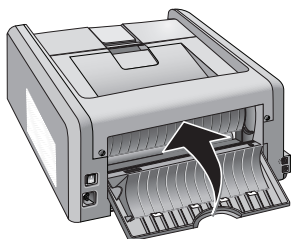

i Appareil hors ligne

Si le voyant de statut (⊖) ne s'allume pas après la suppression de l'erreur, appuyez brièvement sur **ON LINE** pour que l'appareil soit en ligne.

Nettoyez la tête d'impression LED

Si des bandes blanches apparaissent sur les pages imprimées ou si l'image imprimée est floue, vous devez nettoyer la tête d'impression LED.

1. Ouvrez l'appareil en rabattant le couvercle de l'appareil vers l'avant.

ATTENTION !



Ne pas ouvrir pendant la tâche d'impression !

N'ouvrez dans aucun cas la couverture, pendant que l'appareil effectue une tâche d'impression.

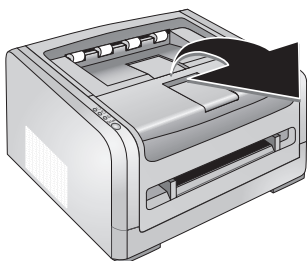

2. Retirez la cartouche toner en touchant la poignée au milieu et en tirant vers l'avant sur l'appareil.

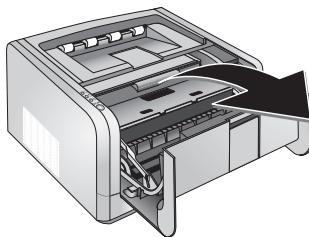

DANGER !



Emergence de poussière sur le toner!

Retirez avec précaution la cartouche de toner de l'appareil afin de ne pas répandre de la poudre de toner. Faites attention à l'endroit où vous posez la cartouche ; la poudre de toner sortant de la cartouche peut le salir.

N'ouvrez jamais la cartouche de toner. Si de la poudre de toner sort de la cartouche, évitez tout contact avec la peau et avec les yeux. N'inhaliez pas la poudre de toner. Enlevez la poussière provenant de vêtements ou d'objets à l'eau froide; l'eau chaude risque de fixer le toner. Ne retirez en aucun cas la poussière éparpillée sur le toner avec un aspirateur.

3. Essuyez la vitre de la tête d'impression du LED au-dessus de la cartouche toner avec un chiffon doux, sec et sans peluches.

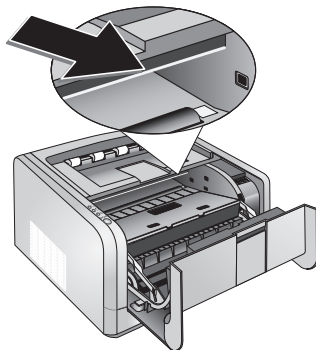

4. Insérez la cartouche dans votre appareil. La cartouche doit s'engocher totalement.

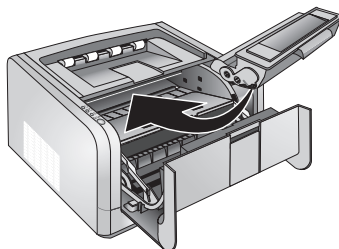

5. Veuillez fermer l'appareil.

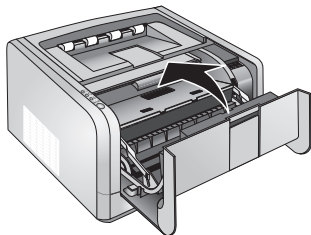

ATTENTION !



La cartouche toner n'est pas correctement installée !

Si vous ne pouvez pas fermer la couverture de l'appareil, la cartouche toner n'est pas installée correctement. Retirez la cartouche toner, et installez-la correctement.



Appareil hors ligne

Si le voyant de statut (⊖) ne s'allume pas après la suppression de l'erreur, appuyez brièvement sur **ON LINE** pour que l'appareil soit en ligne.

RESTAURER LES PARAMÈTRES PAR DÉFAUT

1. Ouvrez l'appareil en rabattant le couvercle de l'appareil vers l'avant.

ATTENTION !



Ne pas ouvrir pendant la tâche d'impression !

N'ouvrez dans aucun cas la couverture, pendant que l'appareil effectue une tâche d'impression.

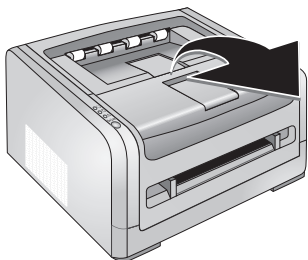

2. Appuyez sur **ON LINE** longtemps (au moins cinq secondes). Tous les paramètres modifiés sont supprimés. L'appareil est remis aux paramètres usine.

3. Veuillez fermer l'appareil.

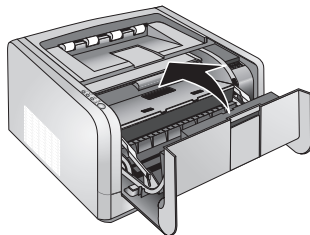

ATTENTION !



La cartouche toner n'est pas correctement installée !

Si vous ne pouvez pas fermer la couverture de l'appareil, la cartouche toner n'est pas installée correctement. Retirez la cartouche toner, et installez-la correctement.

Aide rapide

Si un problème n'est pas résolu à l'aide des descriptions contenues dans le guide d'utilisation (voir aussi l'aide ci-après), respectez les étapes suivantes :

1. Débranchez l'appareil.
2. Attendez au moins dix secondes, et insérez de nouveau la fiche secteur dans la prise de courant.
3. Référez-vous aux instructions à l'écran et sur le rapport d'erreurs. Si le problème persiste, veuillez contacter notre service technique ou votre revendeur.

Problèmes avec l'imprimante	Cause(s) possible(s)
Pas d'impression L'impression est interrompue	Bourrage papier, papier ou cartouche toner en rupture. Vérifiez les voyants de statut et les messages d'erreur dans le moniteur de statut (voir aussi chapitre <i>Moniteur de statut</i> , page 20). Après l'impression de plusieurs pages, il se peut qu'une courte pause survienne. L'appareil poursuit automatiquement l'impression.
L'appareil produit des traits blancs lors de l'impression.	Nettoyez le tambour de la cartouche de toner à l'aide d'un chiffon doux. Nettoyez la tête d'impression LED au-dessus de la cartouche toner (voir aussi chapitre <i>Nettoyez la tête d'impression LED</i> , page 32).
L'appareil produit des traits noirs lors de l'impression.	La cartouche de toner est endommagée et doit être remplacée. N'utilisez que des consommables d'origine.
L'appareil fait du bruit à l'impression.	La cartouche de toner est presque épuisée et doit être remplacée. N'utilisez que des consommables d'origine.
L'impression est trop claire	La cartouche de toner est presque épuisée et doit être remplacée. N'utilisez que des consommables d'origine.
L'impression est floue	Nettoyez la tête d'impression LED au-dessus de la cartouche toner (voir aussi chapitre <i>Nettoyez la tête d'impression LED</i> , page 32).

Problèmes avec l'ordinateur	Cause(s) possible(s)
Aucune connexion à l'appareil	Vérifiez l'installation de l'appareil. Vérifiez si le câble USB et/ou le câble LAN est bien branché et que les pilotes de l'imprimante sont installés sur l'ordinateur. Vérifiez si l'appareil est installé dans le menu de l'imprimante de l'ordinateur. Vérifiez sur le moniteur de statut s'il n'y a pas de messages d'erreur. Il est possible qu'un pare-feu ou un anti-virus installé sur la machine bloque la communication avec l'appareil.

9 ANNEXES

Caractéristiques techniques

Dimensions (L × H × P)	390 × 203 × 408 mm	
Poids	< 6,5 kg	
Prises secteur	220 – 240 V ~ / 50 – 60 Hz	
Consommation		
Mode de veille	< 5 W	
Phase de chauffe	< X W	
imprimer	< X W	
Température recommandée :	ambiante	18 – 28 °C
Humidité de l'air relative	20 – 80 % (sans condensation)	

NORMES

Sécurité	EN 60950-1	
Emission	EN 55022 classe B EN 61000-3-2 EN 61000-3-3	
Immunité	EN 55024	
Niveau de bruit (impression sonore) basé sur ISO 9296		
Veille	< 30 dB(A)	
Fonctionnement	< 54 dB(A)	

IMPRIMANTE

Type	LED-Tête d'impression	
Emulation	GDI · PCL (LP 5525dn)	
Temps de préchauffe	10 sek.	
Largeur	211 mm	
Définition	600 x 600 dpi 600 x 1200 dpi	
Vitesse	jusqu'à 24 pages/mi- nute	

PAPIER (CASSETTE À PAPIER)

Capacité	250 feuilles	
Taille	A4 · A5 · B5 (JIS) Lettre · Légal (13/14") Exec · Défini par l'utili- sateur	
	A4 · Lettre · Légal (Impression duplex)	
Épaisseur	0,07 – 0,11 mm	
Poids	60 – 105 g/m ² 60 – 105 g/m ² (Impression duplex)	

PAPIER (INTRODUCTION DE PAPIER MANUELLE)

Capacité	1 feuilles	
Largeur	89 – 148 mm	
Longueur	216 – 356 mm	
Épaisseur	0,07 – 0,15 mm	
Poids	60 – 165 g/m ²	

CONNEXION ORDINATEUR / RÉSEAU

Raccordement	USB 2.0 (Haut débit)	
	LAN 10/100Mbit (LP 5525dn)	
Systèmes d'exploitation	Windows 2000 · XP (Professional/Home) · Vista MAC OS · Linux	

Sous réserve de modifications des données techniques sans préavis.

Garantie

FR

(Garanties et dispositions exclusivement pour France)

Pour une prestation de garantie, veuillez vous adresser à votre distributeur ou au bureau d'assistance de Sagemcom. Il faut présenter une preuve d'achat.

Veuillez utiliser votre appareil conformément aux prescriptions et dans des conditions d'utilisation normales. Sagemcom décline toute responsabilité pour toute utilisation non conforme aux prescriptions et pour les conséquences qui en découlent.

Pour tout mauvais fonctionnement, veuillez demander conseil à votre distributeur ou au bureau d'assistance de Sagemcom.

A) CONDITIONS GÉNÉRALES DE GARANTIE

Sagemcom comprend une période de garantie de 12 – douze – Mois (3 – tre – Mois pour accessoires) à compter de la date d'achat sans calcul et selon son appréciation des travaux de réparation et des coûts pour les pièces de remplacement, si des défauts sont attribuables à un traitement erroné apparaissent sur l'appareil.

Hormis le cas où le client a conclu un contrat de maintenance avec Sagemcom pour l'appareil aux termes duquel les réparations sont effectuées au domicile du client, aucune réparation n'est faite au domicile du client. Le client doit expédier à ses propres frais l'appareil défectueux à l'adresse obtenue du distributeur ou du bureau d'assistance de Sagemcom.

Lorsqu'un produit est expédié pour réparation, une preuve d'achat doit être joint à l'expédition (sans modification, notes ou passages illisibles) dont il ressort que le produit est toujours sous garantie. Si aucune preuve d'achat n'est jointe à l'expédition, l'atelier de réparation Sagemcom prendra la date de fabrication comme référence pour déterminer le statut de garantie du produit.

Sous réserve des obligations légales, Sagemcom n'accepte aucune garantie implicite ou explicite qui n'a pas été mentionnée dans cette section et décline toute responsabilité pour les dommages directs ou indirects, matériels ou immatériels, qui sortent du cadre de la présente de garantie.

Si une disposition de la présente garantie s'avère être en tout ou en partie invalide ou illégale en vertu d'une infraction à l'encontre d'une prescription de protection du consommateur stipulée par la législation nationale, la validité et la légalité des autres dispositions de la présente garantie conservent leur plein et entier effet.

La garantie légale s'applique sans restriction, indépendamment de la garantie de réparation.

B) EXCLUSIONS DE GARANTIE

Sagemcom décline toute responsabilité au titre de la garantie en relation avec :

*) Des dommages, défauts, pannes ou erreurs de fonctionnement pour une ou plusieurs des raisons suivantes :

- le non-respect des instructions d'installation et d'utilisation

- les influences extérieures (y compris mais sans limitation : coup de foudre, incendie, vibrations, vandalisme, réseau électrique inapproprié / défectueux ou dégâts des eaux de tout type)

- modification de l'appareil sans l'autorisation écrite de sa Sagemcom

- conditions de fonctionnement inappropriées, en particulier la température et l'humidité de l'air

- réparation ou maintenance de l'appareil par des personnes non autorisées par Sagemcom

*) Usure de l'appareil et des composants à la suite d'une utilisation quotidienne normale

*) dommages qui peuvent être attribués à un emballage inadéquat ou défectueux de l'appareil renvoyé à Sagemcom

*) utilisation d'une nouvelle version logicielle sans l'autorisation préalable de Sagemcom

*) modification ou ajout apporté à l'appareil ou au logiciel sans l'approbation écrite préalable de Sagemcom

le*) mauvais fonctionnements qui ne peuvent être attribués à l'appareil ni au logiciel installé dans l'ordinateur pour faire fonctionner l'appareil

Les problèmes de connexion liés à tel ou tel environnement, notamment :

- problèmes en relation avec l'accès et/ou le raccordement à Internet tels que, par exemple, les interruptions d'accès au réseau ou le mauvais fonctionnement lors du raccordement de l'abonné ou de son interlocuteur

- problèmes de transmission (par exemple, couverture géographique insuffisante de la région de la part de l'émetteur, interférences ou mauvaises connexions)

- erreurs du réseau local (câblage, serveur, postes de travail) ou erreurs au niveau du réseau de transmission (comme par exemple, mais sans limitation, interférences, mauvais fonctionnement ou mauvaise qualité du réseau)

- modification des paramètres du réseau de radio-communications après la vente du produit

*) défauts de fonctionnement du fait de l'entretien normal de l'appareil (comme décrit dans le manuel de l'utilisateur fourni), ainsi que des erreurs de fonctionnement qui peuvent être attribuées à l'omission d'une révision générale. Les coûts des travaux d'entretien sont en tous les cas à la charge du client.

*) Erreurs de fonctionnement qui peuvent être attribuées à l'utilisation de produits, de consommables ou d'accessoires non compatibles.

C) RÉPARATIONS HORS GARANTIE

Dans les cas visés sous point B et à l'issue de la période de garantie, le client est tenu de se faire établir un devis par un centre de réparation Sagemcom autorisé.

Les coûts de réparation et d'expédition sont à la charge du client.

Les conditions stipulées ci-dessus sont valables pour autant qu'aucune autre clause écrite n'ait été conclue avec le client et uniquement en France.

GARANTIE

(GARANTIES ET DISPOSITIONS EXCLUSIVEMENT POUR BELGIQUE & LUXEMBOURG)

Pour une prestation de garantie, veuillez vous adresser à votre distributeur ou au bureau d'assistance de Sagemcom. Il faut présenter une preuve d'achat.

Veuillez utiliser votre appareil conformément aux prescriptions et dans des conditions d'utilisation normales. Sagemcom décline toute responsabilité pour toute utilisation non conforme aux prescriptions et pour les conséquences qui en découlent.

Pour tout mauvais fonctionnement, veuillez demander conseil à votre distributeur ou au bureau d'assistance de Sagemcom.

A) CONDITIONS GÉNÉRALES DE GARANTIE

Sagemcom comprend une période de garantie de 24 – vingt-quatre – Mois (3 – trois – Mois pour accessoires) à compter de la date d'achat sans calcul et selon son appréciation des travaux de réparation et des coûts pour les pièces de remplacement, si des défauts sont attribuables à un traitement erroné apparaissent sur l'appareil.

Hormis le cas où le client a conclu un contrat de maintenance avec Sagemcom pour l'appareil aux termes duquel les réparations sont effectuées au domicile du client, aucune réparation n'est faite au domicile du client. Le client doit expédier à ses propres frais l'appareil défectueux à l'adresse obtenue du distributeur ou du bureau d'assistance de Sagemcom.

Lorsqu'un produit est expédié pour réparation, une preuve d'achat doit être joint à l'expédition (sans modification, notes ou passages illisibles) dont il ressort que le produit est toujours sous garantie. Si aucune preuve d'achat n'est jointe à l'expédition, l'atelier de réparation Sagemcom prendra la date de fabrication comme référence pour déterminer le statut de garantie du produit.

Sous réserve des obligations légales, Sagemcom n'accepte aucune garantie implicite ou explicite qui n'a pas été mentionnée dans cette section et décline toute responsabilité pour les dommages directs ou indirects, matériels ou immatériels, qui sortent du cadre de la présente de garantie.

Si une disposition de la présente garantie s'avère être en tout ou en partie invalide ou illégale en vertu d'une infraction à l'encontre d'une prescription de protection du consommateur stipulée par la législation nationale, la validité et la légalité des autres dispositions de la présente garantie conservent leur plein et entier effet.

La garantie légale s'applique sans restriction, indépendamment de la garantie de réparation.

B) EXCLUSIONS DE GARANTIE

Sagemcom décline toute responsabilité au titre de la garantie en relation avec :

*) Des dommages, défauts, pannes ou erreurs de fonctionnement pour une ou plusieurs des raisons suivantes :

- le non-respect des instructions d'installation et d'utilisation

- les influences extérieures (y compris mais sans limitation : coup de foudre, incendie, vibrations, vandalisme, réseau électrique inapproprié / défectueux ou dégâts des eaux de tout type)

- modification de l'appareil sans l'autorisation écrite de sa Sagemcom

- conditions de fonctionnement inappropriées, en particulier la température et l'humidité de l'air

- réparation ou maintenance de l'appareil par des personnes non autorisées par Sagemcom

*) Usure de l'appareil et des composants à la suite d'une utilisation quotidienne normale

*) dommages qui peuvent être attribués à un emballage inadéquat ou défectueux de l'appareil renvoyé à Sagemcom

*) utilisation d'une nouvelle version logicielle sans l'autorisation préalable de Sagemcom

*) modification ou ajout apporté à l'appareil ou au logiciel sans l'approbation écrite préalable de Sagemcom

le*) mauvais fonctionnements qui ne peuvent être attribués à l'appareil ni au logiciel installé dans l'ordinateur pour faire fonctionner l'appareil

Les problèmes de connexion liés à tel ou tel environnement, notamment :

- problèmes en relation avec l'accès et/ou le raccordement à Internet tels que, par exemple, les interruptions d'accès au réseau ou le mauvais fonctionnement lors du raccordement de l'abonné ou de son interlocuteur

- problèmes de transmission (par exemple, couverture géographique insuffisante de la région de la part de l'émetteur, interférences ou mauvaises connexions)

- erreurs du réseau local (câblage, serveur, postes de travail) ou erreurs au niveau du réseau de transmission (comme par exemple, mais sans limitation, interférences, mauvais fonctionnement ou mauvaise qualité du réseau)

- modification des paramètres du réseau de radio-communications après la vente du produit

*) défauts de fonctionnement du fait de l'entretien normal de l'appareil (comme décrit dans le manuel de l'utilisateur fourni), ainsi que des erreurs de fonctionnement qui peuvent être attribuées à l'omission d'une révision générale. Les coûts des travaux d'entretien sont en tous les cas à la charge du client.

·) Erreurs de fonctionnement qui peuvent être attribuées à l'utilisation de produits, de consommables ou d'accessoires non compatibles.

C) RÉPARATIONS HORS GARANTIE

Dans les cas visés sous point B et à l'issue de la période de garantie, le client est tenu de se faire établir un devis par un centre de réparation Sagemcom autorisé.

Les coûts de réparation et d'expédition sont à la charge du client.

Les conditions stipulées ci-dessus sont valables pour autant qu'aucune autre clause écrite n'ait été conclue avec le client et uniquement en Belgique & Luxembourg.

Garantie

(Garanties et dispositions exclusivement pour Suisse)

Pour une prestation de garantie, veuillez vous adresser à votre distributeur ou au bureau d'assistance de Sagemcom. Il faut présenter une preuve d'achat.

Veuillez utiliser votre appareil conformément aux prescriptions et dans des conditions d'utilisation normales. Sagemcom décline toute responsabilité pour toute utilisation non conforme aux prescriptions et pour les conséquences qui en découlent.

Pour tout mauvais fonctionnement, veuillez demander conseil à votre distributeur ou au bureau d'assistance de Sagemcom.

A) CONDITIONS GÉNÉRALES DE GARANTIE

Sagemcom comprend une période de garantie de 12 – douze – Mois (3 – tre – Mois pour accessoires) à compter de la date d'achat sans calcul et selon son appréciation des travaux de réparation et des coûts pour les pièces de remplacement, si des défauts sont attribuables à un traitement erroné apparaissent sur l'appareil.

Hormis le cas où le client a conclu un contrat de maintenance avec Sagemcom pour l'appareil aux termes duquel les réparations sont effectuées au domicile du client, aucune réparation n'est faite au domicile du client. Le client doit expédier à ses propres frais l'appareil défectueux à l'adresse obtenue du distributeur ou du bureau d'assistance de Sagemcom.

Lorsqu'un produit est expédié pour réparation, une preuve d'achat doit être jointe à l'expédition (sans modification, notes ou passages illisibles) dont il ressort que le produit est toujours sous garantie. Si aucune preuve d'achat n'est jointe à l'expédition,

l'atelier de réparation Sagemcom prendra la date de fabrication comme référence pour déterminer le statut de garantie du produit.

Sous réserve des obligations légales, Sagemcom n'accepte aucune garantie implicite ou explicite qui n'a pas été mentionnée dans cette section et décline toute responsabilité pour les dommages directs ou indirects, matériels ou immatériels, qui sortent du cadre de la présente de garantie.

Si une disposition de la présente garantie s'avère être en tout ou en partie invalide ou illégale en vertu d'une infraction à l'encontre d'une prescription de protection du consommateur stipulée par la législation nationale, la validité et la légalité des autres dispositions de la présente garantie conservent leur plein et entier effet.

La garantie légale s'applique sans restriction, indépendamment de la garantie de réparation.

B) EXCLUSIONS DE GARANTIE

Sagemcom décline toute responsabilité au titre de la garantie en relation avec :

*) Des dommages, défauts, pannes ou erreurs de fonctionnement pour une ou plusieurs des raisons suivantes :

- le non-respect des instructions d'installation et d'utilisation

- les influences extérieures (y compris mais sans limitation : coup de foudre, incendie, vibrations, vandalisme, réseau électrique inapproprié / défectueux ou dégâts des eaux de tout type)

- modification de l'appareil sans l'autorisation écrite de sa Sagemcom

- conditions de fonctionnement inappropriées, en particulier la température et l'humidité de l'air

- réparation ou maintenance de l'appareil par des personnes non autorisées par Sagemcom

*) Usure de l'appareil et des composants à la suite d'une utilisation quotidienne normale

*) dommages qui peuvent être attribués à un emballage inadéquat ou défectueux de l'appareil renvoyé à Sagemcom

*) utilisation d'une nouvelle version logicielle sans l'autorisation préalable de Sagemcom

*) modification ou ajout apporté à l'appareil ou au logiciel sans l'approbation écrite préalable de Sagemcom

le*) mauvais fonctionnements qui ne peuvent être attribués à l'appareil ni au logiciel installé dans l'ordinateur pour faire fonctionner l'appareil

Les problèmes de connexion liés à tel ou tel environnement, notamment :

- problèmes en relation avec l'accès et/ou le raccordement à Internet tels que, par exemple, les interruptions d'accès au réseau ou le mauvais fonctionnement lors du raccordement de l'abonné ou de son interlocuteur

- problèmes de transmission (par exemple, couverture géographique insuffisante de la région de la part de l'émetteur, interférences ou mauvaises connexions)

- erreurs du réseau local (câblage, serveur, postes de travail) ou erreurs au niveau du réseau de transmission (comme par exemple, mais sans limitation, interférences, mauvais fonctionnement ou mauvaise qualité du réseau)

- modification des paramètres du réseau de radio-communications après la vente du produit

*) défauts de fonctionnement du fait de l'entretien normal de l'appareil (comme décrit dans le manuel de l'utilisateur fourni), ainsi que des erreurs de fonctionnement qui peuvent être attribuées à l'omission d'une révision générale. Les coûts des travaux d'entretien sont en tous les cas à la charge du client.

•) Erreurs de fonctionnement qui peuvent être attribuées à l'utilisation de produits, de consommables ou d'accessoires non compatibles.

C) RÉPARATIONS HORS GARANTIE

Dans les cas visés sous point B et à l'issue de la période de garantie, le client est tenu de se faire établir un devis par un centre de réparation Sagemcom autorisé.

Les coûts de réparation et d'expédition sont à la charge du client.

Les conditions stipulées ci-dessus sont valables pour autant qu'aucune autre clause écrite n'ait été conclue avec le client et uniquement en Suisse.



La certification CE atteste de la conformité aux directives de l'UE qui sont applicables pour cet appareil.

DECLARATION DE CONFORMITÉ

Par la présente **Sagemcom Austria GmbH** déclare que l'appareil **LP 5524d, LP 5525dn** est conforme aux exigences essentielles et aux autres dispositions pertinentes de la directive 1999/5/CE.

Vous pouvez trouver la déclaration de conformité complète sur notre site web www.sagem-ca.at/doc.



En tant que participant au programme ENERGY STAR, Sagemcom Austria GmbH est en mesure de garantir que cet appareil est conforme aux exigences d'ENERGY STAR.



L'emballage : Pour faciliter le recyclage des emballages, veuillez respecter les règles de tri mises en place localement pour ce type de déchets.

Les piles et batteries : Les piles et batteries usagées doivent être déposées dans les points de collectes désignés.



Le produit : La poubelle barrée apposée sur le produit signifie qu'il appartient à la famille des équipements électriques et électroniques.

Dans le cadre du recyclage, de l'élimination des équipements de ce type (WEEE, Waste Electrical and Electronic Equipment) et de la protection de l'environnement et la santé, les directives européennes requièrent le tri sélectif des appareils en fin de vie selon l'une des possibilités suivantes :

- Votre revendeur reprend volontiers votre ancien appareil si vous lui en achetez un nouveau.
- Les appareils en fin de vie peuvent également être éliminer dans des points de collecte prévus à cet effet.

Les emballages utilisés en papier et carton peuvent être dépollués comme du papier usagé. Les feuilles en plastique et le polystyrène peuvent être recyclées ou déposées en déchets résiduels, selon les spécifications de votre pays.

Marques déposées : Les références citées dans le présent manuel sont des marques déposées des entreprises respectives. L'absence des symboles ® et TM ne signifie pas que les termes utilisés sont des marques libres. Les autres noms de produit utilisés dans le présent document servent uniquement à des fins de désignation et peuvent être des marques des propriétaires respectifs. Sagemcom rejette tous droits sur ces marques.

La reproduction de certains documents (par ex. par numérisation, impression, copie) est interdite dans certains pays. La liste des documents indiquée ci-dessous n'est pas exhaustive et ne constitue qu'un aperçu. En cas de doute, adressez-vous à un conseiller juridique.

- Passeports (papiers d'identité)
- Visas d'entrée et de sortie (papiers d'immigration)
- Papiers militaires
- Billets de banque, chèques de voyage, mandats de paiement
- Timbres postaux, vignettes fiscales (oblitérés ou non)
- Titres d'emprunt, certificats de dépôt, obligations
- Documents protégés par des droits d'auteur

Veillez aux dispositions légales de votre pays en rapport avec la validité juridique d'envois de télécopies, surtout en rapport avec la validité de signatures, de délais de notification conformes ou aussi de préjudices suite à la perte de qualité lors de la transmission, etc.

Faites en sorte de respecter le caractère confidentiel des communications téléphoniques et la protection des données dans le cadre de la législation de votre pays.

Ce produit est destiné à l'usage dans un réseau de télécommunication public analogique (PSTN) et dans le pays stipulé sur la plaque signalétique de l'emballage. Toute utilisation dans un autre pays peut occasionner des dysfonctionnements.

Pour plus d'informations, contactez le Service Après-Vente de votre pays. Si vous deviez rencontrer des problèmes de fonctionnement de votre appareil, adressez-vous tout d'abord à votre revendeur.

Ni Sagemcom ni les sociétés affiliées ne sont responsables vis-à-vis de l'acheteur de ce produit ou de tiers en rapport aux demandes de dommages et intérêts, pertes, frais ou dépenses qui incombent à l'acheteur ou à des tiers à la suite d'un accident, d'un usage erroné ou abusif de ce produit ou à des modifications et réparations du produit non autorisées ou au non respect des instructions de service et de maintenance de Sagemcom.

Sagemcom n'endosse aucune responsabilité pour les demandes de dommages et intérêts ou les problèmes à la suite de l'utilisation d'options ou de consommables qui ne sont pas des produits d'origine de Sagemcom ou de produits agréés par Sagemcom.

Sagemcom n'endosse aucune responsabilité pour les demandes de dommages et intérêts à la suite d'interférences électromagnétiques dues à l'emploi de câbles de connexion qui ne sont pas des produits de Sagemcom.

Tous droits réservés. Aucune partie de la présente publication n'est autorisée à être reproduite, enregistrée dans un système d'archive ou sous quelque forme que ce soit ou bien transmise par n'importe quel moyen – électronique, mécanique, par photocopie, enregistrement ou autre - sans l'autorisation écrite préalable de Sagemcom. Les informations contenues dans le présent document sont destinées exclusivement à l'utilisation du produit décrit. Sagemcom n'endosse aucune responsabilité si ces informations sont appliquées à d'autres appareils.

Le manuel d'utilisation est un document n'ayant pas un caractère contractuel.

Sous réserve d'erreurs, de fautes d'impression et de modifications.

Copyright © 2011 Sagemcom Austria GmbH

INFORMATIONS CLIENTS

Il est de notre devoir de développer nos produits selon les normes de qualité les plus élevées, et de les rendre les plus conviviaux possibles.

Vous trouverez dans votre guide d'utilisation toutes les informations nécessaires à l'utilisation de votre appareil. Si vous souhaitez un soutien supplémentaire à votre guide d'utilisation, notre Call Center est à votre disposition. Nos collaborateurs sont des personnes qualifiées, qui se feront un plaisir de répondre à vos questions.

Nous serons en mesure d'accélérer notre assistance si vous nous appelez d'un téléphone externe à votre appareil. Préparez une copie des paramètres de votre appareil ainsi que son numéro de série. Le numéro de série se trouve sur la plaque signalétique.

FRANCE

Téléphone : 0170 - 48 04 83

Fax: 01 - 40 70 84 59

BELGIQUE

Téléphone : 070 - 35 00 16 (0,17 €/minute)

Fax: 070 - 23 34 35

SUISSE

Téléphone : 08 48 - 84 81 02

Fax: 08 48 - 84 81 04

Vous pouvez commander des accessoires originaux sur notre site internet – dans quelques pays (voir ci dessous) – ou par téléphone à notre numéro vert.

N'utilisez que des consommables d'origine. La garantie ne couvre pas les dommages survenant sur l'appareil, qui sont la conséquence de l'utilisation d'autres consommables.

FRANCE

Téléphone : 0800 - 94 30 10

BELGIQUE

Téléphone : 0800 - 485 88

SUISSE

En Suisse, veuillez contacter votre revendeur.

E-mail: support.service@sagemcom.com

Internet : www.sagemcom.com

Nous vous souhaitons beaucoup de plaisir avec votre produit !

Sagemcom Documents SAS

Documents Business Unit

Headquarters : 250, route de l'Empereur
92500 Rueil-Malmaison Cedex · FRANCE

Tel: +33 (0)1 57 61 10 00 · Fax: +33 (0)1 57 61 10 01

www.sagemcom.com

Simplified Joint Stock Company · Capital 8.479.978 € · 509 448 841 RCS Nanterre