

Français
English
Deutsch
Español
Italiano
Nederlands
Português
Dansk
Svenska
Norsk
Suomi
Polski
Cesky
Magyar

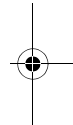

 **SAGEM**

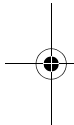

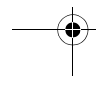
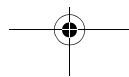
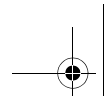

.....

.....

.....

.....

.....

.....

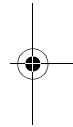
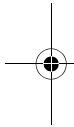

.....

.....

.....

.....

.....

.....

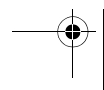
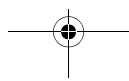

BIENVENUE

Vous venez d'acquérir une imprimante photo et nous vous remercions de la confiance que vous nous accordez. Avec cette imprimante de haute qualité vous pourrez profiter pleinement de vos photos numériques.

Les fonctions d'optimisation d'images Crystal Image et yeux rouges assurent une qualité d'impression et de copie irréprochable de vos photos.

Vous trouverez aussi sur le site web www.sagem.com :

- les pilotes d'impression pour ordinateur individuel,
- une liste de réponses aux questions les plus fréquentes (FAQ).

RECOMMANDATIONS ET CONSIGNES DE SÉCURITÉ



Ne pas installer votre imprimante photo ni dans une pièce humide (salle d'eau, salle de bain, buanderie, cuisine, etc..) à moins de 1,50 m d'un point d'eau ni en extérieur. Votre imprimante doit être utilisée à une température ambiante comprise entre 15 °C et 35 °C pour un rendu d'impression optimal.

Ne pas installer votre imprimante dans un endroit poussiéreux, ces poussières pourraient dégrader la qualité d'impression de vos photos.



Utilisez exclusivement le bloc secteur fourni, raccordez celui-ci sur le secteur conformément aux instructions d'installation de ce livret et aux indications portées sur l'étiquette d'identification apposée sur celui-ci (tension, courant, fréquence du réseau électrique). Par précaution, en cas de danger, les adaptateurs secteur servent de dispositif de sectionnement de l'alimentation 230 V. Ils doivent être situés à proximité de l'appareil et être aisément accessibles.

Ne jamais ouvrir le capot supérieur en cours d'impression, vous risquez la rupture du film et par la suite un dysfonctionnement de votre imprimante.

Après l'utilisation de l'imprimante, attendez quelques instants après la mise hors tension de l'imprimante avant de l'ouvrir. Pour éviter toute blessure, ne touchez en aucun cas la tête d'impression.

Utilisez seulement les consommables de marque SAGEM et exclusivement ceux-ci sinon vous risquez d'endommager l'appareil et de perdre la garantie. Pour connaître les références des consommables (reportez-vous au paragraphe **consommables**, page 5).



Le marquage CE atteste de la conformité du produit aux exigences essentielles de la directive 1999/5/CE du Parlement et du Conseil Européen concernant les équipements terminaux de télécommunication, pour la sécurité et la santé des usagers, pour les perturbations électromagnétiques.

La déclaration de conformité peut être consultée sur le site www.sagem.com rubrique "Support" ou peut être demandée à l'adresse suivante:

Sagem Communication - Customer relations department
4, rue du Petit Albi - 95800 Cergy Saint-Christophe - FRANCE

ENVIRONNEMENT

La préservation de l'environnement est une préoccupation essentielle de Sagem Communication. Sagem Communication a la volonté d'exploiter des installations respectueuses de l'environnement et a choisi d'intégrer la performance environnementale dans l'ensemble du cycle de vie de ses produits, de la phase de fabrication à la mise en service, l'utilisation et l'élimination.

L'EMBALLAGE



La présence du logo (point vert) signifie qu'une contribution est versée à un organisme national agréé, pour améliorer les infrastructures de récupération et de recyclage des emballages.

Pour faciliter ce recyclage, veuillez respecter les règles de tri mises en place localement pour ce type de déchets.

LES PILES ET BATTERIES

Si votre produit contient des piles ou des batteries, ces dernières doivent être déposées dans les points de collecte désignés.

LE PRODUIT



La poubelle barrée apposée sur le produit ou ses accessoires signifie qu'ils appartiennent à la famille des équipements électriques et électroniques.

A ce titre, la réglementation européenne vous demande de procéder à sa collecte sélective :
- dans les points de distribution en cas d'achat d'un équipement équivalent,
- dans les points de collecte mis à votre disposition localement (déchetterie, collecte sélective, etc.).

Ainsi, vous participez à la réutilisation et à la valorisation des Déchets d'Équipement Électriques et Électroniques qui peuvent avoir des effets potentiels sur l'environnement et la santé humaine.

Français

VOTRE IMPRIMANTE ET SES ACCESSOIRES

Placez votre coffret devant vous, sortez les différents éléments de votre imprimante en vérifiant que les éléments présentés ci-dessous s'y trouvent :

Un cordon secteur

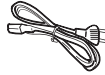

Un bloc d'alimentation

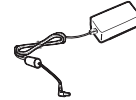

Une imprimante

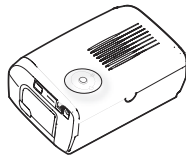

Un tiroir papier

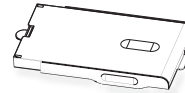

Un bloc de papier photo
(selon modèle)

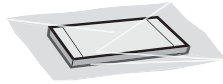

Un ruban (selon modèle)

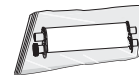

CD-Rom



MISE EN SERVICE DE L'IMPRIMANTE

Remarque : lors de l'installation, si un mur ou tout objet se trouve à proximité, veillez à ce que celui-ci soit éloigné d'au moins 10 centimètres par rapport à l'arrière de votre imprimante, ceci afin de garantir la bonne circulation de la feuille de papier en cours d'impression.

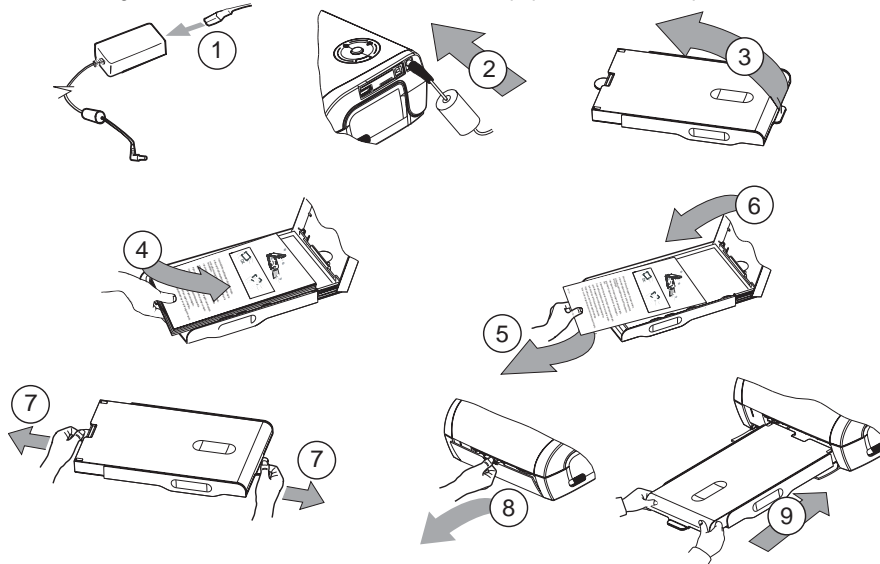

10 Branchez le cordon secteur sur une prise murale aisément accessible

INSTALLATION DU RUBAN

Remarque : utilisez uniquement les consommables constructeur. Ceux-ci sont spécialement conçus pour vous apporter un rendu d'impression optimal (voir paragraphe p. 5).

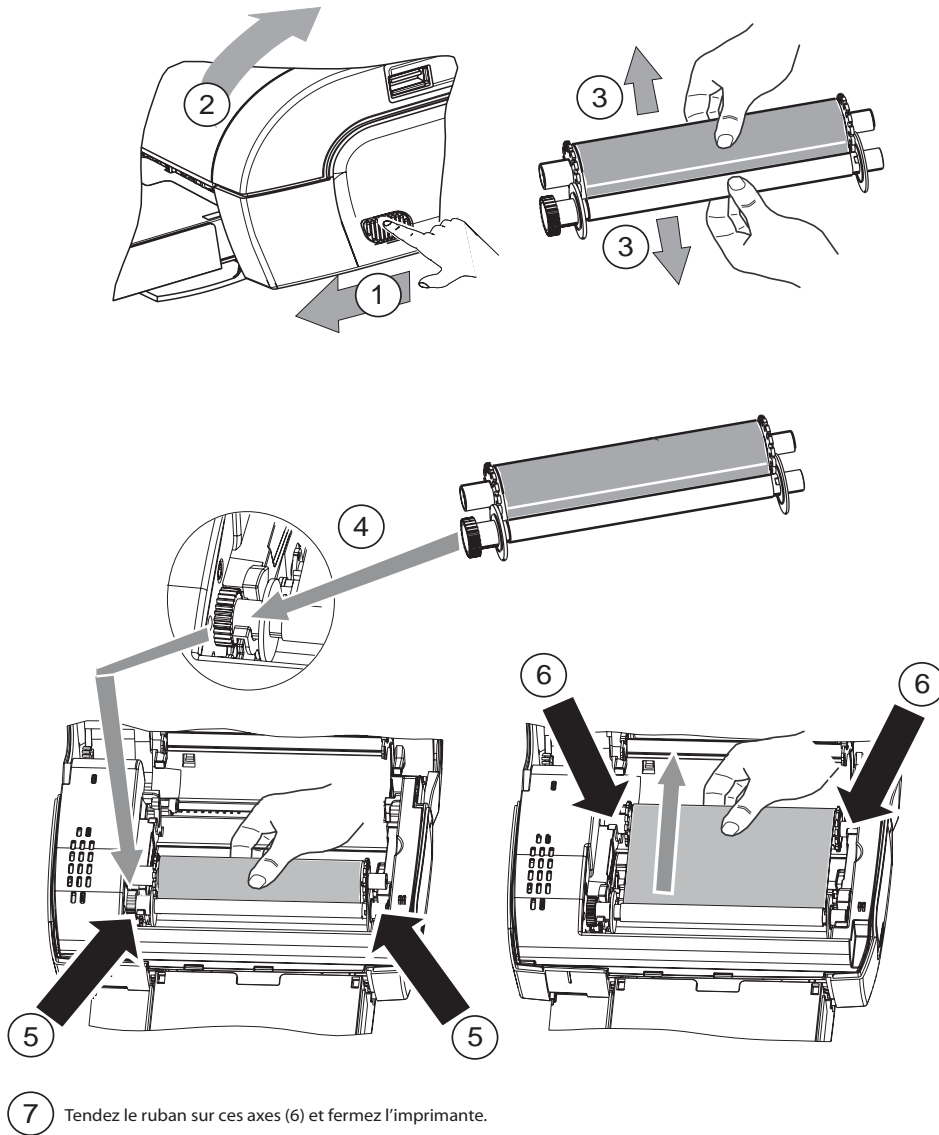

CONNEXIONS - RACCORDEMENTS

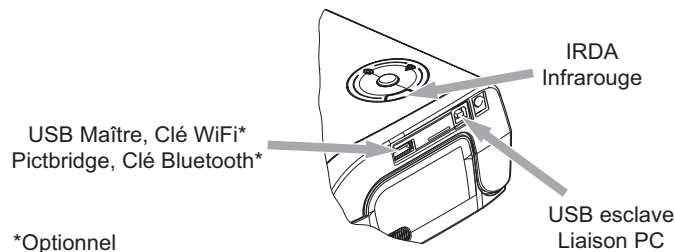

UTILISATION

- ☞ Assurez-vous que les consommables (papier et ruban) sont installés.
- ☞ Assurez-vous que votre imprimante est branchée au secteur.
- ☞ Raccordez votre équipement contenant vos fichiers à imprimer sur l'un des ports USB en fonction de votre équipement ou approchez l'appareil équipé d'un IRDA près de l'IRDA de votre imprimante afin qu'ils se détectent automatiquement.
 - Pour les connexions clé WiFi, Pictbridge et clé Bluetooth le transfert de fichier est réalisé automatiquement dès que la reconnaissance des appareils connectés est établie.
 - Pour la liaison IRDA, assurez-vous que le port IRDA de l'appareil émetteur est activé. Approchez l'appareil émetteur près du port IRDA de l'imprimante. Dès que la reconnaissance est établie le transfert est effectué.
 - Depuis un PC, lancez l'impression depuis le panneau de contrôle utilisé avec votre utilitaire ou logiciel d'impression. Sélectionnez l'imprimante "A6 Photo Printer" pour imprimer vos photos.
- ☞ En cours de transfert de données et durant l'impression, le voyant situé sur le dessus de l'imprimante clignote vert.
- ☞ En fin de transfert l'impression est déclenchée automatiquement.

RÉGLAGES







Vous pouvez améliorer la qualité de l'impression à l'aide des fonctions "Crystal Image" et "Yeux rouges".

Crystal Image procède automatiquement à tous les réglages et corrections nécessaires en rapport avec la netteté de l'image, la gestion des couleurs et le contraste pour obtenir la meilleure qualité d'impression possible.

Par ailleurs, les défauts d'exposition seront corrigés (par exemple les photos sous-exposées seront éclaircies ou les portions de photo présentant de forts contrastes seront compensées). La fonction correction yeux rouges retouche les "yeux rouges" sur les clichés pris au flash.

Vous devez activer ces fonctions avant le transfert vers l'imprimante.

Pour activer ces fonctions appuyez sur la touche verte située sur le dessus de l'imprimante selon la séquence suivante.

- ☞ Appuyez une fois sur la touche verte. L'icône  s'allume, la fonction "Crystal image" est activée.
- ☞ Appuyez une nouvelle fois sur la touche verte. Les icônes  ,  s'allument, les fonctions "Crystal Image" et "Yeux rouges" sont activées.
- ☞ Appuyez une nouvelle fois sur la touche verte. L'icône  s'éteint et l'icône  s'allume, la fonction "Yeux rouges" est activée.
- ☞ Appuyez une nouvelle fois sur la touche verte. Les icônes  ,  ne sont plus allumées, les fonctions "Crystal Image" et "Yeux rouges" sont désactivées.



CONSOMMABLES

Les consommables employés sur l'imprimante photo, le ruban et le papier sont des produits de marque SAGEM. Vous pouvez vous en procurer dans les magasins grand public aux rayons photos ou imprimantes, mais également sur notre site internet www.sagem.com.

Utilisez seulement les consommables de marque SAGEM et exclusivement ceux-ci sinon vous risquez d'endommager votre imprimante photo et de perdre la garantie.

Référence kit consommables **DSR420** (ruban + papier 75 photos) : **252211497**

Référence kit consommables **DSR420D** (2 rubans + papier 150 photos) : **252211900**

ENTRETIEN

NETTOYAGE DE LA TÊTE D'IMPRESSION

Si vos photos présentent une marque constante sur toute la longueur de la feuille, des impuretés sont peut être collées sur la tête d'impression.

- ☞ Préparez un produit nettoyant à base d'alcool dénaturé (Ne pas utiliser de produits corrosifs, ces derniers pourraient endommager votre appareil) et des coton tiges du commerce.
- ☞ Débranchez votre imprimante depuis la prise murale. Attendez quelques minutes, la tête d'impression étant montée à une température élevée, vous pourriez vous blesser en la touchant.
- ☞ Ouvrez votre imprimante et nettoyez la tête d'impression comme indiqué sur l'illustration ci-dessous.

Attention : ne jamais toucher la tête d'impression avec les doigts ou des objets pouvant la rayer.



- ☞ Refermez l'imprimante et rebranchez le cordon secteur sur la prise murale.

BOURRAGE PAPIER

Si une feuille est coincée dans l'imprimante et ne peut être extraite simplement de l'appareil, procédez comme suit :

- ☞ Débranchez votre imprimante depuis la prise murale. Attendez cinq minutes, la tête d'impression étant montée à une température élevée, vous pourriez vous blesser en la touchant.
- ☞ Ouvrez votre imprimante et retirez la feuille coincée.
- ☞ Refermez l'imprimante et rebranchez le cordon secteur sur la prise murale.

Attention : une photo déjà ou partiellement imprimée ne doit JAMAIS être remise dans le bac papier au risque de détruire le ruban.

INCIDENTS

Remarque : si vous réalisez des grandes séries d'impressions sur votre imprimante, celle-ci est équipée d'un dispositif de temporisation automatique pour éviter une surchauffe de l'imprimante. L'imprimante redémarre automatiquement l'impression en cours dès que la température a suffisamment diminué.

INDICATEURS D'ERREURS

Voyant	Cause
Rouge clignotant	Fin du ruban Plus de papier Bourrage papier
Rouge fixe	Erreur de réception de données Consommable non compatible Format de fichier non supporté

INCIDENTS	REMÈDES
Pas d'alimentation secteur (voyant éteint)	<ul style="list-style-type: none"> • Vérifiez que le bloc secteur est correctement relié à une prise secteur. • Vérifiez que le connecteur secteur est correctement branché à l'imprimante. • Vérifiez que votre fusible et disjoncteur de votre installation électrique sont en état de marche et que la prise de courant est bien alimentée.
L'appareil a été débranché pendant une impression	<ul style="list-style-type: none"> • Assurez-vous que l'imprimante est hors tension puis reconnectez le câble d'alimentation secteur correctement. • Mettez l'imprimante sous tension et attendez que la phase d'initialisation soit terminée, jusqu'à ce que le voyant dédié à cette fonction soit allumé vert. • Si une feuille de papier est bloquée, (reportez-vous au paragraphe Bourrage papier, page 5). • L'impression repartira automatiquement.
Aucune photo n'est imprimée sur la feuille	<ul style="list-style-type: none"> • Utilisez-vous des feuilles conformes aux spécifications techniques ? (reportez-vous au paragraphe consommables, page 5). Avez-vous placé les feuilles face brillante dessus ?
La photo est imprimée avec un trait sur la longueur ou beaucoup de taches	<ul style="list-style-type: none"> • Procédez à un nettoyage de la tête d'impression (reportez-vous au paragraphe Nettoyage de la tête d'impression, page 5).
Pas d'impression depuis votre ordinateur individuel ou votre appareil photos	<ul style="list-style-type: none"> • Vérifiez que le câble est branché correctement (PC, appareil photos,...). • Avez-vous installé le pilote d'impression ? • Avez-vous validé votre consommable avec la carte à puce fournie ?

CARACTÉRISTIQUES TECHNIQUES

Nom appareil	:	PHOTO EASY 110
Méthode d'impression :	:	Sublimation thermique
Résolution	:	309,8 x 309,8 dpi
Couleur	:	16,7 Millions en continu
Vitesse d'impression	:	inférieur à 60 secondes par photo (hors traitement image)
Interface	:	Port USB compatible 2.0, IRDA
Taille de photos transférée depuis un périphérique sans fil	:	jusqu'à 1 Mega-octets
Formats d'images supportés	:	JPEG (format standard), TIFF, BMP, PNG (la plupart des types)
Résolution d'image supportée	:	jusqu'à 18 Millions de pixels
Consommables	:	papier photo, ruban trois couleurs (jaune, magenta, cyan) et un vernis, 75 impressions par ruban
Taille papier	:	101 x 152,4 mm hors bordures détachables
Alimentation papier	:	par chargeur automatique de capacité 25 feuilles
Alimentation secteur	:	230 V AC 50/60 Hz
Approbation	:	CE
Plage d'utilisation pour une qualité d'impression optimale	:	15 à 35 °C et 30 à 75 % d'humidité
Dimensions en mm	:	200 x 143 x 78 hors bac papier
Poids en kg	:	1,4 Kg hors alimentation
Consommation énergétique	:	en mode repos : 5 W, en mode impression : 75 W

Toutes ces données vous sont fournies à titre indicatif. Sagem Communication se réserve le droit d'apporter toutes modifications sans aucun préavis.

CONDITIONS DE GARANTIE

Pour toute mise en oeuvre de la garantie, vous devez vous adresser à votre vendeur et lui présenter le justificatif d'achat qu'il vous a remis. En cas de panne, c'est lui qui vous conseillera.

Si vous avez acheté directement votre matériel auprès de Sagem Communication, celui-ci est garanti par Sagem communication (pièces et main d'oeuvre), contre tout défaut de matière et tout vice de fabrication pendant une durée d'un an à compter de la date de livraison. Durant cette période, tout matériel défectueux sera remplacé ou réparé gratuitement, le client devant retourner à ses frais le matériel défectueux à l'adresse qui lui sera indiqué par le Service Après-Vente Sagem communication dont le numéro de téléphone figure sur le bordereau de livraison. En l'absence de contrat d'entretien spécifique souscrit par le client, la réparation ou l'échange ne sera en aucun cas effectué dans les locaux du client.

Sont exclus de la garantie :

- a) Les pannes ou dysfonctionnements dus au non-respect des consignes d'installation et d'utilisation, à une cause extérieure au matériel (foudre, incendie, choc...), à des modifications de matériels effectués sans accord écrit de Sagem communication, à un défaut d'entretien courant, de surveillance ou de soins de matériel, ou encore une réparation ou un entretien effectués par des personnes non agréées par Sagem communication.
- b) L'usure normale du matériel ainsi que l'usure des accessoires.
- c) Les détériorations consécutives à une insuffisance d'emballage et/ou à un mauvais conditionnement du matériel réexpédié à Sagem communication. Dans les cas ci-dessus ainsi qu'à l'expiration de la garantie, le client demandera à Sagem communication un devis qu'il devra accepter avant tout retour du matériel au Service Après-Vente Sagem communication. Les frais de réparation et de port (aller et retour) seront facturés au client. Ces conditions relatives à la garantie sont applicables en France Métropolitaine.

Votre matériel est, en tout état de cause, soumis à la garantie légale contre les conséquences des défauts ou vices cachés conformément aux articles 1641 et suivants du Code Civil.

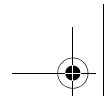

.....

.....

.....

.....

.....

.....

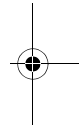
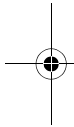

.....

.....

.....

.....

.....

.....

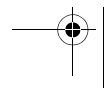
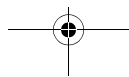

WELCOME

Thank you for purchasing our new photo printer. With this high quality printer you can get the most out of your digital photos.

The Crystal Image and red-eye image optimising functions provide faultless print and copy quality of your photos.

You will also find the following on the web site www.sagem.com:

- print drivers for PCs,
- a list of answers to frequently asked questions (FAQ).

SAFETY INSTRUCTIONS AND RECOMMENDATIONS



Do not install your photo printer in a humid room (bathroom, laundry, kitchen, etc.), or within 1.50 m of a tap or water source, or outside. The printer should be operated within an ambient temperature range of 10 °C to 35 °C. Your printer should be used at an ambient temperature of between 15°C and 35°C for optimum printing results.

Do not set up your printer in a dusty environment as dust deposits might adversely affect the print quality of your photos.



Only use the power supply that is supplied. Connect it to a mains outlet in compliance with the installation instructions in this booklet and the indications stated on the identification label located on the unit (voltage, current and frequency of the electricity network). As a precaution, in case of danger, the mains adapters act as a disconnecting mechanism for the 230V power supply. They should be placed near the device and should be easily accessible.

Never open the top cover when the printer is operating, as you risk breaking the film that may result a printer malfunction.

After using the printer, wait a few moments after switching the printer off before opening it. To avoid injury, never touch the print head.

Only use SAGEM consumables, if not you are likely to damage the equipment and invalidate the guarantee. To obtain the references of the consumables (Refer to paragraph **Consumables**, page -5).



The CE marking certifies that the product meets the main requirements of the European Parliament and Council directive 1999/5/CE on telecommunications terminal equipment, regarding safety and health of users, and regarding electromagnetic interference.

The declaration of compliance can be consulted on the site www.sagem.com category "support", or can be requested at the following address:

Sagem Communication - Customer relations department
4 rue du Petit Albi - 95800 Cergy Saint-Christophe - **FRANCE**

ENVIRONMENT

Preservation of the environment as part of a sustainable development logic is an essential concern of Sagem Communication. The desire of Sagem Communication is to operate systems observing the environment and consequently it has decided to integrate environmental performances in the life cycle of its products, from manufacturing to commissioning, use and elimination.

PACKAGING



The presence of the logo (green dot) means that a contribution is paid to an approved national organisation to improve packaging recovery and recycling infrastructures.

To facilitate recycling, please respect the sorting rules set up locally for this kind of waste.

BATTERIES

If your product contains batteries, they must be disposed of at appropriate collection points.

THE PRODUCT



The crossed-out waste bin stuck on the product means that the product belongs to the family of electrical and electronic equipment.

In this respect, the European regulations ask you to dispose of it selectively:

- At sales points in the event of the purchase of similar equipment.
- At the collection points made available to you locally (drop-off centre, selective collection, etc.).

In this way you can participate in the re-use and upgrading of Electrical and Electronic Equipment Waste, which can have an effect on the environment and human health.

YOUR PRINTER AND ITS ACCESSORIES

Place your set in front of you. Take out the various components for your printer and check that the components shown below are present :

A power cable

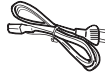

A power supply

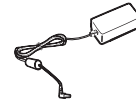

A printer

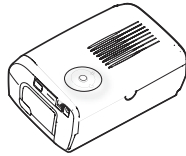

A paper tray

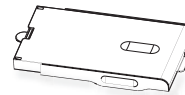

A pack of photo paper (depending on model)

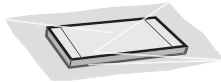

A ribbon (depending on model)



CD-Rom



SETTING UP THE PRINTER

Remark : When installing your printer near a wall or some other object, keep a free space of at least 4 inches at the back of the printer, to make sure the movement of the sheet of paper being printed is not obstructed.

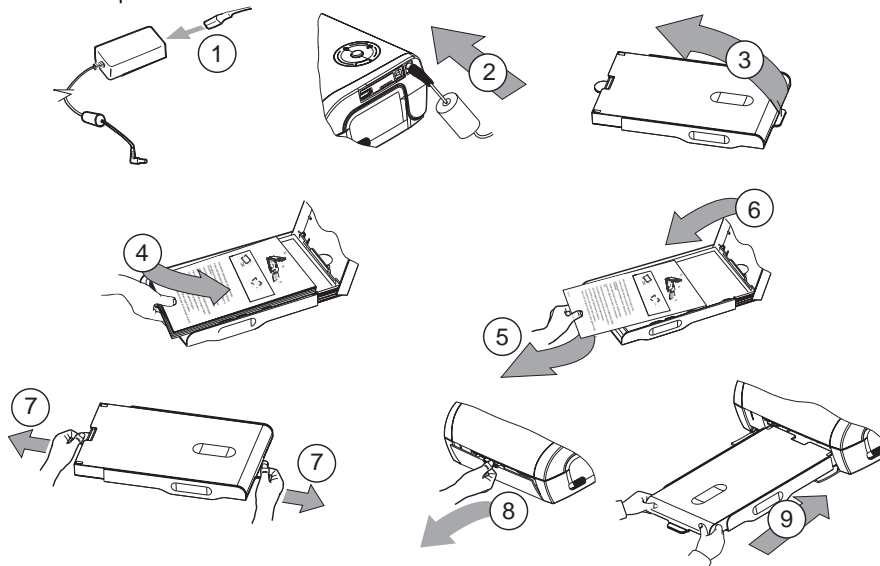

10 Plug the power cable into a wall socket that is easy to access

INSTALLING THE RIBBON

Remark : Use manufacturer consumables only. These are specially designed to provide optimum print quality (Refer to paragraph p. 5).

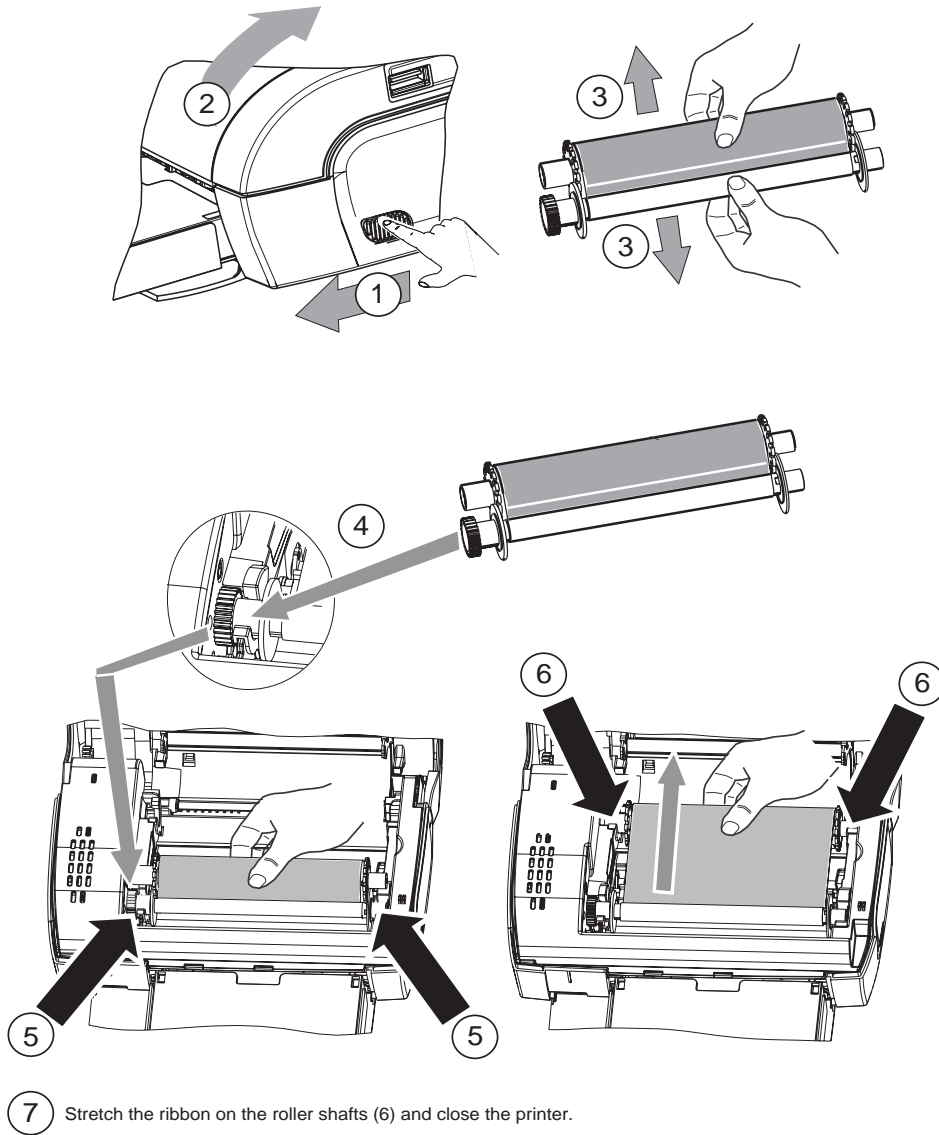

CONNECTIONS

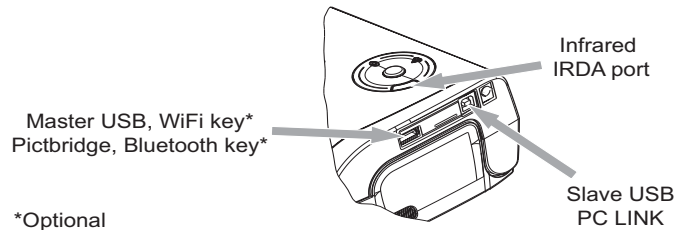

OPERATING

- ☞ Check that the consumables (paper and ribbon) are installed.
- ☞ Ensure that your printer is connected to the mains supply.
- ☞ Connect your equipment, containing your files to be printed, to one of the USB ports or place the device fitted with IRDA close to the IRDA port on your printer so that it will be detected automatically.
 - For WiFi key, Pictbridge and Bluetooth key connections, files are transferred automatically as soon as the connected devices are recognised.
 - For the IRDA link, check that the IRDA port on the transmitting device is activated. Move the transmitting device close to the IRDA port on the printer. As soon as it is recognised, transfer will begin.
 - From a PC, print from the control panel used with your print utility or software. Select "A6 Photo Printer" to print your photos.
- ☞ When transferring data and during printing, the indicator located on the top of the printer flashes green.
- ☞ Once transfer is complete, printing starts automatically.

SETTINGS







You can improve print quality using the "Crystal Image" and "Red-eye" functions.

Crystal Image makes all the necessary settings and corrections related to picture sharpness, colour management and contrast automatically to obtain the best print quality possible.

Furthermore, exposure defects will be corrected (for example, under-exposed photos will be made lighter or the portions of photo with strong contrasts will be compensated for). The red-eye correction function touches up "red eyes" on shots taken with the flash.

These functions must be activated before transfer to the printer.

To activate these functions, press the green key located on the top of the printer as explained in the following sequence.

- ☞ Press the green key once. The icon  lights up and the "Crystal image" function is activated.
- ☞ Press the green key again. The icons  and  light up and the "Crystal Image" and "Red-eye" functions are activated.
- ☞ Press the green key again. The icon  goes off and the icon  lights up and the "Red-eye" function is activated.
- ☞ Press the green key again. The icons  and  are no longer lit and the "Crystal Image" and "Red-eye" functions are disabled.





CONSUMABLES



The consumable items used with the photo printer (film cartridge, paper) are SAGEM (PLC) brand products. Consumables may be purchased in all big stores in the photography or printer sections but also on our internet site www.sagem.com or by using the consumables order form supplied with your printer (nature of supplies dependent on the model).

Use of any consumable items other than SAGEM (PLC) brand products may result in the loss of the printer's guarantee.

Film cartridge **DSR420** (ribbon + paper for 75 photos) : ref. **252211497**

Film cartridges **DSR420D** (2 ribbons + paper for 150 photos) : ref. **252211900**

MAINTENANCE

CLEANING THE PRINT HEAD

Continuous lines across the length of your photographs may be caused by dirt particles stuck to the printhead.

- ☞ You will need a methylated alcohol (do not use corrosive chemicals, they may damage your printer) based cleaning product and some off-the-shelf cotton tips ("Q-tips").
- ☞ Unplug your printer from the wall socket. Wait for five minutes since the print head operates at a high temperature, there is a risk of burning if you touch it.
- ☞ Open your printer and clean the print head as shown in the illustration below.

Caution : Never touch the print head with your fingers or any object that might scratch it.



- ☞ Close the printer and plug the power cable back into the wall socket.

PAPER JAM

Follow this procedure if a sheet becomes stuck in the printer and cannot simply be pulled out:

- ☞ Unplug your printer from the wall socket. Wait five minutes, because the print head operates at high temperature and you may hurt yourself if you touch it.
- ☞ Open your printer and remove the trapped sheet of paper.
- ☞ Close the printer and plug it back into the wall socket.

Caution : A photo that is already fully or partially printed must NEVER be put back in the paper tray as it may damage the ribbon.

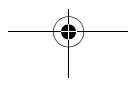

INCIDENTS

Remark : The printer is fitted with an automatic time-out to prevent overheating, this can be tripped when performing large print jobs. The printer automatically restarts the current print job as soon as the temperature drops back to normal.

ERROR INDICATORS

Indicator	Cause
Flashing red	End of ribbon No more paper Paper jam
Permanently red	Data reception error Consumable not compatible File format not supported

PROBLEMS	SOLUTIONS
No mains supply	<ul style="list-style-type: none"> • Check that the power supply is correctly plugged into the mains. • Check that the power supply connector is correctly plugged into the printer. • Check that the mains socket is working (check fuses and/or circuit breakers of your installation as necessary).
The printer was unplugged during a print job	<ul style="list-style-type: none"> • Check that the printer is off and then reconnect the mains lead. • Switch on the printer and wait for the initialisation phase to be completed, until the indicator associated to this function lights up green. • If a sheet of paper is jammed, carry out the procedure (Refer to paragraph Paper jam, page -5). • Printing will resume automatically.
No photograph is printed on a sheet	<ul style="list-style-type: none"> • Are you using sheets that meet the technical specifications (Refer to paragraph Consumables, page -5). Have the sheets been inserted glossy face up?
The photograph is marked with a continuous line or a lot of spots	<ul style="list-style-type: none"> • Clean the printhead (Refer to paragraph Cleaning the print head, page -5).
No printout from your personal computer or camera	<ul style="list-style-type: none"> • Check that the cable is correctly connected (PC, camera...). • Is the printer driver installed? • Have you validated your consumable with the smartcard supplied?

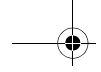

TECHNICAL CHARACTERISTICS



Device name	:	PHOTO EASY 110
Print method	:	Dye-sublimation thermal transfer
Resolution	:	309,8 x 309,8 dpi
Colours	:	16.7 million continuous
Print speed	:	Less than 60 seconds per photo (excluding image processing)
Interface	:	USB 2.0 compatible port, IRDA
Size of photos transferred from a wireless peripheral	:	up to 1MB
Image formats supported	:	JPEG (format standard), TIFF, BMP, PNG (most types)
Image resolution supported	:	Up to 18 million pixels
Consumable items	:	Photo-quality paper. Film cartridge with three colours (yellow, magenta, cyan) and protective coating, 75 print operations per cartridge.
Paper size	:	101 x 152,4 mm excluding detachable borders
Paper tray	:	By automatic loader, capacity 25 sheets
Mains supply	:	230 V AC 50/60 Hz
Approval	:	EC
Field of use for optimum print quality	:	15 °C to 35 °C, 30 % to 75 % humidity
Size	:	200 x 143 x 78 mm excluding paper tray
Weight	:	1.4 kg (except power supply unit)
Power consumption	:	in standby:5 W, in print mode:75 W

All data are provided for reference purposes only. Sagem Communication (PLC) reserves the right to make any changes without prior notice.

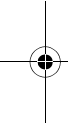

GUARANTEE

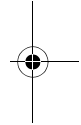

GUARANTEE (UK Terms and Conditions)

In order to apply the guarantee, you should contact your dealer. Proof of purchase will be required. Should malfunctioning arise, the dealer will advise you what to do.

If you bought your equipment from SAGEM directly, the following shall apply :

A) SAGEM undertakes to remedy by repair, free of charge for labour and replacement parts, any defects in the equipment during a period of twelve (12) months from the date of original delivery of the Equipment, where those defects are a result of faulty workmanship.

During this twelve month guarantee period, the defective equipment will be repaired free of charge; the customer must however return the defective equipment at his/her own expense, to the address given by SAGEM After Sales Department, the phone number of which can be found on the delivery slip. Unless the customer has concluded with SAGEM a maintenance contract in respect of the equipment which specifically provides for repairs to be carried out at the customer's premises, the repairs will not be carried out on the equipment at the customer's premises.

The following sentence applies to purchases of equipment for the customer's trade, business or profession. Except as otherwise expressly provided in this Document and to the extent permitted by law, SAGEM makes no representations or warranties, express or implied, statutory or otherwise, and to such extent, all terms and conditions implied by law are hereby excluded.

This guarantee does not affect the Customer's statutory rights.

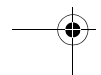
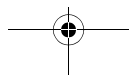



B) Exclusions From Guarantee

SAGEM shall have no liability under the guarantee in respect of :

- damage, defects breakdown or malfunction due to :
 - failure to properly follow the installation process and instructions for use; or
 - an external cause to the equipment (including but not limited to, lightning, fire, shock or water damage of any nature); or
 - modifications made without the written approval of Sagem Communication; or
 - a failure or neglect to maintain the equipment or inappropriate maintenance; or
 - unsuitable operating conditions, particularly of temperature and humidity; or
 - repair or maintenance of the equipment by persons not authorised by SAGEM.
- wear and tear from normal daily use of the equipment and its accessories
- damage due to insufficient or bad packaging of equipment when returned to SAGEM
- supply of new versions of software
- work on any equipment or software modified or added without the prior written consent of SAGEM
- malfunctions not resulting from the Equipment or from software installed in user workstations for the purpose of use of the equipment
- communication problems related to an unsuitable environment, including :
 - problems related to access and/or connection to the Internet such as interruptions by access networks or malfunction of the line used by the subscriber or his correspondent
 - transmission faults (for example poor geographical coverage by radio transmitters, interference or poor line quality)
 - the local network fault (wiring, servers, workstations) or the failure of the transmission network
- the normal servicing (as defined in the user guide supplied with the equipment) as well as malfunctioning due to servicing not being carried out, servicing costs are in any event always borne by the customer.

C) In the cases set forth in § B) as well as after expiry of the twelve month guarantee period, the customer must ask SAGEM for an estimate, and he/she must accept the estimate and agree to pay the charges mentioned in it before returning the equipment to SAGEM. The repair and delivery costs will be invoiced to the customer.

The foregoing shall apply unless otherwise agreed in writing with the customer and only for the UK. If any provision of this guarantee shall be held to be in whole or in part invalid or illegal due to an obligatory rule applicable to consumers pursuant to their national legislation, such invalidity or illegality shall not impair or affect the remaining provisions or parts of this guarantee.

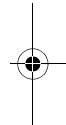
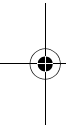

WILLKOMMEN

Wir beglückwünschen Sie recht herzlich zum Erwerb Ihres neuen Fotodruckers und danken Ihnen für Ihr Vertrauen. Mit diesem hochwertigen Drucker können Sie Ihre digitalen Fotos in vollen Zügen genießen.

Die Bildoptimierungsfunktionen Crystal Image und Rote Augen gewährleisten eine hervorragende Druck- und Wiedergabequalität Ihrer Fotos.

Darüber hinaus finden Sie auf der Website www.sagem.com :

- die PC-Druckertreiber,
- eine Liste der Antworten auf die häufig gestellten Fragen (FAQ).

EMPFEHLUNGEN UND SICHERHEITSVORKEHRUNGEN



Installieren Sie Ihren Fotodrucker nicht in einem feuchten Raum (WC, Badezimmer, Waschküche, Küche usw.), weniger als 1,50 m von einer Wasserstelle entfernt oder im Außenbereich. Für eine optimale Ausdruckqualität muss der Drucker bei einer Raumtemperatur zwischen 15 °C und 35 °C verwendet werden.

Installieren Sie den Drucker nicht an einem staubigen Ort. Der Staub könnte die Ausdruckqualität der Fotos verschlechtern.



Verwenden Sie ausschließlich das mitgelieferte Netzteil und schließen Sie es gemäß den Installationsanweisungen in dieser Anleitung und den Hinweisen auf seinem Typenetikett (Spannung, Strom, Frequenz des Stromnetzes) an das Netz an. Im Gefahrenfall können die Netzstecker vorbeugend zur Unterbrechung der 230-V-Stromversorgung gezogen werden. Die Steckdosen müssen daher in der Nähe des Geräts und leicht zugänglich sein. Öffnen Sie während des Ausdrucks niemals die obere Abdeckung. Dies kann zum Reißen des Films und anschließend zu Funktionsstörungen Ihres Druckers führen.

Warten Sie nach der Benutzung nach dem Ausschalten des Druckers einige Sekunden, bevor Sie ihn öffnen. Berühren Sie auf keinen Fall den Druckkopf, um Verletzungen zu vermeiden.

Verwenden Sie nur und ausschließlich Verbrauchsgüter der Marke SAGEM, da Sie andernfalls riskieren, das Gerät zu beschädigen und die Garantie zu verlieren. Für die Bestellnummern der Verbrauchsgüter (siehe Abschnitt **Verbrauchsmaterialien**, Seite -5). Die CE-Markierung bescheinigt die Konformität des Produkts mit den wesentlichen Anforderungen der Richtlinie 1999/5/CE des europäischen Parlaments und Rates bezüglich Telekommunikationsendgeräten, der Sicherheit und Gesundheit der Benutzer, der elektromagnetischen Störungen.

Die Konformitätserklärung kann auf der Site www.sagem.com unter der Rubrik "Support" abgerufen oder an folgender Adresse angefordert werden:

Sagem Communication - Customer relations department
4, rue du Petit Albi - 95800 Cergy Saint-Christophe - FRANCE



UMWELT

Der Umweltschutz im Sinne von nachhaltiger Entwicklung ist eine der wesentlichen Zielsetzungen von Sagem Communication. Die Unternehmensgruppe Sagem Communication hat den Entschluss gefasst, umweltfreundliche Anlagen zu nutzen und den Umweltschutz zum festen Bestandteil des Lebenszyklus seiner Produkte zu machen - von der Herstellung, über die Inbetriebnahme, bis hin zu Gebrauch und Entsorgung.

DIE VERPACKUNG



Das Logo auf der Verpackung (grüner Punkt) bedeutet, dass eine Abgabe an eine zugelassene nationale Organisation überwiesen wird, um die Wiedergewinnungs- und Recycling-Infrastrukturen der Verpackungen zu verbessern.

Halten Sie zum Verbessern des Recycling bitte die örtlichen Sortierungsregeln für diesen Abfalltyp ein.

BATTERIEN UND AKKUMULATOREN

Wenn Ihr Produkt Batterien oder Akkumulatoren enthält, müssen diese an den ausgewiesenen Sammelstellen entsorgt werden.

DAS PRODUKT



Die auf dem Produkt angebrachte durchgekennzeichnete Mülltonne bedeutet, dass es zur Gruppe der Elektro- und Elektronikgeräte gehört.

In diesem Zusammenhang fragt die europäische Regelung Sie, ihre selektive Sammlung durchzuführen :

- den Verkaufsstellen im Falle des Kaufs eines gleichwertigen Geräts.
- den örtlich Ihnen zur Verfügung gestellten Sammelstellen (Wertstoffhof, Sortierte Sammlung usw.)

So beteiligen Sie sich an der Wiederverwendung und der Valorisierung von Elektrik- und Elektronik-Altgeräten, die andernfalls negative Auswirkungen auf die Umwelt und die menschliche Gesundheit haben könnten.

Deutsch

DRUCKER UND ZUBEHÖR

Legen Sie den Karton vor sich, entnehmen Sie die einzelnen Elemente Ihres Druckers und überprüfen Sie, ob alle nachfolgend aufgeführten Elemente vorhanden sind :

Ein Netzkabel

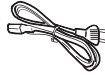

Ein Netzteil

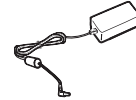

Ein Drucker

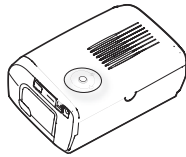

Ein Papierfach

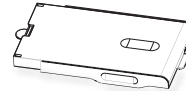

Ein Block
Fotopapier
(je nach Modell)

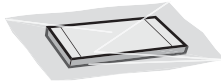

Ein Farbband
(je nach Modell)

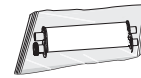

CD-Rom



INBETRIEBNAHME DES DRUCKERS

Anmerkung : Sollte sich bei der Installation eine Wand bzw. ein anderer Gegenstand in der Nähe befinden, achten Sie bitte darauf, dass hinter Ihrem Drucker mindestens 10 cm Raum zur Verfügung steht, damit sich das Blatt während des Druckvorgangs ungehindert bewegen kann.

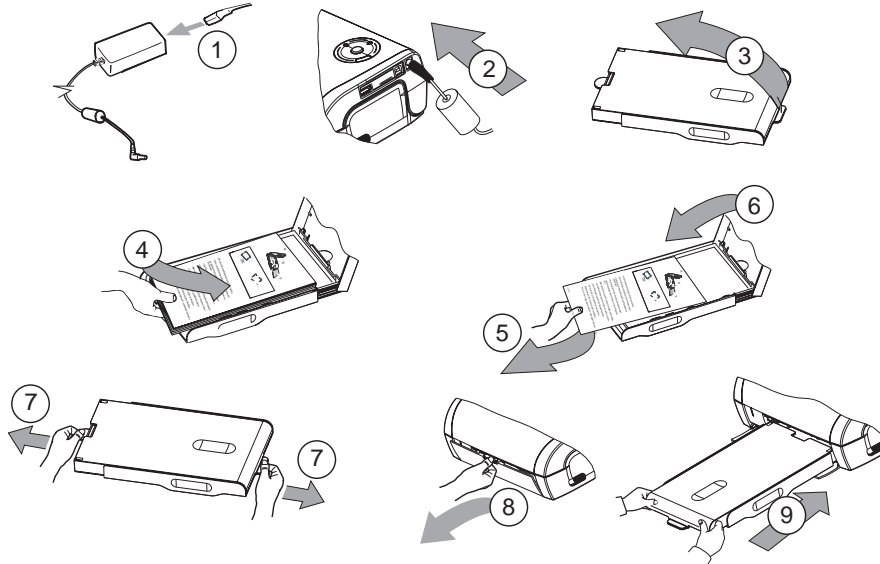

10 Schließen Sie das Netzteil an eine leicht zugängliche Netzsteckdose an.

INSTALLATION DES FARBBANDS

Anmerkung : Verwenden Sie nur Hersteller-Verbrauchsmaterial. Dieses ist speziell für eine optimale Ausdruckqualität entwickelt worden (siehe Kapitel Seite 5).

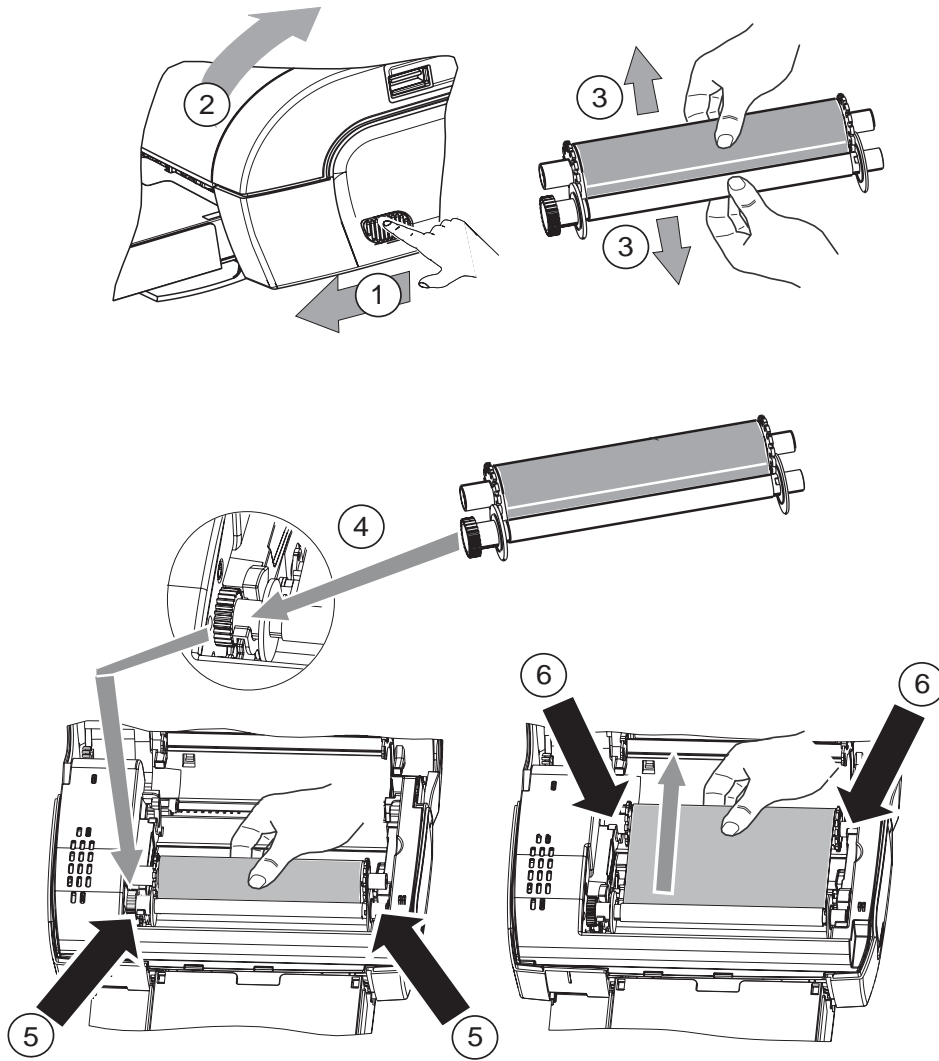

7 Spannen Sie das Farbband an den Achsen (6) und schließen Sie den Drucker.

VERBINDUNGEN - ANSCHLÜSSE

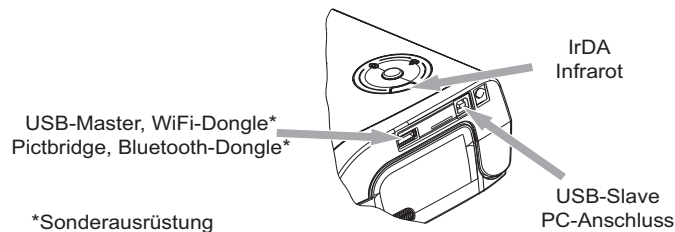

BENUTZUNG

- ☞ Stellen Sie sicher, dass die Verbrauchsmaterialien (Papier und Farbband) installiert sind.
- ☞ Stellen Sie sicher, dass der Drucker ans Netz angeschlossen ist.
- ☞ Schließen Sie die Ausrüstung mit den zu druckenden Dateien an den entsprechenden USB-Anschluss an oder bringen Sie das mit einer IrDA-Schnittstelle ausgestattete Gerät in die Nähe der IrDA-Schnittstelle des Druckers, damit diese sich automatisch erkennen.
 - Bei der Verbindung über WiFi-Dongle, Pictbridge und Bluetooth-Dongle erfolgt die Dateiübertragung automatisch, sobald die angeschlossenen Geräte erkannt wurden.
 - Stellen Sie bei der IrDA-Verbindung sicher, dass die IrDA-Schnittstelle des übertragenden Geräts aktiviert ist. Nähern Sie das übertragende Gerät der IrDA-Schnittstelle des Druckers. Sobald sich die Geräte erkennen, erfolgt die Übertragung.
 - Starten Sie den Ausdruck von Ihrem PC aus über das entsprechende Kontrollfeld Ihrer Bildbearbeitungs- oder Drucksoftware. Wählen Sie den Drucker "A6 Photo Printer" zum Drucken Ihrer Fotos.
- ☞ Während der Datenübertragung und während des Ausdrucks blinkt die Anzeigelampe auf dem Drucker grün.
- ☞ Am Ende der Übertragung beginnt der Ausdruck automatisch.







EINSTELLUNGEN

Sie können die Druckqualität mit Hilfe der Funktionen "Crystal Image" und "Rote Augen" verbessern.

Crystal Image führt automatisch alle notwendigen Einstellungen und Korrekturen hinsichtlich Bildschärfe, Farbverwaltung und Kontrast durch, um eine optimale Druckqualität zu erreichen. Außerdem werden Belichtungsfehler korrigiert (zum Beispiel werden unterbelichtete Fotos erhellt und zu kontrastreiche Bildbereiche kompensiert). Die Rote-Augen-Korrekturfunktion retuschiert die "roten Augen" auf mit Blitzlicht aufgenommenen Fotos.

Sie müssen diese Funktionen vor der Datenübertragung zum Drucker aktivieren.

Zum Aktivieren dieser Funktionen drücken Sie folgendermaßen auf die grüne Taste auf dem Drucker.

- ☞ Drücken Sie einmal auf die grüne Taste. Das Symbol  leuchtet auf, die Funktion "Crystal image" ist aktiviert.
- ☞ Drücken Sie erneut auf die grüne Taste. Die Symbole  ,  leuchten auf, die Funktionen "Crystal Image" und "Rote Augen" sind aktiviert.
- ☞ Drücken Sie erneut auf die grüne Taste. Das Symbol  erlischt und das Symbol  leuchtet auf, die Funktion "Rote Augen" ist aktiviert.
- ☞ Drücken Sie erneut auf die grüne Taste. Die Symbole  ,  leuchten nicht mehr, die Funktionen "Crystal Image" und "Rote Augen" sind deaktiviert.



VERBRAUCHSMATERIALIEN

Die beim Drucken für Fotodrucker verwendeten Verbrauchsmaterialien, d.h. das Farbband und das Papier, sind Produkte der Marke SAGEM. Sie erhalten Sie in Kaufhäusern und größeren Geschäften im Foto- oder Druckerbereich oder aber über Internet auf unserer Webseite www.sagem.com.

Bitte verwenden Sie ausschließlich das Originalzubehör der Marke SAGEM. Andernfalls riskieren Sie den Garantieverlust für Ihr Gerät.

Artikelnr. Verbrauchsmaterial **DSR420** (Band + Papier für 75 Fotos) : **252211497**

Artikelnr. Verbrauchsmaterial **DSR420D** (2 Bänder + Papier für 150 Fotos) : **252211900**

WARTUNG

REINIGUNG DES DRUCKERKOPFS

Wenn Ihre Fotos einen durchgängigen Streifen über die gesamte Bogenlänge aufweisen, kleben eventuell Fremdkörper am Druckkopf.

- ☞ Verwenden Sie zur Reinigung Brennspiritus (verwenden Sie keine ätzenden Mittel; sie könnten Ihr Gerät beschädigen) und handelsübliche Wattestäbchen.
- ☞ Trennen Sie den Drucker von der Netzsteckdose. Warten Sie fünf Minuten, das sich der Druckkopf evtl. aufgeheizt hat und Sie sich beim Berühren verletzen könnten.
- ☞ Öffnen Sie den Drucker und reinigen Sie den Druckkopf gemäß der Abbildung unten.

Achtung : Berühren Sie den Druckkopf niemals mit den Fingern oder mit Gegenständen, die ihn zerkratzen könnten.



- ☞ Schließen Sie den Drucker und schließen Sie das Netzkabel wieder an die Netzsteckdose an.

PAPIERSTAU

Sollte sich ein Blatt im Drucker eingeklemmt haben und sich nicht problemlos aus dem Gerät entfernen lassen, gehen Sie bitte wie folgt vor:

- ☞ Trennen Sie den Drucker von der Netzsteckdose. Warten Sie fünf Minuten, da sich der Druckkopf evtl. aufgeheizt hat und Sie sich beim Berühren verletzen könnten.
- ☞ Öffnen Sie den Drucker und entfernen Sie das verklemmte Blatt.
- ☞ Schließen Sie den Drucker und schließen Sie das Netzkabel wieder an die Netzsteckdose an.

Achtung : Ein ganz oder teilweise ausgedrucktes Foto darf NIEMALS wieder in das Papierfach gelegt werden, das Farbband könnte beschädigt werden.

STÖRUNGEN

Anmerkung : Für den Fall, dass Sie große Druckreihen mit Ihrem Gerät anfertigen, ist dieser mit einer automatischen Zeitschaltvorrichtung versehen, um eine Überhitzung des Gerätes zu vermeiden. Der Drucker geht automatisch mit dem laufenden Druckvorgang weiter, sobald die Temperatur ausreichend abgekühlt ist.

FEHLERANZEIGE

Anzeigelampe	Ursache
Rot blinkend	Ende des Farbbands Papiermangel Papierstau
Rot permanent	Fehler beim Datenempfang Verbrauchsmaterial nicht kompatibel Dateiformat nicht unterstützt

STÖRUNGEN	LÖSUNGEN
Keine Versorgung mit Netzstrom (Anzeige aus)	<ul style="list-style-type: none"> Ist das Netzteil korrekt an eine Netzsteckdose angeschlossen ist?. Ist das Netzkabel korrekt an den Drucker angeschlossen? Führt die Stromsteckdose Spannung? (ggfs. Mit einem anderen Gerät z.B. Tischlampe überprüfen)
Das Gerät ist während eines Ausdrucks vom Netz getrennt worden	<ul style="list-style-type: none"> Ist das Sie Ihren Drucker aus und schließen Sie das Netzkabel wieder an. Schalten Sie den Drucker ein und warten Sie das Ende der Initialisierungsphase ab, bis die entsprechende Anzeigelampe grün leuchtet. Wenn ein Papierbogen blockiert ist (siehe Abschnitt Papierstau, Seite -5). Der Ausdruck wird automatisch fortgesetzt.
Es wird kein Foto auf dem Bogen ausgedruckt	<ul style="list-style-type: none"> Verwenden Sie Bögen, die mit den technischen Daten übereinstimmen? (siehe Abschnitt Verbrauchsmaterialien, Seite -5). Haben Sie die Bögen mit der glänzenden Seite nach oben eingelegt?
Das Foto wird mit Längsstreifen oder mit vielen Flecken ausgedruckt	<ul style="list-style-type: none"> Reinigen Sie den Druckkopf (siehe Abschnitt Reinigung des Druckerkopfs, Seite -5).
Kein Ausdruck vom PC oder vom Fotoapparat aus	<ul style="list-style-type: none"> Ist das Kabel (PC, Fotoapparat, usw.) korrekt angeschlossen? Haben Sie den Druckertreiber installiert? Haben Sie das Verbrauchsmaterial mit der mitgelieferten Chipkarte validiert?

TECHNISCHE DATEN

Gerätename	:	PHOTO EASY 110
Ruckverfahren	:	Thermische Sublimation
Auflösung	:	309,8 x 309,8 dpi
Farbe	:	16,7 Millionen durchgängig
Druckgeschwindigkeit	:	unter 60 Sekunden pro Foto (außerhalb des Bildbearbeitungsbereichs)
Schnittstelle	:	USB-Port kompatibel 2.0, IrDA
Größe der von einem drahtlosen Peripheriegerät übertragenen Fotos	:	bis 1 Megabyte
Unterstützte Bildformate	:	JPEG (Standardformat), TIFF, BMP, PNG (die meisten Typen)
Unterstützte Bildauflösung	:	bis 18 Millionen Pixel
Verbrauchsmaterialien	:	Fotopapier, dreifarbiges Farbband (gelb, magenta, cyan) und ein Siegellack, 75 Drucke pro Farbband
Papierformat:	:	101 x 152,4 mm ohne abtrennbare Ränder
Papierzufuhr	:	über automatisches Fach mit einer Kapazität von 25 Bögen
Netzstromversorgung	:	230 V AC 50/60 Hz
Zulassung	:	CE
Benutzungs-Temperaturbereich für eine optimale Druckqualität:	:	15 bis 35 °C und 30 bis 75 % Luftfeuchtigkeit
Abmessungen in mm	:	200 x 143 x 78 ohne Papierfach
Gewicht in kg	:	1,4 (ausgenommen Spg.Versorgungsteil)
Energieverbrauch	:	in Standby-Stellung :5 W, im Druckmodus :75 W

Bei allen angegebenen Daten handelt es sich um Richtwerte. Sagem Communication behält sich das Recht vor, Änderungen ohne Vorankündigung vorzunehmen.

GARANTIE

Im Falle eines Defektes wenden Sie sich bitte an Ihren Verkäufer, der Sie beraten wird, und legen diesem den Kaufbeleg vor, den Sie zuvor von diesem erhalten haben.

Haben Sie das Gerät direkt bei der Sagem Communication gekauft, so gelten die folgenden Bestimmungen:

- A** Für das Gerät gilt zunächst einmal die 24 monatige gesetzliche Sachmängelgewährleistung, deren genauer Inhalt und Umfang in den Allgemeinen Geschäftsbedingungen, die auf den mit Ihnen geschlossenen Vertrag anzuwenden sind, näher geregelt ist. Nach Ablauf der gesetzlichen Sachmängelgewährleistungsfrist, d.h. also in der Regel nach Ablauf von sechs Monaten ab Lieferung, übernimmt die Sagem Communication bis zu maximal einem Jahr ab Lieferung die Garantie (Ersatzteile und Reparatur) für die Freiheit des Geräts von Fabrikationsfehlern. Während dieses zusätzlichen Garantie-Zeitraumes wird das fehlerhafte Gerät kostenlos repariert. Der Kunde hat das fehlerhafte Gerät jedoch auf seine Kosten an die ihm vom Kundendienst der Sagem Communication (die Telefonnummer steht auf dem Lieferschein) angegebene Adresse zurückzuschicken. Die Reparatur erfolgt auf keinen Fall in den Räumlichkeiten des Kunden, es sei denn, daß er mit diesem ein speziell Wartungsvertrag abgeschlossen wurde.

Hinweis: Nach Ablauf der gesetzlichen Sachmängelgewährleistungsfrist ist die Sagem Communication bis zu maximal zwei Jahren ab Lieferung ausschließlich verpflichtet, das fehlerhafte Gerät zu den oben genannten Bedingungen kostenlos zu reparieren. Ansprüche aus der gesetzlichen Sachmängel-gewährleistung bestehen in diesem Zeitraum nicht mehr. Ausgeschlossen sind auch Schadensersatzansprüche aus sonstigem Rechtsgrund, es sei denn, die Schadensursache beruht auf Vorsatz oder grober Fahrlässigkeit oder es wurde eine vertragswesentliche Pflicht verletzt. In letzterem Fall beschränkt sich die Haftung jedoch auf den vorhersehbaren Schaden.

B Von der Garantie ausgeschlossen sind

- Defekte oder Funktionsstörungen, die auf eine Nichteinhaltung der Installations- und Gebrauchsanweisungen, auf äußere Einwirkungen (Blitzschlag, Brand, Erschütterung, Wasserschäden jeglicher Art usw.), auf einen von der Sagem Communication nicht schriftlich genehmigten Umbau der Geräte, auf eine unterlassene Wartung (gemäß Bedienungsanleitung), Überprüfung oder Pflege der Geräte, auf ungeeignete Umweltbedingungen für die Geräte (insbesondere im Zusammenhang mit ungeeigneten Temperatur- oder Luftfeuchtigkeitsbedingungen für die Geräte und die Verbrauchsmaterialien) oder auf eine Reparatur oder eine Instandhaltung zurückzuführen sind, die von einer von der Sagem Communication nicht ermächtigten Person vorgenommen wurde,
- die normale Abnutzung der Geräte und die Abnutzung der Zubehörteile,
- Beschädigungen, die auf eine unzureichende oder schlechte Verpackung der an die Sagem Communication zurückgesendeten Geräte zurückzuführen sind,
- die Lieferung neuer Softwareversionen,
- Reparaturen eines ohne die schriftliche Zustimmung der Sagem Communication geänderten oder hinzugefügten Gerätes oder Nachbesserungen einer ohne die schriftliche Zustimmung der Sagem Communication geänderten oder hinzugefügten Software,
- Funktionsstörungen, die weder auf die Ausrüstung noch auf die Software zurückzuführen sind, die in den Benutzergeräten verwendet wird, um den Zugriff auf die von der Ausrüstung zur Verfügung gestellten Dienste zu ermöglichen,
- Verbindungsprobleme, die auf ein ungünstiges Umfeld zurückzuführen sind, insbesondere:
 - Probleme im Zusammenhang mit dem Zugang oder der Verbindung zum Internet wie z.B. Unterbrechungen der Zugangsnetze, der Zusammenbruch der Leitung des Abonnenten oder seines Gesprächspartners,
 - Übertragungsprobleme (unzureichende geographische Abdeckung des Gebietes durch die radio-elektrischen Sender, Interferenzen, Störgeräusche, Zusammenbruch oder schlechte Qualität der Telefonleitungen...)
 - Fehler der örtlichen Leitungen (Verkabelung, Server, Benutzergeräte) bzw. Fehler des Übertragungsnetzes,
- Arbeiten zwecks Generalüberholung der Geräte (so wie in dem den Geräten beigefügten Benutzerhandbuch beschrieben) sowie Funktionsstörungen, die auf eine Unterlassung der Generalüberholung zurückgehen, wobei darauf hinzuweisen ist, daß die Kosten für die Arbeiten zur Generalüberholung auf jeden Fall zu Lasten des Kunden gehen.
- C) In den oben unter B) genannten Fällen sowie nach Ablauf der Garantiefrist hat der Kunde von der Sagem Communication einen Kostenvoranschlag einzuholen, den er vor der Rücksendung der Geräte an den Kundendienst der Sagem Communication akzeptieren muß. Die Reparatur- und Versandkosten (hin und zurück) werden dem Kunden in Rechnung gestellt.

Die vorstehenden Bestimmungen gelten, soweit nicht mit dem Kunden eine schriftliche Sondervereinbarung abgeschlossen worden ist und sind auf sämtliche in Deutschland verkauften Geräte anzuwenden. Sollte eine dieser Bestimmungen gegen eine zwingende Verbraucherschutzvorschrift des nationalen Rechts verstoßen, ist diese Bestimmung nicht anzuwenden; die Wirksamkeit der übrigen Bestimmungen bleibt hiervon unberührt.

BIENVENIDO

Acaba de adquirir una impresora de fotos y le agradecemos la confianza que nos otorga. Con esta impresora de alta calidad, disfrute plenamente de sus fotos digitales.

Las funciones de optimización de las imágenes de Crystal Image y ojos rojos garantizan una calidad de impresión y de copia irreprochables de sus fotos.

También encontrará en el sitio web www.sagem.com :

- los controladores de impresión para ordenadores individuales,
- una lista de respuestas a las preguntas más frecuentes (FAQ).

RECOMENDACIONES Y CONSIGNAS DE SEGURIDAD



No instale su impresora foto ni en una pieza húmeda (baño, lavandería, cocina, etc.) a menos de 1,50 m de un punto de agua ni al exterior. Su impresora debe ser usada a una temperatura ambiente incluida entre 15 °C y 35 °C para un resultado de impresión óptimo. No instale su impresora en un lugar polvoriento, el polvo podría degradar la calidad de la impresión de sus fotos.



Use exclusivamente el bloque de conexión a la red eléctrica suministrado, conéctelo a la red de acuerdo con las instrucciones de instalación de este folleto y las indicaciones inscritas en la etiqueta de identificación pegada en él (tensión, corriente, frecuencia de la red eléctrica). Por precaución, en caso de peligro, los adaptadores de corriente sirven de dispositivos de interrupción de la alimentación de 230 V. Estos deben situarse cerca del aparato y ser fácilmente accesibles.

Nunca abra la tapa superior durante la impresión, puede romper la película y así provocar un funcionamiento incorrecto de su impresora.

Después del uso de la impresora, espere algunos instantes después de la puesta en tensión de la impresora antes de abrirla. Para evitar toda herida, en ningún caso toque la cabeza de impresión.

Utilice únicamente los consumibles de marca SAGEM que de no ser así, se podría dañar el aparato y perder la garantía. Para conocer las referencias de los consumibles (Consulte el apartado **Consumibles**, página -5).



La marca CE atesta la conformidad del producto con las exigencias esenciales de la directiva 1999/5/CE del Parlamento y del Consejo Europeo relativa a los equipos terminales de telecomunicaciones, para la seguridad y la salud de los usuarios, para las perturbaciones electromagnéticas.

La declaración de conformidad puede consultarse en la Web www.sagem.com rúbrica "soporte" o puede solicitarse en la dirección siguiente:

Sagem Communication - Customer relations department
4, rue du Petit Albi - 95800 Cergy Saint-Christophe - **FRANCE**

MEDIO AMBIENTE

La conservación del medio ambiente dentro de una lógica de desarrollo sostenible es una preocupación esencial de Sagem Communication. El Grupo Sagem Communication tiene la voluntad de operar en sus instalaciones respetando el medio ambiente y decidió integrar el desempeño ambiental en el conjunto del ciclo de vida de sus productos, desde la fase de fabricación a la puesta en servicio, utilización y disposición final.

EL EMBALAJE



La presencia del logotipo (punto verde) significa que se paga una contribución a un organismo nacional autorizado, a fin de mejorar las infraestructuras de recuperación y de reciclaje de los embalajes. Para facilitar el reciclaje, por favor, respete las reglas de clasificación implementadas localmente para este tipo de desechos.

LAS PILAS Y LAS BATERÍAS

Si su producto contiene pilas o baterías, estas últimas se deben desechar en los puntos de recogida designados con este fin.

EL PRODUCTO



El cubo de basura tachado pegado en el producto significa que pertenece a la familia de los equipos eléctricos y electrónicos.

Es por esto que la reglamentación europea le pide que proceda a su recogida selectiva:

- En los puntos de distribución, en caso de compra de un equipo equivalente
- En los puntos de recogida puestos a su disposición localmente (depósito de desechos, colecta selectiva, etc.)

Gracias a esto, participa al reemplazo y la utilización de los desechos de equipos eléctricos y electrónicos que pueden tener efectos potencialmente nocivos sobre el medio ambiente y la salud humana.

Español

SU IMPRESORA Y SUS ACCESORIOS

Coloque la caja frente a usted, retire los diferentes elementos de su impresora verificando que se encuentren los elementos presentados a continuación :

Un cable red eléctrica

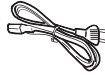

Un bloque de alimentación

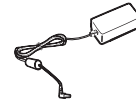

Una impresora

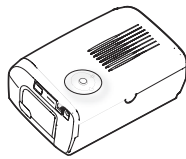

Una bandeja de papel

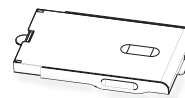

Un bloque de papel foto (según el modelo)

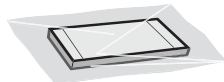

Una cinta (según el modelo)

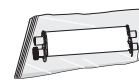

CD-Rom



PUESTA EN SERVICIO DE LA IMPRESORA

Observación : Al instalar la impresora, todo muro u objeto cercano debe encontrarse al menos a 10 centímetros de la parte posterior de la impresora, esto permite la circulación de la hoja de papel durante la impresión.

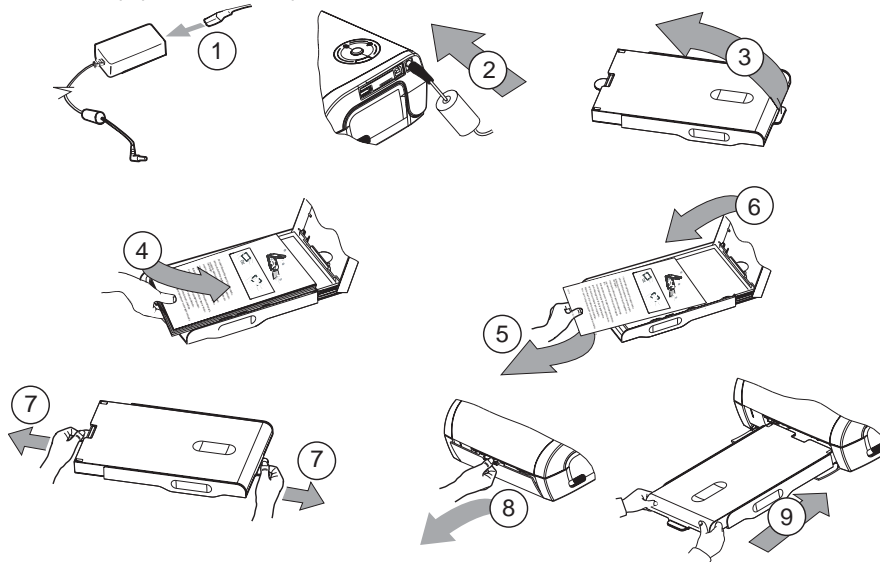

10 Conecte el cable de la red eléctrica a un enchufe mural de fácil acceso.

INSTALACIÓN DE LA CINTA

Observación : Use sólo los consumibles del constructor. Estos están diseñados especialmente para aportarle un resultado de impresión óptimo (véase capítulo p. 5).

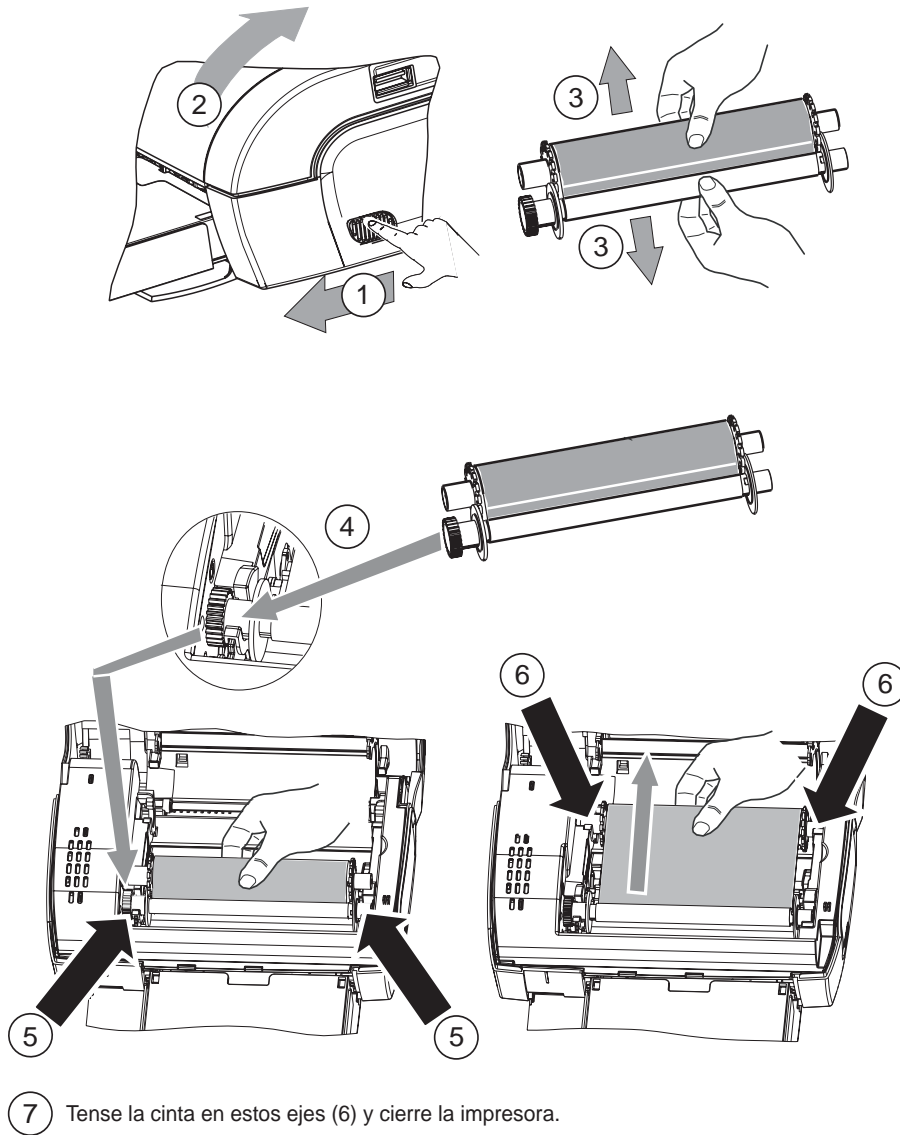

CONEXIONES

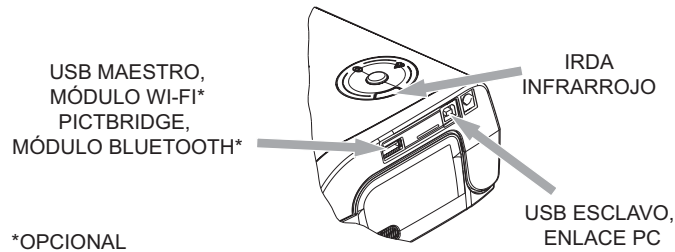

Uso

- ☞ Compruebe que los consumibles (papel y cinta) estén instalados.
- ☞ Compruebe que su impresora esté conectada a la red eléctrica.
- ☞ Conecte el equipo que contiene sus archivos a imprimir en una de los puertos USB en función de su equipo o acerque el aparato equipado de un IRDA cerca del IRDA de su impresora para que se puedan detectar automáticamente.
 - Con las conexiones del módulo WiFi, Pictbridge y módulo Bluetooth la transferencia de los archivos se realiza automáticamente cuando se establece en reconocimiento de los aparatos conectados.
 - Con el enlace IRDA, verifique que el puerto IRDA del aparato transmisor esté activo. Acerque el aparato emisor cerca del puerto IRDA de la impresora. Una vez que se establece el reconocimiento se efectúa la transferencia.
 - Desde un PC, lance la impresión desde el panel de control usado con su utilidad o software de impresión. Seleccione la impresora "A6 Photo Printer" para imprimir sus fotos.
- ☞ Durante la transferencia de los datos y durante la impresión, el indicador situado sobre la impresora parpadea verde.
- ☞ Al final de la transferencia, se lanza la impresión automáticamente.

AJUSTES

Puede mejorar la calidad de la impresión con las funciones "Crystal Image" y "Ojos rojos".

Crystal Image efectúa automáticamente todos los ajustes y correcciones necesarios relativos a la nitidez de la imagen, la gestión de los colores y el contraste para obtener la mejor calidad de impresión posible. Por otro lado, se corregirán los defectos de exposición (por ejemplo, las fotos subexpuestas se aclararán o las porciones de la foto que tiene grandes contrastes se equilibrarán). La función de corrección de los ojos rojos retoca los "ojos rojos" en las fotos tomadas con un flash.

Debe activar estas funciones antes de efectuar la transferencia hacia la impresora.

Para activar estas funciones pulse la tecla verde situada en la parte superior de la impresora siguiendo la secuencia siguiente.

- ☞ Pulse una vez la tecla verde. El icono se enciende, se activa la función "Crystal image".
- ☞ Pulse otra vez la tecla verde. Los iconos , se encienden, se activan las funciones "Crystal Image" y "Ojos rojos".
- ☞ Pulse otra vez la tecla verde. El icono se apaga y el icono se enciende, se activa la función "Ojos rojos".
- ☞ Pulse otra vez la tecla verde. Los iconos , se apagan, se desactivan las funciones "Crystal Image" y "Ojos rojos".



CONSUMIBLES

Los consumibles empleados en la impresora, la cinta y el papel son productos de marca SAGEM. Usted puede conseguirlos en los lineales de fotografías o impresoras de los supermercados, y en nuestra Web www.sagem.com.

Use sólo consumibles de marca SAGEM, si no, puede perder la garantía del aparato.

Referencia kit consumibles **DSR420** (cinta + papel 75 fotografías): **252211497**

Referencia kit consumibles **DSR420D** (2 cintas + papel 150 fotografías): **252211900**

CONSERVACIÓN

LIMPIEZA DEL CABEZAL DE IMPRESIÓN

Si sus fotos tienen una marca constante a lo largo de la hoja, quizás la cabeza de impresión tiene impurezas pegadas en ella.

- ☞ Prepare un producto de limpieza a base de alcohol desnaturalizado (no utilizar productos corrosivos, ya que éstos podrían dañar su aparato) y bastoncillos de algodón.
- ☞ Desconecte su impresora del enchufe mural. Apague su impresora, desconecte el cable de red y espere cinco minutos, ya que la temperatura del cabezal de impresión puede ser elevada y se podría quemar al tocarlo.
- ☞ Abra su impresora y limpie la cabeza de impresión como se indica en la ilustración siguiente.

Atención Nunca toque la cabeza de impresión con los dedos u objetos que puedan rayarla.



- ☞ Cierre la impresora y vuelva a conectar el cable de la red eléctrica al enchufe mural.

ÁTASCO DE PAPEL

Si una hoja se atasca en la impresora, y no se puede extraer simplemente del aparato proceda de la manera siguiente:

- ☞ Desconecte su impresora del enchufe mural. Espere cinco minutos, la cabeza de impresión sube a una temperatura elevada, por esto se puede herir al tocarla.
- ☞ Abra la impresora y retire la hoja atascada.
- ☞ Cierre la impresora y vuelva a conectar el cable de la red eléctrica al enchufe.

Atención una foto impresa o parcialmente impresa NUNCA se debe volver a poner en la bandeja de papel pues esto puede destruir la cinta.

INCIDENTES

Observación : Si realiza grandes series de impresión con su aparato, este dispone de un dispositivo de temporización automática para evitar que se caliente. La impresora reinicia automáticamente la impresión en curso en cuanto la temperatura haya disminuido lo suficiente.

INDICADORES DE ERRORES

Indicador	Causa
Rojo intermitente	Fin de la cinta Sin papel Atasco papel
Rojo fijo	Error de recepción de datos Consumible no compatible Formato de archivo no compatible

INCIDENTES	REMEDIOS
No hay alimentación de la red eléctrica	<ul style="list-style-type: none"> • Verifique que el transformador de alimentación esté correctamente conectado a un enchufe de la red eléctrica. • Verifique que el conector de alimentación esté correctamente conectado a la impresora. • Verifique que su fusible y disyuntor de la instalación estén en estado de marcha y que el enchufe de alimentación esté alimentado
El aparato se desconectó durante una impresión	<ul style="list-style-type: none"> • Verifique que la impresora está apagada y luego, reconecte el cable de alimentación de la red eléctrica. • Encienda la impresora y espere que la fase de inicialización se termine, hasta que el indicador dedicado a esta función quede encendido verde. • Si una hoja de papel está atascada,, (Consulte el apartado Atasco de papel, página -5). • La impresión se reanudará automáticamente.
Ninguna foto se imprime en la hoja	<ul style="list-style-type: none"> • Usa hojas conformes con las especificaciones técnicas? (Consulte el apartado Consumibles, página -5). Colocó las hojas con la parte brillante hacia arriba?
La foto se imprime con un trazo sobre la longitud o hay muchas manchas	<ul style="list-style-type: none"> • Proceda a la limpieza de la cabeza de impresión (Consulte el apartado Limpieza del cabezal de impresión, página -5).
No se puede imprimir desde su ordenador individual o su cámara fotográfica	<ul style="list-style-type: none"> • Verifique que el cable esté correctamente conectado (PC, cámara de fotos, etc.). • ¿Instaló el controlador de impresión? • ¿Ha validado su elemento consumible con la tarjeta con microprocesador suministrada?



CARACTERÍSTICAS TÉCNICAS



Nombre del aparato	:	PHOTO EASY 110
Método de Impresión	:	transferencia térmica
Resolución	:	309,8 x 309,8 dpi
Color	:	16,7 Millones de colores en continuo
Velocidad de impresión	:	inferior a 60 segundos por foto (sin tratamiento de la imagen)
Interfaz	:	Puerto USB compatible 2.0, IRDA
Tamaño de la foto transferida desde un periférico inalámbrico	:	hasta 1 Mega-octetos
Formatos de imágenes compatibles	:	JPEG (formato estándar), TIFF, BMP, PNG (la mayoría de los tipos)
Resolución de imagen soportada	:	hasta 18 Millones de píxeles
Consumibles	:	papel foto, cinta tres colores (amarillo, magenta, cyan) y un barniz 75 impresiones por cinta
Tamaño papel	:	101 x 152,4 mm sin bordes retirables
Alimentación papel	:	por cargador automático de 25 hojas
Alimentación red eléctrica	:	230 VCA 50/60 Hz
Aprobación	:	CE
Gama de uso para la mejor calidad de impresión:	:	15 a 35 °C y 30 a 75 % de humedad
Dimensiones en mm	:	200 x 143 x 78 sin bandeja de papel
Peso en kg	:	1,4 (excepto fuente de alimentación)
Consumo de energía	:	en modo reposo : 5 W, en modo impresión : 75 W

Todos estos datos se dan como indicación. Sagem Communication se reserva el derecho de aportar modificaciones sin ningún aviso previo.

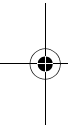

GARANTÍA

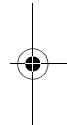

Para toda ejecución de la garantía, usted debe dirigirse a su punto de venta y presentarle el justificante de compra que se le entregó. En caso de avería, es él quien le aconsejará.

Si usted ha comprado su material directamente a Sagem Communication, se aplicarán las siguientes disposiciones:

- A El material está garantizado (piezas y mano de obra) por Sagem Communication contra cualquier defecto de fabricación, durante un período de doce (12) meses contados a partir de la fecha de entrega. Durante este período, Sagem Communication se compromete a proceder gratuitamente, excluyendo la reparación de cualquier otro perjuicio, y a la elección del usuario a:
- la sustitución gratuita del material defectuoso por un material del mismo tipo. Dicha sustitución sólo se refiere al material mismo (sin los consumibles ni la documentación), facturándose al titular de la garantía las piezas que falten en el equipo averiado. El material defectuoso sustituido pasa a ser propiedad de Sagem Communication;
 - la reparación del equipo;
 - en caso de haber optado por la reparación del equipo, si ésta no fuera satisfactoria, el titular de la garantía tendrá derecho a reclamar la sustitución del equipo o la devolución del precio pagado, con restitución del equipo averiado a Sagem Communication. Los gastos de sustitución o devolución correrán a cargo de Sagem Communication.

Para la sustitución o la reparación del material defectuoso, el cliente deberá devolverlo a la dirección que le será indicada por el servicio posventa de Sagem Communication cuyo número de teléfono figura en el albarán de entrega. Si el cliente no ha suscrito el contrato de mantenimiento específico, la reparación o la sustitución nunca se realizará en los locales del cliente.

El material queda sujeto a la garantía legal contra las consecuencias de los defectos o vicios ocultos de la cosa vendida de acuerdo con los artículos 1484 y siguientes del Código Civil.

- B Quedan excluidos de la garantía:

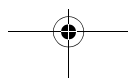

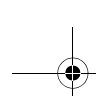

- las averías o disfunciones que sean consecuencia de la falta de cumplimiento de las normas de instalación y de utilización, de una causa externa al material (rayo, incendio, golpe, aguas,...), de modificaciones del material efectuadas sin el consentimiento escrito de Sagem Communication, de un fallo en el mantenimiento habitual, tal y como aparece descrito en la documentación entregada junto con el material, en la vigilancia o en los cuidados del material, de malas condiciones del entorno del material (en particular aquellas ligadas a condiciones de temperatura e higrometría, tanto para el material, como para los consumibles), o incluso de una reparación o un mantenimiento realizado por personal no autorizado por Sagem Communication;
- el desgaste normal del material así como el desgaste de sus accesorios;
- los deterioros por consecuencia de un embalaje insuficiente y/o de un mal acondicionamiento del material reexpedido a Sagem Communication;
- el suministro de nuevas versiones del software;
- las intervenciones sobre un material o las modificaciones o añadidos al software sin el consentimiento de Sagem Communication;
- las disfunciones no imputables al equipamiento o al software instalados en los terminales para acceder a los servicios ofrecidos por el equipamiento;
- los problemas de comunicación ligados a un entorno desfavorable y en particular.
 - los problemas ligados al acceso y/o la conexión a Internet, tales como las interrupciones de las redes de acceso, fallo de la línea del abonado, o de su destinatario,
 - los defectos de transmisión (mala cobertura de emplazamientos geográficos por los emisores radioeléctricos, interferencias, zonas oscuras, fallos o mala calidad de las líneas telefónicas...),
 - los defectos propios de la red local (cableado, servidor de ficheros, terminales) y/o los defectos de la red de transmisión.
- los trabajos de revisión general (tal y como aparecen indicados en las instrucciones de uso que se adjuntan al material) así como las disfunciones que sean consecuencia de la inejecución de los trabajos de revisión general, debiendo precisar que el coste de estos trabajos es en todo caso por cuenta del cliente.

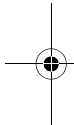

- C En los casos previstos anteriormente en el párrafo B, así como después de la expiración del período de garantía, el cliente pedirá a Sagem Communication un presupuesto que el cliente deberá aceptar antes de cualquier reenvío de material al Servicio posventa de Sagem Communication. Los gastos de reparación y los portes (ida y vuelta) serán facturados al cliente.

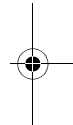

Estas disposiciones son válidas en defecto de acuerdo particular por escrito suscrito con el cliente y son aplicables en España. Si alguna de estas disposiciones se revelara contraria a alguna norma imperativa del ordenamiento jurídico español de la que pudieran beneficiarse los consumidores en virtud de la legislación española, dicha disposición no sería aplicable, continuando sin embargo válidas todas las demás disposiciones.

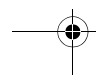
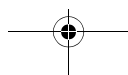

BENVENUTI

Complimenti! Avete acquistato una stampante fotografica e vi ringraziamo per la fiducia accordataci. Questa stampante di alta qualità vi permette di approfittare di tutti i vantaggi offerti dalle fotografie digitali.

Le funzioni di ottimizzazione delle immagini Crystal Image e occhi rossi assicurano una qualità irreprensibile della stampa e della copia delle vostre fotografie.

Inoltre, sul sito web www.sagem.com potete trovare:

- i driver di stampa per PC,
- una lista di risposte alle domande più frequenti (FAQ).

RACCOMANDAZIONI E ISTRUZIONI DI SICUREZZA



Non installare la stampante fotografica in ambienti umidi (bagno, lavanderia, cucina, etc..). Per una resa di stampa ottimale, la stampante deve essere utilizzata a una temperatura ambiente compresa tra 15 °C e 35 °C.

Non posizionare la stampante in ambienti polverosi: le polveri possono degradare la qualità di stampa delle foto.



Usate esclusivamente il blocco per l'alimentazione di rete in dotazione, allacciatelo alla rete secondo le istruzioni d'installazione del presente manuale e in base alle indicazioni riportate sull'etichetta d'identificazione presente sullo stesso (tensione, corrente, frequenza della rete elettrica). Per precauzione, in caso di pericolo gli alimentatori di rete servono come dispositivi di sezionamento dell'alimentazione a 230 V. Tali adattatori devono essere collocati in prossimità dell'apparecchio ed essere facilmente accessibili.

Non aprire mai il coperchio superiore durante la stampa, rischiereste la rottura della pellicola e, di conseguenza, un guasto della stampante.

Dopo aver usato la stampante, lasciate passare qualche istante dopo aver tolto la corrente, prima di aprirla. Per evitare lesioni, non toccate mai la testina di stampa.

Utilizzare solo ed esclusivamente le cartucce SAGEM per evitare di danneggiare l'apparecchio e perdere la garanzia, (per conoscere i riferimenti delle cartucce vi rimandiamo al paragrafo **Sostituzione dei consumabili**, pagina 5).



Il marchio CE attesta la conformità del prodotto alle esigenze essenziali della direttiva 1999/5/CE del Parlamento e del Consiglio europeo relativa alle apparecchiature terminali di telecomunicazione, per la sicurezza e la salute degli utenti, per le perturbazioni elettromagnetiche.

La dichiarazione di conformità può essere consultata sul sito www.sagem.com alla rubrica "supporto" o può essere richiesta all'indirizzo seguente:

Sagem Communication - Customer relations department
4, rue du Petit Albi - 95800 Cergy Saint-Christophe - **FRANCE**

AMBIENTE

La salvaguardia dell'ambiente nella logica dello sviluppo sostenibile è una preoccupazione essenziale della Sagem Communication. La volontà del Gruppo Sagem Communication è di sfruttare delle installazioni che rispettano l'ambiente equindi abbiano scelto d'integrare la salvaguardia ambientale nell'insieme del ciclo di vita dei prodotti, dalla fase di fabbricazione alla messa in servizio, l'uso e l'eliminazione.

IMBALLAGGIO



La presenza del logo (punto verde) testimonia del versamento a un organismo nazionale certificato di un contributo per il miglioramento delle infrastrutture di recupero e di riciclo degli imballaggi.

Allo scopo di facilitare le operazioni di riciclaggio, rispettare le regole di raccolta differenziata in vigore localmente per questo tipo di rifiuti.

PILE E BATTERIE

Se il prodotto contiene pile o batterie, queste devono essere smaltite negli appositi punti di raccolta.

PRODOTTO



Il cestino sbarrato riportato sul prodotto indica che quest'ultimo appartiene alla famiglia delle apparecchiature elettriche ed elettroniche.

A questo titolo, la regolamentazione europea richiede che si proceda allo smaltimento tramite raccolta selettiva:

- nei punti di distribuzione nel caso di acquisto di apparecchiatura equivalente;
- nei punti di raccolta messi a disposizione localmente (discariche, raccolta selettiva, ecc.).

In tal modo si partecipa alla riutilizzazione e alla valorizzazione dei Rifiuti di Apparecchiature Elettriche ed Elettroniche che rappresentano un rischio potenziale per l'ambiente e la salute dell'uomo.

LA STAMPANTE E I RELATIVI ACCESSORI

Disponete la scatola davanti a voi, estraete i vari elementi della stampante, verificando che gli elementi presentati sotto siano presenti :

Un cavo per l'alimentazione di rete

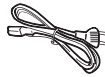

Un blocco d'alimentazione

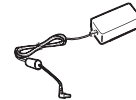

Una stampante

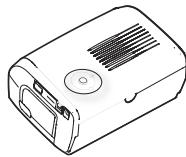

Un cassetto per la carta

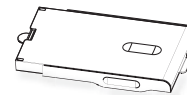

Un blocco di carta fotografica (a seconda del modello)

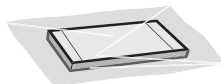

Un nastro (a seconda del modello)

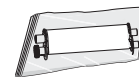

CD-Rom



MESSA IN FUNZIONE DELLA STAMPANTE

N.B. : Al termine dell'installazione, assicurarsi che nessun muro e nessun oggetto si trovi in prossimità, a meno di 10 centimetri dalla parte posteriore della stampante; in questo modo, si garantisce la corretta circolazione del foglio di carta in corso di stampa.

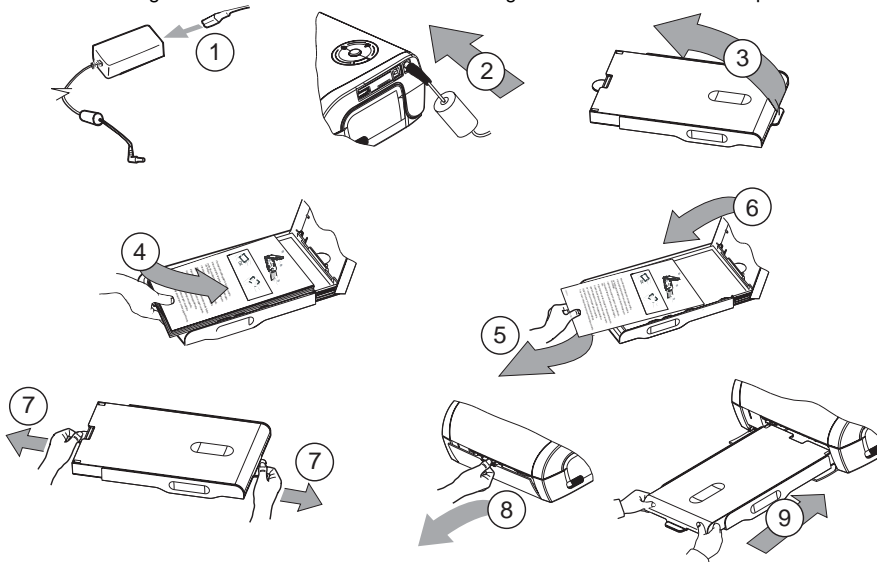

10 Allacciate il cavo dell'alimentazione di rete ad una presa a muro facilmente accessibile.

INSTALLAZIONE DEL NASTRO

N.B. : Utilizzare unicamente consumabili originali. Questi ultimi sono stati appositamente concepiti per garantire una resa di stampa ottimale (vi rimandiamo al paragrafo p. 5).

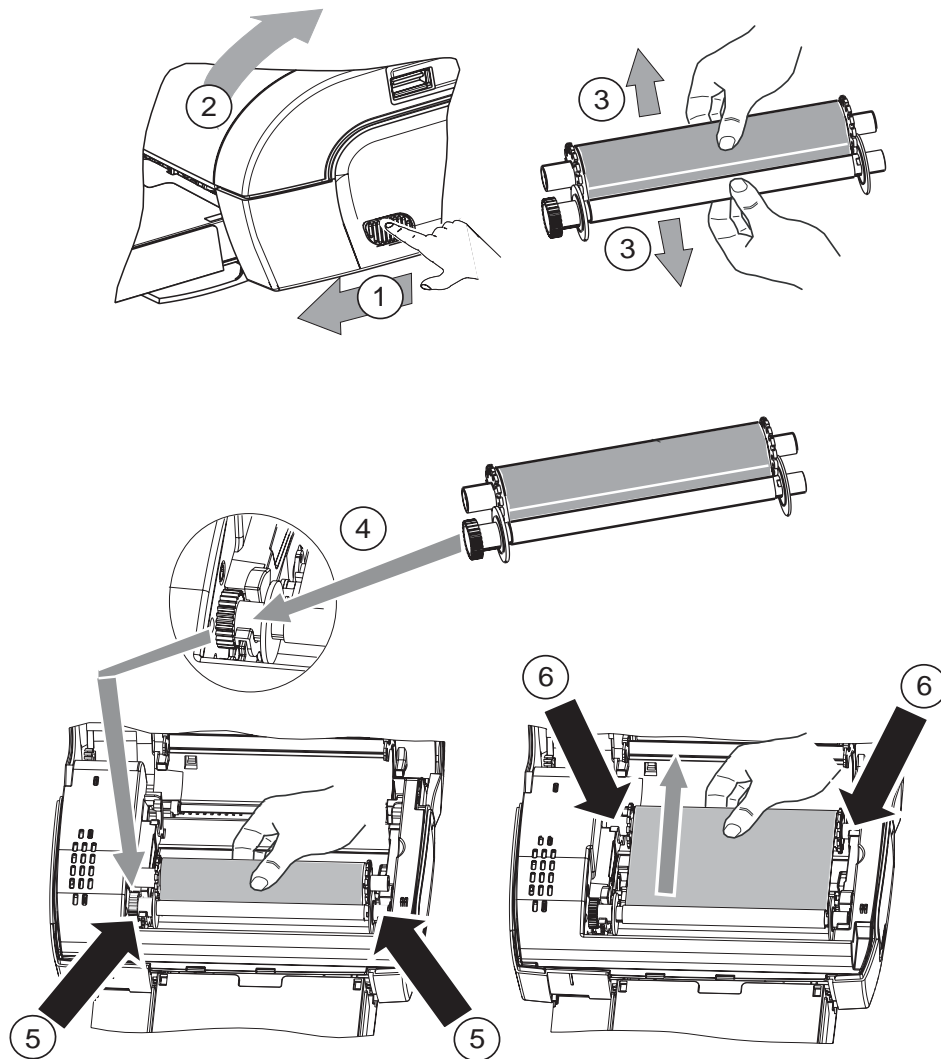

7 Tendete il nastro sui relativi perni (6) e chiudete la stampante.

CONNESSIONI - ALLACCIAMENTI

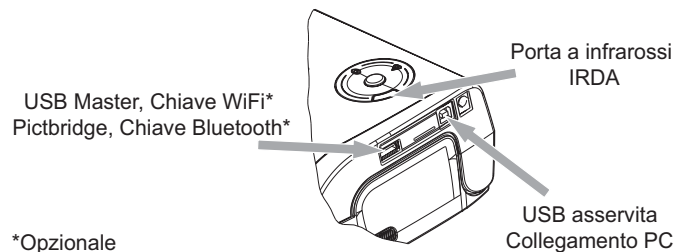

UTILIZZO

- ☞ Assicuratevi che i materiali consumabili (carta e nastro) siano installati.
- ☞ Assicuratevi che la vostra stampante sia allacciata alla rete.
- ☞ Collegare l'apparecchiatura contenente i file da stampare ad una delle porte USB in funzione dell'apparecchiatura, oppure avvicinate l'apparecchiatura dotata di una porta IRDA alla porta corrispondente della vostra stampante, affinché possa avvenire la rilevazione automatica.
 - Per le connessioni chiave WiFi, Pictbridge e la connessione chiave Bluetooth, il trasferimento dei file avviene automaticamente non appena stabilito il riconoscimento delle apparecchiature collegate.
 - Per il collegamento IRDA, assicuratevi che la porta IRDA dell'apparecchiatura trasmittente sia attivata. Avvicinate l'apparecchiatura trasmittente alla porta IRDA della stampante. Non appena stabilito il riconoscimento, avverrà il trasferimento.
 - Dal PC, lanciate la stampa dal pannello di controllo utilizzato con la vostra utility o con il software di stampa. Selezionate la stampante "A6 Photo Printer" per stampare le vostre fotografie.
- ☞ Durante il trasferimento dei dati e durante la stampa, la spia situata sopra alla stampante lampeggia di una luce verde.
- ☞ Al termine del trasferimento la stampa viene lanciata automaticamente.







REGOLAZIONI

Potete migliorare la qualità della stampa con le funzioni "Crystal Image" e "Occhi rossi".

Crystal Image procede automaticamente a tutte le regolazioni e correzioni necessarie rispetto alla nitidezza dell'immagine, alla gestione dei colori e al contrasto, per ottenere la migliore qualità di stampa possibile. D'altra parte, gli errori d'esposizione verranno corretti (per esempio, le fotografie sovraesposte saranno schiarite, oppure le parti della fotografia che presentano forti contrasti saranno compensate). La funzione di correzione dell'effetto occhi rossi ritocca gli "occhi rossi" delle fotografie scattate con il flash.

Dovete attivare queste funzioni prima del trasferimento sulla stampante.

Per attivare queste funzioni, premete il tasto verde situato sopra alla stampante, secondo la sequenza sotto riportata.

- ☞ Premete una volta il tasto verde. L'icona  si illumina, viene attivata la funzione "Crystal image".
- ☞ Premete ancora una volta il tasto verde. Le icone  ,  si illuminano, le funzioni "Crystal Image" e "Occhi rossi" sono attivate.
- ☞ Premete ancora una volta il tasto verde. L'icona  si spegne e l'icona  si illumina, la funzione "Occhi rossi" è attivata.
- ☞ Premete ancora una volta il tasto verde. Le icone  ,  non sono più illuminate, le funzioni "Crystal Image" e "Occhi rossi" sono disattivate.



SOSTITUZIONE DEI CONSUMABILI

I consumabili utilizzati dalla stampante fotografica, il nastro di trasferimento e la carta sono prodotti della marca SAGEM. È possibile reperirle nei grandi magazzini al reparto foto o stampanti, ma anche sul nostro sito internet www.sagem.com.

Utilizzare esclusivamente consumabili della marca SAGEM. In caso contrario, si rischia di perdere la garanzia dell'apparecchio.

Riferimento kit consumabili **DSR420** (nastro + carta 75 foto) : **252211497**

Riferimento kit consumabili **DSR420D** (2 nastri + carta 150 foto) : **252211900**

MANUTENZIONE

PULIZIA DELLA TESTINA DI STAMPA

Se le fotografie presentano un segno costante sulla lunghezza del foglio, è possibile che dei corpi estranei si siano depositati sulla testa di stampa.

- ☞ Preparare un prodotto detergente a base di alcol denaturato (Non utilizzare prodotti corrosivi in quanto potrebbero danneggiare l'apparecchio) e dei bastoncini cotonati.
- ☞ Scollegate la stampante dalla presa a muro. Attendere cinque minuti, poiché la testina di stampa è montata a una temperatura elevata c'è rischio di scottarsi.
- ☞ Aprite la stampante e pulite la testina di stampa come indicato nella figura sotto.

Attenzione : Non toccare mai la testa di stampa con le dita o con oggetti che potrebbero rigarla o danneggiarla.



- ☞ Richiudete la stampante e ricollegate il cavo dell'alimentazione di rete alla presa a muro.

CARTA INCEPPATA

Se un foglio è intasato nella stampante e non può essere estratto semplicemente dall'apparecchio, procedere come segue:

- ☞ Scollegate la stampante dalla presa a muro. Lasciate passare cinque minuti, poiché la testina di stampa raggiunge temperature elevate e potreste procurarvi delle lesioni nel toccarla.
- ☞ Aprite la stampante e togliete il foglio rimasto incastrato.
- ☞ Richiudete la stampante e ricollegate il cavo dell'alimentazione di rete alla presa a muro.

Attenzione : una foto già stampata (per intero o parzialmente) non dev'essere MAI rimessa nel cassetto della carta, poiché si rischia di distruggere il nastro.

INCIDENTI

N.B. : Quando si realizzano grandi serie di stampa sull'apparecchio, questo è munito di un dispositivo di temporizzazione automatica per evitare un surriscaldamento. La stampante riavvia automaticamente la stampa in corso non appena la temperatura diminuisce.

INDICATORI DI ERRORE

Spia	Causa
Rossa lampeggiante	Nastro finito Manca la carta Carta inceppata
Rossa fissa	Errore di ricevimento dei dati Materiale consumabile non compatibile Formato di file non supportato

PROBLEMI	RIMEDI
Assenza di alimentazione rete	<ul style="list-style-type: none"> • Verificare che il blocco di alimentazione sia correttamente collegato ad una presa. • Verificare che il connettore sia correttamente collegato alla stampante. • Verificare che il fusibile e il disgiuntore dell'impianto siano in stato di marcia e che la presa di corrente sia alimentata.
L'apparecchio è stato scollegato durante la stampa	<ul style="list-style-type: none"> • Disporre l'interruttore in posizione O, quindi riconnettere il cavo di alimentazione. • Mettere la stampante sotto tensione ed attendere che la fase d'inizializzazione sia terminata, finché la spia riservata a questa funzione non si sarà illuminata di luce verde. • Se un foglio di carta è bloccato (vi rimandiamo al paragrafo Carta inceppata, pagina 5). • La stampa riprenderà automaticamente.
Sul foglio non viene stampata nessuna fotografia.	<ul style="list-style-type: none"> • Si utilizzano fogli conformi alle specifiche tecniche? (vi rimandiamo al paragrafo Sostituzione dei consumabili, pagina 5). Il lato brillante dei fogli è stato inserito correttamente?
La fotografia stampata comporta un tratto verticale o numerose macchie.	<ul style="list-style-type: none"> • Procedere alla pulizia della testa (vi rimandiamo al paragrafo Pulizia della testina di stampa, pagina 5).
Il PC o la macchina fotografica non lanciano la stampa	<ul style="list-style-type: none"> • Verificare che il cavo sia correttamente collegato (PC, macchina fotografica,...). • Il driver di stampa è stato installato? • Si è provveduto a convalidare il materiale consumabile con la scheda intelligente fornita?

CARATTERISTICHE TECNICHE

Nome dell'apparecchio	: PHOTO EASY 110
Metodo di stampa	: Sublimazione termica
Risoluzione	: 309,8 x 309,8 dpi
Colore	: 16,7 Milioni in continuo
Velocità di stampa	: Inferiore a 60 secondi per fotografia (oltre ai tempi di elaborazione dell'immagine)
Interfaccia	: Porta USB compatibile 2.0, IRDA
Dimensioni delle fotografie trasferite da una periferica senza fili	: Fino a 1 MB
Formati immagine supportati	: JPEG (formato standard), TIFF, BMP, PNG (quasi tutti i tipi)
Risoluzione immagine supportata	: Fino a 18 milioni di pixel
Consumabili	: Carta fotografica, cartuccia inchiostro tre colori (giallo, magenta, ciano) e un coating, 75 stampe per cartuccia
Dimensioni carta	: 101 x 152,4 mm senza i bordi fustellati
Alimentazione carta	: Mediante caricatore automatico con capacità di 25 fogli
Alimentazione rete	: 230 VAC 50/60 Hz
Approvato	: CE
Condizioni di utilizzo per una qualità di stampa ottimale	: Da 15 a 35 °C e da 30 a 75 % d'umidità
Dimensioni in mm	: 200 x 143 x 78 fuori alloggiamento carta
Peso in kg	: 1,4 kg (tranne il gruppo di alimentazione)
Consumo energetico	: In modalità riposo: 5 W, in modalità di stampa: 75 W

Tutti questi dati sono forniti a titolo indicativo. Sagem Communication si riserva il diritto di apportare modifiche senza preavviso.

GARANZIA

Per qualsiasi utilizzazione della garanzia, Vi preghiamo di rivolgerVi al Vostro rivenditore presentandogli la prova d'acquisto che Vi ha consegnato. In caso di guasto, sarà lui che potrà consigliarVi.

Nel caso in cui l'apparecchio sia stato acquistato direttamente presso la Sagem Communication si applicheranno le seguenti disposizioni:

A L'apparecchio è garantito (relativamente ai suoi componenti ed al costo della manodopera) dalla Sagem Communication per un periodo di un anno dalla data della consegna contro qualsiasi difetto di fabbricazione. Durante questo periodo tutti gli apparecchi difettosi saranno riparati gratuitamente (con esclusione della riparazione di altri tipi di danni); a tal fine il Cliente dovrà inviare, l'apparecchio difettoso all'indirizzo che gli sarà indicato dal servizio assistenza Sagem Communication il cui numero di telefono compare sul documento di consegna. Nel caso in cui il Cliente non abbia sottoscritto lo specifico contratto di assistenza, l'intervento non verrà in nessun caso effettuato al domicilio del Cliente.

L'apparecchio è in ogni caso coperto da garanzia legale per difetti o vizi occulti ai sensi degli articoli 1490 e seguenti del Codice Civile italiano.

B Sono esclusi dalla garanzia:

- avarie o malfunzionamenti che siano conseguenza del mancato rispetto delle indicazioni di installazione o di utilizzazione, di causa esterna all'apparecchio (fulmine, incendio, caduta, danni di qualsiasi natura dovuti ad allagamenti, ecc.), di modificazioni apportate all'apparecchio senza il consenso scritto della Sagem Communication, di negligenza nella manutenzione indicata nella documentazione consegnata unitamente all'apparecchio, nella vigilanza e nella custodia, di inadeguate condizioni ambientali (in particolare quelle collegate alle condizioni di temperatura ed igrometria sia per i componenti che per i materiali consumabili) o di un intervento di riparazione o manutenzione effettuato da personale non autorizzato dalla Sagem Communication;
- danni o disfunzioni dovuti alla normale usura dell'apparecchio e dei suoi accessori;
- danni derivanti da un imballaggio insufficiente e/o da un errato confezionamento dei prodotti rispediti alla Sagem Communication;
- installazione di nuovi prodotti software;
- interventi di modifica o aggiunta sugli apparecchi o sul software effettuati senza il consenso della Sagem Communication;



- disfunzioni, non imputabili agli accessori o al software installato, dei siti di utilizzazione per accedere ai servizi offerti dall'apparecchio;
- problemi di comunicazione dovuti ad installazione non compatibile, in particolare:
 - problemi di accesso e/o connessione ad Internet, quali l'interruzione della rete di accesso, la mancanza della linea dell'abbonato o del suo corrisponde,
 - difetti di trasmissione (mancata copertura del territorio da parte dei ripetitori radioelettrici, interferenze, disturbi elettromagnetici, mancanza o cattiva qualità delle linee telefoniche, ecc.),
 - difetti della rete locale (cablaggio, server, punti di utilizzazione) e/o difetti della rete di trasmissione.
- L'esecuzione degli interventi di revisione generale (come indicati nel libretto d'istruzioni unito all'apparecchio) e le disfunzioni conseguenti alla mancata esecuzione di detti interventi; resta inteso che il costo di tali interventi è in ogni caso a totale carico del Cliente.



C Nei casi previsti al precedente paragrafo B e nel caso sia scaduto il periodo di garanzia, il Cliente dovrà richiedere alla Sagem Communication un preventivo che dovrà essere accettato prima della spedizione dell'apparecchio al servizio assistenza della Sagem Communication.

Le presenti disposizioni saranno applicabili in Italia nel caso di assenza di diverso accordo concluso per iscritto con il Cliente. Se una di queste disposizioni si rilevasse contraria a norme di legge imperative di cui potrebbero beneficiare i consumatori nell'ambito della normativa nazionale, tale disposizione non sarà applicabile mentre tutte le altre disposizioni rimarranno valide ed efficaci.

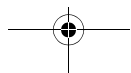
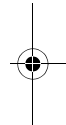
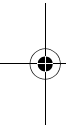

WELKOM

U heeft zojuist een fotoprinter aangeschaft en wij danken u voor het in ons gestelde vertrouwen. U profiteert met deze printer van hoge kwaliteit volop van uw digitale foto's.

De functies Crystal Image en Rode ogen voor het optimaliseren van beelden zorgen voor een onberispelijke printkwaliteit van uw foto's.

U vindt verder op de website www.sagem.com :

- de printdrivers voor een individuele computer,
- een lijst met antwoorden aan de meest gestelde vragen (FAQ).

VEILIGHEIDSAANBEVELINGEN EN -INSTRUCTIES



De Fotoprinter mag niet binnen 1,50 m van een waterbron, in een vochtige ruimte (toilet, badkamer, keuken, bijkeuken, enz.) of buiten worden geïnstalleerd. Voor optimale afdrুকresultaten moet u uw printer gebruiken bij een omgevingstemperatuur tussen 15 °C en 35 °C.

Installeer uw printer niet op een stoffige plaats, want stof kan de afdrুকkwaliteit van uw foto's verslechteren.



Gebruik uitsluitend het meegeleverde netblok, sluit dit aan op het spanningsnet volgens de installatie-instructies uit dit boekje en de aanwijzingen op de identificatiesticker die hierop geplakt is (spanning, stroom, frequentie elektriciteitsnet). In gevaarsituaties zal de netvoedingsadapter de 230V-voeding veiligheidshalve onderbreken. Installeer de adapter bij het toestel op een makkelijk bereikbare plaats.

Nimmer de bovenkap tijdens het printen openen, u zou de film kunnen breken, waardoor uw printer vervolgens niet meer kan werken.

Wacht na het gebruik van de printer even na het uitschakelen hiervan alvorens de printer te openen. Om letsel te voorkomen, dient u in geen geval de printkop aan te raken.

Gebruik enkel en alleen artikelen van het merk SAGEM omdat u het apparaat anders mogelijk beschadigt en de garantie verliest. (zie paragraaf **Toebehoren** op pagina 5).



Het CE merk geeft aan dat het product voldoet aan de essentiële vereisten van de richtlijn 1999/5/CE van het Europese Parlement en de Europese Raad met betrekking tot telecommunicatieve apparatuur, veiligheid en gezondheid van gebruikers, en elektromagnetische storingen.

De conformiteitsverklaring kan worden geraadpleegd op de website www.sagem.com rubriek "support" of kan worden aangevraagd bij het volgende adres:

Sagem Communication - Customer relations department

4 rue du Petit Albi - 95800 Cergy Saint-Christophe - **FRANCE**

MILIEU

Het behoud van het milieu is één van de belangrijkste zorgen van Sagem Communication. De groep Sagem Communication heeft de vaste wil om installaties te gebruiken met respect voor het milieu en heeft ervoor gekozen om dit milieukeurmerk op te nemen in de hele levenscyclus van haar producten, vanaf de fabricatie tot de ingebruikneming, het gebruik zelf en de eliminatie ervan.

DE VERPAKKING



De aanwezigheid van het logo (groene stip) op de verpakking duidt aan dat een bijdrage is gestort in een erkend landelijk fonds voor verbetering van de infrastructuur voor inzameling en recycling van verpakkingen.

Om deze recycling te vereenvoudigen wordt u verzocht u te houden aan de ter plaatse geldende regels voor het sorteren van dit soort afval.

BATTERIJEN EN ACCU'S

Als uw artikel batterijen of accu's bevat, moeten deze op de daartoe aangewezen inzamelpunten worden ingeleverd.

HET PRODUCT



De op het product aangebrachte doorgestreepte vuilnisbak betekent dat het product behoort tot de familie van elektrische en elektronische apparaten.

Om deze reden verzoekt de Europese regeling uw medewerking aan gescheiden inzameling:

- op de verkooppunten, bij de aankoop van een gelijkwaardige installatie,
- op de inzamelpunten die u plaatselijk ter beschikken worden gesteld (inzamelcentra voor chemisch afval, gescheiden vuilophaling enz.).

Op die manier werkt u mee aan de recycling en de opwaardering van afval van elektrische en elektronische producten die potentieel schadelijk kunnen zijn voor het milieu en de menselijke gezondheid.

UW PRINTER EN ZIJN ACCESSOIRES

Plaats uw cassette voor u, haal de verschillende elementen van uw printer er uit en controleer of u alle hieronder vermelde elementen heeft

Een netsnoer

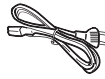

Een voedingsblok

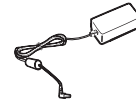

Een printer

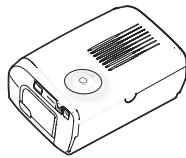

Een papierlade

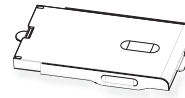

Een blok met
fotopapier
(afhankelijk van het
model)

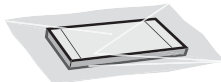

Een lint (afhankelijk van
het model)



CD-Rom



INGEBRUIKNAME VAN DE PRINTER

Opmerking : Wanneer u de printer dicht bij een muur of een ander object plaatst, moet u er rekening mee houden, dat er achter de printer een ruimte vrij moet blijven van tenminste 10 cm, zodat het transport van het papier niet wordt belemmerd.

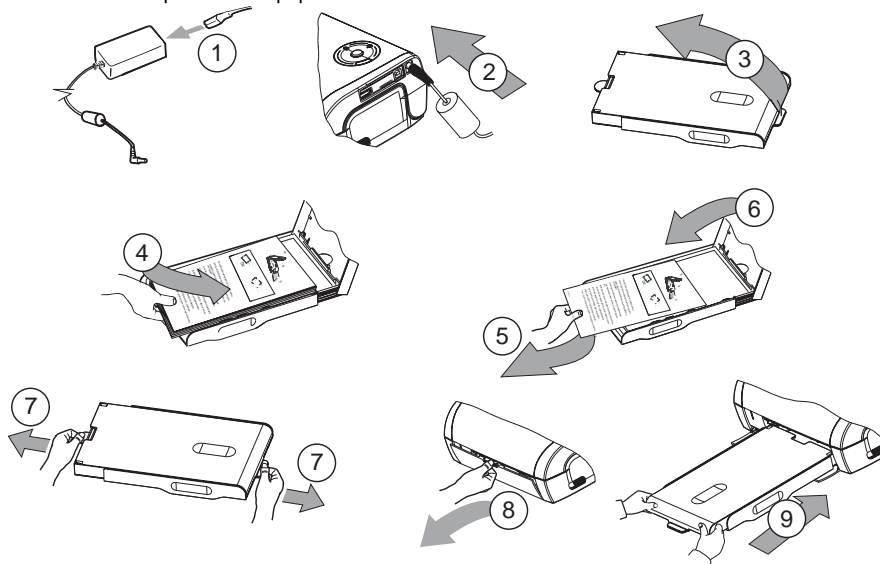

10 Sluit het netsnoer aan op een eenvoudig toegankelijke wandcontactdoos.

INSTALLATIE VAN HET LINT

Opmerking : Gebruik uitsluitend de verbruiksartikelen van de fabrikant. Deze zijn speciaal ontwikkeld om u optimale afdrukkwaliteit te garanderen (zie hoofdstuk p. 5).

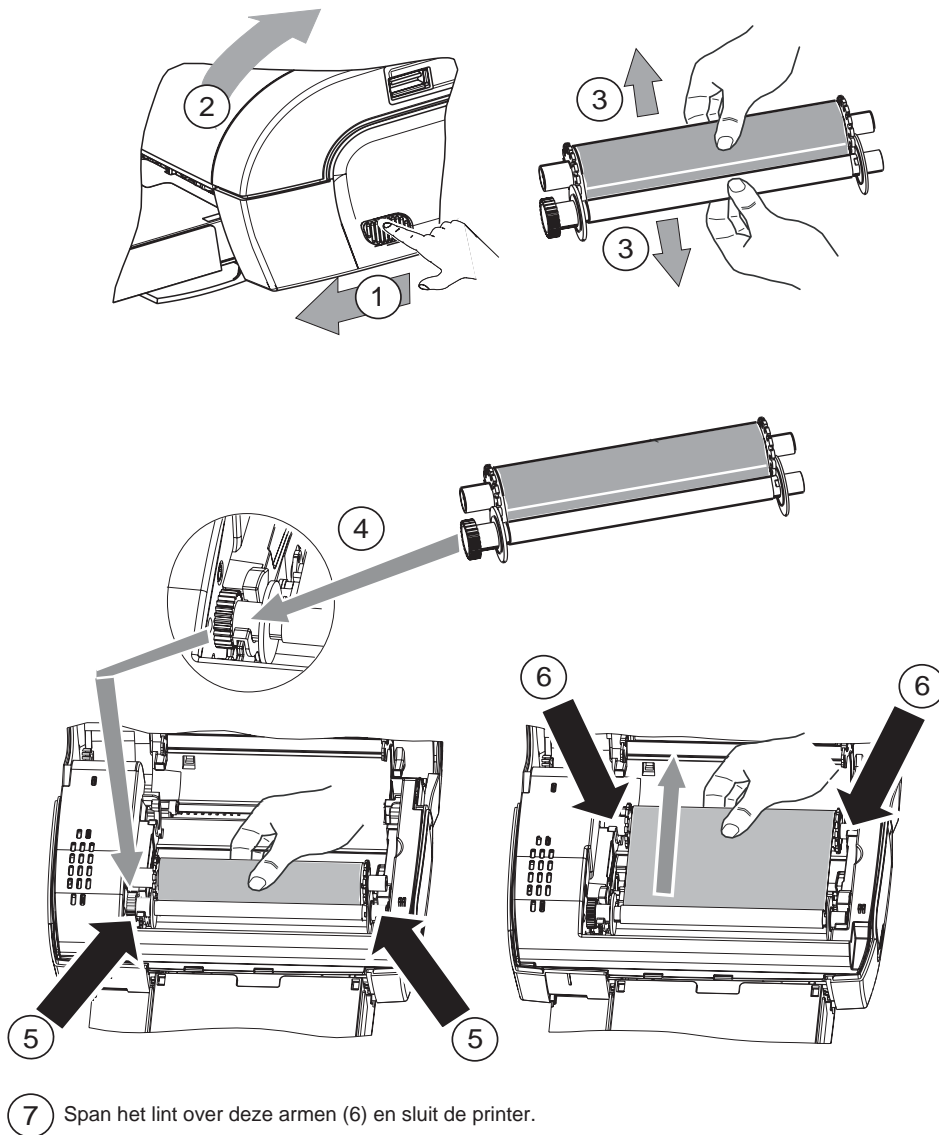

AANSLUITINGEN - KOPPELINGEN

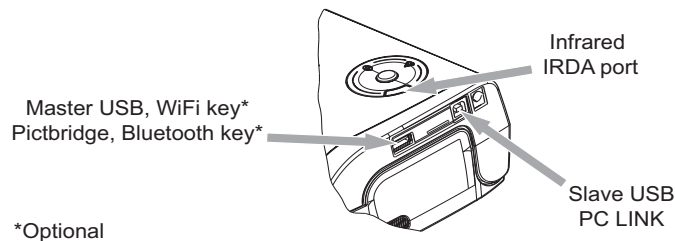

GEBRUIK

- ☞ Zorg dat alle verbruiksartikelen (papier en lint) geïnstalleerd zijn.
- ☞ Controleer of de printer op het lichtnet is aangesloten.
- ☞ Sluit uw apparaat met de te printen bestanden aan op één van de USB-poorten aan de hand van uw apparatuur of breng het met een IRDA voorzien apparaat in de buurt van de IRDA van uw printer, zodat deze elkaar automatisch detecteren.
 - Bij de sleutelaansluitingen WiFi, Pictbridge en de Bluetooth sleutel worden de bestanden automatisch overgedragen zodra de aangesloten apparaten herkend worden.
 - Controleer bij een IRDA-verbinding of de IRDA-poort van het uitzendende apparaat ingeschakeld is. Breng het uitzendende apparaat in de buurt van de IRDA-poort van de printer. Zodra het apparaat herkend wordt, worden de bestanden overgedragen.
 - Start vanaf een PC het printen vanuit het controlepaneel dat met uw utiliteitsprogramma of printsoftware gebruikt wordt. Selecteer de printer "A6 Photo Printer" voor het printen van uw foto's.
- ☞ Tijdens de overdracht van de gegevens en het printen knippert het groene controlelampje op de bovenzijde van de printer.
- ☞ Aan het einde van de overdracht gaat de printer automatisch printen.

AFSTELLINGEN







U kunt de printkwaliteit verbeteren met behulp van de functies "Crystal Image" en "Rode ogen".

Crystal Image zorgt automatisch voor de afstellingen en correcties die nodig zijn voor een scherp beeld en de juiste kleuren plus contrast voor een zo goed mogelijke printkwaliteit.

Over- en onderbelichting worden verder gecorrigeerd (onderbelichte foto's worden bijvoorbeeld lichter gemaakt en delen van een foto met grote contrasten worden gecompenseerd). De functie Correctie rode ogen retoucheert de "rode ogen" op foto's waarvoor een flitser gebruikt werd.

U moet deze functies inschakelen alvorens met de overdracht naar de printer te beginnen.

Druk voor het inschakelen van deze functies op de groene toets op de bovenzijde van de printer in de volgende volgorde.

- ☞ Druk eenmaal op de groene toets. De icoon  gaat branden, de functie "Crystal image" wordt ingeschakeld.
- ☞ Druk nogmaals op de groene toets. De iconen  ,  gaan branden, de functies "Crystal Image" en "Rode ogen" worden ingeschakeld.
- ☞ Druk nogmaals op de groene toets. De icoon  gaat uit en de icoon  gaat branden, de functie "Rode ogen" wordt ingeschakeld.
- ☞ Druk nogmaals op de groene toets. De iconen  ,  gaan branden, de functies "Crystal Image" en "Rode ogen" worden ingeschakeld.



TOEBEHOREN

De op de photo printer gebruikte toebehoren, het afdruklint en het papier zijn merkproducten van SAGEM. U kunt deze in warenhuizen kopen op de afdeling waar fotoapparaten en printers worden verkocht, maar tevens op onze internetsite www.sagem.com.

Gebruikt u enkel en alleen toebehoren van het merk SAGEM, anders loopt u de kans dat uw garantie op het apparaat niet geldig is.

Referentie toebehorenpakket **DSR420** (lint + 75 vellen fotopapier) : **252211497**

Referentie toebehorenpakket **DSR420D** (2 lint + 150 vellen fotopapier) : **252211900**

ONDERHOUD

DE PRINTKOP REINIGEN

Als uw foto's een constante vlek vertonen over de hele lengte van het vel, kan het zijn dat de afdrukkop vuil is.

- ☞ Gebruik een reinigingsmiddel op basis van gedestilleerde alcohol (Gebruik geen bijtende middelen omdat deze uw apparaat kunnen beschadigen) en gewone wattenstokjes.
- ☞ Haal de stekker van uw printer uit de wandcontactdoos. Wacht vijf minuten. De temperatuur van de printkop kan hoog zijn opgelopen en u kunt u verwonden als u de printkop aanraakt.
- ☞ Open uw printer en maak de printkop schoon zoals op onderstaande illustratie staat aangegeven.

Voorzichtig : Raak de afdrukkop nooit met uw vingers aan en voorkom dat er krassen op komen.



- ☞ Sluit de printer weer en doe de stekker weer in de wandcontactdoos.

PAPIER VERSTOPT

Als een vel papier in de printer is vastgelopen en niet gemakkelijk uit de printer kan worden getrokken, voert u de volgende handeling uit:

- ☞ Haal de stekker van uw printer uit de wandcontactdoos. Wacht vijf minuten, de printkop is namelijk vrij heet en u zou letsel kunnen oplopen bij het aanraken ervan.
- ☞ Open uw printer en verwijder het vel dat vast zit.
- ☞ Sluit de printer weer en doe de stekker weer in de wandcontactdoos.

Voorzichtig : een reeds geheel of gedeeltelijk geprinte foto mag NOOIT opnieuw in de papierbak gedaan worden, omdat het lint dan zou kunnen breken.

INCIDENTEN

Opmerking : Als u veel foto's achter elkaar afdruckt, wordt oververhitting voorkomen omdat het apparaat is voorzien van een beveiliging die het apparaat tijdelijk onderbreekt. De printer hervat automatisch de lopende afdruck nadat de temperatuur voldoende is afgenomen.

FOUTMELDINGEN

Controlelampje	Oorzaak
Rood - knippert	Einde lint Papier op Papier verstopt
Rood - permanent	Probleem dataontvangst Verbruiksartikel niet compatibel Onjuist bestandformaat

INCIDENTEN	OPLOSSINGEN
Geen netvoeding	<ul style="list-style-type: none"> Controleer of de netvoedingsadapter goed in het stopcontact zit; Controleer of de netvoedingskabel goed op de printer is aangesloten; Controleer of de zekering en schakelaar van uw installatie goed functioneren en dat het stopcontact onder spanning staat.
De netvoedingskabel naar het apparaat is tijdens een afdruckopdracht losgeraakt	<ul style="list-style-type: none"> Controleer of de printer uitgeschakeld is en herstel vervolgens de aansluiting van de voedingskabel op het stroomnet. Zet de printer aan en wacht tot de initialisatiefase klaar is, totdat het bij deze functie behorende controlelampje weer groen is. Als een vel papier vastzit, volg dan de aanwijzingen (zie paragraaf Papier verstopt op pagina 5). Het printen start vanzelf weer.
Er wordt geen foto afgedrukt op het vel papier	<ul style="list-style-type: none"> Gebruikt u papier dat aan de technische specificaties voldoet ? (zie paragraaf Toebehoren op pagina 5). Ligt het papier met de schijnende kant naar boven?
De foto wordt afgedrukt met een streep over de lengte of met meerdere vlekken	<ul style="list-style-type: none"> Reinig de afdruckkop volgens de aanwijzingen (zie paragraaf De printkop reinigen op pagina 5).
Geen afdruck vanaf uw individuele computer of fototoestel	<ul style="list-style-type: none"> Controleer of de kabel goed is aangesloten (PC, fototoestel,...). Heeft u de printer driver geïnstalleerd? Heeft u uw verbruiksartikel gevalideerd met de meegeleverde chipkaart?

TECHNISCHE EIGENSCHAPPEN

Naam van het apparaat	:	PHOTO EASY 110
Afdrukmethode	:	thermische overdracht
Resolutie	:	309,8 x 309,8 dpi
Kleur	:	16,7 miljoen continu
Afdruksnelheid	:	minder dan 60 seconden per foto (zonder beeldbewerking)
Interface	:	Compatibele USB-poort 2.0, IRDA
Formaat overgedragen foto's	:	
vanaf draadloze randapparatuur	:	tot 1 megabyte (MB)
Geschikte beeldformaten	:	JPEG (standaard formaat), TIFF, BMP, PNG (de meeste types)
Ondersteunde beeldresolutie	:	Maximaal 18 miljoen pixels
Toebehoren	:	Fotopapier, driekleuren lint (geel, magenta, cyaan) en vernis, 75 afdrukken per lint
Papierformaat	:	101 x 152,4 mm zonder afscheurbare randen
Papiertoevoer	:	Per automatische toevoer voor maximaal 20 vellen
Netvoeding	:	230 V AC 50/60 Hz
Keurmerk	:	CE
Gebruiksvoorwaarden voor optimale afdrukkwaliteit	:	15 t/m 35 °C en een vochtigheidsgraad van 30 t/m 75 %
Afmetingen in mm	:	200 x 143 x 78 zonder papierlade
Gewicht in kg	:	1,4 (Zonder batterij)
Energieverbruik	:	in rust : 5 W, tijdens afdrukken : 75 W

Alle bovenstaande gegevens zijn ter illustratie. Sagem Communication behoudt zich het recht voor zonder aankondiging wijzigingen aan te brengen.

GARANTIE

Voor iedere aanspraak op garantie dient u zich te wenden tot uw dealer met de originele rekening of kassabon. In geval van problemen kan uw dealer u raad geven.

Indien u uw apparaat rechtstreeks van SAGEM heeft gekocht, wordt uw apparaat door SAGEM gedurende één jaar na de leveringsdatum gegarandeerd (onderdelen en werkloos) tegen materiaal- en fabrikatiegebreken. Gedurende deze periode wordt een defect apparaat gratis vervangen of gerepareerd ; de klant dient hiervoor het apparaat op eigen kosten naar het adres te zenden dat hem door de Service Afdeling van SAGEM is aangegeven. Het telefoonnummer van de Service Afdeling staat vermeld op de leveringsbon. Indien er geen onderhoudskontraat is afgesloten, wordt geen enkele reparatie of vervanging bij de klant thuis verricht.

Zijn uitgesloten van de garantie :

- **a)** Schade, defecten of storingen die het gevolg zijn van : het verzuim het in stallatieproces correct uit te voeren of de gebruiksinstructie's correct op te volgen, een externe oorzaak (bliksem, brand, stoot), aanpassingen die aan het apparaat zijn gemaakt zonder schriftelijke toestemming van SAGEM, verzuim of nalatigheid het apparaat te onderhouden of incorrect onderhoud, reparaties of onderhoud aan het apparaat door personen die hiertoe niet door SAGEM zijn geautoriseerd.
- **b)** Slijtage als gevolg van normaal dagelijks gebruik van het apparaat en de accessoires.
- **c)** Schade als gevolg van onvoldoende of slechte verpakking van het apparaat bij transport of verzending naar SAGEM. In de gevallen die hierboven zijn beschreven, evenals na het verstrijken van de garantieperiode van twaalf maanden, dient de klant SAGEM een prijsopgave te vragen en dient hij / zij deze te accepteren alvorens het apparaat naar SAGEM terug te sturen. De reparatie- en verzendkosten worden aan de klant in rekening gebracht. Uw apparaat is in ieder geval onderworpen aan de wettelijke garantieregeling aangaande de gevolgen van verborgen gebreken, zoals bepaald in de artikelen 1641 en volgende van het wetboek.

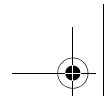

.....

.....

.....

.....

.....

.....

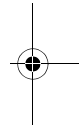
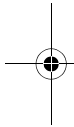

.....

.....

.....

.....

.....

.....

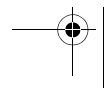
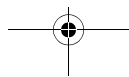

BEM VINDO

Acabou de adquirir uma impressora foto e agradecemos-lhe a sua confiança. Com esta impressora de alta qualidade poderá usufruir plenamente das suas fotos digitais.

As funções de optimização de imagens Crystal Image e de olhos vermelhos asseguram uma qualidade de impressão e de cópia irrepreensível das suas fotografias.

Também irá encontrar no sítio www.sagem.com :

- os controladores de impressão para computador;
- uma lista de respostas a perguntas frequentes (FAQ).

RECOMENDAÇÕES E INSTRUÇÕES DE SEGURANÇA



Não instale a sua impressora foto nem em recintos húmidos (casas de banho, sala de lavar roupas, cozinha, etc.) a menos de 1,50 m de uma zona com água, nem no exterior. A sua impressora deve ser utilizada a uma temperatura ambiente compreendida entre os 15 °C e os 35 °C para um resultado de impressão optimizada.

Não instale a impressora num local com poeiras, para estas não danificarem a qualidade de impressão das suas fotografias.



Utilize apenas a fonte de alimentação incluída, ligue-a à electricidade de acordo com as instruções de instalação deste manual e indicações localizadas na etiqueta de identificação afixada na fonte de alimentação (tensão, corrente, frequência da rede eléctrica). Por precaução, em caso de perigo, os adaptadores servem para cortar a alimentação de 230 V. Devem ser colocados perto do aparelho e ser facilmente acessíveis. Nunca abrir a cobertura superior quando o aparelho estiver a imprimir, correrá risco de romper a película e provocar um mau funcionamento da impressora.

Depois de utilizar a impressora, espere alguns momentos para que esta se desligue antes de a abrir. Para evitar qualquer ferida, não toque em nenhuma situação na cabeça de impressão.

Utilize só e exclusivamente consumíveis de marca SAGEM, caso contrário poderá danificar o aparelho e perder a garantia, para conhecer as referências dos consumíveis (refere-se ao parágrafo **Consumíveis**, página -5).



O símbolo CE certifica a conformidade dos produtos com as exigências essenciais da directiva 1999/5/CE do Parlamento e do Conselho Europeu referente aos equipamentos hertzianos e aos equipamentos terminais de telecomunicações, para a sua segurança e a saúde dos utilizadores relativamente às perturbações electromagnéticas.

A declaração de conformidade pode ser consultada no site www.sagem.com na rubrica "Suporte" ou pode ser requisitada pelo endereço seguinte :

Sagem Communication - Customer relations department
4, rue du Petit Albi - 95800 Cergy Saint-Christophe - **FRANCE**

AMBIENTE

A preservação do ambiente é uma preocupação essencial da Sagem Communication. O Grupo Sagem Communication tem a vontade de explorar as instalações que respeitem o ambiente e escolheu integrar o desempenho ambiental no conjunto do ciclo de vida dos seus produtos, da fase de fabrico à colocação em serviço, utilização e eliminação.

A EMBALAGEM



A presença do logótipo (ponto verde) significa que é feita uma contribuição a um organismo nacional certificado, para melhorar as infra-estruturas de recuperação e reciclagem das embalagens.

Para facilitar esta reciclagem, queira respeitar as regras de triagem feitas localmente para este tipo de detritos.

PILHAS E BATERIAS

Se o seu produto contém pilhas ou baterias, estas deverão ser depositadas em pontos de recolha designados.

O PRODUTO



O símbolo de interdição do caixote do lixo, que se encontra no produto, significa que este pertence ao grupo dos aparelhos eléctricos e electrónicos.

Neste caso, a regulamentação europeia obriga-o a proceder à sua recolha selectiva:

- Em pontos de distribuição no caso de aquisição de um equipamento equivalente
- Em pontos de recolha, colocados à sua disposição localmente (estação de tratamento de resíduos, recolha selectiva, etc.)

Deste modo, pode participar na reutilização e valorização de Detritos de Equipamentos Eléctricos e Electrónicos que podem possuir efeitos danosos para o ambiente e para a saúde humana.

A IMPRESSORA E OS SEUS ACESSÓRIOS

Coloque a embalagem à sua frente, retire os diversos elementos da impressora e verifique se encontra os elementos descritos em baixo :

Um fio de alimentação

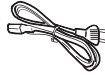

Adaptador de alimentação

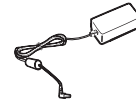

Uma impressora

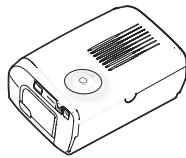

Bandeja para papel

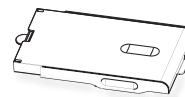

Um bloco de papel de fotografia (consoante o modelo)

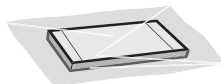

Fita (consoante o modelo)

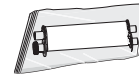

CD-Rom



INSTALAR A IMPRESSORA

Nota : Ao instalar o aparelho nas proximidades de uma parede ou de um objecto assegure-se de que a distância entre estes e a parte de trás da impressora seja de pelo menos 10 centímetros, para garantir a boa circulação da folha em impressão.

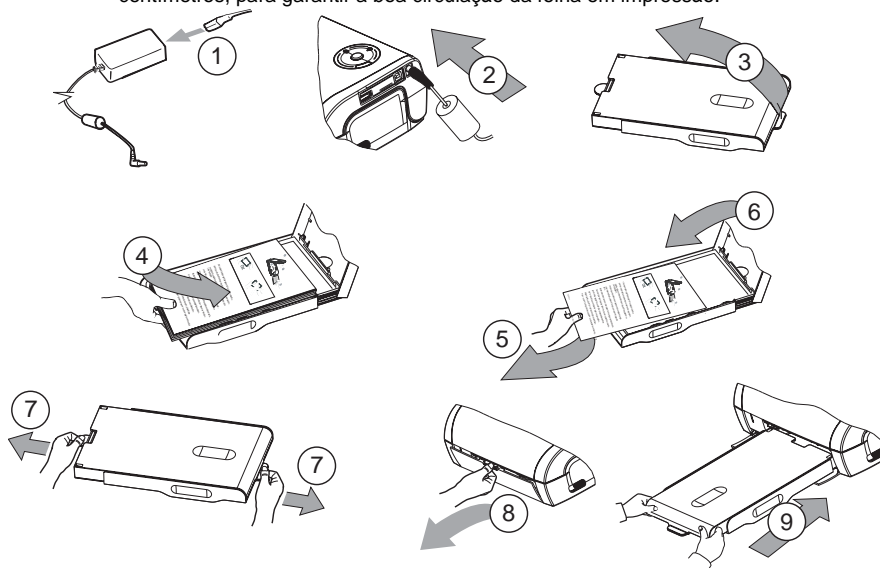

10 Ligue o fio de alimentação a uma tomada de parede facilmente acessível.

INSTALAÇÃO DA FITA

Nota : Utilise apenas os consumíveis do construtor . Estes são especialmente concebidos para lhe darem um resultado de impressão otimizado (refere-se ao parágrafo p. 5).

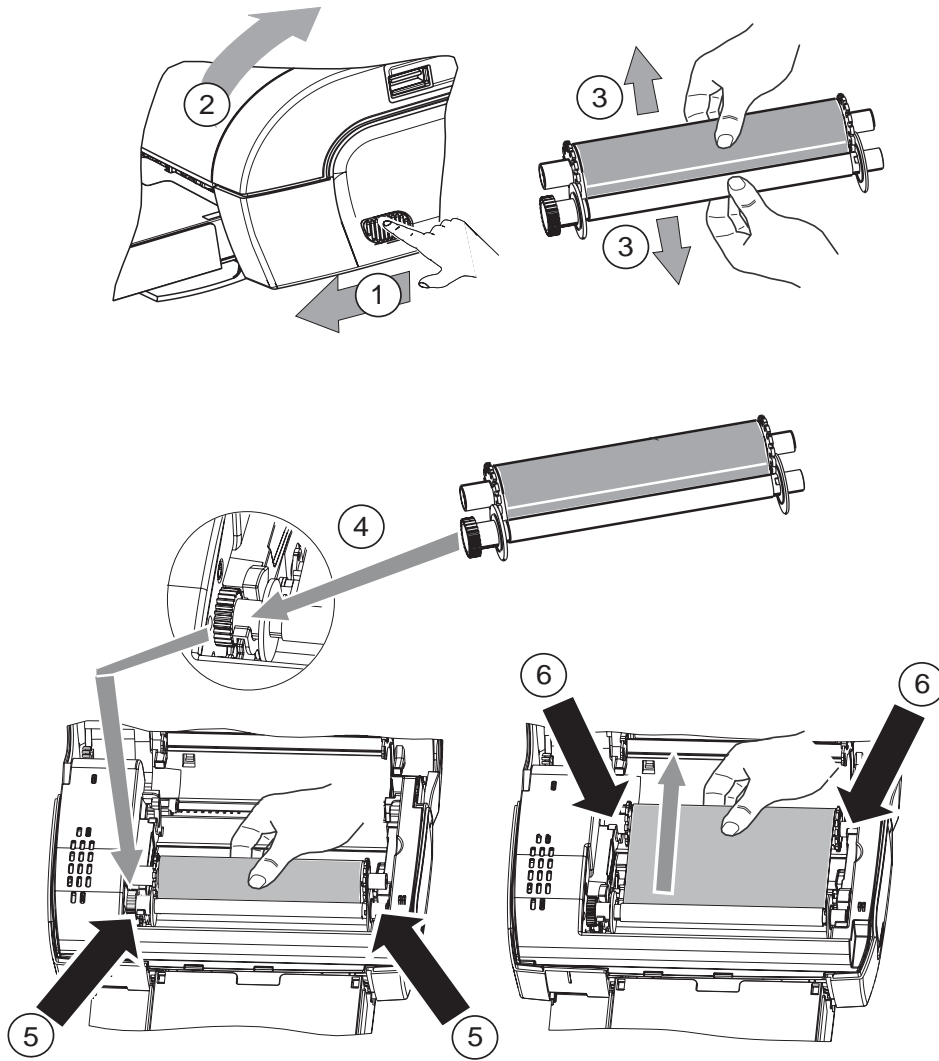

7 Fixe a fita sobre os eixos (6) e feche a impressora.

CONEXÕES - LIGAÇÕES

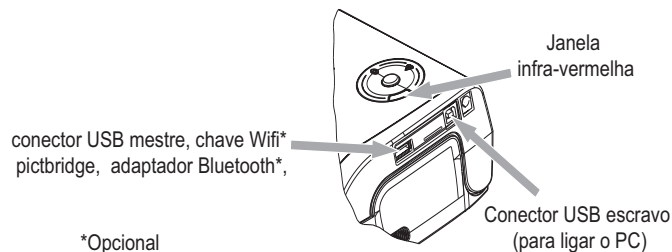

UTILIZAÇÃO

- ☞ Certifique-se de que os consumíveis (papel e fita) estão instalados.
- ☞ Certifique-se de que a sua impressora está ligada à corrente eléctrica.
- ☞ Ligue o equipamento que contém os seus ficheiros para imprimir a uma das portas USB em função do seu equipamento ou aproxime o aparelho equipado com infra-vermelhos da porta infra-vermelhos da impressora para que eles se detectem automaticamente.
 - Para as ligações WiFi, Pictbridge e Bluetooth, a transferência do ficheiro é realizada automaticamente desde que a ligação entre os aparelhos ligados se estabeleça.
 - Para a ligação infra-vermelhos, certifique-se de que a porta infra-vermelhos do aparelho emissor está activa. Aproxime o aparelho emissor da porta infra-vermelhos da impressora. Quando a ligação for estabelecida, a transferência será efectuada.
 - Num PC, active a impressão através do painel de controlo utilizado com o seu utilitário ou software de impressão. Seleccione a impressora "A6 Photo Printer" para imprimir as fotografias.
- ☞ Durante a transferência de dados e durante a impressão, o indicador de luz localizado em cima da impressora pisca a verde.
- ☞ No fim da transferência, a impressão é automaticamente activada.

REGULAÇÕES

Pode melhorar a qualidade de impressão através das funções "Crystal Image" e "Olhos vermelhos".

A função Crystal Image procede automaticamente a todos as regulações e correcções necessárias em relação à nitidez da imagem, à gestão das cores e ao contraste para obter a melhor qualidade de impressão possível.

Por outro lado, os defeitos de exposição são corrigidos (por exemplo as fotografias sobre-expostas são clareadas e as zonas das fotografias que apresentam fortes contrastes são compensadas). A função de correcção de olhos vermelhos corrige os "olhos vermelhos" das fotografias tiradas com flash.

Deve activar estas funções antes de as transferir para a impressora.

Para activar estas funções, pressione o botão verde localizado em cima da impressora conforme a seguinte sequência.

- ☞ Pressione o botão verde uma vez. O ícone acende-se, e a função "Crystal Image" é activada.
- ☞ Pressione o botão verde novamente. Os ícones e acendem-se, e as funções "Crystal Image" e "Olhos vermelhos" são activadas.
- ☞ Pressione o botão verde novamente. O ícone apaga-se e o ícone acende-se, e a função "Olhos vermelhos" é activada.
- ☞ Pressione novamente o botão verde. Os ícones , apagam-se, e as funções "Crystal Image" e "Olhos vermelhos" são desactivadas.



CONSUMÍVEIS

Os consumíveis utilizados na impressora PHOTO EASY 155 SAGEM, a fita e o papel são produtos de marca SAGEM. Poderá encontrá-los em qualquer loja na parte reservada à fotografia ou às impressoras, mas também no site internet www.sagem.com.

Utilize apenas e exclusivamente os consumíveis da marca SAGEM caso contrário poderá perder a garantia do aparelho.

Referência kit consumíveis **DSR420** (fita + papel 75 fotos) : **252211497**

Referência kit consumíveis **DSR420D** (2 fitas + papel 150 fotos) : **252211900**

MANUTENÇÃO

LIMPAR A CABEÇA DE IMPRESSÃO

Se a suas fotos apresentarem marcas constantes em todo o comprimento da folha, poderão impurezas se ter acumulado na cabeça de impressão.

- ☞ Prepare um produto de limpeza a base de álcool desnaturalado (não utilizar produtos abrasivos, poderiam danificar o seu aparelho) e de cotonetes.
- ☞ Desligue a impressora da tomada de parede. Desligue a impressora, retire a ficha da tomada e aguarde cinco minutos para evitar lesões, a cabeça de impressão tendo subido a uma temperatura elevada.
- ☞ Abra a impressora e limpe a cabeça de impressão como indicado na figura em baixo.

Atenção : Não toque nunca a cabeça de impressão com os dedos ou com objectos susceptíveis de a riscar.



- ☞ Feche a impressora e volte a ligar a ficha eléctrica à tomada de parede.

ENCRAVAMENTO DO PAPEL

Se uma folha ficar presa na impressora, sem possibilidade de ser extraída de forma simples, proceda como se segue:

- ☞ Desligue a impressora da tomada de parede. Aguarde cinco minutos, a cabeça de impressão pode adquirir uma temperatura elevada e pode ferir-se se lhe tocar.
- ☞ Abra a impressora e retire a folha encravada.
- ☞ Feche a impressora e volte a ligar a ficha eléctrica à tomada de parede.

Atenção : Uma fotografia já ou parcialmente impressa, NUNCA deve ser recolocada na bandeja de papel, pois pode danificar a fita.

PROBLEMAS

Nota : O seu aparelho possui um dispositivo de temporização automática para evitar que a impressora aqueça quando realiza grandes séries de impressões. A impressora retoma automaticamente a impressão em curso quando a temperatura estiver suficientemente baixa.

INDICADORES DE ERROS

Indicador de luz	Problema
Vermelho intermitente	Fim da fita; Fim de papel; Encravamento do papel.
Vermelho fixo	Erro de recepção de dados; Consumível não compatível; Formato do ficheiro não compatível.

INCIDENTES	SOLUÇÕES
Não há corrente	<ul style="list-style-type: none"> • Verifique se o cabo de alimentação está correctamente ligado à tomada. • Verifique se o conector está correctamente ligado à impressora. • Verifique se a sua instalação eléctrica está a funcionar e se a tomada está alimentada.
O aparelho foi desligado durante uma impressão	<ul style="list-style-type: none"> • Verifique se a impressora está desligada e ligue novamente o cabo de alimentação correctamente. • Ligue a impressora e aguarde que a fase de inicialização esteja terminada, Até que o indicador de luz definido para esta função se ilumine a verde. • Se uma folha de papel estiver presa, (refere-se ao parágrafo Encravamento do papel, página -5). • A impressão recomeça automaticamente.
Não ficou nenhuma foto impressa na folha	<ul style="list-style-type: none"> • Utilizou folhas em conformidade com as especificações técnicas ? (refere-se ao parágrafo Consumíveis, página -5). Colocou as folhas com a face brilhante para cima?
A foto impressa tem um traço em todo o comprimento ou muitas manchas	<ul style="list-style-type: none"> • Proceda à limpeza da cabeça de impressão (refere-se ao parágrafo Limpar a cabeça de impressão, página -5).
Não é possível imprimir a partir do PC ou máquina fotográfica	<ul style="list-style-type: none"> • Verifique se o cabo está correctamente ligado (PC, máquina fotográfica,...). • Instalou o piloto de impressão ? • Validou o consumível com o smart card fornecido?

CARACTERÍSTICAS TÉCNICAS

Nome do aparelho	:	PHOTO EASY 110
Método de impressão	:	transferência térmica
Resolução	:	309,8 x 309,8 dpi
Cor	:	16,7 Milhões em contínuo
Velocidade de impressão	:	inferior a 60 segundos por foto (sem processamento de imagem)
Interface	:	Porta USB compatível 2.0, Infra-Vermelhos
Taxa de fotografias transferidas com um periférico sem fios	:	até 1 Mega-bits
Formatos de imagens compatíveis	:	JPEG (formato predefinido), TIFF, BMP, PNG (a maioria dos tipos)
Resolução de imagem suportada	:	até 18 Milhões de pixels
Consumíveis	:	papel de fotografia, fita de três cores (amarelo, magenta, cian) e um verniz, 75 impressões por fita
Tamanho papel	:	101 x 152,4 mm sem margens descartáveis
Alimentação papel	:	por carregador automático de capacidade de 20 folhas
Alimentação eléctrica	:	230 V AC 50/60 Hz
Aprovação	:	CE
Margem de utilização para uma impressão optimizada	:	15 a 35 °C e 30 a 75 % de humidade
Dimensões em mm	:	200 x 143 x 78 excluindo a bandeja do papel
Peso em kg	:	1,4 desligada
Consumo energético	:	em modo espera : 5 W, em modo impressão : 75 W

Todos estes dados são fornecidos a título de indicação. Sagem Communication reserva-se o direito de os alterar sem aviso prévio.

CONDIÇÕES DE GARANTIA

Para recorrer ao serviço de garantia, deverá contactar o seu revendedor e apresentar-lhe o comprovativo de compra. O revendedor também o aconselhará em caso de avaria.

O material novo (excluindo os consumíveis tais como as fitas e o papel de fotografia...) tem garantia da SAGEM para cada peça e para a mão-de-obra (fora casos de excepção de garantia mencionados mais abaixo neste documento), nas condições e conforme as modalidades seguintes, contra todos os defeitos de fabricação durante 24 meses a contar da data de compra do material, atestado pelo comprovativo de compra (para os acessórios novos (cabos, etc.) : 3 meses a contar da data de compra).

Os materiais reparados durante o período de garantia acima referido têm garantia da SAGEM (peças e mão-de-obra)* até à última destas duas datas: fim do tempo de garantia mencionado mais acima ou três (3) meses a contar da intervenção da SAGEM.

Esta garantia aplica-se logo que o material tenha sido utilizado nas condições normais e para o seu uso.

A título de garantia, o seu material será reparado ou substituído gratuitamente (conforme o procedimento indicado pelo seu revendedor).

Nenhum material emprestado será fornecido durante o tempo de reparação.



Estão excluídos da garantia :

- 1) As avarias ou os disfuncionamentos ou as deteriorações devidas ao não respeito das instruções de instalação ou de utilização, a uma causa exterior ao material (choque, raio, incêndio...), a modificações do material efectuadas sem acordo escrito da SAGEM, a um defeito de manutenção corrente, tal como descrito na documentação remetida com o material, de vigilância ou de cuidados, ou ainda devido a uma reparação, uma intervenção (abertura ou tentativas de abertura do material) ou manutenção efectuada por pessoas não autorizadas pela SAGEM.
- 2) As deteriorações devidas a uma insuficiência de embalagem e/ou a um mau condicionamento do material devolvido.
- 3) O desgaste normal do material assim como o desgaste dos acessórios.
- 4) O fornecimento de novas versões de softwares
- 5) Os serviços de uso corrente: entrega, instalação ou substituição dos acessórios ou dos consumíveis...
- 6) as intervenções sobre o material ou softwares modificados ou acrescentados sem o acordo da SAGEM.
- 7) As falhas devidas à utilização de produtos ou acessórios não compatíveis com o material.

OS DIREITOS LEGAIS A BENEFICIO DOS CONSUMIDORES A TITULO DE DISPOSIÇÕES LEGAIS IMPERATIVAS NACIONAIS, ASSIM COMO OS DIREITOS DO CLIENTE EM RELAÇÃO AO SEU REVENDEDOR, TAIS COMO ESTABELECIDOS NO CONTRATO DE COMPRA/VENDA, PERMANECEM EM VIGOR E NÃO SÃO DE MODO ALGUM AFECTADOS PELA PRESENTE GARANTIA.

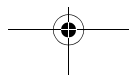
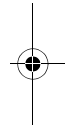

VELKOMMEN

Tak, fordi du har købt vores nye fotoprinter. Med denne højkvalitetsprinter kan du få mest muligt ud af dine digitalfotos.

Funktionerne til billedoptimering, "Crystal Image" og "Røde øjne", sikrer en perfekt kvalitet på udskrifter og kopier af dine fotos.

På vores websted, www.sagem.com, kan du også finde:

- udskriftsdrivere til pc,
- en liste med svar på ofte stillede spørgsmål.

SIKKERHEDSINSTRUKTIONER OG ANBEFALINGER



Fotoprinteren må ikke anbringes i et fugtigt rum (badeværelse, bryggers, køkken el.lign.), eller i en afstand af 1,50 m eller mindre fra en vandhane eller anden vandkilde eller udenfor. Printeren bør bruges ved stuetemperatur imellem 15°C og 35°C for at give det bedste udskriftsresultat.

Placer ikke printeren i støvede omgivelser, da støvpartikler kan forringe udskriftskvaliteten af dine fotos.



Anvend kun den medfølgende strømforsyning, og tilslut den til ledningsnettet i henhold til anvisningerne for installation i denne vejledning og anvisningerne på identifikationsetiketten på strømforsyningen (ledningsnettets spænding, strømstyrke og frekvens). Som en forholdsregel i tilfælde af fare optræder adapteren som en afbrydermekanisme for 230V strømforsyningen. Den bør anbringes i nærheden af apparatet og bør være lettilgængelige.

Åbn aldrig den øverste skærmlade under udskrivning, da det kan medføre, at filmen brydes, og at printeren herefter ikke længere fungerer korrekt.

Når printeren har været i brug, skal du vente et øjeblik, efter at den er slukket, før du åbner den. Rør aldrig skrivnehovedet, da det kan medføre personskader.

Brug kun SAGEM-materialer, da du ellers risikerer at beskadige udstyret og gøre garantien ugyldig. For referencer til materialer (Se afsnittet **Materialer**, side 5).



CE-mærkningen bevidner, at produktet lever op til hovedkravene i Europaparlamentets og Råds direktiv 1999/5/CE vedrørende telekommunikations terminaludstyr, vedrørende brugersikkerhed og -helbred, og vedrørende elektromagnetisk interferens. Overensstemmelseserklæringen kan konsulteres på siden www.sagem.com under kategorien "support", eller kan rekvireres på følgende adresse:

Sagem Communication - Customer relations department
4, rue du Petit Albi - 95800 Cergy Saint-Christophe - FRANCE

MILJØ

Bevarelset af miljøet som en del af en bæredygtig udviklingslogik er et væsentligt anliggende for Sagem Communication. Sagem Communication ønsker at styre systemer, der er opmærksomme på miljøet, og som en konsekvens heraf har vi besluttet at integrere miljømæssige præstationer i vores produkters livscyklus, lige fra fremstilling til indkøring, brug og elimination.

EMBALLAGE



Tilstedeværelsen af logoet (grøn prik) betyder, at der er betalt et bidrag til en godkendt statslig organisation for at forbedre genvinding af emballage og genbrugs infrastrukturer.

For at fremme genbruget bedes de lokale sorteringsregler respekteret for den slags affald.

BATTERIER

Hvis dit produkt indeholder batterier, skal du skille dig af med dem ved de dertil indrettede opsamlingssteder.

PRODUKTET



Den overstregede affaldsbeholder på produktet betyder, at det hører hjemme i familien af elektrisk og elektronisk udstyr.

Desangående beder europæiske forskrifter dig om at skille dig af med det beholdsvis:

- på salgssteder i tilfælde af køb af lignende udstyr,
- på lokale opsamlingssteder (containere, genbrugsstationer osv.).

På den måde kan du deltage i projektet med at genbruge og opgradere elektrisk og elektronisk udstyr, hvilket vil have en effekt på miljøet og menneskets helbred.

Dansk

PRINTEREN OG TILBEHØRET

Stil æsken foran dig, og tag printerens forskellige enheder ud for at kontrollere, at alle nedenstående enheder er leveret :

En netledning

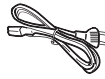

En strømforsyning

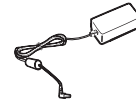

En printer

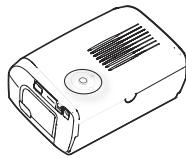

En papirskuffe

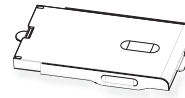

En blok med
fotopapir
(afhængigt af
model)

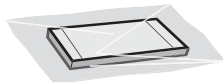

Et farvebånd (afhængigt
af model)

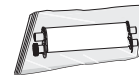

CD-Rom



TILSLUTNING AF PRINTEREN

Bemærk : Når du installerer printeren nær en væg eller andet objekt, skal der være et friareal på mindst 10 cm bag printeren, for at billederne uhindret kan printes ud på papir.

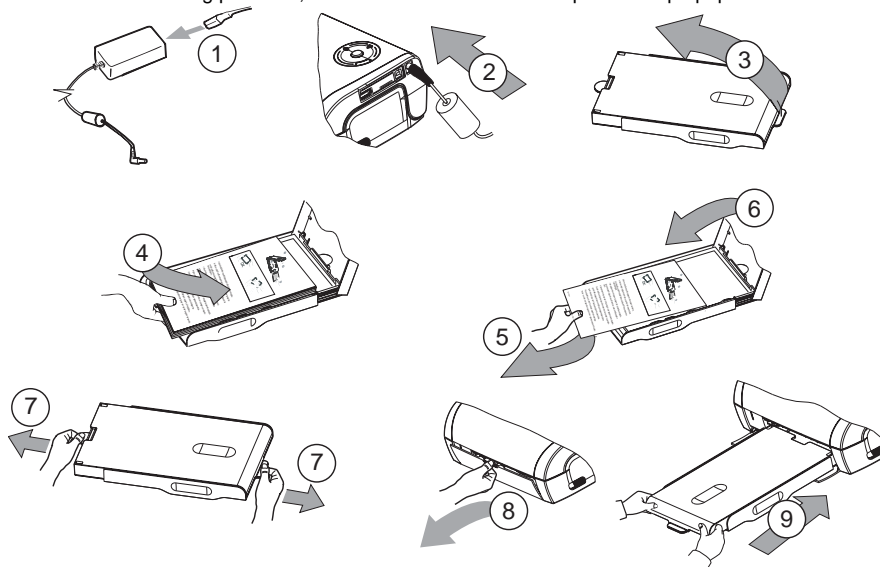

10 Tilslut netledningen til et vægstik, der er nemt tilgængeligt.

ISÆTNING AF FARVEBÅNDET

Bemærk : Brug kun producentens materialer. Disse er specielt designet til at give den bedste udskriftskvalitet (Se afsnittet side 5).

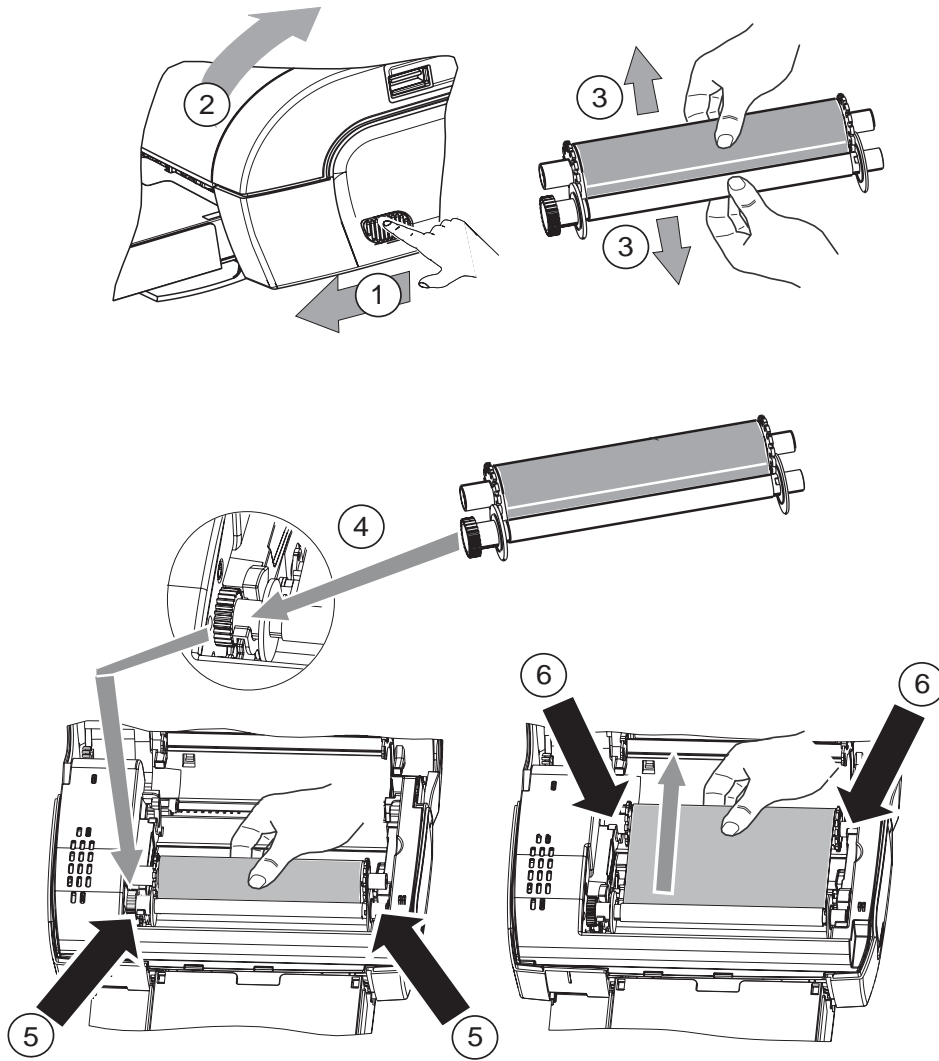

7 Udspænd farvebåndet på spindlerne (6), og luk printeren.

FORBINDELSER - TILSLUTNINGER

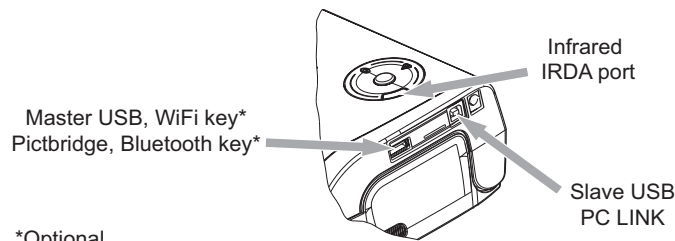

*Optional

BRUG AF PRINTEREN

- ☞ Kontroller, at forbrugsvarerne (papir og farvebånd) er installeret i printeren.
- ☞ Kontroller, at printeren er tilsluttet ledningsnettet.
- ☞ Tilslut det udstyr, der indeholder de filer, som skal udskrives, på en af USB-portene afhængigt af det anvendte udstyr, eller anbring et apparat med en IRDA-port ved siden af printerens IRDA-port, så de automatisk kan oprette forbindelse.
 - Ved tilslutning via WiFi, PictBridge og Bluetooth udføres filoverførslen automatisk, så snart de tilsluttede apparater har oprettet forbindelse.
 - Ved en IRDA-forbindelse skal du kontrollere, at senderapparatets IRDA-port er aktiveret. Anbring senderapparatet tæt ved printerens IRDA-port. Så snart der er oprettet forbindelse, overføres filerne.
 - På en pc skal du starte udskrivningen i hjælpeprogrammet eller printersoftware. Vælg printeren "A6 Photo Printer" for at udskrive fotos.
- ☞ Mens dataene overføres og under udskrivningen blinker kontrollampen oven på printeren grønt.
- ☞ Når dataene er overført, aktiveres udskrivningen automatisk.

INDSTILLINGER







Du kan forbedre udskriftskvaliteten med funktionerne "Crystal Image" og "Røde øjne".

Crystal Image udfører automatisk alle nødvendige indstillinger og rettelser for at opnå et skarpt billede og styrer samtidig farver og kontrast for at opnå den bedst mulige udskriftskvalitet.

Endvidere rettes eksponeringsfejl (f.eks. gøres underbelyste fotos lysere, eller der kompenseres for stærke kontraster i dele af et foto). Funktionen, der retter røde øjne, retoucherer øjne, der er blevet røde på billeder taget med blitz.

Funktionerne skal aktiveres, før billederne sendes til printeren.

Funktionerne aktiveres ved at trykke på den grønne tast oven på printeren og følge nedenstående fremgangsmåde.

- ☞ Tryk en gang på den grønne tast. Ikonet  lyser, og funktionen "Crystal image" er nu aktiveret.
- ☞ Tryk endnu en gang på den grønne tast. Ikonerne  og  lyser, og funktionerne "Crystal Image" og "Røde øjne" er nu aktiveret.
- ☞ Tryk endnu en gang på den grønne tast. Ikonet  slukker, og ikonet  lyser. Funktionen "Røde øjne" er nu aktiveret.
- ☞ Tryk endnu en gang på den grønne tast. Ikonerne  og  er slukket, og funktionerne "Crystal Image" og "Røde øjne" er nu deaktiveret.



MATERIALER

De materialer, der benyttes med fotoprinteren (filmkassetter, papir), er SAGEM (PLC) mærkevareprodukter. Materialerne kan købes i alle større butikker i fotografi- eller printerafdelingen, men også på vores hjemmeside www.sagem.com.

Brug af andre materialer end SAGEM (PLC) mærkevareprodukter kan medføre tab af garanti på printeren.

Filmkassette **DSR420** (farvebånd + papir til 75 fotos): **ref. 252211497**

Filmkassetter **DSR420D** (2 farvebånd + papir til 150 photos): **ref. 252211900**

VEDLIGEHOLDELSE

CRENSNING AF PRINTERHOVEDET

Lange streger på dine billeder kan skyldes snavspartikler, der sidder fast i printerhovedet.

- ☞ Du skal bruge et metylalkohold-baseret (brug ikke ætsende kemikalier. De kan skade printeren) rensmiddel og nogle vatpinde.
- ☞ Afbryd printeren fra vægstikket. Og vent i fem minutter; eftersom printerhovedet arbejder ved høje temperaturer, er der en risiko for forbrænding, hvis du rører det.
- ☞ Åbn printeren, og rens skrivehovedet som vist på illustrationen herunder.

Obs! : Rør aldrig ved printerhovedet med dine fingre eller med genstande, der kan ridse det.



- ☞ Luk printeren igen, og tilslut netledningen i vægstikket.

PAPIRSTOP

Følg denne fremgangsmåde, hvis et ark sætter sig fast i printeren og ikke kan trækkes ud:

- ☞ Afbryd printeren fra vægstikket. Vent i fem minutter, fordi skrivehovedet er varmt, og du kan brænde dig på det.
- ☞ Åbn printeren, og tag det ark papir ud, som sidder fast.
- ☞ Luk printeren igen, og tilslut netledningen i vægstikket.

Obs! : Et foto, som allerede er delvist udskrevet, må **ALDRIG** lægges i papirskuffen igen, da det kan ødelægge farvebåndet.

PROBLEMER

Bemærk : Printeren er udstyret med en automatisk time-out-funktion for at undgå overophedning. Denne kan aktiveres under store printerjobs. Printeren genstarter automatisk det aktuelle job, så snart temperaturen er kommet ned på det normale.

FEJLMEDDELELSER

Kontrollampe	Årsag
Blinker rødt	Farvebåndet er slut Ikke mere papir Papirstop
Lyser rødt	Fejl under modtagelse af data Forbrugsvare passer ikke til printeren Filformatet understøttes ikke

PROBLEMER	LØSNINGER
Ingen nettilslutning	<ul style="list-style-type: none"> • Tjek, at strømforsyningsblokken er korrekt forbundet med elnettet. • Tjek, at strømforsyningsstikket er korrekt indsat i printeren. • Tjek, at stikkontakten fungerer (tjek installationens sikringer og/eller el-afbrydere om nødvendigt).
Printeren blev taget ud af stikket under et print-job	<ul style="list-style-type: none"> • Tjek, at strømforsyningsblokken er korrekt forbundet med elnettet. • Tjek, at strømforsyningsstikket er korrekt indsat i printeren, Indtil kontrollampen for denne funktion lyser grønt. • Hvis et papir sidder fast, gennemgås proceduren, (Se afsnittet Papirstop, side 5). • Udskrivningen fortsætter igen automatisk.
Intet fotografi udskrives på papiret	<ul style="list-style-type: none"> • Bruger du papir, der svarer til de tekniske specifikationer? (Se afsnittet Materialer, side 5). Er arkene indsat med den skinnende side opad?
Fotografiet er markeret med lange streger eller en masse pletter	<ul style="list-style-type: none"> • Rens printerhovedet (Se afsnittet Crensning af printerhovedet, side 5).
Ingen udskrivning fra PC eller fotoapparat	<ul style="list-style-type: none"> • Kontroller, at kablet er korrekt tilsluttet (PC, fotoapparat osv.). • Er printerdriveren installeret? • Har du valideret den anvendte forbrugsvare med det medfølgende chipkort?

TEKNISKE SPECIFIKATIONER

Navn på apparatet	:	PHOTO EASY 110
Printmetode	:	Farvediffusion termisk spredning
Opløsning	:	309,8 x 309,8 dpi
Farver	:	16,7 million kontinuerlige
Udskrivningshastighed	:	Mindre end 60 sekunder per foto (fraregnet billedbehandling)
Brugerflade	:	USB 2.0-kompatibel port, IRDA
Størrelsen på de overførte fotos fra trådløst tilsluttet udstyr	:	Op til 1 MB
Understøttede billedformater	:	JPEG (standardformat), TIFF, BMP, PNG (de fleste typer)
Understøttet billedopløsning	:	Op til 18 millioner pixels
Materialestoffer	:	Fotokvalitetspapir. Filmkassetter med tre farver (gul, magenta, cyan) og beskyttelsesbelægning, 75 printkørsler per kassette
Papirstørrelse	:	101 x 152,4 mm fraregnet aftagelige rammer
Papirbakke	:	Med automatisk loader, kapacitet 25 ark
Nettilslutning	:	230 V vekselstrøm 50/60 Hz
Godkendelse	:	EC
Brugsområde for optimal udskriftskvalitet	:	15 °C til 35 °C, 30 % til 75 % fugtighed
Størrelse	:	200 x 143 x 78 mm fraregnet papirbakken
Vægt	:	1,4 kg (undtaget strømforsyning)
Strømforsyning	:	i standby : 5 W, ved udskrivning : 75 W

Alle data er kun beregnet til referenceformål. Sagem Communication (PLC) forbeholder sig retten til at lave ændringer uden forudgående varsel.

GARANTI

GARANTIVILKÅR OG BESTEMMELSER

Kære kunde,

Du har netop købt en SAGEM Photo Easy, og vi takker dig for dit valg. Dette apparatur er fremstillet med den største omhu, og vi håber, at det vil give dig fuld tilfredshed.

Hvis på trods af den omhu, der er blevet benyttet ved fremstillingen af dette apparatur, det skulle vise sig at være fejlbehæftet, bedes du venligst kontakte din forhandler, der vil rådgive dig om, hvordan du skal forholde dig.

Det apparat, du netop har købt (undtaget farvebånd, papir osv.) er under garanti, for hvad reservedele og arbejdsløsn angår (undtagen i de yderligere tilfælde, der er nævnt i dette dokument) af SAGEM, i henhold til de nedenfor angivne betingelser og procedurer, imod alle fremstillingsfejl i 12 (tolv) måneder regnet fra købsdatoen, hvor disse defekter er et resultat af fabrikationsfejl (for tilbehør: tre (3) måneder regnet fra købsdatoen). Denne garanti gælder, forudsat at apparaturet er blevet brugt til det formål, det er beregnet til.

Bevis for køb vil blive forlangt; så opbevar venligst kvitteringen et sikkert sted.

Materiel, der er blevet repareret i løbet af den ovenfor angivne garantiperiode, er dækket af garantien (reservedele og arbejdsløsn)* af SAGEM, indtil den sidste af disse to datoer:

- Udløb af den ovenfor specificerede garantiperiode, eller,
- Tre (3) måneder fra SAGEMS interferens.

Intet erstatningsmateriel vil blive udlånt i løbet af reparationsperioden.

Før du afleverer materiellet til forhandleren, skal du venligst huske at:

- Gemme alle personlige data, da de kan blive slettet under reparationsprocessen. SAGEM vil ikke være ansvarlig i tilfælde af skade, der er påført dine data og vil ikke geninstallere disse data på dit apparatur.
- Lægge dit navn, din adresse og dit telefonnummer ned i pakken med dit materiel.
- Vedlægge en kopi af dit købsbevis af materiellet.
- Hvis forhandleren beder dig om det, skal du beholde alt tilbehør (kabler osv.), materialer (papir m.v.) og dine egne enheder (hukommelseskort, dongle osv.)

Denne garanti påvirker ikke de lovbefalede forbrugerrettigheder.

Det førømtalte gælder kun for UK. Hvis nogen bestemmelser i denne garanti skulle anses for i sin helhed eller en del at være illegal på grund af en obligatorisk regel, som gælder forbrugere i medfør af engelsk lov, vil sådan ugyldighed eller ulovlighed ikke forringe eller have indflydelse på de øvrige bestemmelser eller dele af denne garanti.

UNDTAGELSER FRA GARANTIE

Intet ansvar skal opstå under garantien vedrørende:

1. Nedbrud eller funktionsfejl som følge af:
 - undladelse af at følge installationsprocessen og brugsanvisningen; eller
 - en ydre årsag til materiellet (indbefattet, men ikke begrænset til, shock, lynnedslag, ildebrand, vandalisme, ondsindede handlinger, kontakt med forskellige væsker eller skadedyr eller vandskader af enhver art, forkert elektrisk spænding); eller
 - ændringer ved materiellet, der er foretaget uden skriftlige godkendelse af SAGEM; eller
 - mangel på almindelig vedligeholdelse (som beskrevet i den brugsanvisning, der er givet med dette materiel) eller mangel på tilsyn eller pasning; eller
 - ringe miljømæssige betingelser, især de der er relateret til temperatur og luftfugtighed, indflydelse af varierende elektrisk spænding, parasitter fra det elektriske netværk eller fra jorden; eller
 - reparation, arbejde (åbning af eller forsøg på åbning af materiellet) eller vedligeholdelse af materiellet af personer, der ikke er autoriserede af SAGEM.
2. Skade, som skyldes utilstrækkelig eller dårlig indpakning af materiellet under returnering til det autoriserede reparationscenter.
3. Slitage ifølge almindelig brug af materiellet og dets tilbehør.
4. Kommunikationsproblemer forbundet med et upassende miljø, herunder især:
 - problemer forbundet med adgang og/eller forbindelse til telefonnettet, så som afbrydelser af adgangsnetværk eller funktionsfejl på den linje, der bliver brugt af abonnenten eller hans korrespondent,
 - transmissionsfejl (fx interferens eller en dårlig linjekvalitet),
 - fejl på det lokale netværk (elektriske installationer, servere, arbejdsstationer) eller fejl på sendenet (såsom, men ikke begrænset til, interferens, fejl eller dårlig kvalitet på nettet).
5. Tilførsel af nye versioner af softwaren uden forudgående aftale med SAGEM.
6. Arbejde i forbindelse med normal brug: levering, installation eller udskiftning af materialer osv.
7. Arbejde på et hvilket som helst apparatur eller software, der er ændret eller tilføjet uden SAGEM's tilladelse.
8. Funktionsfejl på grund af brug af produkter, materialer eller tilbehør, der ikke er kompatibelt med apparaturet.
9. Apparat, der er returneret til det autoriserede reparationscenter uden dets forudgående tilladelse.

Gebyrer (reparations- og leveringsomkostninger) vil blive påført - bliver meddelt af SAGEM - for service, der bliver ydet i tilfælde af undtagelser til garantien som angivet ovenfor, så vel som udløbet af den 12-måneders garantiperiode, og skal betales, før apparaturet returneres til det autoriserede servicecenter eller forud for enhver intervention.

ADVARSEL:

Vedrørende den 12-måneders garanti gælder følgende:

1. I alle tilfælde bedes du venligst selv foranstalte en sikkerhedskopi af alle personlige data. SAGEM påtøres ikke noget ansvar i tilfælde af skade på dine data eller programmer. Ingen programmer eller data vil under nogen omstændigheder blive geninstalleret på apparaturet af SAGEM i tilfælde af skade.
2. De defekte dele eller udskiftede apparatur bliver SAGEM's ejendom.
3. Underkastet juridiske bestemmelser er de direkte garantier, angivet i dette dokument, i stedet for alle andre garantier, direkte eller indirekte. Navnlig fremsætter SAGEM ingen indsigelser eller garantier for hvad angår kvalitet eller hensigtsmæssighed for nogen bestemte årsager. SAGEM's ansvar vedrørende ethvert krav fra Kunden for direkte tab eller skade, hvad enten det opstår i kontrakt, retsbrud eller lignende eller fra SAGEM's forsømmelighed eller lignende over for dets leverancer eller tjenesteydelser, skal ikke overstige den pris, Kunden har betalt for apparaturet. I intet tilfælde skal SAGEM være ansvarlig for indirekte, special eller resulterende skade af nogen art (herunder, men ikke begrænset til, tab af ordrer, tab af fortjeneste, skade på goodwill eller omdømme, afbrydelse af service eller enhver anden finansiel eller kommerciel skade), hvad enten det er baseret på garantiaftale eller retsbrud.
4. Underkastet juridiske bestemmelser skal den tid, apparaturet er under reparation eller utilgængeligt i løbet af de 12 måneders garanti, ikke give anledning til en udvidelse af garantiperioden.

Den 12-måneders garantiperiode påvirker ikke de lovbefalede forbrugerrettigheder.

Det førømtalte gælder kun for UK. Hvis nogen bestemmelser i den 12-måneders garantiperiode skulle anses for i sin helhed eller en del at være ulovlig på grund af en obligatorisk regel, som gælder forbrugere i medfør af engelsk lov, vil sådan ugyldighed eller ulovlighed ikke forringe eller have indflydelse på de øvrige bestemmelser eller dele af denne garanti.

www.sagem.com, supportgruppe

VÄLKOMMEN

Tack för att du har valt att köpa vår nya fotoskrivare. Med denna skrivare av hög kvalitet kan du få ut det mesta av dina digitalbilder.

Bildoptimeringsfunktionerna Crystal Image och Reducering av röda ögon ger bilderna en enastående utskrifts- och kopieringskvalitet.

På webbplatsen www.sagem.com finner du också:

- drivrutinerna som styr utskriften för personatorer,
- en lista över svar till de vanligaste frågorna.

SÄKERHETSINSTRUKTIONER OCH REKOMMENDATIONER



Installera inte din fotoskrivare i ett fuktigt rum (badrum, tvättstuga, kök, osv.), eller inom 1,50 m från en kran eller vattenkälla, eller utomhus. Din skrivare bör användas i en rumstemperatur mellan 15°C och 35°C för optimala utskriftsresultat.

Installera inte din skrivare i en dammig omgivning eftersom dammet kan försämra dina bilders utskriftskvalitet.



Använd endast medföljande strömadapter. Koppla in denna i vägguttaget enligt installationsinstruktionerna i detta häfte och anvisningarna på adaptersns identifikationsetikett (spänning, ström, nätfrekvens). Av försiktighets skull fungerar nätadaptern som avbrytare för 230V aggregatet. De bör placeras i närheten av apparaten och vara lätt tillgängliga.

Öppna aldrig den övre kåpan medan utskrift pågår, då filmen kan brista och skrivaren kan få driftproblem.

Efter användning av skrivaren, stäng av eller koppla ur skrivaren och vänta en stund innan kåpan öppnas. För att undvika personskador, rör aldrig vid skrivhuvudet.

Använd endast förbrukningsprodukter från SAGEM annars riskerar du att skada utrustningen eller att ogiltiggöra garantin. För att få referenserna på förbrukningsprodukterna (se avsnittet **Byt förbrukningsprodukter**, sida 5).



CE-märkningen certifierar att produkten uppfyller kraven för Europaparlamentets och Rådets direktiv 1999/5/CE om telekommunikationers terminalutrustning, beträffande användarnas säkerhet och hälsa, och beträffande elektromagnetisk interferens.

Konformitetsdeklarationen finns på www.sagem.com, under kategorin "support", eller erhålles på skriftlig förfrågan till:

Sagem Communication - Customer relations department
4, rue du Petit Albi - 95800 Cergy Saint-Christophe - FRANCE

MILJÖ

Miljöförebyggande som en hållbar utvecklingslogik utgör en väsentlig fråga inom Sagem Communication. Sagem Communication önskar tillverka system med miljön i åtanke, och koncernen har därför valt att integrera miljöprestanda i produkternas livscykel, från tillverkning till idriftsättning, användning och eliminering.

EMBALLAGE



Logon (grön prick) betyder att vi bidrar till en godkänd nationell organisation för att förbättra återanvändningen av emballage och återvinningsinfrastrukturer.

För att underlätta återvinningen, var god respektera de lokala sorteringsreglerna för denna typ av avfall.

BATTERIER

Om produkten innehåller batterier måste dessa kasseras på en för detta avsedd samlingspunkt.

PRODUKTEN



Den strukna soptunnan som sitter på produkten betyder att produkten tillhör kategorin för elektriska eller elektroniska utrustningarna.

De europeiska bestämmelserna ber dig därför att kassera den:

- På försäljningsställen vid köp av en liknande utrustning,
- På lokala samlingspunkter (avfallscenter, sorteringsinsamling, osv.).

På så sätt kan du bidra till återanvändningen och uppgraderingen av elektriskt och elektroniskt avfall som påverkar miljön och människornas hälsa negativt.

Svenska

SKRIVAREN OCH DESS TILLBEHÖR

Placera lådan framför dig, plocka ut skrivarens olika delar och kontrollera att nedanstående finns med :

En nätkabel

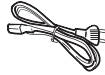

En strömadapter

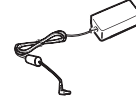

En skrivare

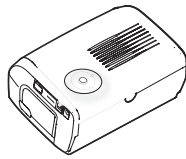

En arkmatare

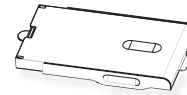

Ett block fotopapper
(beroende på
modell)

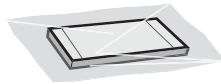

Ett färgband (beroende
på modell)

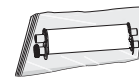

CD-Rom



DRIFTSÄTTNING AV SKRIVAREN

Obs : När du installerar din skrivare i närheten av en vägg eller ett annat föremål, lämna alltid ett öppet utrymme på minst 10 cm bakom skrivaren för att inte pappersarkets rörelse ska blockeras.

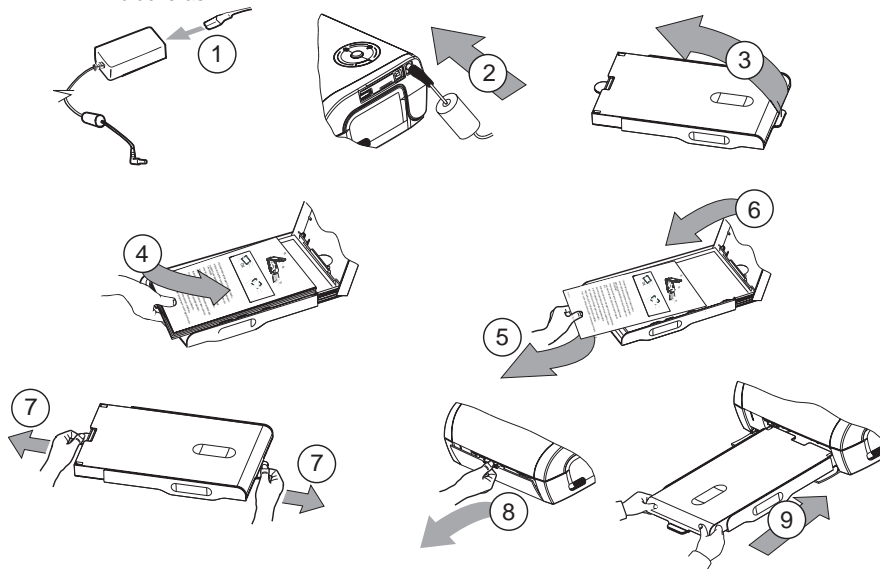

10 Koppla in nätkabeln i ett lättåtkomligt vägguttag.

INSÄTTNING AV BANDET

Obs : Använd endast tillverkarens förbrukningsprodukter. De har utformats speciellt för att ge en optimal utskriftskvalitet (se avsnittet sida 5).

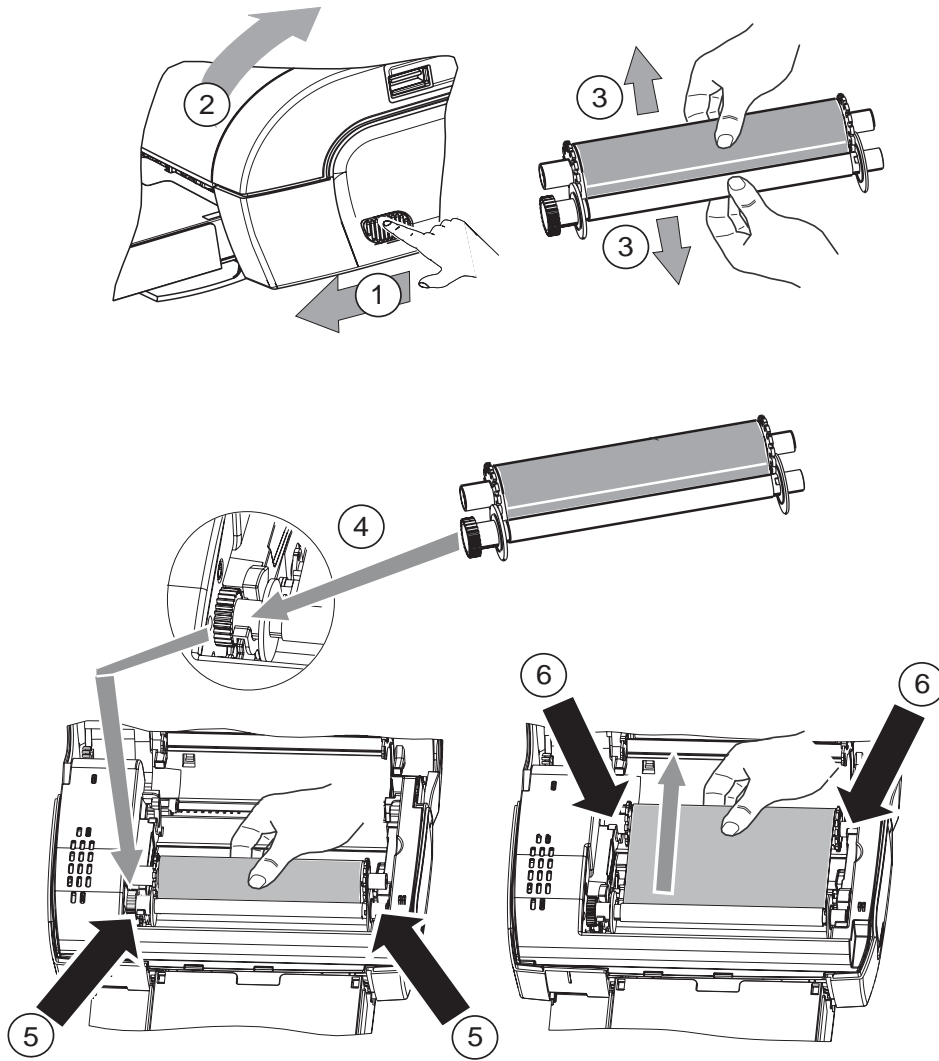

7 Spänn bandet över dessa axlar (6) och stäng skrivaren.

ANSLUTNINGAR - INKOPPLINGAR

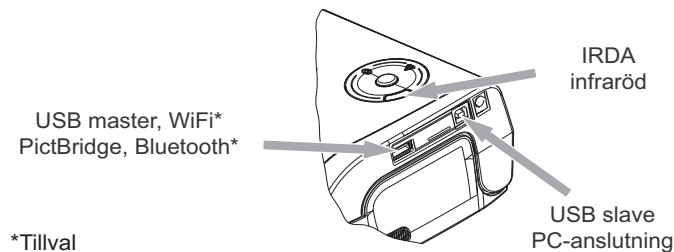

ANVÄNDNING

- ☞ Försäkra dig om att det finns papper i arkmataren och att färgbandet är insatt.
- ☞ Försäkra dig om att skrivaren är elektriskt ansluten.
- ☞ Beroende på din utrustning, anslut apparaten som innehåller filerna som ska skrivas ut till någon av USB-portarna. Om apparaten är utrustad med en IRDA, flytta den så nära skrivarens IRDA att apparaterna kan kommunicera med varandra.
 - För WiFi-, PictBridge- och Bluetoothanslutningar överförs filerna automatiskt så fort de anslutna apparaterna lyckas upprätta kommunikationen.
 - För IRDA-anslutningen, måste den sändande apparatens IRDA-port vara aktiverad. Placera den sändande apparaten nära skrivarens IRDA-port. Överföringen startar så fort kommunikationen mellan apparaterna upprättats.
 - Från en PC, starta utskriften från hjälpprogrammets eller utskriftprogrammets kontrollpanel. Välj skrivaren "A6 Photo Printer" för att skriva ut bilderna.
- ☞ Under dataöverföring eller utskrift, blinkar den gröna lampan på skrivarens ovansida.
- ☞ När dataöverföringen är färdig, startar utskriften automatiskt.

INSTÄLLNINGAR







Bildkvaliteten kan förbättras med hjälp av funktionerna "Crystal Image" och "Reducering av röda ögon".

Crystal Image utför automatiskt alla nödvändiga inställningar och justeringar med avseende på bildskärpa, färghantering och kontrast för bästa möjliga utskriftskvalitet.

Utöver detta, korrigeras även exponeringsfel (t.ex. underexponerade foton görs ljusare, delarna av fotot som uppvisar starka kontraster kompenseras). Funktionen Reducering av röda ögon retuscherar röda ögon på bilder som tagits med blix.

Dessa funktioner måste aktiveras före dataöverföringen till skrivaren.

För att aktivera dessa funktioner, tryck på den gröna knappen på skrivarens ovansida enligt följande sekvens.

- ☞ Tryck en gång på den gröna knappen. Ikonen  tänds, funktionen Crystal Image aktiveras.
- ☞ Tryck på nytt på den gröna knappen. Ikonerna  ,  tänds, funktionerna Crystal Image och Reducering av röda ögon aktiveras.
- ☞ Tryck på nytt på den gröna knappen. Ikonen  släcks och ikonen  tänds, funktionen Reducering av röda ögon aktiveras.
- ☞ Tryck på nytt på den gröna knappen. Ikonerna  ,  släcks, funktionerna Crystal Image och Röda ögon avaktiveras.



BYT FÖRBRUKNINGSPRODUKTER

Förbrukningsprodukterna som används med fotoskrivaren (filmkassett, papper) är produkter av märket SAGEM (PLC). De kan köpas i alla stora affärer på avdelningen för foto eller skrivare men även på Internetsidan www.sagem.com.

Om du använder andra förbrukningsprodukter än SAGEM (PLC) kan du ogiltiggöra skrivarens garanti.

Filmkassett **DSR420** (band + papper för 75 foton) : **252211497**

Filmkassetter **DSR420D** (2 band + papper för 150 foton) : **252211900**

UNDERHÅLL

RENGÖR LÄSHUVUDET

Kontinuerliga linjer på bilderna kan orsakas av dammpartiklar på läshuvudet.

- ☞ Du kommer att behöva rengöringsmedel med metanol (använd inga frätande kemikalier som riskerar att skada skrivaren) och någon bomullspinne.
- ☞ Koppla bort skrivaren från vägguttaget. Vänta fem minuter. Eftersom läshuvuden fungerar i hög temperatur riskerar du att bränna dig om du rör det.
- ☞ Öppna skrivaren och rengör skrivhuvudet enligt bilden nedan.

Observera : Rör aldrig skrivhuvudet med fingrarna eller något föremål då detta kan repas.



- ☞ Stäng skrivaren och koppla in sladden i vägguttaget.

PAPPERSTOPP

Följ denna procedur om ett ark fastnat i skrivaren och inte går att dra ut :

- ☞ Koppla bort skrivaren från vägguttaget. Vänta i fem minuter. Skrivhuvudet blir väldigt varmt och man kan lätt bränna sig om man rör vid det.
- ☞ Öppna skrivaren och plocka ut arket som fastnat.
- ☞ Stäng skrivaren och koppla in nätsladden i vägguttaget.

Observera : Ett foto som skrivits ut helt eller delvis får ALDRIG läggas tillbaka i arkmataren, annars riskerar bandet att brista.

FEL

Obs : Skrivaren har en automatisk avstängning för att undvika överhettning som kan användas vid utskrift av stora jobb. Skrivaren startat automatiskt om det aktuella utskriftsjobbet så fort temperaturen återgår till det normala.

FELINDIKERINGAR

Lampa	Orsak
Blinkar rött	Bandet slut Slut på papper Pappersstopp
Lyser rött	Fel vid mottagningen av data Ej kompatibelt papper eller band Skrivaren kan ej hantera filformatet

PROBLEM	LÖSNINGAR
Ingen strömtilförsel	<ul style="list-style-type: none"> • Kontrollera att nätaggregatet sitter ordentligt i nätuttaget. • Kontrollera att nätaggregatet sitter ordentligt i skrivaren. • Kontrollera att nätuttaget har ström (kontrollera proppar och/eller strömbrytare på din installation om det behövs).
Skrivaren kopplades bort under en utskrift	<ul style="list-style-type: none"> • Ställ in skrivarens På/Av knapp på "o" och anslut nätkabeln igen. • Sätt på skrivaren och vänta tills initialiseringsfasen utförts. Tills funktionens lampa lyser grön. • Om ett pappersark fastnat, utför proceduren, (se avsnittet Pappersstopp, sida 5). • Utskriften återstartar automatiskt.
Inget foto har skrivits ut på arket	<ul style="list-style-type: none"> • Använder du ark som uppfyller de tekniska specifikationerna (se avsnittet Byt förbrukningsprodukter, sida 5). Har arken förts in med den blanka sidan uppåt?
Fotot är märkt med en heldragen linje eller många fläckar	<ul style="list-style-type: none"> • Rengör skrivhuvudet (se avsnittet Rengör läshuvudet, sida 5).
Ingen utskrift från din persondator eller kamera	<ul style="list-style-type: none"> • Kontrollera att kabeln är korrekt ansluten (PC, kamera, m.m.). • Är skrivarens drivrutiner installerade? • Har du kontrollerat papperet eller färgbandet med medföljande chipkort?

TEKNISKA SPECIFIKATIONER

Apparatens namn	:	PHOTO EASY 110
Utskriftsmetod	:	Dye-diffusion thermal transfer (termotransfertryck)
Upplösning	:	309,8 x 309,8 dpi
Färger	:	16,7 miljoner kontinuerliga
Utskriftshastighet	:	Mindre än 60 sekunder per foto (exklusive bildhantering)
Gränssnitt	:	USB-port kompatibel 2.0 IRDA
Storlek på överförda foton från en sladdlös kringutrustning	:	upp till 1 MB
Accepterade bildformat	:	JPEG (standardformat), TIFF, BMP, PNG (de flesta typerna)
Stödjer bildupplösning	:	Upp till 18 miljoner pixlar
Förbrukningsartiklar	:	Fotokvalitetspapper. Filmkassett med tre färger (gul, magenta, cyan) och skyddsytta, 75 utskrifter per kassett
Papperstorlek	:	101 x 152,4 mm exklusive avdragbara kanter
Pappersfack	:	Med automatisk matare, kapacitet på 25 ark
Nätström	:	230 V AC 50/60 Hz
Certifierat	:	EC
Användningsområde för optimal utskriftskvalitet	:	15 °C till 35 °C, 30 % till 75 % fuktighet
Mått	:	200 x 143 x 78 mm exklusive pappersfacket
Vikt	:	1,4 kg (exklusive nätaggregat)
Strömförbrukning	:	i standby : 5 W, i utskriftsläge : 75 W

Alla specifikationer anges endast som referens. Sagem Communication (PLC) förbehåller sig rätten till ändringar utan förvarning.

GARANTI

GARANTIVILLKOR OCH BESTÄMMELSER

Bäste kund,

Tack för att du har köpt en SAGEM Photo Easy. Denna utrustning har tillverkats med största omsorg och vi hoppas att du kommer att vara helt nöjd med den.

Om produkten, trots omsorgen vid tillverkningen av utrustningen, skulle påvisa brister, kontakta din återförsäljare som kan informera dig vidare om proceduren att följa.

Utrustningen du just har köpt (exklusive band, papper...) är garanterad för reservdelar och arbete* av SAGEM, enligt villkoren och procedurena nedan, mot alla tillverkningsfel i 12 (tolv) månader från inköpsdatumet, i fall dessa brister är orsakade av tillverkningsfel (för tillbehör: tre (3) månader från inköpsdatum). Denna garanti gäller så länge utrustningen används i enlighet med den användning den är avsedd till.

Köpebevis måste visas upp; förvara därför ditt kvitto på en säker plats.

Utrustningarna som har lagats under den garantiperiod som nämns ovan täcks av SAGEMs garanti (reservdelar och arbete)* senast till dessa två datum:

- Garantiperiodens utgångsdatum
- Eller tre (3) månader från och med SAGEMs åtgärder:

Ingen ersättningsutrustning lånas ut under reparationsperioden.

Innan du lämnar utrustningen till din säljare, var god kom ihåg att:

- Spara all personlig information då denna kan raderas under reparationen. SAGEM kommer inte att kunna hållas ansvariga för skador orsakade på dina data och kommer inte att genomföra en återinstallation av dessa data på din utrustning.
- Skriv ditt namn, din adress och ditt telefonnummer i paketet.
- Bifoga en kopia på köpebeviset.
- Ta med alla tillbehör (kablar...), förbrukningsprodukter och egna artiklar (minneskort, nycklar...) om återsäljaren önskar det.

Denna garanti påverkar inte privatkonsumenters rättigheter.

Detta gäller endast i Storbritannien. Om denna garanti delvis eller i sin helhet skulle visa sig vara ogiltig eller olaglig på grund av en obligatorisk bestämmelse som tillämpas konsumenter under engelsk lag, skall en sådan ogiltighet eller olaglighet inte påverka eller ogiltiggöra de övriga delarna i denna garanti.

***bortsett från de fall som nämns vidare i detta dokument**

GARANTIUNDANTAG

Dessa fall täcks inte av garantin:

1. Brister eller tekniska fel orsakade av:
 - Att installationsprocessen och användningsinstruktionerna inte har följts ordentligt, eller
 - En extern orsak (inklusive men inte begränsat till chock, blixn, brand, vandalism, illvilligt förfarande, kontakter med olika vätskor eller skadedjur, eller vattenskada av någon typ, olämplig elektrisk spänning); eller
 - Ändringar på utrustningen som gjorts utan skriftligt godkännande av SAGEM; eller
 - Brist på dagligt underhåll (enligt beskrivningen i den medföljande dokumentationen) eller brist på skötsel och övervakning; eller
 - Dåliga miljöförutsättningar, särskilt relaterade till temperatur och hygrometri, effekter av variationer på den elektriska spänningen, parasiter från elektriska nätverk eller från jorden; eller
 - Reparation, arbete (öppning eller försök att öppna utrustningen) eller underhåll av utrustningen av personer som inte är godkända av SAGEM;
2. Skada orsakad av otillräcklig eller dålig paketering av utrustningen när den lämnas tillbaka till det godkända reparationscentret.
3. Slitning och skador från daglig användning av utrustningen och dess tillbehör.
4. Kommunikationsproblem relaterade till en olämplig miljö, särskilt:
 - Problem relaterade till åtkomst/anslutning till telefonnätverket såsom avbrott av nätverk eller tekniska fel på linjen mellan abonnenten eller korrespondenten,
 - Sändningsfel (t.ex. interferens eller dålig linje),
 - Fel på det lokala nätverket (kablar, servrar, arbetsstationer) eller fel på sändningsnätverket (inklusive men inte begränsat till, interferens, dålig kvalitet eller fel på nätverkets kvalitet).
5. Användning av nya programversioner utan överenskommelse med SAGEM,
6. Arbete i samband med normal användning: Leverans, installation eller utbyte av förbrukningsprodukter,...
7. Arbete på utrustning eller mjukvara som har ändrats eller lagts till utan SAGEMs tillstånd,
8. Tekniska fel orsakade av användningen av produkter, förbrukningsprodukter eller tillbehör som inte är kompatibla med utrustningen.
9. Utrustning som har returnerats till det godkända reparationscentret utan tillstånd,

Avgifter (reparations- och leveranskostnader) - som SAGEM informerar om - tillämpas för tjänster i samband med ovannämnda garantiundantag samt efter garantiperiodens giltighetstid på 12 månader, och måste betalas före retur av utrustningen till det godkända servicecentret eller före åtgärd.

VARNING:

Enligt 12 månaders garantin gäller följande:

1. I samtliga fall bör du själv spara dina personliga data. SAGEM kan under inga omständigheter hållas ansvarig för förlust eller skada på dina data eller program. Under inga omständigheter skall program eller data återinstalleras av SAGEM i utrustningen vid skada.
2. De bristande delarna eller utrustningen som byts ut tillhör SAGEM.
3. I den utsträckning som är lagligen tillåtet, ersätter de uttryckliga garantierna i detta dokument alla andra garantier, uttryckliga eller underförstådda. SAGEM utfärdar ingen representation eller garanti av något slag beträffande kvaliteten eller utformandet på utrustningen. SAGEMs ansvar vid krav från kunden för direkt förlust eller skada, antingen genom avtal, tvist eller annat, eller från SAGEMs försummande eller annat vid leverans eller tjänster, skall inte överskrida det pris som kunden betalt för utrustningen. Under inga omständigheter skall SAGEM hållas ansvariga för direkta eller indirekta skador eller följdskador (inklusive men inte begränsat till beställningsförlust, vinstförluster, förlust av goodwill, förlust av anseende, avbrott av tjänst eller annan finansiell eller kommersiell förlust) baserad på garantiavtal eller tvist.
4. I den utsträckning som är lagligen tillåtet, skall inte reparationstiden av utrustningen under 12 månaders garantin ge upphov till en förlängd garanti.

Denna 12 månaders garanti påverkar inte privatkonsumenters rättigheter.

Detta gäller endast i Storbritannien. Om denna garanti delvis eller i sin helhet skulle visa sig vara ogiltig eller olaglig på grund av en obligatorisk bestämmelse som tillämpas konsumenter under engelsk lag, skall en sådan ogiltighet eller olaglighet inte påverka eller ogiltiggöra de övriga delarna i denna 12 månaders garanti.

www.sagem.com, supportrubriken.

VELKOMMEN

Takk for at du kjøpte vår nye fotoskriver. Med denne kvalitetsskriveren vil dine digitale bilder virkelig komme til sin rett.

Funksjonene for optimalisering av Crystal Image-bilder og røde øyne sørger for perfekt utskrifts- og kopikvalitet på fotografiene.

På nettstedet www.sagem.com finner du også:

- Skriverdriverne for datamaskinen;
- Svar på vanlige spørsmål (FAQ).

SIKKERHETSANVISNINGER OG ANBEFALINGER



Fotoskriveren må ikke plasseres i et fuktig rom (bad, vaskerom, kjøkken etc.), eller nærmere enn 1,50 m fra en kran eller annen vannkilde, eller utendørs. Skriveren bør brukes i romtemperaturer på mellom 15°C og 35°C for å oppnå de beste utskriftsresultatene.

Bruk ikke skriveren din i støvfulle omgivelser, ettersom støvbelegg kan redusere utskriftskvaliteten på bildene dine.



Du må ikke bruke strømadapteren enn den som fulgte med skriveren. Koble strømadapteren til strømmettet i overensstemmelse med installasjonsanvisningene i dette heftet og instruksjonene på identifikasjonsetiketten (spenning, strøm, nettstrømfrekvens). Av sikkerhetshensyn, i tilfelle fare, fungerer strømadapterne som en frakoblingsmekanisme for 230V strømforsyningen. De bør plasseres i nærheten av apparatet og bør være lett tilgjengelige.

Du må aldri åpne det øvre dekkelet under utskrift, ellers risikerer du at filmen brykker og at skriveren deretter ikke fungerer som den skal.

Etter bruk av skriveren venter du noen øyeblikk etter at skriveren er slått på før du åpner den. For å unngå skader må du ikke under noen omstendigheter røre skrivehodet.

Bruk kun SAGEM konsumprodukter, slik unngår du å skade utstyret og gjøre garantien ugyldig. For konsumproduktenes referanser, se avsnittet Utskifting av konsumprodukter, (Se avsnittet **utsifting av konsumprodukter**, side 5).



CE-merket er et bevis på at produktet tilfredsstiller de viktigste kravene i Europaparlamentets og -rådets direktiv nr. 1995/5/CE om telekommunikasjonsutstyr, både når det gjelder brukernes sikkerhet og helse og i forhold til elektromagnetiske forstyrrelser. Sertifikasjonen er tilgjengelig på nettstedet www.sagem.com, under rubrikken "support", eller den kan fås på forespørsel rettet til følgende adresse:

Sagem Communication - Customer relations department
4, rue du Petit Albi - 95800 Cergy Saint-Christophe - FRANCE

MILJØ

Bærekraftig utvikling og bevaring av miljøet er meget viktig for Sagem Communication. Sagem Communication ønsker å bruke systemer som tar hensyn til miljøet og har som en konsekvens av dette innført strenge miljøkrav for hele produktenes livssyklus, fra produksjon til salg, bruk og eliminering.

Emballasje



Det grønne punktet (green dot) betyr at et bidrag er betalt til en godkjent nasjonal organisasjon for å forbedre infrastrukturene for emballasjegyvinning og resirkulering.

Vennligst respekter lokale sorteringsregler som gjelder for denne typen avfall, slik at det kan resirkuleres.

BATTERIER

Dersom ditt produkt inneholder batterier må disse leveres ved et egnet innsamlingspunkt.

PRODUKTET



Symbolet på produktet, med et søppelspann som er krysset ut, betyr at produktet tilhører familien av elektrisk og elektronisk utstyr.

I henhold til europeiske forskrifter bes forbrukeren om å kaste produktet på en av følgende måter :

- ved å ta det med til et utsalgssted, dersom det skal kjøpes lignende utstyr,
- ved å ta det med til et innsamlingspunkt i nærheten (miljøstasjon, oppsamlingsplass etc.).

På denne måten kan du bidra til at elektrisk og elektronisk avfall gjenvinnes eller elimineres på en måte som ikke skader helse og miljø.

Norsk

SKRIVEREN OG TILBEHØR

Sett kartongen foran deg, ta ut de forskjellige delene og kontroller at følgende finnes :

Strømledning

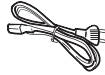

Strømadapter

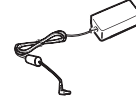

Skriver

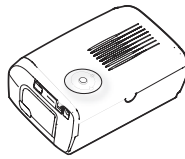

Papirskuff

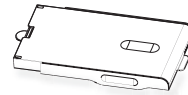

Fotopapirblokk
(alt etter modell)

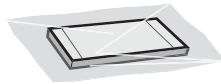

Et skriverbånd (alt etter
modell)

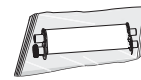

CD-Rom



TA SKRIVEREN I BRUK

NB : Hvis du installerer skriveren nær en vegg eller en annen gjenstand bør det være et åpent rom på minst 10 cm mellom gjenstanden og skriverens bakside, for å sikre at utskriftspapiret kan bevege seg uhindret.

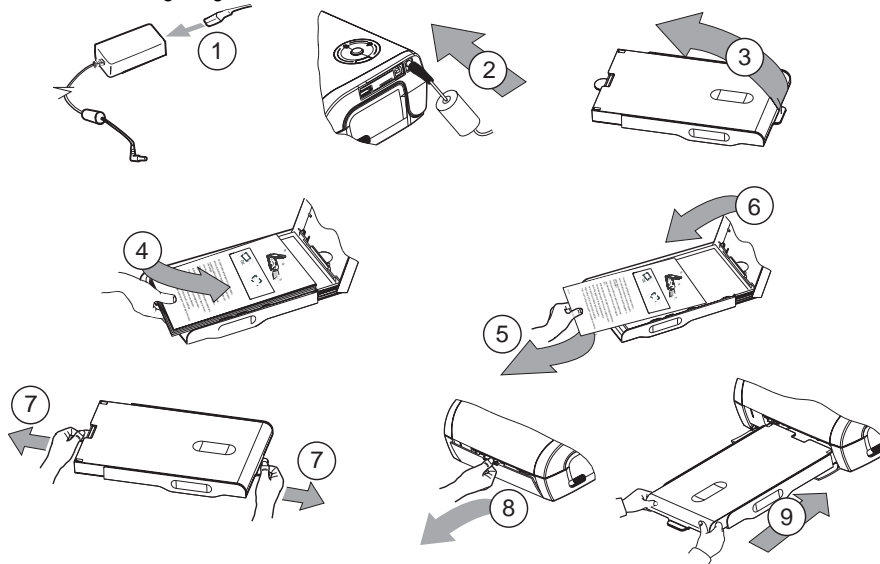

10 Koble strømledningen til et lett tilgjengelig strømuttak.

INSTALLASJON AV SKRIVERBÅNDET

NB : Bruk kun SAGEM konsumprodukter. Disse er laget spesielt for å gi optimal utskriftskvalitet (Se avsnittet side 5).

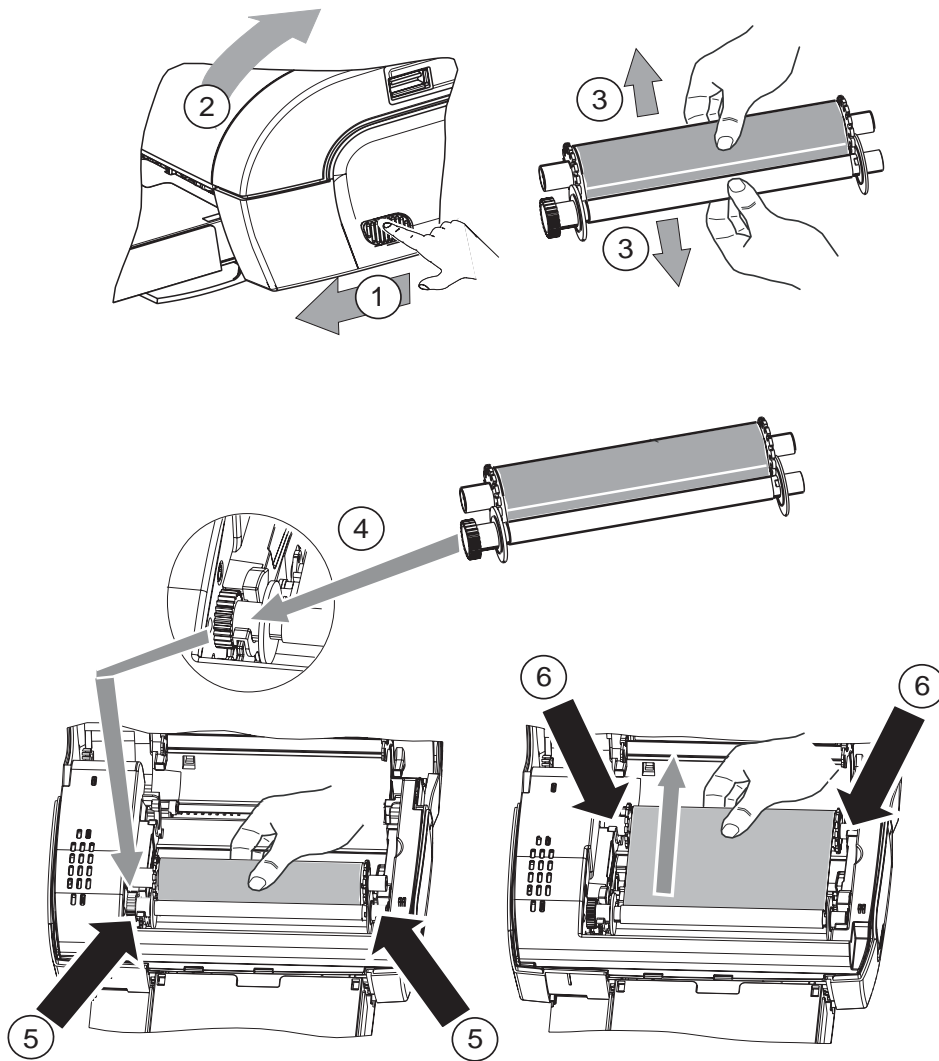

7 Strekk skriverbåndet på disse aksene (6), og lukk skriveren.

KOBLINGER

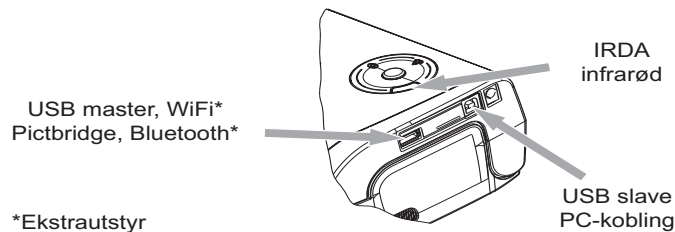

BRUK

- ☞ Kontroller at forbruksartiklene (papir og skriverbånd) er på plass.
- ☞ Kontroller at skriveren er koblet til strømmenet.
- ☞ Koble utstyret med filene som skal skrives ut, til en av USB-portene, alt etter utstyr. Hvis apparatet har IRDA-port, setter du det i nærheten av skriverens IRDA-port slik at den detekterer det automatisk.
 - Ved WiFi-, Pictbridge- og Bluetooth-koblinger skjer filoverføringen automatisk fra det øyeblikk de tilkoblede apparatene gjenkjennes av skriveren.
 - For IRDA-forbindelser må du sjekke at sendeapparatets IRDA-port er aktivert. Sett senderen i nærheten av skriverens IRDA-port. Overføringen foretas så snart apparatet er gjenkjent.
 - Fra en PC starter du utskriften fra kontrollpanelet som brukes sammen med ditt hjelpeprogram eller utskriftsprogrammet. Velg skriveren "A6 Photo Printer" for å skrive ut dine fotografier.
- ☞ Når dataene overføres og i løpet av utskriften blinker lampen på oversiden av skriveren grønt.
- ☞ Utskriften starter automatisk når overføringen er over.

INNSTILLINGER

Du kan forbedre utskriftskvaliteten med funksjonene "Crystal Image" og "Røde øyne".

Crystal Image foretar alle nødvendige justeringer og rettelser når det gjelder bildets skarphet, fargebehandling og kontrast, for å oppnå optimal utskriftskvalitet.

Dessuten korrigeres eksponeringsfeil (f.eks. gjøres undereksponerte fotografier klarere, eller billedeler med sterke kontraster kompenseres). En egen korrigeringsfunksjon reduserer "røde øyne" grunnet blits.

Du må aktivere disse funksjonene før bildene overføres til skriveren.

For å aktivere disse funksjonene trykker du på den grønne tasten på oversiden av skriveren, i følgende sekvens.

- ☞ Trykk en gang på den grønne tasten. Ikonet  lyser, funksjonen "Crystal image" er aktivert.
- ☞ Trykk på nytt på den grønne tasten. Ikonene  ,  lyser, funksjonene "Crystal Image" og "Røde øyne" er aktivert.
- ☞ Trykk på nytt på den grønne tasten. Ikonet  slukkes, og ikonet  lyser, funksjonen "Røde øyne" er aktivert.
- ☞ Trykk på nytt på den grønne tasten. Ikonene  ,  lyser ikke lenger, funksjonene "Crystal Image" og "Røde øyne" er deaktivert.



UTSKIFTING AV KONSUMPRODUKTER

Konsumproduktene som skal brukes med fotoskriveren (filmkassett, papir) er SAGEM (PLC) merkeprodukter. De kan kjøpes i alle større forretninger som fører foto- eller skriverutstyr, men også på vårt nettsted www.sagem.com.

Bruk av andre konsumprodukter enn SAGEM (PLC) merkeprodukter kan føre til at garantien ugyldiggjøres.

Filmkassett **DSR420** (fargebånd + papir til 75 bilder) : **252211497**

Filmkassett **DSR420D** (2 fargebånd + papir til 150 bilder) : **252211900**

VEDLIKEHOLD

RENGJØRING AV SKRIVERHODET

Sammenhengende linjer i bildenes lengderetning kan skyldes smusspartikler som har festet seg på skriverhodet.

- ☞ Du trenger et metylalkoholbasert (ikke bruk etsende kjemikalier, ettersom disse kan skade skriveren) rensmiddel og noen vanlige bomullspinner ("Q-tips").
- ☞ Koble skriveren fra vegguttaket. Vent i fem minutter. Skriverhodet blir varmt når det er i bruk og kan føre til forbrenning hvis det berøres før det er nedkjølt.
- ☞ Åpne skriveren, og rengjør skrivehodet som angitt på illustrasjonen nedenfor.

OBS : Berør aldri skriverhodet med fingrene eller med andre gjenstander som kan lage risper i det.



- ☞ Lukk skriveren, og plugg strømledningen tilbake i vegguttaket.

PAPIRSTOPP

Følg denne prosedyren dersom et ark setter seg fast i skriveren og ikke kan dras ut igjen :

- ☞ Koble skriveren fra vegguttaket. Vent i fem minutter til skrivehodet kjølnes - det er montert i høy temperatur og kan skade deg ved berøring.
- ☞ Åpne skriveren, og trekk ut det fastklemt arket.
- ☞ Lukk skriveren, og plugg strømledningen tilbake i vegguttaket.

OBS : Et fotografi som allerede eller delvis er skrevet ut, må **ALDRI** settes tilbake i papirskuffen - ellers risikerer du at skrivebåndet ødelegges.

FEIL

NB : Skriveren er utstyrt med en automatisk tidssperre for å forhindre overoppheting. Denne kan slå inn under større utskriftsjobber. Skriveren gjenopptar utskriftsjobben automatisk så snart normal temperatur er nådd igjen.

FEILINDIKATORER

Lampe	Årsak
Rød, blinker	Slutt på skriverbånd Ikke mer papir Papirstopp
Rød, lyser vedvarende	Feil ved dataoverføring Forbruksvarer uforenlige med skriveren Ikke-støttet filformat

PROBLEMER	LØSNINGER
Ingen strøm	<ul style="list-style-type: none"> • Kontroller at strømforsyningsenheten er riktig koblet til støpselet. • Kontroller at strømforsyningskabelen er riktig koblet til skriveren. • Kontroller at veggstøpselet gir strøm (sjekk sikringer og/eller skillebrytere i ditt elektriske anlegg).
Skriveren ble frakoblet midt i en utskriftsjobb	<ul style="list-style-type: none"> • Still skriverens på/av bryter på "o" og koble strømkabelen til på ny. • Skru skriveren på og vent til oppstartsfasen er fullført, til lampen som svarer til denne funksjonen, lyser grønt. • Dersom et papirark sitter fast, følg prosedyren beskrevet, (Se avsnittet Papirstopp, side 5). • Utskriften starter automatisk på nytt.
Bildet skrives ikke ut på arket	<ul style="list-style-type: none"> • Er arket du bruker i overensstemmelse med skriverens tekniske spesifikasjoner? (Se avsnittet utskifting av konsumprodukter, side 5). Er arket satt inn slik at den blanke siden vender opp?
Det er en kontinuerlig linje eller mange små prikker på bildene som skrives ut	<ul style="list-style-type: none"> • Rengjør skriverhodet (Se avsnittet Rengjøring av skriverhodet, side 5).
Ingen utskrift fra PCen eller fotoapparatet	<ul style="list-style-type: none"> • Sjekk at kabelen er koblet til (PC, fotoapparat,...). • Er skriverens driver installert? • Har du validert din forbruksvare med det leverte brikkekortet?

TEKNISKE KARAKTERISTIKKER

Apparatets navn	:	PHOTO EASY 110
Utskriftsmetode	:	Fargesublimasjon, termotransfer
Oppløsning	:	309,8 x 309,8 dpi
Farger	:	16,7 millioner, jevn tonegradering
Utskriftshastighet	:	Mindre enn 60 sekunder per bilde (ekskl. bildebehandling)
Grensesnitt	:	USB 2.0-kompatibel port, IRDA
Fotostørrelse overført fra en trådløs periferenhet	:	Opptil 1 MB
Støttede bildeformater	:	JPEG (standardformat), TIFF, BMP, PNG (de fleste typene)
Maks bildeoppløsning	:	Opp til 18 millioner piksler
Konsumprodukter	:	Fotopapir. Filmkassett med tre farger (gul, magenta, cyan) og beskyttelseslag, 75 utskrifter per kassett.
Papirstørrelse	:	101 x 152,4 mm ekskl. avtakbare kanter
Papirskuff	:	Automatisk mating, kapasitet 25 ark
Strømforsyning	:	230 V AC 50/60 Hz
Godkjenning	:	EC
Bruksomgivelser for optimal utskriftskvalitet	:	15 °C til 35 °C, 30 % til 75 % luftfuktighet
Størrelse	:	200 x 143 x 78 mm ekskl. papirskuff
Vekt	:	1.4 kg (ekskl. strømforsyningsenhet)
Strømforsyning	:	Ventemodus : 5 W, i utskriftsmodus : 75 W

Alle spesifikasjoner er kun for referanse. Sagem Communication (PLC) forbeholder seg retten til å foreta endringer uten forvarsel.

GARANTI

GARANTIVILKÅR OG -BETINGELSER.

Kjære kunde,

Takk for at du har kjøpt en SAGEM Photo Easy fotoskriver. Dette apparatet er produsert med den største omhu, og vi håper at det vil tilfredsstille dine behov.

Dersom det mot formodning skulle oppdages en feil ved dette produktet ber vi deg om å ta kontakt med din forhandler, som vil kunne opplyse om hvilken fremgangsmåte som skal følges.

Utstyret som du har kjøpt (med unntak av fargebånd, papir...) garanteres av SAGEM for deler og reparasjonsarbeid*, i henhold til vilkårene og prosedyrene nevnt nedenfor, mot alle fabrikkasjonsfeil som påvises innen 12 (tolv) måneder fra det tidspunktet da utstyret ble kjøpt, og hvor disse feilene er et resultat av mangelfull utførelse (for tilbehør: tre (3) måneder fra kjøpstidspunktet). Denne garantien gjelder under forutsetning av at utstyret brukes på riktig måte og til det tiltenkte formål.

Kjøpsbevis vil måtte fremvises, så vi ber deg om å ta godt vare på kvitteringen.

Utstyr som er blitt reparert i løpet av den ovennevnte garantiperioden dekkes av SAGEMs garanti (reservedeler og arbeid)* frem til det siste av de følgende to tidspunkt:

- den ovennevnte garantiperiodens utløp,
- eller tre (3) måneder etter reparasjonstidspunktet.

Det vil ikke bli tilbydt erstatningsutstyr til utlån under reparasjonsperioden.

Før du leverer utstyret til din forhandler, vennligst husk å:

- Lagre alle personlige data, ettersom de kan bli slettet i reparasjonsprosessen. SAGEM kan ikke holdes ansvarlig dersom dine data blir skadet, og ingen data vil bli reinstallert på ditt utstyr.
- Legg ved ditt navn, din adresse og ditt telefonnummer i esken sammen med utstyret.
- Legg ved en kopi av kjøpsbeviset for utstyret.
- Ta med deg alt av tilbehør (kabler...), konsumprodukter og egne enheter (minnekort, dongle...) dersom din forhandler ber deg om det.

Denne garantien har ingen innvirkning på private forbrukeres lovbestemte rettigheter.

Det foregående skal kun gjelde for Storbritannia. Dersom noen av denne garantiens bestemmelser gjøres helt eller delvis ugyldig på grunn av en obligatorisk regel i det engelske lovverket vedrørende forbrukeres rettigheter, får denne ugyldigheten eller ulovligheten ingen innvirkning på de øvrige bestemmelser eller deler av denne garantien.

***unntatt i de tilfeller som nevnes lenger nede i dette dokumentet**

UNNTAK FRA GARANTIEN

Produsenten har intet ansvar i henhold til garantien når det gjelder:

1. Defekter, sammenbrudd eller funksjonsfeil grunnet:
 - installasjon og bruk som ikke er i overensstemmelse med instruksjonene; eller
 - ytre årsaker (inkludert, men ikke begrenset til, støt, lynnedslag, brann, hærverk, ugjerninger, kontakt med diverse væsker, skadedyr, alle typer vannskader, feil elektrisk spenning); eller
 - modifikasjoner utført på utstyret uten at det er gitt skriftlig tillatelse fra SAGEM; eller
 - manglende jevnlig vedlikehold (som beskrevet i brukerveiledningen som følger med utstyret) eller skjødesløshet eller manglende tilsyn; eller
 - bruk i uegnede omgivelser (særlig forhold knyttet til temperatur og fuktighet), skader som skyldes variasjoner i den elektriske spenningen, parasitter fra det elektriske nettet eller fra jorden; eller
 - reparasjonsarbeid, inngrep (åpning av eller forsøk på å åpne utstyret) eller vedlikehold utført av personer som ikke er autorisert av SAGEM;
2. Skader forårsaket av utilstrekkelig eller dårlig innpakning av utstyret ved returforsendelse til et autorisert verksted.
3. Slitasje etter ordinær daglig bruk av utstyret og dets tilbehør.
4. Kommunikasjonsproblemer knyttet til forhold i omgivelsene, og spesielt:
 - problemer knyttet til tilgang og/eller tilkobling til telefonnettet, som for eksempel tilgangsbrudd eller tekniske feil på linjen til abonnenten eller den abonnenten kommuniserer med.
 - overføringsfeil (for eksempel pga. forstyrrelser eller dårlig linjekvalitet),
 - feil i lokale nettverk (koblinger, servere, arbeidsstasjoner) eller feil i transmisjonsnett (inkludert, men ikke begrenset til, forstyrrelser, feil eller dårlig nettverkskvalitet).
5. Levering av nye programvareversjoner, med mindre det på forhånd er inngått avtale om dette med SAGEM,
6. Arbeid knyttet til normal bruk: levering, installasjon eller utskifting av konsumprodukter,...
7. Arbeid vedrørende utstyr eller programvare, som er modifisert eller lagt til uten SAGEMs tillatelse.
8. Funksjonsfeil som skyldes bruk av produkter, konsumprodukter eller tilbehør som ikke er compatible med utstyret
9. Utstyr som er returnert til det autoriserte verkstedet uten at verkstedet har gitt sin samtykke,

Betaling (reparasjons- og fraktomkostninger - fastsettes av SAGEM) vil kunne kreves for servicearbeid dersom ett eller flere unntak fra garantien, slik de er nevnt ovenfor, gjør seg gjeldende, og dersom arbeidet utføres etter at garantiperioden på 12 måneder er utløpt. Disse kostnadene må betales før utstyret sendes til det autoriserte verkstedet, eller før arbeidet påbegynnes

Advarsel: De følgende bestemmelsene gjelder for 12 måneders garantien:

1. Du må i alle tilfeller på egen bekostning sørge for å lagre dine personlige data. SAGEM har intet ansvar dersom noen av dine data eller programmer skulle bli skadet. Ingen programmer eller data vil bli reinstallert i utstyret av SAGEM dersom de skulle bli skadet.
2. Defekte deler eller utskiftet utstyr vil bli SAGEMs eiendom.
3. Den eksplisitte garantien beskrevet i dette dokumentet er underlagt lovmessige bestemmelser, og skal erstatte alle andre eksplisitte eller implisitte garantier. Det understrekes spesielt at SAGEM ikke gir noen garantier for utstyrets kvalitet eller egnethet i forhold til en bestemt type bruk. SAGEMs ansvar i forhold til ethvert krav fremsatt av kunden for direkte tap eller skade, enten kravet knyttes til kontrakt, skadevoldende forhold eller annet, eller til skjødesløshet fra SAGEMs side eller annet som gjelder SAGEMs produkter eller tjenester, kan ikke overstige det beløpet som kunden har betalt for utstyret. SAGEM kan under ingen omstendigheter holdes ansvarlig for indirekte eller spesielle skader eller følgeskader av noe slag (inkludert, men ikke begrenset til, ordretap, tap av fortjeneste, skade på forretningsgrunnlag eller omdømme, tjenesteavbrudd og enhver annen økonomisk eller forretningsmessig skade), enten det er basert på en garantikontrakt eller et skadevoldende forhold.
4. Den tiden hvor utstyret er utilgjengelig eller til reparasjon i løpet av den 12 måneder lange garantiperioden skal ikke gi grunnlag for en forlengelse av garantien, med mindre obligatoriske lovbestemmelser tilsier dette.

Denne 12 måneders garantien har ingen innvirkning på forbrukeres lovbestemte rettigheter.

Det foregående skal kun gjelde for Storbritannia. Dersom noen av denne 12 måneders garantiens bestemmelser gjøres helt eller delvis ugyldig på grunn av en obligatorisk regel i det engelske lovverket vedrørende forbrukeres rettigheter, får denne ugyldigheten eller ulovligheten ingen innvirkning på de øvrige bestemmelser eller deler av denne 12 måneders garantien.

www.sagem.com, rubrikken "support".

TERVETULOA

Kiitos, että ostit uuden valokuvatulostimemme. Tällä korkeatasoisella tulostimella pystyt hyödyntämään digitaalikuvasi mahdollisimman hyvin.

Crystal Image-optimointitoiminnot ja punasilmät takaavat valokuvien ja vedosten tulostuksen moitteettoman laadun.

Saat lisäksi verkko-osoitteesta www.sagem.com :

- tulostimen ohjaimen henkilökohtaiselle tietokoneelle,
- vastaukset useimmin esitettyihin kysymyksiin (FAQ).

TURVALLISUUSOHJEET JA SUOSITUKSET



Älä asenna kuvatulostintasi kosteaan tilaan (kylpyhuoneeseen, pyykkihuoneeseen, keittiön, jne.) tai 1,5 metrin etäisyydelle hanasta tai vesilähteestä tai ulos. Tulostintasi tulee käyttää huoneenlämmössä 15°C - 35°C asteen lämpötilassa optimaalisen tulostusjärjen saavuttamiseksi.

Älä asenna tulostinta pölyiseen ympäristöön, koska pöly voi vaikuttaa haitallisesti kuviesi tulostuslaatuun.



Käytä yksinomaan toimitettua verkkoliitintä, kytke se tässä vihkosessa ja liittimeen kiinnitettyssä nimiölipukkeessa annettujen asennusohjeiden mukaisesti sähköverkon pistorasiaan. (Nimiössä on mainittu sähköverkon jännite, virta, ja taajuus.). Varotoimenpiteenä vaaratilanteissa pistorasian muunnin toimii virran katkaisevana mekanismina 230V virtalähteelle. Ohjeet tulee sijoittaa laitteen lähelle ja helposti saatavilla oleviksi.

Älä avaa koskaan tulostimen yläkantta tulostuksen aikana, filmi saattaa repeytyä tällöin ja tulostimen toiminta häiriytyä.

Odota hetkinen ennen tulostimen avaamista, kun virta on katkaistu tulostuksen päätyttyä. Älä kosketa vammojen välttämiseksi kirjoitinpäästä missään tapauksessa.

Käytä ainoastaan SAGEM-tarvikkeita, sillä on todennäköistä, että vahingoitat laitetta ja mitätöit takuun, jos et käytä niitä. Saadaksesi tarvikelistan (katso kappale **Tarvikkeiden vaihto**, sivu 5).



CE-merkintä todistaa, että tuote vastaa Euroopan parlamentin ja neuvoston 1999/5/CE -direktiivin mukaisia päävaatimuksia, jotka on asetettu tietoliikenteen päätelaitteille koskien käyttäjän turvallisuutta ja terveyttä ja sähkömagneettisia häiriöitä.

Ilmoitusta ohjeiden noudattamisesta voidaan katsoa www.sagem.com -sivulla "tuki"-kategoriassa tai se voidaan pyytää alla olevasta osoitteesta:

Sagem Communication - Customer relations department
4, rue du Petit Albi - 95800 Cergy Saint-Christophe - **FRANCE**

YMPÄRISTÖ

Ympäristönsuojelu osana kestävästä kehitysjästellä on oleellinen osa Sagem Communication:in toimintaa. Sagem Communication:in haluaa käyttää järjestelmiä valvoen ympäristöä ja sen seurauksena se on päättänyt liittää ympäristöä koskevia toimia tuotteittensa elinkaareen, valmistamisesta käyttöönottoon, käyttöön ja poistoon.

PAKKAUS



Logon (vihreä piste) olemassaolo tarkoittaa, että hyväksytylle kansalliselle organisaatiolle maksetaan osuus pakkauksen takaisin hankkimisen ja kierrätysinfrastruktuurin parantamiseen. Helpottaaksesi kierrätystä, ole hyvä ja noudata paikallisia tällaisille jätteille tarkoitettuja lajitteluohjeita.

AKUT

Jos tuotteesi sisältää akkuja, ne tulee hävittää asianmukaisissa keräyspisteissä.

TUOTE



Yliuksatun roskakorin kuva tähän tuotteeseen liimattuna tarkoittaa, että tuote kuuluu sähkö- ja elektroniikkalaitteiden ryhmään.

Tässä suhteessa eurooppalaiset säädökset pyytävät sinun hävittävään sen valikoivasti:

- myyntipisteissä siinä tapauksessa, että ostat uuden samantyyppisen laitteen,
- paikallisissa keräyspisteissä (jätökeskus, valikoiva keräys, jne.).

Tällä tapaa voit osallistua sähkö- ja elektroniikkalaitteiden uudelleen käyttöön ja parantamiseen, jolla voi olla vaikutusta ympäristöön ja ihmisten terveyteen.

Suomi

TULOSTIN JA SEN VARUSTEET

Aseta pakkauslaatikko eteesi ja ota ulos tulostimen eri osat tarkistaen samalla, että se sisältää alla näkyvät osat :

Verkkojohto

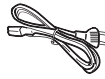

Verkkoliitin

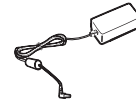

Tulostin

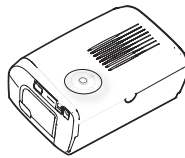

Paperikaukalo

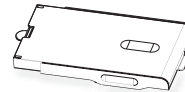

Valokuvapaperipakka
(mallista riippuen)

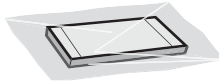

Värinauha (mallista
riippuen)

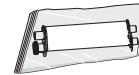

CD-Rom



TULOSTIMEN KÄYTTÖÖNOTTO

Huomioi : Asentaessasi tulostintasi lähelle seinää tai toista esinettä, jätä vähintään 10 cm tyhjää tilaa tulostimen taakse varmistaaksesi, ettei tulostettavan paperiarkin liikkumiselle ole estettä.

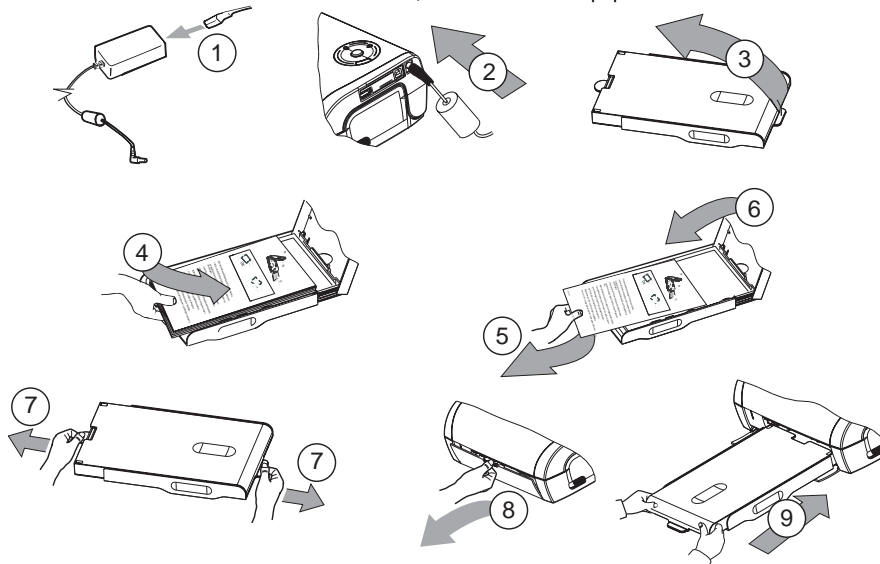

10 Kytke verkkojohto helposti ulottuvilla olevaan seinärasiaan.

VÄRINAUHAN ASENNUS

Huomioi : Käytä ainoastaan valmistajan tarvikkeita. Nämä ovat erityisesti suunniteltu tarjoamaan optimaalisen tulostuslaadun (katso kappale sivu 5).

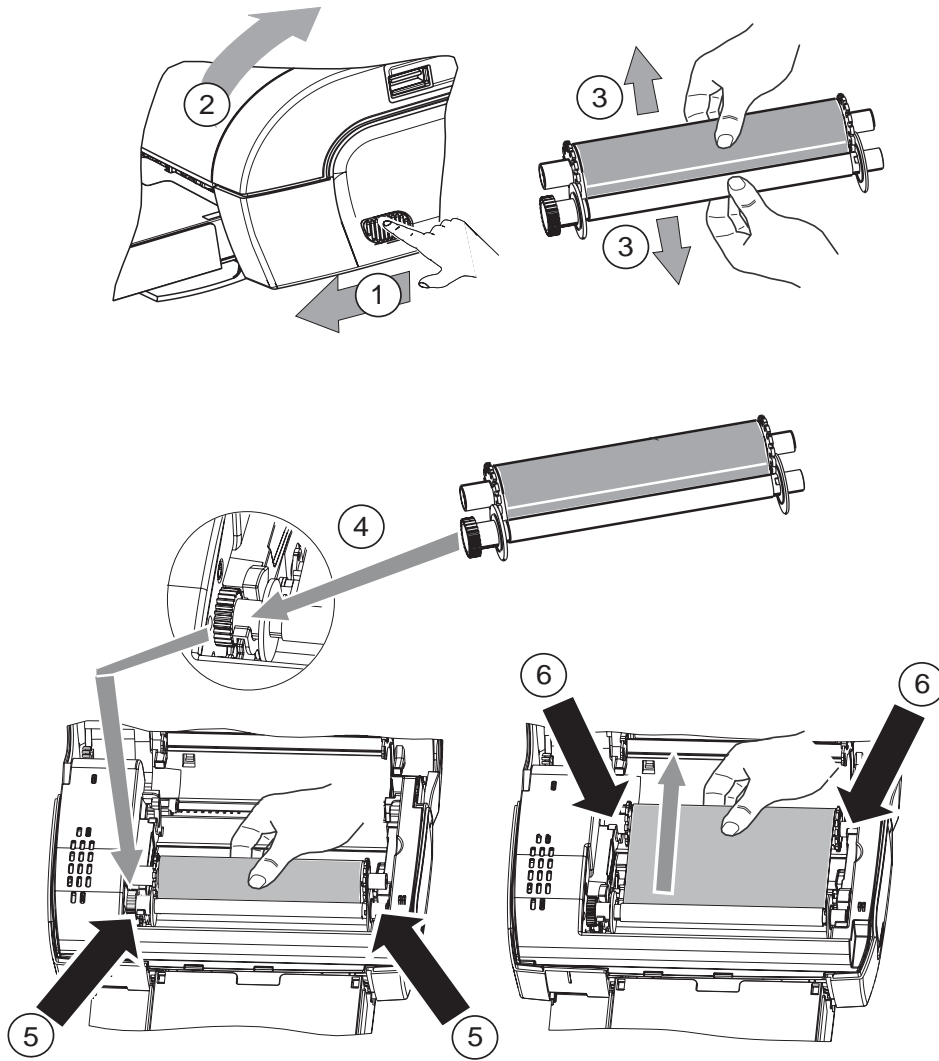

7 Vedä nauha akseleilleen (6) ja sulje tulostin.

LIITÄNNÄT JA KYTKENNÄT

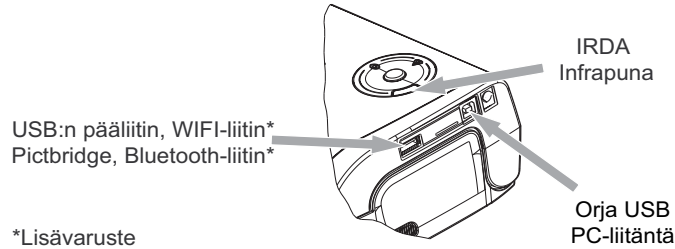

KÄYTTÖ

- ☞ Varmista, että kulutustavarat (paperi, värinauha) on asennettu.
- ☞ Varmista, että tulostin on liitetty sähköverkkoon.
- ☞ Liitä tulostettavat tiedostot sisältävä laite johonkin laitteessa käytössä olevaan USB-porttiin tai vie IRDA-varustettu laite automaattisesti havaittavaksi lähelle tulostimen vastaavaa IRDA:ta.
 - Tiedostojen siirto WiFi-, Pictbridge- ja Bluetooth-liittimillä tapahtuu automaattisesti heti, kun liitetyt laitteet on havaittu.
 - Varmista IRDA-liitäntää varten, että lähettävän laitteen IRDA-portti on aktiivinen. Vie lähettävä laite tulostimen IDRA-portin lähelle. Tiedonsiirto tapahtuu heti, kun tunnistus on tapahtunut.
 - Käynnistä tulostus sitä vastaavasta PC:n ohjausnäytöltä käsin tai tulostusohjelmaa käyttäen. Valitse valokuvia varten tulostin "A6 Photo Printer".
- ☞ Tietojen siirron ja tulostuksen aikana vilkkuu tulostimen päällä oleva vihreä valo.
- ☞ Tulostus käynnistyy automaattisesti tietojen siirron jälkeen.

SÄÄDÖT

Voit parantaa tuloksen laatua toiminnoilla "Crystal Image" ja "Yeux rouges" (punasilmät).

Crystal Image suorittaa automaattisesti kaikki tarvittavat korjaussäädöt kuvan tarkennukseksi, värien hallinnan ja kontrastin parhaan mahdollisen tulostuslaadun luomiseksi.

Sitä paitsi valotusvirheetkin korjautuvat (esim. alivalottuneet kuvat kirkastuvat tai kuvassa olevat liian kontrastiset osat tasoittuvat). Punasilmäkorjaus "yeux rouges" retusoi salamavalolla otettujen kuvien punaiset silmät.

Nämä tehtävät on suoritettava ennen kuvan siirtoa tulostimelle.

Aktivoi nämä toiminnot painamalla seuraavassa järjestyksessä tulostimen päällä olevaa vihreää painiketta.

- ☞ Paina kerran vihreää painiketta. Kuvake  syttyy ja "Crystal image" aktivoituu.
- ☞ Paina toisen kerran vihreää painiketta. Kuvakkeet  ja  syttyvät, jolloin toiminnot "Crystal Image" ja "Yeux rouges" aktivoituvat.
- ☞ Paina vielä uudelleen vihreää painiketta. Kuvake  sammuu ja kuvake  syttyy, toiminto "Yeux rouges" aktivoituu.
- ☞ Paina vielä kerran vihreää painiketta. Kuvakkeet  ja  eivät pala enää, toiminnot "Crystal Image" ja "Yeux rouges" on kytketty pois käytöstä.



TARVIKKEIDEN VAIHTO

Tarvikkeet, joita käytetään kuvatulostimen kanssa (värikasetti, paperi) ovat SAGEM (PLC) -merkkituotteita. Tarvikkeita voidaan ostaa kaikista isoista myymälöistä valokuvaus- tai tulostusosastoilta, mutta myös internet-sivuiltamme www.sagem.com.

Muiden kuin SAGEM (PLC) -merkkitarvikkeiden käyttö saattaa aiheuttaa tulostimen takuun mitätöimisen.

Värikasetti **DSR420** (värinauha + paperi 75 kuvalle) : **252211497**

Värikasetti **DSR420D** (2 värinauhaa + paperi 150 kuvalle) : **252211900**

HUOLTO

TULOSTUSPÄÄN PUHDISTUS

Yhtämittaiset viivat kuvissasi pituussuunnassa saattavat aiheutua tulostuspäähän kiinnittyneestä liasta.

- ☞ Tarvitset denaturoitua alkoholia (Älä käytä syövyttäviä kemikaaleja, ne saattavat vaurioittaa tulostintasi) sisältävää puhdistusainetta ja erityisiä vanupuikkoja.
- ☞ Kytke tulostin irti verkkorasiasta. Odota viisi minuuttia; koska tulostuspää toimii korkeassa lämpötilassa, on palamisen vaara, jos kosket siihen.
- ☞ Avaa tulostin ja puhdista kirjoituspää alla oleva kuvan mukaisesti.

Huomio : Älä koskaan koske tulostuspäähän sormillasi tai millään muulla esineellä, joka saattaa naarmuttaa sitä.



- ☞ Sulje tulostin ja liitä se uudelleen virtaverkon seinäpistorasiaan.

PAPERITUKOS

Menettele tämän mukaan, jos arkki jumituu tulostimeen ja eikä sitä voi vain vetää ulos :

- ☞ Kytke tulostin irti verkkopistokkeesta. Odota viisi minuuttia, koska kirjoituspää on erittäin kuumana ja voit saada vamman sitä koskettaessa.
- ☞ Avaa tulostin ja vedä ulos tarttunut arkki.
- ☞ Sulje tulostin uudelleen ja kytke virtapistoke verkkoon.

Huomio : Jo tai osittain tulostettua valokuvapaperia ei saa KOSKAAN panna takaisin paperikaukaloon, koska värinauha voi tällöin vahingoittua.



VIKATAPAUKSET

Huomioi : Tulostimessa on automaattinen pysäytys ylikuumentumisen estämiseksi, joka saattaa aktivoitua kun tulostetaan isoja töitä. Tulostin käynnistää automaattisesti uudelleen sen hetkisen tulostustyön heti kun lämpötila laskee takaisin normaaliin.

VIAN ILMAISIMET

Merkkivalo	Aihe
Vilkkuva punainen	Värinauha lopussa Paperi lopussa Paperitukos
Kiinteä punainen	Tietojen vastaanottovirhe Sopimaton kulutustavara Tiedoston sopimaton muotoilu

ONGELMAT	RATKAISUT
Ei sähkövirtaa	<ul style="list-style-type: none">• arkista, että sähkövirtajohto on kytketty oikein sähköverkkoon.• Tarkista, että sähkövirtaliitin on kytketty oikein tulostimeen.• Tarkista, että pistorasia on toimiva (tarkista sulakkeet ja/tai laitteen virrankatkaisija tarpeen mukaan).
Tulostin irrotettiin pistokkeesta tulostuksen aikana	<ul style="list-style-type: none">• Aseta tulostimen päällä/pois päältä -kytkin "o" ja sitten liitä sähköjohto uudelleen.• Käynnistä tulostin ja odota asennusvaiheen valmistumista, kunnes tähän toimintoon liittyvä merkkivalo palaa vihreänä.• Jos paperiarkki on juuttunut, toimi ohjeen mukaan, (katso kappale Paperitukos, sivu 5).• Tulostus käynnistyy automaattisesti uudelleen.
Kuvaa ei tulosteta arkille	<ul style="list-style-type: none">• Käytätkö arkkeja, joka eivät vastaa teknisiä tietoja ? (katso kappale Tarvikkeiden vaihto, sivu 5). Oletko asettanut arkit kiiltävä puoli ylöspäin?
Kuvassa on jatkuva viiva tai paljon pisteitä	<ul style="list-style-type: none">• Puhdista tulostuspää (katso kappale Tulostuspään puhdistus, sivu 5).
Tulostusta ei ole mikrotietokoneesta eikä valokuvakamerasta	<ul style="list-style-type: none">• Varmista, että kaapeli on kytketty oikein (PC, valokuvakamera jne.).• Onko tulostinohjain asennettu?• Oletko hyväksynyt kulutustavarat mukana olevalla sirukortilla ?



TEKNISET TIEDOT

Laitteen nimi	:	PHOTO EASY 110
Tulostustapa	:	Väridiffuusio-lämpösiirto
Tarkkuus	:	309.8 x 309.8 dpi
Värit	:	16.7 miljoonaa jatkuva
Tulostusnopeus	:	Alle 60 sekuntia kuvaa kohti (pois lukien kuvankäsittely)
Liitäntä	:	Yhteensopiva USB-portti 2.0, IRDA
Siirrettävien valokuvien koko langattomasta oheislaitteesta	:	1 MB saakka
Tuettujen kuvien muoto	:	JPEG (vakimuoto), TIFF, BMP, PNG (useimmat tyypit)
Tuettu kuvatarkkuus	:	18 miljoonaa pixeliin asti
Tarvikkeet	:	Valokuva-laatuinen paperi. Värikasetti kolmella värillä (keltainen, magenta, syaani) ja suojaava päällyste, 75 tulostustoimintoa kasettia kohti
Paperin koko	:	101 x 152.4 mm irrotettavia reunoja lukuun ottamatta
Paperialusta	:	Automaattisella syötöllä, kapasiteetti 25 arkkiä
Virran saanti	:	230 V AC 50/60 Hz
Hyväksyntä	:	EC
Käyttöala optimin tulostuslaadun saamiseksi	:	15°C - 35°C, 30% - 75% kosteus
Koko	:	200 x 143 x 78 mm paperialustaa lukuun ottamatta
Paino	:	1.4 kg (virtayksikköä lukuun ottamatta)
Sähkönkulutus	:	valmiustilassa : 5 W, tulostaessa : 75 W

Kaikki tiedot ovat annettu ainoastaan viitteeksi. Sagem Communication (PLC) pidättää kaikki oikeudet muutosten tekemiseen ilman ennakkovaroitusta.

AKUU

TAKUUEHDOT

Hyvä asiakas,

Olet juuri ostanut SAGEM Photo Easy -tulostimen ja kiitämme sinua hankinnastasi. Laite on valmistettu parhaalla mahdollisella tarkkuudella ja toivomme, että se antaa sinulle täyden tyytyväisyyden.

Jos huolimatta tarkkuudesta, jota käytettiin tämän laitteen valmistamiseen, tämä osoittautuu vialliseksi, ole hyvä ja ota yhteyttä jälleenmyyjään, joka neuvoo sinua jatkotoimenpiteissä,

SAGEM on myöntänyt takuun juuri ostamasi laitteen (pois lukien värinauhat, paperi...) varaosille ja työlle* alla olevien ehtojen ja toimintatapojen mukaisesti, kaikkien valmistusvikojen varalle 12 (kaksitoista) kuukautta laitteen ostopäivästä, jos viat ovat aiheutuneet vaillinaisesta työnlaadusta (lisävarusteille: kolme (3) kuukautta ostopäivästä). Tämä takuu on voimassa edellyttäen, että laitetta on käytetty oikein sille suunniteltuun tarkoitukseen.

Todistus ostosta vaaditaan, joten ole hyvä ja säilytä kuitti varmassa paikassa.

Laitteet, joita on korjattu yllämainitun takuuajan kuluessa, ovat katettu SAGEM:in takuulla (varaosat ja työ)* näistä päivämääristä myöhäisempään asti:

- yllä mainitun takuuajan umpeutumiseen,
- tai kolme (3) kuukautta SAGEM:in toimenpiteistä.

Korvaavaa laitetta ei lainata korjausajaksi.

Ennen laitteesi antamista jälleenmyyjälle, ole hyvä ja muista:

- Tallettaa kaikki henkilökohtaiset tiedot, koska ne saatetaan poistaa korjausprosessin aikana. SAGEM ei ole vastuullinen siinä tapauksessa, että tiedoillesi on tapahtunut vahinkoa, eikä aseta näitä tietoja uudelleen laitteeseesi.
- Liitä laitteen pakkaukseen nimesi, osoitteesi ja puhelinnumerosi.
- Liitä kopio laitteen ostotodistuksesta.
- Jos jälleenmyyjä pyytää, pidä itselläsi kaikki lisäosat (johdot...), tarvikkeet ja omat tavarat (muistikortit, suojausavain...).

Tämä takuu ei vaikuta yksityisten asiakkaiden laillisiin oikeuksiin.



Aiempi on voimassa ainoastaan Isossa-Britanniassa. Jos jotain tämän takuun ehoista pidetään osittain tai kokonaan vaillinaisina tai laittomina englantilaisen lainsäädännön mukaan kuluttajia koskevan sitovan säännön mukaisesti, sellainen vaillinaisuus tai laittomuus ei vahingoita loppuja ehtoja tai osia tästä takuusta.

***pois lukien myöhemmin tässä asiakirjassa mainituissa tapauksissa**

TAKUUN RAJOITUKSET

Takuu ei ole voimassa seuraavissa tapauksissa:

- Hajoaminen tai toimintahäiriö johtuu:
 - asennusprosessin ja käyttöohjeiden kunnollisen noudattamisen laiminlyömisestä; tai
 - ulkoisesta tekijästä laitteeseen (sisältäen mutta ei rajoittuen, isku, salama, palo, tihutyö, pahansuopainen teko, kontakti useisiin nesteisiin tai syöpäläisiin tai kaikenlaiset vesivauriot, asiaton sähköjännite); tai
 - laitteeseen tehdyistä muutoksista ilman SAGEM:in kirjallista hyväksyntää; tai
 - jokapäiväisen huollon puutteesta (kuten kuvattu laitteen mukana toimitetussa käyttöohjeessa) tai valvonnan tai huolehdinnan puutteesta; tai
 - huonoista ympäristöoloista, erityisesti lämpötilaan ja kosteuden mittaamiseen liittyvistä, poikkeamista sähköjännitteessä, loisista sähköverkosta tai maasta; tai
 - korjauksesta, työstä (laitteen avaus tai avausyritys) tai laitteen huollosta sellaisen henkilön toimesta, jota SAGEM ei ole valtuuttanut;
- Vaurio johtuen riittämättömästä tai huonosta laitteen pakkauksesta, kun se palautettiin valtuutettuun korjauskeskukseen.
- Laitteen ja sen lisävarusteiden päivittäisestä käytöstä johtuva kuluminen.
- Kommunikointiongelmat, jotka liittyvät sopimattomaan ympäristöön, sisältäen erityisesti:
 - ongelmat, jotka liittyvät puhelinverkkoon pääsyyn ja/tai kytkentään, kuten keskeytykset liittymästä verkostoon tai asiakkaan tai vastaavan käyttämän linjan toimintahäiriöt,
 - lähetyshäiriöt (esimerkiksi keskeytys tai huono linjan laatu),
 - paikallinen verkostovika (johdot, palvelimet, työpisteet) tai lähetyverkoston vika (kuten mutta ei rajoittuen, keskeytys, verkon vika tai huono laatu)
- Uusien ohjelmien saanti ilman etukäteistä sopimusta SAGEM:in kanssa,
- Normaaliin käyttöön liittyvä työ: toimitus, asennus tai tarvikkeiden vaihto,...
- Työ millään laitteella tai ohjelmalla, jota on muutettu tai lisätty ilman SAGEM:in lupaa
- Toimintahäiriö, joka johtuu tuotteiden, tarvikkeiden tai lisäosien käytöstä, jotka eivät ole yhteensopivia laitteen kanssa
- Laitte, joka on palautettu valtuutettuun korjauskeskukseen ilman sen etukäteen antamaa lupaa,

Maksut (korjaus ja lähetyskulut) sovelletaan - SAGEM ilmoittaa niistä - tarjotuille palveluille takuupoikkeusten tapauksissa kuten yllä asetettu kuten myös 12 kuukauden takuuaian umpeutumisen jälkeen ja ne tulee maksaa ennen laitteen palauttamista valtuutettuun palvelukeskukseen tai ennen mitään toimenpiteitä.

VAROITUS:

Suhteessa 12 kuukauden takuuseen, seuraava sovelletaan:

- Kaikissa tapauksissa, ole hyvä ja tallenna oman etusi mukaisesti kaikki henkilökohtaiset tiedot. SAGEM ei ole vastuussa, jos tiedoillesi tai ohjelmillesi aiheutuu mahdollisesti vahinkoa. SAGEM ei asenna ohjelmia tai tietoja laitteeseen uudelleen missään tapauksessa, jos ne ovat vaurioituneet.
- Vaurioituneista osista ja vaihdetuista laitteista tulee SAGEM:in omaisuutta.
- Riippuu laillisista pakollisista ehoista, tässä asiakirjassa asetetut pikatakuut korvaavat kaikki muut mainitut tai epäsuorat takuut. Erityisesti, SAGEM ei tee tuote-esittelyjä tai takuita laitteen laadulle tai kunnolle mihinkään erityiseen tarkoitukseen. SAGEM:in vastuu koskien asiakkaan vaatimuksia suoranaisen menetykseen tai vaurioon, mikäli se johtuu sopimuksesta, kanteesta tai muuten tai SAGEM:in huolimattomuudesta tai muuten koskien toimittamista tai palvelua, ei tule ylittämään asiakkaan laitteesta maksamaa summaa. SAGEM ei ole missään tapauksessa vastuussa minkäänlaisesta epäsuorasta, erityis- tai jostain seuraavasta vauriosta (mukaan lukien mutta ei rajoittuen, tilausten katoamiseen, etujen katoamisesta, vaurio arvonannolle tai maineelle, palvelun keskeytys ja mikä tahansa muu taloudellinen tai kaupallinen vaurio) olivatpa ne perustuneet takuuseen, sopimukseen tai kanteeseen.
- Riippuen laillisista pakollisista ehoista, aika, jolloin laitetta korjataan tai se ei ole käytettävissä 12 kuukauden takuuaikana, ei jatka takuuaikaa.

12 kuukauden takuu ei vaikuta asiakkaiden laillisiin oikeuksiin.

Aiempi on voimassa ainoastaan Isossa-Britanniassa. Jos jotain 12 kuukauden takuun ehoista pidetään osittain tai kokonaan vaillinaisina tai laittomina englantilaisen lainsäädännön mukaan kuluttajia koskevan sitovan säännön mukaisesti, sellainen vaillinaisuus tai laittomuus ei vahingoita loppuja ehtoja tai osia tästä 12 kuukauden takuusta.

www.sagem.com, tukikategoria.

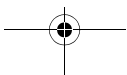

WSTĘP

Dziękujemy za zakupienie naszej nowej drukarki fotograficznej. Dzięki tej wysokiej jakości drukarce będziesz mógł uzyskać jak najwięcej ze swoich cyfrowych zdjęć.

Funkcje optymalizacji obrazów Crystal Image (Krystaliczny Obraz) i Yeux rouges (Czerwone oczy) zapewniają wysoką jakość drukowania i nienaganną kopię Twoich zdjęć.

Na stronie internetowej www.sagem.com znajdziesz także :

- sterowniki drukarki dla komputera osobistego,
- listę odpowiedzi na często zadawane pytania (FAQ).

INSTRUKCJA I ZALECENIA BEZPIECZEŃSTWA



Nie instaluj swojej drukarki fotograficznej w pomieszczeniu wilgotnym (łazienka, pralnia, kuchnia itp.), lub w odległości do 1,50 metra od kranu lub źródła wody. Nie instaluj drukarki również na zewnątrz budynków. Twoja drukarka, w celu uzyskania optymalnych wyników drukowania, powinna być eksploatowana w temperaturze otoczenia od 15°C do 35°C.

Nie ustawiaj swojej drukarki w środowisku zapyłonym, ponieważ osadzający się kurz może negatywnie wpłynąć na jakość wydruku twoich zdjęć.



Używaj wyłącznie dostarczonego zasilacza, podłącz go do sieci zgodnie ze wskazówkami podanymi w niniejszej instrukcji instalacji i na etykiecie identyfikacyjnej na zasilaczu (napięcie, prąd, częstotliwość sieci elektrycznej). Jako zabezpieczenie, w przypadku zagrożenia, zasilacz sieciowy działa jako urządzenie rozłączające dla zasilania 230V. Powinien zostać on umieszczony w pobliżu drukarki i powinien być łatwo dostępny.

Po użyciu drukarki, odczekaj chwilę po odłączeniu napięcia zanim ją otworzysz. Aby zapobiec oparzeniu się nie dotykaj, w żadnym wypadku, głowicy piszącej.

Jeżeli nie chcesz spowodować uszkodzenia urządzenia i unieważnienia gwarancji stosuj jedynie materiały dodatkowe SAGEM. W celu uzyskania informacji o materiałach eksploatacyjnych (patrz rozdział **Wyimana materiałów eksploatacyjnych**, strona 5).

Oznaczenie CE potwierdza, że produkt spełnia wymagania dyrektywy 1999/5/WE Parlamentu Europejskiego i Rady w sprawie urządzeń radiowych i końcowych urządzeń telekomunikacyjnych, w zakresie bezpieczeństwa i zdrowia użytkowników i w zakresie zakłóceń elektromagnetycznych.

Z deklaracją zgodności można zapoznać się na stronie www.sagem.com karta "support", lub jej kopię można uzyskać pisząc na adres:

Sagem Communication - Customer relations department
4, rue du Petit Albi - 95800 Cergy Saint-Christophe - FRANCE

ŚRODOWISKO

Ochrona środowiska, jako element logiki zrównoważonego rozwoju, jest zasadniczą troską Sagem Communication. Życzeniem Sagem Communication jest obsługa systemów z poszanowaniem środowiska i w konsekwencji zdecydowała ona o zintegrowaniu w cyklu życiowym swoich produktów, począwszy od chwili wyprodukowania, przez odbiór, eksploatację, aż do utylizacji urządzenia, zagadnień ochrony środowiska.

OPAKOWANIE



Obecność logo (zielony punkt) oznacza, że wniesiono opłatę do zatwierdzonej organizacji krajowej, w celu poprawy odzyskiwania opakowania i infrastruktury recyklingu.

Aby ułatwić recykling, prosimy przestrzegać obowiązujących lokalnie zasad sortowania tego rodzaju odpadów.

BATERIE

Jeżeli produkt zawiera baterie, muszą zostać one zutylizowane w odpowiednim punkcie zbiórki.

PRODUKT



Przekreślony kosz na śmiecie umieszczony na produkcie oznacza, że produkt należy do rodziny wyposażenia elektrycznego i elektronicznego.

Zgodnie z obowiązującymi w Europie przepisami, należy utylizować go selektywnie:

- w punktach sprzedaży w przypadku zakupu podobnego wyposażenia,
- w lokalnych punktach odbioru (centra utylizacji odpadów, punkty selektywnego zbioru odpadów itp.).

W ten sposób będziesz uczestniczył w ponownym wykorzystaniu i przetwarzaniu odpadów elektrycznych i elektronicznych, co będzie mieć wpływ na środowisko i zdrowie ludzi.

TWOJA DRUKARKA I JEJ AKCESORIA

Ustaw pudełko przed sobą, wyjmij różne elementy Twojej drukarki i sprawdź, czy znajdują się następujące elementy:

Przewód przyłączeniowy

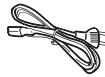

Zasilacz

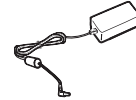

Drukarka

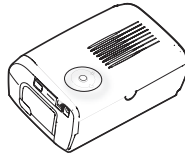

Pojemnik na papier

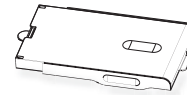

Blok papieru fotograficznego (w zależności od modelu)

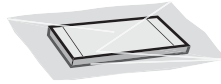

Taśma (w zależności od modelu)

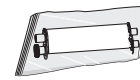

CD-Rom



URUCHOMIENIE DRUKARKI

Uwaga : w razie instalowania drukarki obok ściany lub innego przedmiotu, zachować odległość co najmniej 10 cm z tyłu drukarki, w celu zapewnienia, że nie będzie przeszkód w ruchu zadrukowywanej kartki papieru.

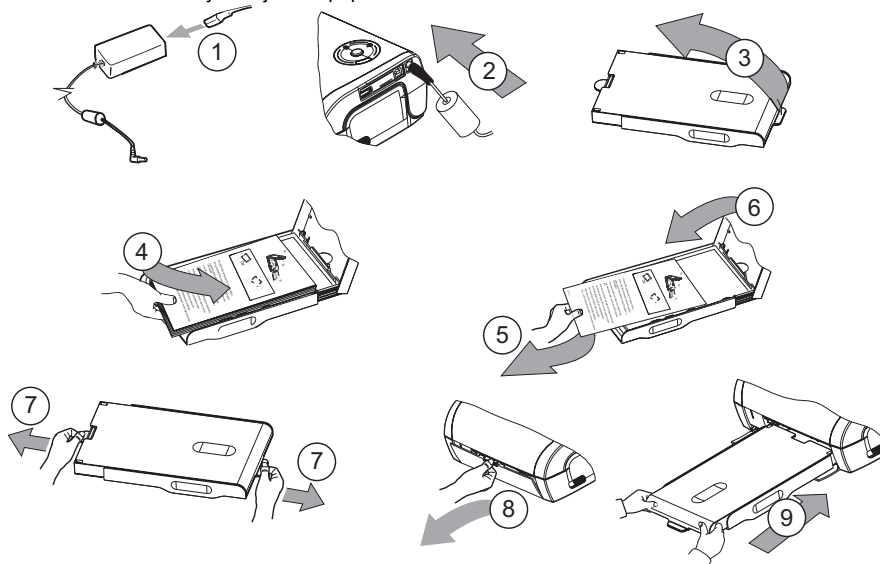

10 Podłącz przewód przyłączeniowy do łatwo dostępnego gniazda sieciowego

ZAKŁADANIE TAŚMY

Uwaga : stosować tylko materiały eksploatacyjne producenta. Są one zaprojektowane specjalnie do zapewnienia optymalnej jakości druku (partz rozdział strona 5).

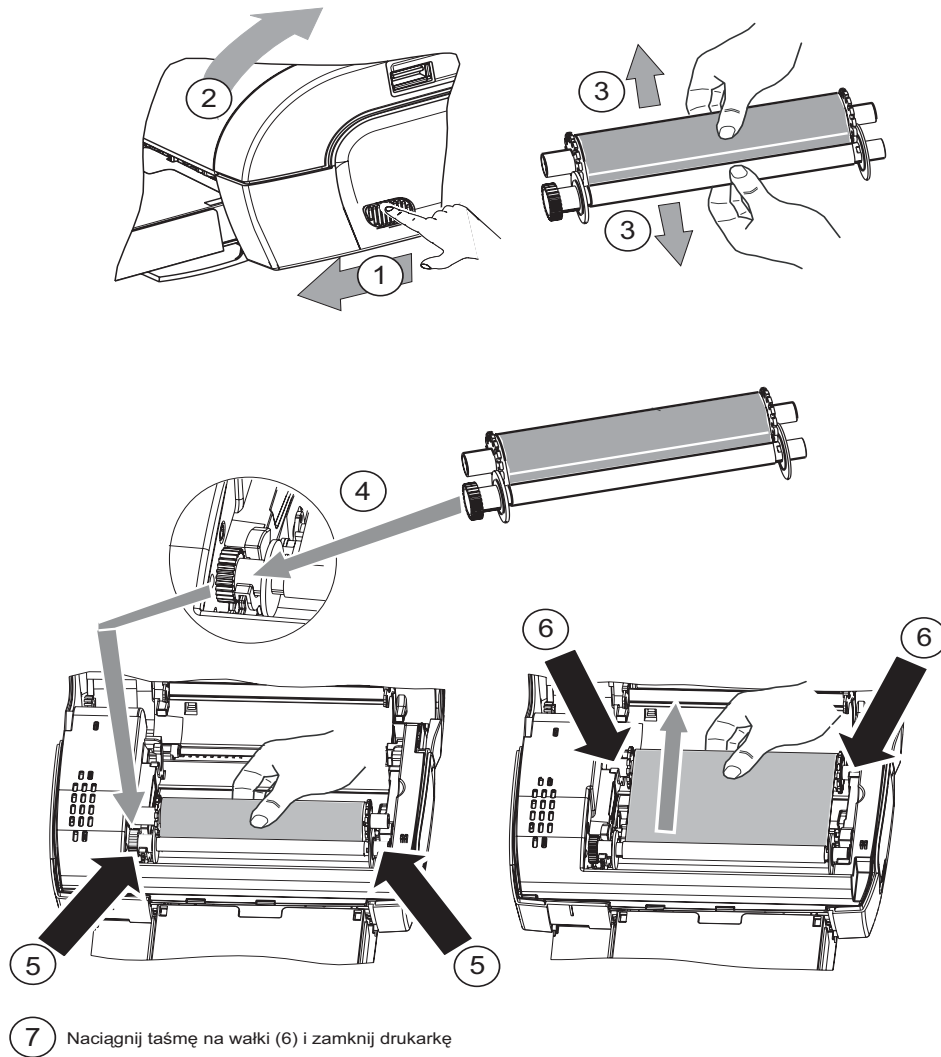

POŁĄCZENIA – PRZYŁĄCZENIA

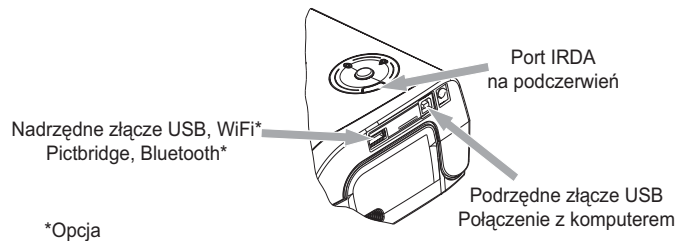

ZASTOSOWANIE

- ☞ Upewnij się, czy materiały eksploatacyjne (papier i taśma) zostały umieszczone.
- ☞ Upewnij się, czy Twoja drukarka jest podłączona do sieci.
- ☞ Podłącz urządzenie zawierające Twoje pliki do drukowania do jednego z portów USB w zależności od Twojego urządzenia lub przybliż urządzenie wyposażone w łącze na podczerwień do łącza na podczerwień Twojej drukarki w celu zapewnienia automatycznej detekcji.
 - Dla połączeń WiFi, Pictbridge i Bluetooth przesłanie pliku dokonuje się automatycznie w momencie rozpoznania podłączonych urządzeń.
 - Dla połączenia za pomocą łącza na podczerwień, upewnij się, czy port IRDA nadającego urządzenia został uaktywniony. Przybliż nadające urządzenie do portu IRDA drukarki. Jak tylko rozpoznawanie zostanie ustanowione, przesłanie zostanie wykonane.
 - Na komputerze uruchom drukowanie na panelu sterowania Twojego programu użytkowego lub za pomocą oprogramowania drukarki. Wybierz drukarkę "A6 Photo Printer", by drukować Twoje zdjęcia.
- ☞ W czasie przesłania danych i drukowania wskaźnik świetlny znajdujący się na drukarce miga zielonym światłem.
- ☞ Na koniec przesłania, drukowanie włącza się automatycznie.







NASTAWIENIA

Możesz poprawić jakość drukowania za pomocą funkcji "Crystal Image" (Krystaliczny Obraz) i "Yeux rouges" (Czerwone oczy).

Za pomocą funkcji "Crystal Image" dokonujesz automatycznie wszystkie nastawienia i korekty wymagane dla ostrości obrazu, zarządzania kolorami i kontrastem w celu zapewnienia najwyższej jakości drukowania. Ponadto, zostaną skorygowane wady naświetlania (na przykład niedoświetlone zdjęcia zostaną rozjaśnione lub partie zdjęcia o wysokim kontraście zostaną skorygowane). Za pomocą funkcji "Yeux rouges" możesz retuszować "czerwone oczy" na kliszach wykonanych z użyciem lampy błyskowej.

Przed przesłaniem do drukarki, musisz uaktywnić przedstawione powyżej funkcje.

Aby uaktywnić te funkcje, naciśnij zielony przycisk znajdujący się na górnym panelu drukarki w następujący sposób :

- ☞ Naciśnij jeden raz zielony przycisk. Ikona  zapala się, funkcja "Crystal image" została uaktywniona.
- ☞ Ponownie naciśnij zielony przycisk. Ikony  ,  zapalają się, funkcje "Crystal Image" i "Yeux rouges" zostały uaktywnione.
- ☞ Ponownie naciśnij zielony przycisk. Ikona  gaśnie i ikona  zapala się, funkcja "Yeux rouges" została uaktywniona.
- ☞ Ponownie naciśnij zielony przycisk. Ikony  ,  nie zapalają się, funkcje "Crystal Image" i "Yeux rouges" zostały dezaktywowane.



WYMIANA MATERIAŁÓW EKSPLOATACYJNYCH

Materiały eksploatacyjne wykorzystywane w tej drukarce fotograficznej (kaseta z folią, papier) są produktami marki SAGEM (PLC). Materiały eksploatacyjne mogą zostać zakupione we wszystkich większych sklepach w działach fotograficznych lub z drukarkami, jak również na naszej stronie internetowej www.sagem.com.

Zastosowanie innych materiałów eksploatacyjnych niż marki SAGEM (PLC) może spowodować utratę gwarancji drukarki.

Kaseta z folią **DSR420** (taśma + papier na 75 zdjęć) : nr poz. **252211497**
Kaseta z folią **DSR420D** (2 taśmy + papier na 150 zdjęć) : nr poz. **252211900**

KONSERWACJA

CZYSZCZENIE GŁOWICY DRUKUJĄCEJ

Linie ciągle wzdłuż zdjęć mogą być spowodowane cząstkami zabrudzeń, które przylepiły się do głowicy drukującej.

- ☞ Potrzebny będzie środek czyszczący na bazie alkoholu metylowego (nie stosuj żrących środków chemicznych; mogą one uszkodzić twoją drukarkę) i dostępne w sklepie waciki bawełniane ("Q-tips").
- ☞ Odłącz drukarkę od gniazda sieciowego. Odczekaj kilka minut; ponieważ głowica drukująca ma wysoką temperaturę istnieje zagrożenie oparzeniem w przypadku jej dotknięcia.
- ☞ Otwórz drukarkę i wyczyść głowicę piszącą w sposób podany na ilustracji poniżej.

Uwaga : nigdy nie dotykaj głowicy drukującej palcami lub przedmiotami, które mogą ją zarysować..



- ☞ Zamknij drukarkę i podłącz przewód przyłączeniowy do gniazda sieciowego.

ZAKLESZCZENIE PAPIERU

Jeżeli dojdzie do zacięcia arkusza papieru w drukarce i nie da się go prosto usunąć, postępuj zgodnie z poniższą procedurą:

- ☞ Odłącz drukarkę od gniazda sieciowego. Odczekaj pięć minut, głowica pisząca jest nagrzana, więc możesz oparzyć się dotykając jej.
- ☞ Otwórz drukarkę i wyjmij zakleszczoną kartkę.
- ☞ Zamknij drukarkę i podłącz przewód przyłączeniowy do gniazda sieciowego.

Uwaga : wydrukowanego lub częściowo wydrukowanego zdjęcia NIE WOLNO ponownie wkładać do pojemnika na papier, ponieważ można uszkodzić taśmę.

USTERKI

Uwaga : Drukarka wyposażona jest w automatyczny wyłącznik czasowy zapobiegający przegrzaniu, który może powodować samoczynne wyłączenie drukarki w czasie wykonywania dużych zadań druku. Drukarka automatycznie wznowia bieżące zadanie druku, jak tylko temperatura spadnie do wartości normalnej.

WSKANIKI BŁĘDÓW

Wskaźnik	Przyczyna
Czerwony miga	Koniec taśmy Brak papieru Zakleszczenie papieru
Czerwony nieruchomy	Błąd odbioru danych Materiały eksploatacyjne niezgodne Format pliku nie obsługiwany

PROBLEMY	ROZWIĄZANIA
Bak zasilania sieciowego (pusty ekran)	<ul style="list-style-type: none"> • Sprawdź, czy zasilacz jest prawidłowo podłączony do sieci. • Sprawdź, czy wtyczka zasilacza jest prawidłowo podłączona do drukarki. • Sprawdź, czy jest napięcie w gniazdku zasilającym (jeżeli konieczne sprawdź bezpieczniki i/lub rozłączniki instalacji elektrycznej).
Drukarka została wyłączona z gniazdka w czasie zadania drukowania	<ul style="list-style-type: none"> • Ustaw włącznik/wyłącznik drukarki na "o", a następnie podłącz ponownie przewód zasilania. • Włącz drukarkę i odczekaj na zakończenie fazy inicjacji, do momentu gdy wskaźnik świetlny, odpowiadający danej funkcji, zapali się zielonym światłem. • Jeżeli doszło do zacięcia papieru, wykonaj odpowiednią procedurę , (patrz rozdział Zakleszczenie papieru, strona 5). • Drukowanie zostanie podjęte automatycznie.
Na arkuszu nie jest drukowane żadne zdjęcie	<ul style="list-style-type: none"> • Czy korzystasz z papieru spełniającego wymagania techniczne (patrz rozdział Wyimana materiałów eksploatacyjnych, strona 5). Czy kartki zostały włożone stroną błyszczącą skierowaną do góry?
Na zdjęciu widoczna jest linia ciągła lub wiele plamek	<ul style="list-style-type: none"> • Oczyszć głowicę drukującą (patrz rozdział Czyszczenie głowicy drukującej, strona 5).
Brak wydruku z komputera osobistego lub aparatu fotograficznego	<ul style="list-style-type: none"> • Sprawdź, czy przewód został prawidłowo podłączony (komputer PC, aparat fotograficzny,...). • Czy sterownik drukarki jest zainstalowany? • Czy potwierdziłeś używane materiały eksploatacyjne za pomocą załączonej karty mikroprocesorowej?

PARAMETRY TECHNICZNE

Nazwa urządzenia	:	PHOTO EASY 110
Sposób drukowania	:	Druk termosublimacyjny
Rozdzielczość	:	309,8 x 309,8 dpi
Kolory	:	16,7 miliona kolorów
Szybkość druku	:	Mniej niż 60 sekund na zdjęcie (z wyłączeniem przetwarzania zdjęcia)
Interfejs	:	kompatybilny Port USB 2.0, IRDA
z bezprzewodowego urządzenia	:	Do 1 MB
Obsługiwane formaty obrazów	:	JPEG (standardowy format), TIFF, BMP, PNG (większość typów)
Obsługiwana rozdzielczość zdjęć	:	Do 18 milionów pikseli
Materiały eksploatacyjne	:	Papier jakości fotograficznej. Kasety z folią z trzema kolorami (żółty, magenta i cyjan) oraz powłoką ochronną, 75 wydruków na kasetę
Wielkość papieru	:	101 x 152,4 mm wyłaczając odrywane ramki
Podajnik do papieru	:	Automatyczny, pojemność 25 arkuszy
Zasilanie sieciowe	:	230 V, prąd przemienny, 50/60 Hz
Dopuszczenie	:	CE
Warunki pracy zapewniające uzyskanie optymalnej jakości	:	15°C do 35°C, wilgotność 30% od 75 %
Wielkość	:	200 x 143 x 78 mm bez podajnika papieru
Masa	:	1,4 kg (bez zasilacza)
Pobór mocy	:	w trybie czuwania: 5 W, w trybie drukowania: 75 W

Wszystkie dane podane tylko dla celów informacyjnych. Sagem Communication (PLC) zastrzega sobie prawo dokonywania zmian bez uprzedzenia.

GWARANCJA

WARUNKI GWARANCJI

Szanowny Kliencie!

Właśnie zakupiłeś drukarkę SAGEM Photo Easy i dziękujemy za twój zakup. Urządzenie zostało wyprodukowane z największą troską i mamy nadzieję, że będziesz nim w pełni usatysfakcjonowany.

Niezależnie od troski podjętej do wyprodukowania niniejszego wyposażenia, w przypadku stwierdzenia uszkodzenia prosimy o kontakt ze sprzedawcą, który poinformuje, jak należy postępować.

Wyposażenie, które właśnie zakupiłeś (za wyjątkiem taśmy, papieru...) posiada gwarancję na części zamienne i robociznę* wystawioną przez SAGEM, zgodnie z warunkami i procedurami poniżej, na wszystkie wady produkcyjne w okresie 12 (dwunastu) miesięcy od daty zakupu wyposażenia, jeżeli wady te są wynikiem niewłaściwego wykonania (dla wyposażenia: trzy (3) miesiące od daty zakupu). Gwarancja obowiązuje przy założeniu, że wyposażenie jest stosowane właściwie i zgodnie z przeznaczeniem.

Wymagany będzie dowód zakupu; dlatego prosimy o przechowywanie rachunku w bezpiecznym miejscu.

Wyposażenie, które było naprawiane w czasie wymienionego wyżej okresu gwarancji jest objęte gwarancją (części zamienne i robocizna) SAGEM do upływu późniejszej z dwóch dat:

- upływu okresu gwarancji podanego wyżej,
- lub trzech (3) miesięcy od interwencji SAGEM.

W okresie naprawy nie będzie dostarczane wyposażenie zastępcze.

Przed oddaniem swojego urządzenia do sprzedawcy, prosimy pamiętać:

- Zapisz wszystkie dane osobowe, ponieważ mogą zostać usunięte w czasie procesu naprawy. SAGEM nie będzie ponosić odpowiedzialności za uszkodzenie twoich danych i nie będzie podejmować próby ponownego wprowadzenia tych danych do urządzenia.
- W opakowaniu z urządzeniem umieść swoje nazwisko, adres i numer telefonu.
- Dołącz kopię dowodu zakupu wyposażenia.
- Na życzenie sprzedawcy, weź ze sobą całe wyposażenie (kable...), materiały eksploatacyjne i swoje własne przedmioty (karty pamięci, klucz sprzętowy...).

Gwarancja nie narusza ustawowych praw konsumentów prywatnych.

Poniższe obowiązuje jedynie w Wielkiej Brytanii. Jeżeli jakiegokolwiek postanowienie niniejszej gwarancji zostanie uznane za w całości lub w części nieważne lub niezgodne z prawem, ze względu na obowiązujące przepisy dotyczące konsumentów wynikające z prawa Angielskiego, taka nieważność lub niezgodność nie będzie naruszać lub wpływać w jakikolwiek sposób na pozostałe postanowienia lub części niniejszej gwarancji.

***za wyjątkiem przypadków wymienionych w dalszej części dokumentu.**

WYŁĄCZENIA Z GWARANCJI

Nie będzie wynikać żadna odpowiedzialność z gwarancji w odniesieniu do:

1. Awarii lub uszkodzeń spowodowanych:
 - niewłaściwym przeprowadzeniem procesu instalacji i nieprzestrzeganiem instrukcji użytkownika; lub
 - przyczyną zewnętrzną wobec urządzenia (włączając, ale nie ograniczając jedynie do, wstrząsy, uderzenia pioruna, pożar, wandalizm, wrogie działanie, styczność z różnymi cieczami lub szkody spowodowane robactwem, lub wszelkie szkody spowodowane wodą, niewłaściwym napięciem elektrycznym); lub
 - modyfikacjami wyposażenia wykonanymi bez pisemnej zgody SAGEM; lub
 - brakiem obsługi codziennej (zgodnie z opisem w dokumentacji dostarczonej z wyposażeniem) lub brakiem nadzoru lub troski; lub
 - złymi warunkami środowiskowymi, szczególnie tymi dotyczącymi temperatury i wilgotności, skutkami zmian napięcia elektrycznego, oporami pasożytniczymi z sieci elektrycznej lub od ziemi; lub
 - naprawą, obsługą (otwieranie lub próba otwarcia urządzenia) lub konserwacją wyposażenia przez osoby nieupoważnione przez SAGEM;
2. Uszkodzenia spowodowane niewłaściwym lub złym opakowaniem urządzenia w czasie przesyłania do Autoryzowanego centrum serwisowego.
3. Zużycia lub rozerwania spowodowanego normalną, codzienną eksploatacją urządzenia i jego wyposażenia.
4. Problemów komunikacyjnych związanych z niestabilnym środowiskiem, w tym w szczególności:
 - problemów związanych z dostępem i/lub połączeniem z siecią telefoniczną takich jak przerwy w sieciach dostępu lub niewłaściwa praca linii subskrybenta lub jego korespondenta,
 - błędów komunikacji (przykładowo, zakłócenia lub zła jakość linii),
 - błędów sieci lokalnej (okablowanie, serwery stacje robocze) lub uszkodzeń sieci komunikacyjnej (takich jak, ale nie ograniczonych do, zakłóceń, uszkodzeń lub złej jakości sieci)
5. Dostarczenia nowej wersji oprogramowania bez uprzedniej zgody SAGEM,
6. Pracy w połączeniu z normalnym użytkowaniem: dostawa, instalacja lub wymiana materiałów eksploatacyjnych,...
7. Pracy na wyposażeniu lub oprogramowaniu zmodyfikowanym lub dodanym bez gody SAGEM,
8. Uszkodzeń z powodu zastosowania produktów, materiałów eksploatacyjnych lub wyposażenia, które nie jest zgodne z wyposażeniem,
9. Wyposażenia zwróconego do Autoryzowanego centrum serwisowego bez jego uprzedniej zgody.

Obowiązują opłaty (koszty naprawy i transportu) – zgodnie z zaleceniami SAGEM – za usługi w przypadku wyłączenia gwarancji zgodnie z postanowieniami podanymi powyżej, jak również po upływie 12 miesięcznego okresu gwarancji i muszą zostać one zapłacone przed zwróceniem wyposażenia do Autoryzowanego centrum serwisowego lub przed jakąkolwiek interwencją.

OSTRZEŻENIE

W odniesieniu do 12 miesięcznej gwarancji obowiązuje poniższe:

1. We wszystkich przypadkach prosimy o zapisanie swoich osobistych danych na swój koszt. SAGEM w żadnym przypadku nie będzie ponosić odpowiedzialności za uszkodzenie twoich danych lub programów. W żadnych warunkach, w przypadku uszkodzenia, w urządzeniu nie będą ponownie instalowane przez SAGEM żadne programy ani dane.
2. Uszkodzone części lub wymienione urządzenie stanie się własnością SAGEM.
3. Ze względu na obowiązujące postanowienia prawne, wyraźne gwarancje ustanowione w niniejszym dokumencie zastępują wszystkie inne gwarancje wyraźne lub domyślne. Szczególnie, SAGEM nie czyni żadnych zobowiązań lub gwarancji odnośnie jakości lub przydatności urządzenia do jakiegokolwiek celu. Odpowiedzialność SAGEM w odniesieniu do wszystkich roszczeń Klientów w zakresie bezpośrednich strat lub uszkodzeń, powstałych albo w wyniku zetknięcia, czynu niedozwolonego albo w inny sposób lub w wyniku zaniedbania SAGEM lub w inny sposób w odniesieniu do jego dostaw lub usług, nie będzie przekraczać ceny zapłaconej przez Klienta za urządzenie. W żadnym przypadku SAGEM nie będzie ponosić odpowiedzialności za pośrednie, szczególne lub będące wynikiem straty wszelkiego rodzaju (w tym, ale nie ograniczone do straty zamówień, utratę zysków, naruszenie dobrej woli lub reputacji, przerwanie świadczenia usług i wszelkie inne straty finansowe lub handlowe), czy w oparciu o gwarancję, czy w wyniku czynu niedozwolonego.
4. W zakresie obowiązujących postanowień prawnych, czas przez który urządzenie jest naprawiane lub niedostępne w czasie okresu 12 miesięcy gwarancji nie spowoduje przedłużenia gwarancji.

12 miesięczna gwarancja nie narusza ustawowych praw konsumentów.

Poniższe obowiązuje jedynie w Wielkiej Brytanii. Jeżeli jakiegokolwiek postanowienie niniejszej 12 miesięcznej gwarancji zostanie uznane za w całości lub w części nieważne lub niezgodne z prawem, ze względu na obowiązujące przepisy dotyczące konsumentów wynikające z prawa Angielskiego, taka nieważność lub niezgodność nie będzie naruszać lub wpływać w jakikolwiek sposób na pozostałe postanowienia lub części niniejszej 12 miesięcznej gwarancji.

www.sagem.com, podstrona.support.

MNOHO HEZKÝCH POZDRAVŮ

Blahopřejeme Vám ke koupi fototiskárny. Díky této mimořádné koupi dokážete pořídit kopie Vašich nejzdařilejších digitálních fotografií.

Funkce optimalizace obrázků "Crystal Image" a "Červené oči" zajišťují bezvadný tisk a kopie vašich fotografií.

Na internetové adrese www.sagem.com najdete také:

- Tiskové ovladače pro jednotlivé počítače,
- Odpovědi na nejčastější otázky (FAQ).

BEZPEČNOSTNÍ POKYNY A DOPORUČENÍ



Fototiskárnu nesestavujte ve vlhkém prostředí (v koupelně, prádelně, kuchyni, atd.) a ve vzdálenosti do 1,50 m od vodovodního kohoutku. To platí též pro venkovní montáž. Optimálních pracovních výsledků se dosáhne při teplotě 15-35°C.

Dbejte, abyste nesestavovali tiskárnu v prašném prostředí. Prachové částice by mohly mít negativní dopad na kvalitu fotografií.



Používejte výhradně transformátor dodávaný s přístrojem. Připojte ho k elektrické síti v souladu s tímto návodem a s indikacemi na štítku transformátoru (napětí, proud, frekvence elektrické sítě). Adaptéry v případě nebezpečí úrazu navíc zajistí přerušení dodávky od proudu 230 V. Umístěte je někde poblíž, aby byly pohotově, pokud by vzniklo nebezpečí.

Nikdy neotvírejte horní kryt přístroje během tisku. Mohlo by dojít k přetržení filmu a následně k nefunkčnosti vaší tiskárny.

Po použití tiskárny počkejte několik okamžiků po vypnutí tiskárny před jejím otevřením. V žádném případě se nedotýkejte tiskové hlavy – vyhněte se tak zranění.

Používejte výhradně materiálů společnosti SAGEM. V jiném případě by se mohlo zařízení poškodit, což by mělo za následek propadnutí záruk. Reference o vhodných materiálech naleznete Viz též kapitola **Materiálu**, strana 5.



Certifikace CE zaručuje, že výrobek odpovídá požadavkům Evropského parlamentu a Směrnici Rady 1999/5/CE o elektrickém vedení a telekomunikačních koncových zařízeních s důrazem na zdraví a bezpečnost uživatelů, včetně elektromagnetického rušení.

Prohlášení o shodě naleznete na stránkách www.sagem.com v kategorii "pomocné údaje." Můžete se též písemně obrátit se žádostí o konzultace na tuto adresu:

Sagem Communication - Customer relations department
4 rue du Petit Albi - 95800 Cergy Saint-Christophe - FRANCE

OKOLNÍ PROSTŘEDÍ

Jednou z podstatných starostí společnosti Sagem Communication je péče o okolní prostředí jako součásti o trvale udržitelný rozvoj. Žádoucím cílem Sagem Communication je provozování systémů respektujících okolní prostředí. Z toho důvodu bylo rozhodnuto o integraci environmentálních charakteristik do cyklu nabízených výrobků od jejich výroby po uvedení do provozu, používání a likvidaci.

OBAL



Na obalu je zelená tečka značící, že výrobní společnost úzce spolupracuje s organizací státní, pověřenou dohledem nad likvidací obalů a jejich následnou recyklací. Recyklaci použitých obalů provádějte podle předpisů platných v místě.

BATERIE

Pokud jsou v námi prodávaném produktu baterie, odevzdávejte je pouze na stanovená sběrná místa.

VÝROBEK



Přeškrtnutý odpadkový koš na obalu výrobku znamená, že jsou jeho součástí elektrické a elektronické komponenty.

Podle úprav platných v Evropě tyto obaly likvidujte následovně:

- v prodejnách při nákupu podobného zařízení,
- v místních sběrnách (odkládací místa, místa pro tříděný odpad, atd.).

Respektováním tohoto doporučení přispějete k upgradování elektrického a elektronického odpadu, což bude mít nezanedbatelné důsledky pro zkvalitňování okolního prostředí a lidského zdraví.

Cesky

VAŠE TISKÁRNA A JEJÍ PŘÍSLUŠENSTVÍ

Položte balení před vás, vyjměte součásti vaší tiskárny a zkontrolujte, že máte všechny tyto součásti:

Kabel připojení k el. síti

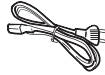

Zdroj napájení

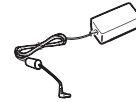

Tiskárna

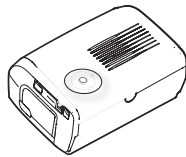

Zásobník papíru

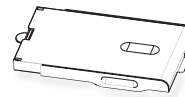

Balení fotopapíru (podle modelu)

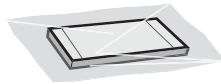

Páska (podle modelu)

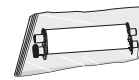

CD-Rom



UVEDENÍ TISKÁRNY DO CHODU

Pozn. : při instalaci fototiskárny ke stěně či podobné jiné zábraně ponechejte za tiskárnou alespoň 4 palce volného prostoru. Toto místo potřebujete, máte-li zabezpečit, aby se při tisku papír nekrabatil.

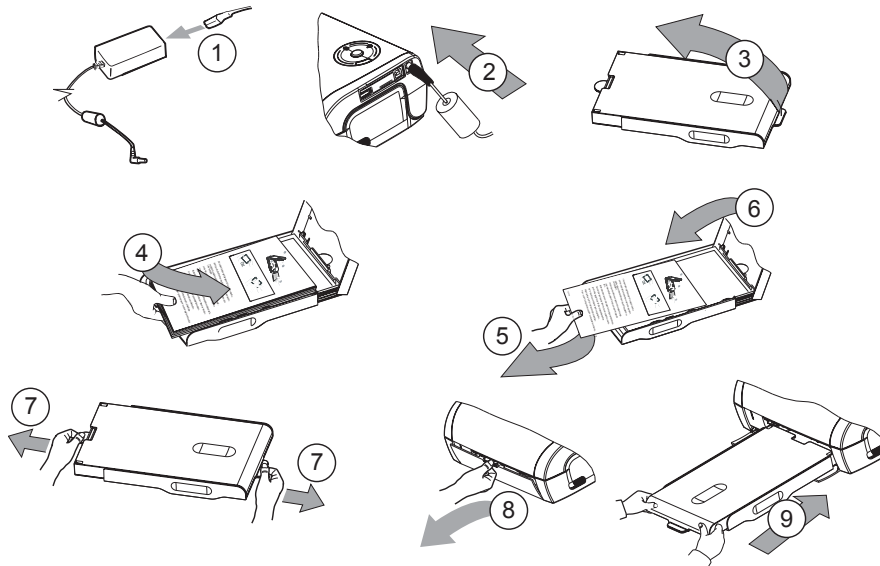

10 Připojte kabel připojení el. sítě do přístupné zásuvky.

INSTALACE PÁSKY

Pozn. : Používejte jen materiálů výrobce. Tyto materiály byly vyrobeny, aby byla zajištěna optimální kvalita tisku (Viz též kapitola strana 5).

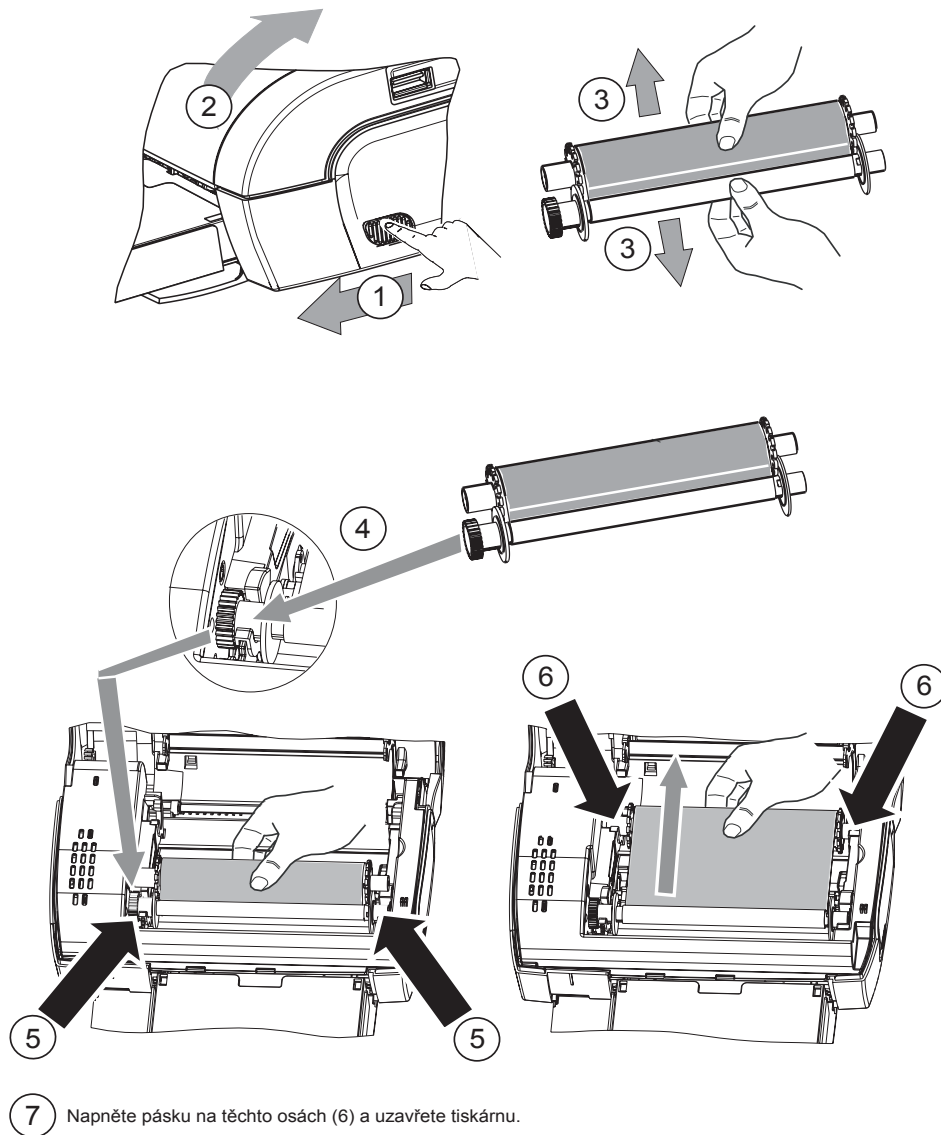

7 Napněte pásku na těchto osách (6) a uzavřete tiskárnu.

PŘIPOJENÍ

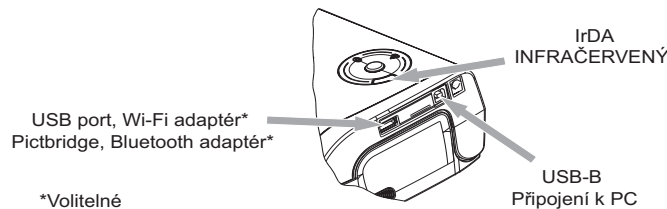

POUŽITÍ

- ☞ Ujistěte se, že je instalován spotřební materiál (papír a páska).
- ☞ Ujistěte se, že je vaše tiskárna připojena k el. síti.
- ☞ Připojte vaše zařízení obsahující soubory k tisku k jednomu z USB portů v závislosti na vašem zařízení nebo přiblížte zařízení vybavené IrDA portem k IrDA portu tiskárny tak, aby došlo k vzájemné automatické identifikaci přístrojů.
 - U spojení Wi-Fi adaptérem, Pictbridge a Bluetooth adaptérem je přenos souboru proveden automaticky, jakmile dojde k rozeznání spojených přístrojů.
 - Pro spojení IrDA se ujistěte, že je IrDA port odesílajícího přístroje aktivní. Přiblížte odesílající přístroj k IrDA portu tiskárny. Jakmile je sestaveno spojení, dojde k přenosu dat.
 - Při tisku z PC spusťte tisk pomocí kontrolního panelu vašeho nástroje nebo tiskového programu. Pro tisk vašich fotografií vyberte tiskárnu "A6 Photo Printer".
- ☞ Během přenosu dat a během tisku kontrolka na horním krytu tiskárny bliká zeleně.
- ☞ Na konci přenosu dat je tisk spuštěn automaticky.

NASTAVENÍ







Kvalitu tisku můžete zvýšit pomocí funkcí "Crystal Image" a "Červené oči".

Crystal Image provádí automaticky všechna nastavení a korekce ostrosti, barevnosti a kontrastu fotografie pro dosažení nejlepší možné kvality tisku.

Kromě toho budou opraveny chyby expozice (například podexponované fotografie budou zjasněny nebo části fotografie se silným kontrastem budou vyrovnány). Funkce korekce červených očí odstraňuje „červené oči“ na snímcích pořízených s bleskem.

Tyto funkce musíte aktivovat před přenosem dat do tiskárny.

Pro aktivaci těchto funkcí stiskněte zelené tlačítko na horním krytu tiskárny v následujícím pořadí.

- ☞ Stiskněte jednou zelené tlačítko. Kontrolka  se rozsvítí, funkce "Crystal image" je zapnuta.
- ☞ Stiskněte znovu zelené tlačítko. Kontrolky ,  se rozsvítí, funkce "Crystal Image" a "Červené oči" jsou zapnuty.
- ☞ Po dalším stisku tlačítka kontrolka  zhasne a kontrolka  szůstane rozsvícena. Funkce "Červené oči" je aktivní.
- ☞ Po čtvrtém stisku tlačítka jsou kontrolky ,  zhasnuté. Obě funkce jsou vypnuty.



MATERIÁLU

Spotřební materiál pro fototiskárnu (filmová kazeta, fotopapír) je značkovým produktem společnosti SAGEM (PLC). Spotřební materiál lze zakoupit ve všech velkých obchodech s fotografickými potřebami a potřebami pro fototiskárny, případně na internetové adrese www.sagem.com.

Používání materiálů jiných značek než SAGEM (PLC) může mít za následek propadnutí záruk.

Kazeta **DSR420** (barvicí páska + fotopapír na 75 fotografií): **ref. 252211497**

Kazeta **DSR420D** (2 balení barvicí pásky + fotopapír na 150 fotografií): **ref. 252211900**

ÚDRŽBA

ČISTĚNÍ TISKOVÉ HLAVY

Na fotografiích mohou vzniknout podélné čáry. Je to způsobeno přilnutím nežádoucích částic k tiskové hlavě.

- ☞ Budete potřebovat čistící prostředek na bázi metylalkoholu (leptavé chemikálie nepoužívejte, tiskárna by se mohla poškodit) a několik běžných bavlněných smotků.
- ☞ Odpojte vaši tiskárnu z elektrické zásuvky. Důvodem je zejména to, že tisková hlava pracuje při vysoké teplotě a v případě nepředvídaného doteku vzniká nebezpečí popálení.
- ☞ Otevřete tiskárnu a očistěte tiskovou hlavu podle následujícího obrázku.

Upozornění: Tiskové hlavy se nedotýkejte prsty a různými jinými předměty. Mohlo by dojít k poškrábání.



- ☞ Uzavřete tiskárnu a připojte kabel do elektrické zásuvky.

VZPŘÍČENÍ PAPIŘU

Dojde-li k zaklínění papíru uvnitř fototiskárny a papír nelze bez obtíží vyjmout :

- ☞ Odpojte vaši tiskárnu od elektrické sítě. Počkejte pět minut, tisková hlava dosahuje vysoké teploty a mohli byste se při jejím dotyku poranit.
- ☞ Otevřete tiskárnu a vyjměte vzpříčený papír.
- ☞ Uzavřete tiskárnu a připojte kabel do elektrické sítě.

Upozornění: již částečně vytištěná fotografie nesmí být NIKDY znovu vložena zpět do zásobníku papíru. Mohlo by dojít ke zničení pásy.

PROBLÉMY

Pozn. : V tiskárně je zabudován časový spínač, který zajišťuje ochranu před přehřátím. Při dlouhé tiskové práci spínač sepne a znemožní další činnost. Další práci umožní po poklesu teploty na normální úroveň.

INDIKÁTORY CHYB

Kontrolka	Událost
Červeně blikající	Konec pásky Došel papír Vzpříčený papír
Červená neblinkající	Chyba příjmu dat Nekompatibilní spotřební materiál Nepodporovaný formát souboru

PROBLÉMY	ŘEŠENÍ
Neproudí žádná elektrická energie	<ul style="list-style-type: none"> • Provéřte, zdali je tiskárna správně propojena s elektrickým vedením. • Provéřte, zdali je řádně propojeno elektrické vedení s fototiskárnou. • Provéřte, zdali je vodič živý (pojistky a/nebo podobné jističe).
Během tisku došlo k rozpojení	<ul style="list-style-type: none"> • Vypínač on/off dejte do polohy "o" a elektrické vedení znovu zapojte. • Tiskárnu zapojte a vyčkejte dokončení zaváděcí fáze, dokud kontrolka této funkce svítí zeleně. • Vzpříčení papíru odstraňte podle pokynů (Viz též kapitola Vzpříčení papíru, strana 5.). • Tisk se obnoví automaticky.
Fotografie se nevytiskne	<ul style="list-style-type: none"> • Zkontrolujte, zdali používáte předepsaný papír (Viz též kapitola Materiálu, strana 5). Jsou fotopapíry otočeny lesklou stranou vzhůru?
Na fotografii se objeví nepřerušovaná čára, případně je fotografie posetá body	<ul style="list-style-type: none"> • Vyčistěte tiskovou hlavu (Viz též kapitola Čistění tiskové hlavy, strana 5).
Neprobíhá tisk z vašeho osobního počítače nebo fotoaparátu	<ul style="list-style-type: none"> • Zkontrolujte, zda je kabel správně zapojen (PC, fotoaparát,...). • Je nainstalován ovládač tiskárny? • Potvrdili jste váš požadavek pomocí dodané čipové karty?

TECHNICKÉ CHARAKTERISTIKY

Název zařízení	:	PHOTO EASY 110
Metoda tisku :	:	difuze barev teplem
Rozlišení	:	309.8 x 309.8 dpi
Barvy	:	16.7 milionů kontinuálně
Rychlost tisku	:	do 60 sekund/foto (s výjimkou velkoprostorových fotografií)
Rozhraní	:	USB 2.0 kompatibilní port, IrDA
Velikost fotografie přenesené z bezdrátové periferie	:	až 1 MB
Podporované formáty obrázků	:	JPEG (standardní formát), TIFF, BMP, PNG (většina typů)
Rozlišení fotografie	:	do 18 milionů pixelů
Materiál	:	Fotopapír. Filmová kazeta s třemi barvami (žlutá, purpurová, tyrkysová) s ochranným povlakem, s kazetou je možné uskutečnit 75 tisků.
Velikost papíru	:	101 x 152,4 mm bez sejímacích bordur
Zásobník	:	Automatický, kapacita 25 archů
Elektrický proud	:	230 V AC 50/60 Hz
Autorizace	:	EU
Optimální podmínky pro tisk	:	15 °C to 35 °C, 30 % vlhkost do to 75 %
Velikost	:	200 x 143 x 78 mm bez fotozásobníku
Váha	:	1.4 kg (bez napájecí jednotky)
Spotřeba proudu	:	standby : 5 W, tisk : 75 W

Všechna uvedená data jsou pouze referenčního charakteru. Sagem Communication (PLC) si vyhrazuje právo provést jakékoliv změny bez předchozího upozornění.

ZÁRUKY

ZÁRUČNÍ PODMÍNKY

Vážený zákazníku,

Zakoupil jste aparát Photo Easy od společnosti SAGEM, za což Vám děkujeme. Zhotovení výrobku jsme věnovali maximální péči a věříme, že i Vy budete plně spokojeni.

Pokud by však zařízení přes veškerou péči při výrobě vykazovalo určité závady, kontaktujte prodejce, který Vám poskytne další rady o následujících krocích:

Podle níže uvedených postupů SAGEM zaručuje úplnost jednotlivých dílů a práce zakoupeného zařízení s výjimkou barvicí pásky, fotopapíru, atd. po dobu 12 (dvanácti) měsíců od data zakoupení výrobku, pokud závada vznikla v důsledku nedokonalé řemeslné práce. U pomocných zařízení je tato lhůta 3 měsíce od zakoupení výrobku. Záruka se dále vztahuje na výrobek pouze v tom případě, že je použit pouze k určeným účelům.

Zakoupení aparátu musíte být schopni prokázat. Doklad o nákupu proto uschovejte na bezpečném místě.

Aparát opravovaný během záruční lhůty (náhradní díly a práce) je kryt zárukou takto:

- končí výše uvedená záruční lhůta,
- tři (3) měsíce po zásahu SAGEM.

Během opravy nelze poskytnout náhradní zařízení.

Před odevzdáním aparátu k opravě neopomeňte:

- uložit osobní data, která by mohla být při opravě vymazána. SAGEM za poškození dat neodpovídá a jejich reinstalaci nezabezpečuje,
- K aparátu připojte lístek se jménem, adresou a telefonním spojením,
- Přiložte důkaz o koupi aparátu,
- Podle dohody s prodejcem nepřikládejte k aparátu pomocná zařízení, jako jsou kabely, spotřební materiál, paměťové karty, dongly, atd.

Tento záruční list nemá vliv na další zákonná práva zákazníka.

Předchozí se vztahuje jen na VB. Pokud by ustanovení této záruky byla zčásti nebo zcela neplatná pro zákazníky, na něž se vztahují závazná ustanovení anglické legislativy, pak tato neplatnost nebo nelegálnost nezmění nebo neovlivní zbyvající část či části této záruky.

***vyjma dalších případů tohoto dokumentu**

VÝJIMKY ZE ZÁRUKY

Záruka se nevztahuje na následující případy :

1. Defekty a závady vzniklé:
 - nedbalostí při instalaci aparátu a nerespektování návodu k obsluze; nebo
 - vnějšími příčinami (včetně, ale nejen včetně úderem, bleskem, ohněm, vandalismem, zlovolným jednáním, kontaktem s tekutinami, vodou či dotěrným hmyzem, použitím nesprávného elektrického napětí); nebo
 - změnami aparátu, prováděnými bez písemného souhlasu společnosti SAGEM; nebo
 - zanedbáním denní údržby (uvedené v dokumentaci, přiložené k aparátu) a nedostatkem dohledu a péče; nebo
 - špatným životním prostředím, zvláště pokud jde o teplotu a vlhkost vzduchu, kolísáním napětí, cizopasníky v elektrické síti či v zemi; nebo
 - opravami a jinými pracemi (otevírání či pokusy o otevření aparatury) a údržbou zařízení techniky, jež SAGEM nezplnomocnil;
2. Škoda vzniklá nedostatečným nebo špatným zabalením aparátu při předání autorizované opravě.
3. Přírozené opotřebování aparátu a příslušenství.
4. Problémy přenosu v důsledku nevhodného okolního prostředí, zejména:
 - vznik problémů v přístupu a/nebo připojení do telefonní sítě (poruchy v přípojných polích nebo vadná funkce účastnického vedení abonenta či jeho korespondenta,
 - přenosové chyby (na příklad interference nebo špatná kvalita přenosové linky),
 - chybavost v místní síti (rozvody, servery, pracovní stanice) nebo defekty v přenosové síti (nejen interference, chyby a špatná kvalita sítě).
5. Implementace nového software bez předchozího souhlasu společnosti SAGEM,
6. Provádění běžných prací: dodávka, instalace nebo výměna materiálu,
7. Provádění a doplňování softwarových aplikací či úprav aparatury bez souhlasu společnosti SAGEM,
8. Poruchy činnosti vyplývající z výrobků, materiálu nebo příslušenství nekompatibilních s aparaturou,
9. Aparatura předaná autorizované opravě bez jejího předchozího souhlasu.

Poplatky (za opravu a zaslání) se budou vztahovat na činnost při výjimkách ze záruky, jak uvedeno výše nebo na opravy po uplynutí dvanáctiměsíční záruční lhůty a musejí být uhrazeny před předáním aparatury opravě či před provedením jakýchkoli úprav. Detaily sdělí SAGEM.

POZOR:

Pokud jde o dvanáctiměsíční záruční lhůtu, platí následující:

1. Osobní data uložte v každém případě na vlastní náklady. SAGEM v žádném případě nepřebírá odpovědnost za škody vzniklé v datech nebo v programech. SAGEM v případě poškození za žádných okolností nebude provádět reinstalaci programů a dat.
2. Vadné součásti zařízení včetně výměn dílů jsou majetkem společnosti SAGEM.
3. Podle právních ustanovení mandatorního charakteru vyplývají expresní záruky tohoto dokumentu z obecných předpisů. SAGEM zvláště neposkytuje záruky na účinnost zařízení v případě používání k jiným účelům. Totéž se týká funkčnosti zařízení. Odpovědnost společnosti SAGEM, pokud jde o přímé ztráty či škody zákazníka plynoucí ze smlouvy, pokud jsou způsobeny úmyslně, zanedbáním ze strany společnosti SAGEM či jinak při dodávkovém řízení nebo poskytnutí služeb nebude vyšší než cena, kterou zákazník za aparaturu zaplatil. SAGEM v žádném případě neodpovídá za nepřímé, speciální či z toho vyplývající škody jakéhokoliv druhu (včetně, ale ne pouze ztráty objednávek, ztráty zisků, poškození dobré pověsti, goodwillu, přerušení služeb či vzniku jakýchkoli finančních nebo obchodních škod), ať jsou založeny na záruční smlouvě nebo neprávním postupu.
4. Podle právních ustanovení mandatorního charakteru se záruční doba neprodlužuje, není-li aparatura během dvanáctiměsíční záruky opravena nebo není-li k dispozici.

Zákonná práva zákazníka nejsou dvanáctiměsíční záruční lhůtou ovlivněna.

Výše uvedené platí pouze ve Spojeném království. Pokud bude kterékoliv ustanovení této dvanáctiměsíční záruky zcela nebo zčásti neplatné a protiprávní s ohledem na závazná pravidla platná pro zákazníky spadající pod anglickou legislativu, pak tato neplatnost a protiprávnost nezmění a neovlivní zbyvající ustanovení této dvanáctiměsíční záruky.

www.sagem.com, support category.

ÜDVÖZÖLJÜK

Köszönjük, hogy megvásárolta új fotó nyomtatónkat. Ezzel a kiváló minőségű nyomtatóval a lehető legtöbbet tudja elérni a digitális fotóin.

A "Crystal Image" és a "piros szem" képtimalizálást szolgáló funkciók biztosítják a fényképek jó minőségű nyomtatását és sokszorosítását.

A www.sagem.com honlapon ezen kívül a következőket is megtalálja :

- nyomtatási próbákat személyi számítógéphez,
- a leggyakrabban felmerülő kérdésekre vonatkozó válaszokat (GYIK / FAQ).

BIZTONSÁGI UTASÍTÁSOK ÉS JAVASLATOK



Ne helyezze üzembe a fotó nyomtatót nedves helyiségben (fürdőszoba, mosószoba, konyha, stb.) illetve csap vagy vízforrás 1,50 m-es körzetében, vagy szabad téren. Az optimális nyomtatási eredmények érdekében a nyomtatót 15°C és 35°C közötti külső hőmérsékleten lehet használni.

Ne helyezze el a nyomtatót poros környezetben, mivel a por lerakódása kedvezőtlenül befolyásolhatja a fényképek nyomtatási minőségét.



Kizárólag a nyomtatóhoz szállított tápegységet használja, és azt jelen kézikönyvben leírt beállítási előírások, illetve a tápegységen található azonosító címkén található jelölések (feszültség, áramerősség, az elektromos rendszer frekvenciája) szerint csatlakoztassa. Övintézkedésként, veszély esetén a hálózati adapter megszakító mechanizmusként működik a 230V tápforráson. A készülék mellett kell elhelyezni őket, és könnyen elérhetőnek kell lenniük.

Nyomtatás közben soha ne nyissa ki a felső fedelet, mert elszakíthatja a filmet, továbbá tönkretelheti a nyomtatót.

A nyomtató használata után várjon egy kicsit a feszültség alá helyezés megszüntetése után, és csak ekkor nyissa ki a nyomtatót. A sérülések elkerülése érdekében semmi esetre se nyúljon a nyomtatófejhez.

Csak SAGEM tartozékokat használjon, ellenkező esetben sérülést okozhat a berendezésen, a jótállás pedig elveszíti érvényességét. A tartozékok felsorolását a Tartozékok Id. A **A cserélendő tartozékok cseréje** bekezdést a 5. oldalon.

A CE jelölés tanúsítja, hogy a termék megfelel a távközlési végberendezésekről szóló Európa Parlament és Tanács 1999/5/CE Irányelvében megadott, a felhasználók biztonságára és egészségére, és az elektromágneses zavarásra vonatkozó alapvető előírásoknak.

A megfelelőségi nyilatkozat felől a www.sagem.com oldalon, a "támogatás" kategória alatt tájékozódhat, vagy a következő címen kérheti:

Sagem Communication - Customer relations department
4 rue du Petit Albi - 95800 Cergy Saint-Christophe - **FRANCE**

KÖRNYEZET

A környezetvédelem a fenntartható fejlesztési logika részeként a Sagem Communication nagyon fontos szempontja. A Sagem Communication célja, hogy a környezetet figyelembe vevő rendszereket működtessen, és ezért úgy döntött, hogy integrálja a környezetvédelmi teljesítményeket a termékeinek életciklusába a gyártástól az üzembe helyezésig, felhasználásig és eltávolításig.

CSOMAGOLÁS



A logó (zöld pont) jelenléte azt jelenti, hogy a cég hozzájárulást fizet egy engedélyezett országos szervezet részére a csomagolás újrahasznosításának és az újrafeldolgozó infrastruktúrák fejlesztésére.

Az újrahasznosítás elősegítése érdekében kérjük, tartsa be a különválogatási szabályokat, melyeket helyileg erre a hulladéktípusra állapítottak meg.

AKKUMULÁTOROK

Ha a terméke akkumulátorokat tartalmaz, megfelelő gyűjtőhelyeken kell leadni őket.

LE PRODUIT



A termékre ragasztott áthúzott szeméttároló azt jelenti, hogy a termék az elektronikus és elektromos berendezések családjába tartozik.

Ebben az esetben az európai szabályok a szelektív eltávolítását kéri :

- eladási helyeken hasonló berendezés vásárlása esetén,
- a helyileg rendelkezésre álló gyűjtőhelyeken (leadási központ, szelektív gyűjtés, stb.).

Ily módon részt vehet az elektronikus és elektromos berendezés hulladék újra felhasználásában és feljavításában, ami befolyásolhatja a környezetet és az ember egészségét.

Magyar

A NYOMTATÓ ÉS TARTOZÉKAI

Ellenőrizze, hogy a dobozban található, a nyomtatóhoz tartozó különféle elemek megegyeznek-e a következőkkel:

egy db hálózati vezeték

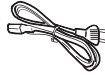

egy db tápegység

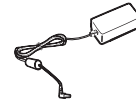

egy db nyomtató

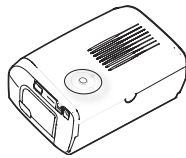

egy db papírtartó

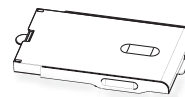

egy csomag fotópapír (modelltől függően)

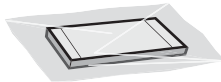

egy db szalag (modelltől függően)

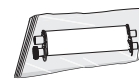

CD-Rom



A NYOMTATÓ ÜZEMBE HELYEZÉSE

Megjegyzés : ha a nyomtatót fal vagy egyéb tárgy közelében helyezi üzembe, tartson legalább 10 cm távolságot a nyomtató hátulján, hogy a nyomtatandó papírív mozgását ne akadályozza semmi.

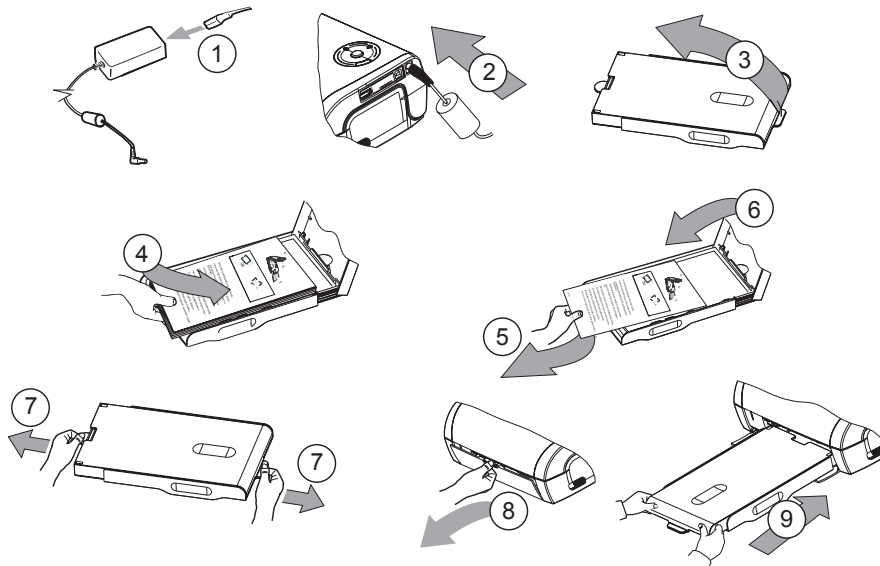

10 Csatlakoztassa a hálózati vezetékét egy könnyen hozzáférhető fali dugaljhoz.

A SZALAG FELHELYEZÉSE

Megjegyzés : csak a gyártó cserélendő tartozékait használja. Speciális módon készültek, hogy az optimális nyomtatási minőséget biztosítsák (ld. A **A cserélendő tartozékok cseréje** bekezdést a 5. oldalon).

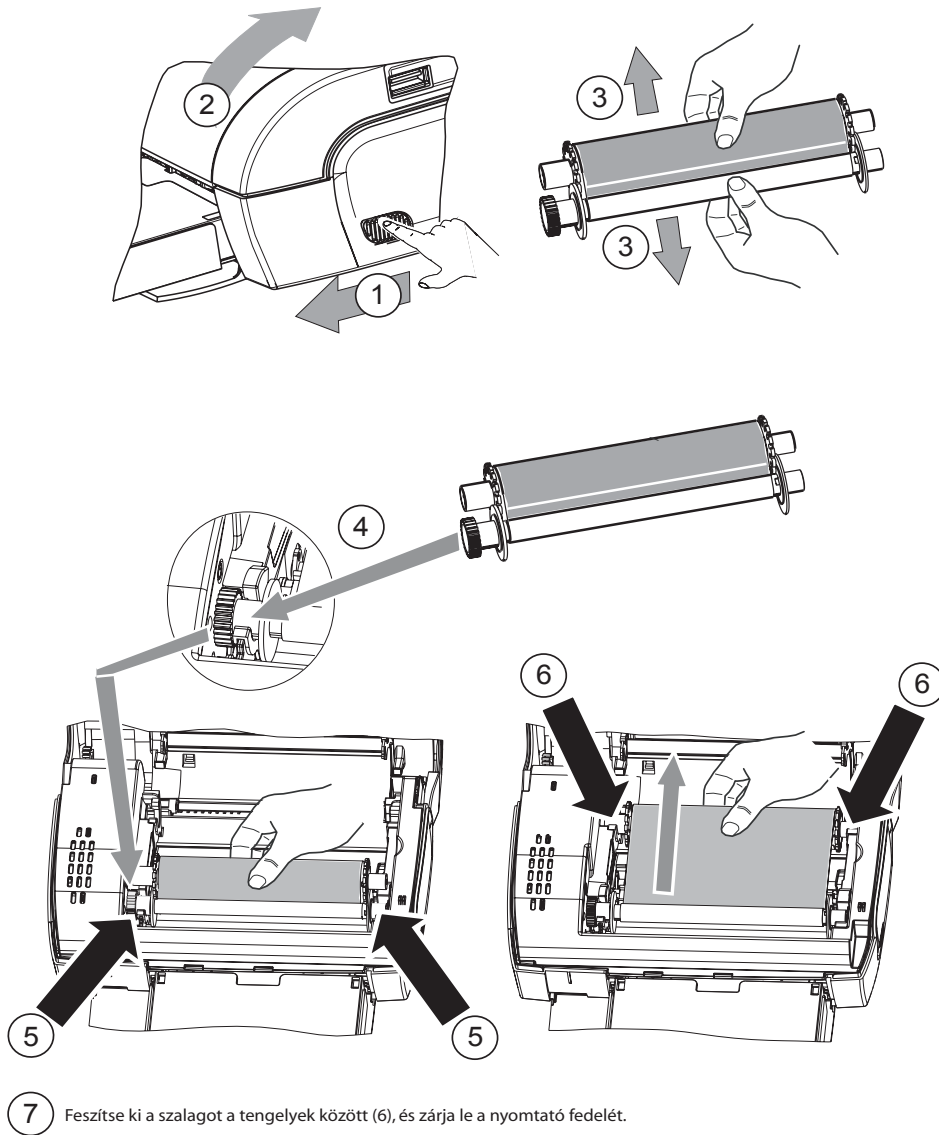

CSATLAKOZÁSOK - KAPCSOLÓDÁSOK

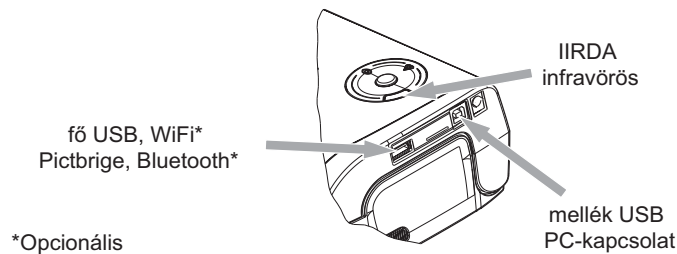

HASZNÁLAT

- ☞ Ellenőrizze, hogy a tartozékok (papír és szalag) elhelyezésre kerültek-e.
- ☞ Ellenőrizze, hogy a nyomtató csatlakoztatva van-e a hálózathoz.
- ☞ Csatlakoztassa a nyomtatandó fájlokat tartalmazó berendezést az egyik USB-porthoz (a berendezéstől függően), vagy az IRDA-porttal rendelkező készüléket közelítse a nyomtató IRDA portjához az automatikus felismerés elősegítéséhez.
 - WiFi, Pictbrigde és Bluetooth kapcsolatok esetében a fájl továbbítása automatikusan megtörténik, amint a kapcsolt berendezések felismerésre kerülnek.
 - IRDA-kapcsolat esetében győződjön meg arról, hogy az adatot átadó készülék IRDA portja aktív. Közelítse az adatátadó készüléket a nyomtató IRDA portjához. Amint megtörténik a felismerés, az adatátadás megtörténik.
 - PC esetében indítsa el a nyomtatást a vezérlőpanelen keresztül a nyomtatási szoftverrel. A fényképek nyomtatásához válassza az "A6 Photo Printer" nyomtatót.
- ☞ Az információ átadása és a nyomtatás közben a nyomtató tetején található lámpa zölden villog.
- ☞ Az információátadás végén a nyomtatás automatikusan befejeződik.

BEÁLLÍTÁSOK

A nyomtatás minőségét a "Crystal Image" és a "piros szem" funkciók segítségével javíthatja.

A Crystal Image minden, a kép tisztaságával, a színek beállításával és a kontraszttal kapcsolatos, a lehető legjobb nyomtatási minőség eléréséhez szükséges beállítás és módosítás esetében automatikusan megtörténik.

Ezenkívül az expozíciós hibák kijavításra kerülnek (például az alulexponált fényképeket kivilágosítja, vagy kiegyenlíti az erős kontrasztot mutató fényképrészleteket). A "piros szem-korrektúra" funkció retusálja a "piros szemet" vakuumal készült képek esetén.

A nyomtató felé történő adattovábbítás előtt aktiválnia kell ezeket a funkciókat.

Ezen funkciók aktiválásához a következő folyamat szerint nyomja meg a nyomtató tetején lévő zöld gombot.

- ☞ Nyomja meg egyszer a zöld gombot. A  jel kigyullad, a "Crystal Image" funkció aktív.
- ☞ Nyomja meg ismételten a zöld gombot. A  ,  jelek kigyulladnak, a "Crystal Image" és a "piros szem" funkciók aktívak.
- ☞ Nyomja meg ismételten a zöld gombot. A  jel kialszik és a  jel kigyullad, a "piros szem" funkció aktív.
- ☞ Nyomja meg ismételten a zöld gombot. A  ,  jelek kialszanak, a "Crystal Image" és a "piros szem" funkciók nem aktívak.



A CSERÉLENDŐ TARTOZÉKOK CSERÉJE

A fotó nyomtatón használt cserélendő tételek (filmkazetta, papír) SAGEM (PLC) márkájú termékek. A cserélendő termékek valamennyi üzletben megvásárolhatók a fénykép vagy nyomtató részlegen, illetve www.sagem.com.

Amennyiben a SAGEM (PLC) márkájú termékektől eltérő tartozékokat használ, elveszítheti a nyomtató jóállását.

Filmkazetta **DSR420** (szalag + papír 75 fényképhez) : ref. **252211497**

Filmkazetták **DSR420D** (2 szalag + papír 150 fényképhez) : ref. **252211900**

KARBANTARTÁS

A NYOMTATÓFEJ TISZTÍTÁSA

A nyomtatófejre tapadó szennyeződések folytonos vonalakat okozhatnak a fényképek hosszán.

- ☞ Denaturált szesz (Ne használjon korrodáló vegyi anyagokat, melyek károsíthatják a nyomtatót) alapú tisztítószerre és néhány vattapálcikára van szükség.
- ☞ Húzza ki a nyomtató vezetékét a fali dugaljából. Válassza le a hálózati kábeleket, és várjon öt percig; mivel a nyomtatófej magas hőmérsékleten működik, fennáll az égés veszélye érintés esetén.
- ☞ Nyissa ki a nyomtatót és tisztítsa meg a nyomtatófejet az alábbi ábra szerint.

Figyelem! : soha ne érintse a nyomtatófejet az ujjával vagy bármely olyan tárggyal, ami karcolást okozhat.



- ☞ Zárja le a nyomtató fedelét és csatlakoztassa a hálózati vezetékét a fali dugaljhoz.

PAPÍRTORLÓDÁS

Az alábbi eljárást kövesse, ha egy ív beragad a nyomtatóba, és nem lehet könnyedén kihúzni:

- ☞ Húzza ki a nyomtató vezetékét a fali dugaljából. Várjon öt percet, mivel a nyomtatófej forró, érintése pedig sérülést okozhat.
- ☞ Nyissa ki a nyomtatót és távolítsa el az elakadt lapot.
- ☞ Zárja le a nyomtató fedelét és csatlakoztassa a hálózati vezetékét a fali dugaljhoz.

Figyelem! : A kinyomtatott vagy részben kinyomtatott fényképet SOHA ne tegye vissza a papírtartóba, ellenkező esetben tönkretelheti a szalagot.

PROBLÉMÁK

Megjegyzés : a nyomtató automatikus szünettel van ellátva a túlmelegedés megelőzése céljából. Nagyobb nyomtatási feladatok elvégzésekor kapcsolható be. A nyomtató automatikusan újraindítja az aktuális nyomtatási feladatot, amint a hőmérséklet visszaesik a normális értékre.

HIBAJELZÉSEK

Lámpa	Ok
Villogó piros	Szalag vége Nincs papír Papírelakadás
Folyamatos piros	Adatvételi hiba Nem kompatibilis tartozék Nem támogatott fájlformátum

PROBLÉMÁK	MEGOLDÁSOK
Nincs hálózati ellátás (üres képernyő)	<ul style="list-style-type: none"> Ellenőrizze, hogy a tápforrás blokk megfelelően van-e bedugaszolva a hálózati ellátásra. Ellenőrizze, hogy a tápforrás blokk megfelelően van-e bedugaszolva a nyomtatóba. Ellenőrizze, hogy a hálózati aljzat feszültség alatt van-e (ellenőrizze a berendezés biztosítékait és/vagy áramkör megszakítóit szükség szerint).
A nyomtató csatlakozását a nyomtatási feladat során leválasztották	<ul style="list-style-type: none"> Állítsa a nyomtató on/off kapcsolóját "o"-ra, majd csatlakoztassa újra a hálózati vezeték. Kapcsolja be a nyomtatót, és várja meg, amíg befejeződik az inicializálási fázis, mindaddig, amíg az ehhez a funkcióhoz tartozó lámpa zölden nem világít. Ha egy papírív torlódik, végezze el az eljárást (ld. A Papírtorlódás bekezdést a 5. oldalon). A nyomtatás automatikusan elindul.
A berendezés nem nyomtat fényképet az ívre	<ul style="list-style-type: none"> Olyan ívet használ, mely megfelel a műszaki specifikációknak ? (ld. A A cserélendő tartozékok cseréje bekezdést a 5. oldalon). A fényes oldallal felfelé helyezte be az íveket ?
A fényképen folytonos vonal vagy több pont látható	<ul style="list-style-type: none"> Clean the printhead (ld. A A nyomtatófej tisztítása bekezdést a 5. oldalon).
Nem nyomtat a személyi számítógépéről vagy fényképezőgépéről	<ul style="list-style-type: none"> Ellenőrizze, hogy a kábel megfelelően van-e csatlakoztatva (PC, fényképezőgép...). A nyomtató meghajtó installálva van ? Ellenőrizte a fogyóeszközt a csomagban található chipkártyával?

MUSZAKI ADATOK

Berendezés neve	:	PHOTO EASY 110
Nyomatási módszer	:	Hődiffúzió
Felbontás	:	309,8 x 309,8 dpi
Színek	:	16,7 millió folyamatos
Nyomatási sebesség	:	Fényképenként 60 másodpercnél kevesebb (képfeldolgozás nélkül)
Interfész	:	Kompatibilis USB-port 2.0, IRDA
Vezeték nélküli berendezéstől kapott fénykép mérete	:	1 MB-ig
Támogatott képfórmátum	:	JPEG (szabvány formátum), TIFF, BMP, PNG (a legtöbb típus)
Támogatott képfelbontás	:	18 millió pixelig
Cserélendő tételek	:	Fénykép minőségű papír. Filmkazetta három színnel (sárga, bíborvörös, ciánkék) és védőbevonat, 75 nyomtatási művelet kazettánként
Papírméret	:	101 x 152,4 mm a leválasztható keretek nélkül
Papírtálca	:	Automatikus adagolóval, kapacitás 25 ív
Tápforrás	:	230 V AC 50/60 Hz
Elfogadás	:	EC
Felhasználási terület optimális képminőséghez	:	15°C-35 °C, 30 %-75 % páratartalom
Méret	:	200 x 143 x 78 mm papírtálca nélkül
Súly	:	1,4 kg (a tápforrás egység nélkül)
Teljesítményfelvétel	:	készlet módban : 5 W, nyomtatási módban : 75 W

Valamennyi adat csak referencia célokra szolgál. A Sagem Communication (PLC) fenntartja az előzetes értesítés nélküli változtatás jogát.

JÓTÁLLÁS

JÓTÁLLÁSI FELTÉTELEK ÉS KONDÍCIÓK

Tisztelt Vevő!

Őn egy SAGEM Photo Easy készüléket vásárolt, és köszönjük ezt a szokását. Ezt a berendezést a legnagyobb gondossággal gyártottuk, és reméljük, hogy teljes megelégedésére szolgál.

Amennyiben a berendezés gyártása közben alkalmazott gondosság ellenére ez a berendezés hibásnak bizonyul, kérjük, forduljon a kiskereskedőhöz, aki tanácsot ad a követendő eljárást illetően.

Az Ön által vásárolt berendezésre (a szalag, papír... kivételével) a SAGEM jótállást nyújt a tartalék alkatrészek és a munka* tekintetében az alábbi feltételek és eljárások szerint, valamennyi gyártási hiba ellen 12 (tizenkét) hónapig a berendezés vásárlásától számítva, amennyiben a hibák nem megfelelő megmunkálásból adódnak (tartozékok esetén : három (3) hónap a vásárlás napjától számítva). Ez a jótállás csak akkor érvényes, ha a berendezést a rendeltetési célnak megfelelően használják.

A vásárlást tanúsító dokumentumra szükség van; ezért kérjük, őrizze meg a nyugtát biztonságos helyen.

A fentiekben megadott jótállási időszak alatt javított berendezésekre a SAGEM jótállása (alkatrész és munka) (kivéve a jelen dokumentumban megadott eseteket) az alábbi dátumok közül a későbbi időpontig tart :

1. a fent meghatározott jótállási időszak lejáratá, vagy
2. vagy három (3) hónap a SAGEM beavatkozásától számítva.

A javítási időszakra nem adunk csere berendezést.

Mielőtt a berendezést a márkakereskedőhöz viszi, ne feledje :

- Elmenteni az összes személyes adatot, mivel azokat a javítási folyamat során törölhetjük. A SAGEM nem vállal felelősséget az adataiban bekövetkező károkért, és nem állítja helyre ezeket az adatokat az Ön berendezésén.
- A berendezés csomagolásán adja meg a nevét, címét és telefonszámát.
- Csatolja a berendezés megvásárlásának bizonylatát.
- A márkakereskedő kérésére tartsa magánál az összes tartozékot (kábelek...), cserélendő alkatrészek és saját tartozékai (memóriakártyák, hardverkulcs...)

Ez a jótállás nem érinti a magánvásárlók törvényben előírt jogait.

A fentiek csak az Egyesült Királyságra vonatkoznak. Amennyiben a jótállás bármelyik rendelkezése részben vagy egészben érvénytelennek vagy jogellenesnek minősül a fogyasztókra vonatkozó kötelező törvény szerint az angol jog alapján, az érvénytelenség vagy törvényellenesség nem befolyásolja vagy érinti hátrányosan a jótállás megmaradó rendelkezéseit vagy részeit.

KIZÁRÁSOK A JÓTÁLLÁS ALÓL

A jótállás alapján nem vállalunk felelősséget az alábbiak esetén :

- Olyan meghibásodás vagy hiba esetén, aminek oka :
 - az installálási folyamat és a használati utasítás nem megfelelő betartása; vagy
 - a berendezés külső hibája (beleértve, arra való korlátozás nélkül, a rázkódást, villámcsapást, tüzet, vandalizmust, szándékos károkozást, különböző folyadékokkal vagy élősködőkkel való érintkezést vagy bármilyen jellegű vízkárt, nem megfelelő elektromos feszültséget); vagy
 - a gépen a SAGEM írásos engedélye nélkül elvégzett módosítások; vagy
 - a napi karbantartás hiánya (melynek leírása a berendezéshez tartozó dokumentációban olvasható) vagy a felügyelet vagy gondozás hiánya; vagy
 - gyenge környezeti feltételek, különösen a hőmérséklettel és a légnedvességgel kapcsolatos feltételek, az elektromos feszültség ingadozásának hatása, paraziták az elektromos hálózathoz vagy a földből; vagy
 - javítás, munka (a berendezés megnyitása vagy megnyitásának megkísérlése) vagy a berendezés karbantartása, amit a SAGEM által nem engedélyezett személyek végeznek;
- A berendezés nem megfelelő vagy hibás csomagolásából származó kár, ami az Engedélyezett Javító Központba történő visszaküldés során következik be.
- A berendezés és tartozékainak normál napi használatából származó kopás.
- A nem megfelelő környezettel kapcsolatos kommunikációs problémák, beleértve különösképpen az alábbiakat :
 - a telefonos hálózat elérésével és/vagy arra való csatlakozással kapcsolatos problémák, például megszakadás a hálózat elérése során vagy az előfizető vagy annak levelezője által használt vonal meghibásodása,
 - átviteli hibák (például zavar vagy gyenge vonalminőség),
 - a helyi hálózat hibája (kábelezés, szerverek, munkaállomások) vagy az átviteli hálózat meghibásodása (például, arra való korlátozás nélkül, zavar, hiba a hálózatban vagy a hálózat gyenge minősége)
- Új szoftver verziók szállítása a SAGEM-mel való előzetes megállapodás nélkül,
- Munkavégzés normál használatban : cserélendő tartozékok szállítása, installálása vagy cseréje,...
- Munkavégzés bármely olyan berendezésen vagy szoftverrel, amit a SAGEM hozzájárulása nélkül módosítottak vagy bővítettek
- Meghibásodás a termékek, cserélendő tartozékok olyan használata miatt, ami nem kompatibilis a berendezéssel
- A berendezés visszaküldése az Engedélyezett Javító Központba annak előzetes hozzájárulása nélkül,

Díj (javítás és szállítási költségek) számítandó fel - amiről a SAGEM értesítést küld a fentiekben meghatározott jótállási kivételek esetén valamint a 12 hónapos jótállási időszak után nyújtott szolgáltatásért, amit ki kell fizetni, mielőtt a berendezést visszaküldik az Engedélyezett Szolgáltató Központnak vagy az esetleges beavatkozás előtt.

Figyelmeztetés :

A 12 hónapos jótállás esetén a következők vonatkoznak :

- Valamennyi esetben mentse el saját költségén a személyes adatait. A SAGEM semmilyen körülmények között nem felelős az adatokban vagy programokban okozott károk esetén. A SAGEM semmilyen körülmények között nem installálja újra a programokat és adatokat a berendezésen kár esetén.
- A hibás alkatrészek vagy kicserélt berendezések a SAGEM tulajdonába kerülnek.
- A törvényben előírt kötelező előírások alapján a jelen dokumentumban lefektetett kifejezett jótállások minden egyéb kifejezett vagy burkolt jótállás helyébe lépnek. A SAGEM különösképp nem állítja vagy garantálja a berendezés minőségét vagy alkalmasságát bármilyen adott célra. A vevő olyan közvetlen veszteségre vagy kárra vonatkozó reklamációja esetén, ami szerződéssel kapcsolatban, károkozás vagy egyéb módon vagy a SAGEM hanyagsága miatt vagy a szállítmányával vagy szolgáltatásaival kapcsolatban merül fel, a SAGEM felelősége nem haladhatja meg azt az árat, amit a vevő fizetett a berendezésért. A SAGEM semmilyen körülmények között nem vállal felelősséget semminemű közvetlen, sajátos vagy következményes kárért (beleértve, de azokra való korlátozás nélkül, a nyereség kiesést, a goodwill vagy jó hírnév sérülését, a szolgáltatás megszakadását vagy bármely egyéb pénzügyi vagy kereskedelmi kárt), akár jótállási szerződésen, akár károkozásoson alapul.
- A jogi kötelező előírásoknak megfelelően az az időszak, ameddig a berendezést javítják vagy nem használható a 12 hónapos jótállás során, nem indokolja a jótállás meghosszabbítását.

A 12 hónapos jótállás nem érinti a magánvásárlók törvényben előírt jogait.

A fentiek csak az Egyesült Királyságra vonatkoznak. Amennyiben a 12 hónapos jótállás bármelyik rendelkezése részben vagy egészben érvénytelennek vagy jogellenesnek minősül a fogyasztókra vonatkozó kötelező törvény szerint az angol jog alapján, az érvénytelenség vagy törvényellenesség nem befolyásolja vagy érinti hátrányosan a 12 hónapos jótállás megmaradó rendelkezéseit vagy részeit.

www.sagem.com, support category.

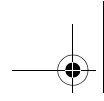

.....

.....

.....

.....

.....

.....

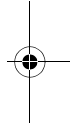
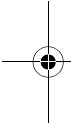

.....

.....

.....

.....

.....

.....

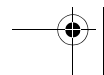
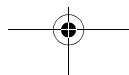

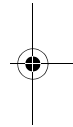
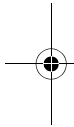
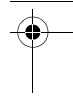
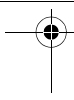
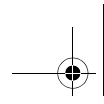

* 2 5 2 4 1 4 4 9 4 D *

Sagem Communication

Société anonyme au capital de 300 272 000 € - 480 108 158 RCS PARIS

27, rue Leblanc - 75512 PARIS CEDEX 15 - FRANCE

www.sagem.com

