

Lecteur de DVD
Mode d'emploi

DVD623
DVD624



Important !
Enregistrement
nécessaire dans les
10 jours. Voyez
pourquoi à
l'intérieur.



Avant toute chose, lisez le présent mode d'emploi !

Nous vous félicitons d'avoir acquis ce produit Philips !

Nous avons joint tout ce qui est nécessaire pour démarrer.

En cas de problèmes, les représentants Philips peuvent vous aider à tirer le meilleur parti de votre appareil en vous expliquant tout ce qui a trait aux éléments suivants :

- les connexions,
- la première installation et
- l'utilisation des fonctions.

Ne retournez pas ce produit au magasin.

**Pour obtenir de l'aide rapidement, téléphonez d'abord
au 1 800 531-0039 !**

Nous vous remercions d'avoir choisi un produit Philips pour votre maison !

Let's make things better.



PHILIPS

Renvoyez votre carte d'enregistrement de garantie dès aujourd'hui afin de bénéficier de tous les avantages qui y sont liés.

Une fois votre achat PHILIPS enregistré, vous pouvez jouir de tous les privilèges liés à la possession d'un produit PHILIPS. À cet effet, remplissez et postez sans attendre la carte de garantie jointe à votre appareil. Vous profiterez ainsi d'avantages substantiels !

Contrôle de garantie

L'enregistrement de votre produit dans les dix jours confirme vos droits à la protection maximale en vertu des modalités de la garantie PHILIPS.

Confirmation de propriété

Une fois remplie, la carte de garantie sert au contrôle de propriété en cas de vol ou de perte du produit.

Enregistrement du modèle

En renvoyant immédiatement votre carte de garantie, vous vous assurez de recevoir toutes les informations et offres spéciales auxquelles vous avez droit en tant que propriétaire du modèle indiqué.

PHILIPS

Félicitations de votre achat et bienvenue dans la «famille» !

Madame, Monsieur,

Nous vous remercions de la confiance que vous placez en PHILIPS. Vous avez opté pour l'un des produits les mieux conçus et bénéficiant du meilleur service du marché à l'heure actuelle. Nous ferons tout ce qui est en notre pouvoir pour que votre produit vous donne entière satisfaction pendant de nombreuses années.

En tant que membre de la «famille» PHILIPS, vous avez droit à la couverture offerte par l'une des garanties les plus complètes et l'un des meilleurs réseaux de service après-vente de l'industrie. En outre, votre achat garantit que vous recevrez toutes les informations et offres spéciales auxquelles vous avez droit, sans oublier la commodité d'accès à notre réseau d'achat d'accessoires à domicile.

Enfin, extrêmement important : vous pouvez compter sur notre engagement indéfectible à assurer votre entière satisfaction. Voilà comment nous vous souhaitons la bienvenue ! Merci encore d'avoir acquis un produit PHILIPS.

Veuillez agréer, Madame, Monsieur, l'expression de nos meilleurs sentiments.



Lawrence J. Blanford
Président et chef de la direction

P.-S. N'oubliez pas : pour tirer le meilleur parti de votre produit PHILIPS, vous devez renvoyer votre carte d'enregistrement de garantie dans les dix jours. Postez-la dès maintenant !



Familiarisez-vous avec ces symboles de **sécurité**



⚡ Cet «éclair» signale que du matériel non isolé à l'intérieur de votre appareil peut causer des chocs électriques. Pour garantir la sécurité de tous les occupants de votre foyer, ne retirez pas le boîtier du produit.

⚠ Ce «point d'exclamation» attire l'attention sur des points pour lesquels il est nécessaire de lire attentivement la documentation jointe afin d'éviter les problèmes de fonctionnement et d'entretien.

AVERTISSEMENT : POUR ÉVITER TOUT RISQUE DE CHOC ÉLECTRIQUE OU D'INCENDIE, MAINTENIR CET APPAREIL À L'ABRI DE LA PLUIE OU DE L'HUMIDITÉ.

ATTENTION : Pour éviter les chocs électriques, introduire la lame la plus large de la fiche dans la borne correspondante de la prise et pousser jusqu'au fond.

CAUTION: To prevent electric shock, match wide blade of plug to wide slot, fully insert.

Information destinée à l'utilisateur :

Veuillez lire avec attention les informations figurant à l'arrière de votre appareil et indiquer les numéros de modèle et de série ci-après. Conservez ces informations pour toute référence

Numéro de modèle : _____

Numéro de série : _____



PHILIPS

Visitez notre site Web à l'adresse <http://www.philips.com>

Table des matières 3

Préparatifs

Table des matières	3
Informations relatives à la sécurité	4-5
Introduction.....	6
Formats de disques compatibles	7
Renseignements généraux.....	8
Connexions.....	9-14

Lecture de disque

Lecture de disque	15
-------------------------	----

Aperçu des fonctions

Télécommande	16
Façade du lecteur	17
Arrière du lecteur	18

Utilisation

Sélection de disque, de titre, de chapitre et de piste plage.....	19
Ralenti et défilement avant et arrière rapide	20
Arrêt sur image, lecture image par image et recherche par l'heure	21
Zoom et angles de caméra	22
Répétition et répétition A-B	23
Langue de doublage	24
Langue des sous-titres	25
Langue des menus	26
Code d'accès – verrouillage parental	27
Verrouillage de disque	28
Niveaux de verrouillage parental	29
Lecture programmée	30
Bandes-annonces.....	31
Fonctions d'exploration intelligente et de lecture JPEG et MP3	32

Options de réglage

Format TV	33
Sortie vidéo	34
Mode vidéo	34-35
Norme TV et niveau de noir	36
Haut-parleurs et son en 3D	37
Réglages SPDIF et LPCM 96K	38
Langue d'affichage	39
Luminosité du panneau d'affichage et économiseur d'écran	40
Réglages implicites du DVD	41

Informations utiles

Conseils utiles	42-43
Glossaire.....	44
Fiche technique	45
Garantie limitée	46-47
Index.....	48

4 Informations relatives à la sécurité

Informations relatives à la sécurité

Avertissement : Pour éviter tout risque de choc électrique ou d'incendie, maintenir cet appareil à l'abri de la pluie ou de l'humidité.

Avertissement de la FCC (Federal Communications Commission) : Tout changement ou toute modification à l'appareil, sans autorisation, peut annuler votre droit de l'utiliser.

Sécurité relative au laser

Cet appareil est doté d'un laser. Afin d'éviter toute lésion aux yeux, seul un technicien qualifié est autorisé à ouvrir le boîtier ou essayer de réparer l'appareil.

ATTENTION : L'utilisation de commandes, la réalisation de réglages OU encore l'exécution de procédures autres que celles spécifiées ci-après peuvent entraîner une irradiation dangereuse. Cet appareil est conforme aux spécifications de la partie 15 des recommandations de la FCC et à l'article 21 du CFR 1040.10 (États-Unis).

ATTENTION : Rayonnement laser visible et invisible quand l'appareil est ouvert et le dispositif de verrouillage désamorcé. En cas d'ouverture, exposition dangereuse au faisceau situé près du mécanisme d'entraînement.

Informations à l'intention des utilisateurs au Canada

Cet appareil numérique n'émet pas de bruits radioélectriques dépassant les limites applicables dans le règlement sur le brouillage radioélectrique édicté par le ministère des communications du Canada. CET APPAREIL NUMÉRIQUE N'ÉMET PAS DE BRUITS RADIOÉLECTRIQUES DÉPASSANT LES LIMITES APPLICABLES DANS LA RÈGLEMENT SUR LE BROUILLAGE RADIOÉLECTRIQUES ÉDICTÉ PAR LE MINISTÈRE DES COMMUNICATIONS DU CANADA.

Brouillage radio et télévision

Soumis aux tests en vigueur, cet équipement est certifié conforme aux limites de la classe B du matériel numérique et répond aux spécifications de la partie 15 des recommandations de la FCC. Ces spécifications garantissent une protection raisonnable contre des interférences dangereuses en environnement résidentiel. Cet équipement crée et utilise des rayonnements à des fréquences radioélectriques et peut, s'il n'est pas installé et utilisé conformément aux instructions, brouiller de manière préjudiciable la réception radio et télévision. En tout état de cause, cela ne garantit pas l'absence totale d'interférences dans certaines installations. Si cet appareil se révèle être la source d'interférences de ce type (pour en être sûr, mettez-le sous puis hors tension), prenez les mesures suivantes pour y remédier :

- 1) changez l'orientation ou l'emplacement de l'antenne de réception,
- 2) éloignez l'équipement du récepteur,
- 3) branchez l'équipement sur une prise secteur différente de celle utilisée pour le récepteur,
- 4) consultez le fournisseur ou un technicien radio/télévision expérimenté pour obtenir de l'aide.

AVERTISSEMENT :

Cet appareil est conforme aux spécifications de la partie 15 des recommandations de la FCC. Son emploi est soumis aux deux conditions suivantes

- 1) il ne doit pas créer d'interférences dangereuses,
- 2) il doit accepter toutes les interférences, même celles susceptibles de modifier son fonctionnement de manière indésirable.

IMPORTANT:

Les tests de conformité aux recommandations de la FCC ont été exécutés en employant des câbles et des connecteurs blindés entre les éléments du système. Il est important que vous utilisiez des câbles blindés afin de réduire les risques d'interférences avec des récepteurs radio, des téléviseurs ou d'autres appareils électroniques. En cas de problème, adressez-vous à votre fournisseur.

Protection du droit d'auteur

Il est interdit de reproduire, diffuser, représenter en public et prêter les disques sans autorisation. Ce produit intègre une technologie de protection du droit d'auteur garantie par des droits sur des procédés de certains brevets américains et autres droits sur la propriété intellectuelle détenus par Macrovision Corporation et autres détenteurs de droits. L'utilisation de cette technologie est soumise à l'autorisation expresse de Macrovision Corporation, et ce uniquement dans le cadre du visionnage à domicile et autres cas d'emploi limités sauf autorisation contraire de Macrovision Corporation. La rétroingénierie et le désassemblage sont interdits.

Avis aux installateurs de systèmes de câblodistribution

Ce rappel a pour objectif d'attirer l'attention des installateurs de systèmes de câblodistribution sur l'article 820-40 du code national de l'électricité (National Electrical Code) qui fournit les instructions pour une mise à la terre correcte et spécifie, en particulier, que la terre du câble doit être reliée au système de mise à la terre de l'immeuble, le plus près possible du point d'entrée du câble.

Déclaration de conformité

Numéro de modèle : DVD623/DVD624
Nom de marque : Philips
Partie responsable : Philips Consumer Electronics
P.O. Box 14810, Knoxville, TN 37914-1810
(865) 521-4316

Informations relatives à la sécurité (suite) 5

CONSIGNES DE SÉCURITÉ IMPORTANTES

1. Lisez le mode d'emploi – Avant d'utiliser l'appareil, il convient de lire toutes les instructions relatives au fonctionnement et à la sécurité.
2. Conservez le mode d'emploi – Conservez les instructions relatives au fonctionnement et à la sécurité afin de pouvoir vous y reporter ultérieurement, le cas échéant.
3. Tenez compte des avertissements – Tous les avertissements figurant sur l'appareil et dans le mode d'emploi doivent être respectés.
4. Suivez les instructions – Il convient de suivre toutes les instructions de fonctionnement et d'utilisation.
5. Nettoyage – Avant de procéder au nettoyage, débranchez l'appareil de la prise de courant murale. N'utilisez pas de produits de nettoyage liquides ou en aérosol. Nettoyez avec un linge humide.
6. Accessoires – N'utilisez pas d'accessoires non recommandés par le fabricant, car ils peuvent être des facteurs de risque.
7. Eau et humidité – N'utilisez pas cet appareil à proximité de l'eau, par exemple près d'une baignoire, d'un lavabo, d'un évier ou d'une cuve à lessive, dans un sous-sol humide, près d'une piscine, etc.
8. Mobilier – Ne placez pas cet appareil sur un meuble (à roulettes ou non), un trépied, un support ou une table instable. L'appareil peut tomber, causant de graves blessures à un enfant ou à un adulte, sans oublier qu'il peut également être sérieusement endommagé. Utilisez seulement un meuble (à roulettes ou non), un trépied, un support ou une table recommandé par le fabricant ou vendu avec le produit. Tout montage de l'appareil doit être effectué selon les instructions du fabricant avec un accessoire de montage recommandé par le fabricant.
9. Tout combiné appareil-meuble à roulettes doit être déplacé avec précautions, car il peut se renverser en cas d'arrêts brusques, de poussée excessive et de surfaces inégales.
 
10. Ventilation – Des orifices d'aération sont ménagés dans le boîtier afin d'assurer le fonctionnement fiable de l'appareil et de le protéger contre la surchauffe. Il ne faut jamais couvrir ces orifices ni les obstruer en plaçant l'appareil sur un lit, sur un canapé, sur un tapis ou sur toute autre surface similaire. L'appareil ne doit pas être placé dans un ensemble encastré tel qu'une bibliothèque ou une armoire à moins de prévoir l'aération appropriée ou de respecter les instructions du fabricant.
11. Sources d'alimentation – Cet appareil doit être alimenté uniquement par une source conforme à celle indiquée sur l'étiquette. En cas de doute sur l'alimentation secteur de votre maison, consultez le fournisseur de l'appareil ou la compagnie d'électricité locale. En ce qui concerne les produits prévus pour fonctionner sur piles ou autres sources, consultez les modes d'emploi respectifs.
12. Mise à la terre ou polarisation – Ce produit peut être doté d'une fiche secteur polarisée (fiche ayant une lame plus large que l'autre). On ne peut brancher cette fiche que d'une seule manière sur la prise. Il s'agit d'un dispositif de sécurité. Si vous ne pouvez pas insérer la fiche à fond dans la prise, vérifiez que vous placez bien la lame large dans l'orifice large. Si vous n'y parvenez toujours pas, demandez à votre électricien de remplacer la prise, qui est dépassée. N'allez pas à l'encontre de l'objectif de sécurité de la fiche polarisée.
13. Protection des cordons d'alimentation – Les cordons d'alimentation doivent être installés hors des voies de passage (pas d'écrasement) ou de sorte qu'aucun objet ne soit placé dessus ou à côté (pas de pincement), en faisant particulièrement attention au niveau des fiches, des prises et des endroits où les cordons sortent de l'appareil.
14. Mise à la terre d'une antenne extérieure – Si le produit est relié à une antenne extérieure ou à un système de câblodistribution, vérifiez que ces derniers sont mis à la terre afin de protéger l'appareil contre les surtensions et l'accumulation de charges d'électricité statique. L'article 810 du code national de l'électricité (National Electrical Code ou NEC) – ANSI/NFPA 70 –, fournit des renseignements sur la mise à la terre correcte du mât et de la structure porteuse, la mise à la terre du fil d'entrée à une unité de décharge d'antenne, la taille des conducteurs de terre, l'emplacement de l'unité de décharge, la connexion aux électrodes de terre et les impératifs pour les électrodes de terre (voir figure A).
15. Foudre – Pour une protection accrue de ce produit pendant un orage ou pendant une longue période d'inutilisation, il est conseillé de le débrancher du secteur et de déconnecter l'antenne ou le système de câblodistribution. Ainsi, l'appareil ne sera pas endommagé par la foudre et les surtensions.
16. Lignes électriques – Un système à antenne extérieure ne doit pas être placé à proximité de lignes électriques aériennes ou d'autres circuits d'éclairage ou d'alimentation électrique, ni dans un endroit d'où il pourrait tomber sur de tels lignes ou circuits. Lors de l'installation d'une antenne extérieure, il convient de prendre de grandes précautions afin de ne pas toucher ces lignes ou circuits, car il y a danger de mort.
17. Surcharge – Ne surchargez pas les prises de courant murales ni les rallonges, sinon il y a risque d'incendie ou de choc électrique.
18. Introduction d'objets et de liquides – N'introduisez aucun objet quel qu'il soit par les orifices d'aération du produit, car il pourrait toucher des pièces aux tensions dangereuses ou court-circuiter des éléments, au risque de causer un incendie ou un choc électrique. De même, ne versez aucun liquide sur l'appareil.
19. Réparation – N'essayez pas de réparer vous-même cet appareil, car l'ouverture ou le démontage du boîtier vous expose à des tensions dangereuses ou à d'autres risques. Pour toute intervention, faites appel à un technicien qualifié.
20. Dommages requérant une intervention – Débranchez le produit de la prise secteur et faites appel à un technicien qualifié dans les cas énumérés ci-après.
 - a) Le cordon ou la fiche d'alimentation est endommagée.
 - b) Du liquide a coulé ou des objets sont tombés à l'intérieur de l'appareil.
 - c) De la pluie ou de l'eau est tombée sur le produit.
 - d) Le produit ne fonctionne pas normalement en suivant le mode d'emploi. Réglez uniquement les commandes traitées dans le mode d'emploi; un mauvais réglage d'autres commandes peut entraîner un dommage qui, souvent, exigera l'intervention massive d'un technicien qualifié pour rétablir le fonctionnement normal de l'appareil.
 - e) Le produit est tombé ou le boîtier a été endommagé.
 - f) Le produit présente un changement notable de ses performances : une intervention d'entretien est nécessaire.
21. Pièces de rechange – Dans le cas où des pièces de rechange sont nécessaires, assurez-vous que le technicien de maintenance utilise les pièces spécifiées par le fabricant ou des pièces dont les caractéristiques sont identiques à celles des pièces d'origine. Des pièces de rechange non autorisées peuvent être sources d'incendie, de choc électrique ou d'autres risques.
22. Contrôle de sécurité – Après toute intervention d'entretien ou de réparation du présent produit, demandez au technicien de procéder à des contrôles de sécurité afin de vérifier que le produit est en bon état de fonctionnement.
23. Montage sur le mur ou au plafond – Tout montage de l'appareil, sur le mur ou au plafond, doit être conforme aux recommandations du fabricant.
24. Chaleur – Éloignez le produit de toute source de chaleur telle que les radiateurs, bouches de chaleur, poêles ou autres appareils produisant de la chaleur, y compris les amplificateurs.
25. Utilisation de piles – ATTENTION : Pour empêcher les piles de couler et, par conséquent, éviter de causer des blessures à des personnes ou d'endommager l'appareil :
 - Mettez les piles en place correctement en alignant les signes de polarité + et - sur ceux de l'appareil.
 - Ne mélangez pas des piles anciennes et des piles neuves et ni différents types de piles (standard, alcalines, etc.).
 - Retirez les piles si vous ne prévoyez pas utiliser l'appareil pendant une longue période.

Exemple de mise à la terre d'antenne conformément au Code national de l'électricité (NEC)

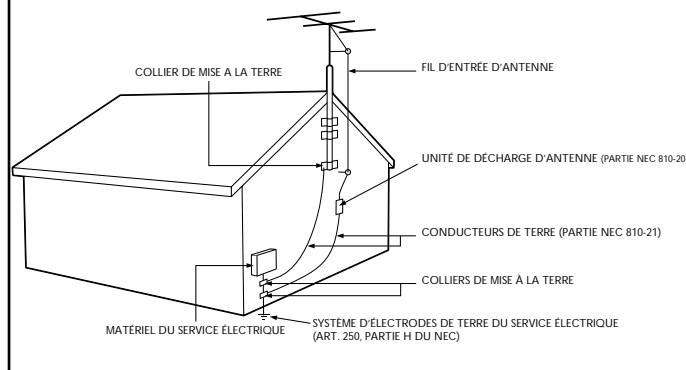

6 Introduction

Bienvenue !

Ce lecteur de DVD (Digital Versatile Disc ou vidéodisque numérique) vous fera bénéficier d'une qualité d'image et d'une sonorité supérieures ainsi que d'une multitude de fonctions de lecture. La technologie vous permet désormais d'ajouter des options de visionnage : assister au montage du film, écouter les commentaires du producteur ou jouer votre scène préférée à répétition. Vous pouvez aussi choisir la langue du film ou n'écouter que la bande sonore. Les possibilités ne sont limitées que par vos choix et le contenu du DVD.

Vous pouvez même écouter vos disques CD audio favoris sur ce lecteur de DVD!

Décidez de l'ordre dans lequel vous voulez entendre les plages ou faites jouer le disque à répétition tout en suivant le déroulement sur votre téléviseur.

Nous souhaitons que vous apprécierez ce lecteur de DVD et vous invitons à en apprendre le fonctionnement. Lisez bien ce mode d'emploi afin d'exploiter le plein potentiel de votre lecteur de DVD. Vous y découvrirez comment accéder aux diverses fonctions.

Caractéristiques

- Choix de langues pour le doublage, les sous-titres et les menus
- Lecture de fichiers MP3 et JPEG
- Verrouillage parental
- Pause, accéléré, ralenti, image par image et zoom
- Lecture programmée
- Bandes-annonces
- Répétition et répétition A-B
- Économiseur d'écran
- Mode vidéo

Contenu de l'emballage

- Lecteur de DVD
- Télécommande, y compris deux piles AA
- Câble audio (rouge et blanc)
- Câble vidéo composite (jaune)
- Mode d'emploi et carte d'enregistrement

Informations relatives à l'environnement

Votre appareil contient des pièces recyclables et réutilisables s'il est démonté par une entreprise spécialisée. Veuillez respecter la réglementation en vigueur dans votre région en ce qui a trait à l'élimination des produits d'emballage, piles et appareils usagés.

Informations relatives à la sécurité

- Maintenez le lecteur de DVD à l'abri de la pluie, du sable, de la chaleur ou de l'humidité.
- Posez-le sur une surface plate et rigide.
- Veillez à ne pas le placer à proximité de sources de chaleur ni au soleil direct.
- Si le lecteur est placé dans un meuble, veillez à laisser environ 2,5 cm d'espace libre autour de l'appareil pour garantir une bonne ventilation et assez d'espace devant pour que le tiroir de chargement s'ouvre complètement.
- De la buée peut se former sur la lentille lorsque l'appareil est déplacé soudainement d'un environnement froid à un environnement chaud. Le lecteur ne peut alors fonctionner normalement. Laissez-le sous tension pendant environ une heure, sans disque, avant de vous en servir.
- Les pièces mécaniques contiennent des coussinets autolubrifiants qui ne doivent jamais être huilés, graissés ou autrement lubrifiés.
- Même lorsque le lecteur est hors tension, il consomme un peu de courant. Si vous souhaitez le mettre complètement hors tension, débranchez le cordon d'alimentation de la prise secteur.
- Maintenez toujours le tiroir de chargement fermé pour éviter que la poussière ne se dépose sur la lentille.

Nettoyage des disques

- Lorsqu'un disque devient sale, nettoyez-le à l'aide d'un chiffon. Essayez le disque en ligne droite du centre vers la périphérie, non pas d'un mouvement circulaire.

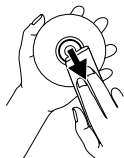

- N'utilisez pas de produits dissolvants comme l'essence, les diluants, les produits de nettoyage disponibles dans le commerce ou une bombe antistatique prévue pour les disques analogiques.

Formats de disques compatibles 7

Formats de disques compatibles

Vous reconnaîtrez les différents types de disques pouvant être utilisés avec votre lecteur de DVD à leur logo.



Disque vidéo numérique
(DVD)



CD audionumérique
(Compact Disc Digital Audio)



CD vidéo numérique



CD S-vidéo (SVCD)



CD inscriptible (CD-R)



CD réinscriptible (CD-RW)

Codes régionaux et systèmes de couleurs

Les DVD doivent être conformes aux exigences en matière de codes régionaux et de systèmes de couleurs pour être utilisables avec le lecteur de DVD. Cet appareil lira les DVD libellés pour toutes les zones ou pour la zone 1, mais refusera de lire les disques libellés pour d'autres zones. L'un des symboles ci-dessous doit apparaître sur le DVD pour que vous puissiez le faire jouer dans ce lecteur de DVD.



Le chiffre dans le globe correspond à une zone géographique. La zone 1 couvre l'Amérique du Nord (États-Unis et Canada), les Bermudes, les Îles Vierges américaines et de petites régions près de l'Australie.

De plus, le mode d'enregistrement des couleurs diffère selon les régions. Les plus courants sont les systèmes NTSC – utilisé surtout en Amérique du Nord –, PAL et SECAM.

Ce lecteur de DVD est compatible avec les systèmes NTSC et PAL. Assurez-vous que les disques à lire sont enregistrés en mode NTSC ou PAL et que votre téléviseur est compatible avec la norme NTSC ou PAL. À cet effet, réglez TYPE TV pour que le lecteur de DVD soit compatible avec votre téléviseur et le disque. Voyez la page 36. Le système de couleurs du DVD peut apparaître sur le disque ou sur la pochette.

8 Renseignements généraux

Mise en place des piles

- 1** Enlevez le couvercle du compartiment à piles à l'arrière de la télécommande. Pour ce faire, appuyez sur l'onglet et soulevez le couvercle.
- 2** Insérez deux piles AA comme indiqué par les signes + et - à l'intérieur du compartiment. Ne mélangez pas des piles anciennes et des piles neuves et ne mélangez jamais non plus différents types de piles (standard, alcalines, etc.).
- 3** Remplacez le couvercle.

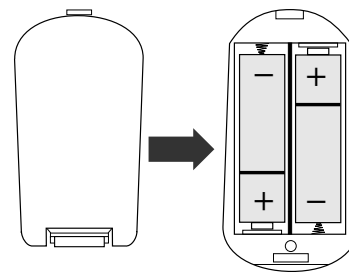

Utilisation de la télécommande

Sauf indication contraire, la télécommande peut activer toutes les fonctions du lecteur de DVD. Orientez toujours la télécommande directement vers le capteur situé en façade du lecteur, non vers le téléviseur. Voyez la page 17. Évitez tout obstacle entre la télécommande et le lecteur de DVD.

Conventions...

- | | |
|----------|--|
| DVD | La fonction est offerte sur certains disques vidéo numériques. |
| CD AUDIO | La fonction est offerte sur certains disques audio numériques. |
| CD VIDÉO | La fonction est offerte sur certains disques vidéo ou S-vidéo. |

Menus des disques DVD...

Certaines explications décrivent les menus figurant sur les disques; ceux-ci varient d'un DVD à l'autre. Ce sont les producteurs de films qui règlent ces menus, et tous les DVD n'en ont pas. Si le DVD a un menu, appuyez sur DISC MENU sur la télécommande pour y accéder. Voyez la page 19.

Menus du lecteur de DVD...

Certaines instructions expliquent comment utiliser le menu de réglage du lecteur de DVD pour régler les fonctions du lecteur ou du disque. Pour y accéder, appuyez sur la touche SYSTEM MENU de la télécommande. Même si une fonction est réglée dans le menu du lecteur de DVD, elle ne sera pas active si elle n'est pas prévue sur le disque.

Pour régler les fonctions dans le menu, consultez les pages 24-30 et 32-41.

Fonctions offertes selon les disques...

Les fonctions décrites dans ce mode d'emploi ne sont pas accessibles avec tous les disques. Si l'une n'est pas offerte sur le disque, vous ne pouvez la rendre active au moyen du lecteur de DVD. Une main en signe d'arrêt apparaîtra dans l'angle supérieur gauche de l'écran de votre téléviseur si vous essayez d'accéder à une fonction non offerte sur le disque en cours.



Connexion 9

Sélection de la meilleure connexion...

Les connexions possibles dépendent des fonctionnalités de votre matériel existant, notamment de votre téléviseur. Cependant, les lignes directrices suivantes vous guideront dans les choix à faire pour obtenir une qualité d'image et de son optimale.

- ★★★★ La connexion vidéo composantes assure la meilleure qualité d'image. Voyez la page 12.
- ★★★★ La connexion S-vidéo assure une excellente qualité d'image. Voyez la page 11.
- ★★ La connexion vidéo composite (prise vidéo jaune) assure une bonne qualité d'image. Voyez la page 10.
- ★★ Il se peut que votre téléviseur soit muni uniquement d'une prise RF libellée «Antenna In», «75 ohm» ou «RF In». Dans ce cas, vous avez besoin d'un modulateur RF pour transmettre les signaux de votre lecteur de DVD à votre téléviseur. Voyez votre détaillant en appareils électroniques pour plus de détails.
- ★★★★ Les connexions audionumériques procurent la sonorité la plus nette, mais vous devez avoir un récepteur stéréo numérique. Raccordez la sortie audio COAXIAL ou OPTICAL du lecteur de DVD à votre chaîne stéréo pour une qualité de son optimale. Voyez la page 14.
- ★★★ Si les connexions numériques ne sont pas possibles, raccordez les sorties audio (AUDIO OUT) rouge et blanche (gauche et droite) du lecteur de DVD dans les entrées correspondantes (AUDIO IN) de votre chaîne stéréo. Voyez les pages 10-13.

Avant de commencer...

- Référez-vous au mode d'emploi de votre téléviseur, de votre magnétoscope, de votre chaîne stéréo ou de tout autre matériel au besoin. Notez le style des prises et connecteurs sur ces appareils. Déterminez comment choisir différents canaux d'entrée audio et vidéo sur vos autres appareils pour voir et entendre les DVD du lecteur sur votre téléviseur, sur votre chaîne stéréo, etc.
- Débranchez tous les appareils des prises secteur. Branchez le matériel sur les prises secteur seulement quand vous avez terminé toutes les connexions. Ne faites jamais une connexion avec du matériel branché sur une prise secteur.

Rappels...

- Connectez le lecteur de DVD directement au téléviseur. Par exemple, ne raccordez pas le lecteur à un magnétoscope, puis ce dernier directement au téléviseur. Ce type de connexion provoquera une distorsion de l'image et du son. De plus, si votre magnétoscope est doté d'un système de protection contre la copie, celui-ci pourrait altérer la qualité de l'image, voire empêcher la lecture de certains disques.
- Réglez le téléviseur au canal d'entrée vidéo correct. Il peut y être fait référence par AUX IN, AUXILIARY IN, AUDIO/VIDEO IN, A/V IN, EXT1, EXT2, External In, etc. Ces canaux sont souvent près du canal 00. Consultez le mode d'emploi de votre téléviseur pour plus de détails ou changez de canal jusqu'à ce que l'économiseur d'écran du DVD s'affiche.
- Réglez la chaîne stéréo au canal correct ou en mode «source».
- Ne raccordez pas la sortie audio du lecteur à l'entrée phono de la chaîne stéréo.
- Une seule connexion audio et une seule connexion vidéo sont nécessaires entre le lecteur de DVD et votre téléviseur ou votre chaîne stéréo. Il se peut donc que vous n'utilisiez pas toutes les prises sur le lecteur de DVD.

Après avoir sélectionné la meilleure option, repérez-la dans les pages 10-14. Suivez les étapes correspondant à la connexion choisie

10 Connexions (suite)

Connexion à un téléviseur doté d'une entrée CVBS jaune

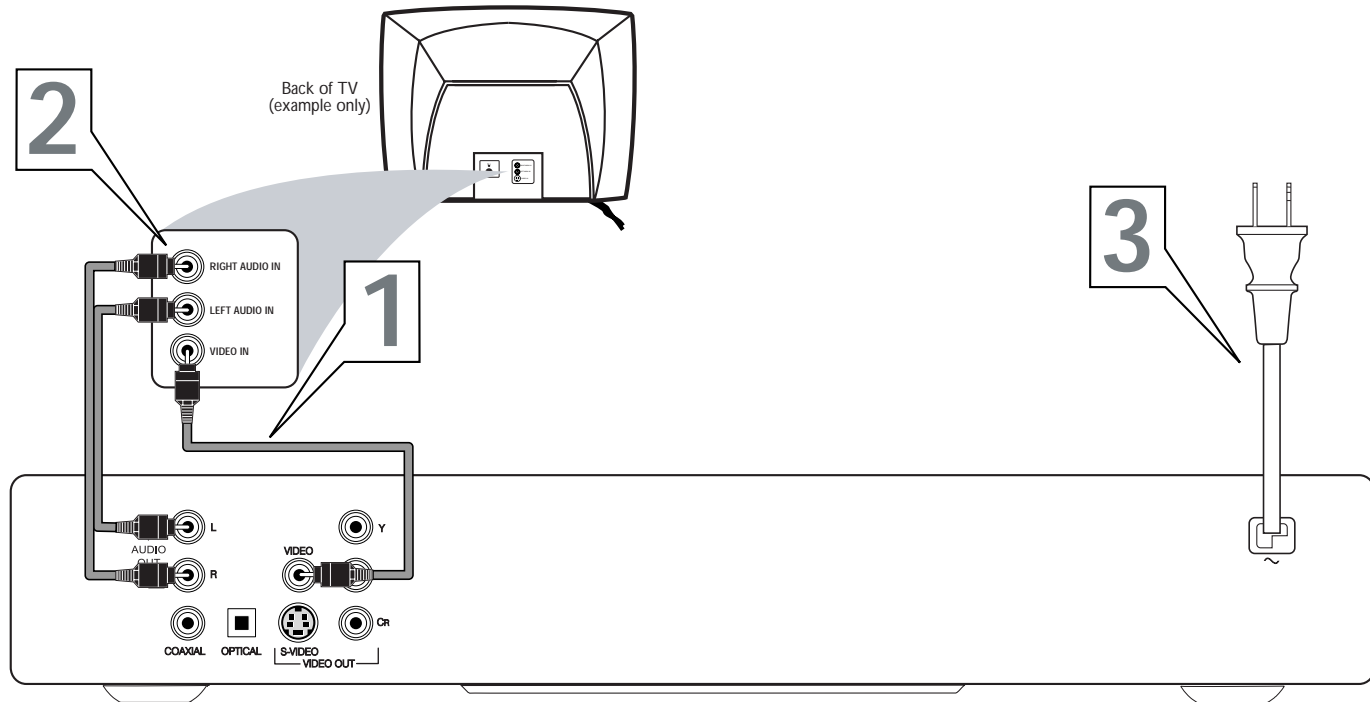

- 1** Raccordez la sortie vidéo (VIDEO OUT) du lecteur de DVD dans l'entrée correspondante (VIDEO IN) de votre téléviseur au moyen du câble vidéo fourni.
- 2** Branchez le câble audio fourni dans les sorties audio (AUDIO OUT) rouge et blanche (gauche et droite) du lecteur de DVD et dans les entrées correspondantes (AUDIO IN) de votre téléviseur. Les couleurs du câble doivent correspondre à celles des prises.
- 3** Branchez les cordons d'alimentation du lecteur de DVD et du téléviseur dans des prises secteur. Appuyez sur l'interrupteur du lecteur de DVD pour le mettre sous tension.
- 4** Mettez le téléviseur sous tension. Réglez le téléviseur au canal d'entrée vidéo correct. Consultez le mode d'emploi de votre téléviseur pour plus de détails ou changez de canal jusqu'à ce que l'économiseur d'écran du DVD s'affiche.

Conseils utiles

- L'entrée vidéo du téléviseur est habituellement jaune et peut être libellée «video», «CVBS», «composite» ou «baseband».
- Si votre téléviseur a une seule entrée audio au lieu de deux entrées distinctes (gauche et droite), vous aurez besoin d'un câble audio différent, muni d'un séparateur pour raccorder les sorties gauche et droite du lecteur de DVD à l'unique entrée du téléviseur. Voyez votre détaillant en appareils électroniques pour plus de détails.

Connexion à un téléviseur doté d'une entrée S-vidéo

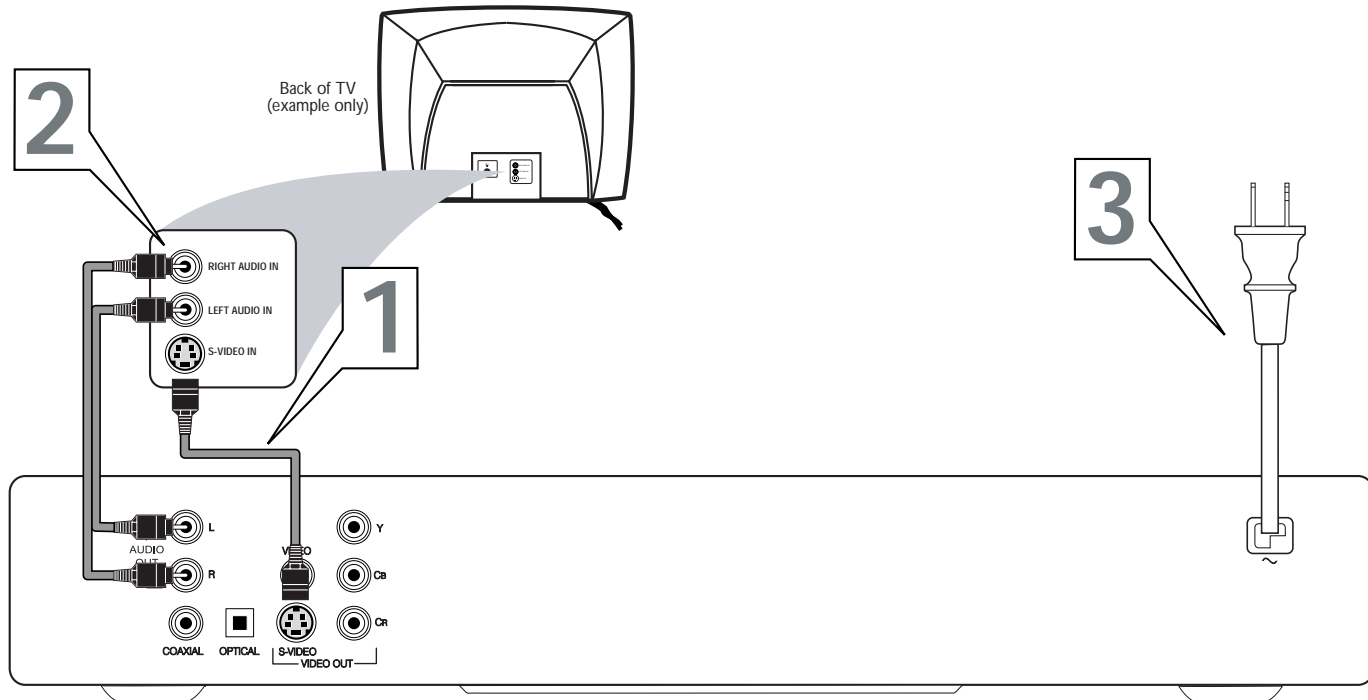

- 1** Branchez un câble S-vidéo (non fourni) sur la sortie S-vidéo (S-VIDEO OUT) du lecteur de DVD et sur l'entrée correspondante (S-VIDEO IN) de votre téléviseur.
- 2** Branchez le câble audio fourni dans les sorties audio (AUDIO OUT) rouge et blanche (gauche et droite) du lecteur de DVD et dans les entrées correspondantes (AUDIO IN) de votre téléviseur. Les couleurs du câble doivent correspondre à celles des prises.
- 3** Branchez les cordons d'alimentation du lecteur de DVD et du téléviseur dans des prises secteur. Appuyez sur l'interrupteur du lecteur de DVD pour le mettre sous tension.
- 4** Mettez le téléviseur sous tension. Réglez le téléviseur au canal d'entrée S-vidéo correct. Consultez le mode d'emploi de votre téléviseur pour plus de détails ou changez de canal jusqu'à ce que l'économiseur d'écran du DVD s'affiche.

Conseils utiles

- L'entrée S-vidéo du téléviseur peut être libellée «Y/C», «S-Video» ou «S-VHS» (supervidéo).
- Si votre téléviseur a une seule entrée audio au lieu de deux entrées distinctes (gauche et droite), vous aurez besoin d'un câble audio différent, muni d'un séparateur pour raccorder les sorties gauche et droite du lecteur de DVD à l'unique entrée du téléviseur. Voyez votre détaillant en appareils électroniques pour plus de détails.
- Réglez la sortie vidéo à S-VIDÉO. Voyez les détails à la page 34.

12 Connexions (suite)

Connexion à un téléviseur doté d'une entrée vidéo com posantes (rouge, vert, bleu)

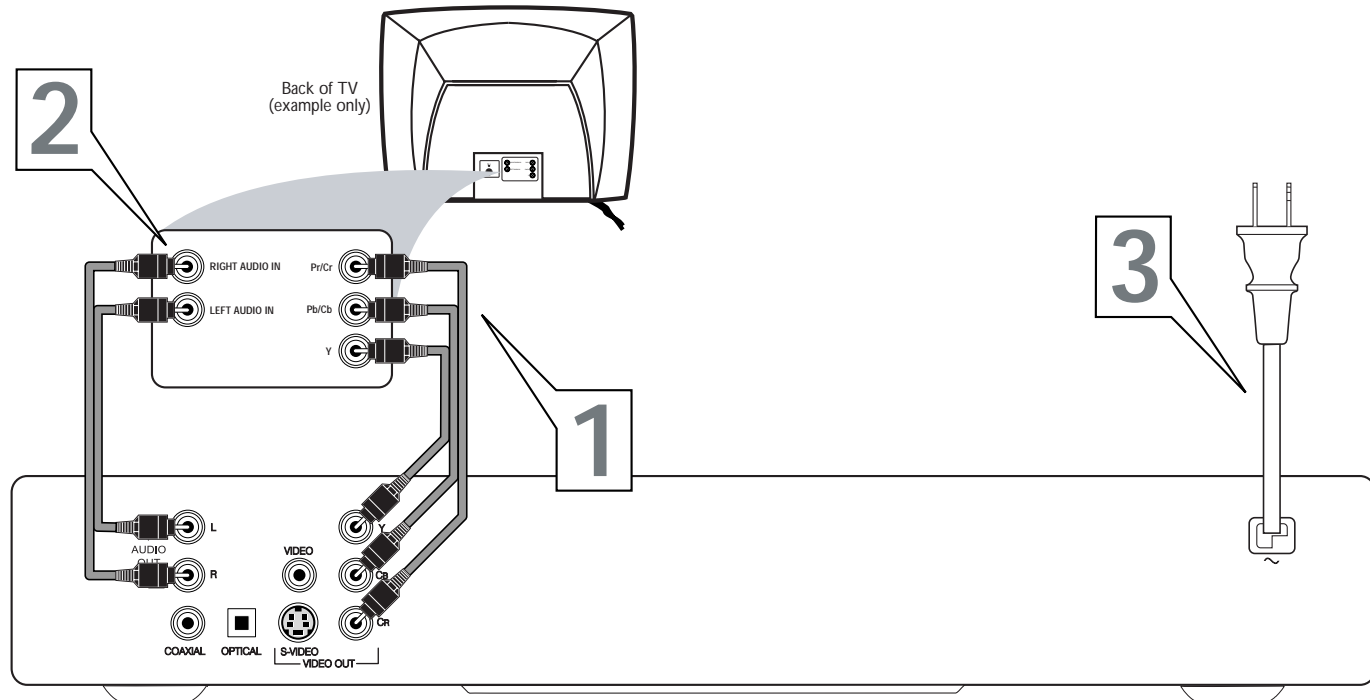

- 1** Raccordez les sorties vidéo Y CB CR aux entrées correspondantes (COMPONENT VIDEO IN) du téléviseur au moyen d'un câble vidéo composantes (non fourni).
- 2** Raccordez les sorties audio (AUDIO OUT) rouge et blanche (gauche et droite) du lecteur de DVD dans les entrées correspondantes (AUDIO IN) de votre téléviseur au moyen des câbles audio fournis. Les couleurs des câbles doivent correspondre à celles des prises.
- 3** Branchez les cordons d'alimentation du lecteur de DVD et du téléviseur dans des prises secteur. Appuyez sur l'interrupteur du lecteur de DVD pour le mettre sous tension.
- 4** Mettez le téléviseur sous tension. Réglez le téléviseur au canal d'entrée vidéo composantes correct. Consultez le mode d'emploi de votre téléviseur pour plus de détails ou changez de canal jusqu'à ce que l'économiseur d'écran du DVD s'affiche.

Conseils utiles

- L'entrée vidéo composantes du téléviseur peut être libellée YUV ou Pr/Cr Pb/Cb Y; elle peut être codée en vert, bleu et rouge.
- Réglez la sortie vidéo à YCBCR. Voyez les détails à la page 34.
- Si votre téléviseur a une seule entrée audio au lieu de deux entrées distinctes (gauche et droite), vous aurez besoin d'un câble audio différent, muni d'un séparateur pour raccorder les sorties gauche et droite du lecteur de DVD à l'unique entrée du téléviseur. Voyez votre détaillant en appareils électroniques pour plus de détails.

Connexions (suite) 13

Connexion à un téléviseur et à une chaîne stéréo à deux canaux (dotée d'entrées audio droite et gauche ou Dolby Pro Logic)

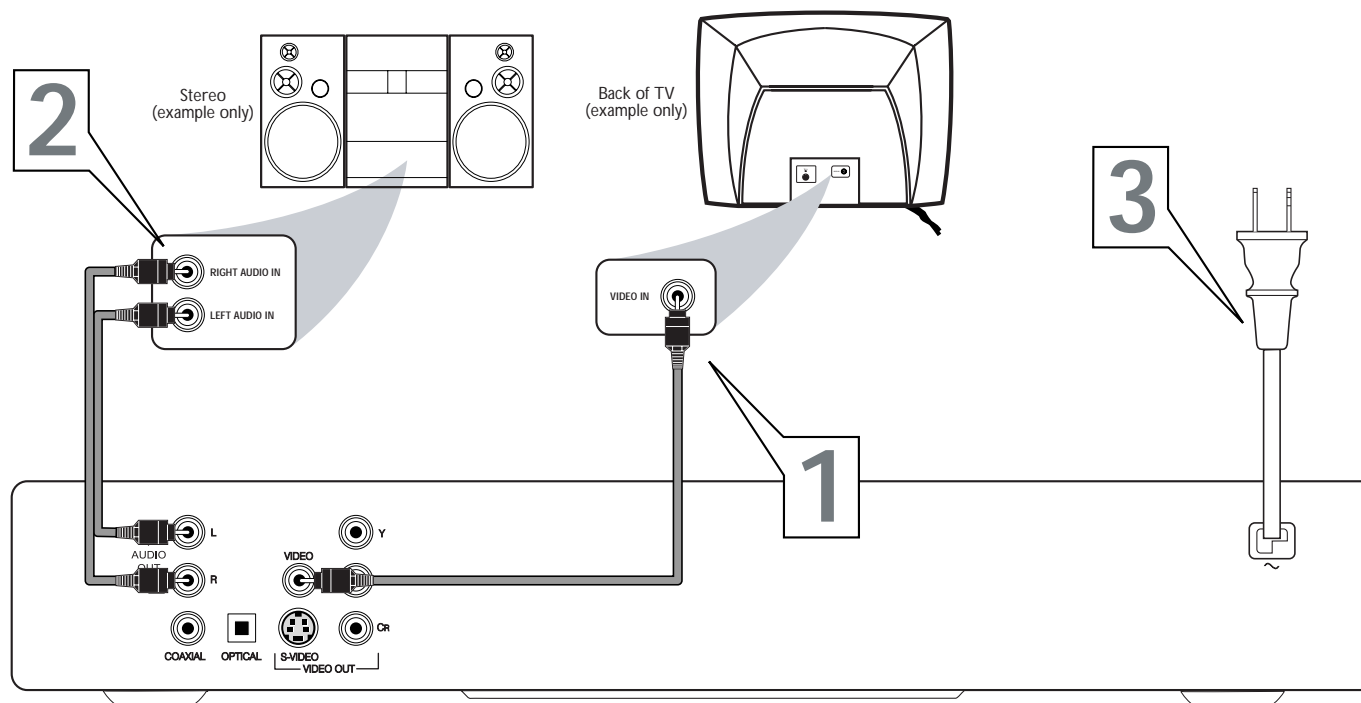

- 1** Branchez le câble vidéo fourni sur la sortie vidéo jaune (VIDEO OUT) du lecteur de DVD et sur l'entrée correspondante (VIDEO IN) de votre téléviseur.
- 2** Branchez le câble audio fourni dans les sorties audio (AUDIO OUT) rouge et blanche (gauche et droite) du lecteur de DVD et dans les entrées correspondantes (AUDIO IN) de votre chaîne stéréo. Les couleurs du câble doivent correspondre à celles des prises.
- 3** Branchez les cordons d'alimentation du lecteur de DVD, de la chaîne stéréo et du téléviseur dans des prises secteur. Appuyez sur l'interrupteur du lecteur de DVD pour le mettre sous tension.
- 4** Mettez la chaîne stéréo sous tension et réglez-le au canal d'entrée audio correct ou à la source audio. Consultez le mode d'emploi de votre chaîne stéréo pour plus de détails.
- 5** Mettez le téléviseur sous tension. Réglez le téléviseur au canal d'entrée vidéo correct. Consultez le mode d'emploi de votre téléviseur pour plus de détails ou changez de canal jusqu'à ce que l'économiseur d'écran du DVD s'affiche.

Conseil utile

- Si vous préférez utiliser la connexion S-VIDEO ou Y CB C R, consultez les pages 11-12. Une seule connexion vidéo est nécessaire entre le téléviseur et le lecteur de DVD.

14 Connexions (suite)

Connexion à un téléviseur et à un récepteur stéréo (doté de Dolby DigitalMC ou de MPEG2)

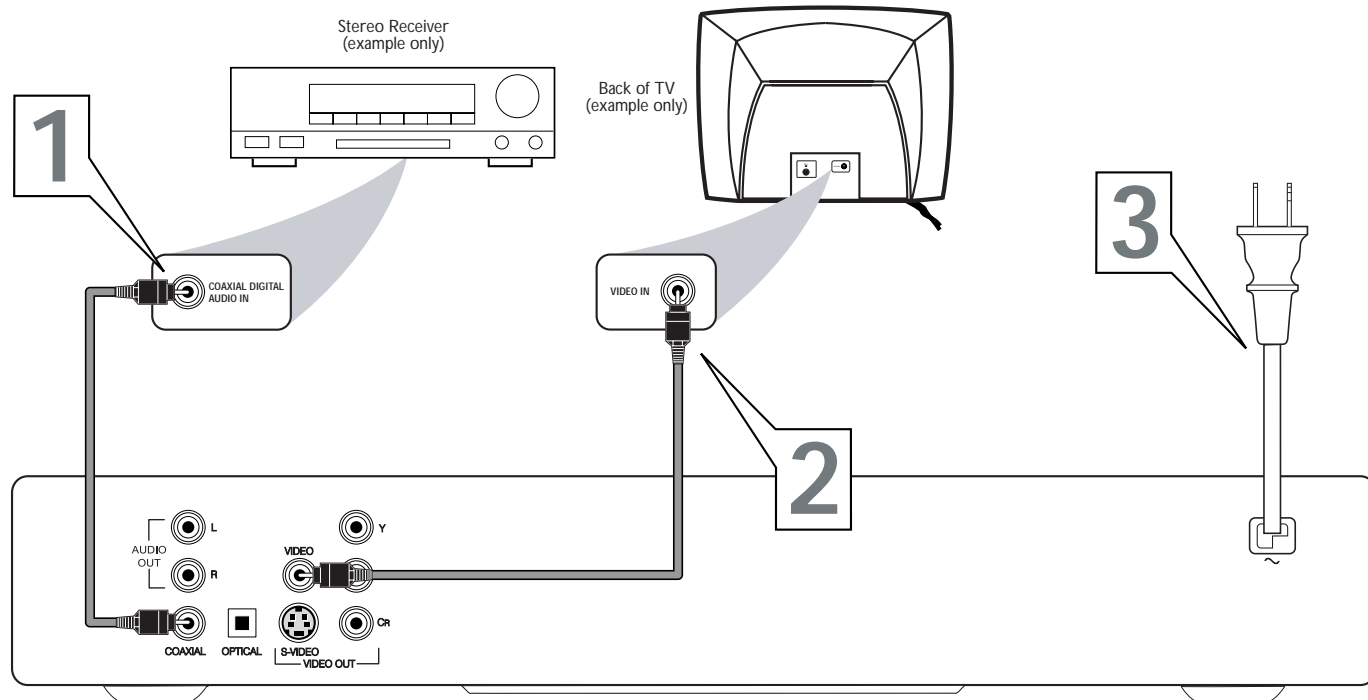

- 1** Raccordez la sortie coaxiale ou optique (COAXIAL ou OPTICAL) du lecteur de DVD à l'entrée numérique correspondante (DIGITAL AUDIO IN) de votre chaîne stéréo. Une seule connexion est nécessaire, au moyen d'un câble audio numérique (non fourni). Voyez votre détaillant en appareils électroniques pour plus de détails.
- 2** Branchez le câble vidéo fourni sur la sortie vidéo jaune (VIDEO OUT) du lecteur de DVD et sur l'entrée correspondante (VIDEO IN) de votre téléviseur.
- 3** Branchez les cordons d'alimentation du lecteur de DVD, de la chaîne stéréo et du téléviseur dans des prises secteur. Appuyez sur l'interrupteur du lecteur de DVD pour le mettre sous tension.
- 4** Mettez la chaîne stéréo sous tension et réglez-le au canal d'entrée audio correct ou à la source audio. Consultez le mode d'emploi de votre chaîne stéréo pour plus de détails.
- 5** Mettez le téléviseur sous tension. Réglez le téléviseur au canal d'entrée vidéo correct. Consultez le mode d'emploi de votre téléviseur pour plus de détails ou changez de canal jusqu'à ce que l'économiseur d'écran du DVD s'affiche.

Conseils utiles

- Réglez la sortie SPDIF en conséquence. Voyez la page 38.
- Votre chaîne stéréo doit être compatible avec la norme MPEG2 ou Dolby DigitalMC. Consultez le mode d'emploi de votre chaîne stéréo, vous préférez utiliser la connexion S-VIDEO ou Y CB CR, consultez les pages 11-12.
- Un petit obturateur carré, noir, protège la sortie OPTICAL lorsqu'elle n'est pas utilisée. Retirez-le pour faire la connexion, mais remettez-le en place si vous n'utilisez pas la sortie.

Lecture de disque 15

DVD CD AUDIO CD VIDÉO

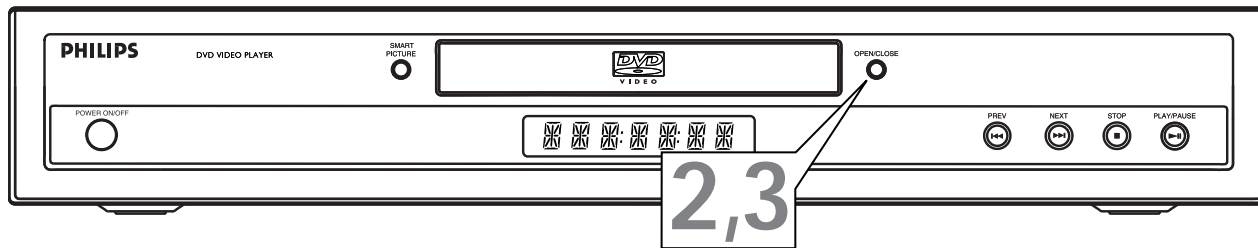

De nombreuses fonctions et options sont offertes sur les disques. Familiarisez-vous avec le lecteur de DVD en consultant les pages 16-18, puis passez à la page 19 pour en apprendre davantage.

- 1** Appuyez sur **POWER** pour mettre le lecteur de DVD sous tension. Mettez le téléviseur sous tension et sélectionnez le canal d'entrée vidéo correct. L'économiseur d'écran du DVD s'affiche sur le téléviseur (si aucun disque n'est dans l'appareil).
- 2** Appuyez sur **OPEN/CLOSE** pour ouvrir le tiroir de chargement du disque. Posez un disque dans le tiroir, étiquette vers le haut. Si le disque est double face, veillez à ce que la face que vous voulez lire soit orientée vers le haut.

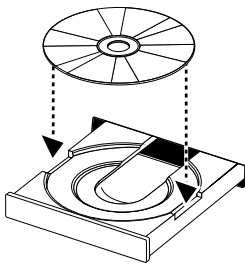

- 3** Appuyez de nouveau sur **OPEN/CLOSE** pour fermer le tiroir.

- 4** La lecture commence automatiquement. Sinon :
 - Dans le cas d'un DVD, un menu peut s'afficher. Si les titres ou les chapitres sont numérotés, faites votre sélection à l'aide des touches numériques. Vous pouvez aussi appuyer sur ▲▼◀▶ puis sur OK. La lecture commence. Ou suivez les instructions à l'écran dans le menu du disque DVD.
 - Dans le cas d'un CD audio, appuyez sur **PLAY** ► pour débiter la lecture.
 - Dans le cas d'un CD vidéo doté d'une commande de lecture, appuyez sur **DISC MENU** pour accéder au menu ou à l'index du disque. Appuyez sur ◀▶, ▲, ▼, ◀▶, ou sur les touches numériques pour faire une sélection, puis sur OK. Suivez les instructions du CD vidéo. La commande de lecture n'est pas prévue sur tous les CD vidéo. Consultez la pochette ou le menu du disque pour plus de détails.

- 5** Pour arrêter la lecture à n'importe quel moment, appuyez sur **STOP** ■.

Si vous appuyez sur **STOP** ■ une seule fois, la lecture reprendra là où vous l'avez interrompue quand vous appuierez sur **PLAY** ► C'est ce que l'on appelle la fonction de reprise.

Si vous appuyez sur **STOP** ■ plus d'une fois pour arrêter la lecture, celle-ci reprendra au début du disque quand vous appuierez sur **PLAY** ►

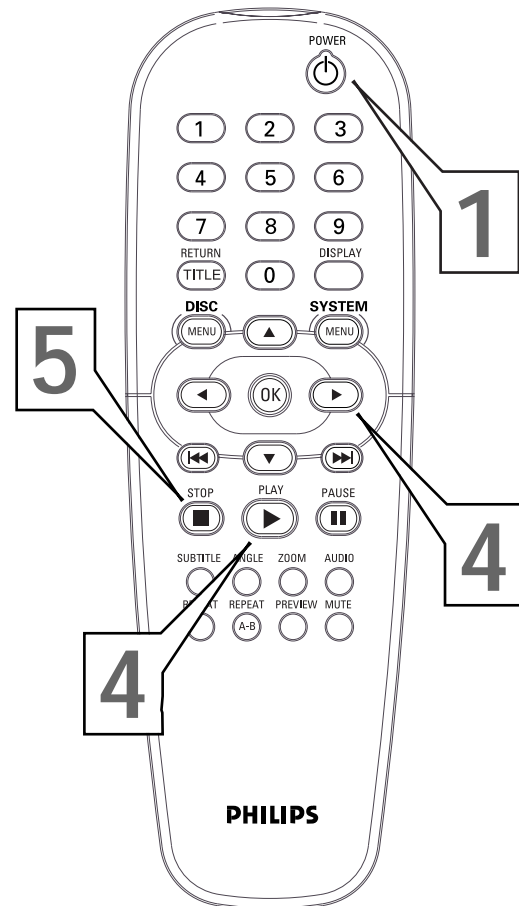

Conseils utiles

- Si le verrouillage parental est activé, vous devez entrer votre code d'accès pour déverrouiller le disque. Voyez les détails aux pages 27-29.
- Certains DVD ont un code de zone géographique. Votre lecteur ne lira pas un disque dont le code régional diffère du sien. Le code de zone du lecteur est 1 (un). Voyez les détails à la page 7.
- L'ouverture du tiroir de chargement ou la mise hors tension du lecteur de DVD peut annuler la reprise.

16 Télécommande

Touches numériques
Faites vos sélections dans les menus à l'aide des touches numériques. Pendant la lecture, appuyez sur les chiffres pour sélectionner un chapitre (à l'intérieur du titre en cours) ou une plage, puis sur OK. Voyez les détails à la page 19. Appuyez sur le 1 pendant trois secondes (ou jusqu'à ce que OPEN ou CLOSE s'affiche sur le panneau) pour ouvrir ou fermer le tiroir de chargement.

RETURN/TITLE
Appuyez sur cette touche pour revenir au menu précédent. Pendant la lecture d'un DVD, vous reviendrez au menu des titres du disque. Cette option varie selon le DVD et peut ne pas être offerte sur tous les disques.

DISC MENU
Appuyez sur cette touche pendant la lecture pour accéder au menu d'un DVD. *Details are on page 19.*

◀◀ (précédent)
Press to go to the previous Chapter or Track. *Voyez les détails à la page 19.*

STOP ■
Appuyez sur cette touche pour arrêter la lecture.

PLAY ▶
Appuyez sur cette touche pour commencer la lecture.

SUBTITLE
Appuyez sur cette touche pendant la lecture le nombre de fois requis pour choisir la langue des sous-titres parmi celles offertes sur le disque en cours. *Voyez les détails à la page 25.*

REPEAT
Appuyez sur cette touche le nombre de fois requis pour activer la répétition d'un chapitre, d'un titre, d'une plage ou d'un disque. *Voyez les détails à la page 23.*

REPEAT A-B
Appuyez sur cette touche pour activer la répétition d'une séquence de la page ou du chapitre. *Voyez les détails à la page 23.*

ANGLE
Appuyez sur cette touche pour sélectionner un angle de caméra différent pendant la lecture du DVD, si ce choix vous est proposé sur le disque. *Voyez les détails à la page 22.*

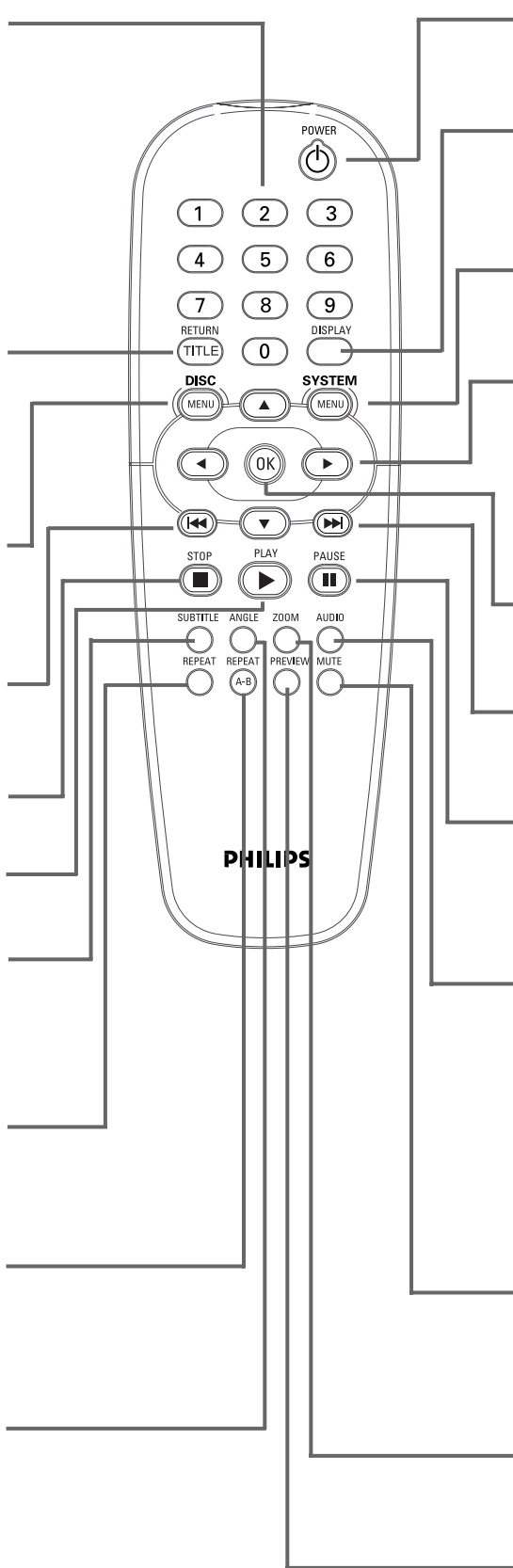

POWER ⏻
Appuyez sur cette touche pour mettre le lecteur de DVD sous ou hors tension.

DISPLAY
Appuyez sur cette touche pendant la lecture pour voir sur votre téléviseur les informations sur le disque en cours. *Voyez les détails aux pages 19, 21 et 37.*

SYSTEM MENU
Appuyez sur cette touche pour accéder au menu de réglage du lecteur de DVD ou pour le quitter.

▲▼◀▶ (flèches)
Appuyez sur ces touches pour faire des sélections dans un menu. Appuyez sur ◀ ou sur ▶ pour chercher vers l'arrière ou vers l'avant en accéléré. *Voyez les détails à la page 20.*

Appuyez sur ▲ ou sur ▼ pour chercher vers l'arrière ou vers l'avant au ralenti. *Voyez les détails à la page 20.*

OK
Appuyez sur cette touche pour confirmer une sélection dans un menu.

▶▶ (suivant)
Appuyez sur cette touche pour passer au chapitre suivant ou à la plage suivante. *Voyez les détails à la page 19.*

PAUSE ⏸
Appuyez sur cette touche une fois pour interrompre la lecture. Répétez pour faire défiler, en mode pause, une image à la fois (image par image). *Voyez les détails à la page 21.*

AUDIO
Appuyez sur cette touche pour sélectionner une langue de doublage différent pendant la lecture du DVD, si ce choix vous est proposé sur le disque. *Voyez les détails à la page 24.*
Avec certains CD vidéo et audio, appuyez sur AUDIO le nombre de fois requis pour sélectionner un canal audio. *Voyez les détails à la page 24.*

MUTE
Appuyez sur cette touche pour sélectionner une langue de doublage différent pendant la lecture du DVD, si ce choix vous est proposé sur le disque.

ZOOM
Appuyez sur cette touche pour agrandir l'image pendant la lecture. *Voyez les détails à la page 22.*

PREVIEW
Appuyez sur cette touche pour accéder au menu d'un CD vidéo ou S-vidéo. *Voyez les détails à la page 31.*

Façade du lecteur 17

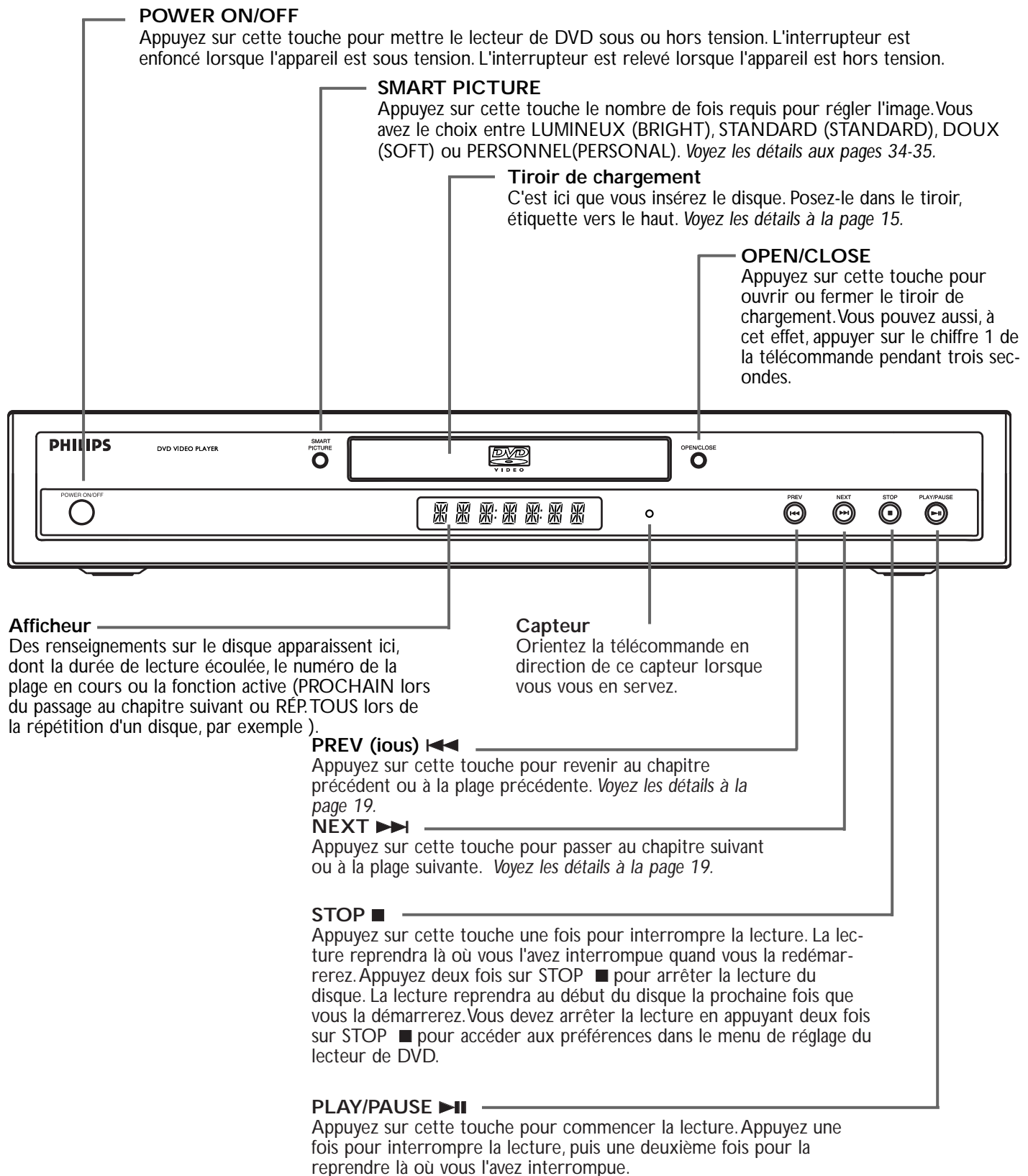

18 Arrière du lecteur

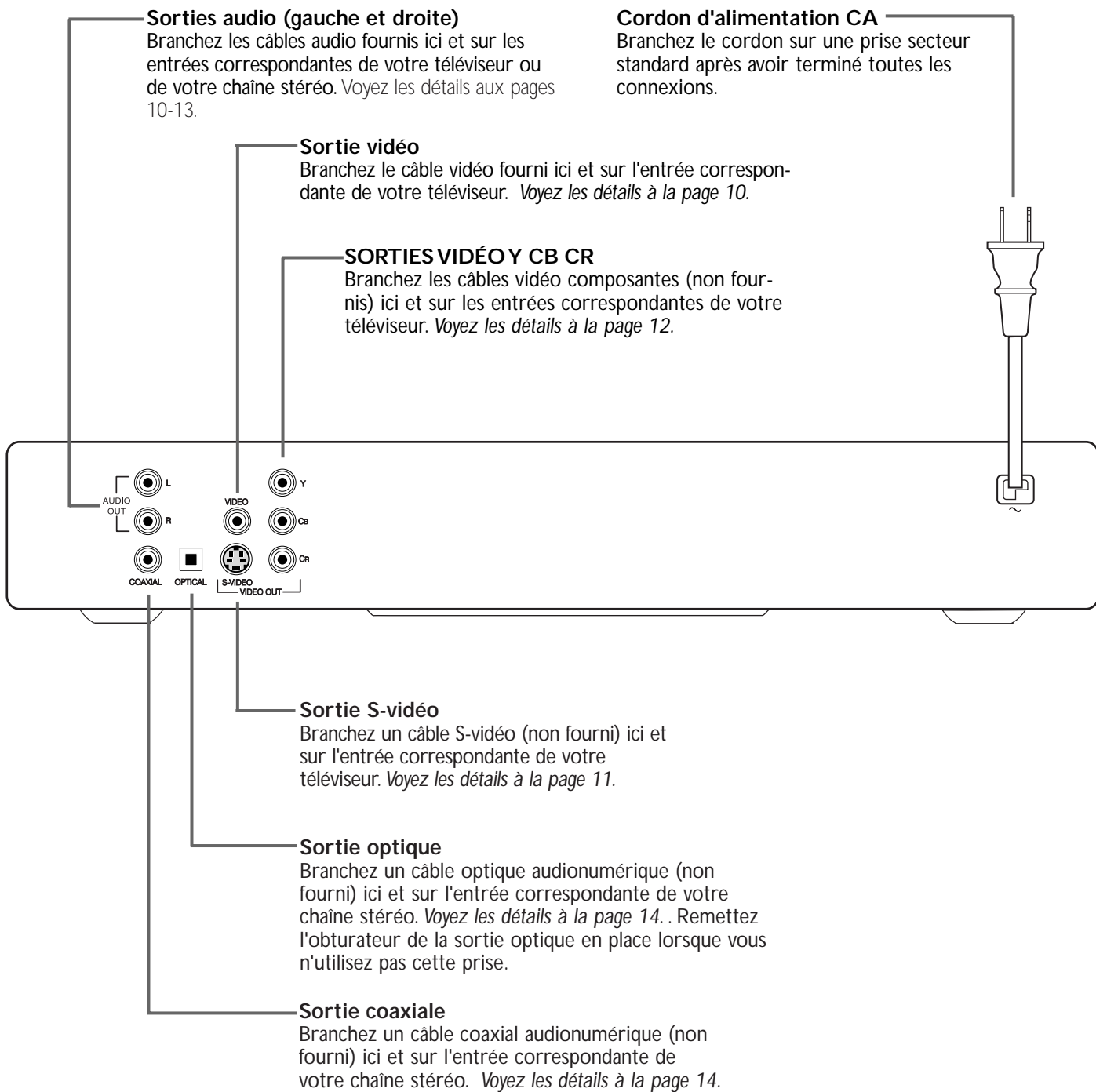

Conseil utile

- Comme une seule connexion audio et une seule connexion vidéo sont nécessaires, vous n'utiliserez pas toutes les prises du lecteur de DVD.

Sélection de disque, de titre, de chapitre et de plage 19

DVD

Menus du disque et des titres

- 1** Appuyez sur **DISC MENU** pendant la lecture du DVD. Le menu principal ou de base du disque s'affiche. Il peut contenir diverses options : angles de caméra, langues de doublage, sous-titres et chapitres pour le titre. **S'il existe un menu propre au titre en cours, appuyez sur RETURN/TITLE pour y accéder.** Tous les disques n'offrent pas des menus pour les titres.
- 2** Appuyez sur **▲▼◀** ou **▶** pour faire une sélection dans le menu, puis sur **OK**. Continuez jusqu'à ce que vous ayez fait tous vos choix ou que la lecture débute. Si les chapitres ou les options sont numérotés, faites votre sélection à l'aide des touches numériques. Certains DVD peuvent avoir un menu dans lequel les sélections se font différemment. Suivez les instructions du disque.

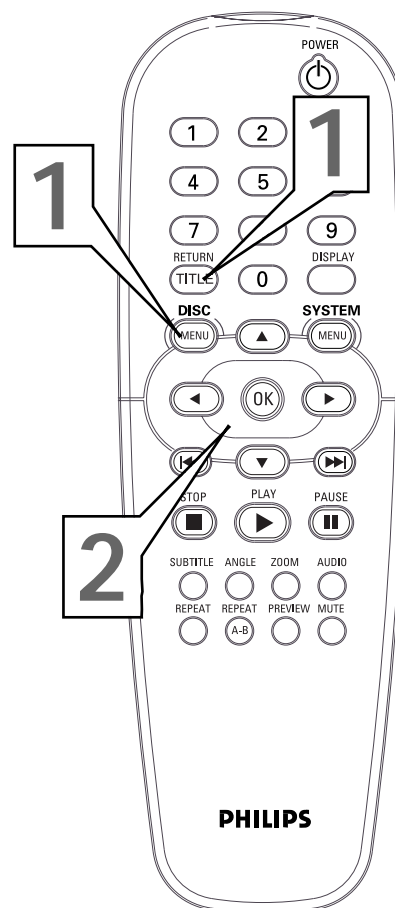

DVD

CD AUDIO

CD VIDÉO

Sélection de chapitres et de plages

- A** Appuyez sur **▶▶** pendant la lecture pour aller au passage suivant. Appuyez sur **◀◀** pour aller au passage précédent.
- B** Pour aller directement à une plage ou à un chapitre pendant la lecture, appuyez sur les chiffres correspondant au numéro du passage voulu, puis sur **OK**. La lecture reprend au début de la plage ou du chapitre choisi. Si vous entrez un numéro non valide, l'icône  peut apparaître dans l'angle supérieur gauche du téléviseur. La lecture de la plage ou du chapitre en cours se poursuit ou celle d'une plage ou d'un chapitre incorrect débute. Veillez à entrer un numéro de plage ou de chapitre disponible sur le disque. Assurez-vous aussi que le titre en cours contient un chapitre.
- C** Vous pouvez aussi appuyer sur **DISPLAY** pendant la lecture pour choisir une plage, un titre ou un chapitre. Appuyez sur **DISPLAY**, puis sur **4** pour sélectionner la zone en regard de **T** (titre ou plage) ou de **C** (chapitre). Entrez le numéro de la plage, du titre ou du chapitre voulu à l'aide des touches numériques, puis appuyez sur **OK**. La lecture reprend au début de la plage, du titre ou du chapitre choisi. Appuyez de nouveau sur **DISPLAY** pour que les informations disparaissent du haut de l'écran.

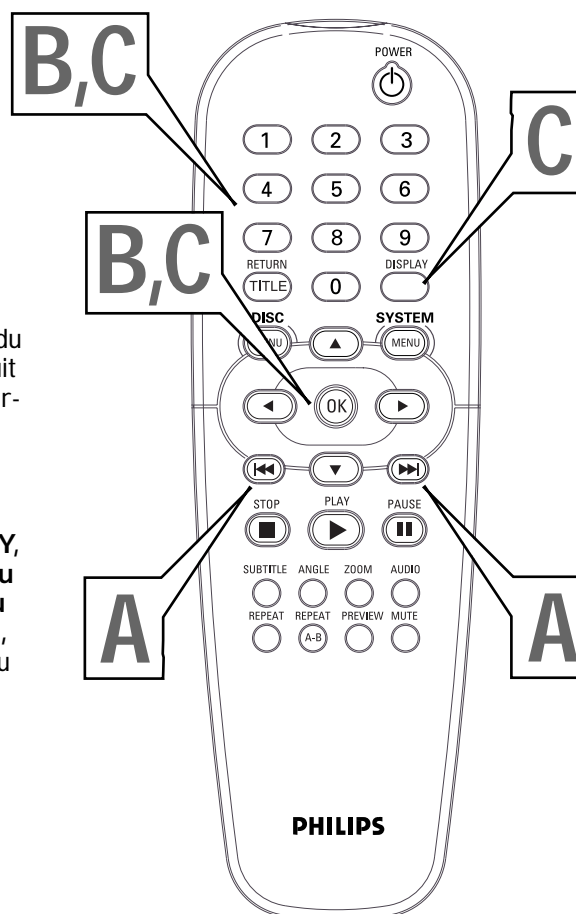

20 Ralenti et défilement avant et arrière rapide

DVD

CD VIDÉO

Ralenti

1 Pendant la lecture, appuyez sur ▲ le nombre de fois requis pour faire défiler le disque vers l'avant à la vitesse souhaitée (1/2, 1/4 ou 1/8, la vitesse normale). SF 2X, SF 4Xs ou SF 8X apparaît à l'écran du téléviseur. SF (Slow Forward) signifie ralenti avant. Le son passe en sourdine pendant la lecture au ralenti. Appuyez sur ▼ le nombre de fois requis pour faire défiler un DVD vers l'arrière à la vitesse souhaitée (1/2, 1/4 ou 1/8, la vitesse normale). SR 2X, SR 4X ou SR 8X apparaît à l'écran du téléviseur. SR (Slow Reverse) signifie ralenti arrière. Ce mode n'est pas possible avec certains CD vidéo.

2 Pour revenir en mode de lecture normale, appuyez sur **PLAY ▶**.

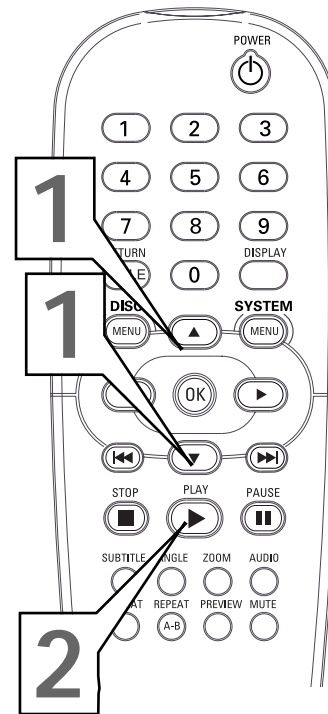

DVD

CD VIDÉO

CD AUDIO

Défilement avant et arrière rapide

1 Pour faire défiler vers l'avant un DVD ou un CD vidéo à deux fois la vitesse normale, appuyez sur ▶. Appuyez sur ▶ le nombre de fois requis pour faire défiler vers l'avant un DVD ou un CD vidéo à quatre, six ou huit fois la vitesse normale. FF 2X, FF 4X, FF 6X ou FF 8X apparaît à l'écran du téléviseur. FF (Fast Forward) signifie accéléré avant. Le son est mis en sourdine.

Appuyez sur ◀ pour faire défiler vers l'arrière un DVD ou un CD vidéo à deux fois la vitesse normale. Appuyez sur ◀ le nombre de fois requis pour faire défiler vers l'arrière un DVD ou un CD vidéo à quatre, six ou huit fois la vitesse normale. FR 2X, FR 4X, FR 6X ou FR 8X apparaît à l'écran du téléviseur. FR (Fast Reverse) signifie accéléré arrière. Le son est mis en sourdine.

Pour faire défiler vers l'avant un CD audio à deux, quatre, six ou huit fois la vitesse normale, appuyez sur ▶ pendant la lecture. Le son est intermittent, et FF 2X, FF 4X, FF 6X ou FF 8X apparaît à l'écran du téléviseur. FF (Fast Forward) signifie accéléré avant. Il n'y a aucun son à FF 8X.

Pour faire défiler vers l'arrière un CD audio à deux, quatre ou six fois la vitesse normale, appuyez sur ◀ le nombre de fois requis. Le son est intermittent, et FR 2X, FR 4X ou FR 6X apparaît à l'écran du téléviseur. FR (Fast Reverse) signifie accéléré arrière. (Il n'est pas possible de faire défiler vers l'arrière un CD audio à huit fois la vitesse normale.)

Le mode accéléré arrière s'arrête dès que le début d'une plage est atteint et la lecture reprend automatiquement à la vitesse normale. Vous ne pouvez revenir à des plages précédentes par défilement rapide arrière.

2 Pour revenir en mode de lecture normale, appuyez sur **PLAY ▶**.

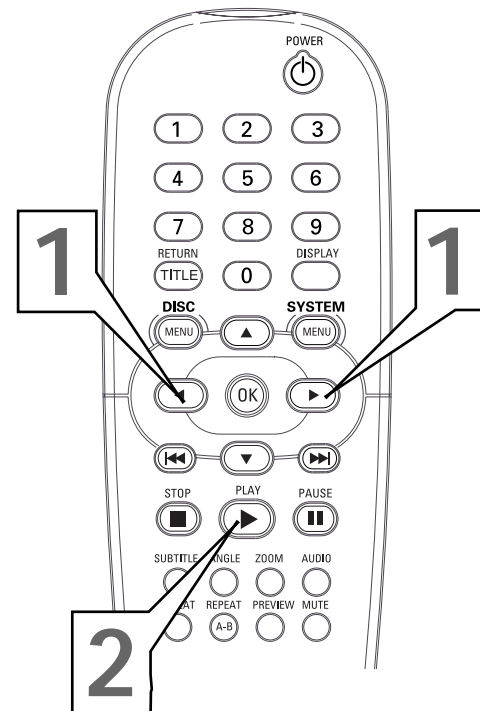

Conseil utile

- Les DVD peuvent être lus à SF 2X, SF 4X ou SF 8X. Les CD vidéo peuvent être lus à SF 2X, SF 4X ou SF 6X.

Arrêt sur image, lecture image par image et recherche par l'heure 21

DVD

CD VIDÉO

Arrêt sur image et lecture image par image

- 1** Pour arrêter sur une image d'un DVD ou d'un CD vidéo, appuyez sur la touche PAUSE ■■; de la télécommande pendant la lecture.
- 2** Appuyez sur PAUSE ■■; le nombre de fois requis pour faire défiler les images fixes une par une.
- 3** Appuyez sur PLAY ► pour revenir en mode de lecture normale.

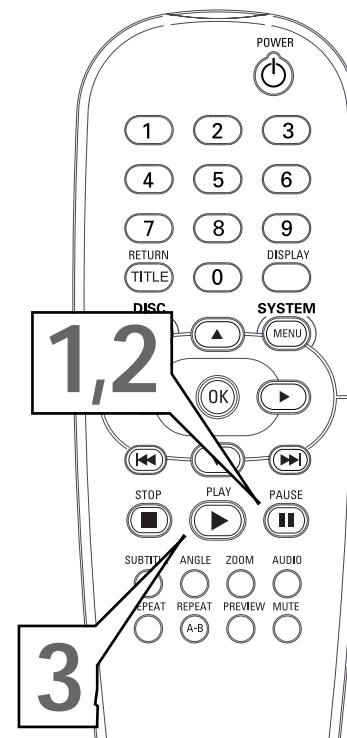

DVD

CD VIDÉO

CD AUDIO

Recherche par l'heure

- 1** Appuyez sur DISPLAY pendant la lecture. Les informations sur la lecture en cours apparaissent dans le haut de l'écran.

T: 1 / 3	C: 12 / 30
TC: 00:37:58	3D D

Exemple avec un DVD

- 2** Appuyez sur ► le nombre de fois requis pour sélectionner la zone du compteur en regard de TC. Cette zone indique la durée de lecture écoulée du titre ou de la page en cours.

T: 1 / 3	C: 12 / 30
TC: 00:37:58	3D D

- 3** Entrez, à l'aide des touches numériques, à partir de quelle durée écoulée vous voulez que la lecture reprenne, puis appuyez sur OK.

Entrez la durée de lecture écoulée en heures, minutes et secondes. Par exemple, si le DVD en cours est un film de deux heures et que vous voulez que la lecture débute au milieu, entrez 0,1,0,0,0,0, puis appuyez sur OK. La lecture débutera après la première heure du film.

- 4** Appuyez sur DISPLAY pour que les informations disparaissent du haut de l'écran.

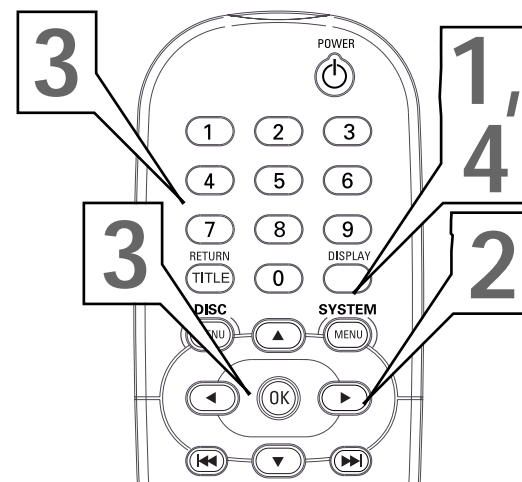

Conseil utile

- Lorsque vous appuyez sur DISPLAY, le compteur apparaît dans la zone d'informations dans le haut de l'écran. TC apparaît habituellement à côté du compteur. Vous pouvez changer de compteur. Appuyez sur ◀ ou ▶ pour choisir TC, puis sur ▲ ou ▼ pour choisir CC, CR, TC, DC, DR ou TR. Les choix suivants vous seront présentés :
 CC : durée de lecture écoulée du chapitre en cours
 CR : durée de lecture restante du chapitre en cours
 TC : durée de lecture écoulée du titre ou de la plage en cours
 TR : durée de lecture restante du titre ou de la plage en cours
 DC : durée de lecture écoulée du disque en cours
 DR : durée de lecture restante du disque en cours
 Les compteurs disponibles sont fonction du type du disque dans le lecteur de DVD.

22 Zoom et angles de caméra

DVD

CD VIDÉO

Zoom

La fonction de zoom permet d'agrandir l'image vidéo et de balayer l'image agrandie.

- 1 Appuyez sur **ZOOM** le nombre de fois requis pendant la lecture pour choisir **ZOOM X2** ou **ZOOM X4**. **ZOOM X2** ou **ZOOM X4** apparaît dans l'angle supérieur gauche du téléviseur. L'image est agrandie deux (**ZOOM X2**) ou quatre fois (**ZOOM X4**).
- 2 Pour afficher le gros plan sur l'écran du téléviseur, appuyez sur **▲, ▼, ◀ ou ▶**, selon le sens dans lequel vous voulez le déplacer.
- 3 Pour redonner à l'image sa taille normale, appuyez sur **ZOOM** jusqu'à ce que **ZOOM DÉSACTIVÉ** apparaisse brièvement dans l'angle supérieur gauche de l'écran du téléviseur.

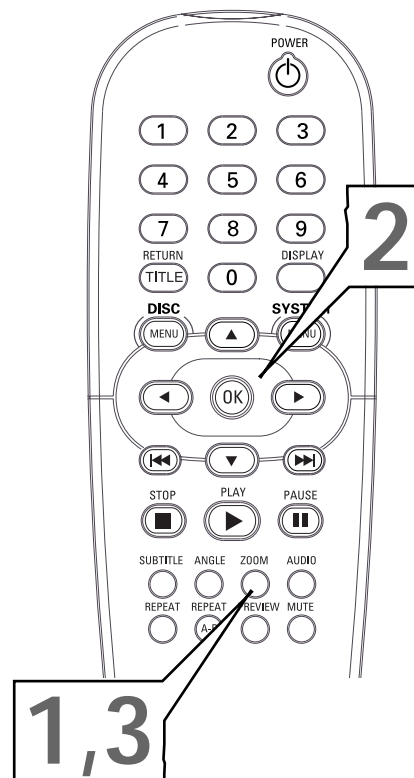

DVD

Angles de caméra

Certains DVD contiennent des scènes enregistrées dans différents angles. Pour regarder une séquence dans un autre angle, suivez les étapes ci-dessous. Le DVD doit proposer plusieurs angles. Vérifiez si c'est le cas sur la pochette ou dans le menu du DVD.

- 1 Pendant la lecture du DVD, appuyez sur **ANGLE** le nombre de fois requis pour choisir un angle différent.
- 2 En quelques secondes, la lecture passe sous l'angle choisi.

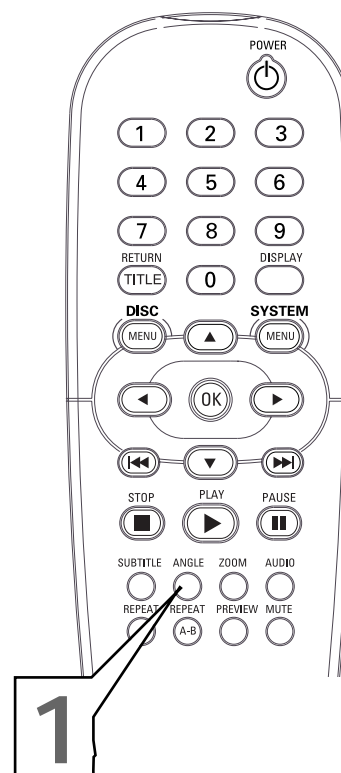

Conseils utiles

- La fonction de zoom peut ne pas être utilisable avec certains DVD.
- La fonction de zoom n'est pas offerte sur les DVD qui utilisent le système de couleurs PAL. Voyez les détails à la page 7.

Répétition et répétition A-B 23

DVD

CD VIDÉO

CD AUDIO

Répétition

Vous pouvez répéter la lecture d'un chapitre, d'une plage, d'un titre ou de tout le disque.

- 1** Pendant la lecture du disque, appuyez sur **REPEAT** le nombre de fois requis pour choisir une option de répétition. Selon le type du disque, vous pouvez lire en boucle un chapitre (RÉP. CHAPITRE), une plage (RÉP. UN), un titre (RÉP. TITRE) ou tout le disque (RÉP. TOUS).
- 2** Pour quitter le mode de répétition, appuyez sur **REPEAT** jusqu'à ce que **RÉP. DÉSACTIVÉE** s'affiche dans l'angle supérieur gauche de l'écran du téléviseur.

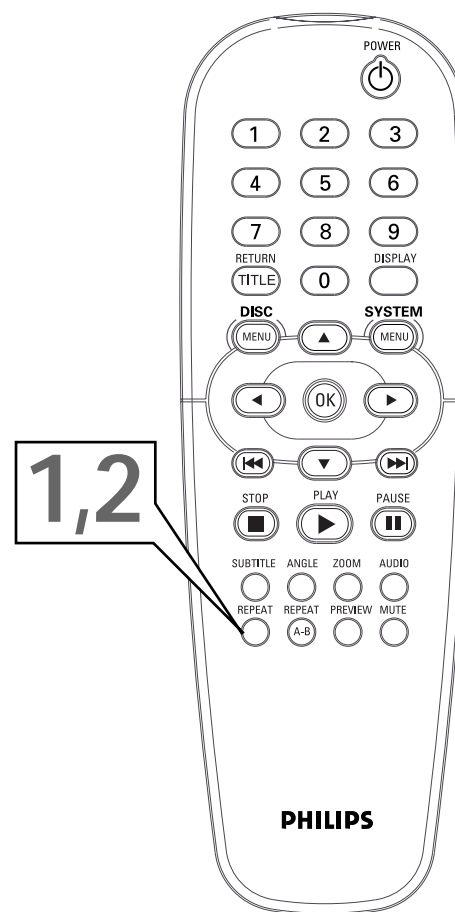

DVD

CD VIDÉO

CD AUDIO

Répétition A-B

Vous pouvez aussi régler le lecteur de DVD pour répéter une séquence d'un titre, d'un chapitre ou d'une plage ou pour la lire en boucle. Suivez les étapes ci-dessous.

- 1** Appuyez sur **PLAY** ► pour commencer la lecture du disque.
- 2** Au point choisi pour amorcer la répétition, appuyez sur **REPEAT A-B**. «DURÉE A - B CHOISIR A» apparaît dans l'angle supérieur gauche de l'écran du téléviseur.
- 3** Au point choisi pour mettre fin à la séquence, appuyez de nouveau sur **REPEAT A-B**. «DURÉE A - B CHOISIR B» apparaît dans l'angle supérieur gauche de l'écran du téléviseur. La lecture en boucle de la séquence débute. Avec un DVD, toute la séquence A-B doit être comprise dans un même titre. Avec un CD vidéo ou un CD audio, la séquence A-B doit être comprise dans une même plage. Si vous ne réglez pas le point B avant la fin de la plage, «DURÉE A - B ANNULÉE» peut s'afficher dans l'angle supérieur gauche de l'écran du téléviseur.
- 4** Pour revenir en mode de lecture normale, appuyez de nouveau sur **REPEAT A-B**. «DURÉE A - B ANNULÉE» apparaît dans l'angle supérieur gauche de l'écran du téléviseur. La lecture normale reprend au point en cours.

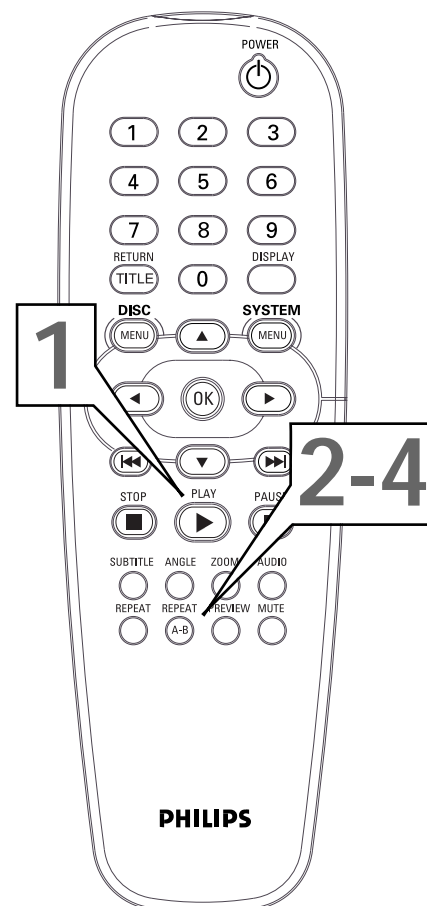

24 Langue de doublage

DVD

Certains DVD sont enregistrés en plusieurs langues et peuvent présenter des options supplémentaires comme l'écoute du commentaire du réalisateur ou de la bande sonore. Vous pouvez choisir la langue ou la bande sonore à écouter dans l'option AUDIO à la page des PRÉFÉRENCES du lecteur de DVD. À cet effet, suivez les étapes ci-dessous.

La façon la plus simple de choisir la langue de doublage ou la bande sonore est d'appuyer sur la touche AUDIO de la télécommande le nombre de fois requis pendant la lecture du DVD. Le son passe immédiatement à la langue ou à la bande sonore sélectionnée.

- 1** Appuyez deux fois sur **STOP** pour arrêter la lecture du DVD.
- 2** Appuyez sur **SYSTEM MENU**.
- 3** Appuyez sur **▼ 6** le nombre de fois requis pour accéder aux **PRÉFÉRENCES**, puis sur **OK**. Vous ne pouvez accéder aux PRÉFÉRENCES que si vous avez arrêté complètement la lecture du DVD en appuyant deux fois sur **STOP** tel qu'indiqué à l'étape 1.
- 4** **AUDIO** est mis en évidence. Appuyez sur **▶**.



- 5** Les options de langues s'affichent à la droite du menu **AUDIO**. Appuyez sur **▲** ou **▼** pour choisir la langue voulue, puis sur **OK**.
Même si le lecteur de DVD propose l'anglais, le français, l'espagnol, le chinois et le japonais, vous ne pouvez sélectionner qu'une des langues offertes sur le DVD. Si le DVD offre une langue ou une bande sonore non présentée dans le menu **AUDIO**, faites-en la sélection à partir du menu du DVD ou en appuyant sur la touche **AUDIO** de la télécommande le nombre de fois requis. Voyez les détails sur les menus du disque à la page 19.

- 6** Appuyez sur **SYSTEM MENU** pour quitter les menus.

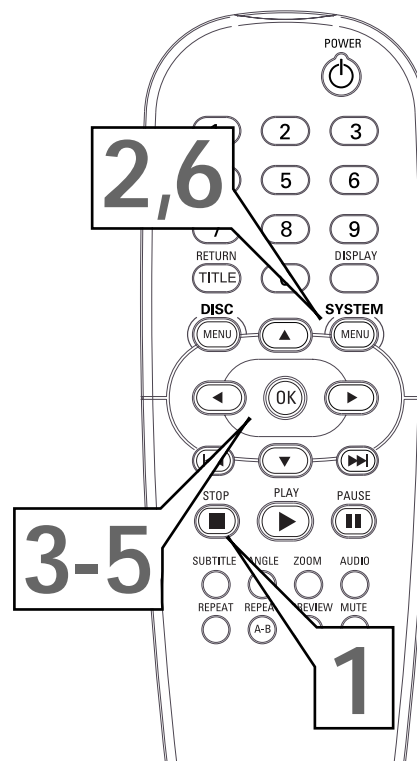

Conseils utiles

- Certains CD audio, vidéo ou S-vidéo sont enregistrés sur plusieurs canaux audio. Par exemple, sur un disque de karaoke, la musique peut être enregistrée sur le canal gauche et les voix, sur le canal droit. Appuyez sur **AUDIO** le nombre de fois requis pendant la lecture pour choisir un canal audio. Sélectionnez **STÉRÉO** pour entendre les deux canaux simultanément (par exemple, la musique et les voix). Parmi les options, vous pouvez avoir **VOIX GAUCHE**, **VOIX DROITE**, **MONO GAUCHE**, **MONO DROITE** ou **STÉRÉO**. Consultez la pochette du disque pour plus de détails.
- Si vous ne pouvez changer la langue de doublage en suivant les instructions sur cette page, faites-le à partir du menu du DVD ou en appuyant sur **AUDIO** le nombre de fois requis pendant la lecture du DVD. La langue voulue doit être offerte sur le DVD en cours.
- Quand vous appuyez deux fois sur **STOP** pour arrêter la lecture du DVD afin d'accéder au menu **AUDIO**, la fonction de reprise est désactivée. Quand vous redémarrez la lecture, celle-ci reprend au début du DVD.

Langue des sous-titres 25

DVD

Certains DVD contiennent des sous-titres. Choisissez la langue dans laquelle vous voulez que les sous-titres s'affichent dans le menu SOUS-TITRE à la page des PRÉFÉRENCES du lecteur de DVD. À cet effet, suivez les étapes ci-dessous.

La façon la plus simple de choisir le sous-titrage est d'appuyer sur la touche SUBTITLE de la télécommande le nombre de fois requis pendant la lecture du DVD. Les sous-titres s'affichent dans la langue choisie.

- 1 Appuyez deux fois sur STOP pour arrêter la lecture du DVD.
- 2 Appuyez sur SYSTEM MENU.
- 3 Appuyez sur ▼ le nombre de fois requis pour accéder aux PRÉFÉRENCES, puis sur OK. Vous ne pouvez accéder aux PRÉFÉRENCES que si vous avez arrêté complètement la lecture du DVD en appuyant deux fois sur STOP tel qu'indiqué à l'étape 1.
- 4 Appuyez sur ▼ pour sélectionner SOUS-TITRE, puis sur ►.



- 5 Les options de langues s'affichent à la droite du menu SOUS-TITRE. Appuyez sur ▲ ou ▼ pour choisir la langue dans laquelle vous voulez que les sous-titres s'affichent; désactivez la fonction si vous ne voulez pas de sous-titrage pendant la lecture du DVD. Appuyez ensuite sur OK.
Même si le lecteur de DVD propose l'anglais, le français, l'espagnol, le chinois et le japonais, vous ne pouvez voir les sous-titres que dans une des langues offertes sur le DVD en cours. Consultez la pochette du disque pour plus de détails sur les langues des sous-titres.
Si le DVD offre des sous-titres dans une langue non présentée dans le menu SOUS-TITRE, faites-en la sélection à partir du menu du DVD ou en appuyant sur la touche SUBTITLE de la télécommande le nombre de fois requis. Voyez les détails sur les menus du disque à la page 19.

- 6 Appuyez sur SYSTEM MENU pour quitter les menus.

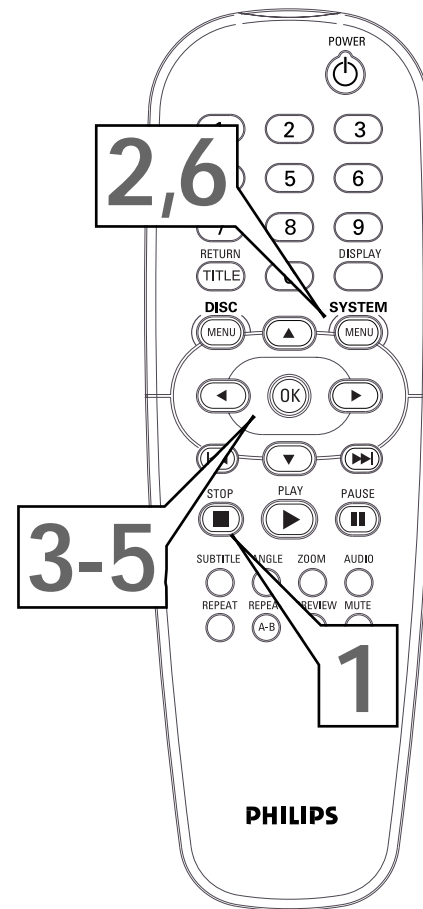

Conseils utiles

- Certains DVD ne permettent la sélection de la langue des sous-titres qu'à partir de leur menu. Si vous ne pouvez changer la langue des sous-titres en suivant les instructions sur cette page, faites-le à partir du menu du DVD ou en appuyant sur SUBTITLE le nombre de fois requis pendant la lecture du DVD. La langue voulue doit être offerte sur le DVD en cours.
- Quand vous appuyez deux fois sur STOP pour arrêter la lecture du DVD afin d'accéder au menu SOUS-TITRE, la fonction de reprise est désactivée. Quand vous redémarrez la lecture, celle-ci reprend au début du DVD.
- Appuyez sur la touche SUBTITLE de la télécommande pendant deux secondes pour activer ou désactiver le sous-titrage pendant la lecture. «SOUS-TITRE ACTIVÉ» ou «SOUS-TITRE DÉSACTIVÉ» apparaît dans l'angle supérieur gauche du téléviseur.

26 Langue des menus

DVD

Certains DVD proposent un menu dans lequel vous pouvez choisir la langue de doublage, les sous-titres et d'autres options. Comme ces choix varient d'un DVD à l'autre, les menus des disques sont différents. Certains menus sont multilingues. Pour choisir la langue du menu d'un disque à la page des PRÉFÉRENCES du lecteur de DVD, suivez les étapes ci-dessous.

- 1 Appuyez deux fois sur STOP pour arrêter la lecture du DVD.
- 2 Appuyez sur SYSTEM MENU.
- 3 Appuyez sur ▼ le nombre de fois requis pour accéder aux PRÉFÉRENCES, puis sur OK. Vous ne pouvez accéder aux PRÉFÉRENCES que si vous avez arrêté complètement la lecture du DVD en appuyant deux fois sur STOP tel qu'indiqué à l'étape 1.
- 4 Appuyez sur ▼ le nombre de fois requis pour sélectionner MENU DISQUE, puis sur ►.



- 5 Les options de langues s'affichent à la droite de MENU DISQUE. Appuyez sur ▲ ou ▼ pour choisir la langue dans laquelle vous voulez que le menu du DVD s'affiche. Appuyez ensuite sur OK.

Même si le lecteur de DVD propose l'anglais, le français, l'espagnol, le chinois et le japonais, vous ne pouvez voir le menu du disque que l'une des langues offertes sur le DVD en cours. Consultez la pochette du disque pour plus de détails sur les langues offertes. Si le menu du disque est offert dans une langue non présentée dans MENU DISQUE, faites-en la sélection à partir du menu du DVD. Voyez les détails sur les menus du disque à la page 19.

- 6 Appuyez sur SYSTEM MENU pour quitter les menus.

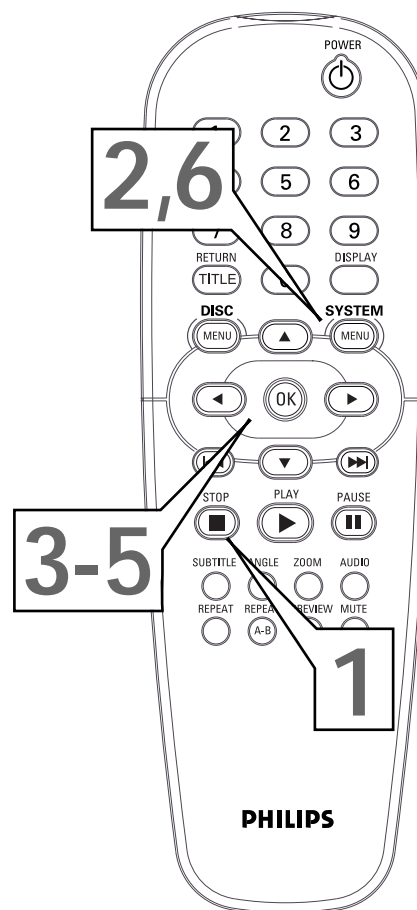

Conseils utiles

- Si vous ne pouvez changer la langue de doublage en suivant les instructions sur cette page, faites-le à partir du menu du DVD. La langue voulue doit être offerte sur le DVD en cours.
- Quand vous appuyez deux fois sur STOP pour arrêter la lecture du DVD afin d'accéder au MENU DISQUE, la lecture reprend automatiquement au début du DVD quand vous la redémarrez.

Code d'accès - verrouillage parental 27

DVD

La fonction de verrouillage parental limite le visionnage des DVD. Pour lire un DVD verrouillé ou dont le classement dépasse le niveau parental que vous avez sélectionné, il faut d'abord entrer un mot de passe. Pour définir un tel code d'accès, suivez les étapes ci-dessous.

Pour régler le niveau PARENTAL de manière que les DVD excédant ce niveau ne puissent être lus, allez à la page 29.

Pour empêcher la lecture de certains DVD peu importe le niveau PARENTAL sélectionné, allez à la page 28.

- 1** Appuyez deux fois sur **STOP** pour arrêter la lecture du DVD.
- 2** Appuyez sur **SYSTEM MENU**.
- 3** Appuyez sur **▼** le nombre de fois requis pour accéder aux **PRÉFÉRENCES**, puis sur **OK**. Vous ne pouvez accéder aux **PRÉFÉRENCES** que si vous avez arrêté complètement la lecture du DVD en appuyant deux fois sur **STOP** tel qu'indiqué à l'étape 1.
- 4** Appuyez sur **▼** le nombre de fois requis pour sélectionner **PASSE**, puis sur **▶**.

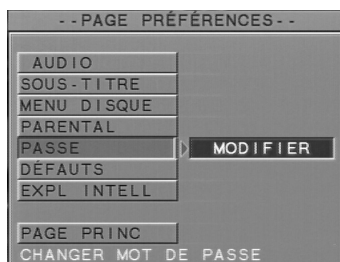

- 5** **MODIFIER** est mis en évidence. Appuyez sur **OK**.

- 6** La zone contenant votre **ANCIEN CODE** est mise en évidence. **Composez votre code d'accès à quatre chiffres au moyen des touches numériques.** (Si c'est la première fois que vous définissez un mot de passe, entrez 3, 3, 0, 8.) La zone de saisie du **NOUVEAU CODE** est mise en évidence. Composez un nouveau code d'accès à quatre chiffres au moyen des touches numériques. La zone en regard de **CONFIRMER MOT DE PASSE** est mise en évidence. Entrez, au moyen des touches numériques, les quatre chiffres que vous venez de composer comme **NOUVEAU CODE** d'accès.

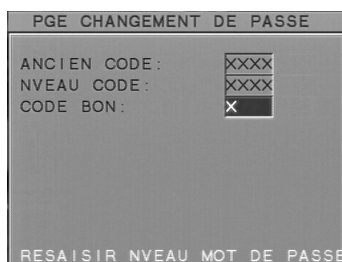

- 7** Appuyez sur **OK** pour mémoriser le nouveau mot de passe.
- 8** Appuyez sur **SYSTEM MENU** pour quitter les menus.

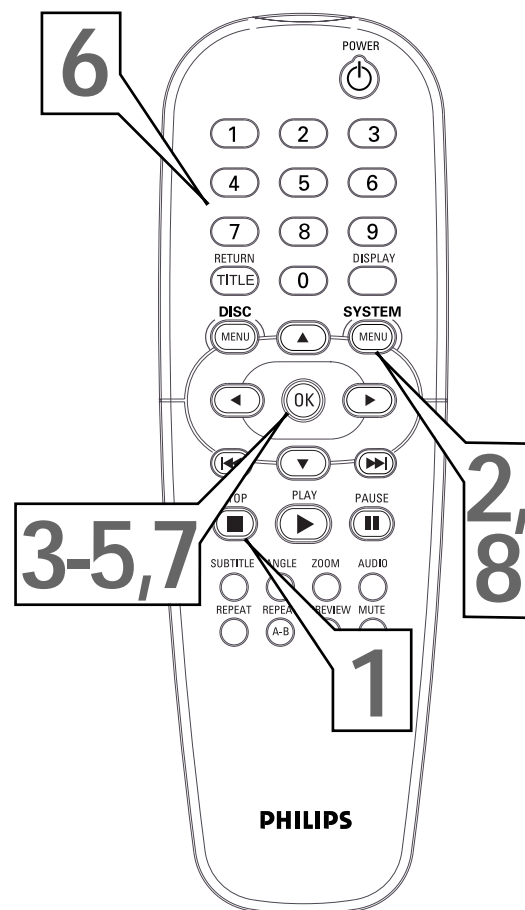

Conseils utiles

- Le code d'accès implicite, ou défini par défaut, est 3 3 0 8. Vous pouvez l'entrer pour lire un disque verrouillé ou comme ancien code. Il reste admis même si vous définissez votre propre mot de passe.
- Philips décline toute responsabilité relative à la lecture de disques sans surveillance. Les parents doivent s'assurer que la lecture du disque se fait conformément au verrouillage choisi avant de laisser leurs enfants accéder au lecteur.
- Un «X» apparaît à l'écran à la place des caractères de votre mot de passe par mesure de sécurité.

28 Verrouillage de disque

Tous les DVD ne sont pas classés ou protégés par un code d'accès au moment de leur fabrication. Vous pouvez verrouiller ou déverrouiller un DVD, peu importe son classement. Si vous verrouillez un DVD, vous devez composer votre code d'accès pour pouvoir le lire. *Voyez les détails à la page 27.*

- 1 Appuyez sur **SYSTEM MENU**.
- 2 RÉGLAGE GÉNÉRAL est mis en évidence. Appuyez sur **OK**.
- 3 DISQUE VERR. est sélectionné. Appuyez sur **▶**.

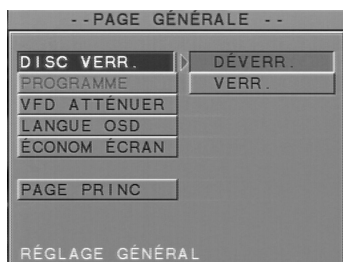

- 4 Appuyez sur **▲** ou **▼** pour sélectionner **DÉVERR.** ou **VERR.**, puis sur **OK**. Si vous choisissez **DÉVERR.**, le DVD qui se trouve dans le lecteur est déverrouillé, donc accessible sans l'entrée de votre code à quatre chiffres. Si vous choisissez **VERR.**, le DVD qui se trouve dans le lecteur ne peut être lu sans l'entrée préalable de votre code à quatre chiffres. **INTRODUIRE MOT DE PASSE** s'affiche sur l'écran du téléviseur, vous invitant à entrer votre code d'accès. *Voyez les détails à la page 27.*

Il se peut que vous ayez soit à mettre le lecteur de DVD hors et sous tension, soit à ouvrir et refermer le tiroir de chargement pour activer le verrouillage.

- 5 Appuyez sur **SYSTEM MENU** pour quitter les menus.

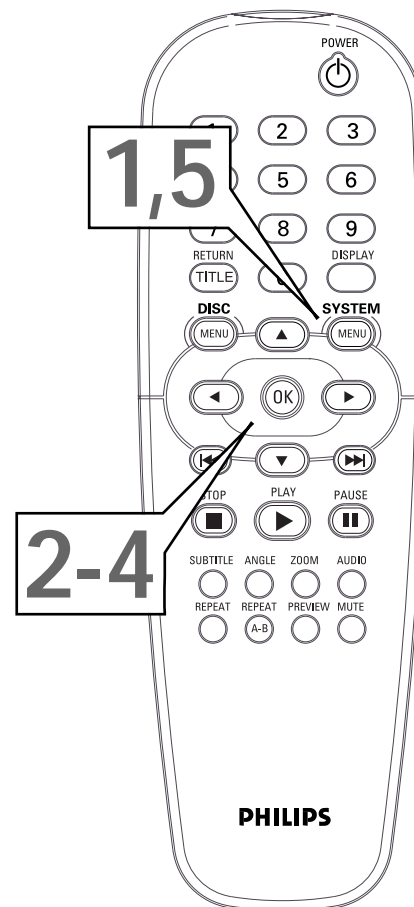

Conseils utiles

- Les DVD double face peuvent avoir un code d'identification différent pour chaque face. Pour déverrouiller tout le disque, déverrouillez les deux faces.
- Les CD vidéo multivolumes ou les DVD en coffrets peuvent comporter un code d'identification différent pour chaque volume ou chaque disque. Pour déverrouiller l'ensemble, déverrouillez chaque volume ou disque.
- Après avoir entré le code d'accès à un disque verrouillé, vous pouvez arrêter et reprendre la lecture sans devoir le composer à nouveau. Cependant, si vous ouvrez le tiroir de chargement ou si vous mettez le lecteur de DVD hors tension, vous devrez entrer de nouveau le code d'accès pour lire le disque.

Niveaux de verrouillage parental 29

Vous pouvez régler le lecteur de DVD pour interdire ou autoriser la lecture d'un disque selon le classement du film. Toute personne qui essaie de lire un DVD dont le classement dépasse le niveau choisi doit connaître votre code d'accès et l'entrer au préalable. Voyez les détails à la page 27.

Tous les DVD ne sont pas conformes au niveau que vous avez choisi et ils ne sont pas tous protégés par un code d'accès au moment de leur fabrication. Les parents doivent donc s'assurer que la lecture du disque se fait conformément au verrouillage choisi avant de laisser leurs enfants accéder au lecteur ou regarder les DVD.

Pour empêcher la lecture de certains DVD peu importe le niveau PARENTAL sélectionné, allez à la page 28.

- 1** Appuyez deux fois sur STOP pour arrêter la lecture.
- 2** Appuyez sur SYSTEM MENU.
- 3** Appuyez sur ▼ le nombre de fois requis pour accéder aux PRÉFÉRENCES, puis sur OK. Vous ne pouvez accéder aux PRÉFÉRENCES que si vous avez arrêté complètement la lecture du DVD en appuyant deux fois sur STOP tel qu'indiqué à l'étape 1.
- 4** Appuyez sur ▼ le nombre de fois requis pour choisir PARENTAL, puis sur ►.

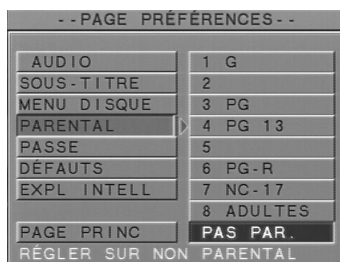

- 5** Appuyez sur ▲ ou ▼ pour choisir le niveau parental auquel vous voulez restreindre la lecture, puis sur OK. Par exemple, si vous ne voulez pas que vos enfants regardent des films classés PG (supervision parentale suggérée), sélectionnez 3 PG. La lecture des DVD classés PG est alors permise sans code d'accès; par contre les DVD classés PG-13 (prudence des parents fortement conseillée), R (restriction), NC-17 (accès limité aux 18 ans et plus) ou X (adultes) est impossible sans le code d'accès. Sélectionnez PAS PAR. pour que le lecteur lise tous les DVD, peu importe leur classement. Vous n'aurez aucun code d'accès à entrer pour lire un DVD.

CATÉGORIES DE CLASSEMENT

- X (ADULTES) – Film destiné à un public adulte parce que reposant sur des rapports sexuels, sur la violence ou sur un langage grossier ou obscène.
- NC-17 – Film non recommandé aux enfants de 17 ans ou moins.
- PG-R – Film pour lequel la supervision parentale est conseillée; cette cote recommande aux parents d'empêcher les enfants de 17 ans ou moins de regarder le film ou de ne le permettre que sous leur supervision ou celle d'un gardien.
- PG 13 – Film ne convenant pas à des enfants de 12 ans ou moins.
- PG – Film pour lequel les parents doivent user de discernement.
- G (visa général) – Film convenant à un public de tous âges.

- 6** Un message vous invitant à entrer votre mot de passe s'affiche. **Composez votre code d'accès à quatre chiffres au moyen des touches numériques, puis appuyez sur OK.** Voyez les détails à la page 27.

- 7** Appuyez sur SYSTEM MENU pour quitter les menus.

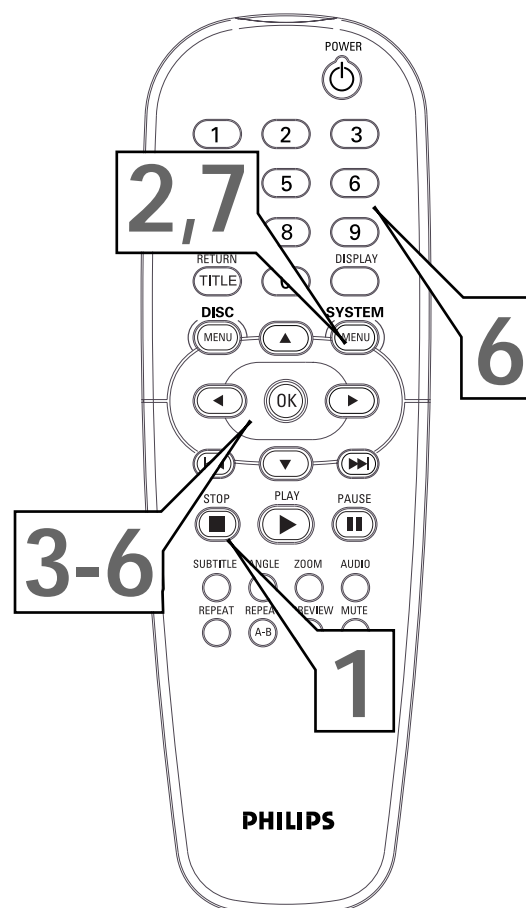

Conseil utile

- Appuyez deux fois sur STOP pour arrêter la lecture du DVD afin de choisir le niveau parental; la lecture reprend automatiquement au début du DVD quand vous la redémarrerez.

30 Lecture programmée

CD AUDIO

CD VIDÉO

Vous pouvez lire les plages dans un autre ordre que l'ordre normal (1, 2, 3, etc.). C'est ce qu'on appelle un programme. Par exemple, si vous voulez lire un CD audio à partir de la plage 12, mettez celle-ci à la position un (1) du programme. Pour mémoriser un programme, suivez les étapes ci-dessous.

- 1** Appuyez sur **SYSTEM MENU**.
- 2** RÉGLAGE GÉNÉRAL est mis en évidence. Appuyez sur **OK**.
- 3** Appuyez sur **▼** pour sélectionner **PROGRAMME**, puis sur **►** pour l'activer. Vous pouvez sélectionner **PROGRAMME** seulement lorsqu'il y a un CD audio ou vidéo dans le lecteur.

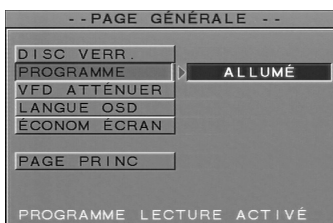

- 4** Appuyez sur **OK**. La page de lecture du programme s'affiche. Vous y entrez les numéros des plages selon l'ordre dans lequel vous voulez les lire. Le 1 est sélectionné automatiquement comme point de départ. **Tout en gardant le 1 sélectionné, entrez le numéro de la plage que vous voulez lire en premier au moyen des touches numériques.** Le numéro de la plage s'affiche dans la case en regard de 1.

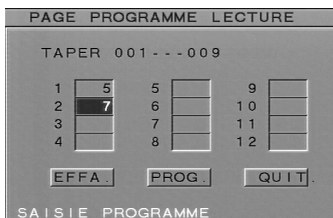

- 5** Passez à la position suivante au moyen des touches **▲, ▼, ◀, ▶** puis entrez les autres plages à l'aide des touches numériques de la télécommande. Répétez ces étapes pour toutes les plages à programmer. Si vous avez entré un numéro incorrect dans l'une des positions précédentes, revenez-y au moyen des touches **▲▼◀▶** puis appuyez sur n'importe quel chiffre pour vider la case. Entrez le bon numéro de plage à l'aide des touches numériques de la télécommande.
- 6** Une fois que vous avez entré toutes les plages à programmer, appuyez sur **▼, ◀, ou ▶** pour sélectionner **PROG.** dans le bas de la page **LECTURE PROGRAMMÉE**. Appuyez ensuite sur **OK**. Les plages sont mémorisées dans le programme. La lecture du programme peut débuter automatiquement. Sinon, appuyez sur **PLAY ▶** pour démarrer le programme.

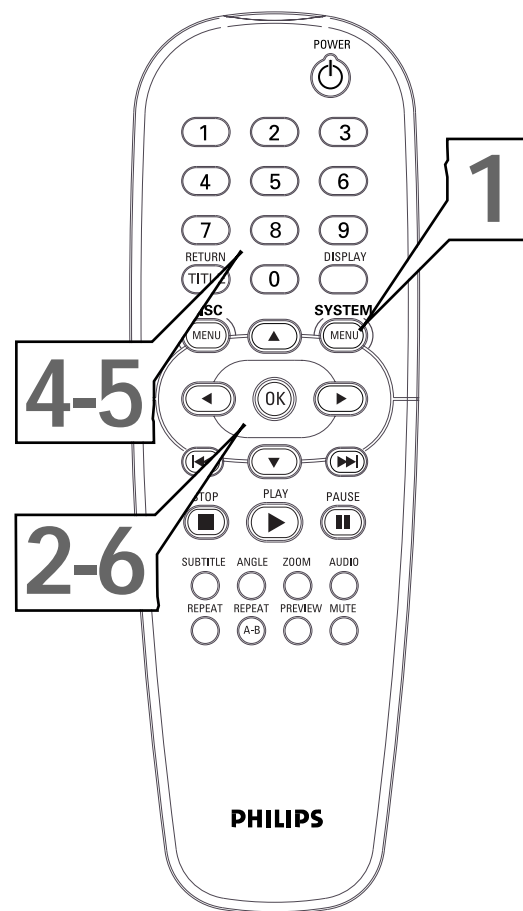

Conseils utiles

- Un programme peut contenir au maximum 96 plages. Pour accéder aux positions 13 à 96 du programme, appuyez sur **◀◀** (page précédente) ou sur **▶▶** (page suivante).
- Pour effacer toutes les plages, appuyez sur **▼** ou **◀** afin de sélectionner **EFFA.** dans le bas de la page, puis sur **OK**. Toutes les positions sont effacées.
- Pour mettre fin à la saisie de plages, appuyez sur **▼** ou **▶** afin de sélectionner **SORT.** au bas de la page, puis sur **OK**. Quand vous lirez le disque, la lecture des plages se fera dans l'ordre normal (1, 2, 3, etc.).
- Le programme accepte un numéro de plage seulement si celle-ci est accessible sur le disque en cours.

Bandes-annonces 31

CD VIDÉO

Certains CD vidéo ou S-vidéo peuvent comprendre des bandes-annonces ou une présentation. Si vous ne connaissez pas bien le contenu du disque, explorez-le avec la fonction Bandes-annonces. Ces informations ne se trouvent pas sur tous les CD vidéo. Consultez la pochette du disque pour plus de détails.

- 1 En mode arrêt, appuyez sur **PREVIEW**. Le menu suivant s'affiche.



- 2 Appuyez sur la touche numérique de la télécommande qui correspond à **INTRO**, **DISQUE**, **PLAGE** ou **QUITTER**, puis sur **OK**. Les étapes propres à chaque option sont les suivantes :

- **INTRO** – Appuyez sur **1** pour sélectionner **INTRO**, puis sur **OK**. Le lecteur lit les dix premières secondes de chaque plage pour vous en présenter le contenu. Appuyez sur **STOP** ■ pour arrêter l'exploration; sinon, celle-ci s'arrête automatiquement après la dernière plage.
- **DISQUE** – Appuyez sur **2** pour sélectionner **DISQUE**, puis sur **OK**. Un écran contenant jusqu'à neuf images miniatures s'affiche. Chacune présente en général une scène provenant du début de la plage à laquelle elle correspond. Appuyez sur **◀◀** (précédent) ou **▶▶** (suivant) pour sélectionner une plage. Appuyez sur un chiffre, puis sur **OK** pour en commencer la lecture. Cette fonction est utile si vous voulez aller directement à une plage mais que vous ne vous souvenez pas de son numéro.



- **PLAGE** – Appuyez sur **3** pour sélectionner **PLAGE**, puis sur **OK**. Cette fonction divise une plage en neuf parties et affiche une image miniature correspondant à chacune. Appuyez sur un chiffre pour sélectionner la partie correspondante de la plage, puis sur **OK** pour commencer la lecture à ce point.



- **QUITTER** – Appuyez sur **4** pour sélectionner **QUITTER**, puis sur **OK** pour quitter le menu des bandes-annonces.

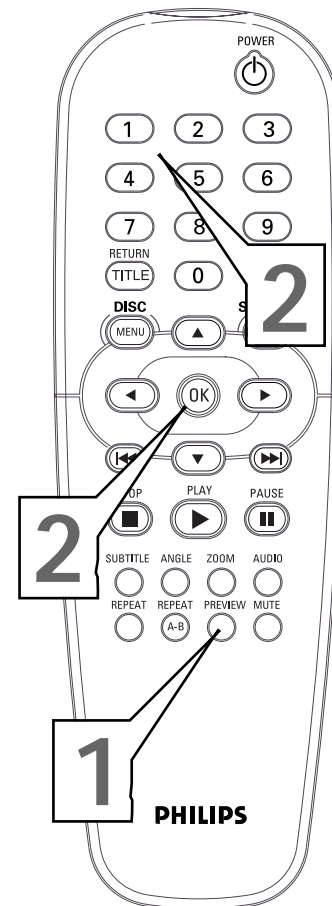

Conseil utile

- La fonction **INTRO** est aussi utilisable avec certains CD audio.

32 Fonctions d'exploration intelligente et de lecture JPEG et MP3

Exploration intelligente

Le lecteur de DVD peut lire certains disques compacts inscriptibles (CD-R) que vous enregistrez sur votre ordinateur. Ces disques peuvent contenir des images en format JPEG ou des fichiers audio en MP3. Vous pouvez, par exemple, faire développer un film et demander au laboratoire d'enregistrer les photos sur un CD-R. Celles-ci peuvent être en format JPEG. Vous pouvez aussi, licitement, copier ou télécharger des fichiers de musique MP3 à partir de sites Internet pour les enregistrer sur un CD-R. Vous ne pouvez créer de tels disques sur le lecteur. Consultez le mode d'emploi de votre ordinateur pour plus de détails sur l'enregistrement de CD-R.

Si vous lisez sur ce lecteur de DVD un CD-R qui contient des fichiers JPEG ou MP3, vous pouvez accéder au menu du disque à l'aide de l'exploration intelligente ou utiliser les autres fonctions décrites ci-après.

- 1** Appuyez deux fois sur **STOP** ■ pour arrêter la lecture du disque.
- 2** Appuyez sur **SYSTEM MENU**.
- 3** Appuyez sur **▼** le nombre de fois requis pour accéder aux **PRÉFÉRENCES**, puis sur **OK**.
- 4** Appuyez sur **▼** le nombre de fois requis pour sélectionner **EXPL INTELL**, puis sur **►**. Appuyez sur **▲** ou **▼** pour sélectionner **SANS MENU** ou **MENU**, puis sur **OK**. Avec l'option **SANS MENU**, le disque lit les fichiers JPEG ou MP3 selon l'ordre dans lequel ils sont enregistrés (1, 2, 3, etc.). Avec l'option **MENU**, le disque lit les fichiers JPEG ou MP3 dans l'ordre sélectionné.

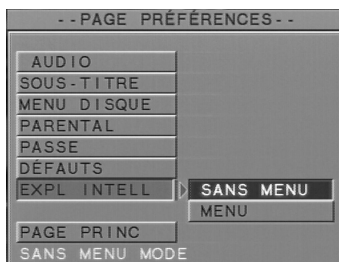

- 5** Appuyez sur **SYSTEM MENU** pour quitter les menus.

Fonctions de lecture JPEG et MP3

- Après l'ouverture d'une image JPEG, chaque fichier s'ouvre automatiquement l'un après l'autre. Pour changer la durée d'affichage d'une image, appuyez sur **►** le nombre de fois requis. Vous pouvez choisir une, deux, cinq ou vingt secondes par image. Pour garder l'image à l'écran, appuyez sur **►** le nombre de fois requis pour sélectionner «Arrêt image». Pour retirer l'image et revenir au menu d'exploration intelligente, appuyez sur **STOP** ■.
- Vous pouvez choisir un fichier JPEG ou MP3 à l'aide des touches numériques pour le lire immédiatement. Appuyez sur un chiffre, puis sur **OK** pour commencer la lecture.
- Appuyez sur **PREVIEW** pendant la lecture du disque pour accéder aux bandes-annonces. L'écran présente jusqu'à neuf images miniatures, chacune représentant une image JPEG. Appuyez sur **I◀◀** ou **▶▶I** pour passer à d'autres écrans. Pour lire un fichier JPEG précis, sélectionnez-le à l'aide des touches numériques ou des touches **▲**, **▼**, **◀**, ou **▶** puis appuyez sur **OK**.
- Vous pouvez voir un fichier JPEG de différents angles. Appuyez sur **▲** pour faire pivoter l'image à la verticale, sur **▼** pour la faire pivoter à l'horizontale ou sur **◀** pour la faire pivoter en sens inverse des aiguilles d'une montre.
- Appuyez sur **ZOOM** le nombre de fois requis pour agrandir ou réduire une image JPEG.

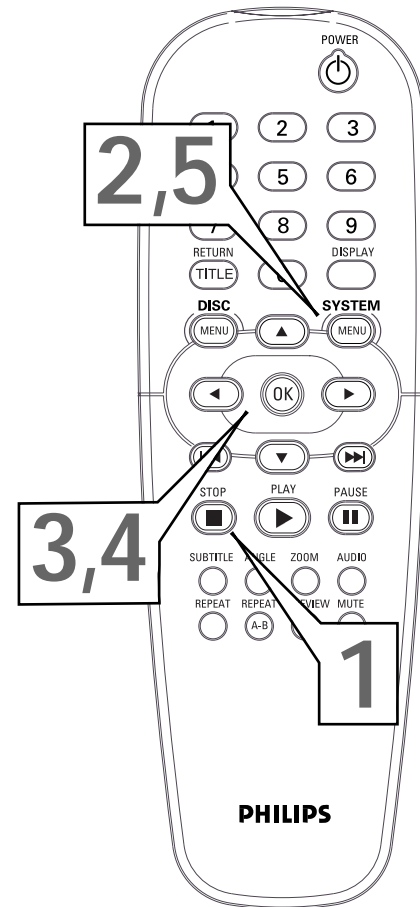

Format TV 33

Vous pouvez régler le lecteur de DVD en trois formats d'affichage : boîte aux lettres, panoramique ou écran large. Pour choisir le format, suivez les étapes ci-dessous.

- 1** Appuyez sur **SYSTEM MENU**.
- 2** Appuyez sur **▼** le nombre de fois requis pour sélectionner **RÉGLAGE SORTIE VIDÉO**, puis sur **OK**.
- 3** ÉCRAN TV est mis en évidence. Appuyez sur **▶**.
- 4** Appuyez sur **▲▼** pour sélectionner **NORMAL/PS**, **NORMAL/LB** ou **LARGE**, puis sur **OK**. Choisissez **NORMAL/LB** (boîte aux lettres) si vous voulez voir l'image avec une bande noire en haut et en bas. Ce format ressemble à celui des films au cinéma. Il est possible seulement si le DVD a été enregistré en format boîte aux lettres ou écran large. Consultez la pochette du disque pour plus de détails.
Choisissez **NORMAL/PS** (panoramique) si vous voulez voir l'image pleine hauteur avec les côtés coupés ou remplissant tout l'écran du téléviseur. Il est possible seulement si le DVD a été enregistré en format panoramique ou conventionnel. Consultez la pochette du disque pour plus de détails.
Choisissez **LARGE** si vous avez raccordé le lecteur à un téléviseur à écran large.

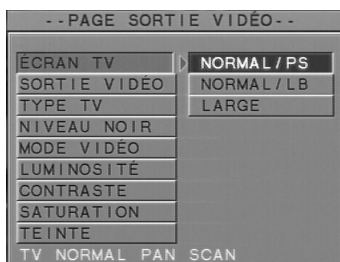

- 5** Appuyez sur **SYSTEM MENU** pour quitter les menus.

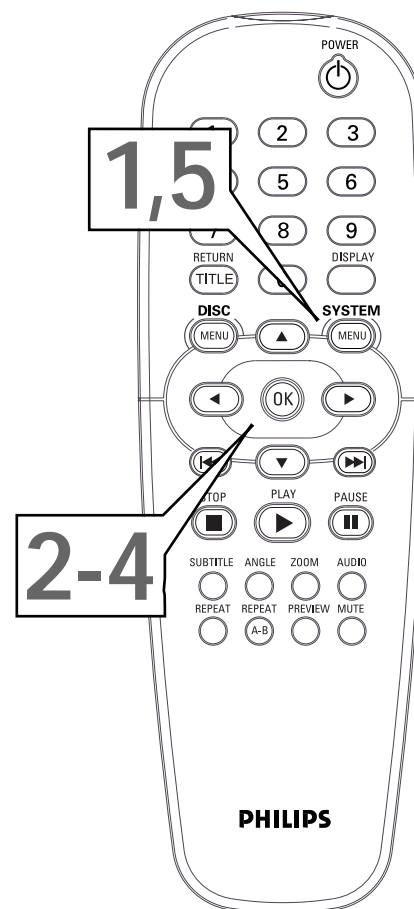

Conseils utiles

- La plupart des DVD ne sont lisibles que dans leur format d'enregistrement. Par exemple, si la pochette indique que le DVD a été enregistré en format boîte aux lettres ou écran large, vous pouvez le faire jouer avec la bande noire en haut et en bas de l'image. Même si vous réglez ÉCRAN TV à NORMAL/PS, l'image apparaît en format élargi, avec la bande noire en haut et en bas de l'écran.
- Le format choisi doit vous être proposé sur le disque. Sinon, la valeur d'ÉCRAN TV ne sera pas prise en compte pendant la lecture.
- Sur certains téléviseurs à écran large, le menu du lecteur de DVD peut ne s'afficher qu'en partie. Réglez le mode d'écran en conséquence. Consultez le mode d'emploi de votre téléviseur pour plus de détails.

34 Sortie vidéo et mode vidéo

Si vous avez fait une connexion S-vidéo ou vidéo composantes telle que décrite aux pages 11-12, réglez SORTIE VIDÉO respectivement à S-VIDÉO ou à YCBCR en suivant les étapes ci-dessous. Une seule connexion vidéo est nécessaire entre le téléviseur et le lecteur de DVD. Les connexions S-vidéo et vidéo composantes ne sont pas possibles simultanément. Si vous avez utilisé la sortie VIDÉO jaune pour raccorder le lecteur au téléviseur, vous n'avez aucun réglage à faire pour la SORTIE VIDÉO.

- 1 Appuyez sur SYSTEM MENU.
- 2 Appuyez sur ▼ le nombre de fois requis pour sélectionner RÉGLAGE SORTIE VIDÉO, puis sur OK.
- 3 Appuyez sur ▼ pour sélectionner SORTIE VIDÉO, puis sur ►.
- 4 Appuyez sur ▲ ou ▼ pour sélectionner S-VIDÉO ou YCBCR, puis sur OK. Choisissez S-VIDÉO si vous avez raccordé la sortie S-VIDÉO (VIDEO OUT) du lecteur à l'entrée S-VIDÉO du téléviseur suivant la description de la page 11. Choisissez YCBCR si vous avez raccordé les sorties vidéo Y CB CR du lecteur à l'entrée vidéo composantes du téléviseur suivant la description de la page 12.



- 5 Appuyez sur SYSTEM MENU pour quitter les menus.

Mode vidéo

- 1 Appuyez sur SYSTEM MENU.
- 2 Appuyez sur ▼ le nombre de fois requis pour sélectionner RÉGLAGE SORTIE VIDÉO, puis sur OK.
- 3 Appuyez sur ▼ le nombre de fois requis pour sélectionner MODE VIDÉO, puis sur ►.
- 4 Appuyez sur ▲ ou ▼ pour sélectionner LUMINEUX, STANDARD, DOUX ou PERSONNEL, puis sur OK. Passez à l'étape 5, page 35.

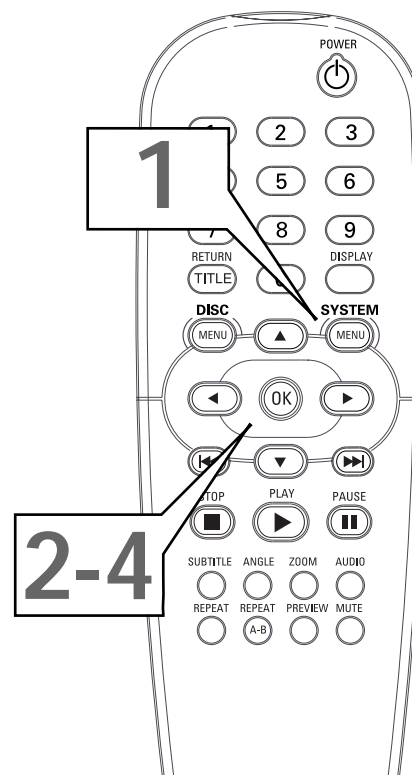
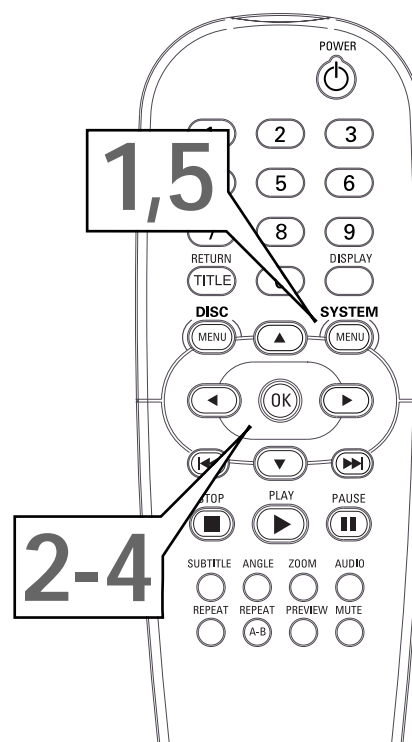
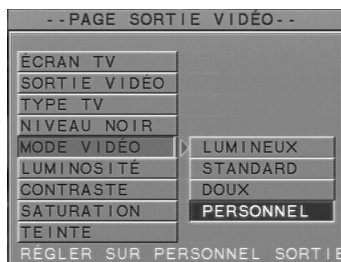

Mode vidéo (suite) 35

5 Si vous sélectionnez **LUMINEUX**, **STANDARD** ou **DOUX**, vous avez terminé. Appuyez sur **SYSTEM MENU** pour quitter les menus. Pour décider de ce qui vous convient le mieux, faites jouer le disque pendant quelques minutes dans chacun des réglages. Si vous sélectionnez **PERSONNEL**, vous pouvez régler certains éléments de l'image selon vos préférences. Passez à l'étape 6.

6 Appuyez sur **◀** pour sélectionner à nouveau **MODE VIDÉO**.

7 Appuyez sur **▼** ou **▲** pour choisir **LUMINOSITÉ**, **CONTRASTE**, **SATURATION** ou **TEINTE**. Appuyez ensuite sur **▶**.

8 Appuyez sur **▼** ou **▲** pour régler l'option sélectionnée, puis sur **OK**. Appuyez sur **◀** pour revenir choisir une autre option (**LUMINOSITÉ**, **CONTRASTE**, **SATURATION** ou **TEINTE**), s'il y a lieu. Répétez les étapes 7 et 8 jusqu'à ce que l'image soit à votre goût.

- Plus vous choisissez une valeur positive élevée (+1 à +4) pour la **LUMINOSITÉ**, plus les couleurs sont claires, comme si vous ajoutiez du blanc à l'image. Plus vous choisissez une valeur négative élevée (-1 à -4), plus les couleurs sont sombres. La valeur zéro (0) correspond à une luminosité moyenne.

- Plus vous choisissez une valeur positive élevée (+1 à +4) pour le **CONTRASTE**, plus la différence entre le noir et le blanc dans l'image est marquée. L'image semble plus nette. Plus vous choisissez une valeur négative élevée (-1 à -4), moins la différence entre le noir et le blanc dans l'image est marquée. L'image ne semble pas aussi nette.

- Plus vous choisissez une valeur positive élevée (+1 à +4) pour la **SATURATION**, plus les couleurs ressortent. Plus vous choisissez une valeur négative élevée (-1 à -4), moins les couleurs ressortent. La valeur zéro (0) correspond à un niveau de couleurs équilibré.

- Plus vous choisissez une valeur positive élevée (+1 à +4) pour la **TEINTE**, plus il y a de rouge dans l'image. Plus vous choisissez une valeur négative élevée (-1 à -4), plus il y a de vert dans l'image. La valeur zéro (0) correspond à un niveau équilibré de rouge et de vert.

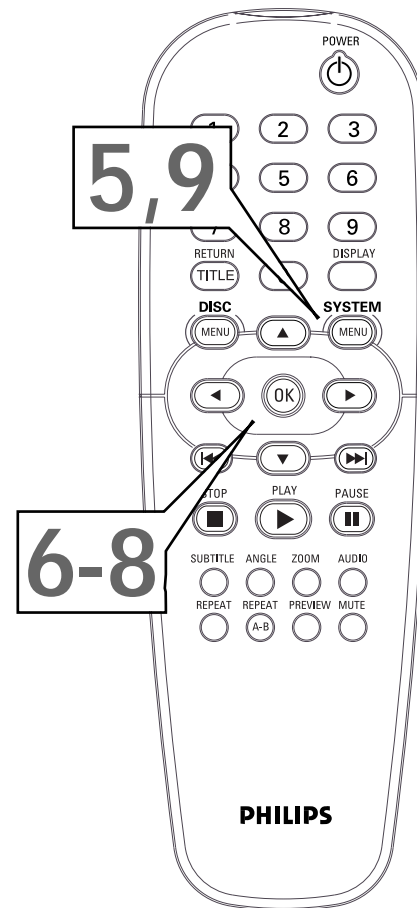

-- PAGE SORTIE VIDÉO --		
ÉCRAN TV	-	+4
SORTIE VIDÉO	-	+3
TYPE TV	-	+2
NIVEAU NOIR	-	+1
MODE VIDÉO	-	0
LUMINOSITÉ	-	-1
CONTRASTE	-	-2
SATURATION	-	-3
TEINTE	-	-4
RÉGLER SUR 0		

-- PAGE SORTIE VIDÉO --		
ÉCRAN TV	-	+4
SORTIE VIDÉO	-	+3
TYPE TV	-	+2
NIVEAU NOIR	-	+1
MODE VIDÉO	-	0
LUMINOSITÉ	-	-1
CONTRASTE	-	-2
SATURATION	-	-3
TEINTE	-	-4
RÉGLER VIDÉO CONTRASTE		

-- PAGE SORTIE VIDÉO --		
ÉCRAN TV	-	+4
SORTIE VIDÉO	-	+3
TYPE TV	-	+2
NIVEAU NOIR	-	+1
MODE VIDÉO	-	0
LUMINOSITÉ	-	-1
CONTRASTE	-	-2
SATURATION	-	-3
TEINTE	-	-4
RÉGLER VIDÉO SATURATION		

-- PAGE SORTIE VIDÉO --		
ÉCRAN TV	-	+4
SORTIE VIDÉO	-	+3
TYPE TV	-	+2
NIVEAU NOIR	-	+1
MODE VIDÉO	-	0
LUMINOSITÉ	-	-1
CONTRASTE	-	-2
SATURATION	-	-3
TEINTE	-	-4
RÉGLER VIDÉO TEINTE		

9 Quand vous avez terminé, appuyez sur **SYSTEM MENU** pour quitter les menus.

Conseil utile

- Vous pouvez choisir un mode vidéo rapidement à l'aide de la touche **SMART PICTURE** sur la façade du lecteur de DVD. Appuyez sur la touche le nombre de fois requis pour sélectionner **LUMINEUX**, **STANDARD**, **DOUX** ou **PERSONNEL**.

36 Type TV et niveau de noir

Type du téléviseur

Les DVD sont enregistrés selon un système de couleurs, NTSC et PAL étant les plus courants. La norme NTSC est surtout utilisée en Amérique du Nord. Votre téléviseur fonctionne aussi avec un système de couleurs.

Ce lecteur de DVD est compatible avec les systèmes NTSC et PAL. Cependant, pour qu'il puisse lire un DVD, son système de couleurs doit être le même que celui du DVD et que celui du téléviseur. Si les trois ne sont pas identiques, la lecture du DVD pourrait présenter des anomalies (image en noir et blanc, image qui défile en boucle ou image déformée). Cette fonction vous permet de régler le lecteur au même système de couleurs que votre DVD et votre téléviseur.

- 1 Appuyez sur **SYSTEM MENU**.
- 2 Appuyez sur **▼** le nombre de fois requis pour sélectionner **RÉGLAGE SORTIE VIDÉO**, puis sur **OK**.
- 3 Appuyez sur **▼** pour sélectionner **TYPE TV**, puis sur **►**.



- 4 Appuyez sur **▲** ou **▼** pour sélectionner **MULTI**, **NTSC** ou **PAL**, puis sur **OK**. Choisissez **NTSC** si votre téléviseur est compatible avec cette norme et que vos DVD sont enregistrés en NTSC. Choisissez **PAL** si votre téléviseur est compatible avec cette norme et que vos DVD sont enregistrés en PAL. Choisissez **MULTI** si votre téléviseur est compatible avec les deux normes NTSC et PAL et que vous voulez que le lecteur sélectionne automatiquement le système de couleurs du DVD en cours.

- 5 Appuyez sur **SYSTEM MENU** pour quitter les menus.

Niveau de noir

Si vous réglez **TYPE TV** à **NTSC** et que vous lisez des DVD compatibles avec cette norme, activez le niveau de noir. Vous obtiendrez un meilleur contraste des couleurs et une meilleure qualité d'image pendant la lecture. Autrement, désactivez le niveau de noir.

- 1 Appuyez sur **SYSTEM MENU**.
- 2 Appuyez sur **▼** le nombre de fois requis pour sélectionner **RÉGLAGE SORTIE VIDÉO**, puis sur **OK**.
- 3 Appuyez sur **▼** le nombre de fois requis pour sélectionner **NIVEAU NOIR**, puis sur **►**.
- 4 Appuyez sur **▲** ou **▼** pour sélectionner **ACTIVÉ (ON)** ou **DÉSACTIVÉ (OFF)**, puis sur **OK**.

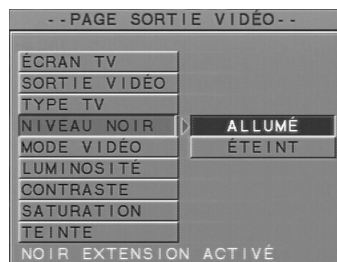

- 5 Appuyez sur **SYSTEM MENU** pour quitter les menus.

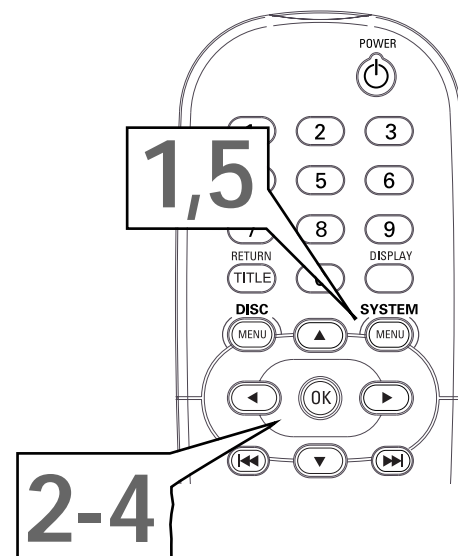
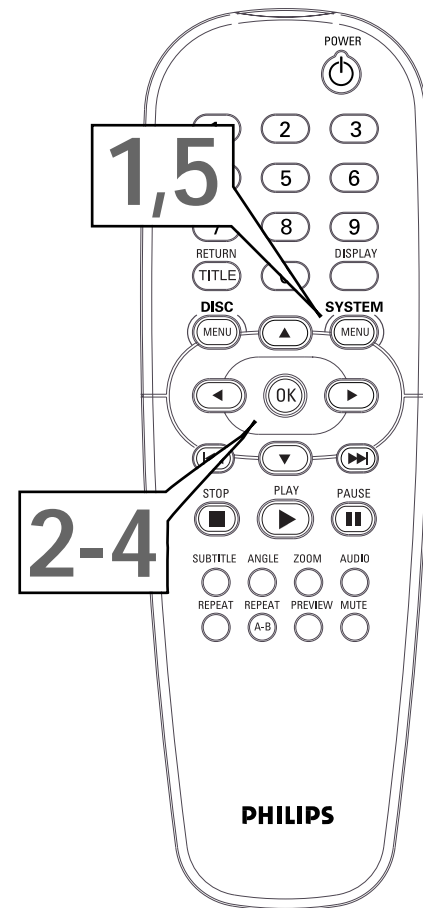

Conseil utile

- Votre DVD doit être enregistré en mode **NTSC** ou **PAL**. Ce lecteur de DVD ne peut lire les disques enregistrés dans d'autres systèmes de couleurs. Consultez la pochette du disque pour plus de détails. La mention **NTSC** ou **PAL** peut apparaître sur l'étiquette du DVD.

Haut-parleurs et son en 3D 37

Réglage des haut-parleurs

Réglez le mode REMIXAGE en fonction du type de connexion du lecteur à votre téléviseur ou à votre chaîne stéréo. Équilibrez le volume pendant la lecture en réglant la compression dynamique (D.R.C.).

- 1 Appuyez sur **SYSTEM MENU**.
- 2 Appuyez sur **▼** pour sélectionner **RÉGLAGE HAUT-PARLEURS**, puis sur **OK**.
- 3 Appuyez sur **▲** ou **▼** pour sélectionner **REMIXAGE** ou **D.R.C.**, puis sur **▶** et suivez l'étape 4 selon vos préférences.
- 4 Si vous choisissez **REMIXAGE**, appuyez sur **▲** ou **▼** pour sélectionner **G/D (gauche/droit)** ou **STÉRÉO**, puis sur **OK**. Choisissez **G/D** si le lecteur est raccordé à une chaîne stéréo dotée d'un décodeur Dolby Pro Logic. Voyez les détails à la page 13. Choisissez **STÉRÉO** si le lecteur est raccordé à un téléviseur ou à une chaîne stéréo dotée d'entrées audio gauche et droite, mais non d'un décodeur Dolby Pro Logic.

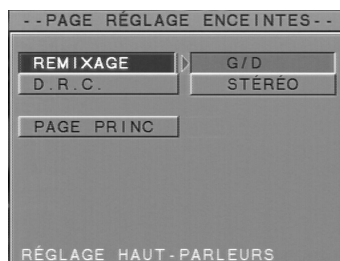

• Si vous choisissez **D.R.C.**, appuyez sur **▲** ou **▼** pour sélectionner **ACTIVÉE (ON)** ou **DÉSACTIVÉE (OFF)**, puis sur **OK**. Pour équilibrer le volume pendant la lecture de disque, activez D.R.C. La différence entre le niveau maximal du son et son niveau minimal ne variera pas beaucoup. Pour entendre les niveaux maximal et minimal du volume, désactivez D.R.C.

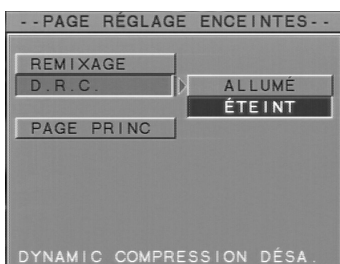

- 5 Appuyez sur **SYSTEM MENU** pour quitter les menus.

Son 3D

Après avoir réglé **REMIXAGE** à **G/D** ou **STÉRÉO**, vous pouvez activer ou non le son tridimensionnel (3D) pendant la lecture de disque.

- 1 Appuyez sur **DISPLAY**.
- 2 Appuyez sur **▶** 4 le nombre de fois requis pour mettre en évidence **A (activé)** ou **D (désactivé)** en regard de **3D**. Appuyez ensuite sur **▲** ou **▼** pour sélectionner **A (activé)** ou **D (désactivé)**.

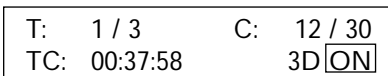

- 3 Appuyez sur **DISPLAY** pour que la zone d'informations disparaisse.

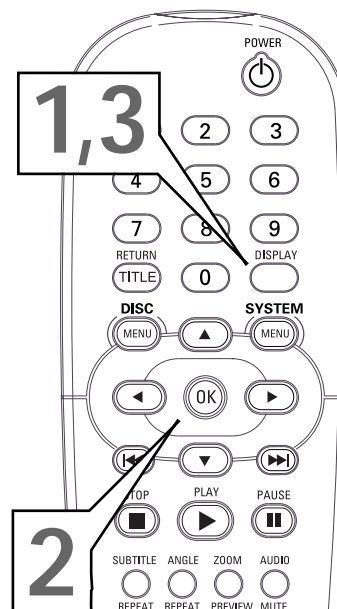
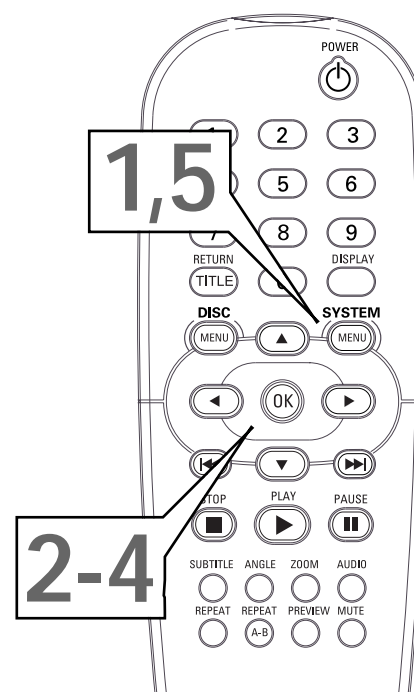

38 Réglages SPDIF et LPCM 96K

Réglage SPDIF

L'interface SPDIF (Sony Philips Digital Interface) est une méthode de transfert du son numérique. Si le lecteur de DVD est raccordé à une chaîne stéréo par la sortie OPTIQUE ou COAXIALE (voir page 14), vous devez régler la sortie SPDIF en suivant les étapes ci-dessous. Autrement, aucun réglage n'est nécessaire.

- 1 Appuyez sur **SYSTEM MENU**.
- 2 Appuyez sur **▼** le nombre de fois requis pour sélectionner **RÉGLAGE SPDIF**, puis sur **OK**.
- 3 **SORTIE** est mis en évidence. Appuyez sur **▶**.
- 4 Appuyez sur **▲** ou **▼** pour sélectionner **ORIGINAL** ou **PCM**, puis sur **OK**. Choisissez **ORIGINAL** pour sélectionner les réglages audio par défaut, compatibles avec la plupart des appareils stéréo. Par contre, si le son est déformé, le format **PCM** (modulation par codage d'impulsions) est probablement celui qui convient à votre chaîne stéréo. Choisissez **PCM** si votre chaîne stéréo est compatible avec ce format. Consultez le mode d'emploi de votre chaîne stéréo pour plus de détails.

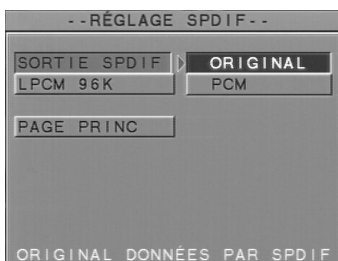

- 5 Appuyez sur **SYSTEM MENU** pour quitter les menus.

Réglage LPCM 96K

Si le lecteur de DVD est raccordé à une chaîne stéréo par la sortie OPTIQUE ou COAXIALE (voir page 14), vous pouvez avoir à régler la modulation linéaire par impulsions (LPCM). Les disques sont enregistrés à une certaine fréquence d'échantillonnage – plus cette fréquence est élevée, meilleure est la qualité sonore –, dont certains à 96 kHz. Activez **LPCM 96K** pour que le lecteur de DVD détecte la fréquence d'échantillonnage des disques pendant la lecture et fasse automatiquement le meilleur choix audio possible.

- 1 Appuyez sur **SYSTEM MENU**.
- 2 Appuyez sur **▼** le nombre de fois requis pour sélectionner **RÉGLAGE SPDIF**, puis sur **OK**.
- 3 Appuyez sur **▼** Appuyez sur **6** pour sélectionner **LPCM 96K**, puis sur **▶**.
- 4 Appuyez sur **▲** ou **▼** pour sélectionner **DÉSACTIVÉE (OFF)** ou **ACTIVÉE (ON)**, puis sur **OK**.



- 5 Appuyez sur **SYSTEM MENU** pour quitter les menus.

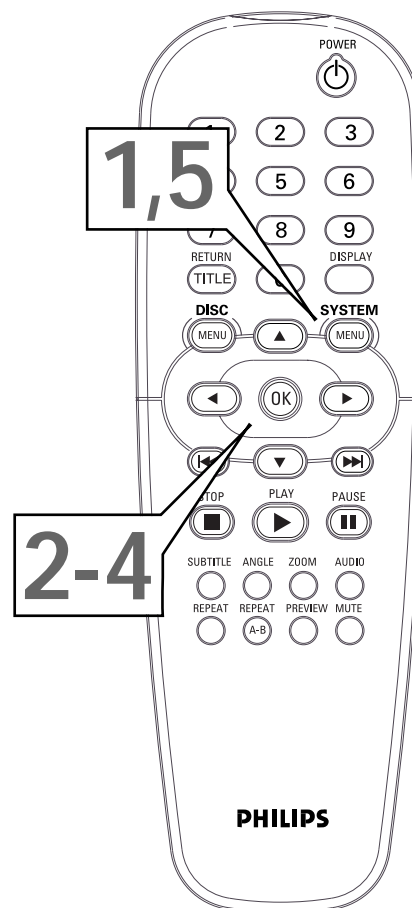
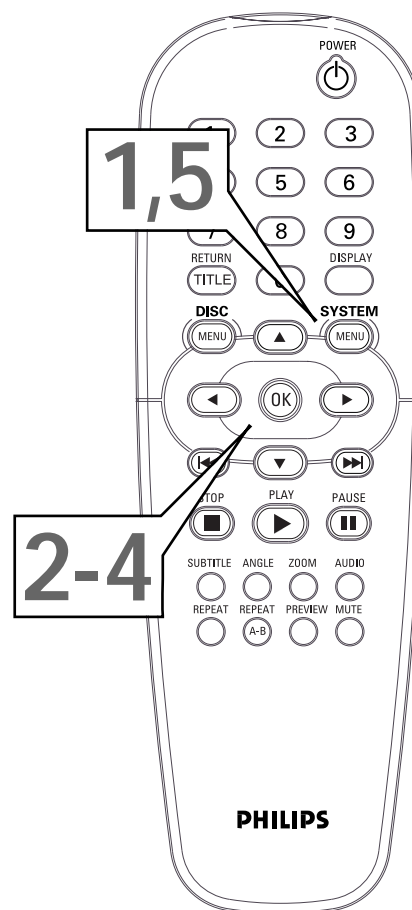

Langue d'affichage 39

Vous pouvez choisir de faire afficher les menus de réglage et les messages du lecteur de DVD en français, en anglais ou en espagnol. Ce choix n'a aucune répercussion sur la langue des menus de disques ou de titres, ni sur celle des sous-titres. Pour changer la langue du menu de réglage du lecteur, suivez les étapes ci-dessous.

- 1** Appuyez sur **SYSTEM MENU**.
- 2** RÉGLAGE GÉNÉRAL est mis en évidence. Appuyez sur **OK**.
- 3** Appuyez sur **▼** le nombre de fois requis pour sélectionner **LANGUE OSD**, puis sur **►**.

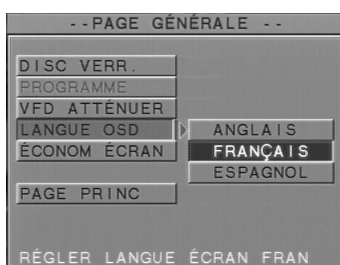

- 4** Appuyez sur **▲** ou **▼** pour sélectionner la langue voulue, puis sur **OK**.
- 5** Appuyez sur **SYSTEM MENU** pour quitter les menus.

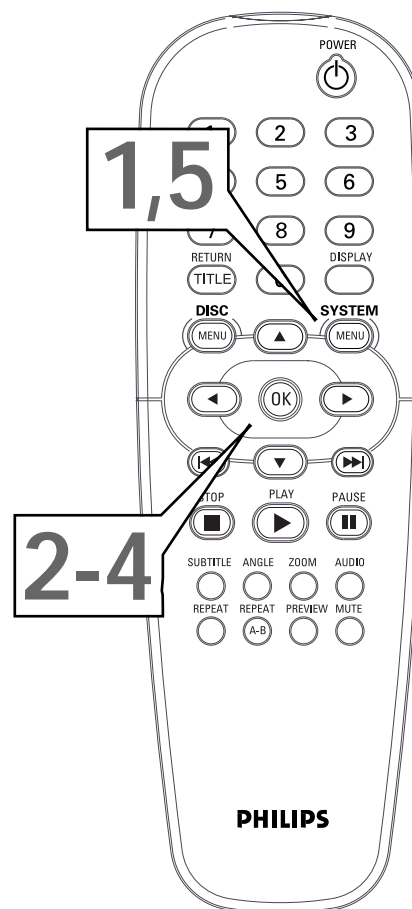

Conseil utile

- Si, par mégarde, vous avez sélectionné ANGLAIS ou ESPAGNOL au lieu de FRANÇAIS :
 - 1) Appuyez sur **SYSTEM MENU**.
 - 2) La ligne du haut (**GENERAL SETUP** ou **GENERAL CONFIGURACIÓN**) est mise en évidence. Appuyez sur **OK**.
 - 3) La ligne du haut (**DISC LOCK** ou **DISC BLOQ.**) est mise en évidence. Appuyez sur **▼** pour sélectionner la quatrième option du menu (**OSD LANG** ou **OSD IDIOMA**), puis sur **►**.
 - 4) Appuyez sur **▲** pour sélectionner **FRANÇAIS**, puis sur **OK**. Les menus s'afficheront dans cette langue.
 - 5) Appuyez sur **SYSTEM MENU** pour quitter les menus.

40 Luminosité du panneau d'affichage et économiseur d'écran

Luminosité du panneau d'affichage

Vous pouvez régler la luminosité du panneau d'affichage sur la façade du lecteur de DVD, afin de mieux voir les informations affichées à distance. Vous pouvez aussi faire en sorte que l'afficheur soit toujours noir. Pour régler la luminosité du panneau d'affichage, suivez les étapes ci-dessous.

- 1 Appuyez sur **SYSTEM MENU**.
- 2 **RÉGLAGE GÉNÉRAL** est mis en évidence. Appuyez sur **OK**.
- 3 Appuyez sur **▼** le nombre de fois requis pour sélectionner **VFD ATTÉNUER**, puis sur **►**.

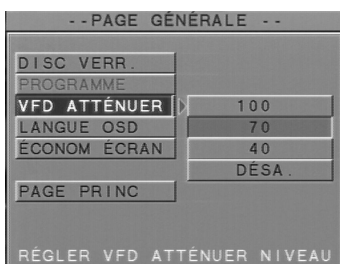

- 4 Appuyez **▲** ou **▼** pour sélectionner **100** (luminosité maximale), **70** (70 % de luminosité maximale), **40** (40 % de luminosité maximale) ou **ÉTEINT** (le panneau est noir, n'affichant aucune information). Appuyez ensuite sur **OK**. La luminosité du panneau d'affichage sera atténuée ou accentuée selon votre choix.
- 5 Appuyez sur **SYSTEM MENU** pour quitter les menus.

Économiseur d'écran

L'économiseur d'écran est le logo DVD animé qui s'affiche à l'écran de votre téléviseur quand la lecture est arrêtée. Il évite que l'écran de votre téléviseur ne soit endommagé par une image fixe trop longtemps affichée.

- 1 Appuyez sur **SYSTEM MENU**
- 2 **RÉGLAGE GÉNÉRAL** est mis en évidence. Appuyez sur **OK**.
- 3 Appuyez sur **▼** le nombre de fois requis pour sélectionner **ÉCONOM ÉCRAN**, puis sur **►**.

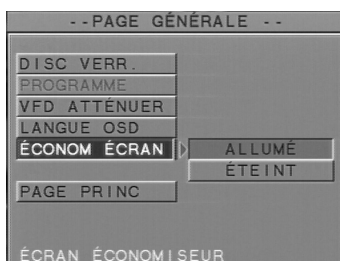

- 4 Press **▲** ou **▼** pour sélectionner **ACTIVÉ (ON)** ou **DÉSACTIVÉ (OFF)**, puis sur **OK**. Activez l'économiseur d'écran pour que celui-ci apparaisse sur le téléviseur dès que le lecteur n'est pas utilisé depuis environ cinq minutes. Si vous le désactivez, un écran Philips DVD bleu foncé s'affiche à l'arrêt de la lecture.
- 5 Appuyez sur **SYSTEM MENU** pour quitter les menus.

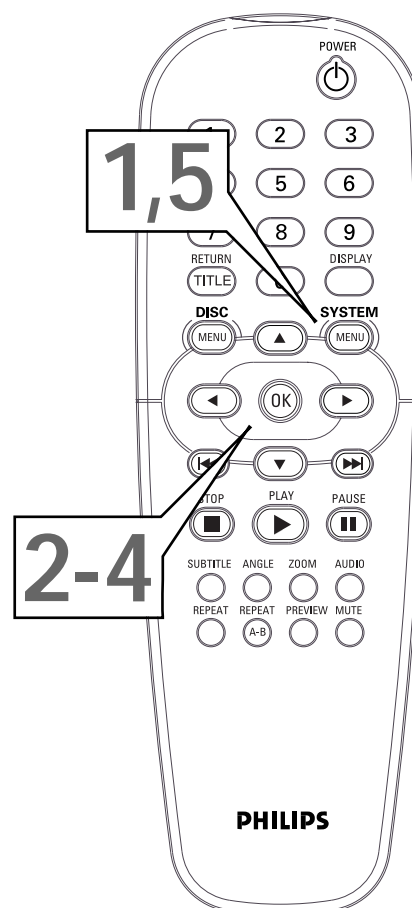
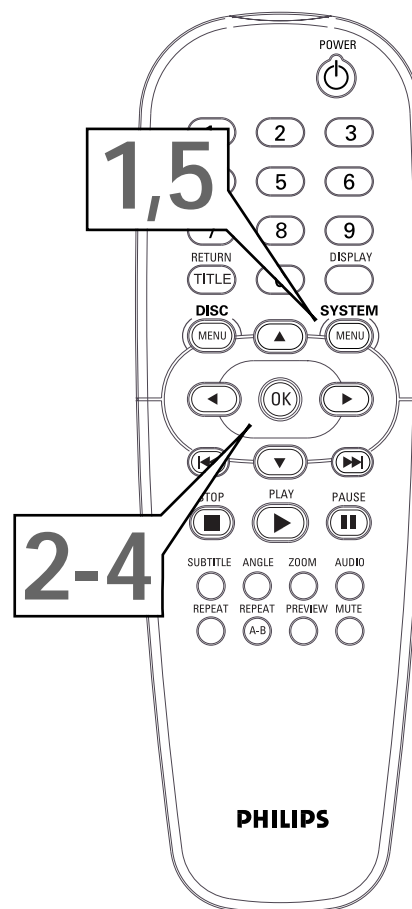

Réglages implicites du DVD 41

Pour restaurer les réglages initiaux du lecteur de DVD, suivez les étapes ci-dessous.

- 1** Appuyez deux fois sur **STOP** ■ pour arrêter la lecture du disque.
- 2** Appuyez sur **SYSTEM MENU**.
- 3** Appuyez sur ▼ le nombre de fois requis pour accéder aux **PRÉFÉRENCES**, puis sur **OK**.
- 4** Appuyez sur ▼ le nombre de fois requis pour mettre **DÉFAUTS** en évidence, sur ► pour sélectionner **MISE ZÉRO**, puis sur **OK**. Les paramètres initiaux sont restaurés.

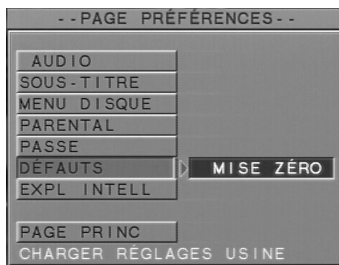

- 5** Appuyez sur **SYSTEM MENU** pour quitter les menus.

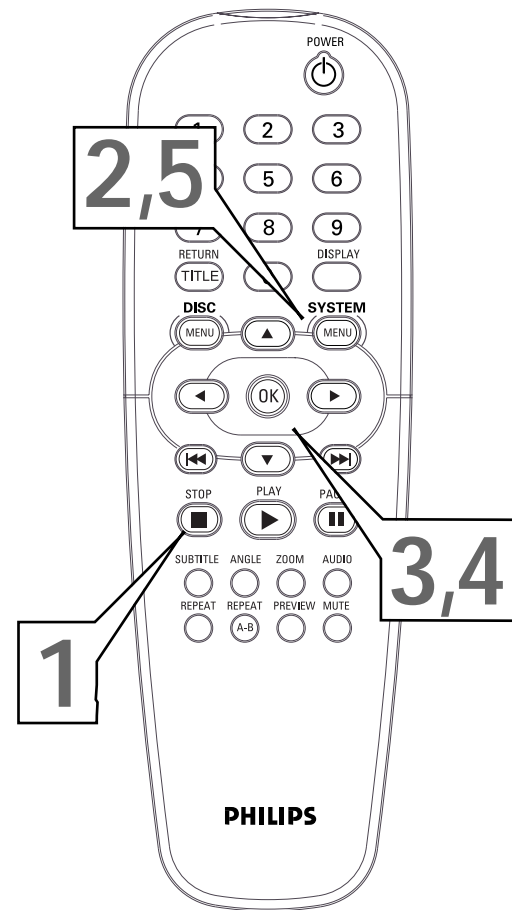

42 Conseils utiles

En cas de difficultés, veuillez vérifier certains points avec cette liste avant de faire appel au service. Vous pourriez résoudre le problème vous-même.

Si vous devez appeler un technicien d'entretien, ayez en main les numéros de modèle et de série du produit. Ils sont inscrits à l'arrière de l'appareil. Prenez également le temps de déterminer l'anomalie afin de pouvoir l'expliquer au technicien. Si vous croyez que celui-ci pourra vous aider par téléphone, restez à proximité de l'appareil. Nos représentants seront heureux de vous prêter assistance.

Pas d'alimentation

- Enfoncez l'interrupteur (touche POWER ON/OFF) sur la façade du lecteur de DVD.
- Assurez-vous d'avoir branché le cordon d'alimentation sur une prise de courant alternatif.
- Vérifiez que la prise de courant fonctionne en y branchant un autre appareil.

Pas d'image

- Vérifiez que le téléviseur est sous tension.
- Vérifiez les câbles vidéo. Assurez-vous qu'ils sont bien raccordés au lecteur de DVD et au téléviseur.
- Réglez le téléviseur au canal d'entrée vidéo correct. Celui-ci est habituellement près du canal 00. Vous pouvez peut-être sélectionner un canal d'entrée auxiliaire (Auxiliary ou A/V IN) au moyen de la télécommande du téléviseur. Consultez le mode d'emploi de votre téléviseur pour plus de détails ou changez simplement de canal jusqu'à ce que la lecture du disque débute ou que l'économiseur d'écran du DVD s'affiche.
- Une seule connexion vidéo est nécessaire entre le téléviseur et le lecteur de DVD. Voyez les détails à la page 9.

Image déformée

- Vérifiez s'il y a des traces de doigts sur le disque. Le cas échéant, nettoyez-le avec un chiffon doux, en ligne droite du centre vers la périphérie.
- Parfois, une légère distorsion de l'image peut se produire. Il ne s'agit pas d'un dysfonctionnement.

Image déformée, image en boucle ou image en noir et blanc

- Le système de couleurs utilisé par les téléviseurs est habituellement NTSC en Amérique du Nord. Si le système de couleurs du disque ou du lecteur de DVD est différent de celui de votre téléviseur, l'image peut être déformée ou sans couleur. Voyez les détails à la page 36.
- Vérifiez le réglage de la SORTIE VIDÉO. Voyez les détails à la page 34. Si vous avez raccordé le lecteur de DVD à un téléviseur avec un câble S-vidéo (tel que décrit à la page 11), réglez la SORTIE VIDÉO à S-VIDÉO. Si vous l'avez raccordé avec un câble vidéo composantes (rouge, vert, bleu, tel que décrit à la page 12), réglez la SORTIE VIDÉO à YCBCR. Si la SORTIE VIDÉO est mal réglée (par exemple, vous avez utilisé un câble S-vidéo mais réglé SORTIE VIDÉO à YCBCR), il se peut que l'image soit en noir et blanc tant que vous ne corrigez pas le réglage. Si vous avez raccordé le lecteur à un téléviseur avec le câble vidéo jaune fourni (tel que décrit à la page 10) ou avec un modulateur RF, le réglage de la SORTIE VIDÉO n'a pas d'effet sur l'image.

Distorsion ou pas de son pendant la lecture

- Assurez-vous de ne pas avoir branché un câble du lecteur de DVD sur l'entrée phono (PHONO IN) de la chaîne stéréo.
- Assurez-vous de ne pas avoir raccordé une prise numérique (OPTIQUE ou COAXIALE) du lecteur à une prise analogique de la chaîne stéréo. (Les prises audio analogiques sont habituellement libellées comme telles et codées en rouge et blanc.)

Pas de son

- Vérifiez les connexions audio. Voyez les détails aux pages 9-14. Rappel : une seule connexion audio est nécessaire. Voyez à la page 9 laquelle convient le mieux à votre situation.
- Vérifiez que les câbles sont bien branchés sur les appareils.
- Essayez de changer le canal, la source sonore ou la station auxiliaire de la chaîne stéréo ou du téléviseur. Consultez le mode d'emploi de la chaîne stéréo ou du téléviseur, ou continuez simplement de sélectionner des sources ou des modes différents sur la chaîne stéréo ou le téléviseur jusqu'à ce que vous entendiez du son provenant du disque dans le lecteur de DVD. Voyez les détails aux pages 9-14.
- Vérifiez que les réglages de la SORTIE SPDIF et des haut-parleurs correspondent aux capacités du récepteur stéréo ou du téléviseur. Voyez les détails aux pages 37-38.
- S'il y a un menu du disque, vérifiez la valeur Audio du DVD et changez-la au besoin.

Conseils utiles (suite) 43

Lecture impossible du disque

- Vérifiez que le disque est posé avec l'étiquette vers le haut. Si le disque est double face, veillez à ce que la face que vous voulez lire soit orientée vers le haut. Voyez les détails à la page 15.
- Vérifiez le verrouillage parental. Voyez les détails aux pages 27-29.
- Vérifiez le code de zone du DVD. Cet appareil lira exclusivement les DVD libellés pour toutes les zones ou pour la zone 1. Voyez les détails à la page 7.
- Vérifiez si le disque est défectueux en essayant un autre. Assurez-vous qu'il n'est pas égratigné ou gondolé. Nettoyez-le avec soin. Voyez les détails à la page 6.

Lecture impossible d'un CD audio

- Certains CD audio offerts sur le marché sont protégés contre la copie. Ce lecteur de DVD ne peut les lire. Voyez votre détaillant pour savoir lesquels ne sont pas protégés.

Pas d'affichage du logo du lecteur de DVD à l'écran du téléviseur après le retrait d'un disque

- Réinitialisez le lecteur en le mettant hors tension puis de nouveau sous tension.

Pas de réaction du lecteur de DVD à la télécommande

- Orientez la télécommande directement vers le capteur situé en façade du lecteur. Voyez les détails à la page 17. Pointez-la vers le lecteur de DVD, non vers le téléviseur.
- Éliminez tout obstacle entre le lecteur de DVD et la télécommande.
- Vérifiez les piles de la télécommande et remplacez-les au besoin. Voyez les détails à la page 8.

Activation impossible de certaines fonctions, telles que les angles, les sous-titres ou la langue de doublage.

- Vérifiez si le choix vous est proposé sur le disque. S'il ne l'est pas, l'icône  apparaît à l'écran du téléviseur. Vérifiez sur la pochette si la fonction est offerte sur le disque. Si elle ne l'est pas, le lecteur de DVD ne peut la créer. Il ne s'agit pas d'un dysfonctionnement.
- Si vous ne voyez pas de sous-titres à l'écran du téléviseur pendant la lecture du DVD, appuyez sur la touche SUBTITLE pour accéder aux sous-titres du disque. Cela n'est possible que si le DVD contient des sous-titres.

Impossible de faire fonctionner le lecteur de DVD

- Débranchez le cordon d'alimentation de la prise secteur pendant quelques minutes, puis rebranchez-le et essayez de faire fonctionner le lecteur.

Codes étranges à l'écran du lecteur

- Retirez et ré-insérez le disque.
- Nettoyez le disque.
- Débranchez le cordon d'alimentation de la prise secteur pendant quelques minutes, puis rebranchez-le et essayez de lire le disque comme d'habitude.

44 Glossaire

Analogique: Qualifie un son non converti en valeurs numériques. Le son analogique varie, tandis que le son numérique possède des valeurs précises. Le son est analogique lorsque vous utilisez les prises audio rouge et blanche de vos appareils. Ces prises transmettent le son par deux canaux, le gauche et le droit.

Boîte aux lettres: Format «grand écran» qui donne une image dans un rapport 4:3 sur le téléviseur. Les images occupent toute la largeur de l'écran, avec des barres noires dans le haut et le bas. Cela ressemble aux films projetés dans un cinéma. Si le disque n'est pas compatible avec le format «boîte aux lettres», la sélection de 4:3 peut n'avoir aucun effet. (Par exemple, certains DVD double face ont une face lisible en format grand écran et l'autre, en format normal.)

CD: Disque compact.

Chapitre: Partie d'un titre.

Dolby Digital: Format sonore ambiophonique qui restitue le son par 5.1 canaux, comme dans les cinémas.

Component Video Y CB CR Jacks: The Out jacks on the rear of the DVD Player that send high-quality video to a TV that has Component Video In jacks.

DVD: Disque vidéo numérique.

Écran large: Format qui donne une image dans un rapport 16:9 sur le téléviseur. Les images apparaissent correctement si vous raccordez le lecteur à un téléviseur à écran large.

Numérique: Qualifie un son converti en valeurs numériques. Le son est numérique lorsque vous utilisez la sortie COAXIALE ou OPTIQUE du lecteur. Ces prises transmettent le son par de multiples canaux, plutôt que par deux canaux seulement comme les sorties analogiques.

Panoramique: Format qui donne une image dans un rapport 4:3 sur le téléviseur. Les images occupent toute la hauteur mais les côtés sont coupés. C'est ce que l'on appelle reformater ou redimensionner l'image en fonction de l'écran du téléviseur.

PBC: (play back control) : Commande de lecture. Cette fonction vous permet d'activer l'utilisation interactive dans le cas de certains CD vidéo.

PCM: (Pulse Code Modulation) : Modulation par impulsions codées (MIC). Système de codage audio numérique.

RGB: (Red-Green-Blue) : RVB (rouge-vert-bleu). Connexion vidéo d'excellente qualité dans laquelle les composantes rouge, vert et bleu de l'image sont transmises au moyen de câbles distincts. Aussi appelée connexion vidéo composantes.

Sortie COAXIALE: Prise qui transmet le son numérique à un récepteur stéréo, ce qui vous permet de régler le volume au niveau du récepteur. Celui-ci doit être doté d'une entrée coaxiale. Une telle connexion permet d'obtenir un son ambiophonique 5.1 comme dans les cinémas.

Sortie OPTIQUE: Prise qui convertit les signaux électriques en signaux optiques avant de transmettre le son au récepteur stéréo. Une connexion audio optique est moins sensible aux interférences électriques externes et a un niveau de bruit plus faible, ce qui réduit les effets indésirables sur les appareils. (Gardez l'obturateur sur la prise pour la protéger quand vous ne l'utilisez pas.)

Sortie VIDÉO: Prise à l'arrière du lecteur de DVD qui transmet l'image à un téléviseur.

Sorties AUDIO: Prises à l'arrière du lecteur de DVD qui transmettent le son à un autre appareil (téléviseur, récepteur stéréo, etc.).

Sorties vidéo composantes Y CB CR : Prises à l'arrière du lecteur de DVD qui transmettent des images de haute qualité à un téléviseur doté des entrées correspondantes

S-vidéo: Connexion qui donne une image plus claire par la transmission de signaux distincts pour la luminance et la chrominance.

Système de couleurs: Divers systèmes permettent la transmission des signaux de télévision, tels PAL, SECAM, et NTSC. La norme NTSC est la plus courante en Amérique du Nord.

Titre: Unité d'enregistrement sur un DVD.

VCD (Video Compact Disc) : Disque compact vidéo.

Fiche technique 45

FORMATS DE DISQUES COMPATIBLES

DVD vidéo
 CD S-vidéo (SVCD)
 CD vidéonumérique
 CD audio
 CD inscriptible (CD-R)
 CD réinscriptible (CD-RW)
 CD MP3

NORME TV

	PAL/50Hz	NTSC/60Hz
Nombre de lignes	625	525
Lecture	Multistandard	(PAL/NTSC)

PERFORMANCES VIDÉO

Sortie vidéo	1Vc-à-c en 75Ω
Sortie S-vidéo	Y : 1 V c-à-c en 75 Ω C : 0,3 c-à-c en 75 Ω
Y Cb Cr	Y: 1Vc-à-c en 75Ω CR : 0,7 c-à-c en 75 Ω Cb: 0,7c-à-c en 75Ω

BOÎTIER

Dimensions (L x H x P):	435 x 286 x 75 mm (17 x 11 x 3 po)
Poids:	Environ 3 kg (6,6 lb)

FORMAT AUDIO

Numérique	Mpeg/ AC-3/ DTS	Compression numérique
	PCM	16, 20, 24 bits Fréq. d'éch. , 44.1, 48, 96 kHz
	MP3(ISO 9660)	Débit binaire de 24, 32, 56, 64, 96, 128, 256 kbps ou variable à 16, 22.05, 24, 32, 44.1, et 48kHz

Son analogique stéréo

Décodage complet du son ambiophonique multicanal Dolby Digital

PERFORMANCES AUDIO

Convertisseur N-A	24 bit
Signal/bruit (1 kHz)	90dB
Gamme dynamique (1 kHz)	80dB
DVD	Fréq. d'éch. 96 kHz 4 Hz -44 kHz Fréq. d'éch. 48 kHz 4 Hz -22 kHz
CD S-vidéo	Fréq. d'éch. 48 kHz 4 Hz -22 kHz Fréq. d'éch. 44.1 kHz 4 Hz -20 kHz
CD vidéo ou audio	Fréq. d'éch. 44.1 kHz 4 Hz -20 kHz

LASER

Type	Laser à semiconducteur GaAlAs
Longueur d'onde	650nm (DVD) 780nm (CD vidéo ou audio)
Puissance de sortie	7mW (DVD) 10mW (CD vidéo ou audio)
Divergence de faisceau	60 degrés

CONNEXIONS ARRIÈRE

Sortie vidéo composantes	Cinch (vert/bleu/rouge)
Sortie S-vidéo	Mini DIN 4 broches
Sortie vidéo	Cinch (jaune)
Sortie audio	Cinch (blanc/rouge)
Sorties audionumériques	1 coaxiale, 1 optique CEI958 pour CDDA/LPCM/MPEG1 CEI1937 pour MPEG2, Dolby Digital et DTS

46 Garantie limitée

Lecteur de DVD

Échange sans frais dans les 90 jours / Échange à coût réduit du 91e jour jusqu'à un an après la date d'achat

ADMISSIBILITÉ

Vous devez produire une preuve d'achat pour échanger un produit. Cette pièce justificative peut être le coupon de caisse ou tout autre document indiquant la date d'acquisition du produit.

ÉTENDUE DE LA COUVERTURE

La garantie entre en vigueur à la date d'achat du produit. Pendant les 90 jours qui suivent, vous pouvez échanger gratuitement le produit défectueux contre un produit neuf ou remis à neuf auprès de Philips. Du 91e jour jusqu'à un an après la date d'achat, des frais s'appliquent au remplacement par un produit neuf ou remis à neuf. Vous trouverez la marche à suivre à cet effet à la page suivante. Cette possibilité d'échange n'existe plus un an après la date d'achat. Le produit de remplacement n'est couvert que pour la période de garantie du produit original. Au terme de la garantie du produit original, la garantie prend fin pour tout produit de remplacement.

Si vous devez envoyer le produit à Philips pour l'échanger, vous devez payer les frais d'expédition. Philips paiera les frais d'expédition du produit qu'elle vous retournera.

EXCLUSIONS

La garantie ne couvre pas :

- les frais d'expédition pour retourner le produit défectueux;
- la main-d'œuvre pour l'installation ou le réglage du produit, pour la mise au point des commandes sur le produit et pour la mise en place ou la réparation d'antennes à l'extérieur du produit;
- la réparation du produit ou le remplacement d'une pièce résultant d'une mauvaise installation, d'un usage abusif ou inapproprié, d'une négligence, d'un accident, d'une réparation non autorisée ou de toute autre cause ne relevant pas de Philips;
- la modification ou l'adaptation d'un produit afin de le rendre apte à fonctionner dans un pays autre que celui pour lequel il a été conçu, fabriqué, approuvé ou autorisé, ou la réparation d'un produit endommagé à la suite de telles modifications;
- les dommages indirects ou accessoires résultant du produit; (certaines lois ne permettent pas l'exclusion des dommages indirects ou accessoires; les exclusions qui précèdent peuvent donc ne pas s'appliquer dans votre cas;) cela comprend notamment les éléments préenregistrés, qu'ils soient ou non protégés par des droits d'auteur;
- un produit utilisé à des fins commerciales ou institutionnelles (y compris notamment à des fins de location).

OÙ L'ÉCHANGE EST-IL POSSIBLE?

L'échange prévu par la garantie est possible dans tous les pays où le produit est officiellement distribué par Philips. Dans les autres pays, le centre de service Philips de l'endroit tentera d'échanger le produit, mais cela peut prendre un certain temps si le produit approprié n'est pas disponible sur-le-champ.

ÉLÉMENTS À CONSERVER...

Veillez conserver votre coupon de caisse ou toute autre pièce justificative portant la date d'achat. Joignez-la au mode d'emploi et gardez les deux documents à portée de la main. Conservez

aussi l'emballage au cas où vous auriez à retourner le produit.

AVANT D'ÉCHANGER LE PRODUIT...

Veillez consulter le mode d'emploi avant de faire échanger le produit. Les réglages qui y sont décrits peuvent vous faire gagner du temps et économiser de l'argent.

LIMITATION DE RESPONSABILITÉ ET DE RECOURS...

PHILIPS N'EST EN AUCUN CAS RESPONSABLE DES DOMMAGES DIRECTS, INDIRECTS OU ACCESSOIRES, QUELLE QU'EN SOIT LA CAUSE, MÊME SI ELLE A ÉTÉ INFORMÉE DE LA POSSIBILITÉ DE TELS DOMMAGES. DANS LA MESURE PERMISE PAR LES LOIS APPLICABLES, LES VOIES DE RECOURS SE LIMITENT À CELLES QUI SONT PRÉVUES AUX PRÉSENTES. CETTE GARANTIE LIMITÉE VOUS CONFÈRE DES DROITS SPÉCIFIQUES RECONNUS PAR LA LOI, MAIS IL EST POSSIBLE QUE VOUS DÉTENIEZ D'AUTRES DROITS, DONT LA NATURE VARIE SELON LA LÉGISLATION QUI VOUS EST APPLICABLE.

ÉCHANGE D'UN PRODUIT AU CANADA...

FOLLOW THE INSTRUCTIONS STATED PREVIOUSLY IN THE "WHAT IS COVERED" SECTION, OR REFER TO THE EXCHANGE INSTRUCTIONS ON THE NEXT PAGE. IN THE U.S.A., PUERTO RICO, AND U.S. VIRGIN ISLANDS, ALL IMPLIED WARRANTIES, INCLUDING THE IMPLIED WARRANTIES OF NON-INFRINGEMENT, MERCHANTABILITY AND FITNESS FOR A PARTICULAR PURPOSE, ARE SPECIFICALLY DISCLAIMED, AND TO THE EXTENT INCONSISTENT WITH LAW OF THE LOCALITY OF THE USER, LIMITED IN DURATION TO THE DURATION OF THIS EXPRESS WARRANTY. BECAUSE SOME STATES DO NOT ALLOW LIMITATIONS ON HOW LONG AN IMPLIED WARRANTY MAY LAST, THIS LIMITATION MAY NOT APPLY TO YOU.

TO EXCHANGE A PRODUCT IN CANADA...

Veillez joindre Philips au :

1-800-661-6162 (service en français)

1 800 531-0039 (service en anglais ou en espagnol).

Au Canada, la présente garantie remplace toutes les autres garanties, expresses ou implicites, y compris les garanties implicites relatives à la qualité marchande ou à la convenance à un usage particulier.

RAPPELS...

Veillez inscrire ci-dessous les numéros de modèle et de série indiqués sur le produit. Nous vous invitons également à remplir votre carte d'enregistrement de garantie sans délai. Il nous sera ainsi plus facile de vous informer, au besoin.

No de modèle _____

No de série _____

Garantie limitée (suite) 47

INSTRUCTIONS RELATIVES AUX ÉCHANGES

À retenir pour échanger votre produit auprès de Philips (selon les modalités de la garantie) :

- Dans les 90 jours suivant la date d'achat, vous n'aurez à engager aucuns frais*.
- Après 90 jours mais moins de un (1) an suivant la date d'achat, vous devez communiquer avec Philips au 1 800 531-0039 pour connaître le coût de remplacement applicable.
- Si vous n'avez pas votre coupon de caisse original ou si vous avez des questions, appelez Philips au 1 800 531-0039.

Marche à suivre pour échanger un produit auprès de Philips :

1. Communiquez avec Philips au 1 800 531-0039 pour connaître le coût de remplacement.
2. Remplissez la demande d'échange ci-dessous.
3. Emballez le produit et les accessoires connexes dans la boîte originale ou dans une boîte convenable. Le produit de remplacement est livré avec les accessoires connexes. Pour des détails sur l'emballage, communiquez avec Philips au 1 800 531-0039.
4. Mettez la demande d'échange, une copie du coupon de caisse original et le paiement du coût de remplacement dans une enveloppe. N'ENVOYEZ PAS D'ARGENT COMPTANT. N'agrafez pas les documents ensemble. Inscrivez «Return Documents Enclosed (Documents de retour)» sur l'enveloppe et placez-la dans la boîte avec le produit.
5. Scellez la boîte avec du ruban d'emballage et retournez le produit par UPS (United Parcel Service), avec valeur déclarée et fret payé, à :

Philips Recovery Center
Rojas 6
12420 Mercantile Avenue
El Paso, TX 79928
ATTENTION: DVD PLAYER EXCHANGE

Le produit de remplacement vous sera expédié par UPS dans les 48 heures ouvrables suivant la réception de votre envoi par Philips.

*Si vous devez envoyer le produit à Philips pour l'échanger, vous devez payer les frais d'expédition. Philips paiera les frais d'expédition du produit qu'elle vous retournera.

DEMANDE D'ÉCHANGE

Adresse (adresse de livraison du produit de remplacement; pas de casier postal)

Nom: _____
 Adresse: _____ Apt. #: _____
 Ville: _____ Province: _____ Code postal : _____
 Téléphone (jour): _____ (soir) : _____

Coût de remplacement : _____ + Taxes de vente : _____ = Total: _____

Mode de paiement: (Cochez. Pas de comptant ni d'envoi C.R., S.V.P.)

_____ Chèque ou mandat No du chèque ou du mandat _____

	No de carte	Date d'expiration
_____ American Express	_____	_____
_____ Visa	_____	_____
_____ Novus/Discover	_____	_____
_____ Mastercard	_____	_____

Signature: _____

Raison du retour (annexez des feuilles supplémentaires, au besoin) : _____

No de modèle _____ No de série _____

RAPPEL : La boîte de retour doit contenir :

- le produit;
- la demande d'échange et la preuve d'achat;
- les accessoires fournis avec le produit;
- le paiement, s'il y a lieu.

48 Index

Afficheur	17	Ralenti	20
Angles de caméra	22	Recherche par l'heure	21
Arrêt sur image	21	Réglage de l'image	34-35
Arrière du lecteur	18	Réglage des haut-parleurs	37
Bandes-annonces	31	Réglage LPCM 96K	38
Capteur	17	Réglages implicites	41
Caractéristiques	6	Réglages SPDIF initiaux	38
Code d'accès - verrouillage parental	27	Remixage	37
Codes de zone (codes régionaux)	7	Répétition	23
Compression dynamique (D.R.C.)	37	Répétition A-B	23
Connexion à un téléviseur et à un récepteur stéréo	14	Sélection de chapitre	19
Connexion à un téléviseur et à une chaîne stéréo à deux canaux	13	Sélection de la meilleure connexion	9
Connexions	9-14	Sélection de page	19
Conseils utiles	42-43	Son en 3D	37
Contenu de l'emballage	6	Sortie S-vidéo	11, 18
Cordon d'alimentation CA	18	Sortie vidéo	10, 18, 34
Défilement avant et arrière rapide	20	Sorties audio (gauche et droite)	10-13, 18
Économiseur d'écran	40	Sorties Y CB CR	12, 18
Exploration intelligente	32	Sous-titres	25
Façade du lecteur	17	SPDIF	38
Fiche technique	45	Symboles de sécurité	2
Flèches ▲▼◀▶	16, 19-20	Systèmes de couleurs	7
Format TV	33	Table des matières	3
Formats de disques compatibles	7	Télécommande	16
Garantie limitée	46-47	Téléviseur doté d'une entrée CVBS jaune	10
Glossaire	44	Téléviseur doté d'une entrée S-vidéo	11
Informations relatives à l'environnement	6	Téléviseur doté d'une entrée vidéo composantes	12
Informations relatives à la sécurité	4-5	Tiroir de chargement	15, 17
Instructions relatives aux échanges	47	Touche ◀◀◀(précédent)	16, 19
Langue d'affichage	39	Touche ▶▶▶(suivant)	16, 19
Langue de doublage	24	Touche ANGLE	16, 22
Langue des menus	26	Touche AUDIO	16, 24
Langue des sous-titres	25	Touche DISC MENU	16, 19
Lecture de disque	15	Touche DISPLAY	16, 19, 21, 37
Lecture image par image	21	Touche MUTE	16
Lecture JPEG	32	Touche NEXT ▶▶▶(suivant)	17
Lecture MP3	32	Touche OK	17
Lecture programmée	30	Touche OPEN/CLOSE	17
Luminosité du panneau d'affichage	40	Touche PAUSE	16, 21
Menus des disques	19	Touche PLAY	15-16
Menus des titres	19	Touche PLAY/PAUSE	17
Mise en place des piles	8	Touche POWER	16
Mode vidéo	17, 34-35	Touche POWER ON/OFF	17
Nettoyage des disques	6	Touche PREVIEW	16, 31
Niveau de noir	36	Touche REPEAT	16, 23
Niveaux de verrouillage parental	29	Touche REPEAT A-B	16, 23
NTSC	7, 36	Touche RETURN/TITLE	16
PAL	7, 36	Touche SMART PICTURE	17, 34
Panneau d'affichage	17	Touche STOP	16
PCM	38	Touche SUBTITLE	16, 25
Piles de la télécommande	8	Touche SYSTEM MENU	16
Prise coaxiale	14, 18	Touche ZOOM	16, 22
Prise optique	14, 18	Touches ▲▼◀▶	16, 19-20
Programme de CD audio	30	Touches numériques	16, 19
		Type TV	36
		VERROUILLAGE DE DISQUE	28
		ZOOM	22

