

**CDI 360**

*Portable CD-Interactive System*



- (UK) Owner's manual
- (F) Mode d'emploi
- (NL) Gebruikershandleiding
- (D) Bedienungsanleitung
- (I) Manuale d'uso
- (E) Manual del propietario
- (PO) Manual de instruções



**PHILIPS**



# DESCRIPTION OF CONTROLS AND CONNECTIONS

Front

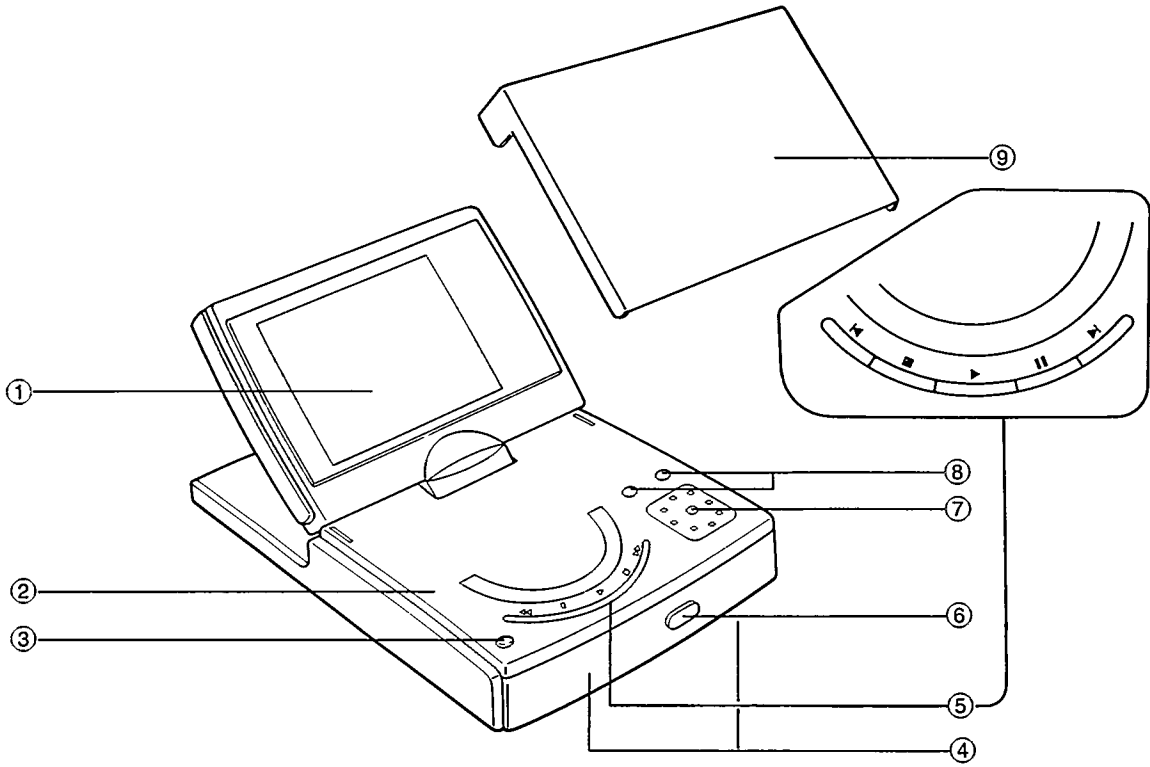

Right hand side

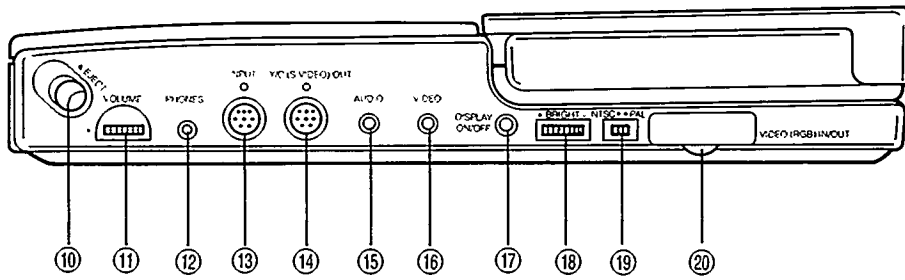

Rear

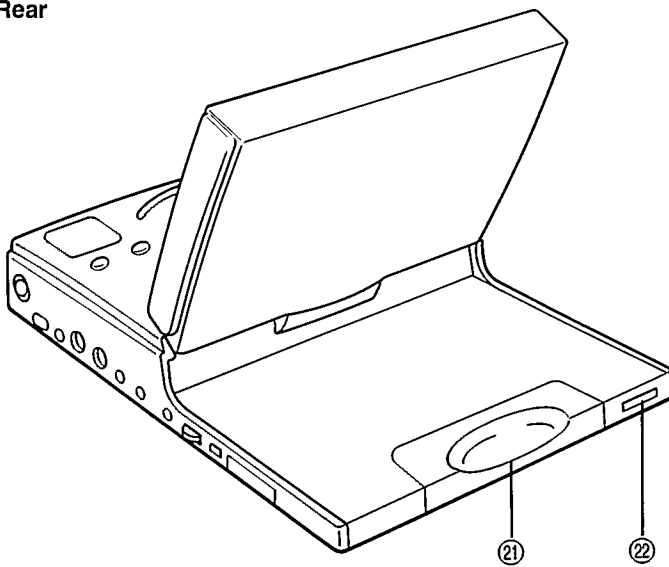

AC adapter

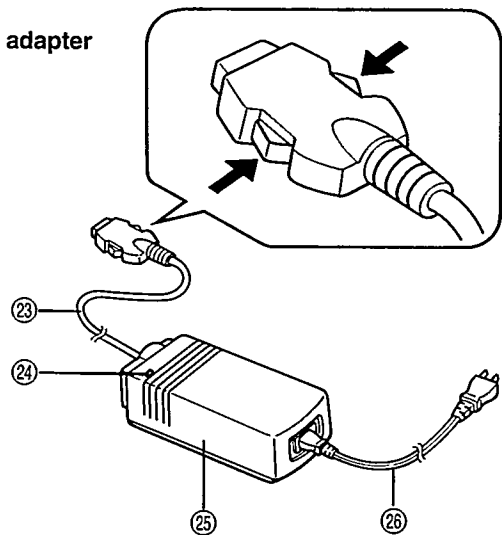



# CONTENTS LIST

English .....	6
Francais .....	16
Nederlands .....	26
Deutsch.....	36
Italiano.....	46
Espanol .....	56
Portugues.....	66
Warranty .....	76
Specifications .....	77
Accessories .....	78

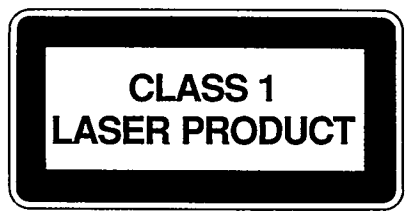

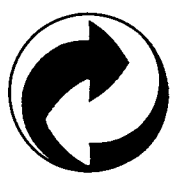
	<p>This sign on the packaging is only meant for Germany.</p> <p>Le symbole sur l'emballage n'a que du sens en Allemagne.</p> <p>Dit symbool op de verpakking is alleen van toepassing in Duitsland.</p>
---	---

## SOMMAIRE

Description des commandes et connexions .....	16
Mesures de sécurité .....	17
Introduction.....	18
Qu'est-ce qu'un CD-I?.....	18
Interfaces "Pointer et Cliquer" .....	18
Opération.....	19
Branchement.....	19
Lecture d'un disque.....	19
Ecran initial du CD-I.....	20
Ecran d'un CD audio .....	20
Ecran initial d'un CD-Graphics .....	22
Après la lecture d'un disque.....	22
Fonction utilitaires.....	23
Menu des réglages.....	23
Fonction DIM (assombrissement de l'écran).....	23
Affichage de la mémoire.....	23
Raccordement à un appareil externe .....	24
Entretien de l'appareil .....	25
Avant de faire appel au service après-vente.....	25

## INFORMATIONS UTILES

A titre de description de référence du lecteur de CD-I, noter ici le numéro de série et le numéro de modèle de l'appareil. Ces numéros sont inscrits sur l'étiquette collée au dos du lecteur. Agrafier la facture à ce mode d'emploi et garder ce dernier à portée de main pour future référence.

Date d'achat.....

Vendeur .....

N° de modèle .....

N° de série .....

## MESURES DE SECURITE

Seules les personnes qualifiées doivent être autorisées à ouvrir cet appareil et à en assurer éventuellement la réparation.

Attention: L'utilisation de commandes ou de réglages autres que ceux spécifiés dans le présent mode d'emploi peuvent résulter en rayonnements dangereux ou autre opération dangereuse.

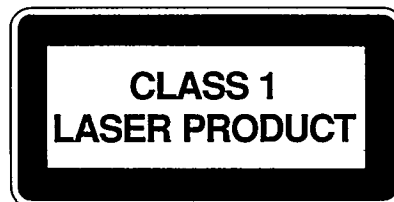

## INTRODUCTION

Le CDI-360 Philips est un lecteur de CD-I complet avec écran à cristaux liquides couleur mais suffisamment compact pour tenir aisément dans une valise. En voici les principales caractéristiques:

- L'écran à cristaux liquides bénéficie de la technologie de visualisation par matrice active qui permet une luminosité d'image et un angle de vision équivalents à ceux d'un téléviseur normal.
- Ce lecteur peut lire les CD-I et les CD audio normaux ainsi que les CD-Graphics, les CD-Photo et les CD Bridge.

Logos d'identification des disques



Le lecteur accepte tous les disques portant l'un de ces logos.

- Ce lecteur peut être raccordé au secteur via un adaptateur.
- Une série complète de connexions vidéo et audio est disponible pour les présentations sur grand écran.

## QU'EST-CE QU'UN CD-I?

CD-I est l'abréviation de "Compact Disc -Interactif", un système permettant la sauvegarde d'informations multi-support sur des disques en plastique de 8 et 12 cm du type CD audio normaux. Les informations étant numériques, celles-ci peuvent aussi bien être utilisées pour des images ou des sons, chaque disque pouvant sauvegarder plus de 70 minutes de son stéréo ou environ 7 000 images fixes naturelles. Des disques différents contiennent des combinaisons différentes d'images, de sons, d'animation, de graphiques et d'informations de commande qui permettent au lecteur de présenter l'application du CD-I.

A la différence d'un enregistrement ou d'une bande audio normale, un programme de CD-I permet de choisir l'ordre d'accès aux informations, d'où le nom d'interactif, ou de balayer ces informations au hasard. Pour tirer avantage de toutes les possibilités offertes par les divers types de disques, lire attentivement les notices accompagnant chacun de ces disques. Ce mode d'emploi ne décrit que le système standard et ne détaille pas les divers disques

### Interfaces "Pointer et Cliquer"

Pour pratiquement toutes les opérations décrites dans ce mode d'emploi, l'appareil est mis en relation avec l'utilisateur via des écrans menus. Pour utiliser ces menus, appuyer au bon endroit du dispositif de commande pour mettre l'option choisie en surbrillance à l'écran, puis appuyer sur l'un des boutons de commande placés au-dessus de ce dispositif de commande pour valider l'option choisie.

Divers accessoires sont offerts en option comme les pointeurs, les dispositifs de télécommande à manette, à souris ou à trackball par exemple, tous avec la même fonction, à savoir le déplacement du curseur sur l'écran, plus deux touches de commande.

Sur tous les écrans décrits dans ce mode d'emploi, les deux touches de commande ont le même effet mais dans un programme de CD-I, elles peuvent être utilisées pour des fonctions différentes. Elles sont toujours identifiées par un losange simple ou double et désignées par les touches de commande un et deux.

## OPERATION

### Branchement

Raccorder d'abord le câble de sortie de l'adaptateur secteur au connecteur d'alimentation au dos du lecteur, puis, à l'aide du câble fourni, raccorder l'adaptateur à la prise murale.

**Vérifier:** Vérifier que la prise du câble de sortie de l'adaptateur secteur est verrouillée au connecteur au dos du lecteur.

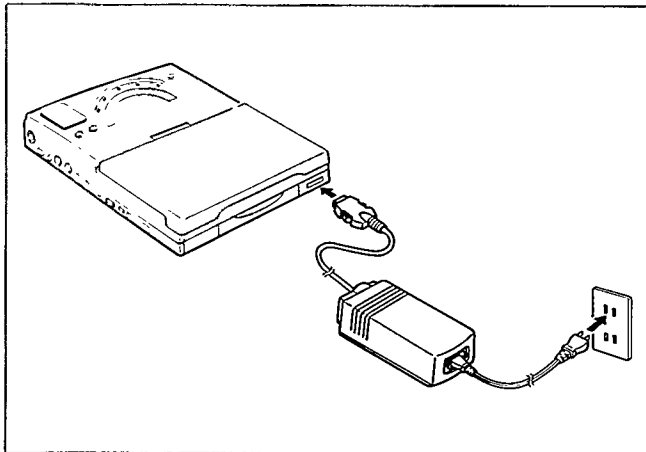

**Remarque:** Vérifier que la tension indiquée sur l'adaptateur secteur est bien conforme à la tension de la prise secteur (prise murale).

**Attention:** N'utiliser que des adaptateurs secteur de remplacement du type PHILIPS modèle n° 22ER9150/00.

### Lecture d'un disque

Procéder de la manière suivante.

**1** Soulever le couvercle de l'affichage et l'enlever.

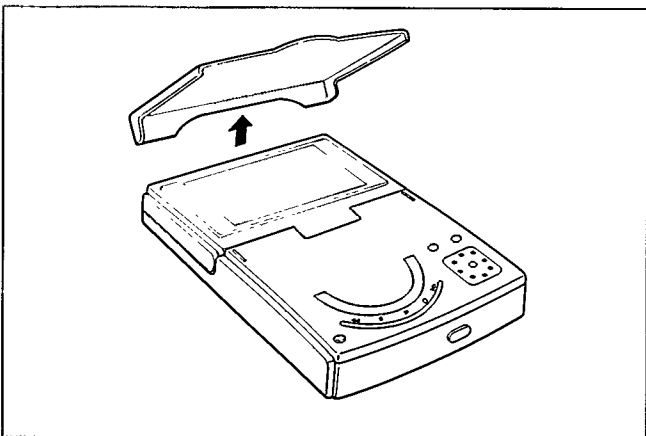

**Remarque:** Si nécessaire, laisser le couvercle en place en position ouverte pour servir de pare-soleil.

**2** Appuyer sur le bouton se trouvant sur le côté droit du lecteur pour déverrouiller le couvercle de la platine de lecture et relever ce couvercle. Le couvercle peut prendre deux positions, à demi-ouvert et entièrement ouvert.

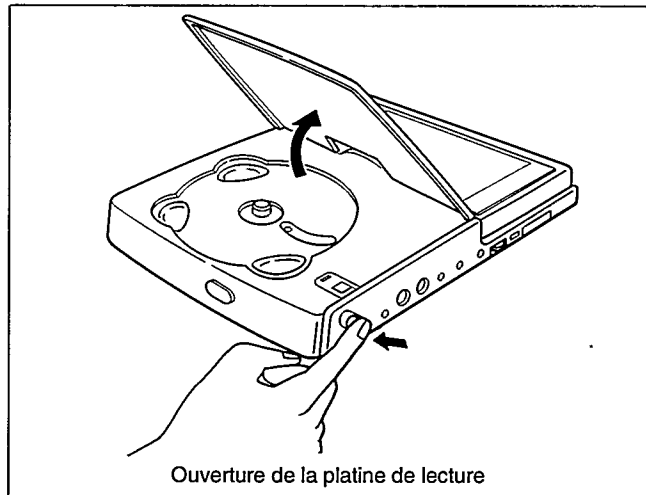

➤ **Note importante**

Le lecteur est fourni avec un carré de mousse assurant la protection du mécanisme laser. Enlever ce carré avant d'insérer un disque et le ranger pour usage futur éventuel.

**3** Mettre le disque en place, face imprimée sur le dessus, en l'insérant sur le plateau central du lecteur. L'espace de la platine correspond exactement au format d'un CD de 12 cm mais le lecteur accepte également les CD "single" de 8 cm.

**Attention:** Ne pas toucher à la lentille.

**4** Refermer le couvercle du lecteur jusqu'à enclenchement.

**5** Relever l'écran d'affichage vers soi.

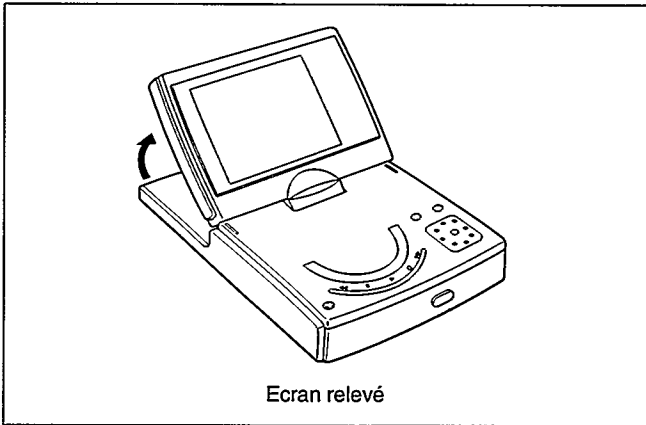

➤ **Pour changer un disque quand l'écran n'est pas placé à la verticale, ouvrir le couvercle du lecteur à moitié seulement. Si l'écran est à la verticale, le ramener un peu vers l'arrière avant d'ouvrir le couvercle de lecture.**

**6** Appuyer sur la touche d'alimentation électrique. Le lecteur est mis sous tension et il est prêt à la lecture du disque. Selon le type de disque utilisé, un écran initial apparaît automatiquement.



## OPERATION

- Un disque peut être inséré avant ou après mise sous tension et le lecteur peut être laissé en permanence sous tension.
- Régler la position de l'écran pour permettre la meilleure vision possible. En principe, le meilleur angle de vision correspond à un écran légèrement incliné vers l'arrière par rapport à la perpendiculaire.

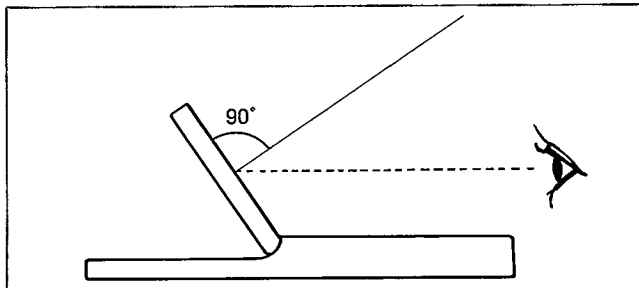

Pour la lecture du disque procéder de la manière suivante.

### Ecran initial du CD-I

Cet écran apparaît automatiquement après chargement d'un CD-I, d'un Photo-CD ou d'un CD-Bridge.

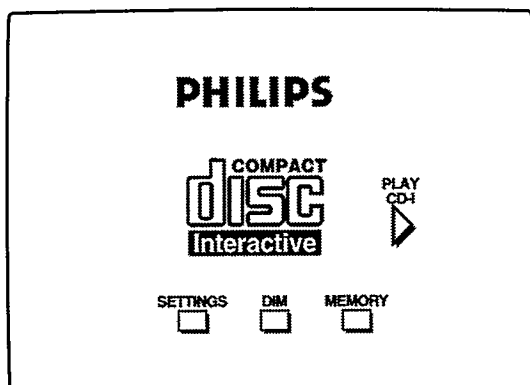

Pour exécuter le programme du CD-I, choisir PLAY CD-I à l'écran (ou appuyer sur la touche marche du lecteur). A partir de ce moment-là, l'interactivité est établie entre le lecteur et l'utilisateur.

Pour interrompre le programme à un moment quelconque, choisir la fonction arrêt ou sortie du programme du CD-I.

- Pour choisir l'une des fonctions indiquées sur l'écran:
  - Appuyer sur le dispositif de commande pour amener le curseur sur la fonction choisie.
  - Appuyer sur l'une des touches de commande.
- Il est également possible d'utiliser la touche marche (Play) triangulaire du lecteur. (Les autres touches du lecteur n'ont aucun effet.)

Pour les options SETTINGS (REGLAGES), DIM (ASSOMBRISSEMENT) et MEMORY (MEMOIRE), voir la fonction "utilitaires".

### Ecran d'un CD audio

Cet écran apparaît automatiquement quand un CD audio est chargé dans le lecteur.

Toute une série de fonctions audio apparaisse à l'écran.

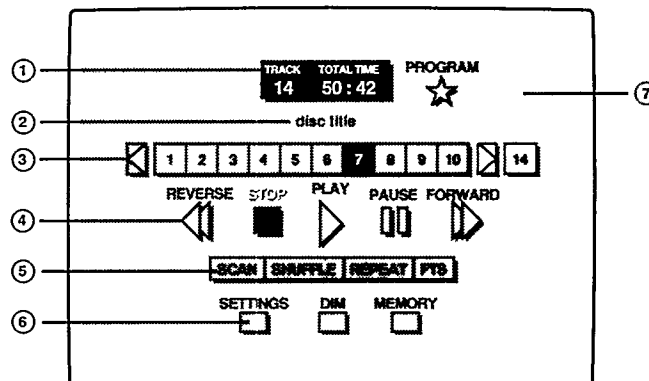

- Fenêtre Plage/Temps**  
Au début, c'est le nombre total de plages et la durée totale du disque qui sont indiqués ici. Après sélection d'une plage, le numéro de cette plage est annoncé avec soit le temps écoulé, soit le temps restant avant la fin de cette plage. Pour passer de l'une à l'autre de ces indications, choisir la fenêtre temps.
- Titre du disque**  
Apparaît automatiquement à l'insertion d'un disque avec programme FTS sauvegardé. (Voir la touche (7) PROGRAMME).
- Grille de plages en cours de lecture**  
Indique les plages du disque. Le carré à l'extrême droite indique le nombre total de plages. Si le disque comporte plus de 10 plages, une flèche de défilement apparaît de part et d'autre de cette barre. Choisir l'une de ces flèches pour faire défiler l'indication des plages. La lecture d'une plage donnée peut être choisie en cliquant le numéro correspondant. Pour afficher le temps total d'enregistrement, choisir le carré du nombre total des plages à droite.
- Commandes de CD principales**
  - REVERSE:** Pour revenir en arrière, d'abord lentement puis rapidement.
  - STOP:** Pour interrompre la lecture. Le point d'interruption n'est pas mémorisé et la lecture reprend ensuite au début du disque.
  - PLAY:** La lecture commence à la plage choisie ou à la plage 1 si aucune sélection particulière n'a été effectuée. Si cette commande est activée pendant la lecture d'une plage, celle-ci reprend au début de la plage. La fonction pause sur cette commande permet de reprendre au point exact d'interruption.

## OPERATION

- PAUSE:** La lecture est interrompue mais le point d'interruption est mémorisé par le lecteur. Pour reprendre au même endroit, appuyer à nouveau sur PAUSE (ou sur PLAY).
- FORWARD:** Pour passer d'une plage à la suivante d'abord lentement puis rapidement.

### ⑤ Modes lecture annexes

- SCAN:** Lecture des premières instantes de chacune des plages choisies. Sélectionner la durée d'écoute 5, 10 ou 20 secondes à l'aide du menu des réglages.
- SHUFFLE:** Lecture aléatoire des plages. L'ordre de lecture est indiqué sur la grille des plages. Appuyer à nouveau sur cette touche pour interrompre la lecture aléatoire et reprendre la lecture au point d'interruption dans l'ordre normal des plages. Si la fonction de lecture aléatoire est validée sur le menu des réglages, la lecture s'effectue toujours en ordre aléatoire à l'insertion d'un CD dans le lecteur.
- REPEAT:** Pour répéter indéfiniment la plage choisie jusqu'à sélection d'une autre plage. Par sélection au menu des réglages, il est possible de choisir la répétition d'une seule plage (celle que l'on préfère par exemple) ou la totalité du disque.
- FTS:** Pour la lecture de certaines plages dans un ordre donné. Cette commande n'apparaît que lorsqu'un programme FTS a été effectué sur le disque en cours de lecture. Si la fonction FTS est validée au menu des réglages, la lecture du CD inséré s'effectue automatiquement en fonction du programme musical choisi.

### ⑥ Fonction utilitaires

Pour les fonctions SETTINGS, DIM et MEMORY, voir le paragraphe "Fonction utilitaires".

### ⑦ Touche PROGRAM

Cette touche permet de créer un programme donné (FTS) des plages d'un disque. Il est également possible de sauvegarder ce choix.

- *Les informations relatives au programme sont sauvegardées dans le lecteur et non sur le disque lui-même et cette fonction n'est pas disponible avec le présent lecteur.*

Pour créer ce programme, procéder de la manière suivante.

- 1 Choisir la commande PROGRAM. Une grille des plages FTS apparaît au-dessus de la grille des plages normale.

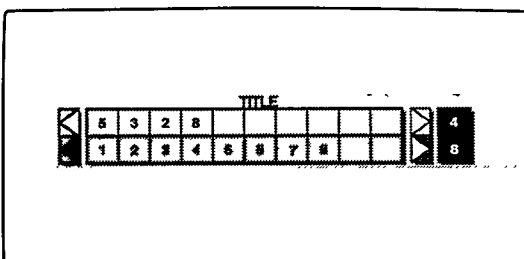

- 2 Pour entrer une plage donnée dans le programme, cliquer deux fois sur son numéro sur la grille normale des plages. La deuxième fois valide le choix et le curseur passe à l'espace suivant sur la grille des plages FTS. Recommencer la même opération pour toutes les plages désirées.

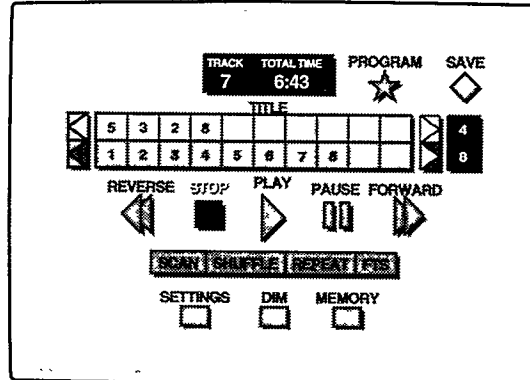

Pour supprimer une plage dans un programme, choisir deux fois son numéro sur la barre des plages FTS. Pour supprimer entièrement un programme, pointer sur la première plage du programme et appuyer autant de fois que nécessaire sur la touche de commande.

- 3 Pour commencer la lecture, choisir la commande marche (play). Pour sauvegarder le programme, choisir d'abord le losange "SAVE". Un écran titre apparaît  
➤ *Si nécessaire, un programme FTS peut être supprimé à partir de l'écran mémoire. (Voir la fonction "utilitaires".)*

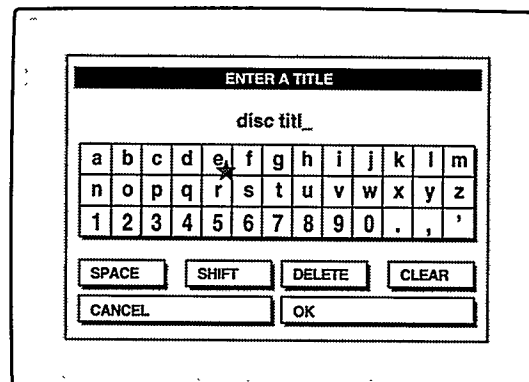

- 4 Entrer un titre permettant d'identifier le disque ou le choix de plages. Entrer tour à tour les caractères et les espaces.

**SHIFT:** Pour entrer des majuscules ou des minuscules.

**DELETE:** Pour supprimer le dernier caractère entré.

**CLEAR:** Pour supprimer le titre entier.

**CANCEL:** Pour revenir à l'écran du CD audio sans sauvegarder le choix ni le titre. La sélection en cours est toujours valide et peut donc être modifiée et éventuellement sauvegardée.

**OK:** Pour sauvegarder le choix effectué et revenir à l'écran du CD audio. Le titre choisi sera affiché toutes les fois que le disque est chargé.

## Ecran initial d'un CD-Graphics

Quand un disque CD-audio est placé dans le lecteur, l'écran du CD-Graphics apparaît automatiquement. Pour faire apparaître et disparaître la barre de canaux image, appuyer sur la touche de commande en toute position autre que l'une des rubriques options indiquées.

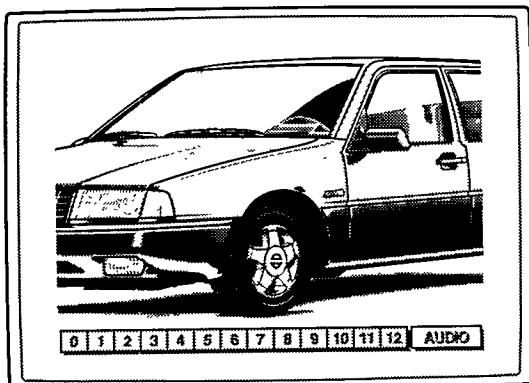

En général, les canaux numérotés 0 et 1 sont toujours en service. Selon les disques, d'autres canaux peuvent comporter des informations comme par exemple les paroles d'une chanson dans une autre langue. Pour les diverses fonctions, voir la notice qui accompagne le disque.

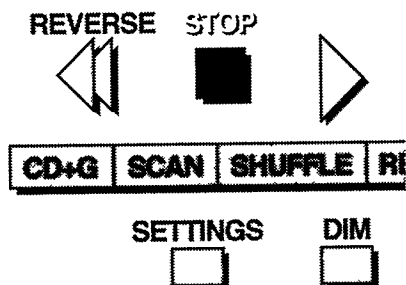

Les fonctions sur l'écran d'un CD-Graphics sont les mêmes que celles de l'écran d'un CD-Audio à l'exception de la commande supplémentaire CD+G. Cette commande permet de revenir à l'écran du CD-Graphics.

## Après la lecture d'un disque

La lecture d'un disque peut être interrompue à tout moment à l'aide de la touche d'éjection. Avant d'ouvrir la platine de lecture, rabattre l'écran. L'éjection d'un CD-I pendant qu'un programme CD-I est exécuté, sauf s'il s'agit d'une commande du programme, met fin impérativement au programme du CD-I.

- Le programme CD-I n'est pas exécuté quand l'un des écrans de ce mode d'emploi apparaît.
- Certains logiciels de CD-I sont pourvus de fonctions du type signet sauvegardées d'une séance à l'autre. Attention à ne pas ouvrir la platine de lecture et à ne pas mettre hors tension pendant que le programme est en cours d'exécution sous peine de perte des informations.

Pour débrancher le câble de sortie de l'adaptateur secteur, saisir le connecteur par les côtés et tirer sans forcer.

Pour débrancher plus facilement la prise, pousser d'abord légèrement avant de tirer.

**Attention:** Ne pas exercer une force inutile. Bien saisir la prise par les deux côtés pour tirer

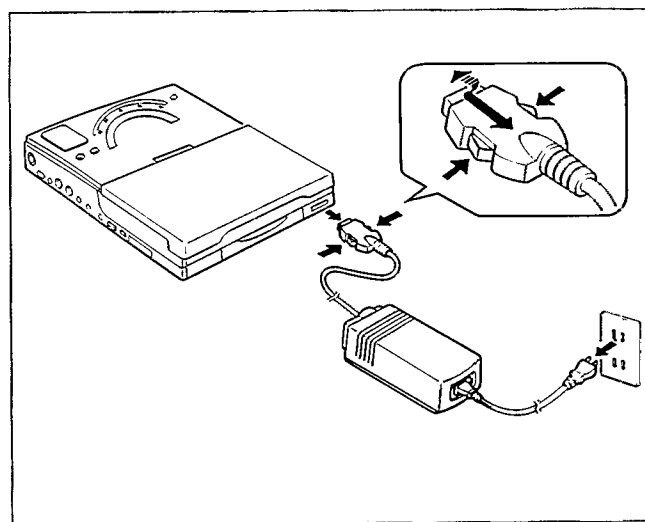

Quand l'appareil n'est pas en usage, débrancher le câble de la prise murale.

## Fonction utilitaires

Quel que soit le type de disque utilisé, le menu principal comprend trois commandes de fonction utilitaires: SETTINGS, DIM et MEMORY. Ces fonctions sont indiquées à l'écran même quand aucun disque ne se trouve dans le lecteur.

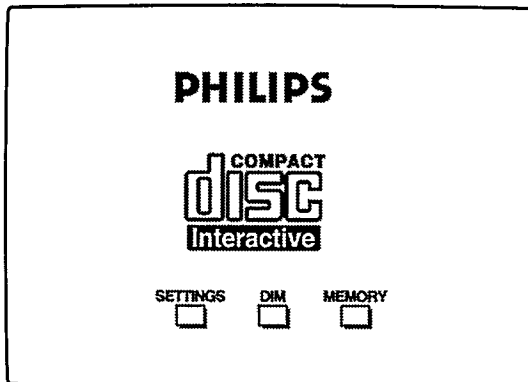

### Menu des réglages

La commande SETTINGS fait apparaître le menu des réglages. Mis à part la date et l'heure, tous les réglages concernent les fonctions audio.

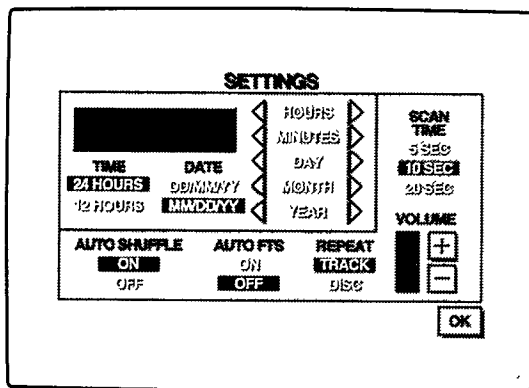

**Date et Time:** L'écran indique la date et l'heure sur lesquelles l'horloge interne est actuellement réglée. Pour changer le réglage, cliquer sur les flèches placées à droite et à gauche de la liste HOUR (Heure) à YEAR (année).

**Format de la date et de l'heure:** Permet de choisir d'afficher l'heure en format 12 (am/pm) ou 24 heures et la date dans le format jour/mois/année ou mois/jour/année.

**Scan Time\*:** Permet de déterminer la durée du laps de temps de chaque plage lu par la fonction balayage.

**Repeat\*:** Permet d'indiquer au lecteur que le disque audio ou la plage choisie doit être répété quand la fonction répétition est en service.

**Auto Shuffle\*:** Si cette fonction est réglée sur ON (Oui), le lecteur procède automatiquement à une lecture aléatoire à l'insertion d'un CD.

**Auto FTS\*:** Si cette fonction est réglée sur ON (Oui), le lecteur procède automatiquement à la lecture du programme musical à l'insertion du CD si ce dernier a été programmé.

**Volume:** Choisir la commande (flèches) appropriée pour augmenter ou réduire le volume. Cette commande agit sur les haut-parleurs ou sur le casque si celui-ci est branché et sur tout téléviseur ou appareil audio raccordé.

**OK:** Choisir la commande OK pour sauvegarder les nouveaux réglages et sortir du menu des réglages.

➤ Les fonctions repérées par un \* sont les fonctions audio.

### Fonction DIM (assombrissement de l'écran)

Cette fonction a un double effet. Quand le lecteur est raccordé à un moniteur extérieur, elle permet de réduire la luminosité de l'image et quand le lecteur est utilisé seul, elle permet de mettre l'écran à cristaux liquides hors service pour économiser de l'énergie.

Cliquer sur cette commande pour mettre immédiatement l'écran hors service.

Il existe également une version automatique de cette fonction qui met l'écran hors service quand l'un des écrans du logiciel est laissé affiché pendant plusieurs minutes. Pour remettre l'écran en service, déplacer le dispositif de commande dans une direction quelconque ou appuyer sur la touche marche/arrêt de l'affichage.

### Affichage de la mémoire

La mémoire interne du lecteur sauvegarde les programmes FTS et les diverses rubriques mémorisées d'une séance à l'autre par le logiciel du CD-I. L'écran ci-dessous montre la liste des rubriques sauvegardées et indique le volume de la mémoire occupé.

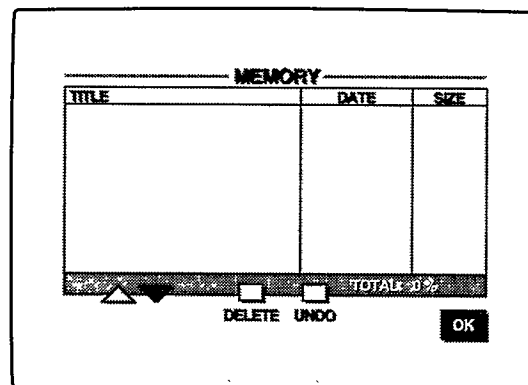

Pour supprimer une rubrique de la mémoire, cliquer sur la commande DELETE (Annulation). Si une rubrique est supprimée par erreur, cliquer sur UNDO (Restitution) pour la restituer.

Si le nombre des rubriques est trop grand pour apparaître sur un seul écran, cliquer sur les flèches pour faire défiler vers le haut ou vers le bas.

Cliquer sur la commande OK pour sortir de cet écran.

Cet écran apparaît également automatiquement lorsque la mémoire sature à un moment quelconque d'un programme de CD-I ou au moment de la sauvegarde d'un programme musical. Le cas échéant, supprimer les rubriques inutiles et cliquer sur OK pour continuer.

## RACCORDEMENT A UN APPAREIL EXTERNE

Un téléviseur ou un moniteur peut être raccordé au lecteur par l'un quelconque des connecteurs vidéo. Cette option peut s'avérer utile pour les présentations à des groupes de plusieurs personnes, l'écran du lecteur servant alors de moniteur de contrôle. Si l'écran du lecteur n'est pas utilisé, le mettre hors service à l'aide du bouton de commande se trouvant sur le côté du lecteur et le laisser replié.

Le jack de sortie audio assure un son stéréo de qualité supérieure et permet le raccordement à tout système audio d'amplification.

### Audio/Video

Pour raccorder, par exemple, un téléviseur par les prises Audio et Vidéo (CVBS).

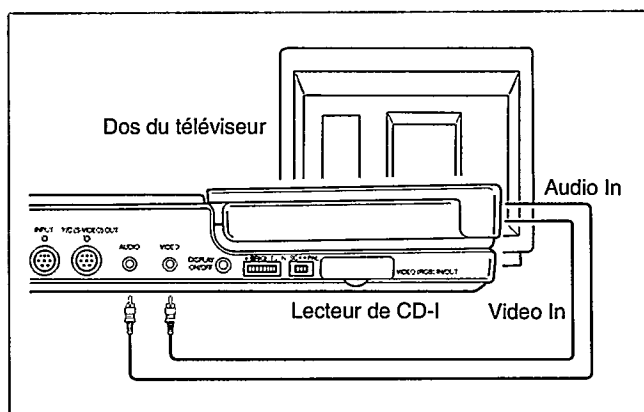

- Raccorder la fiche jaune du câble vidéo à la prise jaune du téléviseur.
- Raccorder les fiches blanche et rouge du câble audio aux prises de même couleur du téléviseur. (Si le téléviseur n'est pourvu que d'une seule prise d'entrée audio, ne raccorder que la fiche blanche.)
- Le câble audio peut également être raccordé à une chaîne HiFi.

**Attention:** Ne pas raccorder la sortie audio du lecteur à l'entrée phono (platine tourne-disque) d'une chaîne HiFi.

### Input (Entrée)

Pour les accessoires câblés du lecteur de CD-I comme la souris, le trackball, la manette de commande ou la tablette graphique.

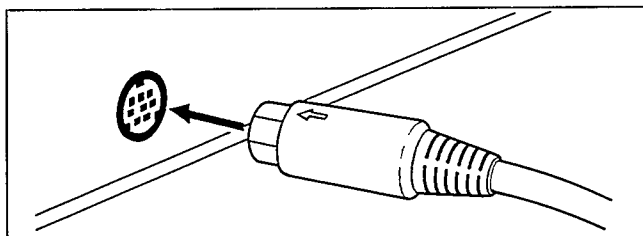

Noter que le raccordement d'un pointeur externe met le dispositif de commande/télécommande du lecteur hors circuit sauf pour certains programmes à deux personnes.

## Télécommande

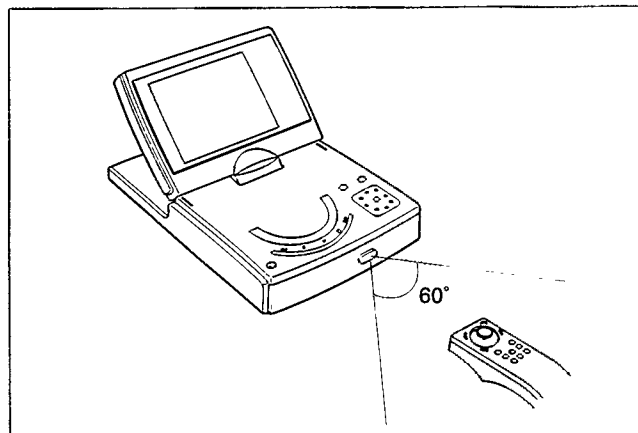

- Diriger la télécommande vers le lecteur de CD-I.
- Toutes les commandes sont possibles y compris volume fort/faible.

## Modules d'extension

Ces modules peuvent être raccordés par la prise d'extension se trouvant à l'arrière du lecteur. Voir les instructions qui accompagnent ces modules.

## ENTRETIEN DE L'APPAREIL

Ce lecteur est portable et il est conçu pour un usage dans des conditions environnantes normales. Pendant son transport, éviter toutefois les chocs violents et les vibrations.

Réinstaller le carré de mousse de protection pour le transport du lecteur.

Eviter d'utiliser ce lecteur dans un environnement particulièrement poussiéreux ou dans des conditions adverses et prendre soin à ne pas laisser de marques de doigt sur l'écran ou la lentille.

Ne pas nettoyer la lentille. Celle-ci risque de se couvrir de condensation si le lecteur est brusquement passé du froid au chaud. Le lecteur ne peut pas lire un disque dans ces conditions. Ne pas toucher à la lentille, attendre simplement quelques instants.

Pour nettoyer le lecteur, procéder à l'aide d'un chiffon doux et sec. Ne jamais utiliser de solvants volatiles du type diluant ou alcool.

## AVANT DE FAIRE APPEL AU SERVICE APRES-VENTE

Si le lecteur de CD-I semble défectueux, vérifier d'abord à l'aide de la liste de contrôle suivante. Le problème peut être simple à corriger. Ne jamais tenter de réparer le lecteur soi-même sous peine d'annulation de la garantie.

Le témoin d'alimentation de l'adaptateur secteur ne s'allume pas

- vérifier que le câble sortie cc est bien raccordé aux deux extrémités.
- vérifier que la prise secteur est bien alimentée en raccordant à une autre prise.

Le témoin d'alimentation du lecteur ne s'allume pas

- vérifier que le câble est bien raccordé aux deux extrémités.
- appuyer fermement sur le bouton de mise sous tension.

Pas d'image...

- appuyer fermement sur le bouton de marche/arrêt de l'écran.
- vérifier que le câble de sortie secteur est bien raccordé.
- débrancher le câble VIDEO (RGB) IN/OUT.

Image déformée...

- vérifier qu'il n'y a pas de marques de doigt sur le disque et nettoyer à l'aide d'un chiffon doux en procédant du centre du disque vers l'extérieur.

Le lecteur ne se met pas en marche

- vérifier que le disque n'est pas à l'envers.
- nettoyer le disque.
- vérifier le bon état du disque en installant un autre disque.
- de la condensation risque de se former sur la lentille si le lecteur est passé du froid au chaud. Ne pas nettoyer la lentille mais attendre simplement quelques instants.

Pas de son...

- débrancher le casque.
- vérifier la commande de volume.

Distorsion du son à l'amplificateur HiFi

- vérifier que les connexions audio ne sont pas effectuées à l'entrée Phono de l'amplificateur.

Pas de retour à l'écran initial après enlèvement du disque...

- mettre le lecteur hors tension puis à nouveau sous tension.
- vérifier si le programme du CD-I ne demande pas l'installation d'un autre disque.

# WARRANTY

## UK & Ireland

### Your European Guarantee

#### Dear customer

Thank you for purchasing this Philips product which has been designed and manufactured to the highest standards and subject to rigorous testing. Provided it is properly operated and maintained it will perform well for many years.

Philips guarantees to provide free of charge labour and replacement parts in any EEC or EFTA country for all serviceable Philips branded consumer electronic products purchased in those countries.

The legal responsibility for meeting any in-guarantee service needs for your product rests with the dealer from whom you bought it. If your dealer has no service facilities, he can arrange for any work to be carried out by a competent third party organisation.

In the event that you require service whilst in another EEC/EFTA country please contact the local Philips Help Desk whose number can be found in the relevant part of this booklet. The foregoing applies during a period of 12 months from the date of purchase. Provided the product is properly used in accordance with its operating instructions and upon presentation of the original invoice or cash receipt indicating the date of purchase, dealer's name with the product type and serial number.

- The Philips guarantee may not apply if:
- The invoice or cash receipt has been altered in any way or made illegible.
  - The type or serial number on the product has been altered, deleted, removed or made illegible.
  - Repairs have been executed by unauthorised service organisations or persons.
  - Damage is caused by accidents including and not limited to lightning, water or fire, misuse or negligence.
  - The product requires modification or adaptation to enable it to operate in any country other than the country for which it was designed and manufactured, or if any damage results from these modifications.

In order to avoid unnecessary inconvenience we advise you to read the operating instructions carefully before contacting your dealer or service organisation.

Continuing service after the guarantee period is available but the service will be chargeable. These statements do not affect your statutory rights as a consumer. If you have any questions which your dealer cannot answer please write or call:

CE Consumer Help Desk  
PO Box 293  
420 London Road  
Croydon  
Surrey/TEL: 081 665 6350  
CR9 3QR/Fax: 081 669 4312

#### reland

Philips Electronics Ireland Ltd  
Newstead  
Clonskeagh  
Dublin 14/TEL: 640000

## France

### Garantie des produits Philips en Europe

#### Cher Client,

Nous vous remercions d'avoir choisi un produit Philips et d'avoir fait ainsi confiance à notre marque et à ses revendeurs.

A compter du 1er avril 1992, vous bénéficierez d'une garantie gratuite de 12 mois (pièces et main-d'œuvre) dans tous les pays de la Communauté Economique Européenne ou membres de l'Association Européenne de Libre-Echange (AELE) pour tous les produits d'électronique domestique Philips susceptibles de réparation et acquis dans l'un de ces pays auprès d'un revendeur Philips habilité.

Cette garantie n'est bien sûr pas exclusive de l'application aux achats faits en France de la garantie légale prévue par les articles 1641 et suivants du Code civil. Elle couvre une période de 12 mois à partir de la date de votre achat, pour autant que vous ayez utilisé le produit conformément à sa destination et aux instructions du mode d'emploi. Pour la mise en œuvre de cette garantie, vous aurez à présenter votre facture originale (ou le bon de caisse) précisant la date d'achat et le nom de votre revendeur, ainsi que l'exemplaire du contrat de garantie qui vous aura été proposé par le revendeur, le cas échéant, lors de votre achat. Nous vous conseillons en conséquence de conserver soigneusement ces documents. Aucune garantie ne sera due dans les cas suivants:

- modification ou altération des documents ci-dessus,
- type et/ou numéro de série du produit rendus non identifiables,
- interventions sur le produit effectuées par une personne quelconque non autorisée,
- dommage causé par une cause extérieure à l'appareil et notamment par foudre, incendie, dégâts des eaux ou négligence,
- modification ou adaptation du produit pour le

mettre en adéquation avec des normes d'émission/réception locales, différentes de celles en vigueur dans le pays pour lequel il a été conçu et fabriqué.

En cas de dysfonctionnement du produit, prenez contact avec votre revendeur habilité ou avec un réparateur agréé Philips. Dans tous les cas, nous vous conseillons toutefois de retirer d'abord très attentivement le mode d'emploi. Pour tout renseignement complémentaire, n'hésitez pas à appeler notre "Service Consommateurs" dont voici les coordonnées:

Service Consommateurs Philips  
Rue des Vieilles Vignes  
Croissy Beaubourg  
B.P. 01  
77311 Marne-la-Vallée Cedex 2  
Téléphone (33) (1) 64 80 54 54

## España

### Su Garantía Europea Philips

#### Estimado cliente

Gracias por su compra de este producto Philips. Desde el 1 de Abril de 1992, Philips ofrece una garantía de 12 meses sin cargo por mano de obra y sustitución de piezas, en cualquier país de los países de la CEE y EFTA, para todos los artículos de consumo de la marca Philips comprados en cualquiera de estos países desde esta fecha en adelante. Esta garantía reconoce las responsabilidades nacionales de Philips y sus distribuidores hacia los usuarios/compradores.

Lo anterior es válido durante un periodo de 12 meses a partir de la fecha de compra, siempre que el producto sea manipulado correctamente y de acuerdo con las instrucciones de manejo del aparato.

La garantía deberá incluir el sello del establecimiento vendedor, la fecha de venta, los datos de identificación del producto objeto de la garantía y los datos del titular de la misma. Acompañar la factura de compra del aparato facilitará la identificación del origen del mismo y el consiguiente automatismo de la misma.

La garantía Philips no se aplicará en caso de que:

- Los documentos hayan sido alterados de alguna forma o resulten ilegibles.
- El tipo o número de serie del aparato haya sido alterado, borrado o resulte ilegible, o no coincida con los datos incluidos en la garantía.
- Las reparaciones hayan sido realizadas por personas o servicios no autorizados.
- El daño en el aparato sea causado por accidentes que incluyan aunque no se limiten a tormentas, inundaciones, fuego, o evidente mal uso del mismo.
- El aparato requiera modificaciones o adaptaciones que le permitan recibir transmisiones locales aparte de las del país para el que ha sido diseñado y fabricado, o en caso de cualquier daño resultante de estas modificaciones.

En caso de que su aparato marca Philips no funcione correctamente o esté defectuoso, por favor contacte con su distribuidor Philips o con un servicio autorizado.

Para evitar problemas, le rogamos léase cuidadosamente las instrucciones de manejo, antes de ponerse en contacto con su distribuidor o su organización de Servicio.

En todo caso el titular de la garantía tiene los derechos mínimos reconocidos por la ley.

Por favor para cualquier consulta posterior, diríjase al:  
Dpto. de Servicio de Atención al Cliente  
Dirección/país: Bernardino Obregón, 26  
28012 Madrid  
España  
Teléfono (91) 530 07 77  
Fax (91) 467 89 25

## Nederland

### Europese Philips garantie

#### Geachte klant,

Vanaf 1 april 1992 garandeert Philips dat apparaten, gekocht in één van de EEC of EFTA-landen in elk van deze landen kosteloos worden hersteld of vervangen indien bij normaal gebruik binnen twaalf maanden na de aankoopdatum fabricage- en/of materiaalfouten optreden.

U kunt alleen een beroep doen op de bovenschreven garantie tegen overlegging van de originele aankoopbon (factuur, kassabon of kwitantie) uit de aankoopbon of dienovereenkomstig de aankoopdatum en de naam van de handelaar bij u.

De Philips garantie vervalt indien:

- op één van de genoemde documenten iets is veranderd, doorgemaakt, vervaardigd of onleesbaar gemaakt,
- het type- of serienummer op het apparaat is veranderd, doorgemaakt, vervaardigd of onleesbaar gemaakt,
- reparaties zijn uitgevoerd door niet bevoegde service-organisaties of personen,
- een defect een gevolg is van externe (buiten

het apparaat gelegen) oorzaken bijvoorbeeld blikseminslag, wateroverlast, brand, verkeerd gebruik of onzachtzaamheid.

• wijzigingen of aanpassingen aan het produkt noodzakelijk zijn om het apparaat te laten functioneren in een ander land dan waarvoor het is ontworpen en vervaardigd, of mede indien een defect optreedt als gevolg van een dergelijke wijziging en/of aanpassing.

Indien uw Philips produkt niet goed functioneert of defect is, adviseren wij u contact op te nemen met uw Philips-dealer of een Philips-Service-centrum. Om onnodig overmatige voorkomende afstanden van uw aan bij stringen eerst nauwkeurig de gebruiksaanwijzing te lezen vóór dat u contact opneemt met uw Philips-dealer of service-centrum.

Voor verdere vragen kunt u zich wenden tot:  
Philips Consumentenbelangen  
Antwoordnummer 500  
5600 VB Eindhoven  
Telefoon: 040-78 11 78  
Fax: 040-78 51 87

## Deutschland

### Ihre Europäische Philips Garantie

#### Sehr geehrte Kundin,

vielen Dank für das Vertrauen, das Sie Philips Consumer Electronics mit dem Kauf dieses Gerätes entgegengebracht haben. Wir sind überzeugt, daß Sie mit Ihrem Kauf eine gute Wahl getroffen haben. Sollten Sie dennoch ausnahmsweise einen Grund zur Beanstandung unseres Produktes haben, leistet Philips Consumer Electronics vom 01. April 1992 an nach Ihrer Wahl - zusätzlich zu Ihren Gewährleistungsansprüchen gegenüber Ihrem Verkäufer - Garantie zu den nachfolgenden Bedingungen.

Innerhalb der Garantiezeit von 12 Monaten ab Kaufdatum werden alle Produkte von Consumer Electronics der Marke Philips, die seit dem 01.04.1992 in Ländern der EG oder EFTA gekauft worden sind, in diesen Ländern ohne Lohn- und Materialkosten berechnung repariert.

Voraussetzung für die Erbringung der Garantieleistung ist ein von uns anerkannter garantierechtlicher Mangel, sei es die Vorlage des Kaufbelegs, auf dem das Kaufdatum und der Name des Händlers sowie die Typen- und Seriennummer des Gerätes vermerkt sind.

Von der Philips Garantie ausgeschlossen sind:

- Fehler, die durch nicht bestimmungsgemäßen Gebrauch sowie infolge Nichtbeachtung der Gebrauchsanweisung entstanden sind.

- Die Philips Garantie ist nicht außerdem:
- wenn die o.g. Dokumente geändert oder unlesbar gemacht worden sind,
  - wenn Eingriffe oder Änderungen am Gerät vorgenommen worden sind,
  - wenn die Typen- oder Seriennummer auf dem Gerät verändert, beseitigt oder unlesbar gemacht worden ist,
  - bei Außenwirkungen (Blitz, Feuer, Wasser usw.).

Im Bedarfsfall wenden Sie sich bitte an Ihren Händler oder an eine autorisierte Werkstatt/Annahmestelle.

In Ihrem Interesse bitten wir Sie, vor Inanspruchnahme der Garantie die Bedingungen der Leistung Ihres Gerätes sorgfältig zu lesen.

Falls Sie weitere Fragen haben, richten Sie diese bitte an:

Philips Consumer Electronics  
Konsumentenberatung  
Alexanderstr. 1  
D-2000 Hamburg 1  
Tel: 040/2899-2050  
Fax: 040/2899-2063  
Btx: 32400#  
Telex: 2170130 ph d

## Italia

### La vostra garanzia Europea Philips

#### Caro Cliente,

grazie per aver acquistato quest'ultimo Philips. A partire dal 1° aprile 1992 e per i prodotti venduti dopo tale data, la durata della garanzia Philips è di 12 mesi e copre la sostituzione gratuita dei ricambi e la prestazione di manodopera in tutti i paesi della Comunità Economica Europea (EEC) o nei paesi EFTA (Associazione Europea di Libero Scambio). In questi paesi viene garantita al consumatore la continuità delle responsabilità assunte da Philips e dai suoi distributori autorizzati.

La garanzia è valida per un periodo di 12 mesi dalla data di acquisto, purché il prodotto sia trattato in modo appropriato secondo le istruzioni d'uso.

La presente garanzia deve essere accompagnata da:

- documento fiscale rilasciato dal rivenditore autorizzato con la data d'acquisto, la descrizione del prodotto, il modello e numero

- di matricola, il nome e l'indirizzo del rivenditore.
- La garanzia Philips non è valida nei seguenti casi:
- documenti sono stati alterati o resi illeggibili.
- modello e/o il numero di matricola del prodotto sono stati alterati, cancellati o resi illeggibili.
- la riparazione è effettuata da personale non autorizzato.
- per negligenza o trascuratezza nell'uso (mancata osservanza delle istruzioni di funzionamento, dell'apparecchio o di custodia, di fumo, acqua o fuoco), errata installazione, danni da trasporto o di errore di installazione. Incomunque, non possono farsi carico i danni o fabbricazioni dell'apparecchio.
- non sono inoltre coperti dalla garanzia i prodotti modificati o adattati, per la costruzione di trasmissioni di funzioni passate per i quali sono stati progettati e costruiti o i quali, al danno prodotto da qualche modifica.

Nei casi in cui il prodotto non funziona correttamente o è difettoso, si prega di contattare il Centro Assistenza Tecnica o l'organizzatore di zona (consulente di zona telefonico) o il rivenditore Philips. Si raccomanda di leggere attentamente le istruzioni d'uso prima di interpellare il Centro Assistenza Autorizzato.

Per ulteriori informazioni rivolgersi al di interprete.  
Servizio Consumatori Philips  
Via le Fiume o Testi 327  
20162 Milano  
Tel: 1678-20326 (linea verde)  
Fax: 02-67523392

## Portugal

### A Sua Garantia Philips Europeia

#### Estimado Cliente

Gratos por ter adquirido este produto Philips. A partir de 1 de Abril de 1992 a Philips garante gratuitamente por um período de 12 meses em qualquer país da CEE ou da EFTA, mais de dez anos de funcionamento, para todos os produtos de consumo adquiridos a partir de 1 de Abril de 1992, desde que se apresentem qualificar defeito.

A presente garantia não será concedida nos Organismos Nacionais Philips e suas Distribuições.

A garantia é válida por um período de 12 meses a partir da data de compra, desde que o produto seja manipulado corretamente e de acordo com as instruções de uso contidas nas respectivas instruções de funcionamento. A garantia não se aplica a produtos modificados original da fábrica ou reconstruídos e corrobora a data de compra e o nome do vendedor do produto em caso de ser:

- a alteração ou o tipo de documento alterados ou tornados ilegíveis,
- o tipo ou número de série do produto ter sido alterado, riscado, borrado ou tornado ilegível,
- termos de fábrica ou reparação não autorizada,
- danos causados por acidente, incluindo mas não se limitando a descargas atmosféricas, água ou fogo, ou qualquer outro negligência,
- o produto necessitar de modificação ou adaptação para poder funcionar em qualquer país diferente daquele para o qual foi desenhado e fabricado, ou ter sofrido qualquer dano resultante destas modificações.

No caso do seu produto Philips não funcionar corretamente, ou manifestar qualquer defeito, contacte o seu fornecedor Philips ou uma filial da Assistência Técnica autorizada. A fim de evitar incómodos, desmanche os aparelhos aconselhando a ler os dados de instruções de funcionamento do aparelho antes de contactar com o seu fornecedor ou Serviço de Assistência Técnica.

Qualquer informação adicional será prestada por

Philips Portuguesa SA  
Philips Consumer Service  
Supporte a Consumidores ECDAP/ITI  
Cultura-Campana  
2795 Lr. da Alameda  
Portugal  
Telefs (01) 4170071/9  
(01) 4186961 (Directo)  
Fax (01) 4182127

## OTHER COUNTRIES

Philips sells this product subject to the understanding that if any defect in manufacture or material shall appear in it within 90 days from the date of sale, the supplier from whom the product was purchased will, without charge, repair or replace it to the extent of its liability. You may have other rights, which vary from country to country. Please consult your supplier.

# SPECIFICATIONS

## System •Système •Sistema •System •Sistema

Systeme  
CD-Interactive  
CD-Interactif

## Usable discs •Disques utilisables •Discos utilizables Te gebuikren discs •Verwendbare discs •Dischi usabili •Discos usáveis

CD-I CD-I  
CD-DA CD-Audio  
PHOTO-CD Photo CD  
CD BRIDGE CD BRIDGE  
CD+GRAPHICS CD+GRAPHICS

## Power requirement •Alimentation •Alimentacion Voedingsspanning •Netzanschluß •Alimentazione •Alimentação

AC adapter 220-240 V/50Hz (22ER9150/00)  
DC Input



Pin Broche	Signal	Pin Broche	Signal
1	+12V	2	+8V
3	GND	4	-8V
5	Power ON/OFF	6	+5V
7	ground	8	+5V
9	ground	10	+5V
11	ground	12	+5V standby
13	Voltage detect	14	ground

## Power consumption •Consommation Consumo de corriente •Opgenomen vermogen Leistungsaufnahme •Consumo di corrente •Consumo de alimentação

Player DC 20.6W approx.  
AC primary 29W approx.

## Operating temperature •Temperature de fonctionnement Temperatura de operacion •Bedrijfstemperatuur Betriebstemperatur •Temperatura di funzionamento Temperatura de funcionamento

41°F(5°C) to 95°F(35°C)  
5°C à 35°C

## Relative humidity •Humidité relative •Humedad relative Relative vochtigheid •Relative Feuchtigkeit Umidità relativa •Umidade relativa

5% to 95% (no condensation)  
5% à 95% (sans condensation)

## Weight •Poids •Peso •Gewicht •Gewicht •Peso •Peso

Player 2.0kgs (4.4lb) approx.  
AC adapter 0.9kg(2.0lb) approx.

## Dimensions(w x h x d) •Dimensions(l x h x p) Dimensiones(a x a x p) •Afmetingen(b x h x d) Abmessungen(B x H x T) •Dimensioni(l x h x p) Dimensões(l x a x p)

Player 190mm x 48x292mm (7.5 x 1.9 x 11.5")  
AC adapter 194 x 49 x 95mm(7.6 x 1.9 x 3.7")

## Input •Entrée •Entrada •Ingang •Eingang •Ingresso Entrada

input 8-pin mini-DIN  
mini DIN 8 broches

pin Broche	Signal	I/O
1	nc	
2	rx	I/E
3	tx	O/S
4	dtr/prdt	O/S
5	ground/Masse	
6	cts	I/E
7	rts	O/S
8	+5V (160mA max.)	

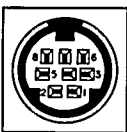

**Note:** Pointing device speed of 9600 baud is supported.  
**Remarque:** Vitesse de transmission jusqu' à 9600 baud.  
**Nota:** Se admite un dispositivo de puntero de 9600 baudios de velocidad. •**Opmerking:** Voor de aanwijsapparaten is een snelheid van 9600 baud mogelijk. •**Hinweis:** Die Geschwindigkeit der Zeigevorrichtung von 9600 baud wird unterstützt  
**Nota:** Tollera la velocità dell'accessorio di comando di 9600 baud.  
**Nota:** Pode-es utilizar um dispositivo apontador de 9600 baud de velocidade.

## Output •Sortie •Salida •Uitgang •Ausgang •Uscita •Saída

video 1 V<sub>pp</sub> (75 Ohm load, sync neg) 3.5mm minijack  
1 V<sub>c-c</sub> (charge 75 Ohm, sync, nég.) 3.5mm minijack

S-video (Y/C) y-output 1 V<sub>pp</sub> (75 Ohms)  
c-output 286mV<sub>pp</sub> (75 Ohms)  
S-video 4-pin mini-din  
Sortie Y 1 V<sub>c-c</sub> (75 Ohm)  
Sortie C 286 mV<sub>c-c</sub> (75 Ohm)  
mini DIN 4 broche S-vidéo

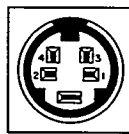

VIDEO (RGB) IN/OUT

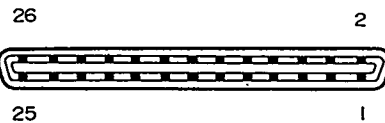

Pin Broche	Signal	Pin Broche	Signal
1	blue ground	2	blue
3	green ground	4	green
5	red ground	6	red
7	fast switching (RGB/CVBS)	8	CVBS/RGB sync
9	slow switching	10	N.C
11	ground	12	N.C
13	external switch	14	+12V out (300mA max.)
15	audio in	16	ground
17	V. sync out	18	H sync out
19	LCD function switch	20	Sync in
21	red in ground	22	red in
23	green in ground	24	green in
25	blue in ground	26	blue in

## Infrared Remote Control System

Extended RC5 and RC6.

Headphone input impedance 8 Ohm to 2 kOhm output power  
Prise Casque 30 mW at 1 kHz, 32 Ohm stereo socket 3.5 mm impédance entrée 8 Ohm à 2 kOhm puissance sortie 30 mW à 6.3 mm

Audio 2 V<sub>rms</sub>  
2 channel 3.5 mm stereo mini jack.  
2 V<sub>eff</sub>  
3.5 mm stereo minijack

Designs and specifications are subject to change without notice.  
La conception et les specifications de ce produit sont sujet a modifications sans avis préalable. •Los diseños y las especificaciones están sujetos a cambios sin previo aviso.  
•Änderungen von Ausführung und technische Daten vorbehalten  
•I disegni e le specifiche tecniche sono soggette a modifiche senza preavviso. •Os desenhos e as especificações estão sujeitos a mudanças sem aviso prévio.



# ACCESSORIES • ACCESSOIRES

## SUPPLIED ACCESSORIES • ACCESSOIRES FOURNIS

These accessories are provided to help you use or set-up your CD-I player.

Ces accessoires sont fournis pour vous permettre d'utiliser ou d'installer votre lecteur de CD-I.

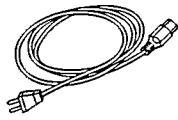

AC Cord  
Cordon  
d'alimentation

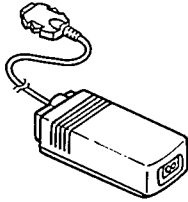

AC adapter  
Adaptateur  
seoteur  
22ER9150/00

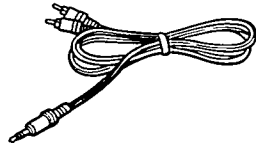

Audio L-R cable  
Double calbe audio  
stereo

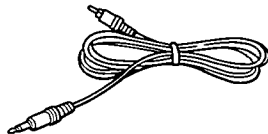

Video (CVBS) Cable  
Cable vidéo (CVBS)

## OPTIONAL ACCESSORIES • ACCESSOIRES EN OPTION

Maximize your pleasure with state-of-the-art accessories designed specifically for your CD-I player.

The optional accessories shown here may be purchased from your supplier.

Augmentez votre plaisir grâce aux accessoires d'avant-garde spécialement conçus pour votre lecteur CD-I.

Les accessoires en option présentés ici peuvent être acquis auprès de votre revendeur.

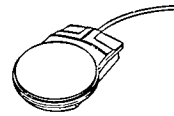

CD-I Mouse  
Souris CD-I  
22ER9011



Roller Controller  
Boule de  
commande  
22ER9012

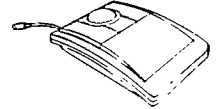

CD-I Trackball  
Trackball pour CD-I  
22ER9013

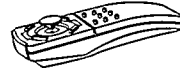

"Thumstick"  
Remote control  
Handset  
Télécommande à  
manette  
22ER9051



Carry Bag  
Sacoche de transport  
22ER9270

type no. of product • Numero de serie du produit

CDI 360

Date of Purchase • Date d'achat • Kaufdatum • Koopdatum • Fecha de compra  
• Data da compra • Data di acquisto • Kjøpedato • Inkopsdato • Ostopäivä •  
Ημερομηνία αγοράς

day • Jour

month • Mois

year • Année 19

Dealer's name, address and signature • Nom, adresse et signature du  
revendeur • Name, Anschrift und Unterschrift des Händlers • Naam, adres en  
handtekening van de handelaar • Nombre, dirección y firma del distribuidor  
• Nome, indirizzo e firma del fornitore • Nome, morada e assinatura do  
vendedor • Forhandlerens navn, adresse og underskrift • Aterforsaljarens  
namn, adress och namnteckning • Myyjän nimi, osoite ja allekirjoitus  
• Ονομα/Επωνυμιο Αντιπροσωπο