

# Table des matières

## Installation

Votre télécommande _____	2
Préparation _____	3
Installation _____	4
Mise en mémoire des chaînes	
Sélectionnez votre langage et votre pays _____	5
Installation automatique _____	5
Installation manuelle _____	6
Nom du programme _____	7
Modifier la liste des programmes _____	7
Sélection des programmes préférentiels _____	7
Installation de la configuration _____	8

## Utilisation

Utilisation de la télécommande _____	10-11
Utilisation des menus	
Menu image _____	12
Menu son _____	13
Menu options _____	15-16
Deux écrans _____	17
NEXTVIEW _____	18
Télétexte _____	22-23

<b>Branchement des périphériques</b> _____	24-29
<b>Conseils</b> _____	30
<b>Index</b> _____	30
<b>Lexique</b> _____	31

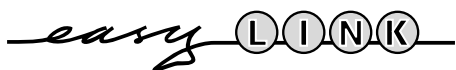

Les options de EasyLink sont basées sur le principe "commande au moyen d'une seule touche". Cela signifie qu'un certain nombre d'opérations consécutives sont exécutées simultanément par le téléviseur et le magnétoscope **si les deux appareils disposent de la fonction EasyLink** et sont connectés par le câble péritel qui est fourni avec le magnétoscope.

# Votre télécommande

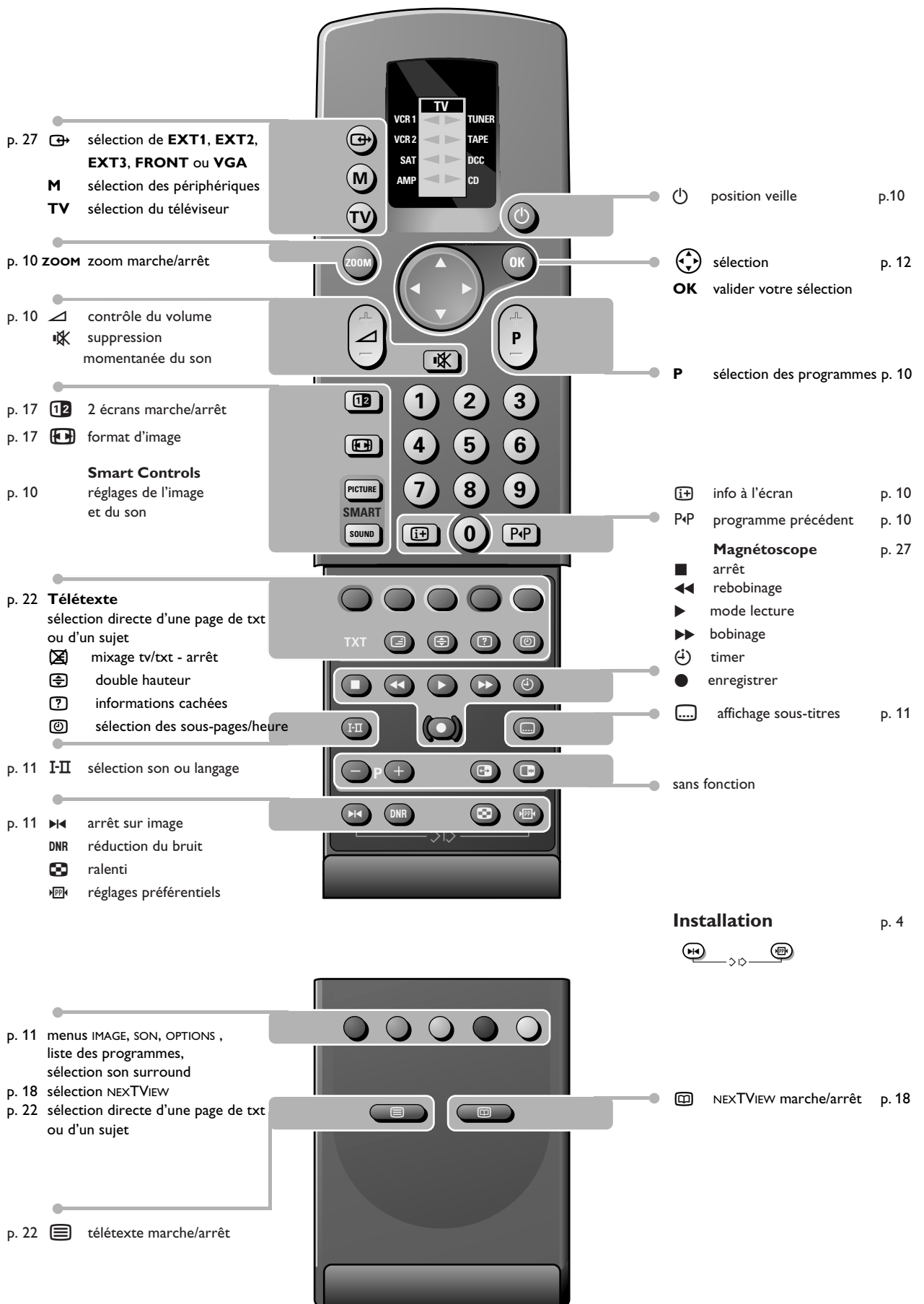

p. 27 sélection de **EXT1, EXT2, EXT3, FRONT** ou **VGA**  
**M** sélection des périphériques  
**TV** sélection du téléviseur

p. 10 **ZOOM** zoom marche/arrêt

p. 10 contrôle du volume  
 suppression momentanée du son

p. 17 2 écrans marche/arrêt  
p. 17 format d'image

**Smart Controls**  
p. 10 réglages de l'image et du son

p. 22 **Télétexte**  
sélection directe d'une page de txt ou d'un sujet  
 mixage tv/txt - arrêt  
 double hauteur  
 informations cachées  
 sélection des sous-pages/heure

p. 11 **I-II** sélection son ou langage

p. 11 arrêt sur image  
**DNR** réduction du bruit  
 ralenti  
 réglages préférentiels

p. 11 menus IMAGE, SON, OPTIONS, liste des programmes, sélection son surround

p. 18 sélection **NEXTVIEW**  
p. 22 sélection directe d'une page de txt ou d'un sujet

p. 22 télétexte marche/arrêt

position veille p.10

sélection p. 12  
**OK** valider votre sélection

**P** sélection des programmes p. 10

info à l'écran p. 10  
**P+P** programme précédent p. 10

**Magnétoscope** p. 27  
 arrêt  
 rebobinage  
 mode lecture  
 bobinage  
 timer  
 enregistrer

affichage sous-titres p. 11

sans fonction

**Installation** p. 4

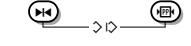

**NEXTVIEW** marche/arrêt p. 18

# Préparation

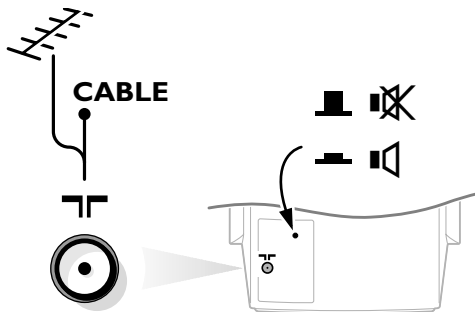

**1 Placez le téléviseur sur une surface solide et stable.**  
Prévoyez un espace libre d'au moins 5 cm autour de l'appareil pour l'aération. Pour éviter toute situation dangereuse, ne pas placer d'objets sur l'appareil.

**2 Introduisez la fiche d'antenne** dans l'entrée d'antenne à l'arrière du téléviseur. En cas de perturbation (points blancs sur l'image) lors de la réception d'émetteurs VHF Bande 1 il est conseillé de brancher le câble d'antenne anti-parasite fourni.

**3** Vérifiez si l'interrupteur de haut-parleur à l'arrière de l'appareil est mis dans la position .

**4** Pour brancher votre ordinateur, voir p. 26.  
Pour brancher un autre périphérique, voir p. 24.

## **5 Système de haut-parleurs surround sans fil**

Deux haut-parleurs surround sont fournis. L'un est le haut-parleur actif, y compris le récepteur de fréquences radio, un disjoncteur de courant, l'alimenteur de courant, un sélecteur de chaînes, une borne de connexion rouge et noire, et une fiche mâle cinch, pour permettre de réaliser une connexion avec fil vers le téléviseur au cas où la connexion sans fil serait perturbée ou serait devenue impossible. L'autre haut-parleur est un haut-parleur passif et doit être branché au haut-parleur actif au moyen du câble pour haut-parleurs, fourni dans ce paquet.

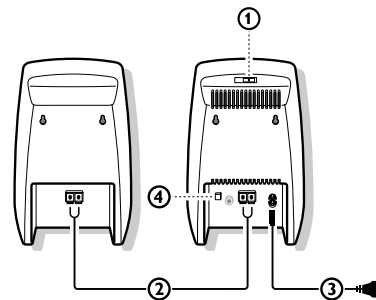

- Sélectionnez le canal 6 au moyen de l'interrupteur à coulisse **1** pour chaînes situées sur le haut-parleur actif. (A l'usine, le canal 6 a été choisi comme canal prédéfini). Voir également Installer Configuration, p. 8.
- Branchez le haut-parleur actif au haut-parleur passif avec le câble pour haut-parleurs fourni. Poussez la borne de connexion vers le bas, insérez l'extrémité du fil dans l'ouverture d'une borne de connexion **2** et relâchez la borne. Insérez l'autre extrémité de ce même fil dans la borne de connexion de la même couleur dans l'autre haut-parleur. Faites la même chose avec l'autre fil dans les autres bornes de connexion. N'insérez pas les fils trop profond.
- Les haut-parleurs Son Surround doivent toujours être placés derrière ou des deux côtés du téléspectateur. Si vous le désirez, vous pouvez également les fixer au mur. La distance maximale entre le téléviseur et les haut-parleurs surround ne peut excéder 15 mètres. La distance maximale entre le haut-parleur actif et le haut-parleur passif ne peut excéder 6 mètres.

*Remarque: des mouvements de personnes autour du téléviseur peuvent brouiller la transmission du son..*

- Connectez le haut-parleur actif au réseau d'électricité, au moyen du câble d'alimentation **3** fourni.
- Activez le haut-parleur actif avec l'interrupteur de courant **POWER 4**. Le voyant vert à l'avant du haut-parleur surround actif montre qu'il y a une transmission de son.  
Lorsque le voyant rouge s'allume, le haut-parleur s'est mis en position de veille. Utilisez l'interrupteur de courant **POWER** pour mettre le haut-parleur actif hors service.

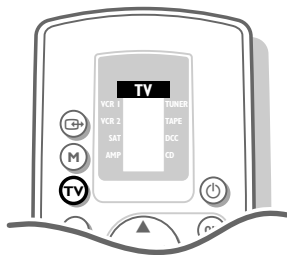
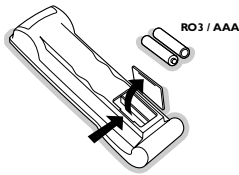

6 Introduisez la fiche dans la prise de courant avec une tension secteur de 220V - 240V.

7 Télécommande: Enlevez le couvercle du compartiment à piles. Mettez les deux piles fournies (type R03G-1,5V). Appuyez sur la touche **TV** à côté de l'écran pour s'assurer que la télécommande est en mode TV.

Même si les piles livrées avec la télécommande ne contiennent pas de métaux lourds tels que le mercure ou le cadmium, la législation de certains pays peut cependant interdire la dépose de piles usagées dans les déchets ménagers. Informez-vous pour connaître les dispositions en vigueur dans votre pays.

8 Mise en service du téléviseur: Appuyez sur la touche **ⓘ** sur la face avant du téléviseur. Un voyant vert s'allume et l'écran s'éclaire. Si le voyant est rouge, appuyez sur la touche **+ P -** de la télécommande.

Le voyant rouge clignote chaque fois que vous appuyez sur une touche de la télécommande.

Lorsque vous allumez votre TV pour la première fois, le menu **LANGAGE** apparaît automatiquement à l'écran. Successivement les indications apparaissent automatiquement sur l'écran dans les langages différents. Choisissez votre propre langue et appuyez sur la touche **OK** de la télécommande.

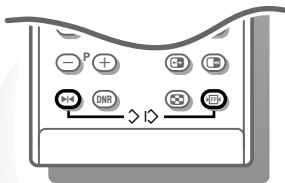
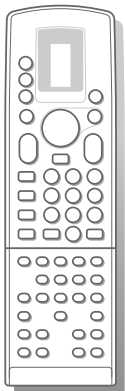

## Installation

### Sélectionnez le menu INSTALLATION :

- 1 Ouvrez le volet de la télécommande.
- 2 Appuyez simultanément sur les touches **⏮** et **⏭**.

### Utilisation des menus

- 1 Utilisez les touches **⬅** pour sélectionner un sujet des menus.
- 2 Utilisez la touche **OK** pour valider.
- 3 Utilisez la touche rouge **MENU** sur la trappe de la télécommande pour revenir ou pour mettre hors service le menu.

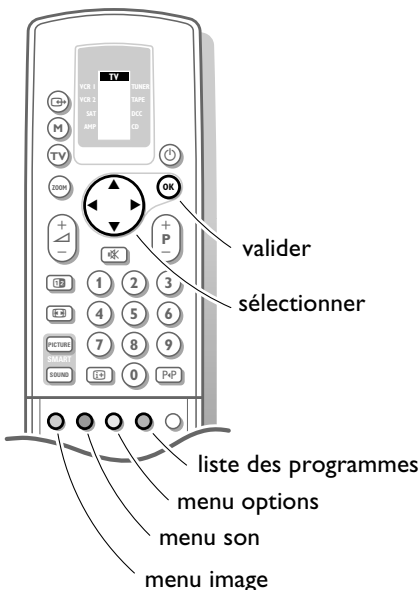
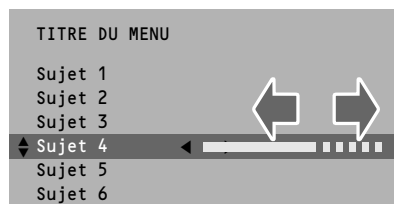

# Mémoriser les chaînes de télévision



Si le téléviseur est connecté à un magnétoscope qui dispose de la fonction EasyLink, le téléviseur transmet automatiquement la langue et le pays sélectionnés au magnétoscope. Après que la nouvelle chaîne ou la chaîne supplémentaire a été mémorisée, le téléviseur transmet automatiquement cette (ces) chaîne(s) de télévision au magnétoscope si celui-ci dispose de la fonction EasyLink. Le message **EasyLink : Chargement ....** apparaît sur l'écran. La liste des chaînes du magnétoscope est maintenant la même que celle du téléviseur.

## Sélectionnez votre langage et votre pays

Vous pouvez choisir vous-même votre langage et votre pays.

- 1 Sélectionnez **Langage** et appuyez sur la touche **OK**.
- 2 Sélectionnez votre langage et appuyez sur la touche **OK**.
- 3 Sélectionnez **Pays** et appuyez sur la touche **OK**.
- 4 Sélectionnez le pays dans lequel vous vous trouvez et appuyez sur la touche **OK**.  
Sélectionnez **Autre** quand le pays où vous vous trouvez n'est pas présent.

Vous pouvez maintenant rechercher et mémoriser les chaînes de télévision de deux façons différents : utilisant **installation automatique** ou **installation manuelle** (introduire chaîne par chaîne).

- Sélectionnez votre choix et appuyez sur la touche **OK**.

## Installation automatique

Sélectionnez **Marche** dans le menu Installation automatique et appuyez sur la touche **OK** pour déclencher la recherche. Toutes les chaînes sont recherchées et mémorisées automatiquement.

Si un réseau câblé diffusant une installation automatique des chaînes (ACI) est détecté ou si le dispositif reconnaît le signal de distribution par câble dans la mesure où celle-ci transmet une page de télétexte comportant les fréquences et les noms présélectionnés de toutes les chaînes télévisées susceptible d'être reçues, toute recherche est interrompue et une liste des chaînes présélectionnées est affichée. Cette liste est automatiquement assortie de tous les numéros et noms présélectionnés des chaînes TV disponibles.

*Il est possible qu'un réseau émettant du télétexte diffuse ses propres paramètres. Ces paramètres sont alors définis par le réseau concerné.*

*Faites votre sélection avec les touches  et appuyez sur la touche **OK**.*

### Pour sortir du menu

- Appuyez sur la touche rouge **MENU** sur la trappe de la télécommande.

Passez à la page 7.

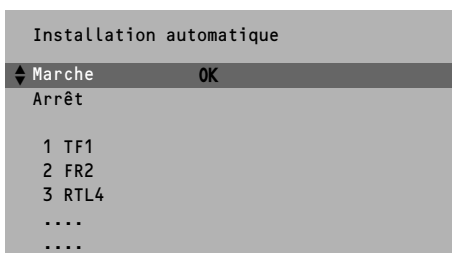
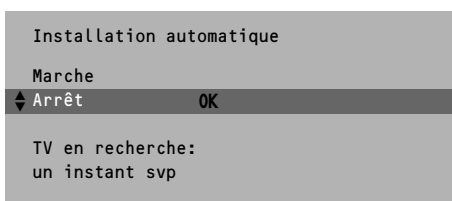

## Installation manuelle

La recherche et la mise en mémoire des chaînes de télévision est exécutée chaîne par chaîne.

Vous devez passer par toutes les étapes du menu Installation manuelle.

**Mode sélection** n'est présent que lorsque le pays que vous avez sélectionné offre aussi l'option de sélection d'un canal (canaux S par antenne, canaux C par câble).

Vous pouvez choisir un autre mode de sélection.

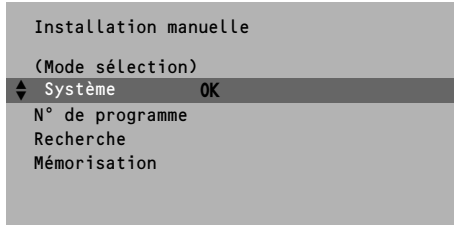

### ❶ Sélectionnez le système de télévision

- Sélectionnez le pays ou la partie du monde pour lequel vous voulez sélectionner l'émetteur.
- Si vous êtes raccordé à la télévision par câble, sélectionnez votre pays.

### ❷ Introduire le numéro de programme à l'aide des touches chiffrées.

### ❸ Recherchez une chaîne de télévision

La fréquence ou le numéro de canal augmente jusqu'à ce qu'une chaîne ait été trouvée. Si la réception est mauvaise, vous pouvez améliorer la réception en réglant la fréquence avec la touche **+ P-**.

#### Introduire vous-même une fréquence

Si vous connaissez la fréquence, ou le numéro de canal C ou S, vous pouvez l'introduire directement à l'aide des touches chiffrées 0 à 9.

Demandez une liste des fréquences à votre société de télédistribution ou à votre revendeur ou consultez le tableau de fréquences à l'intérieur de la couverture arrière de ce mode d'emploi.

### ❹ Mémoriser les étapes ❶ à ❸

- Sélectionnez **Mémorisation** et appuyez sur la touche **OK**.

Répétez chaque étape pour mémoriser une autre chaîne.

#### Pour sortir du menu:

- Appuyez sur la touche rouge **MENU** sur la trappe de la télécommande.

# Nom du programme

Il est possible de modifier le nom de la chaîne déjà mémorisé ou d'attribuer un nom à une chaîne encore dépourvue de nom. Vous pouvez donner un nom de 5 lettres ou chiffres au maximum aux numéros de programme 0 à 99. Par exemple : TF 1, FR 2,... Entre 99 et 0 vous pouvez aussi dénommer tous les périphériques qui sont branchés.

- 1 Choisissez **Nom du programme** dans le menu **INSTALLATION** et appuyez sur la touche **OK**.
- 2 Sélectionnez le numéro de programme.
- 3 Appuyez sur la touche **OK**.
- 4 Sélectionnez le signe avec les touches **▲▼**.
- 5 Sélectionnez la position suivant avec les touches **◀▶**.
- 6 Sélectionnez le signe suivant.
- 7 Appuyez sur la touche **OK** quand vous avez fini.
- 8 Appuyez sur la touche rouge menu pour revenir au menu **INSTALLATION**.

L'espace, les chiffres ou autres signes spéciaux se trouvent entre Z et A

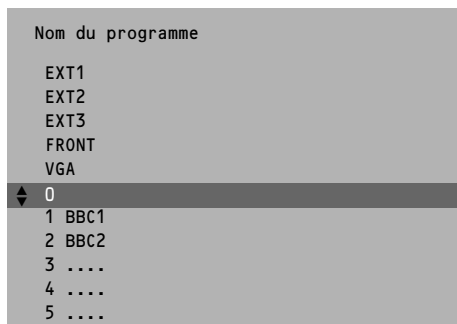
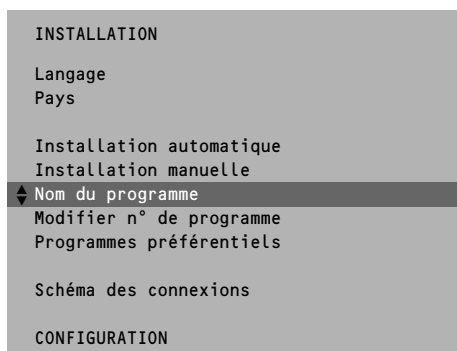

# Modifier la liste des programmes

Vous **pouvez**, à votre guise, reclasser les chaînes mémorisées.

- 1 Choisissez **Modifier n° de programme** dans le menu **INSTALLATION** et appuyez sur la touche **OK**.
- 2 Choisissez le numéro de la chaîne de télévision que vous voulez changer.
- 3 Appuyez sur la touche **OK**.
- 4 Sélectionnez le nouveau numéro.
- 5 Appuyez sur la touche **OK**. Recommencez l'opération jusqu'à l'affectation des numéros de toutes les chaînes de télévision vous convient.
- 6 Appuyez sur la touche rouge menu pour revenir au menu **INSTALLATION**.

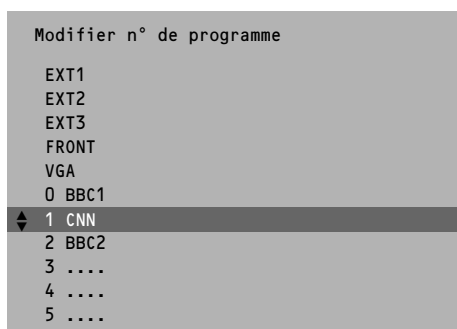

# Sélectionner les programmes préférentiels

Lorsque vous passerez rapidement les chaînes en revue après l'installation en enfonçant la touche **+ P-**, seules les chaînes de la liste préférentielle s'afficheront. Les chaînes non préférentielles peuvent toujours être sélectionnées avec les touches chiffrées.

- 1 Choisissez **Programmes préférentiels** dans le menu **INSTALLATION** et appuyez sur la touche **OK**.
- 2 Choisissez votre numéro de programme préférentiel.
- 3 Sélectionnez **Oui** ou **Non**.
- 4 Répétez pour chaque chaîne que vous voulez modifier en chaîne préférentielle ou non-préférentielle.
- 5 Appuyez sur la touche rouge menu pour revenir au menu **INSTALLATION**.

Si le téléviseur est branché sur un magnétoscope qui dispose de la fonction EasyLink, le téléviseur transmet automatiquement les chaînes modifiées au magnétoscope. Le message **EasyLink : Chargement auto des chaînes ....** apparaît sur l'écran. Maintenant, la liste des programmes du magnétoscope est identique à celle du téléviseur.

Pour afficher l'heure réelle sur l'écran NEXTVIEW, la première chaîne de votre liste préférentielle doit aussi diffuser le télétexte.



## INSTALLATION

Langage  
Pays

Installation automatique  
Installation manuelle  
Nom du programme  
Modifier n° de programme  
Programmes préférés

Schéma des connexions

## CONFIGURATION

### CONFIGURATION

#### CD-i / CD Photo

Décodeur  
Ligne d'informations  
Entrée Ext2  
Type VCR  
Son Surround Arrêt/Chaîne 1...7  
Diffuseur NEXTVIEW Aucune/0.99  
Format auto. Oui/Non  
INSTALLATION

Décodeur

#### Programme

Décodeur utilisé



# Schéma des connexions

Voir Branchement des périphériques, p. 24.

## Régler la configuration TV

- 1 Utilisez les touches pour sélectionner un sujet des menus.
- 2 Utilisez la touche **OK** pour valider.
- 3 Utilisez la touche rouge menu sur la trappe de la télécommande pour revenir ou pour mettre hors service le menu.

### CD-i / CD Photo

Voir Branchement des périphériques, Téléviseur et appareil CD-i/CD Photo, p. 25.

### Mémoriser les numéros de programmes décodeur

Si vous avez branché un décodeur, voir p. 24, vous pouvez réserver un ou plusieurs numéros de programme pour les chaînes venant d'un décodeur.

- Appuyez sur les touches pour sélectionner **Aucune**, **EXT1** ou **EXT2**, le prise péritel à lequel vous avez raccordé le décodeur.
- Sélectionnez **Aucune** si le programme reçu ne nécessite pas de décodeur extérieur.

Sélectionnez entrée **EXT2** quand le décodeur est branché sur un magnétoscope qui dispose de la fonction EasyLink. Du moment le décodeur est sélectionné, le message **EasyLink : Chargement auto des chaînes ....** apparaît sur l'écran.

### Ligne d'informations

Après avoir choisi une chaîne de télévision ou après avoir appuyé sur sur la télécommande, une chaîne à télétexte peut transmettre le nom de la chaîne ou le titre du programme télévisé ou un autre message dans la ligne d'informations qui apparaît quelques instants sur votre écran.

Si vous avez sélectionné **Arrêt**, la ligne d'informations apparaîtra qu'après avoir appuyé sur , et pas après avoir choisi une chaîne de télévision.

### Entrée Ext2

Voir Branchement des périphériques, p. 24.

### Type VCR

Voir Branchement des périphériques, p. 24.

### Format auto.

En l'absence d'informations de signalisation de format transmises par l'émetteur, le téléviseur optimisera le format de l'écran en fonction de l'image reçue, dans le cas où **Format auto Oui** a été sélectionné.

Avec la touche de la télécommande, vous avez toujours la possibilité de sélectionner un autre format (voir page 10).



## Son Surround

Pour utiliser les haut-parleurs surround sans fil, utilisez les touches ◀▶ pour sélectionner le même canal que vous avez sélectionné pour le haut-parleur actif. (A l'usine, le canal 6 a été choisi comme canal prédéfini.)

Une reproduction du son sans perturbations est quasiment toujours garantie. Afin d'éviter des interférences d'appareils (sans fil) externes à fréquences radio, comme p.ex. une casque, un poste à fréquences radio, des télécommandes pour l'éclairage,... il se pourrait que vous deviez changer de numéro de canal.)

En pratique, seuls 3 ou 4 canaux sont disponibles parce qu'il faut au moins un intervalle de 2 canaux pour obtenir une séparation suffisante.

Veillez toujours à ce que les paramètres du haut-parleur actif et du Son Surround soient réglés au même canal de transmission. Sinon, les haut-parleurs surround ne produiront pas de son ou un son brouillé.

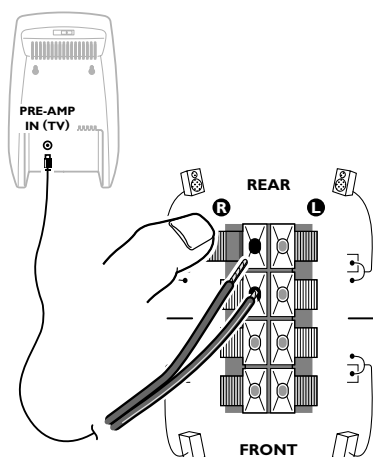

*Lorsque le téléviseur capte un canal près de 433 MHz, l'émetteur est mis hors service car aucun son surround FR n'est possible. Cela est nécessaire pour éviter une image brouillée.*

S'il est impossible de capter un son surround, ou s'il y a trop d'interférence, il faut établir une connexion avec les fils. Dans ce cas, choisissez **arrêt** dans le menu Son Surround.

Branchez le câble cinch fourni au connecteur **PRE-AMP IN (TV)** à l'arrière du haut-parleur surround actif et aux bornes de connexion rouge-et noire **REAR R** ou **L** à l'arrière du téléviseur.

## Diffuseur NEXTVIEW

NEXTVIEW vous permet de consulter le guide des programmes TV sur votre téléviseur. Voir NEXTVIEW, p. 18.

La fonctionnalité NEXTVIEW se base sur les services étendus du télétexte. Logiquement vous sélectionnez, comme diffuseur NEXTVIEW, la chaîne TV qui émet le plus d'informations dans votre langue. Vous pouvez faire cette sélection en consultant les annonces des chaînes TV ou les journaux.

- Sélectionnez le diffuseur, ou la chaîne qui émet le service NEXTVIEW, avec les touches ◀ ou ▶ ou avec les touches chiffrées. La chaîne TV sélectionnée fournit un guide de programme et des informations complémentaires aussi bien sur ses propres diffusions que sur les autres chaînes.
- Sélectionnez **Aucune** si vous voulez uniquement le guide des programmes sur la chaîne TV en cours.

*Important:*

*Pour afficher correctement l'heure et la date réelle sur l'écran NEXTVIEW, la première chaîne de votre liste préférentielle doit aussi diffuser du télétexte.*

*Veillez vérifier au démarrage si l'heure et la date sont correctes dans l'écran NEXTVIEW.*

Toutes les chaînes ne transmettent pas NEXTVIEW.

Comment utiliser NEXTVIEW, voir p. 18.

## Installation

Sélectionnez **Installation** et appuyez sur la touche **OK** pour retourner immédiatement au menu **INSTALLATION**.

## Pour sortir du menu

- 4 Appuyez sur la touche rouge menu sur la trappe de la télécommande .

# Utilisation de la télécommande

## Sélectionner votre ordinateur ou l'autre périphérique

Appuyez plusieurs fois sur cette touche pour sélectionner **EXT1**, **EXT2**, **EXT3**, **FRONT** ou **VGA** selon l'entrée sur laquelle vous avez branché votre appareil (voir p. 27).

## **M** Mode sélection

Appuyez plusieurs fois sur cette touche pour sélectionner le mode téléphone, ou pour indiquer le périphérique devant être piloté par la télécommande.

## **TV** Utilisation du téléviseur

Appuyez sur cette touche pour utiliser directement la télécommande en mode TV.

### **Zoom** (non disponible dans le mode VGA)

Appuyez plusieurs fois sur la touche **ZOOM** pour sélectionner un des rapprochements zoom (x1, x4, x9, x16). Vous pouvez d'ailleurs déplacer la fenêtre zoom au moyen des touches .

Lorsque vous sélectionnez une autre chaîne de télévision ou un autre format d'image, ou lorsqu'un autre format d'image ou la fonction 2 écrans ont été sélectionnés de façon automatique, la fenêtre zoom est remise à sa position initiale. L'option Zoom est mise hors service lorsque la fonction 2 écrans est activée.

 **2 écrans** Voir p. 17

 **Dimension écran** Voir p. 17

### **Touches Smart**

Pour sélectionner des paramètres définis de l'image et du son.

### **Image Smart**

Chaque fois que cette touche est activée, un paramétrage d'image différent est sélectionné, correspondant à un préréglage spécifique du Contraste, de la Couleur, de la Définition et du Contraste Dynamique. Lorsque vous êtes dans le mode VGA et des informations de votre ordinateur sont affichées à l'écran, vous pouvez choisir entre Graphique, Image à texte ou Texte fin.

### **Son Smart**

Chaque fois que vous choisissez cette touche, un paramétrage de son différent est sélectionné, correspondant à un préréglage spécifique d'Aigus, de Graves et du Contour.

**Préférent.** renvoie aux réglages personnels de l'image et du son que vous avez vous-même mémorisés avec **Mémorisation PP** dans le menu Options, p. 15.

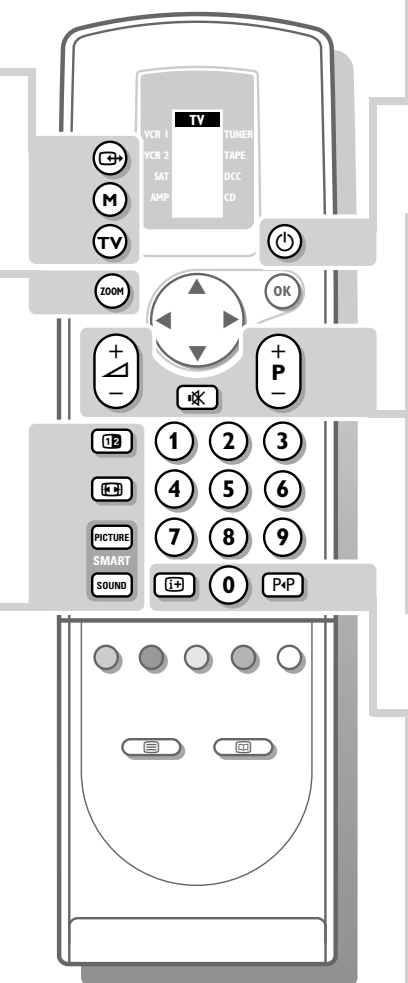

Les réglages de l'image et du son dans les Smart Controls sont présentés comme **Manuelle** jusqu'à ce que les réglages modifiés sont mémorisés et vous avez mis le téléviseur hors et de nouveau en service.

## **Position veille**

Le téléviseur est mis hors service et un voyant rouge, (vert et rouge en cas de recherche d'info NEXTVIEW) s'allume. Si le téléviseur est en train de rechercher de l'info NEXTVIEW, le téléviseur est mis en position veille totale après environ 30 minutes et le voyant rouge s'allume. Pour mettre le téléviseur de nouveau en service, appuyez sur **+ P -** ou sur les touches chiffrées.

## **P** Sélection des chaînes

Pour un contrôle rapide des chaînes de télévision de la liste préférentielle. Voir p. 7.

## **Volume**

Le volume est réglé. Voir le menu Options, Mémorisation PP, p. 15, pour mémoriser le même réglage du volume pour toutes les chaînes de télévision.

## **Suppression du son**

Pour supprimer momentanément ou pour rétablir le son.

## **0 / 9** Touches chiffrées

Pour choisir une chaîne de télévision. Pour un numéro de programme à deux chiffres, introduisez le second chiffre dans les 2 secondes.

## **P<P** Programme précédent

La chaîne de télévision sélectionnée auparavant réapparaît à l'écran.

## **Affichage d'information à l'écran**

Appuyez pendant 5 secondes pour activer ou désactiver l'augmentation ou la réduction des informations se rapportant au programme TV affichées à l'écran.

Appuyez brièvement pour afficher des infos pour la chaîne sélectionnée, le mode de réception du son, le réglage du DNR, le format d'image et le temps restant avant la mise en veille.

Appuyez sur la touche  pour activer/désactiver l'affichage continu des rapprochements zoom.

 **Télétexte** marche/arrêt voir p. 22.

 **NEXTVIEW** marche/arrêt voir p. 18.

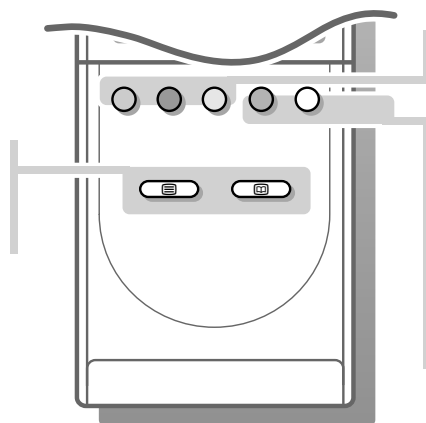

menu **IMAGE, SON** et **OPTIONS**

### Liste des programmes

Sélectionnez la chaîne de télévision désirée et appuyez sur la touche **OK**.

### Sélection son surround

Appuyez plusieurs fois sur cette touche pour choisir un autre son surround: Pro Logic, Dolby 3 Stéréo, Hall ou Arrêt.

### I-II Emission bilingue et sélection du son

Appuyez sur cette touche

- pour choisir entre son **Stéréo** ou **Mono**, si la chaîne transmet le son en stéréo, ou entre **Son numérique** ou **Son numérique disponible**, si la chaîne transmet le son en numérique;
  - pour choisir entre Langage I (Dual I) ou Langage II (Dual II), en cas d'émission bilingue.
- Le réglage est mémorisé par chaîne.

### ▶▶ Arrêt sur image

(non disponible dans le mode VGA)

Pour activer/désactiver l'image arrêtée.

### DNR Réduction du bruit

(non disponible dans le mode VGA)

Si l'image reçue est bruitée, ce circuit réduit le niveau du bruit et donne un meilleur confort visuel.

Appuyez sur cette touche afin de choisir **Arrêt** ou **Auto**.

Si vous avez choisi **Auto**, la réduction du bruit est automatiquement corrigée.

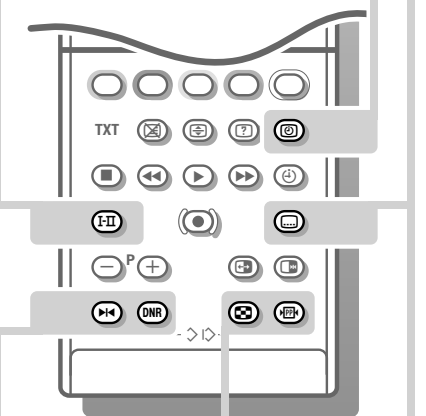

### Demander l'heure

L'heure est donnée par le télétexte de la chaîne affectée au numéro de programme 1 ou au numéro de programme préférentiel le plus bas.

*Cette fonction n'est pas disponible quand Sous-titre est mis en position Marche.*

### Sous-titres

Les chaînes TV avec télétexte transmettent souvent certains programmes avec sous-titrage. Activez le télétexte et sélectionnez la page sous-titre appropriée.

Appuyez sur  pour mémoriser la page de sous-titre. Désactivez le télétexte.

Chaque fois qu'un programme de la chaîne TV sélectionnée est sous-titré, le sous-titrage devient disponible pour cette chaîne.

Appuyez sur  pour **activer/désactiver** les sous-titres.

Quand l'option est activée et si le symbole de sous-titrage est affiché, il n'y a pas de sous-titres disponibles pour ce programme.

*Remarque: Sous-titres est mise hors service lorsque la fonction 2 écrans avec télétexte est activée.*

### Ralenti

(non disponible dans le mode VGA)

Appuyez sur cette touche pour reproduire l'émission image par image.

Appuyez de nouveau sur la touche  pour augmenter la vitesse.

Appuyez de nouveau sur la touche  pour mettre le ralenti hors service.

### Réglages préférentiels

Rappel des paramètres image et son, mémorisés dans le menu Options (voir p. 15).

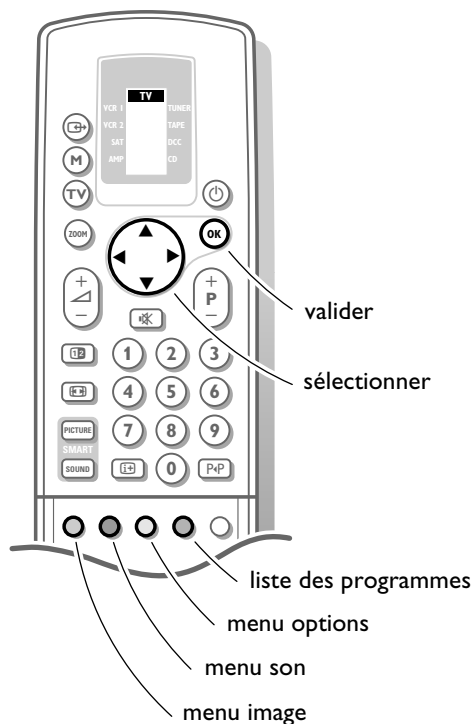

# Utiliser les menus

- ❶ Appuyez sur la touche rouge, verte ou jaune pour mettre en ou hors service le menu **IMAGE**, **SON** ou **OPTIONS**.
- ❷ Utilisez les touches pour sélectionner un item des menus.
- ❸ Utilisez la touche **OK** pour valider.
- ❹ Appuyez de nouveau sur la même touche colorée pour retourner ou pour quitter le menu

## Menu Image

Si vous êtes en train de regarder un périphérique NTSC branché à l'une des prises péritel, l'option Hue apparaît également et peut être réglée.

- Mémorisez les réglages modifiés du Contraste, de la Lumière, de la Couleur, de la Teinte, des Options numériques et du Contraste Dynamique pour toutes les chaînes avec **Mémorisation PP** dans le menu **OPTIONS**.

**Définition** (non disponible dans le mode VGA)

Vous pouvez régler la définition par chaîne.

### Teinte

- Choisissez la teinte: **Normale**, **Chaude** ou **Froide**. Choisissez de nouveau lorsque vous êtes en mode VGA.

### Options numériques

Non utilisable en format extension image, non en mode VGA.

Bien que Mouvement Naturel soit le réglage idéal, il peut être préférable de repasser à la position Digital Scan et/ou 100 Hz.

- **100 Hz** = uniquement 100 Hz (réduction du Flicker trame)
- **Dig. Scan** = 100 Hz + Dig. Scan (réduction du Flicker trame et lignes)
- **Mouvement Naturel** = 100 Hz + Dig. Scan + Mouvement Naturel (réduction Flicker trame et ligne et reproduction fluide de mouvements)

**Contraste Dynamique** (non disponible dans le mode VGA)

Afin d'accentuer le contraste entre les parties d'images plus foncées et plus claires, mettez la fonction en position **Méd.**

Pour certains types d'images, il peut être souhaitable de choisir **Min** ou **Arrêt**.

### VGA 640x...

- Mettez votre ordinateur en service. La sélection du mode de balayage pour votre ordinateur (640 x350, 640 x 400, 640 x 480) est réalisée automatiquement. En cas de besoin, vous pouvez optimiser la position de l'image de votre ordinateur par mode VGA.
  - Sélectionnez **VGA 640 x ...** au moyen des touches **▲** et **▼**.
  - Sélectionnez les réglages de l'image au moyen des touches **◀** ou **▶** :
    - **Déplacement vert.** pour ajuster la position de l'image dans le sens vertical
    - **Amplitude vert.** pour ajuster la hauteur de l'image
    - **Déplacement horiz.** pour ajuster la position de l'image dans le sens horizontal
    - **Amplitude horiz.** pour ajuster la largeur de l'image
    - **Trapèze** pour ajuster la distorsion en trapèze
    - **Parabole** pour ajuster la déformation parabolique.
- Appuyez sur les touches **◀** et **▶** pour modifier le réglages sélectionné. Maintenant, vous pouvez sélectionner un autre réglage au moyen des touches **▲** et **▼**. Les réglages faits dans le menu **VGA 640 x ...** sont mémorisés automatiquement après que le menu est désactivé.

Note : Quand le signal VGA devient > 32 KHz ou que celui-ci n'est pas identifiable, le menu VGA 640x... disparaît et le menu image réapparaît.

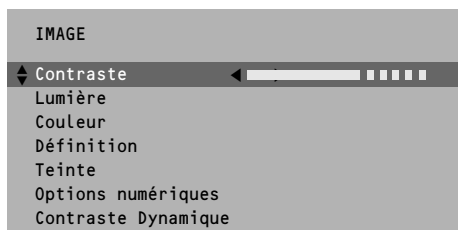

dans le mode VGA

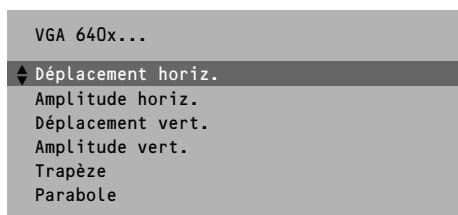
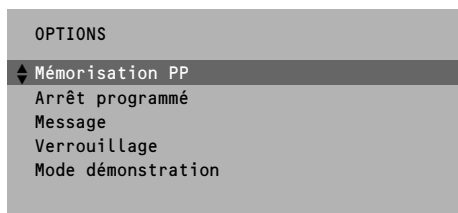
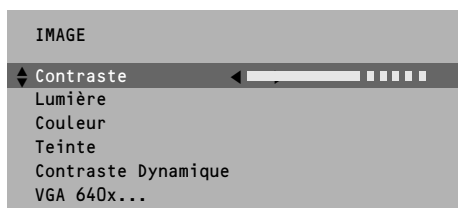

## Menu Son

- Mémorisez les réglages modifiés du Volume, Graves et Aigus du menu Egaliseur graphique et Contour pour toutes les chaînes avec **Mémorisation PP** dans le menu **OPTIONS**.

### Egaliseur graphique

Ici vous pouvez choisir le style de son que vous préférez et qui ne correspond pas à une sonorité particulière préprogrammée de l'égaliseur graphique sous la touche Smart Controls **SOUND**. La sonorité est présentée comme Manuelle jusqu'à ce que les réglages modifiés de l'égaliseur graphique sont mémorisés et jusqu'à ce que vous avez mis hors et de nouveau en service votre téléviseur.

### Activer ou désactiver le Contour

Quand vous sélectionnez **Contour Marche**, les hautes et les basses fréquences sont amplifiées de sorte que l'équilibre naturel est rétabli quand vous écoutez à bas volume. Le réglage de Contour est mémorisé pour toutes les chaînes.

### Casque

Voir Brancher les périphériques, p. 26 pour le raccordement de votre casque.

- Choisissez **Bilingue** afin de sélectionner la langue synchronisée ou originale lorsque la chaîne de télévision transmet en 2 langues.

### Pour sortir des menus

- Appuyez sur la touche rouge, verte ou jaune correspondante.

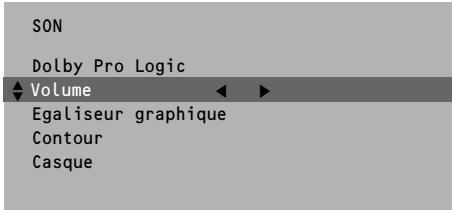

# Dolby\* Pro Logic

## Régler l'équilibre sonore entre les haut-parleurs

De manière à obtenir une restitution sonore équilibrée pour la plupart des programmes, il est conseillé d'équilibrer les niveaux sonores des haut-parleurs droit/centre/gauche/arrière à l'aide des réglages volume centre, balance et volume arrière. Certains programmes peuvent toutefois être améliorés par une adaptation visant à réaliser la meilleure séparation entre les haut-parleurs avant et arrière. La configuration des haut-parleurs activés dépend de la sélection du Son surround décrit ci-après.

- ❶ Choisissez **Pro Logic** dans Son surround dans le menu **DOLBY PRO LOGIC**.
- ❷ Choisissez **Test Marche** et appuyez sur la touche **OK**.  
Un signal sonore constant sera successivement émis par les haut-parleurs gauche, central, droit et arrière, pendant deux secondes. Cela vous permet de régler le volume de chaque haut-parleur.  
Les haut-parleurs activés s'allument sur l'illustration affichée à l'écran.
- ❸ Choisissez **Volume central**, **Balance** ou **Volume arrière** et modifier les réglages sélectionnés.
- ❹ Choisissez **Test Arrêt** dans le menu **DOLBY PRO LOGIC** et appuyez sur la touche **OK** quand vous avez fini le réglage du niveau des haut-parleurs.

## Son surround

Selon les modes d'émission du son, choisissez parmi les possibilités Dolby Surround:

*S'il est impossible de capter du Son Surround (Dolby 3 Stéréo ou Arrêt), les haut-parleurs surround sans fil sont mis en position de veille après environ 15 secondes.*

### Pro Logic (avec transmission Dolby Surround)

En plus des haut-parleurs avant gauche et droit, le haut-parleur central ainsi que les haut-parleurs arrières reproduisent le son spécial Dolby Surround Pro Logic. Les 4 canaux sonores sont toujours enregistrés lors de retransmission stéréophonique, marquée  Dolby Surround.

Ce mode d'utilisation est tout particulièrement recommandé avec de tels programmes ou films.

### Dolby 3 Stéréo (avec transmission Dolby Surround)

Le signal sonore Dolby 3 Stéréo est dans ce cas diffusé par les haut-parleurs avant gauche, droit et central.

Les haut-parleurs arrières ne diffusent pas de son.

### Hall (avec transmission Dolby Surround)

Ce mode d'utilisation est particulièrement recommandé quand vous ne disposez pas d'une source sonore enregistrée en Dolby Surround et que vous souhaitez néanmoins disposer d'une voie arrière.

### Hall (sans transmission Dolby Surround)

Ce mode est recommandé quand vous souhaitez obtenir une reproduction sonore alors que la transmission n'est pas encodée Dolby Surround.

### Arrêt

Ce mode de reproduction reproduit uniquement les voies sonores avant gauche et droite.

Dans ce cas vous obtiendrez une reproduction stéréophonique si l'émission que vous regardez ou écoutez est transmise en stéréo.

*Si la transmission du son des haut-parleurs Surround sans fil est brouillée ou s'il y a trop d'interférence provenant d'autres appareils RF externes, il faut établir une connexion avec fils. Voir Régler la configuration TV, Son Surround, p. 9.*

- Appuyez sur la touche verte menu pour retourner au menu **SON**.

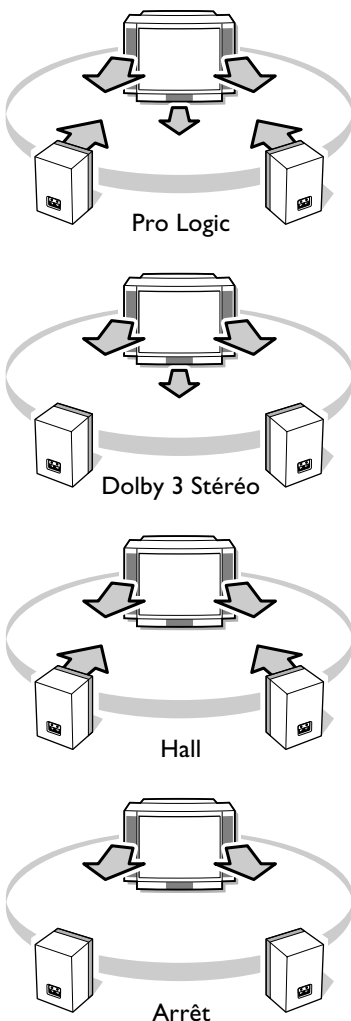
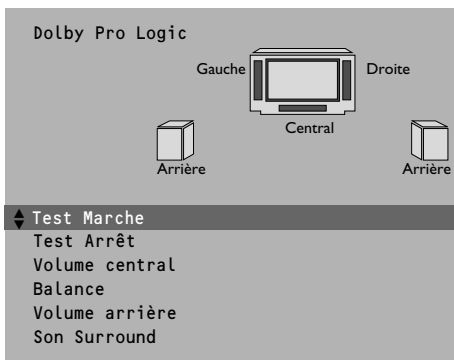
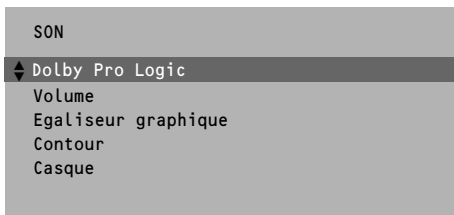

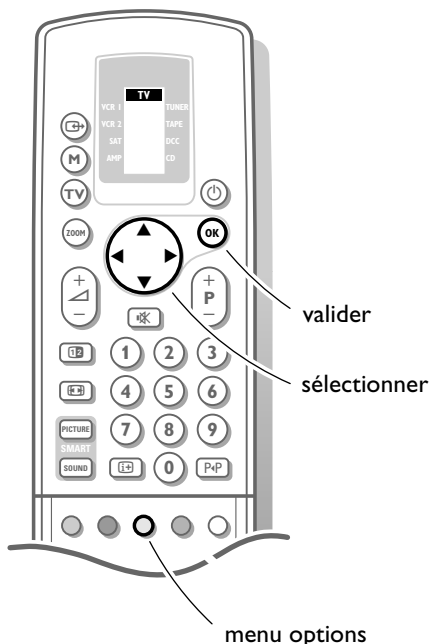

## Menu Options

- ❶ Appuyez sur la touche jaune pour mettre en ou hors service le menu **OPTIONS**.
- ❷ Utilisez les touches pour sélectionner un item des menus.
- ❸ Utilisez la touche **OK** pour valider.

### Mémorisation PP

Les réglages du Contraste, de la Lumière, de la Couleur, de la Teinte, des Options numérique et du Contraste Dynamique faits dans le menu Image et les réglages du Volume, de l'Egaliseur graphique et du Contour faits dans le menu Son sont mémorisés pour toutes les chaînes.

### Arrêt programmé

Grâce à cette option, vous pouvez programmer une durée après laquelle le téléviseur passera automatiquement en position de veille. Le compteur compte à partir de **Arrêt** jusqu'à **180 min.** ou décompte à partir de **180 min.** jusqu'à **Arrêt**. Une minute avant la mise en veille du téléviseur, le décompte de la dernière minute apparaîtra à l'écran. Vous pouvez toujours arrêter le téléviseur avant l'heure d'arrêt programmée ou reprogrammer l'heure d'arrêt avant la mise en veille automatique.

### Verrouillage

Si le téléviseur est verrouillé, il ne peut être mis en service qu'à l'aide des touches chiffrées sur la télécommande. Il n'y a pas moyen d'utiliser les touches - et + à l'avant du téléviseur pour sélectionner une chaîne de télévision. De cette manière, vous évitez l'utilisation non autorisée du téléviseur. Si le message **Verrouillage Marche** apparaît, il faut mettre le verrouillage hors service pour utiliser les touches - ou + à l'avant du téléviseur afin de sélectionner une chaîne de télévision.

### Mode démonstration

En sélectionnant cette option du menu, vous démarrez une animation en boucle continue, vous présentant votre téléviseur. Cette animation n'a aucune fonction opérationnelle. Appuyez sur la touche **OK** pour mettre hors service le Mode démonstration.

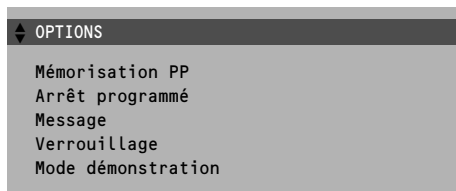

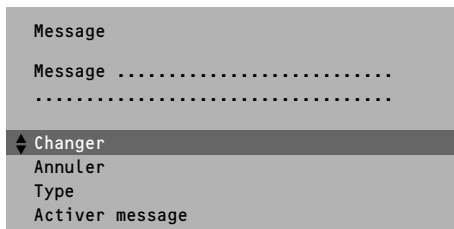
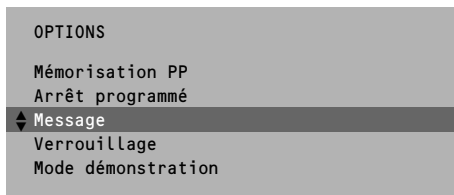

### Message

Avec cette fonction, vous pouvez vous-même entrer un message personnel qui s'affichera automatiquement à l'écran dès que l'appareil est allumé depuis la position veille.

Ex. Je rentrerai tard ce soir. Ne m'attends pas pour manger.

### Changer

- Choisissez avec les touches ▲▼ la lettre ou le chiffre que vous voulez introduire.
- Choisissez avec la touche ► les positions suivantes.
- Appuyez sur la touche **OK** quand vous avez introduit le message complet.

### Annuler

- Appuyez sur la touche **OK** pour effacer le message précédent.

### Type

- Appuyez sur les touches ◀▶ pour choisir le mode d'affichage du message : **Fondu, Estompé, Défilant** ou **Déroulant**.  
L'affichage du déroulant est une sélection aléatoire des 3 autres types d'affichage.

### Mode message souhaité

- Appuyez sur les touches ◀▶ pour choisir la fréquence d'affichage du message: **Continu, Une fois** ou **Non**.

### Activer message

- Mettez votre téléviseur en mode de veille.  
Le message apparaît à l'écran dès que le téléviseur est de nouveau mis en marche.  
Si vous avez sélectionné **Une fois**, le message disparaît après 30 secondes.  
Si vous avez sélectionné **Continu**, le message restera à l'écran jusqu'à ce que la fréquence d'affichage soit arrêtée dans le menu Message.  
Le message n'apparaît pas quand la fonction Sous-titre permanent est mise en position **Marche**. Voir p. 11.

## Les touches à l'avant du téléviseur

Si votre télécommande est perdue ou cassée, vous pouvez toujours modifier quelques réglages de base de l'image et du son avec les touches à l'avant du téléviseur.

- Appuyez plusieurs fois sur la touche **MENU** pour choisir **Volume, Lumière, Couleur** ou **Contraste**.
- Appuyez sur la touche - ou + pour régler le paramètre choisi.  
Quand les réglages ne sont pas affichés, les touches - et + vous permettent de sélectionner les chaînes de télévision.

*Le réglage sélectionné disparaît automatiquement quand vous n'opérez pas de sélection ni de réglages dans les 10 secondes.*



## 2 écrans (non disponible dans le mode VGA)

Si double écran n'est pas sélectionné, l'image télétexte ou NEXTVIEW est affichée plein écran.

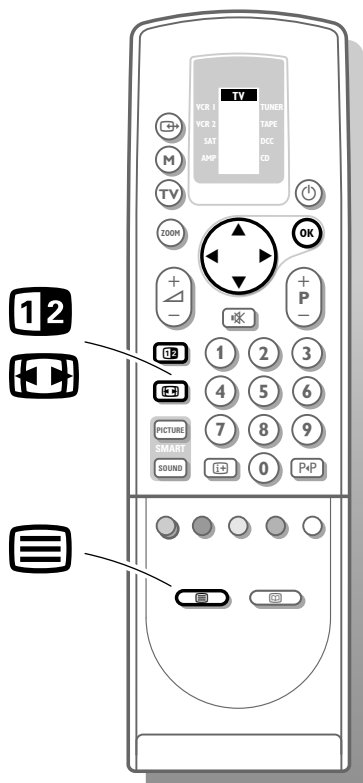

- Appuyez sur la touche **12**: l'écran TV est divisé en deux parties:
  - à gauche: l'image du programme sélectionné;
  - à droite: l'image du télétexte ou l'image NEXTVIEW.

Pour obtenir NEXTVIEW, voir p. 18.  
Pour obtenir le télétexte, voir p. 22.

La touche - P + sert uniquement à parcourir les pages de télétexte.

- Appuyez sur la touche **Menu** pour revenir à l'image télétexte et pour sélectionner un autre programme tV.

## Dimension écran

- Appuyez plusieurs fois sur la touche **Image** pour sélectionner un format d'image: 4:3, Ext. image 14:9, Ext. image 16:9 sans ou avec sous-titres, Plein écran, Automatique (dans le cas où format automatique a été sélectionné dans le menu **CONFIGURATION**) ou Super 4:3.  
Dans le format d'image Ext. Image 14:9 ou 16:9, vous pouvez faire apparaître ou disparaître les sous-titres au moyen de la touche **▲** ou **▼**.  
Si la chaîne transmet des signaux PALplus, le téléviseur choisit automatiquement le format d'image Ext. Image 16:9.  
(En cas d'une émission en PALplus, les téléviseurs reproduisent également une qualité PALplus).  
Parfois, des magnétoscopes ou des programmes de télévision sont pourvus de signaux spéciaux qui font automatiquement passer le téléviseur au bon format d'image.
- En choisissant Format auto., l'image remplira le plus possible l'écran s'il ne s'agit pas d'une émission en PALplus ou si les programmes de télévision ne sont pas pourvus de signaux spéciaux qui peuvent détecter le bon format d'écran.

*Format auto. est mise hors service lorsque la fonction 2 écrans est activée.*

*Note: dans le mode VGA, appuyez sur la touche **Image** pour sélectionner le format 4:3 ou 16:9.*



# NEXTVIEW

NEXTVIEW est un système qui intègre le guide de télévision d'un magazine hebdomadaire dans votre téléviseur. Certaines chaînes de télévision fournissent des informations concernant leurs propres émissions et parfois même concernant les émissions d'autres chaînes pour un ou plusieurs jours. Sélectionnez la chaîne de télévision souhaitée ou le diffuseur dans le menu Configuration TV p. 9.

Vous pouvez chercher 24 heures sur 24 les émissions que vous désirez regarder. Les émissions sont subdivisées selon différents thèmes. Vous pouvez en outre chercher en partant de l'heure de diffusion d'une émission particulière. Par ex. 'Qu'y a-t-il ce soir entre 8 et 9 heures sur FR2?' Il est même possible de programmer des émissions que l'on veut regarder, préprogrammer et/ou enregistrer automatiquement avec le magnétoscope (à condition que le magnétoscope soit équipé du système NEXTVIEWLink), tout cela une seule fois, journell(ement) ou hebdo(madairement). NEXTVIEW vous permet également de consulter directement des informations mises en mémoire concernant les émissions, fournies par la chaîne de télévision.

*La chaîne de télévision est responsable du contenu de l'information. Le téléviseur détermine la réception de cette information et la présentation au téléspectateur. La structure du menu, les possibilités de sélection et les différentes façons de parcourir les pages sont définies par le logiciel du téléviseur.*

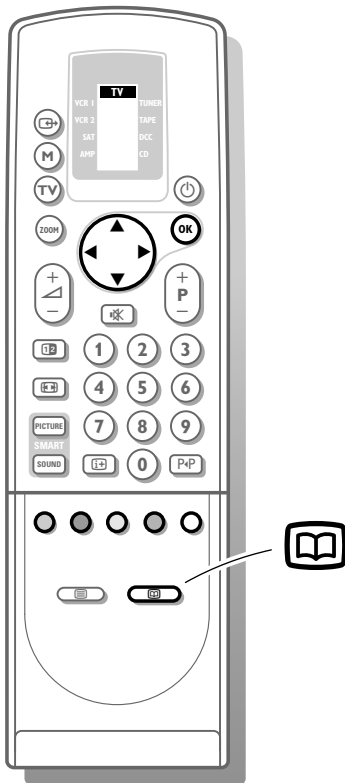

## Utilisation des menus NEXTVIEW

- 1 Appuyez sur la touche de la télécommande pour activer/désactiver le menu NEXTVIEW.

MODE	Date		heure
	-15min	◀↓ Laps de temps ▶	+15min
APERÇU	FR2	17.50	Kirk
CHAÎNE		18.20	Madison
THÈME	LA5	17.55	Les grand palais
JOUR		18.25	Le Monde des Animaux
<<<<<	M6	18.05	Central Park West
	TF1	18.00	Papa revient demain
		18.30	Jamais deux sans toi..t
	FR3	17.45	Je passe à télé
		18.20	Questions pour un champion

- 2 Appuyez sur les touches colorées:
  - pour sélectionner la façon dont les émissions seront classées : **JOUR** pour un guide journalier, **CHAÎNE** pour le guide des chaînes, **THÈME** pour le guide de thèmes, **APERÇU** pour un aperçu de toutes les émissions qui sont marquées pour une préprogrammation ou un enregistrement;
  - pour choisir une des fonctions de base après avoir choisi une émission au moyen de la touche ▼: enregistr., préprogr., regarder, info;
  - pour choisir un des types d'enregistrement/lors de la préprogrammation : une fois, journell. (pour journallement), hebdo. (pour hebdomadairement), annuler ou séries en cas de séries télévisées;
  - appuyez sur la touche blanche pour désactiver NEXTVIEW, pour retourner à un écran précédent ou pour fermer l'écran d'information.
- 3 Utilisez les touches pour sélectionner la date, le laps de temps, la chaîne de télévision ou pour entrer dans la liste des émissions. Si les touches peuvent être utilisées, des signes s'allumeront et indiqueront les différentes possibilités de direction.

## Le système NEXTVIEW offre 4 possibilités de classification et de représentation de l'information

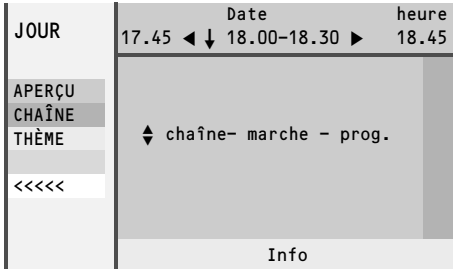

### Jour

Le guide journalier vous donne un aperçu de tous les titres des émissions qui sont actifs dans le laps de temps choisi. Chaque laps de temps dure 15 minutes et le premier laps commence immédiatement ce jour. Les laps continuent jusqu'à 3 heures le lendemain.

L'ordre standard est basé sur la liste des émissions des chaînes de télévision préférées, comme mise en mémoire lors de l'installation du téléviseur. Les chaînes de télévision qui ne sont pas marquées comme chaînes préférées ne seront pas affichées. L'émission que l'on regarde actuellement est sélectionnée et mise en tête de la liste.

NEXTVIEW commence par l'écran **JOUR**.

Si **Aucune** a été choisi comme diffuseur NEXTVIEW dans le menu Configuration TV, il n'y aura pas d'écran jour.

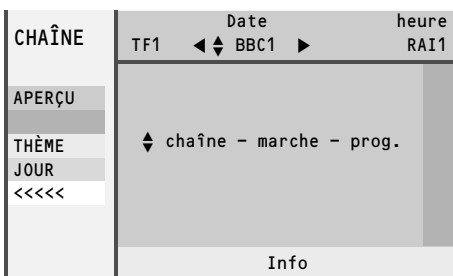

### Chaîne

Le guide des chaînes donne un aperçu de toutes les émissions par chaîne de télévision sélectionnée à la date choisie.

L'émission qui sera diffusée en premier, se trouvera en tête de la liste.

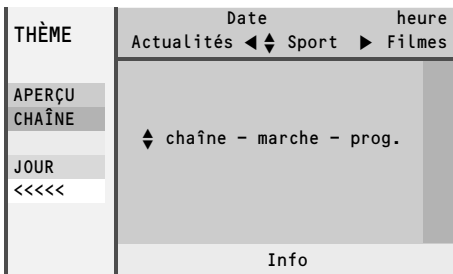

### Thème

Le guide des thèmes donne une liste de toutes les émissions à la date sélectionnée. Cette liste regroupera les émissions de la catégorie choisie (journal, sports, culture, film, ...).

Le premier élément sera l'émission actuelle ou la prochaine émission de la chaîne de télévision regardée à ce moment.

S'il y a plusieurs émissions qui commencent au même moment, elles apparaîtront dans l'ordre du numéro de programme.

Si une autre date est sélectionnée, la liste des émissions affichée commencera par l'émission qui sera diffusée en premier.

Vous pouvez uniquement parcourir le menu **THÈME** si des émissions avec des thèmes prédéfinis sont reprises dans le guide de télévision.

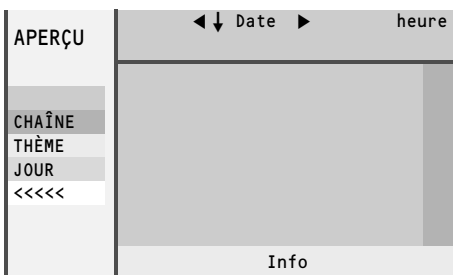

### Aperçu

La liste aperçu est une liste de toutes les émissions préprogrammées et de tous les enregistrements par jour. La première émission affichée sera celle qui est la première dans le temps.

Si plusieurs émissions commencent au même moment ou si plusieurs émissions se déroulent simultanément (en partie), elles seront marquées par un symbole qui s'allume et par un message.

Après la diffusion de l'émission toutes les émissions qui n'ont été mémorisées qu'une seule fois seront effacées.

JOUR	Date	heure
	18.30 ◀ ↓	18.45-19.30 ▶
Enregistr.	C+ 18.35	Nulle Part
Preprog.	◀ FR2 18.50	Qui est Qui? <b>R</b>
Regarder	FR3 18.55	Le 19-20
Info	ARTE 19.00	La panthère rose
<<<<<	TF1 19.00	L'or à l'appel
Info		

JOUR	Date	heure
	18.30 ◀ ↓	18.45-19.30 ▶
enregistr.	C+ 18.35	Nulle Part
annuler	◀ FR2 18.50	Qui est Qui? <b>R</b>
une fois	FR3 18.55	Le 19-20
journell.	ARTE 19.00	La panthère rose
hebdo.	TF1 19.00	L'or à l'appel
<<<<<		
Info		

## Fonctions de base

La fonction **Regarder** ne peut être utilisée que si une émission diffusée en ce moment a été sélectionnée. Sinon cette fonction ne peut être utilisée.

La sélection de cette fonction a comme résultat: le téléviseur diffuse la chaîne choisie NEXTVIEW est mis hors service.

Si l'élément **Info** est activé, vous verrez des informations sur l'émission choisie ou des annonces.

Si **Enregistr. R** ou **Préprog. R** sont activés, l'écran passe au mode Enregistrement ou Préprogrammation. Cette transition sera indiquée par un symbole dans un cadre derrière l'émission choisie. L'intervalle standard est **une fois**. La couleur du symbole renvoie à l'intervalle.

Après la sélection de l'intervalle, le message **Mémorisation** apparaît à l'écran pour indiquer que le magnétoscope est programmé.

Lorsque vous êtes en train de regarder une certaine émission, un message apparaîtra à l'écran au moment où l'émission marquée par le symbole **R** débute.

Lorsque le téléviseur est en position veille, celui-ci sera automatiquement mis en service au moment où l'émission marquée par le symbole **R** débute.

Si une série télévisée est diffusée à la télé, les options **journell.** ou **hebdo.** peuvent être remplacées par l'option **séries**. Dans ce cas, le système cherchera de façon autonome quand le prochain épisode de la série télévisée sera diffusé.

## Recherche et mise à jour de l'information NEXTVIEW

L'information NEXTVIEW, s'il y en a, du diffuseur sélectionné est recherchée, rassemblée et mise à jour **lorsque le téléviseur est mis en position veille** après que l'on ait regardé la télé pendant une période plus ou moins courte.

Le téléviseur passe à un état de demi-veille - le voyant reste vert - et passe automatiquement à la position de veille complète dès que toute l'information nécessaire a été recherchée et mise à jour. Le voyant rouge s'allume. Aussi longtemps que le téléviseur est en position veille, le téléviseur mémorisera les informations pendant la nuit.

Le téléviseur ne mémorisera les informations que si 12 heures se sont écoulées depuis le début de la période précédente de demi-veille. La recherche d'informations pour le diffuseur sélectionné se fera donc au maximum 2 fois par jour.

Pour des diffuseurs non sélectionnés (choix **Aucun** dans le menu de configuration), le système ne rassemblera des informations que lorsque l'on est en train de regarder la télé est si aucun autre menu NextView est activé.

*Remarque: Il peut se révéler nécessaire de faire passer le téléviseur en position veille quand toutes les informations NEXTVIEW ne sont plus à jour, p. ex. au retour de vacances. Un message est alors affiché.*

## Restrictions concernant le magnétoscope pour NEXTVIEW

Le point **Enregistr.** et l'enregistrement automatique ne seront présents et possibles que si votre magnétoscope est équipé du système NEXTVIEWLink.

Les options journell., hebdo. ou séries dépendent du type de magnétoscope dont vous disposez. Le nombre d'enregistrements programmés et la façon dont sont traités les enregistrements qui se déroulent simultanément (en partie), dépendent également du type de magnétoscope.

Si tous les blocs timers du magnétoscope sont utilisés, le point Enregistr. disparaîtra du menu.

Aperçu pour la fonction du magnétoscope.

Lorsque le téléviseur est mis en service, les blocs d'enregistrement programmés seront transmis au téléviseur afin de vérifier si des enregistrements ont éventuellement été ajoutés ou effacés manuellement. Dans ce cas, ces modifications seront montrées dans 'aperçu'.

Le magnétoscope traite et efface les temps d'enregistrement lorsque l'enregistrement a eu lieu.

Avec certains magnétoscopes NEXTVIEWLink, vous ne pouvez pas commencer l'enregistrement journalier (journell.) un samedi ou un dimanche. Dans ce cas, le point journell. sera enlevé du menu pour ces jours-là.

# Télétexte

Certaines chaînes de télévision transmettent des informations au moyen d'un système télétexte. Chaque chaîne qui dispose d'un télétexte transmet une page d'informations sur l'utilisation du système télétexte. Cherchez la page télétexte à l'aide de l'index (en général, il se trouve à la page 100).

Les chaînes de télévision peuvent transmettre le télétexte de manières différentes.

Des couleurs peuvent apparaître dans la ligne d'options correspondant aux touches de couleurs de votre télécommande.

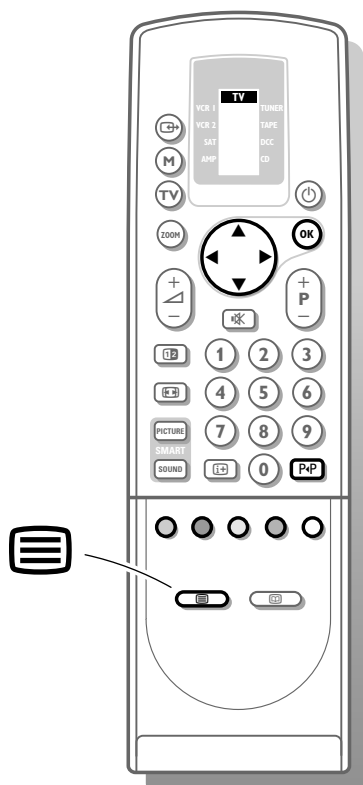

## Système de télétexte à gestion personnalisée

Le système Easy Text réduit considérablement le temps d'attente (à condition que la télétransmission de la chaîne de télévision soit activée pendant au moins une demi-minute) par :

- une **sélection directe** des pages précédentes ou suivantes et des pages en référence à la ligne d'options
- une **liste des pages les plus souvent regardées** : les pages étant sélectionnées, sont mises dans une liste de pages préférentielle de manière à être immédiatement disponibles
- la **pré-mémorisation des numéros de pages** à partir de la page visualisée
- la **pré-mémorisation des sous-pages**.

## Mise en et hors service du télétexte

- Appuyez sur  pour mettre le télétexte en ou hors service. Le contenu apparaît à l'écran ainsi que deux lignes d'informations en haut et une ligne d'options en bas.

## Sélection d'une page de télétexte



### A l'aide des touches chiffrées

- Introduisez le numéro de page désirée avec les touches chiffrées. Le compteur de pages cherche la page ou la page apparaît immédiatement quand le numéro de page a été mis en mémoire.  
*Un message apparaîtra si vous avez introduit un numéro non existant ou mauvais. Des numéros de pages commençant par 0 ou 9 n'existent pas. Introduisez le numéro de page correct.*



### A l'aide de la ligne d'options

- Choisissez le sujet souhaité à l'aide des touches colorées correspondant aux options en bas de l'écran .

## Sélection de l'Image/Télétexte

- Choisissez une chaîne de TV qui diffuse le télétexte.
- Appuyez sur la touche .  
L'écran est diffusé en 2 parties: le côté gauche pour l'image principale/normale, le côté droit pour la diffusion du télétexte par la chaîne TV sélectionnée ou pour NEXTVIEW.
- Appuyez de nouveau sur la touche  pour revenir à un affichage en plein écran.

## Contrôle rapide des pages de télétexte

- Appuyez sur   ou sur la touche **+ P** - pour visualiser les pages précédentes ou suivantes.

## Sélection de la page télétexte précédente

- Appuyez sur la touche **P◀P**.

## Sélection de l'index du système télétexte

- Dans le mode Télétexte, appuyez sur la touche blanche pour faire apparaître l'index (en général p. 100).

### Uniquement pour les diffuseurs utilisant les systèmes télétexte TOP.

T.O.P trie les pages en catégories et ajoute d'autres possibilités pour améliorer la facilité d'utilisation.

- Appuyez **[i+]**. Un aperçu T.O.P. des divers sujets apparaît. Toutes les chaînes de télévision ne transmettent pas le télétexte T.O.P.
- Un aperçu T.O.P. n'est pas possible lorsque la fonction 2 écrans est activée.
- Sélectionnez avec les touches **[◀▶]** le sujet souhaité et appuyez sur **OK**.

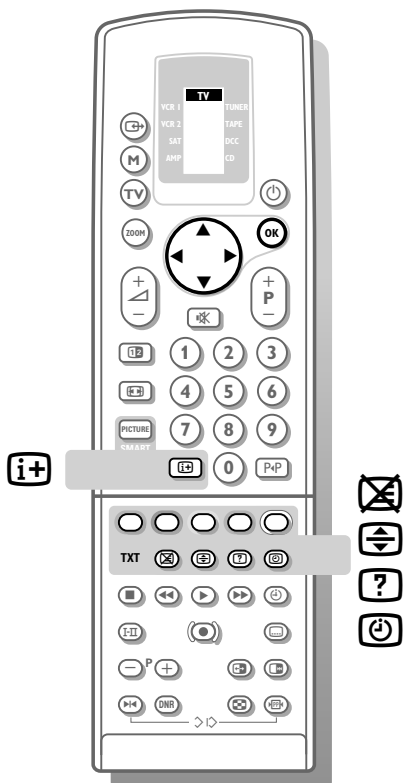

## Sélection des sous-pages

Quand un numéro de page choisi contient plusieurs sous-pages, une sous-page apparaît à l'écran. Le numéro coloré dans la première ligne d'informations indique la sous-page affichée.

Les autres sous-pages peuvent être sélectionnés de deux façons :

### 1. Avec les touches **[◀▶]** :

Les autres numéros de sous-pages apparaissent en blanc dès que la transmission les a trouvés. Ils sont mémorisés de sorte qu'ils sont continuellement disponibles tant que la page de télétexte est affichée à l'écran.

- Choisissez à l'aide des touches **[◀▶]** la sous-page précédente ou suivante.

### 2. Avec la touche **[⊞]** :

Introduisez le numéro de la sous-page vous-même.

- Appuyez sur **[⊞]**. Introduisez la sous-page avec les touches chiffrées, p.ex. 3 pour la troisième page de sept sous-pages. Le téléviseur cherche la sous-page désirée.

Sous-pages alternant automatiquement :

- Appuyez de nouveau sur **[⊞]** pour effacer la sous-page introduite. Les sous-pages alternent automatiquement.
- Appuyez de nouveau sur **[⊞]** afin de choisir les sous-pages avec les touches **[◀▶]** de nouveau.

## Fonctions télétexte spéciales

### Mixage téléviseur/télétexte / Arrêt momentané du télétexte

- Appuyez sur **[☒]** pour superposer la page de télétexte à l'émission de télévision.
- Appuyez de nouveau sur **[☒]** pour désactiver la superposition. L'indication **[☒]** indique que vous êtes toujours dans le mode télétexte. Vous pouvez choisir un numéro de page. Quand la page a été trouvée, le numéro de page apparaît quelques instants à l'écran.
- Appuyez de nouveau sur **[☒]** pour faire réapparaître le télétexte. La fonction mixage téléviseur/télétexte est mise hors service lorsque la fonction 2 écrans **[12]** est activée.

### Double hauteur du texte

- Appuyez plusieurs fois sur **[☒]** pour afficher la partie supérieure, inférieure et pour retourner au format d'image normal. Quand la partie supérieure est affichée, vous pouvez faire défiler le texte ligne par ligne en utilisant les touches **[▲▼]**.

### Informations cachées

- Appuyez sur **[?] [?]** pour appeler/effacer des informations cachées, comme des solutions de jeux ou des réponses à des questions.

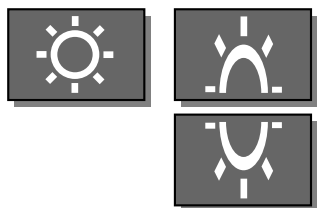

# Branchement des périphériques

## Schéma des connexions

Amplificateur  
Haut-Parleurs avant  
Haut-Parleurs arrière  
CD-i/CD Photo  
Décodeur  
VCR1  
VCR2  
Antenne

Vous pouvez brancher une large gamme d'appareils électroniques sur votre téléviseur. Les diagrammes de connexion suivants vous décrivent le mode de connexion. Consultez aussi **Schéma des connexions** dans le menu **INSTALLATION**, où les différentes possibilités de connexion sont présentées. Chaque fois qu'une option du menu est sélectionnée, un graphique sur la connexion est présenté. Ces graphiques n'ont pas de fonction opérationnelle.

## Magnétoscope

- Branchez les câbles d'antenne ①, ② et, pour obtenir une meilleure qualité d'image, un câble péritel ③ tel qu'indiqué en regard.

Si votre magnétoscope est pourvu de la fonction EasyLink, le câble péritel fourni avec le magnétoscope doit être branché à **EXTERNAL 2** pour pouvoir profiter pleinement de la fonction EasyLink.

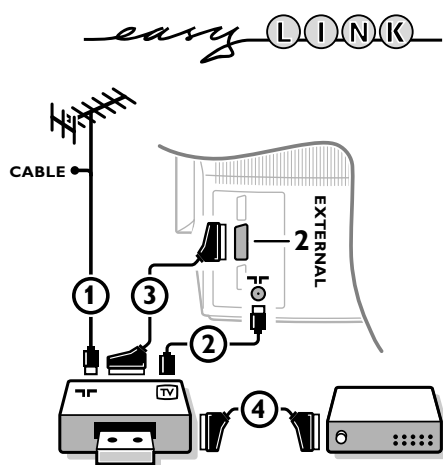

### Choisissez le type de VCR

- 1 Choisissez **Entrée Ext2** dans le menu Configuration TV du menu **INSTALLATION**.
- 2 Choisissez **VCR** ou **Autre**, selon le raccordement auquel vous avez branché le magnétoscope ou un autre appareil périphérique sur la prise péritel **EXTERNAL 2**.
- 3 Choisissez **Type VCR** dans le menu Configuration TV.
- 4 Choisissez **Non PALplus** ou **PALplus** en fonction du type de magnétoscope que vous avez branché.

Uniquement si vous ne branchez pas le câble péritel ③, vous devez procéder aux étapes suivantes :

### Recherche et mise en mémoire du signal de teste de votre magnétoscope

- Retirez le câble d'antenne ① de l'entrée d'antenne **TV** de votre magnétoscope.
- Mettez votre téléviseur en service et branchez le magnétoscope sur signal test. (Consultez le manuel de votre magnétoscope.)
- Cherchez le signal test de votre magnétoscope comme vous avez recherché et mis en mémoire les chaînes de télévision. Voir Installation, Mémoriser les chaînes de télévision, Installation manuelle, p. 6.
- Mémorisez le signal test sous le numéro de programme 0 ou entre 90 et 99.
- Introduisez de nouveau la fiche d'antenne dans l'entrée d'antenne **TV** de votre magnétoscope après avoir mémorisé le signal test.

### Décodeur et magnétoscope

- Branchez un câble péritel ④ sur la prise péritel de votre décodeur et sur la prise péritel spéciale de votre magnétoscope. Consultez également le manuel de votre magnétoscope.  
Voir également Mémoriser les numéros de progr. Décodeur, p. 8.  
Vous pouvez également connecter votre décodeur directement à **EXTERNAL 1** ou 2 avec un câble péritel.



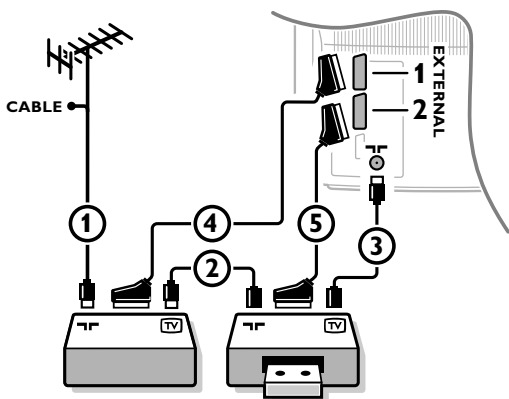

## Magnétoscope et autres appareils périphériques (excepté CD-i/CD Photo)

- Branchez les câbles d'antenne ①, ② et ③ tel qu'indiqué en regard. Vous obtiendrez une meilleure qualité d'image si vous branchez le câble péritel supplémentaire ⑤ à EXTERNAL 2 et le câble péritel ④ à EXTERNAL 1 ou 3.
- Cherchez le signal test de votre appareil périphérique tout comme pour un magnétoscope.

En connectant un magnétoscope à EXTERNAL 1, vous ne pouvez enregistrer qu'un programme de votre téléviseur.

EXTERNAL 2 vous permet d'enregistrer à partir de votre téléviseur ou d'un autre appareil branché. Voir Enregistrer avec votre magnétoscope, p. 28.

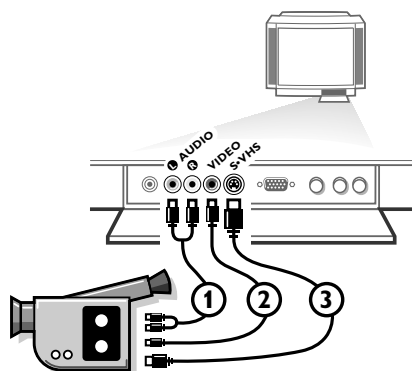

## Caméra et caméscope

- Branchez votre caméra ou caméscope à l'avant de votre téléviseur.
- Branchez l'installation sur VIDEO ② et AUDIO L ① pour un appareil mono.
- Appuyez plusieurs fois sur la touche I-II sous la trappe de la télécommande, pour sélectionner le son venant de l'un ou des deux haut-parleurs de votre téléviseur.
- Branchez également sur AUDIO R ① pour un appareil stéréo. Vous obtiendrez la qualité S-VHS avec un caméscope S-VHS en branchant les câbles S-VHS sur S-VHS ③ et sur AUDIO ①.

## Autres appareils périphériques

Branchez le câble péritel ① tel qu'indiqué en regard.

Seulement pour un appareil CD-i/CD Photo :

- Appuyez simultanément sur les touches ⏪ et ⏩.

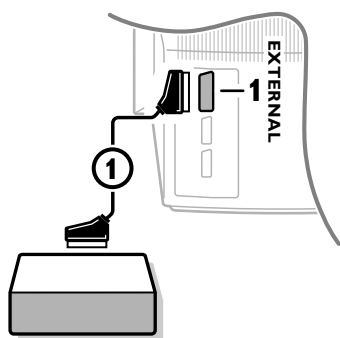

### INSTALLATION

Langage  
Pays

Installation automatique  
Installation manuelle  
Nom du programme  
Modifier n° de programme  
Programmes préférentiels

Schéma des connexions

### CONFIGURATION

### CONFIGURATION

#### CD-i/CD Photo

Décodeur  
Ligne d'informations  
Entrée Ext2  
Type VCR  
Son Surround Arrêt/Chaîne 1...7  
Diffuseur NEXTVIEW Aucune/0.99  
Format auto. Oui/Non  
INSTALLATION

- Sélectionnez **CD-i/CD Photo Oui** dans le menu Configuration du menu **INSTALLATION**. Vous obtiendrez ainsi le meilleur confort visuel pour votre CD-i/CD Photo.
- Enfoncez la touche rouge **MENU** pour faire disparaître tous les menus de l'écran.

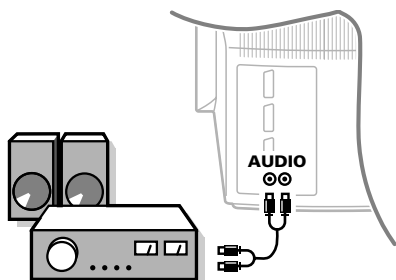



## Installation audio / Amplificateur

- Branchez, pour ce faire, les câbles audio sur l'entrée audio de votre installation et sur AUDIO L et R à l'arrière de votre téléviseur. Vous pouvez ainsi reproduire le son du téléviseur via de votre installation audio.



## Casque

- Introduisez la fiche dans la prise du casque  à l'avant du téléviseur.
- Appuyez sur  sur la télécommande pour mettre hors service les haut-parleurs de votre téléviseur.

*La prise du casque a une impédance de 8 à 4000 Ohm et est du type 3,5 mm.*

Choisissez **Casque** dans le menu **SON**, afin de régler le volume du casque et afin de sélectionner la langue synchronisée ou originale (lorsque la chaîne de télévision transmet en deux langues) pour le son de votre casque. Voir p. 13.

## Haut-parleurs supplémentaires

Vous pouvez remplacer les haut-parleurs internes de votre téléviseur par deux autres haut-parleurs supplémentaires, min. 8 Ohm.

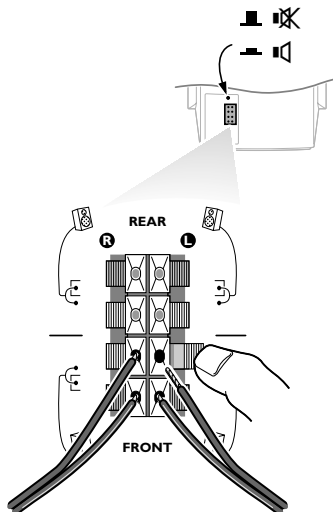

- Connectez les haut-parleurs aux bornes de connexion à l'arrière de l'appareil. Connectez le haut-parleur avant gauche à **FRONT L**; et le haut-parleur avant droit à **FRONT R**.

*Gardez les bornes de branchement enfoncées et introduisez les embouts filetés dans les ouvertures: les fils négatifs aux connecteurs noirs, les fils positifs (avec la ligne noire) aux connecteurs rouges. N'insérez pas les fils trop profondément.*

- Choisissez un réglage de volume faible et réglez l'interrupteur de haut-parleur à l'arrière de l'appareil sur la position . Les haut-parleurs internes, droit et gauche, de votre téléviseur sont maintenant hors service.

## Brancher votre ordinateur

Raccordez le câble VGA (câble non fourni) à la carte vidéo de votre ordinateur d'une part et à l'entrée **VGA IN** située derrière la trappe en face avant du téléviseur d'autre part.

Fixez les connecteurs à l'aide des vis prévues à cet effet sur les prises elles-mêmes.

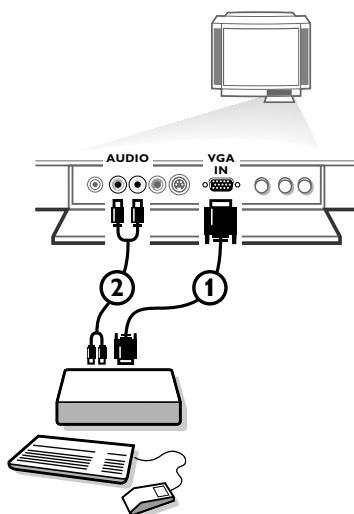

Dans le cas d'un ordinateur multimédia, les câbles audio peuvent être connectés aux sorties audio de votre ordinateur et aux entrées **AUDIO L** (gauche) pour une reproduction mono et **R** (droite) **2** pour une reproduction stéréo de votre téléviseur (prises situées à côté du connecteur **VGA IN** derrière la trappe en façade de votre téléviseur).

Dans le cas d'un ordinateur à son stéréo, sélectionnez stéréo avec la touche **I-II** de la télécommande (voir p. 11).

Si vous voulez brancher d'autres appareils sur votre téléviseur, consultez votre revendeur.



## Pour sélectionner les périphériques

Si vous disposez d'un magnéscope pourvu de la fonction EasyLink et que ce dernier est connecté à votre téléviseur, votre téléviseur sera mis en service, même s'il était en position veille. (P. ex. lors de la lecture de la bande,...)

Cela n'est pas possible lorsque Verrouillage Marche est sélectionné.

### Un appareil branché uniquement avec un câble d'antenne :

- Choisissez, à l'aide des touches chiffrées, le numéro de programme sous lequel vous avez mémorisé le signal test.

### Un appareil branché avec un câble péritel ou à l'avant du téléviseur

- Appuyez plusieurs fois sur la touche  afin de sélectionner **EXT1**, **EXT2**, **EXT3**, **FRONT** ou **VGA**, l'entrée sur laquelle vous avez branché votre appareil à l'arrière ou à l'avant de votre téléviseur.

Remarque: la plupart des périphériques (décodeur, magnéscope) gèrent d'eux-mêmes la connexion.

### Voulez-vous revenir à l'image du téléviseur ?

- Introduisez, à l'aide des touches chiffrées, le numéro de programme de la chaîne de télévision que vous voulez regarder.

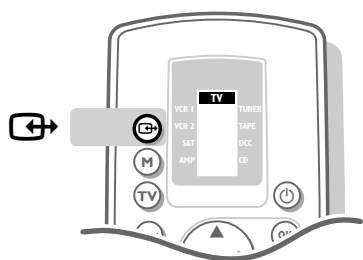

## Touches pour le magnéscope

La plupart des magnétoscopes qui font partie de notre gamme de produits fonctionnent à partir de la télécommande de votre téléviseur.

- Appuyez plusieurs fois sur la touche **M** jusqu'à ce que la flèche dans l'écran d'affichage indique **VCR1** pour votre magnéscope ou une autre indication pour tout autre équipement que vous voulez piloter depuis la télécommande.

Appuyez simultanément sur la touche **VCR** et:

- pour l'arrêt,
- ◀ pour le rebobinage,
- ▶ pour le mode lecture,
- ▶▶ pour le bobinage,
- ⌚ pour enregistrement programmé (certains modèles),
- pour enregistrer,
- **P** + pour visualiser rapidement les chaînes de télévision du récepteur de votre magnéscope,
- 0 à 9** pour sélectionner les chaînes de télévision à partir de votre magnéscope,
- ⏻ pour mettre le magnéscope en veille.

Ces touches fonctionnent avec les magnétoscopes supportant le protocole RC5 standard

Si votre magnéscope dispose de la fonction EasyLink, les touches ● et ■ pour enregistrer et arrêt de la télécommande du téléviseur peuvent être commandées dans le mode TV.

Quand vous appuyez sur la touche ■ pendant 3 secondes, le téléviseur comme le magnéscope passent en mode position veille.

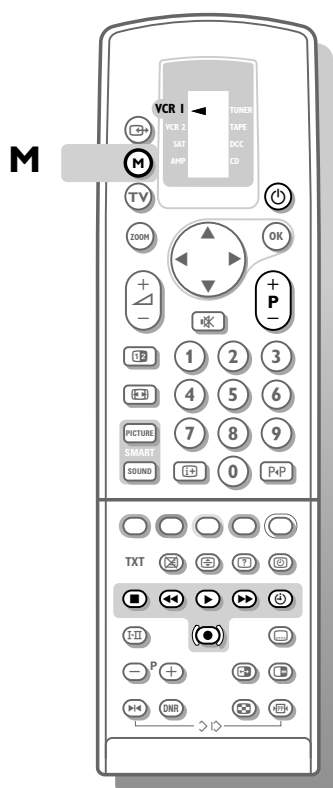

# Enregistrer avec un magnétoscope sans EasyLink

Pour obtenir la qualité S-VHS, le lecteur caméra S-VHS ou magnétoscope S-VHS, doit directement être branché au magnétoscope S-VHS effectuant l'enregistrement.

## 1. Enregistrer un programme de télévision

si vous utilisez un **câble d'antenne** uniquement

- Choisissez le numéro de programme sur votre magnétoscope.
- Mettez votre magnétoscope en position d'enregistrement. (Consultez le manuel de votre magnétoscope.)

*Changer de numéro de programme sur votre téléviseur ne dérange pas l'enregistrement.*

si vous utilisez un **câble péritel** branché sur la prise péritel **EXTERNAL 2**

*En connectant un magnétoscope à EXTERNAL 2 il est possible d'enregistrer un programme de votre téléviseur ou de tout autre appareil raccordé.*

- Choisissez le numéro de programma sur votre téléviseur.
- Choisissez la connexion correcte sur votre magnétoscope.
- Mettez votre magnétoscope en position d'enregistrement.

**Vous enregistrez ce que vous voyez à l'écran.**

*Ne changez pas les numéros de programme ou ne débranchez pas votre téléviseur lorsque vous êtes en train d'enregistrer !*

si vous utilisez un **câble péritel** branché sur la prise péritel **EXTERNAL 1**

*En connectant un magnétoscope à EXTERNAL 1 vous ne pouvez enregistrer qu'un programme de votre téléviseur.*

- Choisissez le numéro de programme sur votre téléviseur.
- Mettez votre magnétoscope en position d'enregistrement.

*Passer à un programme d'un appareil périphérique branché ne dérange pas l'enregistrement.*

## 2. Enregistrer un programme sur votre magnétoscope branché à EXTERNAL 2 au départ d'appareils audio ou vidéo branchés sur EXTERNAL 1, EXTERNAL 3 ou à l'avant du téléviseur

- Mettez l'appareil en service.
  - Choisissez la connexion correcte sur votre magnétoscope.
  - Mettez votre magnétoscope en position d'enregistrement.
- Vous enregistrez ce que vous voyez à l'écran.**

*Ne changez pas les numéros de programme ou ne débranchez pas votre téléviseur lorsque vous êtes en train d'enregistrer !*

## Enregistrer avec un magnétoscope par EasyLink



Si un magnétoscope S-VHS pourvu de la fonction EasyLink est branché, il est possible d'enregistrer en qualité S-VHS à partir d'un appareil périphérique S-VHS branché à l'avant de votre téléviseur (p.ex. d'un caméscope S-VHS)

En mode TV, vous pouvez faire démarrer un enregistrement immédiat de l'émission qui est diffusée à l'écran à ce moment-là.

- Appuyez sur la touche ● sous la trappe de la télécommande de votre téléviseur ou de votre magnétoscope ou sur la touche enregistrer de votre magnétoscope. Le magnétoscope est mis en fonction s'il se trouve dans la position de veille et un message indiquant ce qui est enregistré apparaît en bas de l'écran. Le magnétoscope commence l'enregistrement du programme de télévision sélectionné.
- Appuyez sur la touche ■ pour arrêter l'enregistrement.

Lorsque vous enregistrez un programme d'un appareil périphérique branché sur **EXTERNAL 1, 3** ou **FRONT**, il est interdit de choisir un autre programme de télévision à l'écran. Si vous souhaitez néanmoins revenir sur le programme de TV, un deuxième appui successif fera apparaître à l'écran le programme demandé auquel cas l'enregistrement du périphérique sera arrêté et le magnétoscope passera en veille. Si vous mettez votre appareil en veille tandis que vous enregistrez un programme à partir d'un appareil périphérique branché sur **EXTERNAL 1, 3** ou **FRONT**, le voyant rouge clignotant sur la face avant de votre téléviseur indique que vous êtes en train d'enregistrer. Le voyant arrête de clignoter après la fin de l'enregistrement.

## Enregistrer avec un magnétoscope par NEXTVIEWLink

Si votre magnétoscope est pourvu du système NEXTVIEWLink et vous avez indiqué un ou plusieurs émissions qui doivent être automatiquement enregistrées en mode NEXTVIEW, votre téléviseur ne doit plus être en position de veille ni mis en service pour faire commencer l'enregistrement.

# Conseils

## Entretien de l'écran

Nettoyez votre téléviseur avec un chiffon doux légèrement humide.

N'utilisez pas de produit de nettoyage agressif susceptible d'abîmer la couche de protection de votre écran.

## EasyLink ne fonctionne pas:

Utilisez-vous un câble péritel adapté?

Utilisez-vous un périphérique EasyLink?

## Mauvaise image

Avez-vous choisi le bon système de télévision ? Votre téléviseur et/ou votre antenne interne se trouvent-ils trop près des haut-parleurs, d'une installation audio sans prise de terre, de tubes néon, etc. ? La proximité de montagnes ou de hauts immeubles peut être à l'origine d'images dédoublées ou d'ombres. Parfois, on obtient une meilleure qualité d'image en changeant la direction de l'antenne externe. Est-ce que l'image ou le télétexte est méconnaissable ? Vérifiez si vous avez introduit la fréquence correcte. Voir Installation, p. 5.

La luminosité et le contraste sont-ils déréglés ? Appuyez sur la touche . Une mauvaise qualité d'image est parfois possible quand une caméra S-VHS, raccordée à l'avant de l'appareil, fonctionne alors qu'un autre appareil est connecté à **EXT1** ou **EXT2**. Dans ce cas, mettez un des appareils hors service.

## Absence d'image

L'antenne est-elle correctement raccordée ? Les fiches sont-elles fermement enfoncées dans la prise d'antenne ? Le câble d'antenne est-il en

bon état et muni des fiches adéquates ? Les dispositifs de branchement à un éventuel second téléviseur sont-ils en bon état ? En cas de doute, consultez votre revendeur.

## Télécommande

Si votre téléviseur ne réagit plus aux commandes, il est possible que les piles soient usées. Vous pouvez toujours utiliser la touche Menu et les touches +/- qui se trouvent à l'avant du téléviseur.

## Menu

Vous n'avez pas choisi le menu que vous vouliez. Appuyez une nouvelle fois sur la même touche pour sortir du menu.

## Image VGA pas stable ou pas synchronisée

Vérifiez si vous avez sélectionné le mode VGA correct dans votre ordinateur individuel (640x480, 680x400 ou 640x350).

## Mauvaise texte dans le mode VGA

Essayez un autre réglage d'image au moyen de la touche Smart Controls picture sur la porte de la télécommande.

## NEXTVIEW - pas d'information

Voir Recherche et mis à jour de l'information NEXTVIEW, p. 20.

## Système de haut-parleurs sans fil

Les paramètres du haut-parleurs actif et du Son Surround, sont-ils réglés au même canal de transmission ? Des périphériques externes RF ou des

mouvements de personnes autour du téléviseur peuvent brouiller la transmission du son.

S'il est impossible de capter un son surround, ou s'il y a trop d'interférence, il faut établir une connexion avec les fils. Voir Installer la configuration, p. 8.

## Toujours pas de résultats ?

Mettez votre téléviseur hors service. Remettez-le en service.

**N'essayez jamais de réparer vous-même une panne de téléviseur.** Consultez votre revendeur ou un technicien.

## Que faire lorsque votre téléviseur est usagé ?

Votre nouveau téléviseur contient des parties et matériaux recyclables et réutilisables. Des entreprises spécialisées démontent les téléviseurs arrivés en fin de cycle de vie pour récupérer les parties et matériaux réutilisables de manière à réduire au minimum les déchets. Informez-vous sur les dispositions de votre pays concernant les vieux téléviseurs.

## Que faire avec les piles usagées

Même si les piles livrées avec la télécommande ne contiennent pas de métaux lourds tels que le mercure ou le cadmium, la législation de certains pays peut cependant interdire la dépose de piles usagées dans les déchets ménagers. Informez-vous pour connaître les dispositions en vigueur dans votre pays.

# Index

- a** ACI, 5
  - arrêt programmé, 15
  - arrêt sur l'image, 11
- c** câble péritel, 24
  - caméscope, 25
  - casque, 26
  - CD-i/ CD Photo, 25
  - configuration TV, 8
  - contraste dynamique, 12
  - contour, 13
- d** décodeur, 8
  - diffuseur NEXTVIEW, 9
  - DNR, 11
  - dolby pro logic, 14
- e** égaliseur graphique, 13
  - émission bilingue, 11
  - enregistrer, 28
- f** format auto, 8
  - format d'image, 17
  - fréquence, 6
- h** haut-parleurs avant, 14
  - haut-parleurs arrière, 14
  - heure, 11
  - hue, 12
- i** informations à l'écran, 10
  - installation automatique, 5
  - installation manuelle, 6
- l** langage, 5
  - ligne d'informations, 8
  - liste des programmes, 11
- m** magnétoscope, 24
  - mémorisation PP, 15
  - mémoriser les chaînes de télévision, 5
  - menu langage, 5
  - message, 16
  - mise en service du téléviseur, 4
  - mode de son, 11
  - mode surround, 11
  - modifier n° de programme, 7
- n** NEXTVIEW, 18
  - nom du programme, 7
  - numérique, 11
- o** options numérique, 12
  - ordinateur, 26
- p** parabole, 12
  - pays, 5
  - programmes préférentiels, 7
- r** ralenti, 11
  - rechercher les chaînes de télévision, 5
  - réglages de l'image, 12
  - réglages du son, 13
  - réglages préférentiels, 11
- s** smart image et son, 10
  - son arrêté, 10
  - son surround, 9
  - sous-titres, 11
  - sous-pages télétexte, 23
  - stéréo, 11
  - S-VHS, 28
  - système de haut-parleurs sans fil, 3
- t** télétexte, 22
  - trapèze, 12
- v** verrouillage, 15
  - vga, 12
  - volume, 10
  - volume arrière, 14
  - volume centrale, 14
- z** zoom, 10

# Lexique

## 100 Hz

Avec cette technologie, regarder votre téléviseur est plus reposant pour les yeux. Les téléviseurs conventionnels produisent 50 images par seconde. A cette fréquence, l'oeil humain perçoit une perturbation, surtout sur les surfaces larges et brillantes. Avec la technologie 100 Hz, chaque image est régénérée 100 fois par seconde. Ceci permet de supprimer l'effet de scintillement.

## Arrêt sur image

Mode TV qui vous permet de "geler" une image pour pouvoir étudier commodément un détail précis, par exemple pour noter certaines informations figurant dans les programmes comme un numéro de téléphone.

## Automatic Channel Installation (ACI)

(Installation automatique des chaînes)  
Ce système installe automatiquement toutes les chaînes dans le même ordre que votre câble-opérateur (dans la mesure bien sûr où vous recevez les chaînes en question). Il ajoute également automatiquement le numéro et le nom du programme. Avec l'ACI, l'installation des chaînes est entièrement automatique et simple.

## Digital Scan

Innovation qui élimine le scintillement de l'image, c'est-à-dire les vibrations horizontales des lignes de l'image. Associé à la technologie 100 Hz, il offre une image aussi stable qu'une diapositive.

## DNR

Le réducteur numérique de bruit réduit le bruit de l'image. Il suffit de jouer sur le réglage du DNR pour atténuer le bruit de l'image et obtenir des images claires et sans distorsion.

## Dolby Surround Pro Logic

Grâce à ses 4 voies, le son vous parvient de tous les côtés. Il apporte à vos films favoris toute la vie, le réalisme et l'impact du son cinéma et vous fait participer à l'action.

## EasyLink

Système de bus numérique 'intelligent' ESI entre les éléments audio des chaînes HiFi et entre les téléviseurs et les magnétoscopes. Une seule touche suffit à sélectionner et à contrôler la source.

## Easy Text

Mémoire télétexte qui mémorise vos pages télétexte préférées et vous permet d'y accéder instantanément.

## Menu

Affichage structuré et global, sur l'écran, des fonctions d'installation et d'utilisation. Vous pouvez les sélectionner à l'aide de la télécommande.

## NEXTVIEW

NEXTVIEW est une nouveauté qui, au moyen d'un guide de programmes télévisés à l'écran, aide l'utilisateur d'un téléviseur ou d'un magnétoscope à chercher l'émission qu'il/elle désire regarder. NEXTVIEW montre une description de chaque émission et l'utilisateur peut marquer des émissions intéressantes qui doivent être préprogrammées (téléviseur autom. Marche), enregistrées (à condition de disposer d'un magnétoscope NEXTVIEWLink) ou qu'il ou elle désire regarder.

## NTSC

Système de transmission de signaux couleur composites utilisé aux Etats-Unis, au Japon et dans certains pays d'Amérique du sud et du sud-est asiatique.

## Prise péritel

Connecteur à 21 broches qui vous permet de connecter facilement divers types de matériels audio/vidéo et informatiques.

## Programmation de mise en veille

Fonctionnalité qui vous permet de programmer l'arrêt automatique de votre téléviseur.

## Réglage de la teinte

Sur les téléviseurs, système permettant de modifier à volonté l'équilibre entre les couleurs 'froide' et 'chaudes'.

## Préréglages Image et Son

Touches sur la télécommande pour sélectionner des réglages prédéfinis image et son.

## Télétexte

Voir également Easy Text  
WST: Télétexte à la norme internationale.  
FLOF: Full Level one Features. Système utilisé par RTBF, BBC et RVE pour un accès rapide des pages de télétexte.  
TOP: Table of (Teletext) Pages. Système allemand pour améliorer la facilité d'utilisation des pages de télétexte.

## Verrouillage

Dispositif destiné à empêcher les enfants de regarder télévision. Le verrouillage s'active et se désactive à l'aide de la télécommande.