

Flat TV



Let's make things better.



PHILIPS

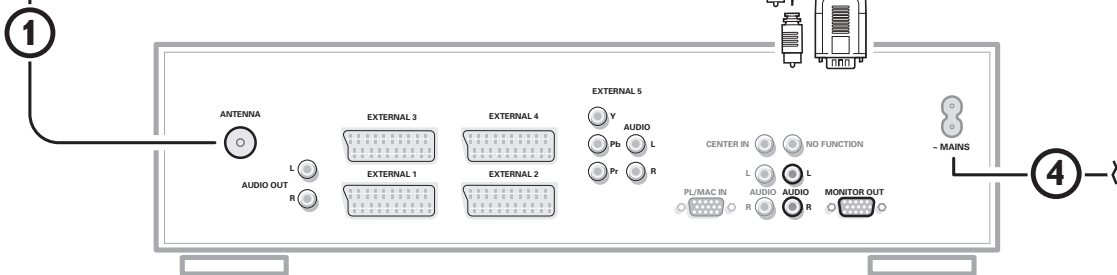
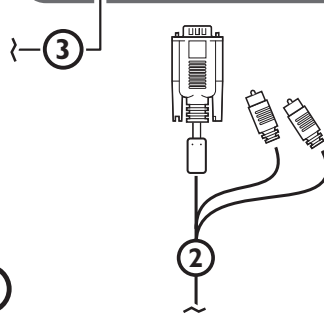
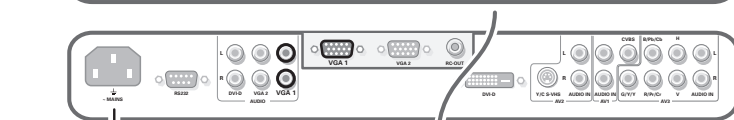
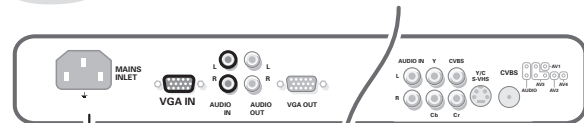
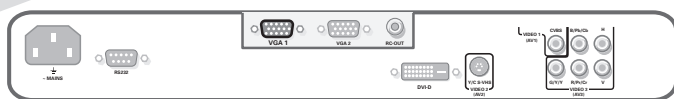
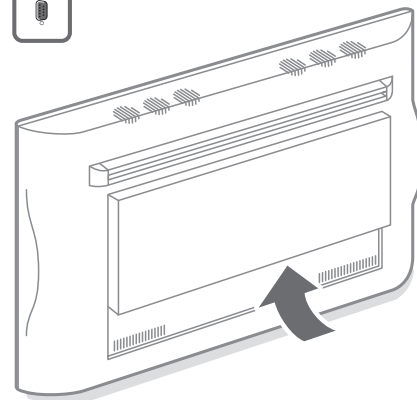
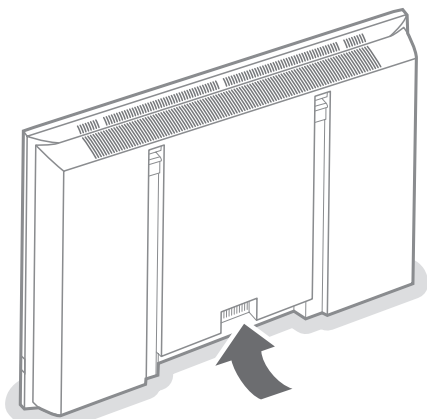
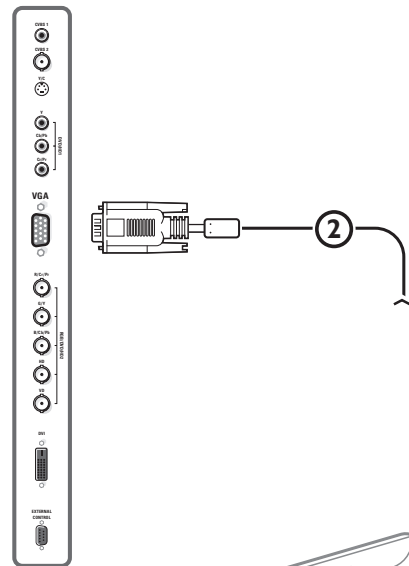
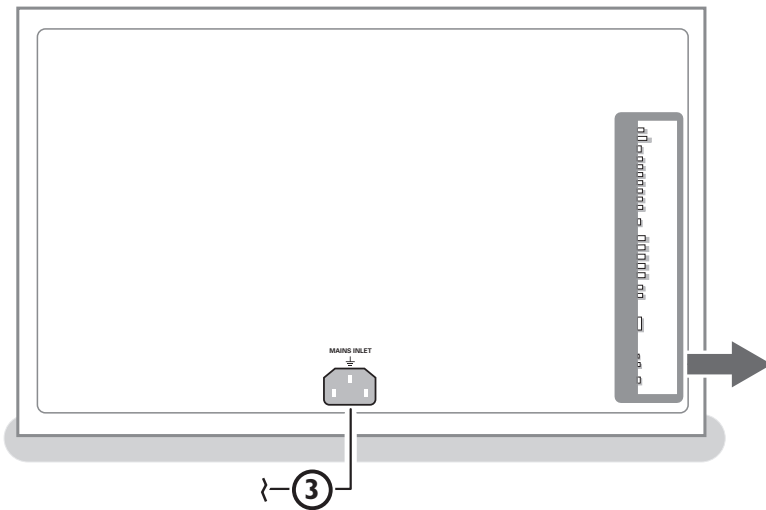

Table des matières

Remarque :

Les fonctions décrites dans ce manuel ne sont pas obligatoirement présentes, selon le type de votre TV.

Installation

- Votre télécommande **2**
- Préparation **3-4**
- Utilisation des menus et du système menu **4**
- Sélectionnez votre langage **5**
- Sélectionnez votre pays **5**
- Mise en mémoire des chaînes
 - Installation automatique **6**
 - Installation manuelle **6**
 - Nom du programme **6**
 - Modifier la liste des programmes **6**
 - Sélection des programmes préférés **6**
- Installation de la configuration **7-9**

Utilisation

- Utilisation de la télécommande **10-12**
- Les touches sur la face avant du récepteur **12**
- Menu TV
 - Menu image **13-14**
 - Menu son **14-15**
 - Menu options **16-17**
- Deux écrans/PIP (uniquement pour FTR 9964) **18**
- Mosaïque (uniquement pour FTR 9964) **19**
- Guide télétexte **20**
- Télétexte **21-23**

Aide?

Si dans le mode d'emploi vous n'avez pas la réponse à votre question ou si les 'Conseils' donnés ne vous ont pas aidé à résoudre votre problème de TV, vous devez téléphoner au service consommateur de votre pays, voir le document 'World-wide guarantee'.

Avant de téléphoner au Service Consommateurs de Philips, notez le modèle et le numéro de série complet de votre TV, lesquels sont inscrits sur une étiquette collée au dos de l'appareil, ou bien vous trouverez ces informations sur une étiquette collée sur 2 cotés au bas de l'emballage.

Modèle:
N° de série: ""

Branchement des périphériques

- Branchement et sélection des périphériques **24-27**
- Fonctions de la télécommande pour les périphériques **28-29**
- Enregistrement **30**

- Conseils **31**
- Index **31**
- Lexique **32**

Installation

Votre télécommande

➔ Périphériques p. 27

Sélection de **EXT1, EXT2, EXT3, EXT4, EXT5, FRONT, VGA** ou sélection du TV

Touches Mode p. 10

Sélection de **TV, VCR, DVD, SAT, TAPE, CD, TUNER** ou **CDR**

12 Deux écrans/PIP marche/arrêt (uniquement pour FTR 9964) p. 18

▶◀ Format arrêt sur image marche/arrêt (uniquement pour FTR 9964) p. 10

📺 Cinema Link
Reportez-vous au livret Cinema Link fourni séparément

📖 Guide télétexte marche/arrêt p. 20

OK Valider votre sélection p. 10

▲ Volume haut/bas p. 10

🔊 Suppression du son p. 10

P Sélection des programmes p. 10

ℹ+ Info à l'écran p. 10

PxP Touche Smart surf p. 11

-/- Fonction magnétoscope p. 28

🔊 Son Surround p. 11

● EasyLink - instant enregistrement p. 11

▶◀ Format d'image p. 11

⏻ Position veille p. 10

Touches colorées

- Sélection directe d'une page de txt ou d'un sujet p. 21
- Sélection des fonctions de base dans le Guide Télétexte p. 20

Appareils audio/vidéo

p. 28-29

📖 Télétexte marche/arrêt p. 21

📺 Menu principal marche/arrêt p. 4

⬆️⬆️⬆️⬆️ Curseur pour sélectionner votre choix

🕒 Heure p. 11

📺 Mosaïque marche/arrêt (uniquement pour FTR 9964) p. 19

📺 Double hauteur en mode TXT p. 22
Zoom marche/arrêt p. 11

📺 Inversion des écrans (uniquement pour FTR 9964) p. 18

Smart Controls

🎵 Son smart p. 12

📺 Active control p. 12

📺 Image smart p. 12



Préparation

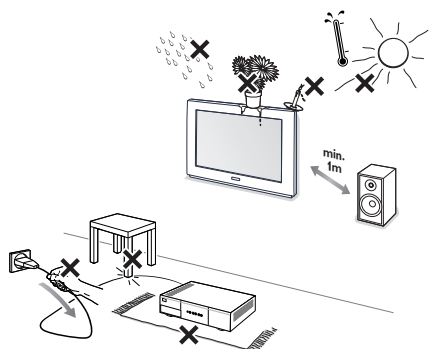

- 1 Placez le récepteur à l'endroit que vous désirez mais veillez à ce que l'air puisse circuler librement à travers les fentes de ventilation. N'installez pas le récepteur dans un espace confiné tel qu'une bibliothèque ou une unité similaire.
Afin d'éviter tout danger, écartez toute flamme nue (bougies...) de l'appareil. Evitez également de le mettre directement en contact avec de la pluie ou de l'eau. Veillez à préserver l'équipement de tout égouttement ou de toute éclaboussure. Par ailleurs, ne placez pas d'objets contenant des liquides, tels que des vases, sur l'appareil.
- 2 Branchez le câble d'antenne **fourni** ① et le câble **VGA** au moyen des connecteurs audio cinch ② de la façon indiquée au verso de la couverture du présent manuel.
Veillez à ce que toutes les vis des câbles ② soient bien serrées.

Boîtier de réception TV avec Moniteur sans haut-parleur

Dans le cas où votre Boîtier de réception TV est raccordé à un moniteur sans haut-parleur, et si vous ne l'avez pas non plus raccordé à un ampli audio, toutes les instructions du mode d'emploi relatives au son, contrôle du volume et connections audio ne sont pas applicables (sauf en ce qui concerne le raccordement d'un casque).
Les touches de la télécommande relatives au son sont également sans action.

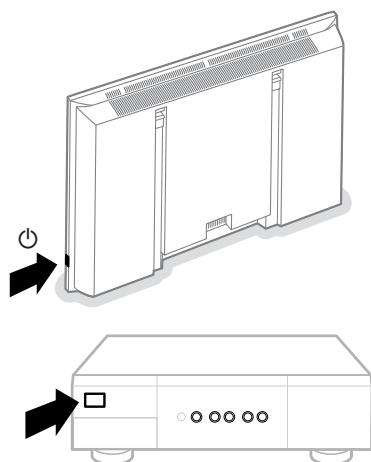
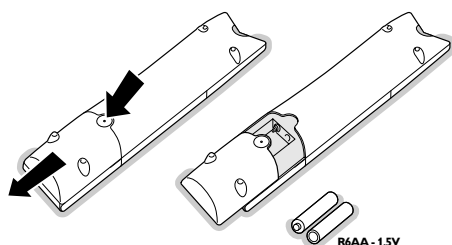
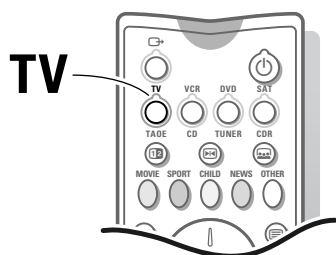

- 3 Pour brancher votre ordinateur, voir le manuel d'instruction fourni séparément avec votre moniteur.
Pour brancher un autre périphérique, voir p. 24.
Si vous disposez d'un ensemble Cinema Link (récepteur audio Cinema Link et/ou magnétoscope Cinema Link et/ou lecteur DVD), consultez le manuel d'instruction fourni séparément.
Pour atteindre les meilleurs résultats, il est conseillé d'utiliser uniquement les câbles d'antenne fournis pour brancher le récepteur au magnétoscope et le magnétoscope au connecteur d'antenne.
- 4 Branchez la fiche fournie ③ à l'entrée **MAINS** à l'arrière du monitor et la fiche ④ à l'arrière du récepteur. Branchez-les tous les deux dans les prises murales.
- 5 Télécommande: Enlevez le couvercle du compartiment à piles.
Mettez les deux piles fournies (type R6AA-1,5V).
Appuyez sur la touche **TV** pour s'assurer que la télécommande est en mode TV.
Même si les piles livrées avec la télécommande ne contiennent pas de métaux lourds tels que le mercure ou le cadmium, la législation de certains pays peut cependant interdire la dépose de piles usagées dans les déchets ménagers. Informez-vous pour connaître les dispositions en vigueur dans votre pays.
- 6 **Mise en service du téléviseur :** Appuyez sur la touche  situé sur le côté droit du moniteur et sur celui de la face avant du boîtier du récepteur.
Un voyant vert s'allume sur le moniteur et sur le boîtier récepteur et l'écran s'éclaire.
Si le voyant est rouge, appuyez sur la touche **- P +** ou sur une des touches chiffrées de la télécommande.

Le voyant vert clignote chaque fois que vous appuyez sur une touche de la télécommande.

Lorsque vous allumez votre TV **pour la première fois**, le menu **LANGAGE** apparaît automatiquement à l'écran. Successivement les indications apparaissent automatiquement sur l'écran dans les langages différents. Suivez les instructions à l'écran.

Utilisation des menus et du système menu

Attention: dirigez la télécommande vers le voyant du moniteur.

- 1 Appuyez sur la touche **MENU**  de la télécommande pour faire apparaître le menu principal. Les éléments apparaissant dans le menu dépendent des périphériques connectés. Si vous avez connecté un magnéto-copie EasyLink, le menu comprendra l'élément **VCR**, voir p. 24. Si vous avez connecté un récepteur audio Cinema Link le menu comprendra l'élément **Récepteur**. Reportez-vous au livret Cinema Link fourni séparément.

Remarque: le menu principal ne contient l'élément **Sortie**, qui permet de faire disparaître le menu, que lorsque vous allumez votre téléviseur pour la première fois ou que vous appelez à l'écran le menu principal à l'aide de la touche **MENU** se trouvant sur la face avant de votre récepteur de télévision.

- 2 Utilisez le curseur de direction haut/bas, sélectionnez le menu **TV**, **(DVD)**, **(VCR)**, **(Récepteur)**, **Configur.** ou **Installer**.

Remarque: les éléments de menu n'apparaissent pas toujours tous à l'écran. Enfoncez le curseur de direction bas pour les faire apparaître tous.

- 3 Sélectionnez l'élément de menu à l'aide du curseur gauche/droite.

- 4 A l'aide du curseur haut/bas, choisissez la commande que vous souhaitez sélectionner ou ajuster. Voir par exemple menu Image.

- 5 Appuyez à nouveau sur la touche **MENU**  pour faire disparaître le menu principal.

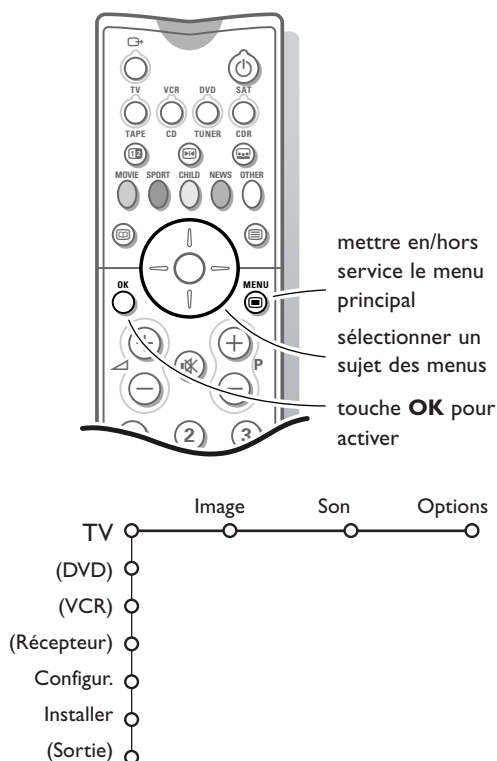

Le système menu

Des tuyaux, des boules et un palet

La hiérarchie des menus et des commandes est représentée par un mécanisme visuel animé consistant en des tuyaux, des boules et un palet. Le mécanisme animé vous indique en permanence où vous vous trouvez et élargit constamment la vue pour vous montrer vos environs immédiats.

Le palet représente le centre d'attention de l'utilisateur: il entoure la boule désignant la position actuelle de ce dernier dans la hiérarchie du menu. Le palet est toujours présent lorsque le système menu est à l'écran. Le palet est divisé en 4 zones en forme de coins, qui correspondent aux commandes directionnelles (haut/bas, gauche/droite) de la télécommande. Les flèches sur le curseur indiquent quelles directions choisir. Les utilisateurs peuvent ainsi naviguer à travers la hiérarchie du menu afin d'arriver à la commande qu'ils souhaitent régler.

Lorsque les éléments (boules) d'un niveau de menu sont trop nombreux pour pouvoir être affichés de manière agréable dans les limites de l'écran du téléviseur, seule une partie de ces éléments est représentée par des boules le long du tuyau. Les éléments qui ne sont pas affichés sont représentés par un groupe de boules, qui indique donc que le menu contient encore d'autres boules.

Sélection et commande directes

Les éléments du Menu peuvent être commandés aussitôt qu'ils sont sélectionnés par le palet. Seuls quelques éléments nécessitent une confirmation par la touche **OK**.

Commandes de liste

Une commande de liste permet de sélectionner un ou plusieurs éléments d'une liste d'options, p.e. la liste d'options Format d'affichage avec 4:3, Super 4:3, etc. Appuyez sur le curseur de direction droite pour déplacer le palet dans la liste. La valeur courante est représentée au moins par un élément, qui est mis en évidence à cet effet. Faire monter ou descendre le palet à l'aide de la touche haut/bas permet de faire défiler la liste vers le haut ou vers le bas.

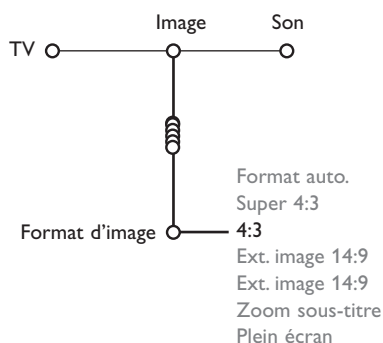

Sélectionnez votre langue

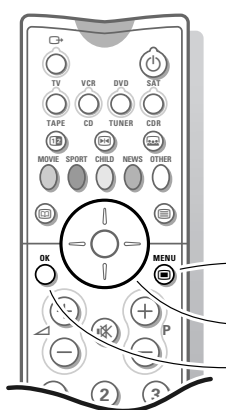

mettre en/hors service le menu principal
sélectionner un sujet des menus
touche **OK** pour activer

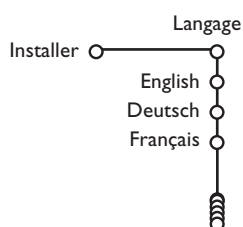

- 1 Appuyez sur la touche **MENU** de la télécommande.

Lorsque vous allumez votre téléviseur pour la première fois et que vous n'avez pas encore mémorisé de chaîne, le menu Langage apparaît automatiquement à l'écran. Ce menu contient également un élément additionnel **Sortie** permettant de le faire disparaître. L'explication s'affiche successivement dans les différentes langues. Choisissez votre langue préférée et appuyez sur la touche **OK** de la télécommande. Passez au menu Installer.

- 2 Utilisez le curseur de direction bas pour sélectionner **Installer**.
- 3 Utilisez le curseur de direction droite pour sélectionner **Langage**. Suivez les instructions à l'écran.
- 4 Utilisez le curseur de direction haut/bas pour sélectionner votre langue préférée et appuyez sur la touche **OK** pour confirmer votre choix.
- 5 Passez au menu **Installer**.

Sélectionnez votre pays

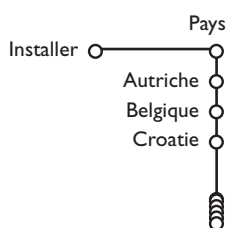

- 1 Utilisez le curseur de direction droite pour sélectionner **Pays**.
- 2 Sélectionnez le pays dans lequel vous vous trouvez et appuyez sur la touche **OK**. Sélectionnez **Autre** quand le pays où vous vous trouvez n'est pas présent.
- 3 Passez au menu **Installer**.

Mémoriser les chaînes de télévision

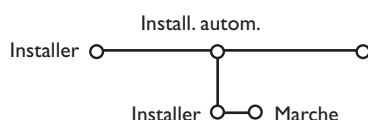

Vous pouvez maintenant rechercher et mémoriser les chaînes de télévision de deux façons différentes: utilisant installation automatique ou installation manuelle (introduire chaîne par chaîne). Sélectionnez votre choix avec le curseur droite.

Après que la nouvelle chaîne ou la chaîne supplémentaire a été mémorisée, le téléviseur transmet automatiquement cette (ces) chaîne(s) de télévision au magnétoscope si celui-ci dispose de la fonction EasyLink. Le message EasyLink : Chargement apparaît sur l'écran. La liste des chaînes du magnétoscope est maintenant la même que celle du téléviseur.

Installation automatique

- 1 Sélectionnez **Install. autom.** dans le menu Installer.
Remarque: toutes les chaînes doivent être déverrouillées pour pouvoir utiliser l'installation automatique. Si nécessaire, composez votre code pour déverrouiller toutes les chaînes (voir TV, menu Options, Verrouillage, p. 16.)
- 2 Appuyez sur le curseur bas.
L'étiquette **Marche** relative à l'option de programmation automatique apparaît à l'écran.
- 3 Appuyez sur le curseur droite.
- 4 Le message **Recherche** s'affiche et le déroulement de la programmation automatique apparaît à l'écran. Lorsque l'Installation automatique est terminée, le palet retourne au Installer.

Si un réseau câblé diffusant une installation automatique des chaînes (ACI) est détecté, toute recherche est interrompue et une liste des chaînes présélectionnées est affichée. Cette liste est automatiquement assortie de tous les numéros et noms présélectionnés des chaînes TV disponibles. Sans diffusion ACI, les chaînes sont numérotées selon votre sélection de langue et de pays. Vous pouvez utiliser Modifier n° des programmes et leur donner d'autres numéros. Voir page 6.

Il est possible qu'un réseau émettant du télétexte diffuse ses propres paramètres. Ces paramètres sont alors définis par le réseau concerné. Faites votre sélection avec le curseur et appuyez sur la touche **OK**.

Installation manuelle

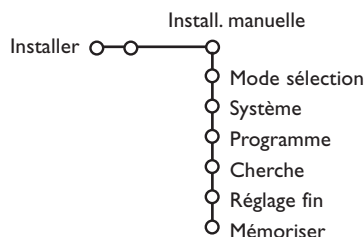

La recherche et la mise en mémoire des chaînes de télévision est exécutée chaîne par chaîne. Vous **devez passer par toutes les étapes** du menu Installation manuelle.

- 1 Sélectionnez **Install. manuelle** dans le menu Installer.
- 2 Appuyez sur le curseur bas. Suivez les instructions à l'écran.

Remarque: Recherche ou sélection directe d'une chaîne de télévision
Si vous connaissez la fréquence ou le numéro de la chaîne C ou S, introduisez les trois chiffres de la fréquence directement à l'aide des touches chiffrées de 0 à 9 (par ex. : 048). Appuyez sur le curseur bas pour continuer.

Répétez pour mémoriser une autre chaîne.

Nom du programme

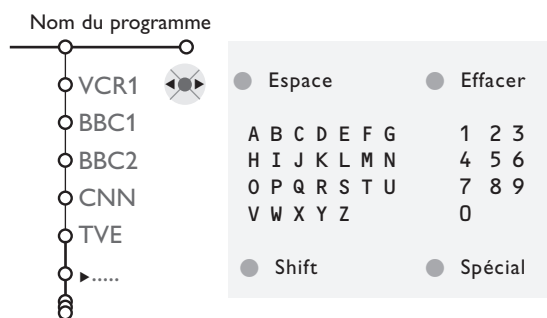

Il est possible de modifier le nom de la chaîne déjà mémorisé ou d'attribuer un nom à une chaîne encore dépourvue de nom. Vous pouvez donner un nom de 5 lettres ou chiffres au maximum aux numéros de programme 0 à 99. Par exemple : TF 1, FR 2,.... Avant le numéro de programme 0, vous pouvez également introduire un nom pour les périphériques branchés à un prise péritel.

Remarque: il n'est pas possible de renommer la source VGA.

- 1 Choisissez **Nom du programme** dans le menu Installer et appuyez sur le curseur bas.
- 2 Sélectionnez le numéro de programme.
Remarque: maintenez le curseur de direction haut/bas enfoncé afin de parcourir la liste des programmes et d'éviter que le téléviseur ne s'arrête sur chaque chaîne rencontrée.
- 3 Appuyez sur le curseur droit. Un clavier apparaît à l'écran. Appuyez sur le curseur de direction droite pour accéder à ce clavier. Utilisez le curseur de direction haut/bas et gauche/droite afin de sélectionner le premier caractère et pressez la touche **OK**. Répétez pour chaque lettre que vous désirez entrer. Sélectionnez **Espace** pour entrer une espace; **Effacer** pour effacer le caractère mis en évidence dans le nom introduit; **Shift** pour afficher les caractères en majuscule ou minuscule du clavier et **Spécial** pour afficher les caractères spéciaux de ce dernier. Appuyez sur la touche **OK** pour valider.
- 4 Appuyez plusieurs fois sur le curseur de direction gauche lorsque vous avez fini d'attribuer un nom à la chaîne ou au périphérique sélectionné.
- 5 Sélectionnez un autre num. de programme et répétez les étapes 3 à 4.

Modifier la liste des programmes

Vous pouvez, à votre guise, reclasser les chaînes mémorisées.

- 1 Choisissez **Modifier n° du progr.** dans le menu Installer.
- 2 Suivez les instructions à l'écran.

Sélectionner les programmes préférentiels

Une source VGA appartient toujours à la liste de Programmes préférentiels.

- 1 Choisissez **Programmes préférentiels** dans le menu Installer.
- 2 Choisissez votre numéro de programme préférentiel à l'aide du curseur haut/bas.
- 3 Sélectionnez **Oui** ou **Non** avec le curseur gauche/droite.
- 4 Répétez les étapes 2 et 3 pour toute chaîne de télévision ou source externe dont vous souhaitez faire une chaîne de télévision ou une source externe préférentielle ou non préférentielle.

Régler la Configuration

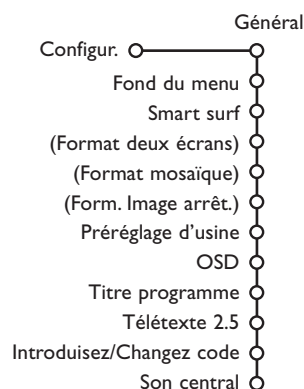

Le menu Configuration vous définit quels sont les fonctions d'initialisation autres que celles destinées à l'installation des chaînes.

Le menu Configuration contient les items relatifs aux fonctions TV, accessoires, et périphériques que vous aurez connectés.

Général

Ce menu vous permet de modifier divers réglages qui sont censés être ajustés moins souvent que la plupart des autres réglages.

Fond du menu

- 1 Utilisez le curseur de direction bas pour sélectionner **Fond du menu**.
- 2 Appuyez sur le curseur droite.
- 3 Sélectionnez **Marche** ou **Arrêt** pour activer/désactiver le Fond du menu.

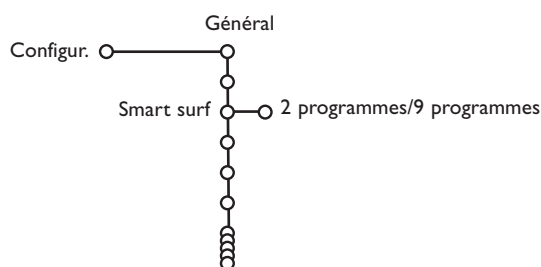

Smart surf

- 1 Utilisez le curseur de direction bas pour sélectionner **Smart surf**.
- 2 Sélectionnez **2 programmes** ou **9 programmes** à l'aide du curseur droite.

Sélectionnez **2 programmes** si vous souhaitez passer alternativement, à l'aide de la touche P+P, de la chaîne que vous avez sélectionnée à la chaîne que vous aviez sélectionnée préalablement.

Sélectionnez **9 programmes** pour appeler à l'écran, au moyen de la touche P+P, une liste comprenant jusqu'à 9 chaînes pouvant être sélectionnées (voir Utilisation de la télécommande, p. 11.)

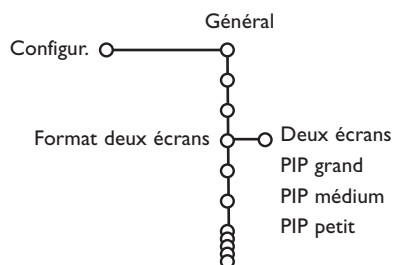

Format deux écrans *(uniquement pour FTR9964)*

Ce menu vous permet de sélectionner le format préférentiel, que vous pouvez faire apparaître à l'écran au moyen de la touche **12**. Voir 2 Ecrans/PIP, p. 18.

Sélectionnez **Deux écrans**, **PIP grand**, **PIP médium** ou **PIP petit** à l'aide du curseur bas.

Lorsque le mode deux écrans est activé avec la touche **12** de la télécommande, et lorsque :

- **Deux écrans** est sélectionné, l'écran du téléviseur se divise en deux écrans de taille identique;
- **PIP** est sélectionné, la petite image PIP est visible dans la partie haute de l'écran du TV.

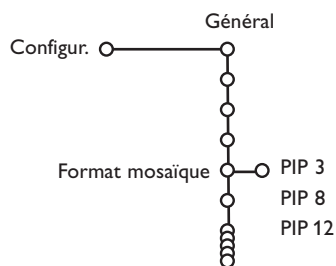

Format mosaïque *(uniquement pour FTR 9964)*

Ce menu vous permet de sélectionner le format préférentiel, que vous pouvez faire apparaître à l'écran au moyen de la touche **12**.

Sélectionnez **PIP 3**, **PIP 8** ou **PIP 12** à l'aide du curseur bas.

Pour le fonctionnement de ces modes, voir Mosaïque, p. 19.

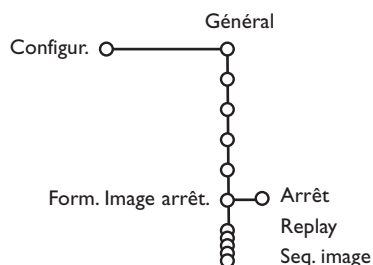

Format Image arrêtée *(uniquement pour FTR 9964)*

Cette fonction n'est pas utilisable avec une source VGA.

Le format arrêt image vous permet de choisir entre trois options: Arrêt, Répétition ou Photo finish, qui sont activées lorsque vous appuyez sur la touche **12** de la télécommande. Voir p. 10.

Remarque : Si vous continuez à appuyer sur la touche **12**, les différents formats défilent sur l'écran de votre téléviseur. Si vous changez le format de cette façon, le format sélectionné ne sera pas mémorisé.

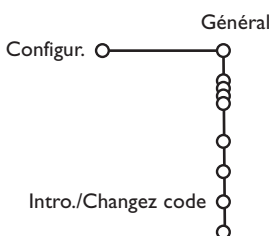
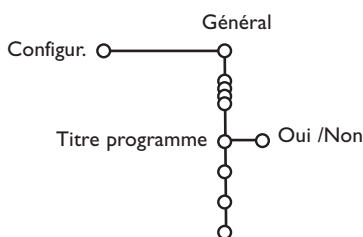
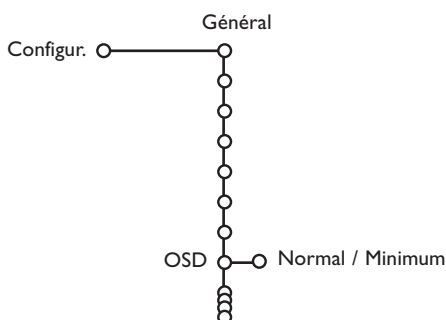

Préréglage d'usine

Cette fonction vous permet de réinitialiser la plupart des réglages son et image afin de les faire correspondre à nouveau aux préreglages d'usine

- 1 Utilisez le curseur de direction bas pour sélectionner **Préréglage d'usine**.
- 2 Appuyez sur **OK** pour annuler les réglages et leur faire retrouver leur valeur par défaut.

OSD (On Screen Display - Affichage sur l'écran)

- 1 Utilisez le curseur de direction bas pour sélectionner **OSD**.
- 2 Appuyez sur le curseur droite pour sélectionner **Normal** ou **Minimum**.
Normal pour activer l'affichage étendu de la chaîne de télévision et les informations à l'écran relatives au programme.
Minimum pour activer l'affichage d'un nombre réduit d'informations sur la chaîne.
 Voir Utilisation de la télécommande, p. 10, **i+** sur les informations à l'écran.

Remarque: lorsque l'option Sous-titres est activée (voir Options, p. 16), il n'est pas possible d'afficher le numéro du programme.

Titre programme

- 1 Utilisez le curseur de direction bas pour sélectionner **Titre programme**.
- 2 Appuyez sur le curseur droite pour sélectionner **Titre programme Oui** ou **Non**.
 Si vous avez sélectionné **Oui**, après que vous avez sélectionné un programme TV ou appuyé sur la touche **i+** de la télécommande, une chaîne de télévision qui propose le service Télétex te peut éventuellement transmettre le nom de la chaîne de télévision ou le titre du programme TV
 Si vous avez sélectionné **Non**, le titre du programme n'apparaîtra que lorsque vous aurez appuyé sur la touche **i+**, et non simplement après avoir sélectionné une chaîne de télévision.

Introduire/Changer code

L'option Verrouillage (voir TV, Options, p. 16) permet de verrouiller des chaînes et ainsi d'empêcher les enfants de regarder certains programmes. Pour regarder les chaînes verrouillées, il est nécessaire de composer un code d'accès.

L'élément de menu Changez code vous permet de créer ou de modifier un numéro d'identification personnel.

- 1 Utilisez le curseur de direction bas pour sélectionner **Intro./Changez code**.
- 2 Si aucun code n'a encore été créé, l'élément de menu indique **Introduisez code**. Suivez les instructions à l'écran
 Si un code a déjà été composé, l'élément de menu indique **Changez code**. Suivez les instructions à l'écran.
 Toutes les combinaisons de chiffres de 0000 à 9999 sont valables.
- 3 Le menu Général apparaît à nouveau, avec un message confirmant que le code a été créé.

Important: vous avez oublié votre code !

- 1 Sélectionnez **Intro./Changez code** dans le menu Général.
- 2 Appuyez sur **OK**.
- 3 Appuyez sur le curseur droite.
- 4 Composez le code déterminant 8-8-8-8.
- 5 Appuyez à nouveau sur le curseur et composez un nouveau code personnel de 4 chiffres.
 Le code précédent est effacé et le nouveau est mis en mémoire.

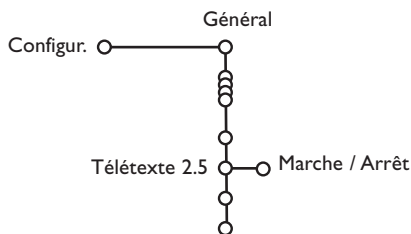

Télétexte 2.5

Certains diffuseurs offrent la possibilité de profiter d'un nombre plus élevé de couleurs, de couleurs de fond différentes et d'images de meilleure qualité dans les pages Télétexte.

- 1 Utilisez le curseur de direction bas pour sélectionner **Télétexte 2.5**.
- 2 Appuyez sur le curseur droite pour sélectionner **Télétexte 2.5 Marche** pour profiter de cette option.
- 3 Appuyez à nouveau sur le curseur droite pour sélectionner **Télétexte 2.5 Arrêt** si vous préférez que la mise en pages du Télétexte soit plus neutre. La sélection faite vaut pour toutes les chaînes proposant le service Télétexte.

Remarque: quelques secondes peuvent s'avérer nécessaires avant que le Télétexte ne passe au niveau 2.5.

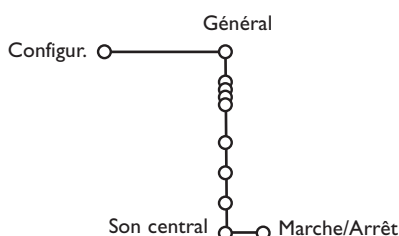

Son central

Lorsque vous avez connecté un récepteur audio multichaînes au boîtier récepteur (voir Connexion des périphériques, p. 26) et que vous avez activé le mode Son central (en sélectionnant **Marche**), les haut-parleurs du moniteur servent de haut-parleur central et rendent donc un haut-parleur central inutile.

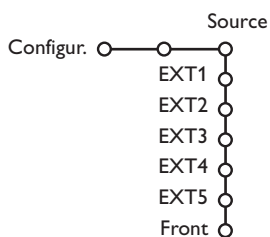

Source

Ce menu vous permet de sélectionner le périphérique que vous avez connecté à l'une des entrées externes.

- 1 Utilisez le curseur de direction droite pour sélectionner **Source**.
- 2 Utilisez le curseur de direction bas pour sélectionner l'une des entrées externes.
- 3 Utilisez le curseur de direction droite pour entrer dans la liste de périphériques connectés à l'entrée sélectionnée.
- 4 Sélectionnez le périphérique à l'aide du curseur de direction haut/bas.

Lorsque vous avez sélectionné la source, p. ex. un magnétoscope, celle-ci sera automatiquement sélectionnée lorsque votre télécommande sera en mode magnétoscope (voir p. 10) et lorsque vous appuierez sur la touche  de celle-ci.

Décodeur

Si vous avez branché un décodeur, voir p. 24, vous pouvez réserver un ou plusieurs numéros de programme pour les chaînes venant d'un décodeur.

- 1 Utilisez le curseur de direction droite pour sélectionner **Décodeur**.
- 2 Sélectionnez **Programme** à l'aide du curseur bas.
- 3 Sélectionnez le numéro sous lequel vous avez mémorisé le programme provenant de votre décodeur.
- 4 Sélectionnez **Status**.
 - Sélectionnez l'entrée utilisée pour connecter votre décodeur: **Aucune**, **EXT1**, **EXT2**.
 - Sélectionnez **Aucune** si vous ne voulez pas que le programme sélectionné soit activé en tant que numéro de programme décodeur.

Sélectionner votre ordinateur ou l'autre périphérique

Appuyez plusieurs fois sur cette touche pour sélectionner **EXT1**, **EXT2**, **EXT3**, **EXT4**, **EXT5**, **FRONT**, **VGA** ou **TV**, selon l'entrée sur laquelle vous avez branché votre appareil (voir p.27).

Remarque: certaines touches ne fonctionnent qu'en mode VGA.
Voir menu **VGA**, p. 27. Les menus et les informations à l'écran disparaissent si vous sélectionnez **VGA**.

TV VCR DVD SAT TAPE CD TUNER CDR

Appuyez sur l'une de ces touches pour utiliser la télécommande directement en mode TV, magnéto-scope, DVD ou satellite. Un voyant vert s'allume.

Appuyez à nouveau sur cette même touche dans les 3 secondes pour utiliser la télécommande dans le mode indiqué sous la touche (tape, CD, tuner ou CD-recordable). Un voyant rouge s'allume.

Appuyez à nouveau sur la touche dans les 3 secondes pour revenir à la fonction indiquée au-dessus de la touche.

Guide télétexte marche/arrêt voir p. 20

OK Appuyez sur cette touche pour activer le choix que vous avez effectué dans les menus.

Volume

Appuyez sur + ou - pour régler le volume.

Suppression du son

Pour supprimer momentanément ou pour rétablir le son.

P Sélection des chaînes

Pour un contrôle rapide des chaînes de télévision et des sources mémorisées. Seules les chaînes figurant dans la liste préférentielle peuvent être sélectionnées à l'aide des touches **-P+**. Voir p. 6.

0/9 Touches chiffrées

Pour choisir une chaîne de télévision.
Pour un numéro de programme à deux chiffres, introduisez le second chiffre dans les 2 secondes.

Pour passer immédiatement à une chaîne de télévision sélectionnée à un chiffre, maintenez la touche à chiffre enfoncée un peu plus longtemps.

Affichage d'information à l'écran

Appuyez sur cette touche pour afficher les informations sur la chaîne de télévision et le programme sélectionnés.

Position veille

Le téléviseur est mis hors service et un voyant rouge s'affiche.
Pour mettre le téléviseur de nouveau en service, appuyez sur **- P +** ou sur les touches chiffrées.
Si votre magnéto-scope EasyLink dispose de la fonction système veille et après appui de 3 secondes sur la touche , téléviseur et magnéto-scope passent en veille.

Deux écrans/PIP marche/arrêt (uniquement pour FTR 9964)

Voir Configuration, menu Général, p. 7, et Deux écrans/PIP, p. 18.

Arrêt sur image



Pour activer/désactiver l'image arrêtée.



Format image arrêt. marche/arrêt (uniquement pour FTR 9964)

Impossible avec une source VGA.

Voir Configuration, menu Général, Form. Image arrêt., p. 8), où vous pourrez choisir entre trois modes: Arrêt, Replay, Seq. Image, que vous afficherez en appuyant sur la touche  de la télécommande.

Si vous avez sélectionné **Arrêt**: appuyez sur la touche  pour activer/désactiver une image arrêtée. Le son continue d'être diffusé.

Si vous avez sélectionné **Replay**: appuyez sur la touche  pour visionner à nouveau pendant quelques secondes, dans une fenêtre PIP, une image vidéo mémorisée. Appuyez sur la touche **OK** pour visionner pendant quelques secondes une nouvelle image vidéo mémorisée. Appuyez à nouveau sur la touche  pour désactiver le mode.

Si vous avez sélectionné **Seq. Image**: appuyez sur la touche  pour faire apparaître à l'écran 12 fenêtres PIP d'images vidéo mémorisées. Appuyez sur la touche **OK** pour faire apparaître à l'écran une nouvelle série d'images arrêtées. Appuyez à nouveau sur la touche  pour désactiver.

Remarque: si vous maintenez enfoncée la touche  vers le bas, le téléviseur passera en revue les différents modes (Arrêt, Replay, Seq. Image).

Cinema Go

Reportez-vous au livret Cinema Link fourni séparément.

Télétexte marche/arrêt voir p. 21

Menu principal marche/arrêt voir p. 4

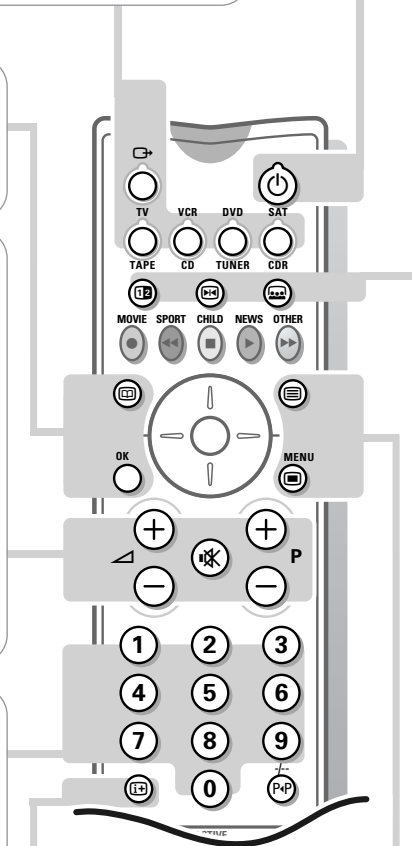

Son surround marche/arrêt

- En mode son **MONO**, cette option, si elle est activée, vous permet d'entendre un effet sonore spécial.
- En mode son **STÉRÉO**, lorsque **Son Surround** est activé, on a l'impression que les haut-parleurs sont plus éloignés l'un de l'autre.

Enregistrement instant

Si votre magnétoscope dispose de la fonction EasyLink, la touche **INSTANT**  pour enregistrement peut être commandée dans le mode TV.

Format d'image

Appuyez sur cette touche pour appeler à l'écran une liste de formats d'image disponibles.

Appuyez plusieurs fois sur cette touche ou utilisez le curseur de direction haut/bas pour sélectionner un autre format d'image: Format autom., Super 4:3, 4:3, Ext. image 14:9, Ext. image 16:9, Zoom sous-titre, Plein écran.

Si vous avez sélectionné le Format autom., l'image remplira le plus possible l'écran. Le Format autom. permet de voir les éventuels sous-titres de la barre noire dans le bas de l'écran. Si un logo de diffuseur est affiché dans le coin de la barre noire supérieure, il disparaîtra de l'écran. La fonction Super 4:3 supprime les barres noires apparaissant sur les côtés des programmes 4:3, avec une distorsion minimale.

Si votre téléviseur est en format image Ext. image 14:9, 16:9 ou Super 4:3, vous pouvez faire apparaître les sous-titres à l'aide du curseur de direction haut/bas.

Remarque: en mode VGA, appuyez sur la touche  pour passer d'un format d'image 4:3 à un format d'image Plein écran.

En mode Deux écrans, appuyez sur la touche  pour passer d'un format d'image entier à un format d'image 4:3 letterbox..

Changer d'écran en mode Deux écrans ou en mode PIP

(uniquement pour FTR 9964)

Voir Configuration, menu Général, p. 7 et Deux écrans/PIP, p. 18.



PiP Smart surf (Navigation intelligente)

Cette option vous permet de faire rapidement une sélection parmi les chaînes de télévision/sources qui vous intéressent. Dans le système menu, vous pouvez choisir, dans Smart surf (voir Général, Smart surf, p. 7), 2 ou 9 programmes.

Appuyez sur cette touche pour sélectionner, dans le cas d'une navigation 2 programmes, la chaîne de télévision ou la source que vous aviez précédemment sélectionnée ou, dans le cas d'une navigation 9 programmes, le groupe de navigation.

En cas de navigation 9 programmes, une liste apparaît dans la partie droite de l'écran; en haut de celle-ci figurent les derniers éléments ajoutés. Le palet est placé sur le numéro de la chaîne que vous êtes en train de regarder. Appuyez sur la touche P+P pour passer à la chaîne suivante de la liste ou utilisez le curseur de direction haut/bas pour immédiatement sélectionner la chaîne de télévision désirée de la liste.

Pour ajouter une nouvelle chaîne ou source à la liste, sélectionnez la chaîne ou la source que vous souhaitez ajouter.

Appuyez sur la touche P+P, puis utilisez le curseur droite pour procéder à l'ajout. S'il y a déjà neuf chaînes/sources dans la liste, la chaîne ou la source figurant en bas de celle-ci sera supprimée.

Pour supprimer une chaîne ou une source, sélectionnez le numéro de la chaîne que vous souhaitez supprimer.

Appuyez sur la touche P+P, puis utilisez le curseur droite pour procéder à la suppression. Appuyez sur la touche **OK** ou attendez que le temps nécessaire s'écoule pour que l'écran Smart surf disparaisse.

Demander l'heure marche/arrêt

L'heure est affichée à l'écran.

Mosaïque (uniquement pour FTR 9964)

Appuyez sur la touche  pour activer/désactiver le format mosaïque. Le format mosaïque qui s'active lors de la pression sur la touche appropriée dépend de la sélection que vous avez faite dans la liste de formats mosaïque du menu Général. Voir Configuration, Général, p. 8, et Format mosaïque, p. 19.

Remarque: si vous maintenez enfoncée la touche , le téléviseur passera en revue les différents formats (PIP 3, PIP 8, PIP 12) et affichera un nouveau format après chaque seconde au bout de laquelle la touche est maintenue enfoncée. Changer de format de cette manière ne mémorise pas le format sélectionné.

Appuyez à nouveau sur la touche  pour revenir à une image entière.

ZOOM marche/arrêt

Appuyez sur la touche **ZOOM**  pour activer/désactiver la fonction zoom. Appuyez plusieurs fois sur la touche **OK** pour sélectionner un des rapprochements zoom (x1, x4, x9, x16). Utilisez le curseur de direction haut/bas et gauche/droite pour déplacer la fenêtre zoom sélectionnée sur l'écran à l'aide du curseur.

La fenêtre zoom est remise à sa position initiale lorsque l'on sélectionne une autre chaîne de télévision, un autre format d'image ou lorsqu'une autre image est sélectionnée automatiquement.

L'option Zoom est désactivée en mode Deux écrans et en mode VGA.

Active control

Active control est un système proactif et automatique. Le téléviseur mesure et corrige continuellement tous les signaux qu'il réceptionne afin d'obtenir la meilleure image possible.

En fonction du moniteur raccordé (avec ou sans cellule photoélectrique de mesure de lumière ambiante), le réglage de l'Active Control peut varier.

Avec un moniteur sans cellule:

Appuyez sur la touche  pour sélectionner les valeurs automatiques du téléviseur Marche ou Arrêt.

Avec un moniteur équipé d'une cellule:

Appuyez sur la touche  pour sélectionner les valeurs automatiques du téléviseur Arrêt, Minimum, Médium ou Maximum.

Marche/Minimum Définition, Contraste Dynamique et Réduction du bruit sont contrôlées automatiquement.

Médium Contraste Dynamique, Couleur, Définition et Réduction du bruit sont contrôlées automatiquement.

Maximum Contraste, Contraste Dynamique, Couleur, Définition et Réduction du bruit sont contrôlées automatiquement.

Appuyez le curseur dans la direction droite pour sélectionner **INFO+**. Démonstration Contrôle Actif apparaît. Les paramètres de l'image sont adaptés en continu et de façon automatique. Les volets coulissants se mettent alors en mouvement, illustrant la manière dont le téléviseur met au point l'image à l'écran. Aucun des volets coulissants ne peut être contrôlé par l'utilisateur. Appuyez sur la touche **OK** pour arrêter la Démonstration.

Remarque: L'Active Control n'est pas disponible avec les signaux numériques HD.

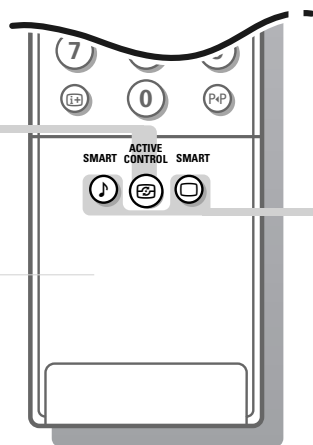

Touches Smart

Pour sélectionner des paramètres définis de l'image et du son.

Remarque: les touches Smart sont désactivées lorsqu'une source VGA est à l'écran.

Son

Chaque fois que vous appuyez sur cette touche, vous sélectionnez un réglage du son différent, correspondant à un réglage spécifique d'aigus et de graves.

Image

Chaque fois que cette touche est activée, un paramétrage d'image différent est sélectionné, correspondant à un préréglage spécifique du Contraste, de la Couleur, de la Définition, le Renforcement des couleurs, la Réduction de Bruit et du Contraste Dynamique.

Préférent. renvoie aux réglages personnels de l'image et du son sélectionnés dans le menu image et son.

Remarque: lorsque vous avez activé les préréglages son ou image et que vous modifiez un réglage dans le menu image ou son, toutes les nouvelles valeurs que vous introduisez dans ce menu remplacent les réglages préalables. Les préréglages d'usine restent inchangés.

Les touches sur la face avant du récepteur

Si votre télécommande est perdue ou cassée, vous pouvez toujours utiliser les touches à l'avant du récepteur.

- Appuyez sur la touche **VOLUME -** ou **+** pour régler le volume.
- Appuyez sur la touche **CH/PR -** et **+** pour naviguer à travers les chaînes de télévision ou les sources mises en mémoire ainsi que pour les sélectionner.
- Appuyez sur la touche **MENU** pour appeler à l'écran le menu principal. Utilisez les touches **VOLUME -** et **+** pour sélectionner l'élément de menu. Utilisez les touches **CH/PR -** et **+** pour sélectionner le menu **TV**, **(DVD)**, **(VCR)**, **(Récepteur)**, **Configur.**, **Installer** ou **Sortie**, ou pour sélectionner le sous-menu.

Remarque:

- Tous les éléments de menu n'apparaissent pas toujours à l'écran;
 - Appuyez sur la touche **CH/PR +** pour les faire tous apparaître.
 - Le menu **Sortie** vous permet de faire disparaître le menu.
- Sélectionnez **Sortie** et appuyez sur la touche **MENU**.

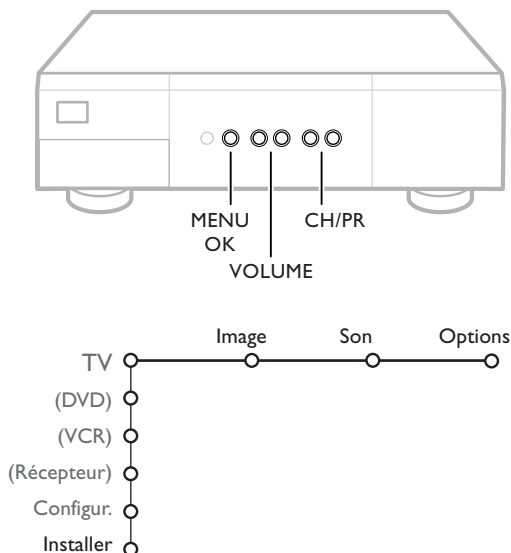

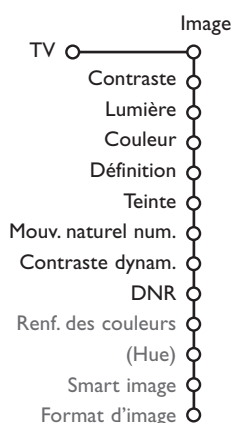
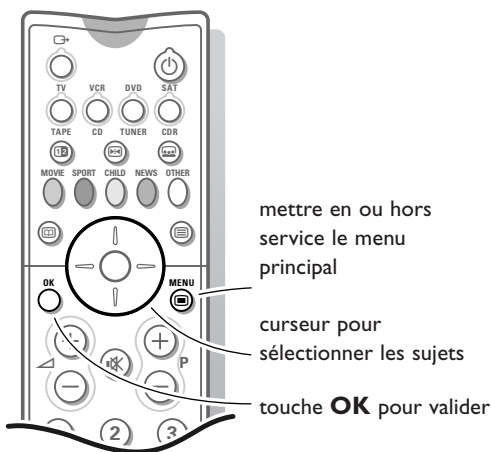

Menu TV

Appuyez sur la touche **MENU**  de la télécommande pour appeler à l'écran le menu principal.

Remarque: lorsqu'on accède au menu principal par le clavier à l'avant du boîtier récepteur TV, ce menu contient alors un élément additionnel Sortie, qui permet de faire disparaître le menu.

Attention: le menu principal est totalement différent lorsqu'une source VGA est à l'écran. Voir p. 27.

Menu image

Utilisez le curseur de direction droite pour sélectionner **Image**.

A l'aide du curseur de direction haut/bas, sélectionnez les éléments de menu dans le menu Image.

Ajustez les réglages à l'aide du curseur de direction gauche/droite ou entrez dans la liste d'éléments de sous-menu à l'aide du curseur de direction droite. Sélectionnez un élément de sous-menu à l'aide du curseur haut/bas.

Remarque: pour faire disparaître le fond du menu avant d'ajuster les réglages image, voir Sélection configuration TV, Général (p. 7).

Contraste

Cette fonction vous permet d'ajuster le niveau de contraste de l'image.

Lumière

Cette fonction vous permet d'ajuster le niveau de luminosité de l'image.

Couleur

Cette fonction vous permet d'ajuster la saturation des couleurs de l'image.

Définition

Cette fonction vous permet d'ajuster la définition des bords de l'image.

Teinte

Cette fonction vous permet de régler la température couleur de l'image: **Normale, Froide** ou **Chaude**.

Mouvement Naturel numérique

Le doublage des lignes élimine le papillotement; la compensation des mouvements réduit le scintillement et permet une reproduction des mouvements douce mais néanmoins contrastée.

Sélectionnez **Marche** ou **Arrêt** pour véritablement vous rendre compte de la différence de qualité d'image.

Contraste dynamique

Cette option renforce automatiquement le contraste dans les zones d'image plus foncées et plus brillantes tandis que l'image à l'écran change.

Normalement, sélectionnez **Médium**. Il peut être souhaitable de choisir **Minimum, Maximum** ou **Arrêt**.

DNR (Digital Noise Reduction)

Cette option filtre et réduit automatiquement le bruit d'image et améliore la qualité de l'image lorsque les signaux vidéo captés sont faibles.

Sélectionnez **Arrêt, Minimum, Médium** ou **Maximum** Maximum en fonction du bruit d'image que vous constatez.



Renforcement des couleurs

Lorsqu'elle est activée, cette option contrôle automatiquement le renforcement des couleurs vertes et l'étalement des couleurs bleues. Elle rend par ailleurs les couleurs plus vivantes.

Sélectionnez **Marche** ou **Arrêt** afin d'activer/de désactiver l'option Renforcement des couleurs à l'aide du curseur de direction droite.

Hue (seulement disponible si vous avez connecté un périphérique NTSC)

Cette commande vous permet d'ajuster le mélange de couleurs de l'image.

Smart image (Préréglages image)

Cet élément de menu exécute la même fonction que la touche **SMART** de la télécommande. Voir Utilisation de la télécommande, p. 12.

Les Préréglages seront mis sur **Préférentiel** si les réglages suivants sont modifiés manuellement: contraste, lumière, couleur, définition, contraste dynamique, renforcement des couleurs ou DNR.

Format d'image

Cet élément de menu exécute la même fonction que la touche  de la télécommande. Voir Utilisation de la télécommande, p. 11.

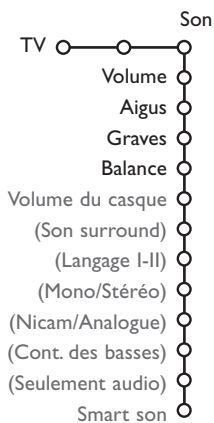

Menu son

Sélectionnez les éléments de menu dans le menu Son à l'aide du curseur de direction haut/bas et ajustez les réglages à l'aide du curseur gauche/droite. N'oubliez pas que les réglages des commandes sont à des niveaux médians normaux lorsque la barre est au centre de l'échelle.

Remarque: en cas de configuration Cinema Link et si vous avez activé l'option Cinema Link, les éléments du menu Son surround, Contrôle des basses et Seulement audio du menu Son, sont commandés par le récepteur audio plutôt que par le boîtier récepteur. Voir le livret Cinema Link fourni séparément.

Volume

Cette commande vous permet de régler le volume.

Aigus

Les aigus atténuent ou amplifient la réponse haute fréquence du signal de sortie audio.

Graves

Les graves atténuent ou amplifient la réponse basse fréquence du signal de sortie audio.

Balance

Cette commande vous permet de régler la balance de la sortie audio des haut-parleurs gauche et droite.

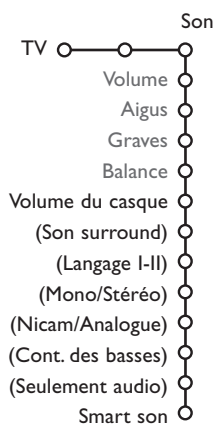

Volume du casque

Cette commande vous permet de régler le volume du casque.

Son surround

Ne peut être sélectionné qu'avec une configuration Cinema Link.

Voir livret fourni séparément.

Selon la configuration Cinema Link et le signal sonore émis, sélectionnez l'un des modes Surround.

Langage I-II (Seulement disponible avec la transmission sonore Bilingue)

Cette commande vous permet de passer du **Langage I** au **Langage II** et vice versa pendant la transmission sonore bilingue.

Votre sélection est mémorisée par chaîne de télévision.

Mono/Stéréo

Ne peut être sélectionné qu'en cas de transmission analogique stéréo.

Utilisez le curseur de direction gauche/droite pour sélectionner **Mono** ou **Stéréo**.

Si vous avez sélectionné **Stéréo**, le téléviseur reproduira tout signal d'émission stéréo capté.

Si le programme que vous avez sélectionné n'est pas transmis en Stéréo et que votre téléviseur est en mode Stéréo, le son provenant de l'appareil restera monophonique.

Votre sélection est mémorisée par chaîne de télévision.

Nicam/Analogue (ne peut être sélectionné qu'en cas de transmission Nicam)

Sélectionnez **Nicam** ou **Analogue** si la chaîne de télévision diffuse un son numérique.

Si, en raison de la transmission, les signaux sonores numériques sont faibles, sélectionnez Analogue.

Contrôle des basses

Ne peut être sélectionné qu'en cas de configuration Cinema Link. Voir livret fourni séparément.

Seulement audio

Ne peut être sélectionné qu'en cas de configuration Cinema Link. Voir livret fourni séparément.

Smart son (Préréglages de son)

Cet élément de menu exécute la même fonction que la touche **SMART**  de la télécommande. Voir Utilisation de la télécommande, p. 12.

Les préréglages seront réglés sur **Préférentiel** si les paramètres suivants sont modifiés manuellement: aigus et graves.

Menu options

Utilisez le curseur de direction haut/bas pour sélectionner les éléments de menus et de direction gauche/droite pour ajuster les paramètres.

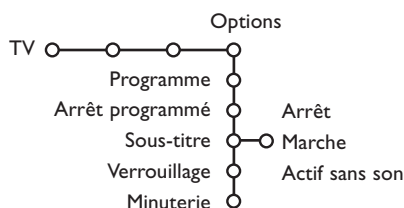

Liste des programme

Cette liste affiche toutes les chaînes de télévision mises en mémoire.

À l'aide du curseur haut/bas, sélectionnez un numéro de programme.

Appuyez sur la touche **OK** pour regarder la chaîne ou la source externe sélectionnée.

Arrêt programmé

Grâce à cette option, vous pouvez programmer une durée après laquelle le téléviseur passera automatiquement en position de veille.

Le compteur compte à partir de **0 min.** jusqu'à **180 min.**

Une minute avant la mise en veille du téléviseur, le décompte de la dernière minute, ainsi qu'un message apparaîtront à l'écran. Vous pouvez toujours arrêter le téléviseur avant l'heure d'arrêt programmée ou reprogrammer l'heure d'arrêt avant la mise en veille automatique.

Remarque: lorsqu'une source VGA est sélectionnée, le téléviseur ne se met pas en position de veille lorsque l'Arrêt programmé arrive à expiration.

Sélection des sous-titres

Les chaînes TV avec télétexte transmettent souvent certains programmes avec sous-titrage. Cette page apparaîtra en continu à l'écran si l'émission en cours est transmise avec des sous-titrages.

Activez le télétexte et sélectionnez la page sous-titre appropriée.

Désactivez le télétexte.

Maintenant la page sous-titre est mémorisée pour la chaîne sélectionnée.

Lorsque les sous-titres ont été mémorisés et que l'option **Sous-titre** est sur **Marche**, les sous-titres apparaissent automatiquement à l'écran pour les chaînes de télévision sélectionnées, à condition que celles-ci diffusent des sous-titres. Un symbole indique que ce mode est activé.

Sélectionnez **Actif sans son** si vous désirez que les sous-titres s'affichent automatiquement lorsque le son a été provisoirement coupé à l'aide de la touche **M** de la télécommande.

Verrouillage

L'option Verrouillage permet de verrouiller les chaînes de télévision et les sources extérieures afin d'empêcher les enfants de regarder certains programmes. Les sources VGA ne peuvent être verrouillées.

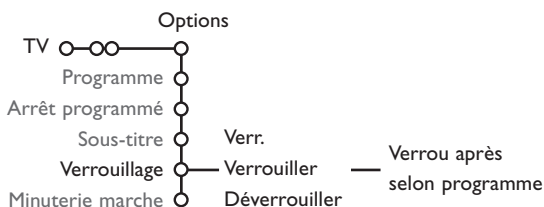

- 1 Utilisez le curseur de direction bas pour sélectionner **Verrouillage**.
- 2 Utilisez le curseur de direction droite pour entrer dans le menu Verrouillage. Vous êtes alors invité à entrer votre code. composez le code d'accès.
Remarque: vous devez recomposer votre code chaque fois que vous sortez du menu.

Important: vous avez oublié votre code !

- Sélectionnez **Annul.** à l'aide du curseur de direction bas.
- Sélectionnez **Intro./Changez code** dans le menu Configuration. Voir menu Général, Intro./Changez code, p. 8.

- 3 Sélectionnez un des éléments du menu Verrouillage.
 - Sélectionnez **Verr.** si vous voulez verrouiller toutes les chaînes et sources externes.
 - Sélectionnez **Verrouiller** et appuyez sur le curseur de direction droite.
 - Sélectionnez **selon programme** si vous souhaitez verrouiller les programmes d'une chaîne de télévision ou d'une source particulière.
 - Sélectionnez **Verrou après** si vous souhaitez verrouiller tous les programmes à partir d'une heure précise. Utilisez le curseur de direction droite pour ensuite entrer l'heure à l'aide du curseur de direction haut/bas et droite.
*Remarque: l'heure introduite restera valable tous les jours, jusqu'à ce que vous sélectionniez **Déverrouiller**.*
 - Sélectionnez **Déverrouiller** pour déverrouiller immédiatement toutes les chaînes et sources externes verrouillées.

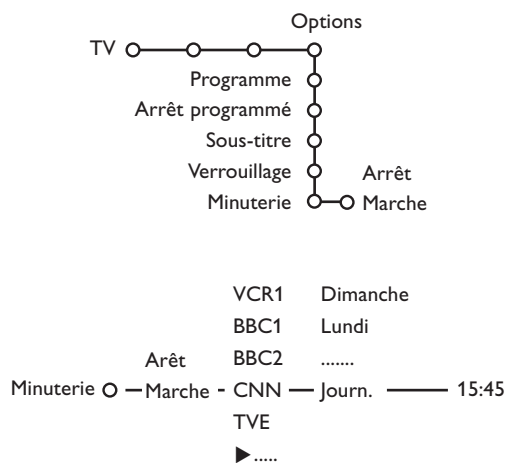

Minuterie

La fonction Minuterie vous permet de régler votre téléviseur afin qu'il se règle automatiquement sur un numéro de programme précis lorsqu'il est en position de veille ou pour qu'il se règle sur un numéro de programme différent à une heure précise.

Remarque: il convient de ne pas éteindre votre récepteur de télévision et votre moniteur à l'aide de la touche .

- 1 Utilisez le curseur de direction bas pour sélectionner **Minuterie**.
- 2 Sélectionnez **Marche** à l'aide du curseur droit.
- 3 Appuyez à nouveau sur le curseur de direction droite pour entrer dans la liste des chaînes.
- 4 Sélectionnez la chaîne de télévision ou la source extérieure sur laquelle vous souhaitez que votre téléviseur se règle à l'heure et le jour de votre choix. Impossible avec une source VGA.
- 5 Appuyez à nouveau sur le curseur de direction droite pour sélectionner un jour de la semaine ou **journ.**
- 6 Appuyez à nouveau sur le curseur de direction droite pour entrer l'heure.
- 7 Entrez l'heure à l'aide des touches chiffrées ou du curseur haut/bas.
- 8 Appuyez sur la touche **OK** pour activer.
- 9 Appuyez sur la touche **MENU**  pour mettre hors service le menu.

Remarque: pour vérifier vos réglages, appuyez sur la touche .

Deux écrans/PIP (uniquement pour FTR 9964)

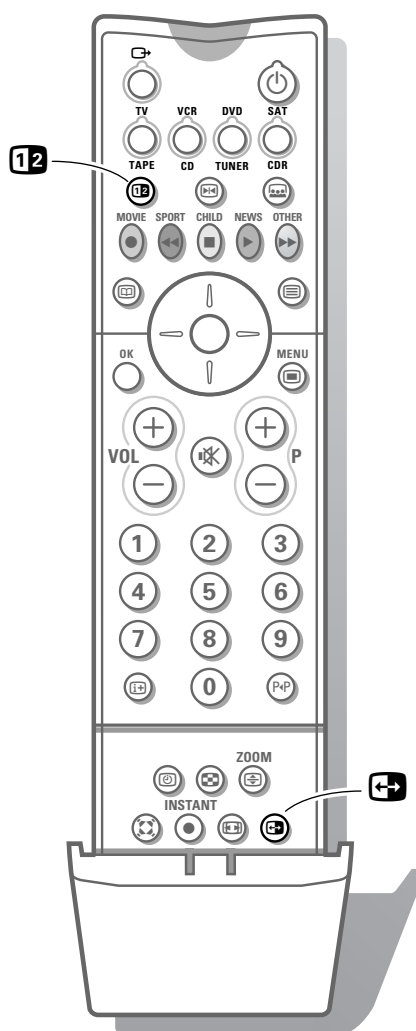

Appuyez sur la touche **12** pour activer/désactiver la fonction Deux écrans ou PIP, selon le format sélectionné dans la liste des formats Deux écrans du menu Général. Voir Configuration, Général, p. 7.

Le son de l'écran principal (l'écran de gauche en mode Deux écrans et le plein écran en mode PIP) est diffusé par les haut-parleurs.

Le son de l'écran de droite ou de l'écran PIP est diffusé dans le casque.

Remarque: si vous maintenez enfoncée la touche **12**, le téléviseur passera en revue les différents formats (Deux écrans, PIP grand, PIP médium, PIP petit) et affichera un nouveau format après chaque seconde au bout de laquelle la touche est maintenue enfoncée.

Mettre en évidence un écran

Vous pouvez, en utilisant le curseur de direction gauche/droite, mettre en évidence alternativement l'écran gauche ou l'écran droit, ou encore l'écran principal ou l'écran PIP.

L'écran mis en évidence est rendu visible au moyen d'un encadrement jaune.

Changer de chaîne de télévision ou de sources externe dans l'écran gauche, droite ou PIP

Appuyez sur la touche - **P +**, sur les touches chiffrées ou sur la touche **P+P** afin de changer de chaîne de télévision ou de source externe dans l'écran mis en évidence.

Rendre un écran PIP mobile

- 1 Sélectionnez un format PIP.
- 2 Mettez en évidence l'image PIP au moyen du curseur gauche/droite.
- 3 Appuyez sur la touche **OK** pour rendre l'écran PIP mobile. L'écran PIP peut à présent être déplacé: il est entouré d'un encadrement bleu.
- 4 Utilisez le curseur de direction haut/bas et gauche/droite pour déplacer l'écran PIP dans la direction du curseur choisi.
- 5 Appuyez à nouveau sur la touche **OK**. La position de l'écran PIP est fixée.

Inverser les écrans

Appuyez sur la touche **↔** pour changer les écrans: écran gauche, écran droit ou écran PIP. Voir remarques ci-dessous.

Informations à l'écran

Les Informations à l'écran, qui apparaissent lorsque l'on change de chaîne, portent toujours sur l'écran mis en évidence.

Désactiver le mode Deux écrans

Appuyez à nouveau sur la touche **12** pour revenir à l'image entière dans l'écran principal.

Le téléviseur affiche l'image qui était mise en évidence en mode Deux écrans.



Remarques:

Lorsque le mode Deux écrans est sélectionné, deux formats d'image sont supportés: plein écran ou 4:3 letterbox.

Mosaïque (uniquement pour FTR 9964)

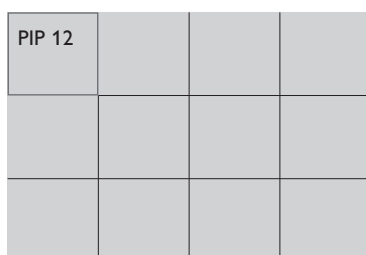
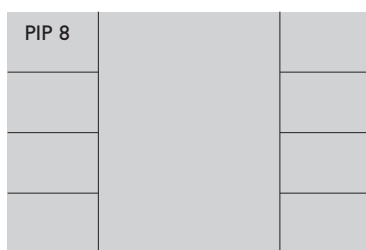
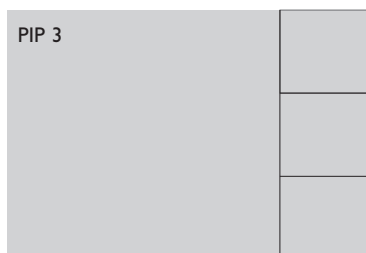
Dans le menu Configuration, Général (p. 7), vous avez sélectionné votre format mosaïque préféré.



- 1 Appuyez sur la touche  de la télécommande pour mettre alternativement sur **Marche** ou **Arrêt** le format mosaïque que vous avez sélectionné.
L'écran principal affiche la chaîne ou la source sur laquelle le téléviseur était réglé avant l'activation du format mosaïque; l'écran mis en évidence est l'écran principal.
- 2 Utilisez le curseur de direction gauche/droite et haut/bas pour mettre en évidence un écran PIP. Lorsque l'un des écrans PIP est mis en évidence, le téléviseur commence à diffuser une image vidéo et les autres images PIP se figent. L'écran principal continue toujours de diffuser du son et de l'image.
- 3 Une pression sur la touche **- P +**, sur la touche **PIP** ou sur les touches chiffrées permet de changer de chaîne ou de source pour l'écran actuellement mis en évidence.
Remarque: lorsque le format mosaïque est activé, il n'est pas possible d'effacer des chaînes de la liste de smart surf, ni de lui en ajouter.
- 4 Appuyez sur la touche  pour passer de l'écran mis en évidence à l'écran principal.
- 5 Avec PIP 3 et PIP 8: utilisez le curseur de direction haut/bas pour afficher une liste d'écrans PIP.
Avec PIP 12: mettez en évidence l'image PIP dans le coin inférieur droit et utilisez le curseur de direction bas pour afficher une liste d'écrans PIP.

Remarque: seules les chaînes de télévision se trouvant dans la liste préférentielle et les images provenant des sources externes connectées et activées sont affichées dans l'écran PIP.

Les formats PIP 3 et PIP 8 ne sont pas disponibles si une source VGA est à l'écran en tant qu'écran principal.

Guide télétexte

Les chaînes TV qui émettent le télétexte transmettent également une page contenant le guide des programmes du jour.

Si la page du guide des programmes choisie remplit les conditions VPT, il sera possible d'enregistrer, de rappeler, de regarder ou de verrouiller les programmes.

- 1 Appuyez sur la touche .
- 2 Sélectionnez une chaîne de télévision avec le curseur de direction haut/bas et appuyez sur **OK**.
- 3 Amenez le curseur en haut de la liste des chaînes où le nom de la chaîne de télévision choisie réapparaît.
- 4 Appuyez sur le curseur de direction droite pour déplacer le palet à travers la boule de sélection.
- 5 Dans la page index du Télétexte, cherchez la page du guide des programmes du jour ou du lendemain.
- 6 À l'aide des touches numériques, entrez le numéro de la page télétexte qui contient les informations sur les programmes de la chaîne en question. Appuyez deux fois sur le curseur de direction droite pour déplacer le palet vers la droite afin de choisir une des sous-pages disponibles.

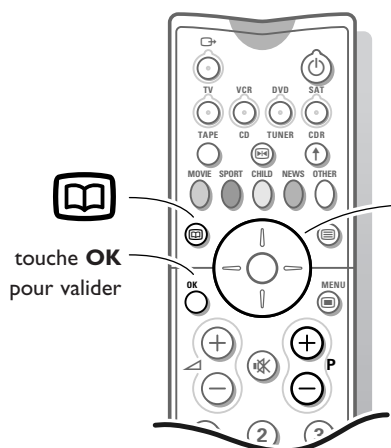

curseur pour sélectionner les sujets

touche OK pour valider

touche de page
touche de sélection

liste des chaînes

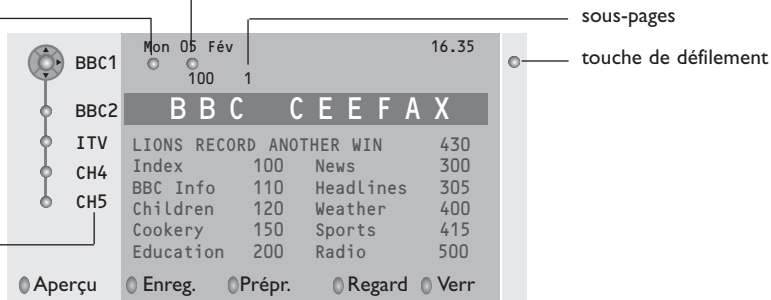

Si la page du guide des progr. choisie remplit les conditions VPT, le téléviseur se souviendra du numéro de la dernière page télétexte sélectionnée sur cette chaîne contenant des informations du guide des programmes et indiquant quel programme commence à quelle heure.

Chaque fois que vous appuyez sur la touche , la page du guide des programmes télétexte de la chaîne sélectionnée s'affichera.

Remarque: Le diffuseur est responsable du contenu des informations.

Le téléviseur est responsable de la réception de ces informations et de leur présentation à l'utilisateur.

Fonctions de base

Appuyez sur une des touches grise, rouge, verte, jaune ou bleue pour activer une fonction du Guide Télétexte. Les touches apparaissent en gris si la fonction n'est pas disponible.

Aperçu: ce menu donne une liste de programmes qui sont marqués comme rappels, ceux qui doivent être enregistrés et ceux qui sont verrouillés. Il est possible d'utiliser ce menu pour modifier ou effacer des programmes marqués.

Enregistrer: pour programmer l'enregistrement par le magnétoscope (s'il est équipé du système NEXTVIEWLink et s'il est branché sur l'entrée **EXT. 2**).

Préprogrammation: va allumer automatiquement la TV si elle est en mode de veille ou arrêter un programme en cours de diffusion pour émettre un message si la TV est allumée.

Verrouiller: pour verrouiller certains programmes afin d'éviter son enregistrement ou sa vision.

Pour les fonctions Enreg., Préprog. ou Verrouiller, vous voyez apparaître un petit menu, dans lequel vous pouvez choisir l'intervalle (1 fois, Journ. ou Hebdo.) ou effacer un réglage effectué préalablement concernant un enregistrement, une préprogrammation ou un verrouillage. L'intervalle est réglé par défaut sur **1 fois**. Pour confirmer la fréquence, appuyez sur la touche **OK**.

Regarder: pour regarder le programme choisi et actuellement diffusé.

Télétexte

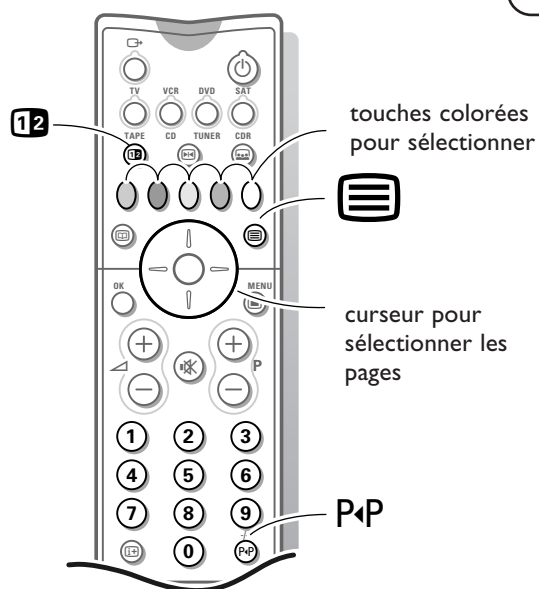

Certaines chaînes de télévision transmettent des informations au moyen d'un système télétexte.

Les chaînes de télévision peuvent transmettre le télétexte de manières différentes. Des couleurs peuvent apparaître dans la ligne d'options correspondant aux touches de couleurs de votre télécommande.

Mise en et hors service du télétexte

Appuyez sur pour mettre le télétexte en ou hors service.

Le contenu apparaît à l'écran ainsi qu'une ligne d'informations en haut, une ligne d'options en bas et un palet dans le coin supérieur gauche de l'écran.

Sélection d'une page de télétexte

A l'aide des touches chiffrées

Introduisez le numéro de page désirée avec les touches chiffrées.

Le compteur de pages cherche la page ou la page apparaît immédiatement quand le numéro de page a été mis en mémoire.

Un message apparaîtra si vous avez introduit un numéro non existant ou mauvais. Des numéros de pages commençant par 0 ou 9 n'existent pas. Introduisez le numéro de page correct.

A l'aide de la ligne d'options

Choisissez le sujet souhaité à l'aide des touches colorées correspondant aux options en bas de l'écran.

Sélection de l'Image/Télétexte

Choisissez une chaîne de TV qui diffuse le télétexte.

Appuyez sur la touche pour mettre en service le télétexte.

Appuyez sur la touche .

L'écran est diffusé en 2 parties:

le côté gauche pour l'image principale/normale,

le côté droit pour la diffusion du télétexte par la chaîne TV sélectionnée..

Appuyez sur la touche pour revenir à un affichage en plein écran ou

appuyez sur la touche pour revenir à un affichage du télétexte en plein écran.

Contrôle rapide des pages de télétexte

Appuyez sur le curseur haut/bas ou sur la touche + P - pour visualiser les pages précédentes ou suivantes.

Sélection de la page télétexte précédente

Appuyez sur la touche P/P.

Remarque: seulement possible lorsque les pages Télétexte sont actives, et non lorsque le menu Télétexte est à l'écran.

Sélection de l'index du système télétexte

Appuyez sur la touche pour afficher l'index principal (p. 100 généralement).

Uniquement pour les diffuseurs utilisant les systèmes télétexte T.O.P

T.O.P trie les pages en catégories et ajoute d'autres possibilités pour améliorer la facilité d'utilisation.

Appuyez sur . Un aperçu T.O.P des divers sujets apparaît.

Toutes les chaînes de télévision ne transmettent pas le télétexte T.O.P.

Lorsque le système télétexte n'est pas le télétexte T.O.P, un message apparaît en haut de l'écran.

Sélectionnez avec le curseur haut/bas, gauche/droite le sujet souhaité et appuyez sur la touche OK.

palet

Mon 05 Feb 16.35.22			
BBC CEEFAX			
LIONS RECORD ANOTHER WIN 430			
Index	100	News	300
BBC Info	110	Headlines	305
Children	120	Weather	400
Cookery	150	Sports	415
Education	200	Radio	500
Lottery	230	Travel	550
Finance	240	Subtitling	888
Music	280	TV Listings	600
Rouge	Vert	Jaune	Bleu

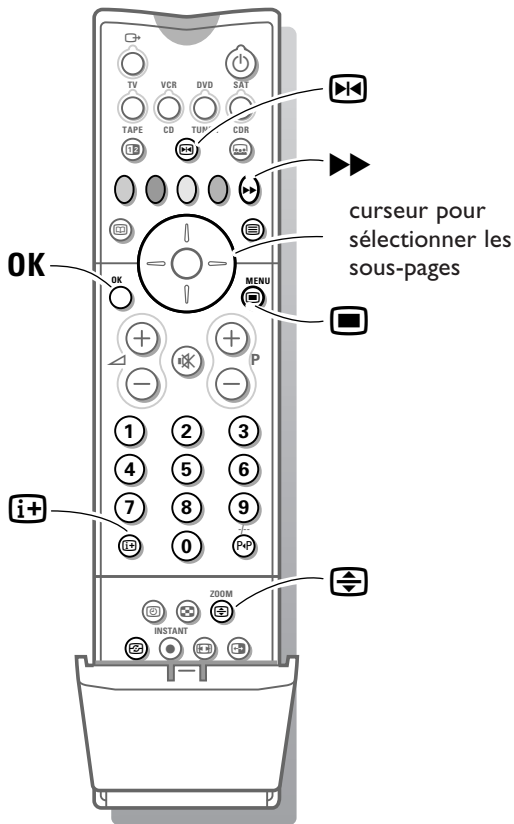

Sélection des sous-pages

Quand un numéro de page choisi contient plusieurs sous-pages, une sous-page apparaît à l'écran.

Utilisez le curseur droite pour mettre en évidence le numéro de sous-page. Utilisez le curseur de direction haut/bas pour sélectionner la sous-page suivante ou précédente ou entrez le numéro de sous-page à l'aide des touches chiffrées.

Menu télétexte (seulement disponible en mode Télétexte plein écran)

- 1 Appuyez sur la touche **MENU** pour activer le menu.
- 2 Utilisez le curseur de direction haut/bas pour sélectionner les éléments de menu.

Préférentiel

Cette liste contient jusqu'à huit pages Télétexte préférentielles. Seules les pages de la chaîne actuelle peuvent être sélectionnées.

- 1 Utilisez le curseur de direction droite pour ajouter la page actuelle à la liste ou pour sélectionner une des pages préférentielles de cette dernière.
- 2 Appuyez sur la touche **OK** ou sur le curseur de direction droite pour procéder à un ajout.
- 3 Utilisez le curseur de direction gauche pour revenir au menu Télétexte.

Cherche

A l'aide du clavier virtuel à l'écran, vous pouvez entrer un mot que vous souhaitez chercher dans les pages Télétexte. L'emploi de majuscules ou de minuscules n'a aucune influence. La recherche de numéros n'est pas possible.

- 1 Utilisez le curseur de direction gauche/droite et haut/bas pour sélectionner les caractères, les mots ou les fonctions.
- 2 Appuyez sur la touche **OK** pour confirmer chaque caractère sélectionné.
- 3 Sélectionnez **Annul.** pour annuler le mot ou le caractère sélectionné. Sélectionnez **Espace** pour entrer une espace; **Effacer** pour effacer un caractère; **Shift** pour afficher les caractères en majuscule ou en minuscule du clavier et **Spécial** pour afficher les caractères spéciaux du clavier.
- 4 Appuyez plusieurs fois sur le curseur gauche pour revenir au menu Télétexte.

Recherche d'un mot

- 1 Entrez le mot à l'écran ou sélectionnez un mot dans l'historique à droite. L'emploi de majuscules ou de minuscules n'a aucune influence. La recherche de numéros n'est pas possible.
- 2 Sélectionnez **Cherche** et appuyez à nouveau sur **OK**. Le message **Recherche** apparaît à l'écran. Lorsqu'il a été trouvé, le mot est mis en évidence dans la page Télétexte.
- 3 Pour poursuivre la recherche, appuyez deux fois sur la touche **OK**. Lorsque le mot n'est pas trouvé, un message apparaît à l'écran.
- 4 Pour chercher un nouveau mot, sélectionnez **Clavier** et appuyez sur **OK**.
- 5 Sélectionnez le nouveau mot.

Info cachée

Affiche/dissimule les informations cachées d'une page, telles que les solutions des devinettes et des mots croisés. Appuyez sur la touche **OK** pour activer. Appuyez à nouveau sur **OK** pour revenir au menu **Télétexte**.

Parcourir sous-pages

Passer automatiquement en revue les sous-pages. Appuyez sur la touche **OK** pour activer.

Page programmée

Permet d'afficher une page spécifique à une heure précise.

- 1 Utilisez le curseur de direction droite pour sélectionner **Oui** ou **Non**.
- 2 Entrez l'heure et le numéro de page à l'aide des touches du curseur ou des touches chiffrées.

Remarque: le Télétexte ne doit pas rester allumé. Il est impossible d'appeler à l'écran une page programmée lorsque le téléviseur est en mode VGA ou en position de veille.

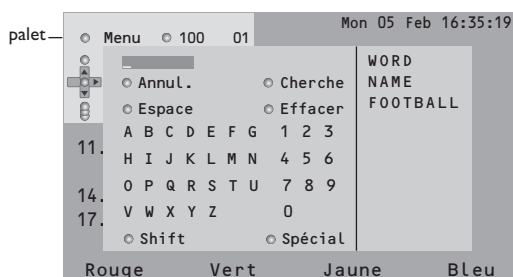

palet—

Menu	100 1	Mon 05 Feb	16.35.22
Info cachée		C E E F A X	
Parcourir sous-pg		WIN	430
Page programmée		News	300
Langage		Headlines	305
		Weather	400
		Sports	415
		Radio	500
Education	200	Travel	550
Lottery	230	Subtitling	888
Finance	240	TV Listings	600
Music	280		
Rouge	Vert	Jaune	Bleu

Langage

Si les caractères à l'écran ne correspondent pas aux caractères utilisés par la chaîne diffusant le Télétexte, vous pouvez changer le groupe de langues ici.

Sélectionnez **Groupe 1** ou **Groupe 2** à l'aide du curseur gauche/droite.

Quitter le menu Télétexte

- 1 Appuyez sur la touche **MENU** .
- 2 Appuyez sur le curseur de direction droite.
- 3 Appuyez deux fois sur le curseur de direction gauche pour replacer le palet dans sa zone neutre.

Fonctions télétexte spéciales

Arrêt

Appuyez sur  pour arrêter la rotation automatique des sous-pages ou pour arrêter le compteur de page si vous avez introduit un mauvais numéro ou si la page n'est pas disponible. Introduisez un autre numéro de page.

Double hauteur

Appuyez plusieurs fois sur  pour afficher la partie supérieure, inférieure et pour retourner au format d'image normal. Quand la partie supérieure est affichée, vous pouvez faire défiler le texte ligne par ligne en utilisant le curseur haut/bas.

Hypertexte

Grâce à la fonction Hypertexte, vous pouvez sélectionner et chercher tout mot ou numéro dans la page Télétexte actuelle.

- 1 Assurez-vous que vous n'êtes pas dans le menu Télétexte et que le palet se trouve dans le coin supérieur gauche de l'écran.
- 2 Appuyez sur la touche bas du curseur pour mettre en évidence le premier mot ou numéro de la page.
- 3 Utilisez le curseur de direction haut/bas et gauche/droite pour sélectionner le mot ou le numéro que vous souhaitez chercher.
- 4 Appuyez sur la touche **OK** pour confirmer. Un message apparaît en bas de l'écran pour indiquer que la recherche est en cours ou que le mot ou la page n'est pas trouvé.
- 5 Utilisez le curseur de direction droite pour quitter la fonction Hypertexte.

Sélection des Sous-titres

Les chaînes TV avec télétexte transmettent souvent certains programmes avec sous-titrage. Vous pouvez mémoriser une page de sous-titrage pour chaque chaîne de télévision. Cette page apparaîtra en continu à l'écran si l'émission en cours est transmise avec des sous-titrages.

Activez le télétexte et sélectionnez la page sous-titre appropriée.

Désactivez le télétexte.

Maintenant la page sous-titre est mémorisée pour la chaîne sélectionnée.

Une fois que sous-titres ont été mémorisés, chaque fois qu'un programme de la chaîne TV sélectionnée est sous-titré, le sous-titrage devient disponible pour cette chaîne, si l'option **Sous-titre Marche** est activée.

Sélectionnez **Sous-titre Marche/Arrêt** dans le Menu des Options, voir p. 16.

Le symbole de sous-titrage  est affiché, lorsque l'option **Sous-titre Marche** est activée.

Branchement des périphériques

Vous pouvez brancher une large gamme d'appareils électroniques sur votre récepteur. Les diagrammes de connexion suivants vous décrivent le mode de connexion.

Remarque : pour les moniteurs autonomes non connectés au boîtier d'un récepteur, voir les instructions fournies avec le moniteur.

Philips Cinema Combination

Si vous disposez d'un ensemble Cinema Link (récepteur audio Cinema Link et/ou magnétoscope Cinema Link et/ou lecteur DVD), consultez le manuel d'instruction fourni séparément.



Magnétoscope

Remarque: évitez de placer votre magnétoscope trop près de l'écran étant donné que certains magnétoscopes sont sensibles aux signaux de l'image. Gardez une distance minimale de 0,5 m avec l'écran.

Branchez les câbles d'antenne fournis ①, ② et, pour obtenir une meilleure qualité d'image, un câble péritel ③ tel qu'indiqué en regard.



Si votre magnétoscope est pourvu de la fonction EasyLink, le câble péritel fourni avec le magnétoscope doit être branché à EXTERNAL 2 pour pouvoir profiter pleinement de la fonction EasyLink.

Uniquement si vous ne branchez pas le câble péritel ③, vous devez procéder aux étapes suivantes:

Recherche et mise en mémoire du signal de teste de votre magnétoscope

- 1 Retirez le câble d'antenne ① de l'entrée d'antenne T de votre magnétoscope.
- 2 Mettez votre téléviseur en service et branchez le magnétoscope sur signal test. (Consultez le manuel de votre magnétoscope.)
- 3 Cherchez le signal test de votre magnétoscope comme vous avez recherché et mis en mémoire les chaînes de télévision. Voir Installation, Mémoriser les chaînes de télévision, Installation manuelle, p. 6.
- 4 Mémorisez le signal test sous le numéro de programme 0 ou entre 90 et 99.
- 5 Introduisez de nouveau la fiche d'antenne dans l'entrée d'antenne T de votre magnétoscope après avoir mémorisé le signal test.

Décodeur et magnétoscope

Branchez un câble péritel ④ sur la prise péritel de votre décodeur et sur la prise péritel spéciale de votre magnétoscope. Consultez également le manuel de votre magnétoscope. Voir également Décodeur, p. 9. Vous pouvez également connecter votre décodeur directement à EXTERNAL 1 ou 2 avec un câble péritel.

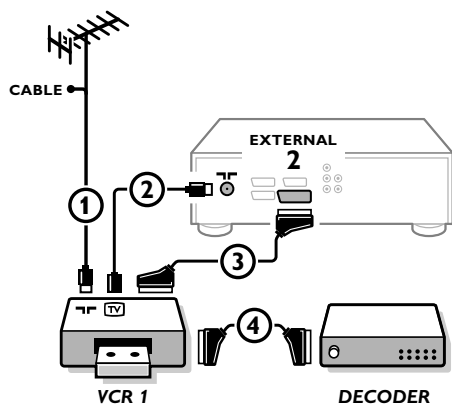

Magnétoscope et autres appareils périphériques

- 1 Branchez les câbles d'antenne ①, ② et ③ tel qu'indiqué en regard. Vous obtiendrez une meilleure qualité d'image si vous branchez le câble péritel supplémentaire ⑤ à **EXTERNAL 2** et le câble péritel ④ à **EXTERNAL 1, 3 ou 4**.
- 2 Cherchez le signal test de votre appareil périphérique tout comme pour un magnétoscope.

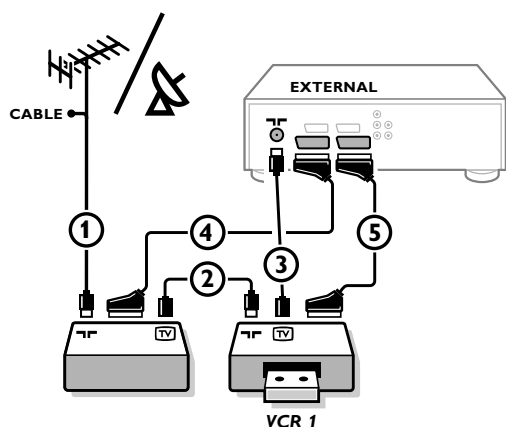

En connectant un magnétoscope à **EXTERNAL 1**, vous ne pouvez enregistrer que le programme de votre téléviseur.

Vous ne pourrez enregistrer un programme provenant de votre téléviseur ou d'un autre appareil connecté que si vous avez branché votre magnétoscope à la prise **EXTERNAL 2**. Voir Enregistrement avec votre magnétoscope, p. 30.

Remarque: **EXTERNAL 1** fonctionne avec CVBS et RGB, **EXTERNAL 2** CVBS, Y/C et RGB, **EXTERNAL 3** et **4** seulement avec CVBS, **EXTERNAL 5** YUV.

Caméra et caméscope

- 1 Branchez votre caméra ou votre caméscope aux entrées **FRONT** se trouvant derrière la porte de la face avant de votre récepteur. Appuyez au milieu de la porte pour ouvrir cette dernière.
- 2 Branchez l'installation sur **VIDEO IN** ② et **AUDIO L** ① pour un appareil mono.
- 3 Branchez également sur **AUDIO R** ① pour un appareil stéréo.

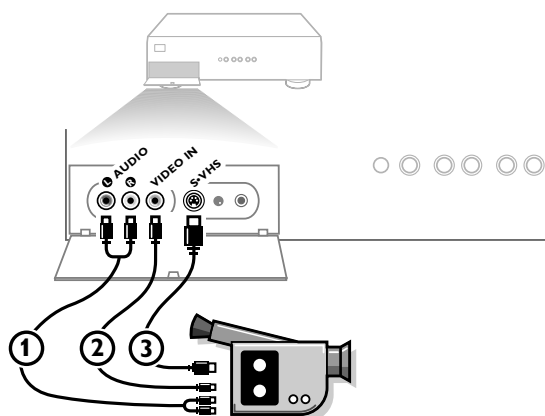

Pour obtenir une qualité S-VHS avec un caméscope S-VHS, Hi-8 ou Numérique, branchez les câbles S-VHS à l'entrée **S-VHS** ③ (et non à l'entrée **VIDEO IN** ②) et aux entrées **AUDIO** ①.

Lecteur DVD

Avec un câble péritel

Branchez votre lecteur DVD à l'aide d'un câble péritel à l'un des connecteurs péritel **EXTERNAL 1** ou **2**.

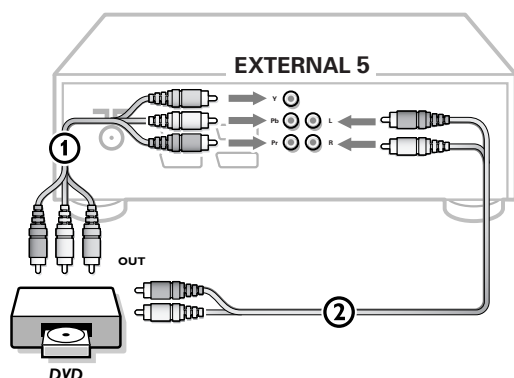

Avec des connecteurs Component Video Output (**EXTERNAL 5**)

- 1 Branchez les trois câbles Component Video séparés aux jacks **Y**, **U** (Pb) et **V** (Pr) du lecteur DVD et aux jacks **Y**, **Pb** et **Pr** du récepteur.
- 2 Branchez le câble audio aux jacks audio **L** et **R** du lecteur DVD et aux jacks audio **L** et **R** audio **EXTERNAL 5** du récepteur.

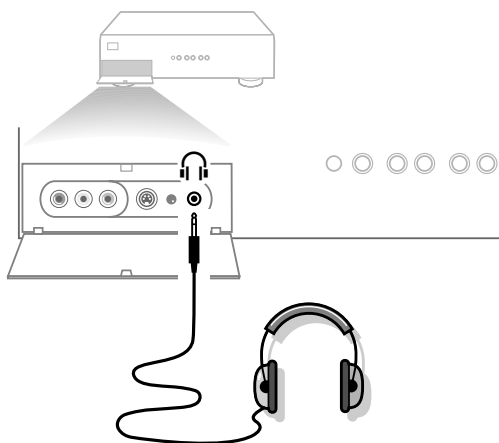

Casque



- 1 Insérez la prise dans l'entrée du casque  se trouvant derrière la porte de la face avant du récepteur. Appuyez au milieu de la porte pour ouvrir cette dernière.
- 2 Appuyez sur  sur la télécommande pour mettre hors service les haut-parleurs de votre téléviseur.

La prise du casque a une impédance de 8 à 2000 Ohm et est du type 3,5 mm.

Choisissez **Volume du casque** dans le menu **SON** pour régler le volume et la balance du casque et pour sélectionner la source sonore pour le son de votre casque. Voir p. 15.

Remarque: lorsqu'une chaîne de télévision ou une source externe est verrouillée via le menu Verrouillage (voir p. 16), le son du casque est également bloqué.

En cas d'activation du mode Deux écrans / PIP (voir p. 18):
(uniquement pour FTR 9964)

- si l'image de votre écran principal provient d'une chaîne de télévision, vous entendrez le son de l'image Deux écrans/PIP dans votre casque;
- si l'image de votre écran principal provient d'une source externe, vous entendrez le son de l'écran principal dans votre casque.

Récepteur Multi channel Surround

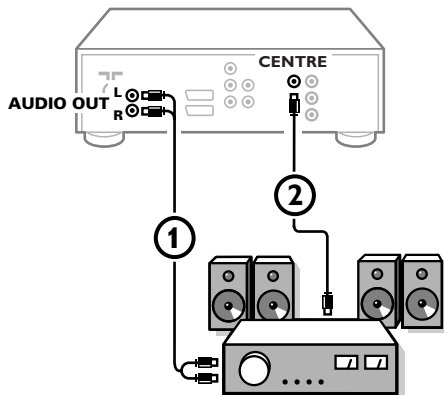

- 1 Branchez le câble audio au récepteur multi channel Surround et aux sorties **AUDIO OUT L** et **R** à l'arrière du boîtier ① de votre récepteur.
- 2 Si vous voulez que les haut-parleurs de votre moniteur fassent fonction de haut-parleur central, branchez également un câble audio au récepteur multi channel Surround et à la prise **SURROUND SOUND CENTRE IN** à l'arrière du boîtier ② de votre récepteur.
- 3 Sélectionnez **Son Central Marche** dans le menu Configuration, Menu Général. Voir p. 9.

Les haut-parleurs du moniteur diffusent à présent le son central, tandis que les haut-parleurs connectés au récepteur audio diffusent le son Surround. Le volume doit être contrôlé au moyen du récepteur Multi channel Surround.

Remarque: aucun son ne sera diffusé si une chaîne de télévision ou une source externe est bloquée via le menu Verrouillage (voir p. 16).

Brancher votre ordinateur

Voir le manuel d'instruction fourni séparément avec votre moniteur.

Pour sélectionner les périphériques

Un appareil branché uniquement avec un câble d'antenne:

Choisissez, à l'aide des touches chiffrées, le numéro de programme sous lequel vous avez mémorisé le signal test.

Un appareil branché avec un câble péritel, au connecteur **VGA MONITOR IN** ou à l'avant du récepteur

Appuyez plusieurs fois sur la touche  afin de sélectionner **EXT1, EXT2, EXT3, EXT4, EXT5, FRONT** ou **VGA**, l'entrée sur laquelle vous avez branché votre appareil à l'arrière ou à l'avant de votre récepteur. Appuyez sur la touche **OK** pour confirmer.

Remarque: la plupart des périphériques (décodeur, magnétoscope) gèrent d'eux-mêmes la connexion.

Il n'en est toutefois jamais ainsi dans le cas d'un ordinateur connecté à une entrée VGA.

Voulez-vous revenir à l'image du téléviseur ?

Introduisez, à l'aide des touches chiffrées, le numéro de programme de la chaîne de télévision que vous voulez regarder.

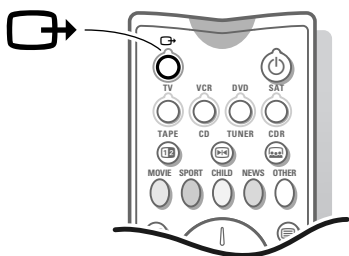

Menu VGA

Seulement disponible lorsqu'une source VGA a été connectée et activée. Voir également le livret fourni séparément avec le moniteur.

1 Sélectionnez **VGA** avec la touche  et appuyez sur la touche **OK** pour confirmer.

2 Appuyez sur la touche  pour mettre en service le menu **VGA**.



3 Sélectionnez un des menus à l'aide du curseur de direction gauche/droite.

4 Sélectionnez un des éléments de menu à l'aide du curseur haut/bas. Voir le livret fourni séparément avec le moniteur.

Image 1















-  Lumière,
-  Contraste,
-  Temp. couleur,
-  Définition,





Image 2

-  Format,
-  Zoom,
-  Facteur zoom,
-  Déplacement image,
-  Fréquence d'horloge,
-  Phase,
-  Auto réglage

Son

-  Volume,)
-  Graves,)
-  Aigus,)
-  Mode son)

Configur.

-  Language,
-  Eco énergie,)
-  AV3,)
-  VGA2)

5 Appuyez sur le curseur de direction gauche/droite pour modifier le réglage sélectionné.

6 Appuyez de nouveau sur la touche **MENU**  pour mettre hors service le menu **VGA**.

Magnétoscope par EasyLink

Le magnétoscope peut être commandé par le biais du menu VCR à l'écran.

- 1 Appuyez sur la touche **MENU**  de la télécommande.
- 2 Sélectionnez le menu **VCR** à l'aide du curseur de direction haut/bas.



- 3 Utilisez le curseur de direction haut/bas, gauche/droite pour sélectionner une des fonctions VCR:

Rwd pour le rembobinage,

Play pour le mode lecture: scannage à vitesse faible, min., moyenne, max

Stop pour l'arrêt,

Play pour le mode lecture avant, scannage à vitesse faible, min., moyenne, max,

Ffw pour le bobinage,

Rec pour enregistrer,

Eject sélectionnez et appuyez sur la touche **OK** pour éjecter la cassette.

La touche **INSTANT** ● pour l'enregistrement, située sous la porte de la télécommande, peut être commandée en mode TV.

Si votre magnétoscope EasyLink est équipé de la fonction veille système et si vous appuyez sur la touche  pendant 3 secondes, le téléviseur et le magnétoscope sont tous les deux mis en position de veille.

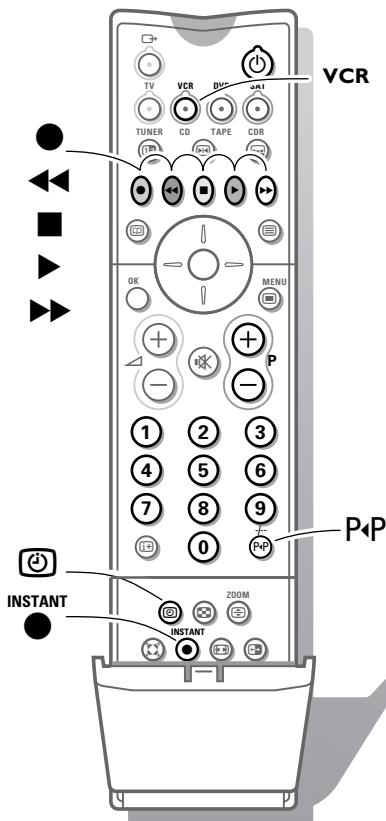



Touches pour les appareils électroniques

La plupart des appareils électroniques qui font partie de notre gamme de produits fonctionnent à partir de la télécommande de votre téléviseur.

Appuyez sur la touche **VCR, DVD, SAT, TUNER, CD, TAPE** ou **CDR** selon le périphérique que vous voulez commander avec cette télécommande. Voir Utilisation de la télécommande, p. 10.

Magnétoscope sans EasyLink

Appuyez sur la touche **VCR** avant d'appuyer sur les touches spécifiques de commande du magnétoscope:

- pour enregistrer,
- ◀◀ pour le rembobinage,
- ◼ pour l'arrêt,
- ▶ pour le mode lecture,
- ▶▶ pour le bobinage,
- /- pour la sélection de numéros de programmes à un ou à deux chiffres au départ du magnétoscope,
- P + pour une sélection de programmes séquentielle par le biais du syntoniseur du magnétoscope,
- 0 à 9 pour sélectionner les chaînes de télévision à partir de votre magnétoscope,
-  pour mettre le magnétoscope en veille
-  timer du magnétoscope

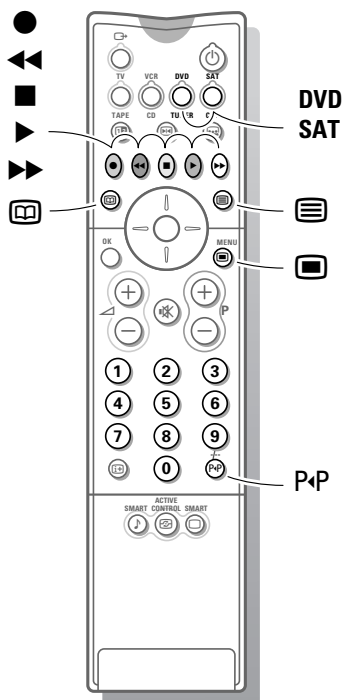

Touches pour le DVD

Appuyez sur la touche **DVD** avant d'appuyer sur les touches spécifiques de commande.

- pour mettre en ou hors service le menu DVD
- DVD** pour sélectionner un chapitre DVD
- pour sélectionner un titre DVD
- pour sélectionner votre langage sous-titres
- pour le rembobinage
- pour l'arrêt
- pour le mode lecture
- pour le bobinage
- pause
- 0-9 pour sélectionner les chaînes de télévision à partir de votre appareil DVD

Touches pour le récepteur satellite

Appuyez sur la touche **SAT** avant d'appuyer sur une des touches TV.

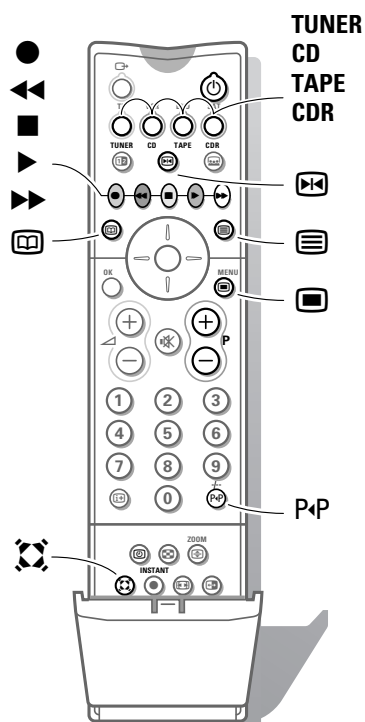

Touches pour le Tuner, CD, Tape et CDR

Appuyez sur la touche **TUNER, CD, TAPE** ou **CDR** avant d'appuyer sur les touches spécifiques de commande.

- pour mettre en ou hors service le menu (tuner)
- P+P** pour sélectionner une fréquence (tuner)
- pour enregistrer
- recherche arrière (tuner); rembobinage (CD/cassette); arrière rapide (CDR)
- pour l'arrêt
- pour le mode lecture
- recherche avant (tuner); bobinage (CD/tape); avance rapide (CDR)
- actualités RDS /TA (tuner); sélectionner le disque suivant (CD/CDR)
- pause (CD/CDR/tape)
- affichage RDS (tuner); info sur écran (CD/CDR)
- + P -** précédent/suivant (CD)
- modes surround (CD/CDR/tape)

Enregistrer avec un magnétoscope sans EasyLink

Pour obtenir la qualité S-VHS, l'appareil S-VHS doit directement être branché au magnétoscope.

Enregistrer un programme de télévision

- 1 Choisissez le numéro de programme sur votre magnétoscope.
- 2 Mettez votre magnétoscope en position d'enregistrement. Consultez le manuel de votre magnétoscope.

Changer de numéro de programme sur votre téléviseur ne dérange pas l'enregistrement !

Enregistrer un programme sur votre magnétoscope branché à EXTERNAL 2 au départ d'appareils audio ou vidéo branchés sur EXTERNAL 1, EXTERNAL 3, EXTERNAL 4, EXTERNAL 5 ou à l'avant du récepteur

- 1 Mettez l'appareil en service.
- 2 Choisissez la connexion correcte sur votre magnétoscope.
- 3 Mettez votre magnétoscope en position d'enregistrement. Vous enregistrez ce que vous voyez à l'écran.

Ne changez pas les numéros de programme ou ne débranchez pas votre téléviseur lorsque vous êtes en train d'enregistrer !

Enregistrer avec un magnétoscope par EasyLink

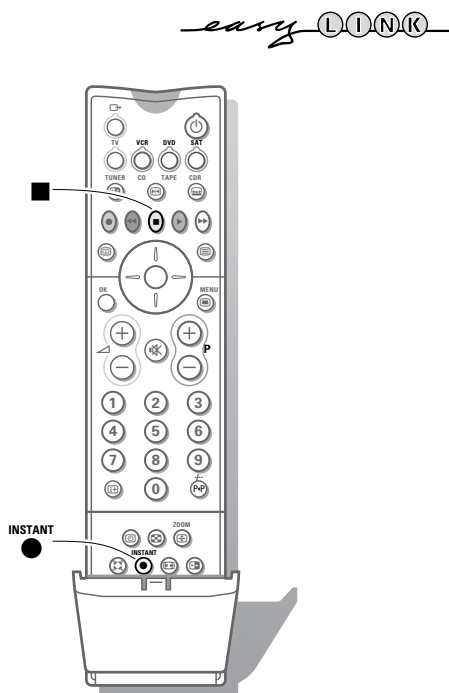

Si un magnétoscope S-VHS pourvu de la fonction EasyLink est branché, il est possible d'enregistrer en qualité S-VHS à partir d'un appareil périphérique S-VHS branché à l'avant de votre récepteur (p.ex. d'un caméscope S-VHS.)

En mode TV, vous pouvez faire démarrer un enregistrement immédiat de l'émission qui est diffusée à l'écran à ce moment-là.

- 1 Appuyez sur la touche **INSTANT** ● sous la trappe de la télécommande de votre téléviseur ou de votre magnétoscope ou sur la touche enregistrer de votre magnétoscope.

Le magnétoscope est mis en fonction s'il se trouve dans la position de veille et un message indiquant ce qui est enregistré apparaît en bas de l'écran. Le magnétoscope commence l'enregistrement du programme de télévision sélectionné.

- 2 Appuyez sur la touche ■ pour arrêter l'enregistrement.

Ne changez pas les numéros de programme et n'éteignez pas votre récepteur pendant l'enregistrement !

Lorsque vous enregistrez un programme d'un appareil périphérique branché sur EXTERNAL 1, 3, 4, 5 ou FRONT, il est interdit de choisir un autre programme de télévision à l'écran. Si vous souhaitez néanmoins revenir sur le programme de TV, un deuxième appui successif fera apparaître à l'écran le programme demandé. Attention: l'enregistrement du périphérique sera arrêté et le magnétoscope passera en veille.

Si vous mettez votre appareil en veille tandis que vous enregistrez un programme à partir d'un appareil périphérique branché sur EXTERNAL 1, 3, 4, 5 ou FRONT, le voyant clignotant sur la face avant de votre téléviseur indique que vous êtes en train d'enregistrer. Le voyant arrête de clignoter après la fin de l'enregistrement.

Attention:

Les images enregistrées par le biais de EXTERNAL 5 seront en noir et blanc.

Conseils

Mauvaise image

- Avez-vous choisi le bon système de télévision?
- Votre moniteur et/ou votre antenne interne se trouvent-ils trop près des haut-parleurs, d'une installation audio sans prise de terre, de tubes néon, etc.?
- La proximité de montagnes ou de hauts immeubles peut être à l'origine d'images dédoublées ou d'ombres. Parfois, on obtient une meilleure qualité d'image en changeant la direction de l'antenne externe.
- Vérifiez si vous avez introduit la fréquence correcte. Voir Installation, p. 6.
- La lumière et le contraste sont-ils déréglés? Sélectionnez Préréglage d'usine dans le menu Général du Configuration, voir p. 8 ou appuyez plusieurs fois sur la touche **SMART** .

Absence d'image ou de son

- Les câbles fournis avec l'appareil sont-ils bien raccordés? (Le câble d'antenne sur le moniteur du téléviseur, l'autre câble d'antenne sur votre VCR, les câbles VGA, le câble de tension sur l'écran.)
- Vous avez mis le verrouillage hors service? Voir p. 16.
- Avez-vous allumé votre ordinateur?
- Le son central a-t-il été désactivé?
- Vous voyez un écran noir et un indicateur vert sur la face avant de votre moniteur? Cela veut dire que le moniteur ne supporte pas le mode d'affichage sélectionné. Réglez votre source VGA sur un mode correct.
- En cas de doute, consultez votre revendeur.

Télécommande

- Si votre moniteur ne réagit plus aux commandes, il est possible que les piles soient usées.
- Vous pouvez toujours utiliser les touches **MENU** qui se trouvent à

l'avant du récepteur.

Contrôle des appareils périphériques

Les signaux infrarouges de l'écran peuvent avoir une influence sur la sensibilité de réception d'autres appareils périphériques. Solution: remplacez les batteries de la télécommande ou changez la position des équipements. P. ex. gardez une distance de 1.5 m d'une téléphone mobile.

Menu

Vous n'avez pas choisi le menu que vous vouliez. Appuyez une nouvelle fois sur la même touche pour sortir du menu.

L'heure affichée par le guide TV est erronée

Le diffuseur correspondant au numéro de programme 1 ne transmet pas la bonne date ni la bonne heure locales. Dans ce cas, attribuez le numéro de programme 1 à un autre diffuseur grâce à la fonction

Modifier n° du progr. dans le menu INSTALLER.

Image VGA pas stable ou pas synchronisée

Vérifiez si vous avez sélectionné le mode VGA correct dans votre ordinateur. Voir le manuel d'instruction fourni séparément avec votre moniteur.

Toujours pas de résultat

Eteignez puis rallumez votre moniteur ainsi que votre récepteur.

N'essayez jamais de réparer vous-même une panne de téléviseur.

Consultez votre revendeur ou un technicien.

Que faire lorsque votre téléviseur est usagé ?

Votre nouveau téléviseur contient des parties et matériaux recyclables et réutilisables. Des entreprises spécialisées démontent les téléviseurs arrivés en fin de

cycle de vie pour récupérer les parties et matériaux réutilisables de manière à réduire au minimum les déchets. Informez-vous sur les dispositions de votre pays concernant les vieux téléviseurs.

Que faire avec les piles usagées

Même si les piles livrées avec la télécommande ne contiennent pas de métaux lourds tels que le mercure ou le cadmium, la législation de certains pays peut cependant interdire la dépose de piles usagées dans les déchets ménagers. Informez-vous pour connaître les dispositions en vigueur dans votre pays.

Boîtier de réception TV avec Moniteur sans haut-parleur

Dans le cas où votre Boîtier de réception TV est raccordé à un moniteur sans haut-parleur, et si vous ne l'avez pas non plus raccordé à un ampli audio, toutes les instructions du mode d'emploi relatives au son, contrôle du volume et connections audio ne sont pas applicables (sauf en ce qui concerne le raccordement d'un casque).

Les touches de la télécommande relatives au son sont également sans action.

Divers

- . Température ambiante: + 5~ + 40°C
- . Alimentation: voltage auto 50/60Hz, de 95V à 264V
- . Consommation: environ 35W
- . Consommation en position de veille: 2W
- . Poids (sans l'emballage): 4 kg
- . Dimensions (lxhxp):
Récepteur: 43.5 x 10.5 x 33 cm

Index

- a active control, 12
- arrêt programmé, 16
- c câble péritel, 24
- caméscope, 25
- casque, 26
- code, 16
- configuration, 7
- contraste dynamique, 13
- d décodeur, 9
- deux écrans/PIP, 18
- DNR, 13
- e enregistrer, 30
- f format autom., 11
- format arrêt image, 10
- format deux écrans, 7
- format d'image, 11
- fréquence, 5
- g guide télétexte, 20
- h heure, 11
- hypertext, 23
- i informations à l'écran, 10

- installation automatique, 5
- installation manuelle, 6
- intro/changez code, 8
- l langage, 5
- liste des programmes, 16
- m magnétoscope, 24
- mémoriser les chaînes de télévision, 5
- menu VGA, 27
- minuterie, 17
- mise en service du téléviseur, 3
- modifier n° de programme, 6
- mosaïque, 19
- mouv. naturel numérique, 13
- n nom du programme, 6
- p pays, 5
- périphériques, 24
- préréglages d'usine, 8
- programmes préférentiels, 6
- r réglages de l'image, 13
- régglages du son, 14
- s sélectionner votre ordinateur, 26

- set/change pin, 8
- smart controls, 12
- smart surf, 11
- son central, 9
- son surround, 11
- source, 9
- sous-pages télétexte, 22
- sous-titres, 16
- stéréo, 11
- suppression du son, 10
- S-VHS, 30
- système du menu, 4
- t teinte, 13
- télétexte, 21
- touches dvd, 29
- v verrouillage, 16
- volume, 10

Arrêt programmé

Fonction grâce à laquelle vous pouvez déterminer un laps de temps au bout duquel le téléviseur se met automatiquement en position de veille.

Arrêt sur image

Mode TV qui vous permet de "geler" une image pour pouvoir étudier commodément un détail précis, par exemple pour noter certaines informations figurant dans les programmes comme un numéro de téléphone.

Automatic Channel Installation (ACI)

(Installation automatique des chaînes)
Ce système installe automatiquement toutes les chaînes dans le même ordre que votre câble-opérateur (dans la mesure bien sûr où vous recevez les chaînes en question). Il ajoute également automatiquement le numéro et le nom du programme. Avec l'ACI, l'installation des chaînes est entièrement automatique et simple.

Cinema Link

Cinema Link est une nouvelle option de Philips qui permet au téléviseur, au récepteur audio et à d'autres périphériques vidéo, tels que les lecteurs DVD et les magnétoscopes, de communiquer entre eux, à condition qu'ils soient tous équipés de la fonction Cinema Link et qu'ils soient reliés par un câble péritel. Ces appareils offrent ainsi la meilleure combinaison possible d'images et de son surround multichaînes, vous permettant ainsi de créer votre propre Home Cinema.

DNR

Le réducteur numérique de bruit réduit le bruit de l'image. Il suffit de jouer sur le réglage du DNR pour atténuer le bruit de l'image et obtenir des images claires et sans distorsion.

EasyLink

Système de bus numérique 'intelligent' ESI entre les éléments audio des chaînes HiFi et entre les téléviseurs et les magnétoscopes. Une seule touche suffit à sélectionner et à contrôler la source.

Easy Text

Mémoire télétexte qui mémorise vos pages télétexte préférées et vous permet d'y accéder instantanément.

Format Plein écran

Les menus locaux de certains périphériques (p. ex. magnétoscopes, DVD, SAT) peuvent être configurés de sorte que ceux-ci produisent des images au format 16:9. Dans ce cas, le format d'image Plein écran fait en sorte que l'image remplit l'écran sans distorsion.

Menu

Affichage structuré et global, sur l'écran, des fonctions d'installation et d'utilisation. Vous pouvez les sélectionner à l'aide de la télécommande.

NTSC

Système de transmission de signaux couleur composites utilisé aux Etats-Unis, au Japon et dans certains pays d'Amérique du sud et du sud-est asiatique.

Prise péritel

Connecteur à 21 broches qui vous permet de connecter facilement divers types de matériels audio/vidéo et informatiques.

Smart Picture et Sound Controls

Touches de la télécommande servant à sélectionner les réglages image et son prédéfinis.

Télétexte

Voir également Easy Text
WST: Télétexte à la norme internationale.
FLOF: Full Level one Features.
Système utilisé par RTBF, BBC et RVE pour un accès rapide des pages de télétexte.
TOP: Table of (Teletext) Pages. Système allemand pour améliorer la facilité d'utilisation des pages de télétexte.

Verrouillage

Dispositif destiné à empêcher les enfants de regarder télévision. Le verrouillage s'active et se désactive à l'aide de la télécommande.

Cinematicink



Let's make things better.



PHILIPS

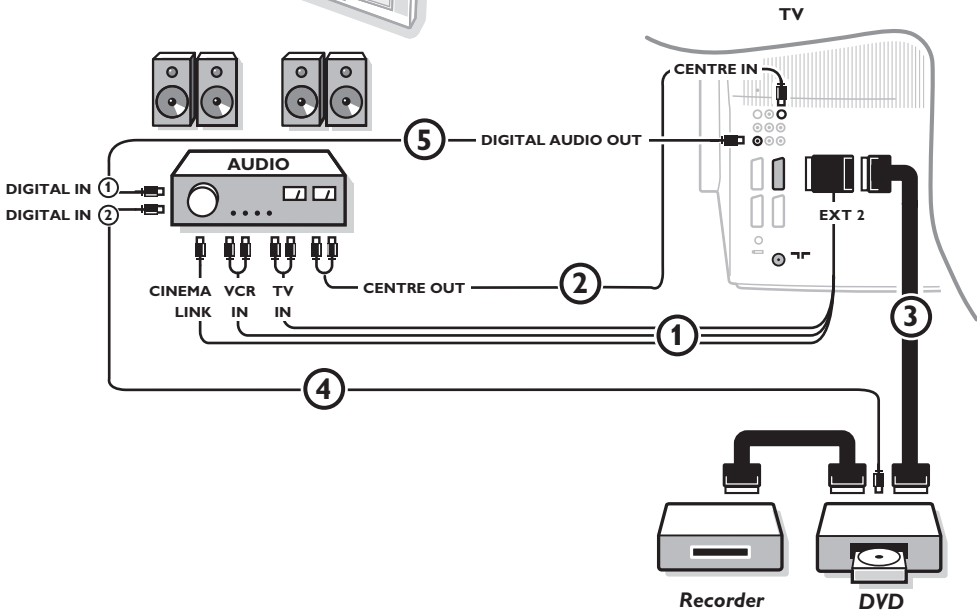
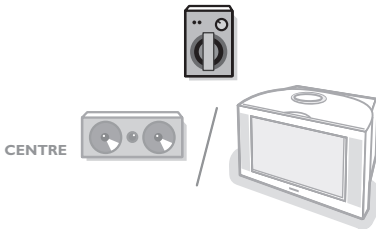
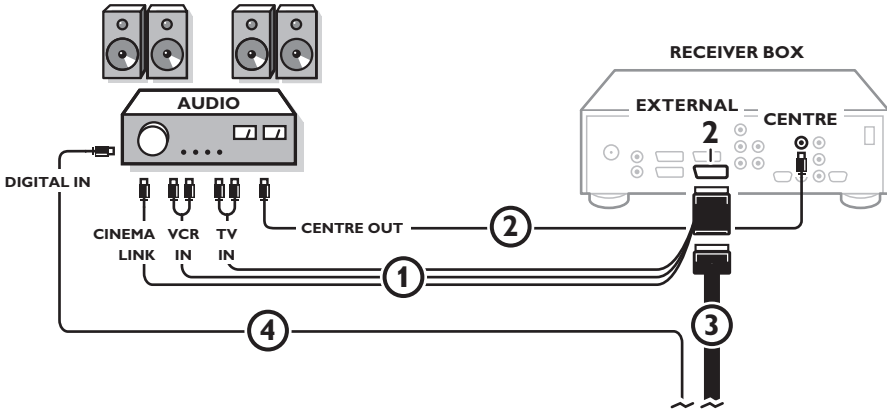
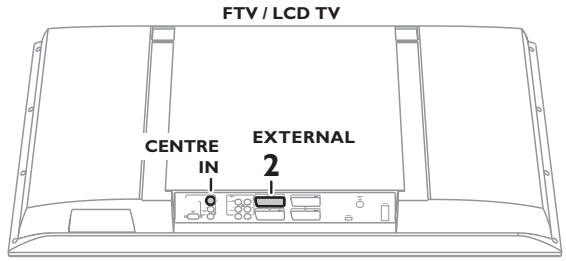
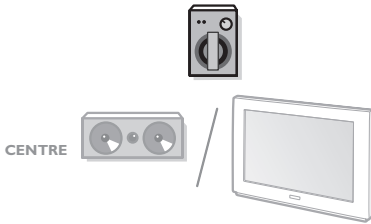



Note: La fonction de Cinema Link n'existe que sur les appareils de la génération Cinema Link (P50.3)!

Recommandé:

Ne pas utiliser la sortie secteur à l'arrière de l'ampli audio pour alimenter le lecteur DVD ou le magnétoscope dans une configuration Home Cinéma.

Cinema Link est un nouveau système de Philips qui permet au téléviseur, au récepteur audio et à d'autres périphériques vidéo, tels qu'un lecteur DVD et un magnétoscope ou un enregistreur DVD, de communiquer entre eux, à condition qu'ils soient tous équipés de la fonction Cinema Link et qu'ils soient reliés par un câble péritélévision. Ces appareils offrent ainsi la meilleure combinaison possible d'images et de son surround multichaînes, vous permettant de créer votre propre Home Cinéma.

Moyennant une pression sur une touche unique de la télécommande, qui vous permet par ailleurs de contrôler tous les produits Cinema Link, tout votre système Cinema Link se met en marche : le lecteur DVD ou le magnétoscope démarre et le récepteur audio reproduit le son (à condition que le système Cinema Link soit activé) émanant du téléviseur. Le téléviseur ou moniteur peut fonctionner comme HP central de votre système, rendant ainsi inutile l'utilisation d'un HP central (seulement dans le cas où votre TV ou votre récepteur est équipé d'un connecteur Centre IN).

Pour mettre tout le système Cinema Link en mode veille, appuyez sur la touche veille  de la télécommande pendant au moins 3 secondes.

Configuration des périphériques Cinema Link

Le schéma de connexion représenté sur la face intérieure de la page de couverture indique comment connecter entre eux les périphériques Cinema Link.

Remarques:

- Outre le téléviseur ou récepteur, il vous faudra posséder au moins un autre périphérique doté de la fonctionnalité Cinema Link si vous souhaitez profiter de celle-ci.
- Pour jouir d'un son Surround multichaînes de la meilleure qualité possible, nous vous recommandons de connecter un récepteur audio Cinema Link.
- Les périphériques connectés ne doivent pas être en contact avec la télécommande du téléviseur du système Cinema Link. Les ordres donnés au téléviseur par la télécommande sont automatiquement transmis aux autres périphériques. Vous pouvez par conséquent ranger les périphériques derrière les portes d'un meuble ou les placer dans une autre pièce.
- Pour profiter du son Digital Surround, connectez le périphérique numérique (DVD p. ex.) à l'entrée numérique du récepteur audio ④ à l'aide d'une câble cinch audio séparé. Dans le cas où votre TV est équipé d'une sortie DIGITAL AUDIO OUT, raccordez-la également sur l'une des entrées numériques de votre ampli audio ⑤. Si vous raccordez la sortie audio numérique de votre TV ou autre périphérique sur une entrée audio numérique de votre ampli audio ④ ou ⑤ (si présent), veillez à sélectionner l'entrée appropriée (1 ou 2) sur votre ampli.
- Les HP sans fil en option du téléviseur ne peuvent pas être utilisés.

Préparation et Utilisation

- 1 La fonctionnalité Cinema Link est activée dès que le récepteur audio et le téléviseur sont allumés.

Si nécessaire, vous pouvez désactiver ou activer à nouveau Cinema Link uniquement par le biais du récepteur audio. Pour ce faire, reportez-vous aux instructions d'utilisation de votre récepteur audio.

Important: lorsque la fonctionnalité Cinema Link est activée, toutes les commandes destinées à contrôler le son contrôlent le récepteur audio et non plus le téléviseur.

- 2 Le message **CINEMALINK ON** s'affiche sur le récepteur audio et sur l'écran du téléviseur. Le système CinemaLink est à présent activé.

Remarque: nous vous conseillons de désactiver CinemaLink lorsque vous utilisez votre récepteur pour enregistrer un CD (p. ex.) ou que vous utilisez un casque pendant que votre entourage regarde la télévision.

A présent, vous pouvez ajuster les réglages initiaux du téléviseur afin d'obtenir un son surround optimal et installer les chaînes audio avant de mettre en marche l'un des appareils CinemaLink. Les informations du système concernant le choix du pays, la langue du menu et le format d'image, que vous avez configurées lors de l'installation du téléviseur, sont transférées automatiquement au récepteur audio.

Utilisation du téléviseur comme HP central (seulement dans le cas où votre TV ou votre récepteur est équipé d'un connecteur Centre IN)

Voir Instructions d'utilisation du téléviseur ou récepteur, Configuration, menu Source, Entrée centrale.

Utilisez la fonction Signal test dans le menu HP pour avoir une référence du volume de chacun des HP.

Remarque : si vous voulez que les HPs de votre téléviseur ou moniteur servent de HP central, vous devez également raccorder un câble audio cinch (non fourni) ② sur l'entrée Centre IN de votre TV ou récepteur.

Activation de Cinema Link

Appuyez sur la touche  de la télécommande pendant 4 secondes au minimum.

- 1 Le téléviseur ou récepteur transmet un ordre de lecture au lecteur de DVD CinemaLink (le cas échéant).
- 2 Le lecteur DVD se met en marche et le récepteur audio sélectionne automatiquement le meilleur son CinemaLink.
- 3 Si vous n'avez connecté aucun lecteur DVD ou si celui-ci ne contient aucun disque, l'ordre ne peut être exécuté.
- 4 Le téléviseur ou récepteur envoie alors un ordre de lecture au magnétoscope CinemaLink (le cas échéant).
- 5 Le magnétoscope se met en marche et le récepteur audio sélectionne le meilleur son CinemaLink.
- 6 Si vous n'avez pas connecté de magnétoscope ou si celui-ci ne contient pas de cassette, le téléviseur ou récepteur sélectionnera la dernière chaîne de télévision que vous avez regardée.

Menu récepteur

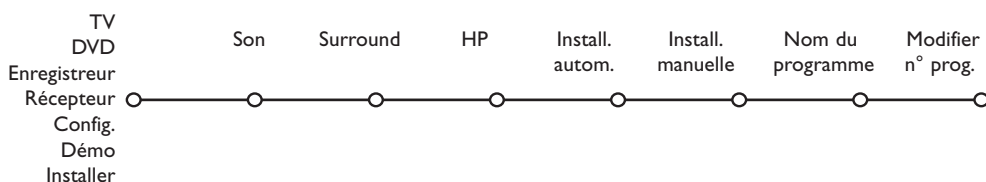

Remarque: lorsque le système Cinema Link est activé, certains éléments du menu Son (voir menu TV) sont commandés par le récepteur audio et non par le téléviseur ou récepteur.

- 1 Appuyez sur la touche **MENU** de la télécommande.
- 2 A l'aide du curseur descendre, sélectionnez **Récepteur**.
- 3 Appuyez sur le curseur droite pour entrer les éléments de menu Récepteur.
- 4 Sélectionnez les éléments de menu au moyen du curseur haut/bas.

Remarque: les éléments du sous-menu du récepteur audio ne peuvent être sélectionnés que s'ils sont fournis par le récepteur audio (ce qui dépend de la configuration et des signaux sonores transmis).

Menu son

Selon la configuration des haut-parleurs du récepteur audio, il se peut que vous soyez dans l'impossibilité de sélectionner certains éléments de menu.

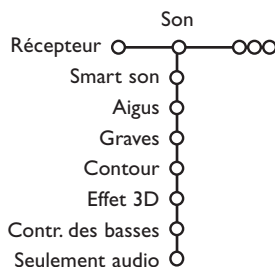

Smart son, Aigus, Graves

Voir Instructions d'utilisation du téléviseur ou récepteur.

Contour

Lorsque l'option **Contour Marche** est sélectionnée et que le volume sonore est faible, les basses et hautes fréquences sont amplifiées afin de rétablir l'équilibre naturel.

Effet 3D

L'option **Effet 3D** vous permet de profiter de l'effet Dolby Surround Pro Logic sans devoir connecter ou activer de haut-parleurs arrière.

Sélectionnez le niveau de l'Effet 3D désiré à l'aide du curseur gauche/droite.

Contrôle des basses *(uniquement avec une entrée audio Dolby Digital)*

Les passages sonores bruyants sont atténués tandis que les passages plus doux sont renforcés. Vous pouvez ainsi profiter du son surround sans déranger vos voisins ou vos enfants si ceux-ci sont déjà au lit.

Seulement audio

Cette fonction vous permet d'«effacer» l'image de votre téléviseur ou moniteur à partir du moment où ce dernier est utilisé comme haut-parleur central du système Cinema Link system et où le récepteur audio reproduit du son qui n'est pas celui de l'image du téléviseur. Réglez la fonction **Seulement audio** sur **Oui** pour n'avoir que du son et pour faire disparaître l'image. Le message **Seulement audio** apparaît sur l'écran.

Menu Surround

Selon la configuration des haut-parleurs du récepteur audio, il se peut que vous soyez dans l'impossibilité de sélectionner certains éléments de menu.

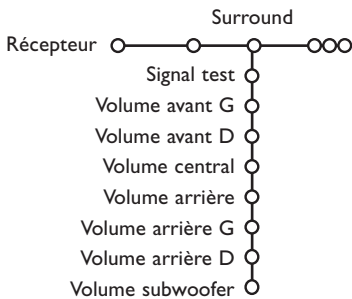

Réglage du volume des haut-parleurs

Remarque: la fonction Signal de test est automatiquement annulée par le récepteur audio lorsque l'on quitte le menu Surround.

- 1 Sélectionnez **Signal test Oui**. Cette fonction envoie, de manière séquentielle et pendant 2 secondes, un signal sonore constant dans chaque haut-parleur disponible, à l'exception du caisson de basse. Vous obtenez ainsi un volume de référence pour chaque haut-parleur, puis pouvez régler ces différents niveaux sonores afin de les harmoniser. Les haut-parleurs actifs s'allument dans la représentation graphique à l'écran.
- 2 A l'aide du curseur haut/bas, sélectionnez les éléments de menu l'un après l'autre et, à l'aide du curseur gauche/droite, modifiez les réglages sélectionnés. Vous arriverez à un résultat optimal lorsque le volume du son diffusé par tous les haut-parleurs sera identique, et ce dans votre position d'écoute habituelle.
- 3 Sélectionnez **Signal test Non** lorsque vous avez fini de régler les niveaux des haut-parleurs.

Menu Haut-Parleurs

Selon la configuration des haut-parleurs du récepteur audio, il se peut que vous soyez dans l'impossibilité de sélectionner certains éléments de menu.

Dès que vous avez déterminé le numéro et la position des haut-parleurs et que vous avez sélectionné Haut-parleur central, Haut-parleurs arrière et Subwoofer présent **Oui** ou **Non**, vous pouvez ajuster les réglages initiaux du récepteur - dimension et distance - afin de profiter d'un son surround optimal.

Remarque : après que vous aurez modifié la configuration, le menu disparaîtra temporairement et réapparaîtra dès que les nouveaux réglages auront été mis à jour.

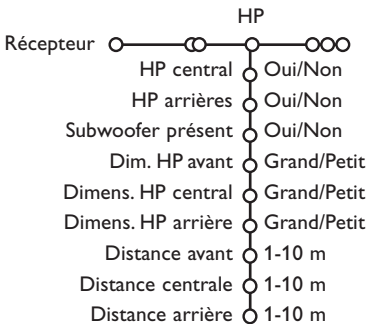

Dimension des haut-parleurs

Sélectionnez **Petit** si votre HP est capable de reproduire les notes basses jusqu'à une fourchette d'au moins 80-100 Hz.

Sélectionnez **Grand** si votre HP est capable de reproduire les notes basses jusque 50 Hz au moins.

Remarques:

- En général, un grand haut-parleur possède un diamètre conique d'au moins 12 cm (5"). Voir la fiche technique de vos HP.
- Si l'élément Subwoofer présent est réglé sur Non, seule la dimension Grand peut être sélectionnée pour les haut-parleurs avant. Si vous avez sélectionné Petit pour la dimension du HP avant, seule la dimension Petit peut être sélectionnée pour le HP central et il vous faut dès lors connecter un subwoofer.

Distance jusqu'aux haut-parleurs

Sélectionnez la distance entre votre position d'écoute habituelle et chacun des HP (avant, central et arrière). Cela aura pour effet de définir le temps d'attente pour le son surround.

Installation automatique

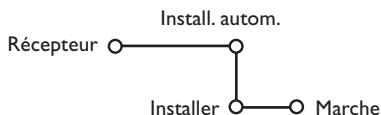

Dans le menu Installation automatique, sélectionnez **Marche** pour activer la recherche automatique de toutes les chaînes de radio pouvant être captées.

La liste des programmes est automatiquement complétée avec les numéros et les noms des chaînes de radio transmises.

Installation manuelle

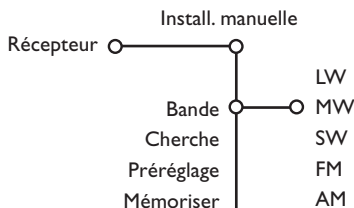

Vous pouvez également chercher une chaîne de radio connue en entrant la fréquence correspondante.

- 1 Sélectionnez d'abord **Bande** pour choisir la bande de fréquences désirée: **LW, MW, SW, FM** ou **AM**.
- 2 Sélectionnez **Cherche** et appuyez sur le curseur droite. La fréquence augmente jusqu'à ce qu'une chaîne de radio soit trouvée. Si vous connaissez les trois chiffres de la fréquence, entrez-les directement au moyen des touches chiffrées 0 à 9. Sélectionnez **Préréglage** pour entrer le numéro de présélection en utilisant une entrée à trois chiffres au moyen des touches chiffrées.
- 3 Pour mémoriser votre chaîne de radio, sélectionnez **Mémoriser** et appuyez sur la touche **OK**.
- 4 Répétez les étapes 1 à 3 pour mémoriser une autre chaîne de radio.

Nom du programme - Modifier n° de programme

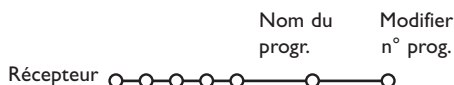

Pour attribuer un nom à une chaîne de radio, pour modifier ce nom ou encore pour modifier, selon vos préférences, l'ordre dans lequel les chaînes sont mémorisées, procédez de la même manière que pour réviser la liste de programmes TV.

Voir Instructions d'utilisation du téléviseur ou récepteur.