

Portable MP3-CD player

EXP 501

EXP 503

Audio



Toll Free Help Line

Ligne d'assistance en service libre
Linea de ayuda telefónica sin cargo

800-531-0039



Let's make things better.



PHILIPS

Return your Warranty Registration card today to ensure you receive all the benefits you're entitled to.

- Once your Philips purchase is registered, you're eligible to receive all the privileges of owning a Philips product.
- So complete and return the Warranty Registration Card enclosed with your purchase at once, and take advantage of these important benefits.

Warranty Verification

Registering your product within 10 days confirms your right to maximum protection under the terms and conditions of your Philips warranty.

Owner Confirmation

Your completed Warranty Registration Card serves as verification of ownership in the event of product theft or loss.

Model Registration

Returning your Warranty Registration Card right away guarantees you'll receive all the information and special offers which you qualify for as the owner of your model.

Know these

safety symbols



 This "bolt of lightning" indicates uninsulated material within your unit may cause an electrical shock. For the safety of everyone in your household, please do not remove product covering.

 The "exclamation point" calls attention to features for which you should read the enclosed literature closely to prevent operating and maintenance problems.

For Customer Use

Enter below the Serial No. which is located on the rear of the cabinet. Retain this information for future reference.

Model No. _____

Serial No. _____

WARNING: TO PREVENT FIRE OR SHOCK HAZARD, DO NOT EXPOSE THIS EQUIPMENT TO RAIN OR MOISTURE.

CAUTION: To prevent electric shock, match wide blade of plug to wide slot, and fully insert.

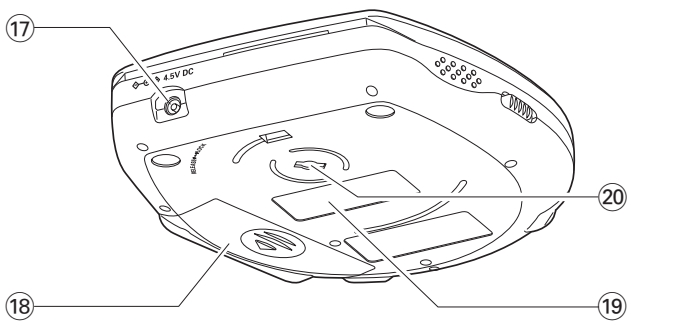
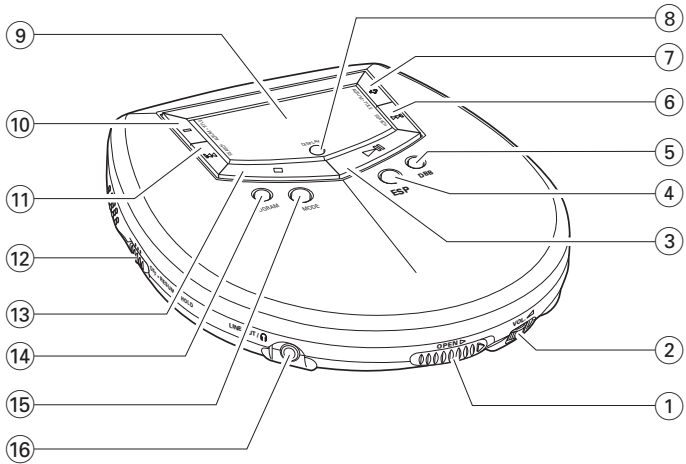

IMPORTANT SAFETY INSTRUCTIONS

1. Read these instructions.
2. Keep these instructions.
3. Heed all warnings.
4. Follow all instructions.
5. Do not use this apparatus near water.
6. Clean only with dry cloth.
7. Do not block any ventilation openings. Install in accordance with the manufacturer's instructions.
8. Do not install near any heat sources such as radiators, heat registers, stoves, or other apparatus (including amplifiers) that produce heat.
9. Only use attachments/ accessories specified by the manufacturer.

10.  Use only with the cart, stand, tripod, bracket, or table specified by the manufacturer or sold with the apparatus. When a cart is used, use caution when moving the cart/apparatus combination to avoid injury from tip-over.

11. Refer all servicing to qualified service personnel. Servicing is required when the apparatus has been damaged in any way, such as power-supply cord or plug is damaged, liquid has been spilled or objects have fallen into the apparatus, the apparatus has been exposed to rain or moisture, does not operate normally, or has been dropped.

12. Battery usage **CAUTION**

– To prevent battery leakage which may result in bodily injury or damage to the unit:

- Install **all** batteries correctly, **+** and **-** as marked on the unit.
- Do not mix batteries (**old** and **new** or **carbon** and **alkaline**, etc.).
- Remove batteries when the unit is not used for a long time.

EL 6474-E003: 01/6

English 6

Français 32

Español 60

English

Français

Español

Canada

English:

This digital apparatus does not exceed the Class B limits for radio noise emissions from digital apparatus as set out in the Radio Interference Regulations of the Canadian Department of Communications.

Français:

Cet appareil numérique n'émet pas de bruits radioélectriques dépassant les limites applicables aux appareils numériques de Classe B prescrites dans le Règlement sur le Brouillage Radioélectrique édicté par le Ministère des Communications du Canada.

Contents

Safety Instructions	2, 4
Quick start	7
Controls	8
General Information	
Maintenance	9
Environmental information	9
MP3 and AAC music files	10
Power supply	
Batteries	13
Power adapter	14
Headphones	14
Basic functions	
Playing a disc	15
Playing Enhanced Music CDs and Mixed Mode CDs	16
Pause	16
Volume and sound	17
Selecting and searching	18
Selecting an album	19
Features	
Programming track numbers	20
Clearing the program	20
Storing the last position played – RESUME	21
Locking all buttons – HOLD	21
Selecting different playback possibilities – MODE	22
Display of information	23
ESP – Electronic Skip Protection	24
Acoustic feedback	24
Accessories	
In-car connections	25
Remote control	26
Belt clip	26
Troubleshooting	27
Limited warranty	30

1 

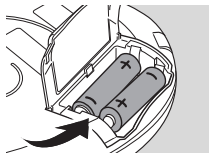
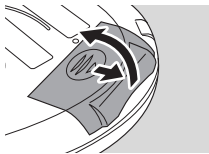

2 

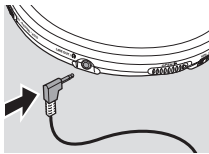

3 

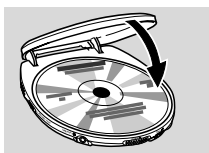
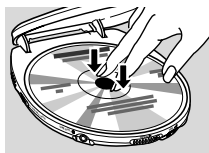
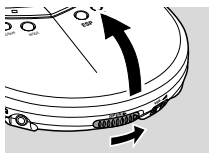

4 HOLD  OFF

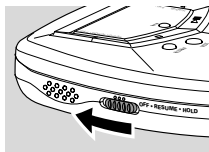

5 PLAY 

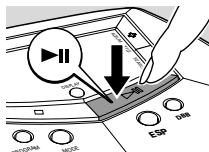

6 VOL 



!!!

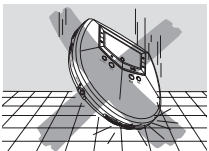
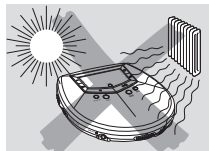

Controls, refer to the illustrations on page 3

- ① OPEN ►
opens the CD compartment
- ② VOL ▲
adjusts the volume
- ③ ►►
switches the unit on, starts playback and interrupts playback
- ④ ESP
Electronic **S**kip **P**rotection prevents music interruptions caused by shocks or vibrations
- ⑤ DBB
Dynamical **B**ass **B**oost, selects the bass enhancement
- ⑥ ►►
skips forward and searches forward
- ⑦ +
MP3-CD only; selects the next album or skips forward
- ⑧ DISPLAY
selects the track and album information for MP3-CDs
- ⑨ display
- ⑩ –
MP3-CD only; selects the previous album or skips backward
- ⑪ ◀◀
skips backward and searches backward
- ⑫ OFF · RESUME · HOLD
OFF switches off RESUME and HOLD
RESUME stores the last position played
HOLD locks all buttons
- ⑬ ■
stops playback, clears a program, and switches off the unit
- ⑭ PROGRAM
programs tracks and lets you review the program
- ⑮ MODE
selects the different playing possibilities such as **SHUFFLE** or **REPEAT**
- ⑯ LINE OUT/🔊
3.5 mm line out to connect
 - the headphones
 - this unit to the audio input of your stereo equipment
 - the remote control
- ⑰ 4.5V DC
to connect the external power supply
- ⑱ battery compartment
- ⑲ type plate
- ⑳ belt clip hole

Maintenance

Do not touch the lens (A) of the unit.

Do not expose the unit, batteries or discs to humidity, rain, sand or excessive heat (caused by heating equipment or direct sunlight).

The lens may cloud over when the unit is suddenly moved from cold to warm surroundings. Playing is not possible then.

Leave the unit in a warm environment until the moisture evaporates.

Active mobile phones in the vicinity of this unit may cause malfunctions.

Avoid dropping the unit as this may cause damage.

Clean the unit with a soft, slightly dampened, lint-free cloth. Do not use any cleaning agents as they may have a corrosive effect.

To clean a disc, wipe it in a straight line from the center toward the edge using a soft, lint-free cloth. Cleaning agents may damage the disc.

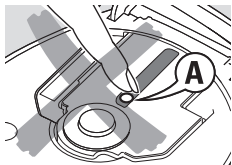

Environmental information

All redundant packing material has been omitted. We have tried to make the packaging easy to separate into three single materials: cardboard (box), polystyrene foam (buffer) and polyethylene (bags, protective foam sheet).

Your set consists of materials which can be recycled if disassembled by a specialized company. Please observe the local regulations regarding the disposal of packing materials, dead batteries and old equipment.

General information

MP3 and AAC music files

The music compression technologies MP3 (MPEG Audio Layer 3) and AAC (Advanced Audio Coding) reduce the digital data of an audio CD significantly while maintaining CD-like sound quality. With MP3, for example, you can record up to 10 hours of CD-like music on a single CD-ROM. This unit plays MP3 and AAC music files.

How to get music files

Either download legal music files from the internet to your computer harddisc or create them from your own audio CDs. For this, insert an audio CD into your computer's CD-ROM drive and convert the music using an appropriate encoder software. To achieve a good sound quality, a bit rate of 128 kbps or higher is recommended for MP3 music files.

Some encoder software offers an option to protect music files, i. e. the files can only be played on the computer which created them. If you burn such files on a CD-ROM, you cannot play them on this unit. Make sure to deactivate the protection option in the encoder software before creating the music files. In this case you are responsible for adherence to all local or international copyrights.

How to organize music files

In order to easily handle the large number of music files on a CD-ROM, you can organize them in folders ("albums").

The tracks of an album will be played in alphabetical order. If you want to arrange them in a certain order, let the file names start with numbers.

For example:

001-ONEWORLD.MP3

002-FIRESTARTER.MP3

003-DEER.MP3

General information

This unit will play all albums in alphabetical order. An album name includes all folders in which the album is located, e. g. the album VERDI in CLASSIC has the album name CLASSIC\VERDI.

The albums in the illustration will be played in the following way:

	ALBUM
CLASSIC	1
CLASSIC\MOZART	2
CLASSIC\VERDI	3
POP\BLUR	4
REGGAE	5

In POP, there are no MP3 or AAC files.
POP is therefore skipped.

There may be an album *VARIOUS* with album number 0 that will be played before all other albums. *VARIOUS* contains all tracks which you did not put into an album.

How to make a CD-ROM with MP3 or AAC files

Record ("burn") the music files from your harddisc on a CD-ROM with your computer's CD burner:

Make sure the file names of the MP3 and AAC files end with .mp3 and .aac respectively.

When burning your MP3-CDs, use either ISO 9660 disc format or UDF. CD burning software like "Direct CD" or others support the UDF format.

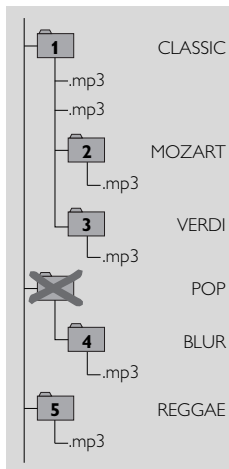

General information

Supported formats

This unit supports:

- Disc format: ISO 9660, Joliet, Multisession, UDF, Enhanced Music CD, Mixed Mode CD
- Music file formats: MP3, AAC

MP3 bit rate (data rate): 32–320 kbps and variable bit rate

AAC format: ISO 13818-7 MPEG-2 (low complexity profile), stereo, ADTS and ADIF headers, AAC bit rate \leq 160 kbps

- Total number of music files and albums: around 350 (with a typical file name length of 20 characters)

Note: The number of music files that can be played depends on the length of the file names. With short file names, more files will be supported.

Visit the **EX**PANIUM homepage

<http://www.expanium.philips.com>

All trademarks used are owned by their respective owners.

The set complies with the FCC-Rules, Part 15 and with 21 CFR 1040.10. Operation is subject to the following two conditions:

- 1. This device may not cause harmful interference, and***
- 2. This device must accept any interference received, including interference that may cause undesired operation.***

CAUTION

Use of controls or adjustments or performance of procedures other than herein may result in hazardous radiation exposure or other unsafe operation.

Batteries (not supplied)

Inserting batteries

Open the battery compartment and insert 2 alkaline batteries of type **AA (LR6, UM3)**.

Do not use old and new or different types of batteries in combination.

Remove batteries if they are empty or if the unit will not be used for a long time.

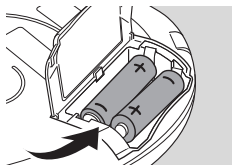

Indication of empty batteries

- Replace the batteries or connect the power adapter as soon as  blinks and **REPLACE BATTERIES** is scrolled.

Batteries contain chemical substances, so they should be disposed of properly.

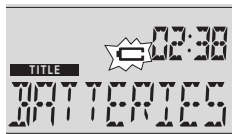

Average battery lifetime of 2 alkaline batteries of type AA (LR6, UM3):

Playback of	Audio disc	MP3-CD
ESP off	20 hours	20 hours
ESP on	20 hours	13 hours

Note: 20 seconds after pressing , the display is switched off. After 90 seconds, the unit switches off automatically.

Power supply/Headphones

Power adapter

Only use the AY 3160 power adapter (4.5 V/400 mA direct current, positive pole to the center pin). Any other product may damage the unit.

- 1 Make sure the local voltage corresponds to the adapter's voltage.
- 2 Connect the power adapter to 4.5V DC on the unit and to the power outlet.

Note: Always disconnect the adapter if you are not using it.

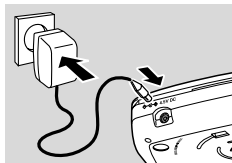

Headphones

- Connect the supplied headphones to LINE OUT/🔊.

Note: LINE OUT/🔊 can also be used for connecting this unit to your HiFi system. Set VOL ▲ on this unit to position 8 and adjust volume and sound with your HiFi system.

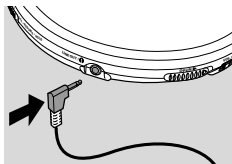

Use your head when using headphones

Hearing safety

Do not play your headset at a high volume. Hearing experts advise against continuous extended play. If you experience a ringing in your ears, reduce the volume or discontinue use.

Traffic safety

Do not use while operating a motorized vehicle. It may create a traffic hazard and it's illegal in many areas. You should use extreme caution or temporarily discontinue use in potentially hazardous situations. Even if your headset is an open-air type designed to let you hear outside sounds, don't turn up the volume so high that you can't hear what's around you.

Playing a disc

With this unit you can play

- all pre-recorded audio CDs
- all finalized audio CDR(W)s
- MP3-CDs (CD-ROMs with MP3 or AAC files)

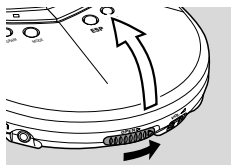

- 1 Push the OPEN ► slider to open the CD compartment.
- 2 Insert a disc, printed side up, by pressing gently on the disc's center so that it fits onto the hub. Close the compartment by pressing it down.

- 3 Press ►|| to start playback.
→ READING [] is displayed. Playback starts.

Audio disc: The current track number and the elapsed playing time are displayed.

MP3-CD: MP3 or AAC is shown.

The current album number, track number and the elapsed playing time are displayed. The track title is scrolled once.

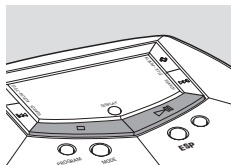

- 4 Press ■ to stop playback.
→ **Audio disc:** The total number of tracks and the total playing time of the disc are displayed.
MP3-CD: The total number of albums and tracks are displayed.

- 5 To remove the disc, hold it by its edge and press the hub gently while lifting the disc.

Note: After pressing ►|| it may take some time until the first MP3 or AAC track is played.

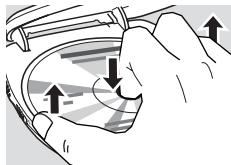

Basic functions

Playing Enhanced Music CDs and Mixed Mode CDs

On Enhanced Music CDs and Mixed Mode CDs there are audio CD tracks as well as computer data (e. g. text files, pictures, MP3 files,...).

- 1 Insert the disc and press **▶||** to start playback.
→ **READING []** is displayed. Playback starts. All audio CD tracks will be played.
- 2 If there are MP3 and AAC files on the disc, **MP3** or **AAC** is blinking. Keep **MODE** pressed for 2 seconds to select MP3 and AAC playback.
→ **READING []** is displayed. Playback starts with the first track of the first album.
All MP3 and AAC tracks will be played.
- 3 To return to audio CD playback, keep **MODE** pressed for 2 seconds.

*Note: To protect your headphones and your Hi-Fi system from damage, you will hear no sound when a computer (data) file is played. Press **▶||** to skip to the next track.*

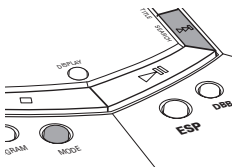
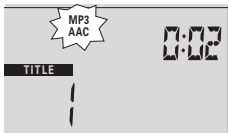

Pause

- 1 Press **▶||** to interrupt playback.
→ The time where playback was interrupted will blink.
- 2 To resume playback press **▶||** again.

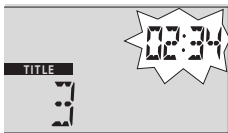

Volume and sound

Volume adjustment

- Adjust the volume by using VOL ▲.

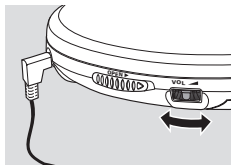

Sound adjustment

- 1 Press DBB for a moderate bass enhancement.
→ **DBB** is shown and **100 1** is displayed.
- 2 Press DBB again for a strong bass enhancement.
→ **DBB** is shown and **100 2** is displayed.
- 3 Press DBB again to switch off the bass enhancement.
→ **DBB** disappears.

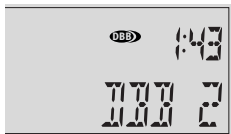
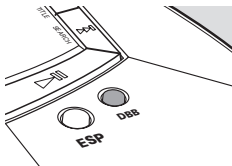

Basic functions

Selecting and searching (on all discs)

Selecting a track during playback

- Briefly press **◀◀** or **▶▶** once or several times to skip to the beginning of the current, previous or subsequent track.
→ Playback continues with the selected track.

Searching for a passage during playback

- 1 Keep **◀◀** or **▶▶** pressed to find a particular passage in backward or forward direction.
→ Searching is started and playback continues at a low volume. After 2 seconds, the search speeds up.
- 2 Release the button at the desired passage.
→ Normal playback continues.

*Note: During **REPEAT**, **SHUFFLE**, **SHUFFLE ALL**, **MP3**, **AAC** or while playing a program, searching is only possible within the current track.*

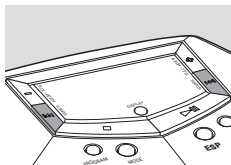

Selecting an album (on MP3-CDs only)

Selecting an album during playback

- Briefly press – or + once or several times to skip to the first track of the current, previous or subsequent album.
→ The first track of the selected album is played.

Selecting a track during playback

- 1 Keep – or + pressed to skip quickly to previous or subsequent MP3 or AAC tracks.
→ Skipping starts and speeds up after 2 seconds.
- 2 Release the button at the desired track.
→ Playback continues with the selected track.

Note: To skip from track to track at low speed, use ◀◀ or ▶▶.

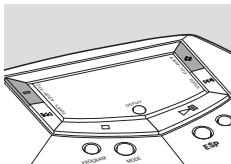

Features

Programming track numbers

You can select up to 50 tracks and store them in the memory in a desired sequence. You can store any track more than once.

- 1 Select a track with ◀◀ or ▶▶.
 - 2 Press PROGRAM to store the track.
→ **PROGRAM** is shown and P with the number of stored tracks is displayed.
 - 3 Select and store all desired tracks in this way.
 - 4 If necessary, press ■ to stop normal playback. Press ▶▶ to start playback of the program.
→ Playback of the program starts.
- To add additional tracks to your program, press ■ to stop playing the program and continue with step 1.
 - You can review the program by pressing PROGRAM for more than 3 seconds.
→ All stored tracks are displayed in sequence.

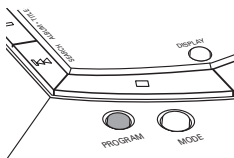

Clearing the program

- 1 If necessary press ■ to stop playback.
- 2 Press ■ to clear the program.
→ [CLEAR] is displayed, **PROGRAM** disappears and the program is cleared.

Notes:

The program will also be cleared if you open the CD compartment or interrupt the power supply or if the unit switches off automatically.

After storing 50 tracks, PROGRAM FULL is scrolled.



Storing the last position played – RESUME

You can store the last position played. When restarting, playback continues from where you have stopped.

- 1 Switch the slider to RESUME during playback to activate RESUME.
→ **RESUME** is shown.
 - 2 Press ■ whenever you want to stop playback.
 - 3 Press ►|| to resume playback.
→ Playback continues from where you have stopped.
- To deactivate RESUME, switch the slider to OFF.
→ **RESUME** disappears.

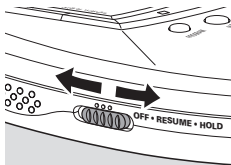

Locking all buttons – HOLD

You can lock all buttons of the unit. When you press any key, no action will be executed then.

- Switch the slider to HOLD to activate HOLD.
→ **HOLD** is shown and all buttons are locked.
When pressing any key, **HOLD** is displayed.
- To deactivate HOLD, switch the slider to OFF.
→ **HOLD** disappears.

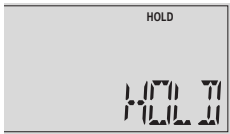

Features

Selecting different playback possibilities – MODE

It is possible to play tracks in random order or to repeat a track, an album or the entire disc.

- 1 Press MODE repeatedly during playback to select either:
 - **SHUFFLE** (with MP3-CDs only):
All tracks of the current album are played in random order until all of them have been played once.
 - **SHUFFLE ALL**: All tracks of the disc are played in random order until all of them have been played once.
 - **SHUFFLE REPEAT** (with MP3-CDs only):
All tracks of the current album are played repeatedly in random order.
 - **SHUFFLE REPEAT ALL**: All tracks of the disc are played repeatedly in random order.
 - **REPEAT**:
Audio disc: The current track is played repeatedly.
MP3-CD: The current album is played repeatedly.
 - **REPEAT ALL**: The entire disc is played repeatedly.

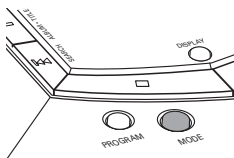

When playing a program, you can select either:

- **SHUFFLE PROGRAM**: All tracks of the program are played in random order until all of them have been played once.
 - **SHUFFLE REPEAT PROGRAM**: All tracks of the program are played repeatedly in random order.
 - **REPEAT PROGRAM**: All tracks of the program are played repeatedly.
- 2 Playback starts in the chosen mode after 2 seconds.
 - 3 To return to normal playback, press MODE repeatedly until the display indication disappears.

Display of information (with MP3-CDs only)

With MP3-CDs the display shows either the track's file name, the album name or ID3 tag information. The ID3 tag is part of an MP3 file and contains various track information such as the track's title, the artist's name or the album name. Complete the ID3 tag information with your MP3 encoder software before burning the MP3-CD.

- 1 Press DISPLAY repeatedly during playback to select either:
 - **ARTIST+TITLE:** The artist's name and the track title are scrolled, if this ID3 tag information is available.
 - **FILENAME:** The track's file name is scrolled. The extensions .mp3 and .aac will be omitted.
 - **ALBUM:** The album name is scrolled.
- 2 To display the album number and the track number, press DISPLAY repeatedly until **ALBUM** and **TITLE** are shown.

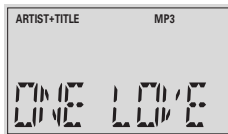
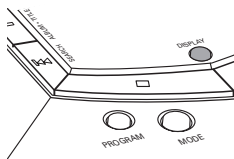

Features

ESP – Electronic Skip Protection

With a conventional portable disc player, the music may stop while you are jogging, for example. The **Electronic Skip Protection** protects this unit against loss of sound caused by light vibrations or shocks. Continuous playback is ensured. **ESP does not protect the unit against damage caused by dropping!**

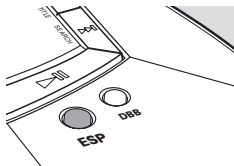

- Press ESP during playback to activate the skip protection.
→ **ESP** is shown and the protection is activated.
- To deactivate the skip protection, press ESP again.
→ **ESP** disappears and the protection is deactivated.

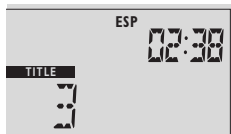

Acoustic feedback

An acoustic signal accompanies various key operations.

- Keep DBB pressed for more than 2 seconds. If the acoustic feedback has been deactivated:
→ **BEEP ON** is displayed and the acoustic feedback is activated.
If the acoustic feedback has been activated:
→ **BEEP OFF** is displayed and the acoustic feedback is deactivated.

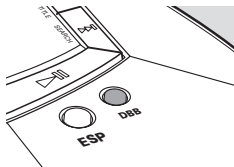

In-car connections (supplied or optionally available)

Only use the AY 3545 car voltage converter (4.5V DC, positive pole to the center pin) and the AY 3501 car adapter cassette. Any other product may damage the unit.

- 1 Put the unit on a horizontal, vibration-free and stable surface. Make sure it is in a safe place, where the unit is neither a danger nor an obstacle to the driver and the passengers.
- 2 Connect the DC plug of the voltage converter to 4.5V DC on the unit (**only for a 12V car battery, negative grounding**).
- 3 Insert the voltage converter into the cigarette lighter jack. If necessary, clean the cigarette lighter jack to obtain a good electrical contact.
- 4 Turn down the volume and connect the adapter cassette plug to LINE OUT/🔊 on the unit.
- 5 Carefully insert the adapter cassette into the car radio's cassette compartment.
- 6 Make sure the cord does not hinder your driving.
- 7 Set VOL \blacktriangleleft on the unit to position 8. Start playback on the unit and adjust the sound with the car radio controls.

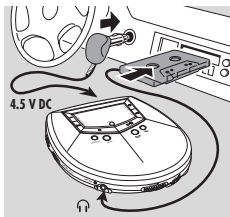

Always remove the voltage converter from the cigarette lighter jack when the unit is not in use.

Note: If your car radio has a LINE IN jack, it is better to use it for the car radio connection instead of the adapter cassette. Connect the signal lead to this LINE IN jack and to LINE OUT/🔊 on the unit.

Accessories

Remote control (supplied or optionally available)

Use the AY 3767 or AY 3768 cord remote control. The buttons on the remote control have the same functions as the corresponding buttons on the unit.

Connecting the remote control

- 1 Press **■** twice to switch off the unit.
- 2 Firmly connect the remote control to LINE OUT/🔊 on the unit.
- 3 Firmly connect the headphones to the remote control's jack.

Adjusting the volume

- Set VOL **▲** on the unit to position 8 and adjust the volume with VOL **▲** on the remote control.

Note: Select HOLD on the unit to prevent the unit from being operated accidentally.

Belt clip



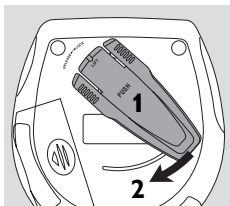

- 1 Align the belt clip as indicated in the illustration and press on PUSH to insert the shaped pin of the clip into the hole in the unit.
- 2 Turn the clip clockwise as indicated to lock the belt clip to the unit.
- 3 To detach, gently lift the belt clip at the indicated end and turn it counter-clockwise.



WARNING

Under no circumstances should you try to repair the unit yourself as this will invalidate the guarantee.

If a fault occurs, first check the points listed, before taking the unit for repair. If you are unable to solve a problem by following these hints, consult your dealer or service center.

Problem	Solution
No power, playback does not start	<ul style="list-style-type: none">– Insert the batteries correctly.– Replace the batteries.– Connect the power adapter securely.
HOLD  indication and/or no reaction to controls	<ul style="list-style-type: none">– Deactivate HOLD.– Disconnect the unit from the power supply or take out the batteries for a few seconds.
No sound or bad sound quality	<ul style="list-style-type: none">– Press ▶ to resume playback.– Adjust the volume.– The track is a data file. Press ▶▶ to skip to the next CD audio track.– Check and clean the connections.– Keep this unit away from active mobile phones or strong magnetic fields.
INSERT  indication	<ul style="list-style-type: none">– Insert a disc, with the label facing up.– Clean or replace the disc.– Wait until the steamed up lens has cleared.
UNFINALIZED   indication	<ul style="list-style-type: none">– Make sure the inserted CDR(W) is finalized.

Troubleshooting

Problem	Solution
<i>USE AUDIO CD</i> indication	– Make sure you have inserted an audio disc or an MP3-CD.
<i>PROTECTED</i> indication and music file is not played	– The music file is protected. Make sure the protection option in your encoder software is deactivated when creating a music file.
Music file is not played	– Make sure the music file names end with .mp3 or .aac
Missing directories on MP3-CD	– Make sure the total number of files and albums on your MP3-CD does not exceed 350. – Only albums with MP3 or AAC files are shown.
The disc skips tracks	– Clean or replace the disc. – Make sure REPEAT, REPEAT ALL, SHUFFLE, SHUFFLE ALL or PROGRAM is switched off.
Music is skipped or popping sound when playing an MP3 or AAC file	– Play the music file on your computer. If the problem persists, encode the audio track again and make a new CD-ROM.

Troubleshooting

Problem	Solution
Music is interrupted and <i>DOPS</i> indication	<ul style="list-style-type: none">– Switch on ESP.
In-car use: No power, playback does not start	<ul style="list-style-type: none">– Clean the cigarette lighter jack.– Switch on the ignition of your car.
In-car use: No sound or bad sound quality	<ul style="list-style-type: none">– Insert the adapter cassette correctly.– Change the autoreverse direction of your car cassette player.– Let the unit adjust to the temperature in the car.

LIMITED WARRANTY

PORTABLE COMPACT DISC

One Year Free Exchange

This product must be carried in for an exchange.

WHO IS COVERED?

You must have proof of purchase to exchange the product. A sales receipt or other document showing that you purchased the product is considered proof of purchase. Attach it to this owner's manual and keep both nearby.

WHAT IS COVERED?

Warranty coverage begins the day you buy your product. For one year thereafter, a defective or inoperative product will be replaced with a new, renewed or comparable product at no charge to you. A replacement product is covered only for the original warranty period. When the warranty on the original product expires, the warranty on the replacement product also expires.

WHAT IS EXCLUDED?

Your warranty does not cover:

- labor charges for installation or setup of the product, adjustment of customer controls on the product, and installation or repair of antenna systems outside of the product.
- product repair and/or part replacement because of misuse, accident, unauthorized repair or other cause not within the control of Philips Consumer Electronics Company.
- reception problems caused by signal conditions or cable or antenna systems outside the unit.
- a product that requires modification or adaptation to enable it to operate in any country other than the country for which it was designed, manufactured, approved and/or authorized, or repair of products damaged by these modifications.
- incidental or consequential damages resulting from the product. (Some states do not allow the exclusion of incidental or consequential damages, so the above exclusion may not apply to you. This includes, but is not limited to, prerecorded material, whether copyrighted or not copyrighted.)
- a product that is used for commercial or institutional purposes.

WHERE IS EXCHANGE AVAILABLE?

You may exchange the product in all countries where the product is officially distributed by Philips Consumer Electronics Company. In countries where Philips Consumer Electronics Company does not distribute the product, the local Philips service organization will attempt to provide a replacement product (although there may be a delay if the appropriate product is not readily available).

BEFORE REQUESTING EXCHANGE...

Please check your owner's manual before requesting an exchange. Adjustments of the controls discussed there may save you a trip.

EXCHANGING A PRODUCT IN U.S.A., PUERTO RICO OR U.S.VIRGIN ISLANDS...

Contact your dealer to arrange an exchange. Or, ship the product, insured and freight prepaid, and with proof of purchase enclosed, to the address listed below.

Small Product Service Center
Philips Service Company
907 Snapps Ferry Road, Plant 2, Building 6
Greeneville, TN 37743

(In U.S.A., Puerto Rico and U.S.Virgin Islands, all implied warranties, including implied warranties of merchantability and fitness for a particular purpose, are limited in duration to the duration of this express warranty. But, because some states do not allow limitations on how long an implied warranty may last, this limitation may not apply to you.)

EXCHANGING A PRODUCT IN CANADA...

Please contact Philips at:

1-800-661-6162 (French Speaking)
1-800-363-7278 (English Speaking)

(In Canada, this warranty is given in lieu of all other warranties. No other warranties are expressed or implied, including any implied warranties of merchantability or fitness for a particular purpose. Philips is not liable under any circumstances for any direct, indirect, special, incidental or consequential damages, howsoever incurred, even if notified of the possibility of such damages.)

TO GET OUT-OF-WARRANTY EXCHANGE...

In U.S.A., Puerto Rico or U.S.Virgin Islands, contact Philips Service Company at 1-800-531-0039 to obtain the cost of out-of-warranty exchange. Then carefully pack the product and ship it to the Small Product Service Center (address listed above). In Canada, call the phone number listed above under "Exchanging a Product in Canada" to obtain the cost of out-of-warranty exchange.

REMEMBER...

Please record the model and serial numbers found on the product below. Also, please fill out and mail your warranty registration card promptly. It will be easier for us to notify you if necessary.

MODEL # _____

SERIAL # _____

*This warranty gives you specific legal rights. You may have other rights
which vary from state/province to state/province.*

Renvoyez votre carte d'enregistrement de garantie pour vous assurer de recevoir tous les avantages auxquels vous avez droit.

- Dès que l'achat de votre appareil Philips est enregistré, vous avez droit à tous les avantages dont bénéficient les possesseurs des produits Philips.
- Remplissez et renvoyez votre carte d'enregistrement de garantie jointe à votre appareil sans tarder et vous bénéficiez de ces avantages importants.

Vérification de garantie

Enregistrez votre produit dans les 10 jours pour confirmer votre droit à une protection maximum selon les termes et les conditions de votre garantie Philips.

Confirmation de possession

Votre carte d'enregistrement de garantie prouve que vous possédez l'appareil en cas de vol ou de perte du produit.

Enregistrement du modèle

Renvoyez votre carte d'enregistrement de garantie dès aujourd'hui pour vous assurer de recevoir toutes les informations, les offres et les bonus auxquels vous avez droit en tant que possesseur de ce modèle.

Connaissez ces symboles de *sécurité*



 Cet « éclair à pointe de flèche » indique qu'un matériau non isolé, situé à l'intérieur de l'unité, risque de provoquer un choc électrique. Pour la sécurité de chacun, nous vous prions de ne pas retirer le boîtier de ce produit.

 Le « point d'exclamation » attire votre attention sur des sujets risquant de provoquer des problèmes de fonctionnement et d'entretien si vous ne lisez pas les informations s'y rapportant.

Cet espace vous est réservé

Inscrivez ci-dessous le numéro de série situé à l'arrière du bloc. Conservez cette information pour vous y reporter à l'avenir.

N° de modèle _____

N° de série _____

DANGER: NE PAS EXPOSER CET ÉQUIPEMENT A LA PLUIE NI A UNE HUMIDITÉ EXCESSIVE POUR ÉVITER LES RISQUES D'INCENDIE ET DE CHOC ÉLECTRIQUE.

ATTENTION: Pour éviter les chocs électriques, introduire la lame la plus large de la fiche dans la borne correspondante de la prise et pousser jusqu'au fond.

CONSIGNES DE SÉCURITÉ IMPORTANTES

1. **Lisez ces instructions.**
2. **Conservez ces instructions.**
3. **Respectez les avertissements.**
4. **Suivez toutes les instructions.**
5. **N'utilisez pas cet appareil à proximité d'une source d'eau.**
6. **Nettoyez l'appareil uniquement avec un chiffon sec.**
7. **N'obstruez aucun orifice de ventilation. Installez l'appareil selon les instructions du fabricant.**
8. **N'installez pas l'appareil près d'une source de chaleur** comme par exemple des radiateurs, bouches de chaleur, cuisinières, ou autres appareils (même des amplificateurs) dégageant de la chaleur.
9. **Utilisez uniquement des accessoires** ou options recommandés par le fabricant.
10.  **Utilisez uniquement un meuble sur roulettes**, un support, un pied, une étagère ou une table de type recommandé par le fabricant. Si vous utilisez un meuble sur roulettes, veillez à le déplacer avec précaution afin d'éviter tout accident corporel si l'équipement se renversait.

11. **Pour toute réparation**, faites appel à un personnel qualifié. Une réparation sera nécessaire si l'appareil a subi des dommages tels que détérioration du cordon d'alimentation ou de la prise, liquide renversé sur l'appareil, ou encore si un objet est tombé dessus, si l'appareil a été exposé à la pluie ou à l'humidité, s'il ne fonctionne pas correctement ou s'il a fait une chute.

12. PRÉCAUTION

d'emploi des piles – Afin d'éviter toute fuite des piles qui risquerait de causer des blessures corporelles ou d'endommager l'appareil :

- Installez **toutes** les piles correctement, **+** et **-** tels qu'indiqués sur l'appareil.
- Ne mélangez pas les piles (pas de piles **neuves** avec des **usagées** ou de piles au **carbone** avec des **alcalines**, etc.).
- Enlevez les piles lorsque l'appareil reste inutilisé pendant une longue période.

EL 6474-F002: 01/6

Table des matières

Consignes de sécurité	32, 33
Mise en service rapide	35
Commandes	36
Informations générales	
Entretien	37
Informations relatives à l'environnement	37
Fichiers audio MP3 et AAC	38
Alimentation	
Piles	41
Adaptateur de secteur	42
Ecouteurs	42
Fonctions de base	
Lecture d'un disque	43
Lecture des formats Enhanced Music CD et Mixed Mode CD	44
Pause	44
Volume et son	45
Sélection et recherche	46
Sélection d'un album	47
Fonctions	
Programmation de numéros de piste	48
Effacement du programme	48
Mise en mémoire de la dernière position de lecture – RESUME	49
Verrouillage de tous les boutons – HOLD	49
Sélection de différentes possibilités de lecture – MODE	50
Affichage d'informations	51
ESP – Electronic Skip Protection	52
Réponse acoustique	52
Accessories	
Branchements en voiture	53
Télécommande	54
Clip ceinture	54
Guide de dépannage	55
Garrantie limitée	58

Mise en service rapide

1 

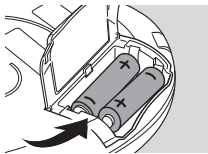
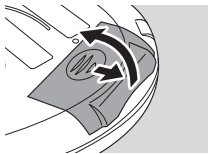

2 

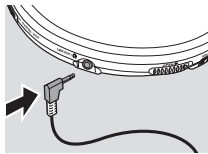

3 

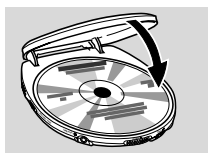
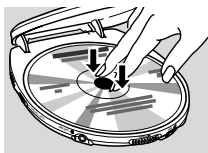
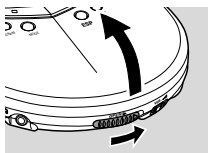

4 HOLD  OFF

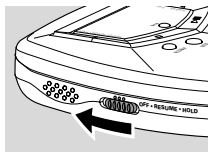

5 PLAY 

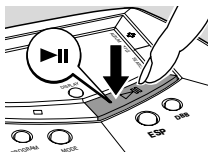

6 VOL 



!!!

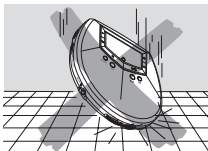
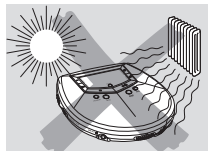

Commandes, reportez-vous aux illustrations page 3

- ① OPEN ►
ouvre le couvercle du CD
- ② VOL ◀
règle le volume
- ③ ►||
met l'appareil en marche,
lance la lecture et interrompt
la lecture
- ④ ESP
Electronic **S**kip **P**rotection
empêche les interruptions de
musique causées par les chocs
ou les vibrations
- ⑤ DBB
Dynamical **B**ass **B**oost, sélectionne
l'amplification des graves
- ⑥ ►►
passe à la piste suivante et
effectue une recherche vers l'avant
- ⑦ +
pour les CD-MP3 seulement :
sélectionne l'album suivant ou
passe à la piste suivante
- ⑧ DISPLAY
sélectionne les informations sur la
piste et l'album pour les CD-MP3
- ⑨ affichage
- ⑩ –
pour les CD-MP3 seulement :
sélectionne l'album précédent ou
passe à la piste précédente
- ⑪ ◀◀
passe à la piste précédente et
effectue une recherche vers l'arrière
- ⑫ OFF · RESUME · HOLD
OFF éteint RESUME et HOLD
RESUME met en mémoire la
dernière position de lecture
HOLD verrouille tous les boutons
- ⑬ ■
arrête la lecture, supprime un
programme et éteint l'appareil
- ⑭ PROGRAM
programme des pistes et vous
permet de passer en revue le
programme
- ⑮ MODE
sélectionne les différentes
possibilités de lecture telles que
SHUFFLE ou **REPEAT**
- ⑯ LINE OUT/🔊
sortie 3,5 mm pour brancher
– les écouteurs
– cet appareil à l'entrée audio de
votre équipement stéréo
– la télécommande
- ⑰ 4.5V DC
pour brancher le cordon
d'alimentation externe
- ⑱ compartiment des piles
- ⑲ plaquette d'identification
- ⑳ orifice pour clip ceinture

Entretien

Ne touchez pas la lentille (A) de l'appareil.

N'exposez pas l'appareil, les piles ou les disques à l'humidité, à la pluie, au sable ou à une chaleur excessive (causée par le chauffage ou les rayons directs du soleil).

Il peut arriver que la lentille se couvre de buée quand l'appareil passe soudainement d'un environnement froid à un environnement chaud. Il n'est alors pas possible de lire un disque. Laissez l'appareil dans un environnement chaud jusqu'à ce que l'humidité s'évapore.

Le voisinage de téléphones portables en marche risque de perturber le bon fonctionnement de l'appareil.

Évitez de laisser tomber l'appareil car cela peut l'endommager.

Nettoyez l'appareil avec un chiffon doux, légèrement humide et qui ne peluche pas. N'utilisez aucun produit d'entretien car ils peuvent avoir un effet corrosif.

Pour nettoyer un disque, essuyez-le en ligne droite du centre vers le bord en utilisant un chiffon doux et qui ne peluche pas. Les produits d'entretien risquent d'endommager le disque.

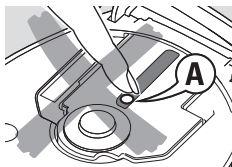

Informations relatives à l'environnement

Tous les matériaux d'emballage superflus ont été supprimés. Nous avons fait de notre mieux pour que l'emballage soit facilement séparable en trois types de matériaux : carton (boîte), polystyrène expansé (matériel tampon), polyéthylène (sachets, panneau de protection en mousse).

Votre appareil est composé de matériaux pouvant être recyclés s'il est démonté par une firme spécialisée. Veuillez observer les règlements locaux lorsque vous vous débarrassez des matériaux d'emballage, des piles usagées et de votre ancien appareil.

Fichiers audio MP3 et AAC

Les technologies de compression musicale MP3 (MPEG Audio Layer 3) et AAC (Advanced Audio Coding) réduisent considérablement les données digitales d'un CD audio tout en gardant une qualité sonore similaire à celle du CD. Avec MP3, par ex., vous pouvez enregistrer jusqu'à 10 heures de musique de qualité CD sur un seul CD-ROM. Cet appareil exécute les fichiers audio MP3 et AAC.

Comment se procurer des fichiers de musique

Vous pouvez soit télécharger à partir d'internet de la musique de diffusion légale sur le disque dur de votre ordinateur, soit les créer vous-même à partir de vos propres CD audio. Pour cela, introduisez un CD audio dans le lecteur de CD-ROM de votre ordinateur et convertissez la musique en utilisant un logiciel d'encodage adéquat. Afin d'obtenir un son de bonne qualité, une vitesse de transfert de 128 kbps est recommandée pour les fichiers de musique MP3.

Certains logiciels d'encodage offrent une option de protection des fichiers de musique, c'est-à-dire que les fichiers ne peuvent être exécutés que sur l'ordinateur qui les a créés. Si vous gravez de tels fichiers sur un CD-ROM, vous ne pourrez pas les lire sur cet appareil. Veillez à désactiver l'option de protection dans le logiciel d'encodage avant de créer les fichiers audio. Dans ce cas, vous êtes responsable du respect de tous les droits d'auteur régionaux ou internationaux.

Comment organiser les fichiers de musique

Pour pouvoir manipuler aisément le grand nombre de fichiers de musique qui existent sur un CD-ROM, vous pouvez les organiser en dossiers (« albums »).

Les pistes de l'album seront lues en ordre alphabétique. Si vous désirez les mettre dans un certain ordre, faites commencer les noms des fichiers par des numéros.

Par exemple :

001-ONEWORLD.MP3

002-FIRESTARTER.MP3

003-DEEP.MP3

Informations générales

Cet appareil lit tous les albums en ordre alphabétique. Le nom d'un album comprend tous les dossiers dans lesquels l'album se situe, par ex. l'album VERDI dans CLASSIC possède le nom CLASSIC\VERDI.

Les albums dans l'illustration seront lus dans l'ordre suivant :

	ALBUM
CLASSIC	1
CLASSIC\MOZART	2
CLASSIC\VERDI	3
POP\BLUR	4
REGGAE	5

Il n'y a pas de fichiers MP3 ou AAC dans POP. POP sera donc omis.

Il est possible qu'il y ait un album *VARIOUS* avec le numéro d'album 0 qui sera lu avant tous les autres albums. *VARIOUS* contient toutes les pistes que vous n'avez pas mises dans un album.

Comment créer un CD-ROM avec des fichiers MP3 ou AAC

Enregistrez (« gravez ») sur un CD-ROM les fichiers de musique à partir de votre disque dur à l'aide du graveur de CD de votre ordinateur.

Veillez à ce que les noms des fichiers MP3 et AAC se terminent respectivement par .mp3 et .aac.

Quand vous gravez vos CD-MP3, utilisez soit le format de disque ISO 9660, soit UDF. Les logiciels de gravure pour CD tels que « DirectCD » ou d'autres supportent le format UDF.

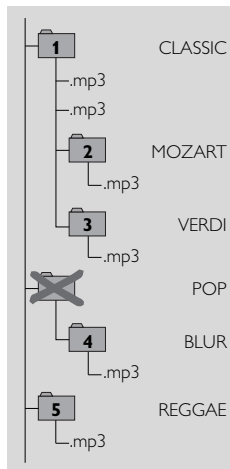

Informations générales

Formats reconnus

Cet appareil reconnaît :

- Le format de disque : ISO 9660, Joliet, Multisession, UDF, Enhanced Music CD, Mixed Mode CD
- Les formats de fichiers de musique : MP3, AAC

La vitesse de transfert MP3 (débit de transfert) : 32–320 kbps et vitesse de transfert variable

Le format AAC : ISO 13818-7 MPEG-2 (low complexity profile), stéréo, en-tête ADTS et ADIF, vitesse de transfert ACC \leq 160 kbps

- Nombre total de fichiers de musique et d'albums : environ 350 (avec une longueur typique de nom de fichier de 20 caractères)

Remarque : Le nombre de fichiers de musique qui peut être lu dépend de la longueur des noms de fichiers. Plus de fichiers seront reconnus si les noms des fichiers sont courts.

Visitez le site internet eXpanium

<http://www.expanium.philips.com>

Toutes les marques de commerce utilisées sont la propriété de leurs titulaires respectifs.

L'appareil répond aux normes FCC, Part 15 et 21 CFR 1040.10.

Fonctionnement soumis aux deux conditions suivantes :

- 1. Cet appareil ne doit pas provoquer d'interférences nuisibles, et**
- 2. Cet appareil doit accepter toute interférence reçue, y compris les interférences susceptibles de provoquer un fonctionnement peu satisfaisant.**

ATTENTION

L'utilisation de commandes ou de réglages ou l'exécution de procédures autres que celles décrites dans le présent manuel risque d'entraîner une exposition à un rayonnement dangereux ou d'avoir d'autres conséquences sur la sécurité.

Piles (non fournies)

Comment insérer les piles

Ouvrez le compartiment des piles et introduisez 2 piles alcalines de type **AA (LR6, UM3)**.

N'utilisez pas de vieilles piles avec des neuves ou des piles de types différents en même temps.

Enlevez les piles lorsqu'elles sont vides ou si vous prévoyez ne pas utiliser l'appareil pendant longtemps.

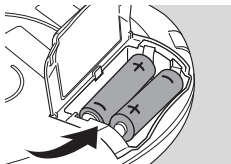

Indicateur de piles vides

- Remplacez les piles ou branchez le cordon d'alimentation secteur dès que  se met à clignoter et que **REPLACE BATTERIES** défile.

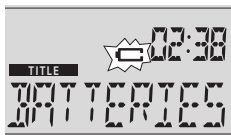

Les piles contiennent des substances chimiques et doivent par conséquent être rejetées dans les endroits appropriés.

Durée de vie moyenne de 2 piles alcalines de type AA (LR6, UM3) :

Lecture de	Disque audio	CD-MP3
ESP désactivé	20 heures	20 heures
ESP activé	20 heures	13 heures

Remarque : L'affichage s'éteint 20 secondes après pression sur . Après 90 secondes, l'appareil s'éteint automatiquement.

Alimentation/Écouteurs

Adaptateur de secteur

N'utilisez que l'adaptateur de secteur AY 3160 (4,5V/400 mA courant continu, pôle positif sur la broche centrale). Tout autre produit risque d'endommager l'appareil.

- 1 Assurez-vous que la tension du réseau local correspond à la tension de l'adaptateur.
- 2 Branchez l'adaptateur de secteur à 4.5V DC sur l'appareil et à la prise murale.

Remarque : Débranchez toujours l'adaptateur quand vous ne vous en servez pas.

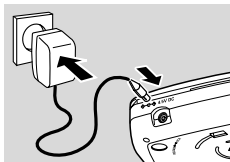

Écouteurs

- Branchez les écouteurs fournis à LINE OUT/🔊.

Remarque : LINE OUT/🔊 peut également être utilisé pour brancher l'appareil à votre chaîne hi-fi. Réglez VOL ◀ de cet appareil sur 8 et réglez le volume et le son à l'aide de votre chaîne hi-fi.

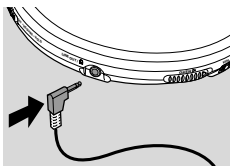

Écoutez la musique... et la voix de la raison!

Sécurité d'écoute

Ne réglez pas vos écouteurs à un volume trop élevé. Les experts de l'audition signalent qu'une utilisation continue à volume élevé peut nuire à l'ouïe.

Sécurité routière

N'utilisez pas vos écouteurs lorsque vous conduisez un véhicule. Cela peut entraîner des dangers, et est interdit dans nombre de pays. Même si vous utilisez des écouteurs de type ouvert, conçus pour vous permettre d'entendre les sons environnants, ne réglez pas le volume si fort que vous n'entendez plus ce qui se passe autour de vous.

Lecture d'un disque

Avec cet appareil, vous pouvez lire

- tous les CD audio préenregistrés
- tous les CDR(W) audio finalisés
- les CD-MP3 (CD-ROM avec des fichiers MP3 ou AAC)

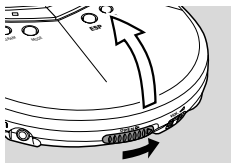

- 1 Appuyez sur le bouton-glissière OPEN ► pour ouvrir le couvercle du CD.
- 2 Introduisez un disque, face imprimée vers le haut, en appuyant doucement sur le milieu du disque afin de le faire entrer dans l'axe. Fermez le couvercle en appuyant dessus.

- 3 Appuyez sur ►|| pour lancer la lecture.
→ READING [] s'affiche. La lecture commence.

Disque audio : Le numéro de piste en cours de lecture et la durée de lecture écoulée sont affichés.

CD-MP3 : MP3 ou AAC apparaît. Le numéro de l'album en cours de lecture, le numéro de la piste et la durée de lecture écoulée sont affichés. Le titre de la piste défile une fois.

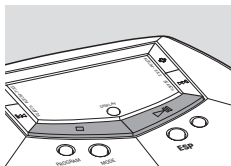

- 4 Appuyez sur ■ pour arrêter la lecture.
→ **Disque audio :** Le nombre total de pistes et la durée totale de lecture du disque s'affichent.
CD-MP3 : Le nombre total d'albums et de pistes s'affichent.

- 5 Pour enlever le disque, tenez-le par ses bords et appuyez doucement sur l'axe tout en soulevant le disque.

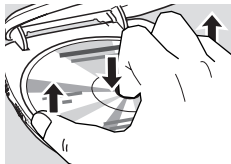

Remarque : Après avoir appuyé sur ►||, il peut y avoir un délai pour la lecture de la première piste MP3 ou AAC.

Fonctions de base

Lecture des formats Enhanced Music CD et Mixed Mode CD

Sur les formats Enhanced Music CD et Mixed Mode CD, il existe des pistes de CD audio ainsi que des données informatiques (p. ex. fichiers texte, images, fichiers MP3...).

- 1 Insérez le disque et appuyez sur ►► pour lancer la lecture.
→ **READING CD** s'affiche. La lecture commence. Toutes les pistes du CD audio sont lues.
- 2 S'il existe des fichiers MP3 et AAC sur le disque, **MP3** ou **AAC** clignote. Maintenez **MODE** appuyé pendant 2 secondes pour sélectionner la lecture MP3 et AAC.
→ **READING CD** s'affiche. La lecture commence avec la première piste du premier album. Toutes les pistes MP3 et AAC sont lues.

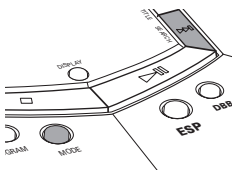
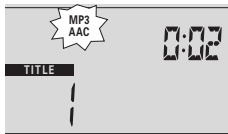

- 3 Pour revenir à la lecture du CD audio, maintenez **MODE** appuyé pendant 2 secondes.

Remarque : Pour éviter d'endommager vos écouteurs et votre chaîne hi-fi, vous n'entendez pas de son quand un fichier (de données) informatique est lu. Appuyez sur ►► pour passer à la piste suivante.

Pause

- 1 Appuyez sur ►► pour interrompre la lecture.
→ L'indication de temps à l'arrêt de la lecture clignote.
- 2 Pour reprendre la lecture, appuyez de nouveau sur ►►.

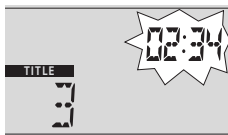

Volume et son

Réglage du volume

- Réglez le volume en utilisant VOL ▲▼.

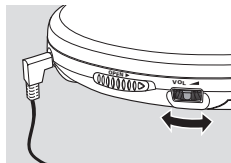

Réglage du son

- 1 Appuyez sur DBB pour une amplification moyenne des graves.
→ **DBB** apparaît et **DBB 1** s'affiche.
- 2 Appuyez de nouveau sur DBB pour une amplification prononcée des graves.
→ **DBB** apparaît et **DBB 2** s'affiche.
- 3 Appuyez de nouveau sur DBB pour désactiver l'amplification des graves.
→ **DBB** disparaît.

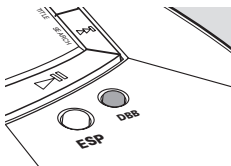

Sélection et recherche (sur tous les disques)

Sélection d'une piste pendant la lecture

- Appuyez brièvement sur **◀◀** ou **▶▶** une ou plusieurs fois pour passer au début de la piste en cours de lecture, précédente ou suivante.
→ La lecture continue avec la piste choisie.

Recherche d'un passage pendant la lecture

- 1 Maintenez **◀◀** ou **▶▶** appuyé pour trouver un passage spécifique vers l'avant ou vers l'arrière.
→ La recherche commence et la lecture continue en volume sonore bas. Après 2 secondes, la recherche s'accélère.
- 2 Relâchez le bouton au passage désiré.
→ La lecture normale continue.

*Remarque : Pendant **REPEAT, SHUFFLE, SHUFFLE ALL, MP3, AAC** pendant la lecture d'un programme, la recherche n'est possible que dans la piste en cours de lecture.*

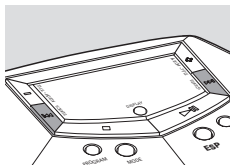

Sélection d'un album (pour les CD-MP3 seulement)

Sélection d'un album pendant la lecture

- Appuyez brièvement sur – ou + une ou plusieurs fois pour passer à la première piste de l'album en cours de lecture, précédent ou suivant.
→ La première piste de l'album sélectionné est lue.

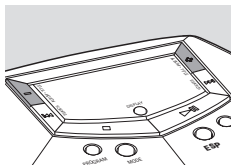

Sélection d'une piste pendant la lecture

- 1 Maintenez – ou + appuyé pour passer rapidement aux pistes MP3 ou AAC suivantes ou précédentes.
→ Le saut de pistes commence et s'accélère après 2 secondes.
- 2 Relâchez le bouton à la piste désirée.
→ La lecture continue avec la piste sélectionnée.

Remarque : Pour passer de piste à piste à vitesse lente, utilisez ◀◀ ou ▶▶.

Fonctions

Programmation des numéros de piste

Vous pouvez sélectionner jusqu'à 50 pistes et les mettre en mémoire dans l'ordre que vous désirez. Vous pouvez mettre en mémoire plus d'une fois n'importe quelle piste.

- 1 Sélectionnez une piste à l'aide de ◀◀ ou ▶▶.
- 2 Appuyez sur PROGRAM pour mettre la piste en mémoire.
→ **PROGRAM** apparaît et P clignote, accompagné du nombre de pistes mises en mémoire.
- 3 Sélectionnez et mettez en mémoire de cette façon toutes les pistes désirées.
- 4 Si nécessaire, appuyez sur ■ pour arrêter la lecture normale. Appuyez sur ▶|| pour lancer la lecture du programme.
→ La lecture du programme démarre.

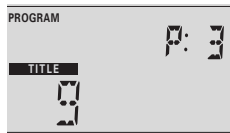
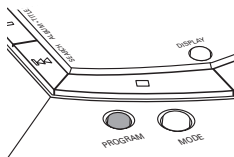

- Pour ajouter des pistes supplémentaires à votre programme, appuyez sur ■ pour arrêter la lecture du programme et continuez avec l'étape 1.
- Vous pouvez passer en revue le programme en appuyant sur PROGRAM pendant plus de 3 secondes.
→ Toutes les pistes mises en mémoire s'affichent dans l'ordre.

Effacement du programme

- 1 Si nécessaire, appuyez sur ■ pour arrêter la lecture.
- 2 Appuyez sur ■ pour effacer le programme.
→ [CLEAR] s'affiche, **PROGRAM** disparaît et le programme est effacé.



Remarques :

Le programme est également effacé si vous coupez l'alimentation électrique ou ouvrez le couvercle du CD, ou si l'appareil s'éteint automatiquement.

Après la mise en mémoire de 50 pistes, PROGRAM FULL défile.

Mise en mémoire de la dernière position de lecture – RESUME

Vous pouvez mettre en mémoire la dernière position de lecture lue en dernier. Quand vous relancez la lecture, celle-ci continue à l'endroit où vous avez arrêté.

- 1 Positionnez le bouton-glissière sur RESUME pendant la lecture pour activer RESUME.
→ **RESUME** apparaît.
 - 2 Appuyez sur ■ quand vous le désirez pour arrêter la lecture.
 - 3 Appuyez sur ►|| pour reprendre la lecture.
→ La lecture continue à partir de l'endroit où vous avez arrêté.
- Pour désactiver RESUME, positionnez le bouton-glissière sur OFF.
→ **RESUME** disparaît.

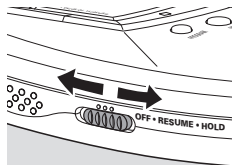

Verrouillage de tous les boutons – HOLD

Vous pouvez verrouiller tous les boutons de l'appareil. Quand vous appuyez sur n'importe quelle touche, aucune action ne sera exécutée.

- Positionnez le bouton-glissière sur HOLD pour activer HOLD.
→ **HOLD** apparaît et tous les boutons sont verrouillés. Quand vous appuyez sur n'importe quelle touche, **HOLD** s'affiche.
- Pour désactiver HOLD, positionnez le bouton-glissière sur OFF.
→ **HOLD** disparaît.

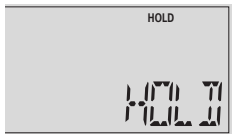

Sélection de différentes possibilités de lecture – MODE

Il est possible de lire les pistes dans un ordre aléatoire ou de répéter une piste, un album ou le disque entier :

1 Appuyez sur MODE de façon répétée pendant la lecture pour sélectionner au choix :

- **SHUFFLE** (seulement avec les CD-MP3) : Toutes les pistes de l'album en cours de lecture sont lues dans un ordre aléatoire jusqu'à ce que toutes aient été lues une fois.
- **SHUFFLE ALL** : Toutes les pistes du disque sont lues dans un ordre aléatoire jusqu'à ce que toutes aient été lues une fois.
- **SHUFFLE REPEAT** (seulement avec les CD-MP3) : Toutes les pistes de l'album en cours de lecture sont lues de façon répétée dans un ordre aléatoire.
- **SHUFFLE REPEAT ALL** : Toutes les pistes du disque sont lues de façon répétée dans un ordre aléatoire.
- **REPEAT** :
Disque audio : La piste en cours de lecture est lue de façon répétée.
CD-MP3 : L'album en cours de lecture est lu de façon répétée.
- **REPEAT ALL** : Le disque entier est lu de façon répétée.

Pendant la lecture d'un programme, vous pouvez sélectionner au choix :

- **SHUFFLE PROGRAM** : Toutes les pistes du programme sont lues dans un ordre aléatoire jusqu'à ce que toutes aient été lues une fois.
- **SHUFFLE REPEAT PROGRAM** : Toutes les pistes du programme sont lues de façon répétée dans un ordre aléatoire.
- **REPEAT PROGRAM** : Toutes les pistes du programme sont lues de façon répétée.

2 La lecture démarre dans le mode choisi après 2 secondes.

3 Pour revenir à la lecture normale, appuyez sur MODE de façon répétée jusqu'à ce que l'indication à l'affichage disparaisse.

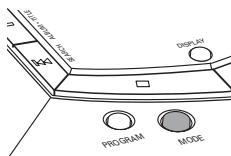

Affichage d'informations (avec les CD-MP3 seulement)

Avec les CD-MP3, l'affichage indique soit le nom de fichier de la piste, le nom de l'album ou l'information ID3 tag. L'ID3 tag fait partie d'un fichier MP3 et contient des informations diverses sur la piste telles que le titre de la piste, le nom de l'artiste ou le nom de l'album. Complétez les informations de l'ID3 tag à l'aide du logiciel d'encodage MP3 avant de graver le CD-MP3.

1 Appuyez sur DISPLAY de façon répétée pendant la lecture pour sélectionner au choix :

- **ARTIST+TITLE** : Le nom de l'artiste et le titre de la piste défilent, si ces informations ID3 tag sont disponibles.
- **FILENAME** : Le nom de fichier de la piste défile. Les extensions .mp3 et .aac sont omises.
- **ALBUM** : Le nom de l'album défile.

2 Pour afficher le numéro de l'album et le numéro de la piste, appuyez sur DISPLAY de façon répétée jusqu'à ce que **ALBUM** et **TITLE** apparaissent.

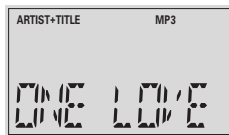
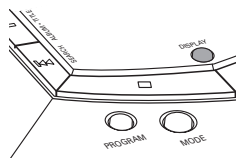

ESP – Electronic Skip Protection

Avec un lecteur de disque portable classique il arrive la musique s'arrête quand vous faites du jogging par exemple. **Electronic Skip Protection** protège l'appareil contre la pertes de son dues aux vibrations légères ou aux chocs. Une lecture continue est ainsi assurée.

ESP ne protège pas l'appareil contre les dommages causés par les chutes!

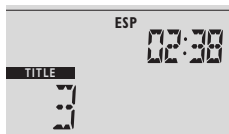
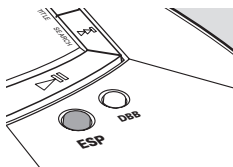

- Appuyez sur ESP pendant la lecture pour activer la protection contre les interruptions de musique.
→ **ESP** apparaît et la protection est activée.
- Pour désactiver la protection contre les interruptions de musique, appuyez de nouveau sur ESP.
→ **ESP** disparaît et la protection est désactivée.

Réponse acoustique

Un signal acoustique accompagne les opérations de certaines touches.

- Maintenez DBB appuyé pendant plus de 2 secondes. Si la réponse acoustique a été désactivée :
→ **BEEP ON** est affiché et la réponse acoustique est activée.
Si la réponse acoustique a été activée :
→ **BEEP OFF** est affiché et la réponse acoustique est désactivée.

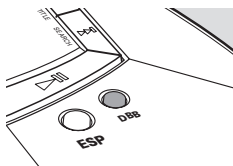

Branchements en voiture (fournis ou disponibles séparément)

N'utilisez que le convertisseur de tension pour autoradio AY 3545 (4,5 V DC, pôle positif sur la broche centrale) et la cassette-adaptatrice pour autoradio AY 3501. Tout autre produit risque d'endommager l'appareil.

- 1 Placez l'appareil sur une surface horizontale, exempte de vibrations et stable. Assurez-vous que c'est un endroit sûr où l'appareil ne représente aucun danger et où il n'est pas un obstacle pour le conducteur et les passagers.
- 2 Branchez la fiche DC du convertisseur de tension à 4.5V DC sur l'appareil (**seulement pour une batterie de voiture de 12 V, mise à terre négative**).
- 3 Introduisez le convertisseur de tension dans la prise de l'allume-cigare. Si nécessaire, nettoyez la prise de l'allume-cigare pour obtenir un bon contact électrique.
- 4 Réglez le volume bas et branchez la fiche de la cassette-adaptatrice à LINE OUT/🔊 de l'appareil.
- 5 Introduisez la cassette-adaptatrice avec précaution dans le compartiment pour cassettes de l'autoradio.
- 6 Assurez-vous que le cordon ne vous gêne pas pour conduire.
- 7 Réglez VOL ➤ sur l'appareil sur la position 8. Lancez la lecture sur l'appareil et réglez le son avec les commandes de l'autoradio.

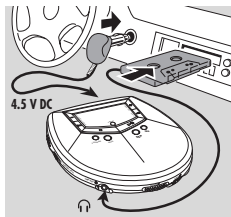

Veillez à toujours ôter le convertisseur de tension de la prise de l'allume-cigare quand l'appareil n'est pas en service.

Remarque : Si votre autoradio possède une prise LINE IN, il est préférable de l'utiliser pour le branchement à l'autoradio plutôt que la cassette-adaptatrice. Branchez la ligne de signal à cette prise LINE IN et à LINE OUT/🔊 sur l'appareil.

Accessoires

Télécommande (fournie ou disponible séparément)

Utilisez la télécommande avec fil AY 3767 ou AY 3768. Les boutons sur la télécommande ont les mêmes fonctions que les boutons correspondants qui se trouvent sur l'appareil.

Branchement de la télécommande

- 1 Appuyez deux fois sur ■ pour éteindre l'appareil.
- 2 Raccordez fermement la télécommande à LINE OUT/📶 sur l'appareil.
- 3 Raccordez fermement les écouteurs à la prise de la télécommande.

Réglage du volume

- Réglez VOL ▲ sur l'appareil sur la position 8 et réglez le volume à l'aide de VOL ▼ sur la télécommande.

Remarque : Sélectionnez HOLD sur l'appareil pour éviter que l'appareil ne soit accidentellement mis en fonctionnement.

Clip ceinture

- 1 Placez le clip ceinture tel qu'indiqué sur l'illustration et appuyez sur PUSH pour insérer la broche ajustée du clip dans l'orifice de l'appareil.
- 2 Tournez le clip dans le sens des aiguilles d'une montre comme indiqué pour verrouiller le clip ceinture dans l'appareil.
- 3 Pour le détacher, soulevez doucement le clip ceinture par le bout indiqué et tournez-le dans le sens inverse des aiguilles d'une montre.

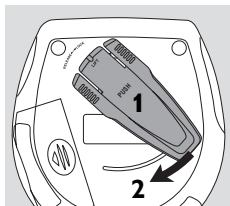

AVERTISSEMENT

N'essayez en aucun cas de réparer l'appareil vous-même, sous peine d'invalider la garantie.

Dans le cas d'une anomalie de fonctionnement, commencez par vérifier les points ci-dessous avant de donner votre appareil à réparer. Si vous ne parvenez pas à résoudre le problème en suivant ces instructions, veuillez consulter votre fournisseur ou votre centre SAV.

Problème	Solution
Pas de courant – la lecture ne démarre pas	<ul style="list-style-type: none">– Introduisez les piles correctement.– Remplacez les piles.– Branchez le câble d'alimentation secteur correctement.
Indication <code>HOLD</code> et/ou pas de réaction aux commandes	<ul style="list-style-type: none">– Désactivez HOLD.– Déconnectez l'appareil de toute alimentation ou retirez les piles pendant quelques secondes.
Pas de son ou son de mauvaise qualité	<ul style="list-style-type: none">– Appuyez sur ▶ pour reprendre la lecture.– Réglez le volume.– La piste est un fichier de données. Appuyez sur ▶▶ pour passer à la piste du CD audio suivante.– Vérifiez et nettoyez les branchements.– Tenez cet appareil éloigné des téléphones portables en marche ou de champs magnétiques puissants.
Indication <code>INSERT CD</code>	<ul style="list-style-type: none">– Introduisez un disque, étiquette vers le haut.– Nettoyez ou remplacez le disque.– Attendez que la buée sur la lentille se soit évaporée.
Indication <code>UNFINALIZED CD</code>	<ul style="list-style-type: none">– Assurez-vous que le CDR(W) est bien finalisé.

Guide de dépannage

Problème

Solution

Indication

USE AUDIO CD

- Assurez-vous que vous avez bien inséré un disque audio ou un CD-MP3.

Indication **PROTECTED**
et le fichier de musique
n'est pas lu

- Le fichier de musique est protégé. Assurez-vous que l'option de protection est désactivée dans votre logiciel d'encodage lorsque vous créez un fichier de musique.

Le fichier de musique
n'est pas lu

- Assurez-vous que les noms des fichiers de musique se terminent par .mp3 ou .aac

Répertoires manquants
sur un CD-MP3

- Assurez-vous que le nombre total de pistes et d'albums sur votre CD-MP3 ne dépasse pas 350.
- Seuls les albums avec des fichiers MP3 ou AAC apparaissent.

Le disque saute
des pistes

- Nettoyez ou remplacez le disque.
- Assurez-vous que **REPEAT**, **REPEAT ALL**, **SHUFFLE**, **SHUFFLE ALL** ou **PROGRAM** est désactivés.

La musique est
discontinue ou il y a des
coupures de son pendant
la lecture d'un fichier
MP3 ou AAC

- Lisez le fichier sur votre ordinateur. Si le problème persiste, encodez de nouveau la piste audio et créez un nouveau CD-ROM.

Problème

Solution

**La musique est coupée
et indication **

– Allumez ESP.

**Utilisation en voiture :
Pas de courant, la lecture
ne démarre pas**

– Nettoyez la prise de l'allume-cigare.
– Allumez le contact de votre voiture.

**Utilisation en voiture :
Pas de son ou son de
mauvaise qualité**

– Introduisez correctement la cassette-
adaptatrice.
– Changez la direction autoreverse du
lecteur de cassette de votre autoradio.
– Laissez le temps à l'appareil de s'habituer
à la température de la voiture.

GARANTIE LIMITÉE

LECTEUR À DISQUE COMPACT PORTABLE

Échange gratuite pendant un an

Il faut porter ce produit à un centre de service pour l'échanger.

QUI EST COUVERT ?

Il faudra présenter une preuve d'achat pour pouvoir bénéficier des services de la garantie. Le reçu, la facture ou un autre document portant la date d'achat qui prouve que vous avez bien acheté le produit est considéré comme preuve d'achat. L'attacher à ce manuel d'emploi et les garder tous les deux à portée de main.

QU'EST-CE QUI EST COUVERT ?

La couverture de la garantie entre en vigueur le jour où vous achetez le produit. Pendant un an à compter de cette date, tout produit défectueux ou qui ne fonctionne pas sera remplacé par un produit neuf, renouvelé ou un produit comparable sans frais aucun au consommateur. Un produit de remplacement n'est couvert que pendant la période non-écoulée de garantie d'origine. Lorsque la garantie du produit d'origine vient à terme, la garantie du produit de remplacement est terminée aussi.

QU'EST-CE QUI EST EXCLU DE LA GARANTIE ?

La garantie ne couvre pas:

- les frais de main d'œuvre pour installer ou préparer, pour régler les commandes et pour installer ou réparer les systèmes d'antenne à l'extérieur du produit.
- la réparation du produit et/ou d'une pièce pour cause du mauvais emploi, d'accident, de réparations non-agrèées ou d'une autre raison qui ne peut pas être contrôlée par Philips Consumer Electronics Company.
- des problèmes de réception dus à des conditions de signal, au câble ou aux systèmes d'antenne à l'extérieur de l'unité.
- un produit qui nécessite des modifications ou adaptations pour lui permettre de fonctionner dans un pays autre que le pays pour lequel il a été conçu, fabriqué, agréé et/ou autorisé, ou la réparation des produits endommagés par de telles modifications.
- des dommages indirects ou conséquents qui résultent du produit. (Certains états ou provinces ne permettent pas l'exclusion de dommages indirects ou conséquents. Il est donc possible que l'exclusion ci-dessus ne s'applique pas au cas présent. Cela comprend, mais de façon non-limitative, des enregistrements, qu'ils soient protégés ou non par les lois sur les droits d'auteur).
- un appareil acheté, utilisé ou réparé en dehors des États-Unis, de Porto Rico, des Îles Vierges ou du Canada ou utilisé à des fins commerciales ou institutionnelles (y compris mais non limités aux appareils utilisés pour la location).

OÙ L'ÉCHANGE EST-ELLE PROPOSÉE ?

Le produit pourra s'échanger dans tous les pays où le produit est distribué officiellement par Philips Consumer Electronics Company. Dans des pays où Philips Consumer Electronics Company ne distribue pas le produit, l'organisme local de service Philips tentera de fournir un produit de remplacement (mais il pourra y avoir des retards si le bon produit n'est pas facilement disponible).

AVANT DE DEMANDER UNE ÉCHANGE...

Veillez consulter le manuel d'instructions avant de demander un produit d'échange. Un petit réglage d'une des commandes expliqué dans le manuel d'instructions pourrait éviter de faire un trajet.

POUR BÉNÉFICIER DE L'ÉCHANGE GARANTIE AUX É.-U., AU PUERTO RICO OU DANS LES ÎLES VIERGES AMÉRICAINES...

Contactez votre vendeur pour arranger l'échange. Ou bien, renvoyer le produit, frêt et assurances payés, avec preuve d'achat incluse, à l'adresse ci-dessous :

Small Product Service Center
Philips Service Company
907 Snapps Ferry Road, Plant 2, Building 6
Greeneville, TN 37743 É.-U.

(Aux É.-U., au Puerto Rico et aux Îles Vierges, toute garantie implicite, y compris des garanties de vendabilité et d'aptitude à un but spécifique, est limitée à la durée de cette garantie explicite. Mais, étant donné que certains états et provinces ne permettent pas de limiter la durée d'une garantie implicite, cette limitation pourrait ne pas s'appliquer au cas présent.)

POUR BÉNÉFICIER D'UNE ÉCHANGE GARANTIE AU CANADA...

Veillez contacter Philips à :

1-800-661-6162 (Francophone)
1-800-363-7278 (Anglophone)

(Au Canada, cette garantie est consentie à la place de toute autre garantie. Aucune autre garantie n'est donnée, qu'elle soit explicite ou implicite, y compris une garantie implicite de vendabilité ou d'aptitude à un but spécifique. Philips n'est pas, en aucun cas, responsable des dommages, qu'ils soit directs ou indirects, spéciaux, secondaires ou conséquents, quels que soient leurs origines, même en présence d'une notification de la possibilité de tels dommages.)

POUR UNE ÉCHANGE HORS GARANTIE...

Aux É.-U., au Puerto Rico ou aux Îles Vierges américaines, contactez Philips Service Company au 1-800-531-0039 pour savoir le prix d'un échange non couverte par la garantie. Puis emballer le produit avec soins et le renvoyer au Small Product Service Center (adresse ci-dessus). Au Canada, téléphonez au numéro qui se trouve sous la rubrique « Pour bénéficier d'un échange garantie au Canada » pour obtenir le prix d'un échange hors garanti.

RAPPEL IMPORTANT...

Veillez inscrire ci-dessous les numéros de modèle et de série qui se trouvent sur le produit même. De plus, veillez remplir et renvoyer sans délai la carte d'enregistrement de garantie. Il nous sera ainsi plus facile de vous contacter en cas de besoin.

N° DE MODÈLE _____

N° DE SÉRIE _____

Cette garantie vous donne des droits légaux spécifiques et vous pourriez avoir d'autres droits qui varient d'état en état et de province en province.

Envíe hoy su Tarjeta de Registro de la Garantía para recibir todas las ventajas correspondientes.

- Una vez que se registre la compra de su aparato Philips, Ud. tiene derecho a todas las ventajas correspondientes al dueño de un producto Philips.
- Sírvase llenar y devolver en seguida la Tarjeta de Registro de la Garantía empacada con su aparato y saque provecho de estas ventajas importantes.

Verificación de la garantía

Registre su producto dentro de 10 días para confirmar su derecho a máxima protección bajo los términos y condiciones de la garantía de Philips.

Confirmación del dueño

Su Tarjeta de Registro de la Garantía comprueba que Ud. es el dueño del aparato en caso de robo o pérdida del producto.

Registro del modelo

La devolución inmediata de su Tarjeta de Registro de la Garantía le garantiza que recibirá toda la información y todas las promociones especiales que le corresponden por ser el dueño de su modelo.

Conozca estos

símbolos de *seguridad*



 El símbolo del «rayo» indica que algún material no aislado dentro de su unidad podría resultar en una sacudida eléctrica. Para la seguridad de todos, favor de no remover la cubierta del producto.

 El «signo de exclamación» le llama la atención a características sobre las que Ud. debe leer la información adjunta detenidamente para evitar problemas de funcionamiento y mantenimiento.

Para uso del cliente:

Escriba abajo el número de serie que se encuentra en el panel posterior. Guarde esta información para el futuro.

No. de modelo _____

No. de serie _____

ADVERTENCIA: PARA EVITAR EL RIESGO DE SACUDIDA ELECTRICA O INCENDIO, NO EXPONGA ESTE EQUIPO A LLUVIA NI A HUMEDAD.

PRECAUCION: Para evitar sacudida eléctrica, introduzca la patilla ancha del enchufe al fondo de la ranura ancha.

INSTRUCCIONES IMPORTANTES DE SEGURIDAD

1. Lea estas instrucciones.
2. Conserve estas instrucciones.
3. Lea todos los avisos.
4. Siga todas las instrucciones.
5. No utilice este aparato cerca del agua.
6. Para limpiar el aparato utilice sólo un trapo seco.
7. No tape las aperturas de ventilación. Proceda a su instalación de acuerdo con las instrucciones del fabricante.
8. No instale el equipo cerca de fuentes de calor - Como radiadores, calentadores, estufas o cualquier otro aparato (incluyendo los amplificadores) generador de calor.
9. Utilice exclusivamente aquellos dispositivos/accesorios recomendados por el fabricante.

10.  Coloque el equipo **exclusivamente** sobre aquellos carros, bases, trípodes, soportes o mesas especificados por el comerciante o vendidos con el equipo. Cuando utilice un carro, tenga cuidado al desplazar el conjunto carro/equipo para evitar posibles daños por vuelco.

11. **Confíe el mantenimiento y las reparaciones** a personal técnico especializado. El equipo deberá repararse siempre que haya resultado dañado de alguna manera, como por ejemplo por daños en el cable o en la clavija, por derrame de líquido sobre el equipo, por objetos que hubieran podido introducirse en su interior, por exposición del equipo a la lluvia o a ambientes húmedos, cuando el equipo no funcione con normalidad o cuando hubiera sufrido algún tipo de caída.

12. Uso de las pilas – **PRECAUCIÓN:**

Para prevenir escapes en las pilas, que pueden ocasionar lesiones físicas o daños en la unidad:

- Instale **todas** las pilas correctamente, **+** y **-** como está marcado en la unidad.
- No mezcle las pilas (**viejas** con **nuevas** o **de carbono** y **alcalinas**, etc.).
- Extraiga las pilas cuando no vaya a usar la unidad durante largo tiempo.

EL 6474-S002: 01/6

Contenido

Instrucciones de seguridad	60, 61
Inicio rápido	63
Controles	64
Información general	
Mantenimiento	65
Información medioambiental	65
Archivos de música MP3 y AAC	66
Alimentación eléctrica	
Pilas	69
Adaptor de red	70
Auriculares	70
Funciones básicas	
Reproducción de un disco	71
Reproducción de CDs Enhanced Music y CDs Mixed Mode	72
Pausa	72
Volumen y sonido	73
Selección y búsqueda	74
Selección de un álbum	75
Funciones	
Programación de números de pistas	76
Borrado del programa	76
Almacenamiento de la última posición reproducida – RESUME	77
Bloqueo de todos los botones – HOLD	77
Selección de diferentes modos de reproducción – MODE	78
Pantalla de información	79
ESP – Electronic Skip Protection	80
Realimentación acústica	80
Accesorios	
Conexiones en el automóvil	81
Mando a distancia	82
Pinza de sujeción	82
Localización y solución de averías	83
Garantía limitada	86

Inicio rápido

1 

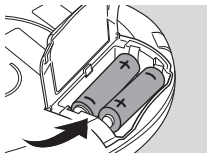
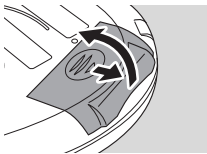

2 

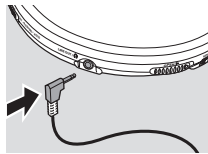

3 

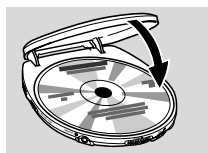
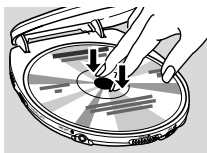
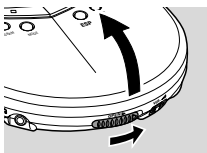

4 HOLD  OFF

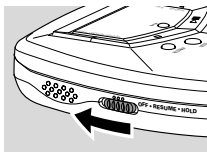

5 PLAY 

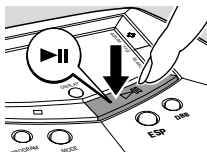

6 VOL 



!!!

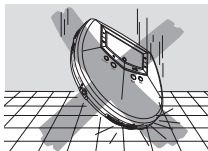
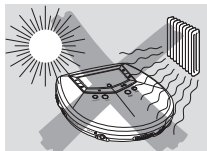

Controles, referidos a las ilustraciones de la página 3

- ① OPEN ►
abre la tapa del CD
- ② VOL ◀
ajusta el volumen
- ③ ►||
enciende el equipo, inicia la reproducción e interrumpe la reproducción
- ④ ESP
Electronic **S**kip **P**rotection
evita interrupciones de la música causadas por golpes o vibraciones
- ⑤ DBB
Dynamical **B**ass **B**oost, selecciona la intensificación de graves
- ⑥ ►►
salta hacia delante y busca hacia delante
- ⑦ +
sólo CD MP3: selecciona el próximo álbum o salta hacia delante
- ⑧ DISPLAY
selecciona la información de pista y de álbum para CDs MP3
- ⑨ pantalla
- ⑩ –
sólo CD MP3: selecciona el álbum anterior o salta hacia atrás
- ⑪ ◀◀
salta hacia atrás y busca hacia atrás
- ⑫ OFF · RESUME · HOLD
OFF desactiva RESUME y HOLD
RESUME guarda la última posición reproducida
HOLD bloquea todos los botones
- ⑬ ■
detiene la reproducción, borra un programa y apaga el equipo
- ⑭ PROGRAM
programa pistas y le permite revisar el programa
- ⑮ MODE
selecciona las diferentes posibilidades de reproducción, como **SHUFFLE** o **REPEAT**
- ⑯ LINE OUT/🔊
line out de 3,5 mm para conectar
– los auriculares
– este equipo a una entrada de audio de su equipo estéreo
– el mando a distancia
- ⑰ 4.5V DC
para conectar la fuente de alimentación externa
- ⑱ compartimento de pilas
- ⑲ placa de especificaciones
- ⑳ hueco para pinza de sujeción

Mantenimiento

No toque la lente (A) en el equipo.

No exponga el equipo, las pilas o los discos a la humedad, lluvia, arena o calor excesivo (provocado por un calentamiento excesivo del equipo o por su exposición directa al sol).

La lente puede empañarse si se traslada el equipo repentinamente de un ambiente frío a otro cálido. En ese caso, no es posible la reproducción. Deje el equipo en un entorno cálido hasta que se evapore la humedad.

Teléfonos móviles encendidos cerca del equipo pueden causar un mal funcionamiento.

Evite dejar caer el equipo, podría causar daños.

Limpie el equipo con un paño suave ligeramente húmedo y sin hilos. No utilice ningún producto de limpieza, podría tener un efecto corrosivo.

Para limpiar un disco, frótelo suavemente en línea recta desde el centro hacia los bordes utilizando un paño suave y sin hilos. Los productos de limpieza podrían dañar el disco.

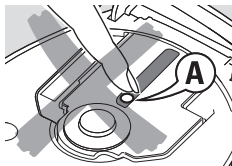

Información medioambiental

Se ha suprimido todo el material de embalaje innecesario. Hemos hecho todo lo posible por que el embalaje pueda separarse en tres materiales independientes: cartón (caja), poliestireno expandible (amortiguación) y polietileno (bolsas, plancha de espuma protectora).

Los materiales que componen el equipo son reciclables y reutilizables si son desmontados por una empresa especializada. Por favor, siga las normas y regulaciones locales a la hora de tirar los materiales de embalaje, pilas agotadas o su antiguo equipo a la basura.

Información general

Archivos de música MP3 y AAC

Las tecnologías de compresión de música MP3 (MPEG Audio Layer 3) y AAC (Advanced Audio Coding) reducen de forma significativa los datos digitales de un CD de audio manteniendo al mismo tiempo la misma calidad de sonido que un CD. Con MP3, por ejemplo, podrá grabar hasta 10 horas de música igual a la de un CD en un sólo CD-ROM. Este equipo reproduce archivos de música MP3 y AAC.

Como conseguir archivos de música

Puede descargar archivos de música legales de Internet en el disco duro de su ordenador, o puede crearlos desde sus propios CDs de audio. Para esto último, inserte un CD de audio en la unidad de CD-ROM de su ordenador y convierta la música utilizando un codificador de software apropiado. Para lograr una buena calidad de sonido, se recomienda una velocidad de bit de 128 kbps o más alta para archivos de música MP3.

Algunos codificadores de software ofrecen una opción para proteger archivos de música, es decir, los archivos sólo podrán ser reproducidos en el ordenador que los ha creado. Si graba uno de estos archivos en el CD-ROM, no podrá reproducirlo en este equipo. Asegúrese de desactivar la opción de protección en el codificador de software antes de crear archivos de música. En este caso, usted será responsable del cumplimiento de todos los derechos de autor locales o internacionales.

Como organizar archivos de música

Para hacer más fácil el manejo del gran número de archivos de música en un CD-ROM, puede organizarlos en carpetas («álbums»).

Las pistas de un álbum se reproducirán en orden alfabético. Si quiere disponerlas en un cierto orden, inicie el nombre de los archivos con números.

Por ejemplo:

001-ONEWORLD.MP3

002-FIRESTARTER.MP3

003-DEEP.MP3

Información general

Este equipo reproducirá todos los álbums en orden alfabético. El nombre de un álbum incluye todas las carpetas en las que el álbum está localizado, p. ej., el álbum VERDI en CLASSIC, tiene el nombre de álbum CLASSIC\VERDI. Los álbums de la ilustración se reproducirán en el siguiente orden:

	ALBUM
CLASSIC	1
CLASSIC\MOZART	2
CLASSIC\VERDI	3
POP\BLUR	4
REGGAE	5

En POP no hay archivos MP3 o AAC. Por lo tanto POP se saltará.

Puede haber un álbum *VARIOS* con el número de álbum 0 que se reproducirá antes que los demás álbums. *VARIOS* contiene todas las pistas que no se han recogido en un álbum.

Como hacer un CD-ROM con archivos MP3 o AAC

Grabe («quem») los archivos de música de su disco duro en un CD-ROM con la grabadora de CD de su ordenador.

Asegúrese de que los nombres de los archivos de MP3 y AAC terminen con .mp3, y .aac respectivamente.

Cuando grabe sus CDs MP3, use o el formato de disco ISO 9660 o UDF. Software de grabación como «DirectCD» u otros admiten el formato UDF.

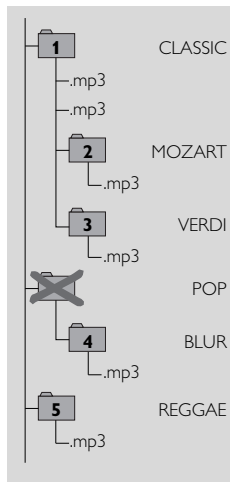

Información general

Formatos admitidos

Este equipo admite:

- Formato de disco: ISO 9660, Joliet, Multisession, UDF, CD Enhanced Music, CD Mixed Mode
- Formatos de archivos de música: MP3, AAC

Velocidad de bit MP3 (velocidad de transmisión de datos): 32–320 kbps y velocidad de bit variable

Formato AAC: ISO 13818-7 MPEG-2 (low complexity profile), estéreo, cabecera ADTS y ADIF, velocidad de bit AAC \leq 160 kbps

- Número total de archivos de música y álbums: alrededor de 350 (con un típico nombre de archivo de una longitud de 20 caracteres)

Nota: El número de archivos de música que pueden ser reproducidos depende de la longitud de los nombres de los archivos. Con nombres de archivos más cortos serán admitidos más archivos.

Visite la página web de eXpanium

<http://www.expanium.philips.com>

Todas las marcas comerciales usadas son propiedad de sus respectivos propietarios.

El aparato cumple las normas FCC, Parte 15 y 21 CFR 1040.10.

Funcionamiento dependiente de dos condiciones siguientes:

- 1. Este aparato no puede provocar interferencia dañina, y**
- 2. Este aparato debe aceptar cualquier interferencia recibida, incluyendo las interferencias que pueden provocar un funcionamiento insuficiente.**

PRECAUCIÓN

La utilización de controles o ajustes y la realización de procedimientos distintos de los contenidos en este manual pueden provocar la exposición a radiaciones peligrosas y a otros peligros.

Pilas (no suministradas)

Inserción de las pilas

Abra el compartimento de las pilas e inserte 2 pilas alcalinas tipo **AA (LR6, UM3)**.

No utilice a la vez pilas usadas y nuevas o de diferentes tipos.

Quite las pilas cuando se gasten o si no va a utilizar el equipo durante un período de tiempo prolongado.

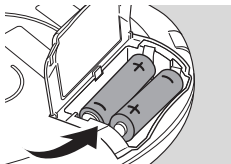

Indicación de pilas gastadas

- Cambie las pilas o conecte el adaptador de red tan pronto como  parpadee y **REPLACE BATTERIES** se desplace.

Al deshacerse de las pilas, hágalo con precaución, ya que éstas contienen sustancias químicas peligrosas.

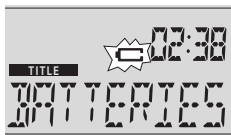

La duración media de 2 pilas alcalinas del tipo AA (LR6, UM3):

Reproducción de	Disco de audio	CD MP3
ESP desactivado	20 horas	20 horas
ESP activado	20 horas	13 horas

Nota: 20 segundos después de pulsar ■ la pantalla se apaga. Después de 90 segundos el equipo se apaga automáticamente.

Alimentación eléctrica/Auriculares

Adaptador de red

Utilice solamente el adaptador de red AY 3160 (4,5V/400 mA corriente continua, polo positivo a la patilla central). Cualquier otro producto podría dañar el equipo.

- 1 Asegúrese de que la tensión de su zona corresponde a la del adaptador de red.
- 2 Conecte el adaptador de red en 4.5V DC al equipo y a la toma de pared.

Nota: Desconecte siempre el equipo si no lo va a usar.

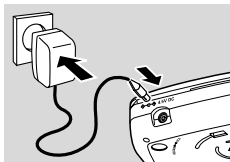

Auriculares

- Conecte los auriculares suministrados a LINE OUT/🔊.

Nota: LINE OUT/🔊 se puede usar también para conectar este equipo a su sistema de Hi-Fi. Coloque VOL ▲ en este equipo en la posición 8 y ajuste el volumen y el sonido con su sistema Hi-Fi.

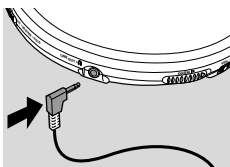

Use la cabeza cuando utilice los auriculares

Advertencia de seguridad

No emplee los auriculares a gran volumen. Los especialistas de oídos advierten que el uso continuado a gran volumen puede dañar el oído de manera permanente.

Seguridad en la carretera

No utilice los auriculares mientras conduzca un vehículo, ya que podría provocar un accidente y es ilegal en muchos países. Aunque sus auriculares sean para utilizar al aire libre y diseñados para permitirle oír los sonidos del exterior, no ponga el volumen tan alto que no pueda oír lo que pasa a su alrededor.

Reproducción de un disco

Con este equipo podrá reproducir

- todos los CDs de audio pregrabados
- todos los CDR(W)s de audio finalizados
- CDs MP3 (CD-ROMs con archivos MP3 o AAC)

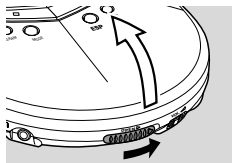

- 1 Empuje el botón deslizante OPEN ► para abrir la tapa del CD.
- 2 Inserte un disco, cara impresa hacia arriba, presionando suavemente en el centro del disco, de forma que encaje en el eje central. Cierre la tapa empujándola hacia abajo.

- 3 Pulse ►|| para iniciar la reproducción.
→ READING CD aparecerá. Se iniciará la reproducción.

Disco de audio: El número de pista actual y el tiempo de reproducción transcurrido aparecerán.

CD MP3: MP3 o AAC se mostrará.

Aparecerán el número de álbum actual, el número de pista y el tiempo transcurrido de reproducción. El título de la pista se desplazará una vez.

- 4 Pulse ■ para detener la reproducción.
→ **Disco de audio:** El número total de pistas y el tiempo total de reproducción aparecerán.
CD MP3: Aparecerán el número total de álbums y de pistas.

- 5 Para extraer el disco, tómelolo por el borde y presione suavemente el eje mientras levanta el disco.

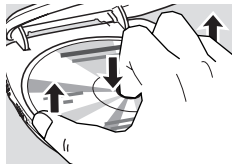
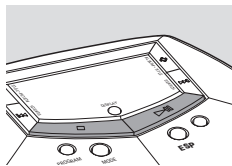

Nota: Después de pulsar ►|| puede tardar algún tiempo hasta que se reproduzca la primera pista MP3 o AAC.

Funciones básicas

Reproducción de CDs Enhanced Music y CDs Mixed Mode

En los CDs Enhanced Music y Mixed Mode hay tanto pistas de CD de audio como datos de ordenador (p.ej.: archivos de texto, fotos, archivos MP3,...).

- 1 Inserte el disco y pulse **▶II** para iniciar la reproducción.
→ Aparecerá **READING CD**. La reproducción comenzará. Todas las pistas de CD de audio serán reproducidas.
- 2 Si hay archivos MP3 o AAC en el disco, **MP3** o **AAC** parpadeará. Mantenga pulsado **MODE** durante 2 segundos para seleccionar la reproducción de MP3 o AAC.
→ Aparecerá **READING CD**. La reproducción comenzará con la primera pista del primer álbum. Todas las pistas MP3 o AAC serán reproducidas.
- 3 Para volver a la reproducción de CD de audio, mantenga pulsado **MODE** durante 2 segundos.

*Nota: Para proteger sus auriculares y su sistema Hi-Fi de daños, no oirá sonido cuando se esté reproduciendo un archivo (de datos) de ordenador. Pulse **▶▶** para saltar a la próxima pista.*

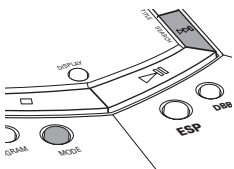
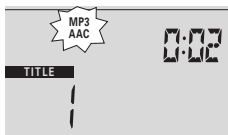

Pausa

- 1 Pulse **▶II** para interrumpir la reproducción.
→ El momento en el que se ha detenido la reproducción parpadeará.
- 2 Para reanudar la reproducción pulse **▶II** de nuevo.

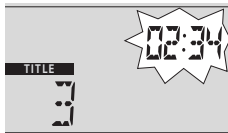

Volumen y sonido

Ajuste del volumen

- Ajuste el volumen usando VOL ▲.

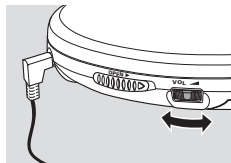

Ajuste del sonido

- 1** Pulse DBB para una intensificación moderada de graves.
→ **DBB** se mostrará y **DBB 1** aparecerá.
- 2** Pulse de nuevo DBB para una fuerte intensificación de graves.
→ **DBB** se mostrará y **DBB 2** aparecerá.
- 3** Pulse de nuevo DBB para desactivar la intensificación de graves.
→ **DBB** desaparecerá.

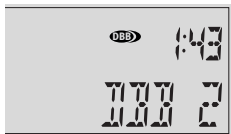
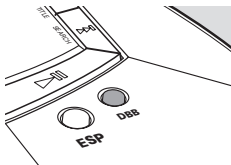

Funciones básicas

Selección y búsqueda (en todos los discos)

Selección de una pista durante la reproducción

- Pulse brevemente **◀◀** o **▶▶** una o varias veces para saltar al comienzo de la pista actual, anterior o siguiente.
→ La reproducción continuará con la pista seleccionada.

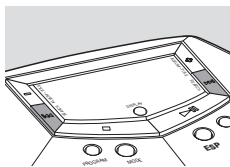

Búsqueda de un pasaje durante la reproducción

- 1 Mantenga pulsada **◀◀** o **▶▶** para encontrar un pasaje concreto, hacia atrás o hacia delante.
→ Se iniciará la búsqueda y la reproducción continuará a bajo volumen. Transcurridos 2 segundos, la búsqueda se acelerará.
- 2 Suelte el botón en el pasaje que desee.
→ La reproducción normal continuará.

*Nota: Durante **REPEAT, SHUFFLE, SHUFFLE ALL, MP3, AAC** o durante la reproducción de un programa, la búsqueda sólo será posible dentro de la pista actual.*

Funciones

Programación de números de pistas

Puede seleccionar hasta 50 pistas y almacenarlas en la memoria en la sucesión deseada. Es posible almacenar cualquier pista más de una vez.

- 1 Seleccione una pista con ◀◀ o ▶▶.
 - 2 Pulse PROGRAM para almacenar la pista.
→ **PROGRAM** se mostrará y aparecerá  con el número de pistas almacenadas.
 - 3 Seleccione y almacene de este modo todas las pistas deseadas.
 - 4 Si es necesario pulse ■ para detener la reproducción normal. Pulse ▶▶ para iniciar la reproducción del programa.
→ Comenzará la reproducción del programa.
- Para añadir pistas adicionales a su programa, pulse ■ para detener la reproducción del programa y continúe con el paso 1.
 - Puede revisar el programa pulsando PROGRAM durante más de 3 segundos.
→ Todas las pistas almacenadas aparecerán en orden.

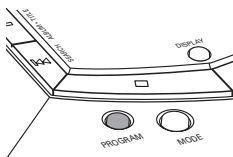

Borrado del programa

- 1 Si es necesario, pulse ■ para detener la reproducción.
- 2 Pulse ■ para borrar el programa.
→ [CLEAR] aparecerá, **PROGRAM** desaparecerá y el programa se borrará.



Notas:

También se borrará el programa si usted interrumpe la alimentación eléctrica, abre la tapa del CD, o el equipo se apaga automáticamente.

Tras almacenar 50 pistas **PROGRAM FULL** se desplazará.

Almacenamiento de la última posición reproducida – RESUME

Puede almacenar la última posición reproducida. Al reiniciar la reproducción continuará donde usted la había detenido.

- 1 Cambie el botón deslizante a RESUME durante la reproducción para activar RESUME.
→ **RESUME** se mostrará.
 - 2 Pulse ■ cuando quiera detener la reproducción.
 - 3 Pulse ►|| para reanudar la reproducción.
→ La reproducción continuará donde usted la había detenido.
- Para desactivar RESUME, cambie el botón deslizante a OFF.
→ **RESUME** desaparecerá.

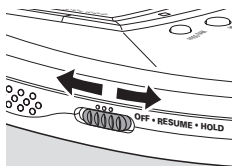

Bloqueo de todos los botones – HOLD

Puede bloquear todos los botones del equipo. Cuando pulse alguna tecla, no se ejecutará ninguna acción.

- Cambie el botón deslizante a HOLD para activar HOLD.
→ **HOLD** se mostrará y todos los botones serán bloqueados. Si pulsa alguna tecla, **HOLD** aparecerá.
- Para desactivar HOLD, cambie el botón deslizante a OFF.
→ **HOLD** desaparecerá.



Selección de diferentes modos de reproducción – MODE

Es posible reproducir las pistas en orden aleatorio o repetir una pista, un álbum o un disco entero.

1 Pulse MODE repetidamente durante la reproducción para seleccionar entre:

– **SHUFFLE** (sólo con CDs MP3):

Todas las pistas del álbum actual se reproducirán en orden aleatorio hasta que todas ellas se hayan reproducido una vez.

– **SHUFFLE ALL**: Todas las pistas de disco se reproducirán en orden aleatorio hasta que todas ellas se hayan reproducido una vez.

– **SHUFFLE REPEAT** (sólo con CDs MP3):

Todas las pistas del álbum actual se reproducirán repetidamente en orden aleatorio.

– **SHUFFLE REPEAT ALL**: Todas las pistas de disco se reproducirán repetidamente en orden aleatorio.

– **REPEAT**:

Disco de audio: La pista actual se reproducirá repetidamente.

CD MP3: El álbum actual se reproducirá repetidamente.

– **REPEAT ALL**: El disco entero se reproducirá repetidamente.

Durante la reproducción de un programa, puede seleccionar entre:

– **SHUFFLE PROGRAM**: Todas las pistas del programa se reproducirán en orden aleatorio hasta que todas ellas se hayan reproducido una vez.

– **SHUFFLE REPEAT PROGRAM**: Todas las pistas del programa se reproducirán repetidamente en orden aleatorio.

– **REPEAT PROGRAM**: Todas las pistas del programa se reproducirán repetidamente.

2 La reproducción se iniciará en el modo elegido después de 2 segundos.

3 Para volver a la reproducción normal, pulse MODE repetidamente hasta que desaparezca la indicación de la pantalla.

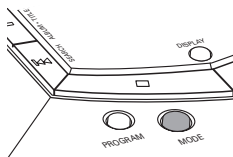

Pantalla de información (sólo con CDs MP3)

Con los CDs MP3 la pantalla muestra o el nombre del archivo de la pista, el nombre del álbum o información ID3 tag. ID3 tag es parte de un archivo MP3 y contiene información de pista variada, como el título de pista, el nombre del intérprete o el nombre del álbum. Complete la información ID3 tag con su codificador de software de MP3 antes de grabar el CD MP3.

- 1 Pulse DISPLAY repetidamente durante la reproducción para seleccionar entre:
 - **ARTIST+TITLE:** El nombre del intérprete y el nombre de la pista se desplazarán, si la información ID3 tag está disponible.
 - **FILENAME:** El nombre del archivo de la pista se desplazará. Las extensiones .mp3 y .aac se omitirán.
 - **ALBUM:** El nombre del álbum se desplazará.
- 2 Para visualizar el número de álbum y el número de pista, pulse DISPLAY repetidamente hasta que se muestren **ALBUM** y **TITLE**.

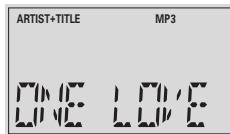
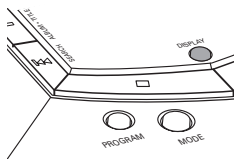

Funciones

ESP – Electronic Skip Protection

Con un reproductor de discos portátil convencional la música puede detenerse si usted está corriendo, por ejemplo. **Electronic Skip Protection** protege este equipo de la pérdida de sonido causada por ligeras vibraciones o golpes. La reproducción continua está asegurada. **¡ESP no protege el equipo de daños causados por caídas!**

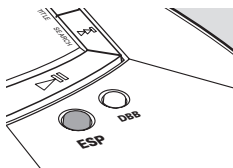

- Pulse ESP durante la reproducción para activar la protección contra interrupciones de la música.
→ **ESP** se mostrará y la protección se activará.
- Para desactivar la protección contra interrupciones de la música, pulse ESP de nuevo.
→ **ESP** desaparecerá y la protección se desactivará.



Realimentación acústica

Una señal acústica acompaña a varias operaciones de las teclas.

- Mantenga pulsado DBB más de 2 segundos.
Si la realimentación acústica ha sido desactivada:
→ **BEEP ON** aparecerá y la realimentación acústica se activará.
Si la realimentación acústica ha sido activada:
→ **BEEP OFF** aparecerá y la realimentación acústica se desactivará.

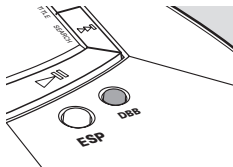

Conexiones en el automóvil (suministrado o disponible opcionalmente)

Utilice solamente el adaptador de tensión AY 3545 (4,5V DC, polo positivo a la patilla central) y el adaptador de casete del vehículo AY 3501. Cualquier otro producto podría dañar el equipo.

- 1 Coloque el equipo en una superficie horizontal, estable y sin vibraciones. Asegúrese de que esté en un lugar seguro, en el que el equipo no sea ni un peligro ni un obstáculo para el conductor y para los pasajeros.
- 2 Conecte el enchufe DC del adaptador de tensión a 4.5V DC en el equipo (**sólo para batería de vehículos de 12 V, negativo conectado a tierra**).
- 3 Inserte el adaptador de tensión en la toma del encendedor. Si fuera necesario, limpie la toma del encendedor para lograr un buen contacto eléctrico.
- 4 Baje el volumen y conecte el enchufe del adaptador de casete a LINE OUT/Ω en el equipo.
- 5 Introduzca el adaptador de casete cuidadosamente en el compartimento del radiocasete del vehículo.
- 6 Asegúrese de que el cable no le entorpece al conducir.
- 7 Coloque VOL ▲ en el equipo en la posición 8. Inicie la reproducción en el equipo y ajuste el sonido con los controles de la radio del coche.

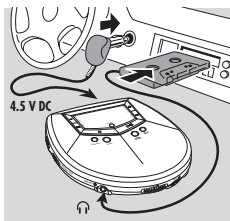

Extraiga siempre el adaptador de tensión de la toma del encendedor del vehículo cuando no esté utilizando el equipo.

Nota: Si la radio de su coche tiene una toma LINE IN, es mejor utilizarla para la conexión de la radio del vehículo en lugar del adaptador de casete. Conecte el cable de señal a esta toma LINE IN y a LINE OUT/Ω en el equipo.

Accesorios

Mando a distancia (suministrado o disponible opcionalmente)

Utilice el mando a distancia con cable AY 3767 o AY 3768. Los botones del mando a distancia tienen la misma función que los botones correspondientes en el equipo.

Conexión del mando a distancia

- 1 Pulse ■ dos veces para desconectar el equipo.
- 2 Conecte firmemente el mando a distancia a LINE OUT/🔊 en el equipo.
- 3 Conecte firmemente los auriculares a la toma del mando a distancia.

Ajuste del volumen

- Ponga VOL ▲ en el equipo en la posición 8 y ajuste el volumen con VOL ▲ en el mando a distancia.

Nota: Seleccione HOLD en el equipo para evitar operaciones accidentales en el equipo.

Pinza de sujeción

- 1 Coloque la pinza de sujeción como indica la ilustración y pulse sobre PUSH para insertar la patilla de la pinza en el hueco del equipo.
- 2 Gire la pinza en el sentido de las agujas del reloj como se indica, para asegurar la pinza de sujeción al equipo.
- 3 Para soltarla, levante suavemente la pinza de sujeción hacia el fin indicado y gírela en sentido contrario a las agujas del reloj.

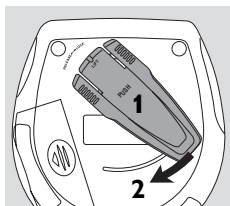

Localización y solución de averías

ADVERTENCIA

Bajo ninguna circunstancia deberá intentar el usuario reparar por sí mismo el equipo, ya que esto invalidará la garantía.

Si se produce un fallo, comprobar en primer lugar los puntos listados a continuación antes de llevar el equipo a reparar. Si el usuario no es capaz de resolver un problema mediante el seguimiento de estas ayudas, debe consultar al comercio distribuidor o centro de servicio.

Problema	Solución
No se enciende, la reproducción no se inicia	<ul style="list-style-type: none">– Inserte las pilas correctamente.– Cambie las pilas.– Asegure la conexión del adaptador de red.
Indicación <code>HOLD</code> y/o no hay respuesta a los controles	<ul style="list-style-type: none">– Desactive HOLD.– Desconecte el equipo de la fuente de alimentación eléctrica o extraiga las pilas durante unos segundos.
No hay sonido o el sonido es de mala calidad	<ul style="list-style-type: none">– Pulse ▶ para reanudar la reproducción.– Ajuste el volumen.– La pista es un archivo de datos. Pulse ▶▶ para saltar a la próxima pista del CD de audio.– Compruebe y limpie las conexiones.– Mantenga el equipo lejos de teléfonos móviles encendidos o de fuertes campos magnéticos.
Indicación <code>INSERT CD</code>	<ul style="list-style-type: none">– Inserte un disco, etiqueta hacia arriba.– Limpie o vuelva a poner el disco.– Espere hasta que la lente empañada quede limpia.
Indicación <code>UNFINALIZED CD</code>	<ul style="list-style-type: none">– Asegúrese de que el CDR(W) está finalizado.

Localización y solución de averías

Problema	Solución
Indicación <i>USE AUDIO CD</i>	– Asegúrese de que ha insertado un disco de audio o un CD MP3.
Indicación <i>PROTECTED</i> y el archivo de música no se reproduce	– El archivo de música está protegido. Asegúrese de que la opción de protección en su codificador de software está desactivada cuando esté creando un archivo de música.
El archivo de música no se reproduce	– Asegúrese de que los nombres de los archivos de música terminan con .mp3 o .aac
Se pierden directorios en el CD MP3	– Asegúrese de que el número total de archivos y álbums en su CD MP3 no sobrepasa 350. – Sólo se mostrarán álbums con archivos MP3 o AAC.
Se saltan pistas del disco	– Limpie o cambie el disco. – Asegúrese de que REPEAT , REPEAT ALL , SHUFFLE , SHUFFLE ALL o PROGRAM están desactivados.
La música salta o el sonido chasquea cuando reproduce un archivo MP3 o AAC	– Reproduzca el archivo de música en su ordenador. Si el problema persiste, codifique la pista de audio de nuevo y cree un nuevo CD-ROM.

Localización y solución de averías

Problema

Solución

La música se interrumpe, – Active ESP.
indicación 

Uso en el automóvil: – Limpie la toma del encendedor.
No hay alimentación, no – Active el encendido de su vehículo.
se inicia la reproducción

Uso en el automóvil: – Inserte correctamente el adaptador
No hay sonido o el de casete.
sonido es de mala – Cambie la dirección de inversión automática
calidad de su reproductor de casetes.
– Deje que el equipo se adapte a la
temperatura del coche.

GARANTIA LIMITADA

TOCADISCOS DE CD PORTATIL

Cambio gratis por un año

Se necesita presentarse en persona con este producto para cambiarlo.

¿QUIEN TIENE PROTECCION?

Usted debe tener su comprobante de venta para cambiar el producto. Una nota de venta u otro documento mostrando que usted compró el producto se considera un comprobante de venta. Adjúntelo a este manual de instrucciones y reténgalo a la mano.

¿QUE CUBRE?

La protección bajo la garantía comienza el mismo día en que usted compra el producto. Durante un año a partir de esta fecha, se reemplazará un producto inoperante o defectuoso con otro nuevo, renovado o comparable sin cargo alguno. Un producto de reemplazo tiene cobertura sólo durante el período de la garantía original. Una vez que venza la garantía original del producto, también habrá vencido la garantía del producto de reemplazo.

¿QUE EXCLUYE LA GARANTIA?

Su garantía no cubre:

- cobros por mano de obra durante la instalación o montaje del producto, ajuste de los controles del cliente o de preferencia e instalación o reparación de los sistemas con antena fuera de la unidad.
- reparación del producto y/o reemplazo de piezas, a raíz de uso indebido, accidente, reparación no autorizada u otra causa no bajo el control de Philips Consumer Electronics Company.
- problemas de recepción ocasionados por condiciones de señales o sistemas de cable o de antena fuera de la unidad.
- un producto que requiera modificación o adaptación para que opere en un país que no sea el país para el que fue concebido, fabricado, aprobado y/o autorizado, o la reparación de productos dañados por tales modificaciones.
- daños incidentales o consecuentes que resulten del producto. (Algunos estados no permiten la exclusión por daños incidentales o consecuentes, de modo que es posible que la exclusión arriba indicada no le sea aplicable a usted. Esto incluye, sin limitarse, materiales pregrabados con o sin amparo de derechos de autor.)
- Una unidad que se ha comprado, usado o reparado fuera de los EE.UU., Puerto Rico, las Islas Vírgenes y el Canadá, o que se ha usado para fines comerciales o institucionales (inclusive productos usados con fines de arrendamiento, pero sin limitarse a éstos).

¿DONDE SE EFECTUA EL CAMBIO?

Usted puede cambiar el producto en todos los países con distribución oficial del producto por Philips Consumer Electronics Company. En países donde Philips Consumer Electronics Company no distribuye el producto, la entidad local de servicio Philips tratará de darle un producto de reemplazo (aunque puede haber demora si el producto apropiado no está fácilmente disponible).

ANTES DE PEDIR UN CAMBIO...

Favor de consultar el manual de instrucciones antes de pedir un cambio. Algunos ajustes de los controles según las indicaciones en el manual podrían ahorrarle un viaje.

PARA CAMBIAR UN PRODUCTO EN LOS EE.UU., PUERTO RICO O LAS ISLAS VIRGENES...

Comuníquese con su distribuidor para concertar el cambio. También, usted puede enviar el producto con el seguro y transporte o franqueo prepagados, adjuntando el comprobante de venta y enviándolo a la dirección a continuación:

Small Product Service Center
Philips Service Company
907 Snapps Ferry Road, Plant 2, Building 6
Greeneville, TN 37743 USA

(En los EE.UU., Puerto Rico o las Islas Vírgenes, toda garantía implícita, inclusive las garantías implícitas de comerciabilidad y aptitud para un propósito en particular, están limitadas en cuanto a duración al plazo de esta garantía expresa. Puesto que algunos estados no permiten limitaciones sobre la duración de una garantía implícita, es posible que la limitación arriba indicada no le sea aplicable a usted.)

PARA CAMBIAR UN PRODUCTO EN EL CANADA...

Favor de comunicarse con Philips al:

1-800-661-6162 (francófono)
1-800-363-7278 (anglófono)

(En el Canadá, esta garantía es otorgada en lugar de toda otra garantía. No se otorga ninguna otra garantía expresa ni implícita, comprendiéndose aquí ninguna garantía implícita de comerciabilidad o aptitud para propósito alguno. Philips no será responsable bajo circunstancia alguna por daños y perjuicios directos, indirectos, especiales, incidentales o consecuentes, independientemente de la manera ocasionada, aún con notificación de la posibilidad de los mismos.)

PARA CAMBIAR UN PRODUCTO DESPUES DE VENCER LA GARANTIA...

En los EE.UU., Puerto Rico o las Islas Vírgenes, comuníquese con Philips Service Company, llamando al 1-800-531-0039 para obtener el costo de cambio de un producto después de vencer la garantía. Luego empaque el producto con cuidado y envíelo al Small Product Service Center, a la dirección arriba. En el Canadá, llame al teléfono encontrado arriba en la sección "Para cambiar un producto en el Canada" para obtener el costo para cambiar un producto no amparado por garantía.

RECUERDE...

Favor de anotar los números de modelo y serie del producto en el espacio abajo. También, sírvase llenar y enviar oportunamente su tarjeta de registro de la garantía. Así nos será más fácil notificarle en caso de ser necesario.

Modelo No. _____

Serie No. _____

Esta garantía le otorga derechos legales específicos y usted podría gozar de otros derechos que varían de un estado a otro.

PHILIPS CONSUMER ELECTRONICS COMPANY

A Division of Philips Electronics North America Corporation
Knoxville, Tennessee 37914-1810, U.S.A.

English

Français

Español

Printed in China

**CLASS 1
LASER PRODUCT**

3103 306 1806.1

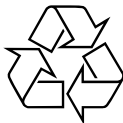

IB8307T001 – VieChr0126