

Notice
d'utilisation

Lave-linge

FWF180M
FWF1000M



Sommaire

Consignes de sécurité	2	Entretien et nettoyage	12
Description de l'appareil	4	En cas d'anomalie de fonctionnement.....	14
Bandeau de commande	5	Codes d'alarme	16
Programmes de lavage	7	Caractéristiques techniques	17
Conseils utiles	8	Installation	18
Première utilisation	9	Branchement électrique.....	19
Personnalisation	9	En matière de protection de l'environnement.....	19
Utilisation quotidienne	10		

Sujet à modification sans préavis

Consignes de sécurité

⚠ Lors de sa fabrication, cet appareil a été construit selon des normes, directives et/ou décrets pour une utilisation sur le territoire français.

Pour la sécurité des biens et des personnes ainsi que pour le respect de l'environnement, vous devez d'abord lire impérativement les préconisations suivantes avant toute utilisation de votre appareil.

⚠ Pour éviter tout risque de détérioration de l'appareil, transportez-le dans sa position d'utilisation muni de ses cales de transport (selon modèle). Au déballage de celui-ci, et pour empêcher des risques d'asphyxie et corporel, tenez les matériaux d'emballage hors de la portée des enfants.

⚠ Pour éviter tout risque (mobilier, immobilier, corporel,...), l'installation, les raccordements (eau, gaz, électricité, évacuation selon modèle), la mise en service et la maintenance de votre appareil doivent être effectués par un professionnel qualifié.

⚠ Votre appareil a été conçu pour être utilisé par des adultes. Il est destiné à un usage domestique normal. Ne l'utilisez pas à des fins commerciales ou industrielles ou pour d'autres buts que ceux pour lesquels il a été conçu. Vous éviterez ainsi des risques matériel et corporel.

⚠ Débranchez votre appareil avant toute opération de nettoyage manuel. N'utilisez que des produits du commerce non corrosifs ou non inflammables. Toute projection d'eau ou de vapeur est proscrite pour écarter le risque d'électrocution.

⚠ Si votre appareil est équipé d'un éclairage, débranchez l'appareil avant de procéder au changement de l'ampoule (ou du néon, etc.) pour éviter de s'électrocuter.

⚠ Afin d'empêcher des risques d'explosion et d'incendie, ne placez pas de produits inflammables ou d'éléments imbibés de produits inflammables à l'intérieur, à proximité ou sur l'appareil.

⚠ Lors de la mise au rebut de votre appareil, et pour écarter tout risque corporel, mettez hors d'usage ce qui pourrait présenter un danger: coupez le câble d'alimentation au ras de l'appareil. Informez-vous auprès des services de votre commune des endroits autorisés pour la mise au rebut de l'appareil.

Veillez maintenant lire attentivement cette notice pour une utilisation optimale de votre appareil.

Important ! Veuillez lire attentivement cette notice et la conserver pour pouvoir la consulter ultérieurement.

- La sécurité de votre appareil est conforme aux normes de l'industrie et à la législation en vigueur. Cependant, en tant que fabricant, nous vous rappelons les règles de sécurité suivantes.
- Conservez cette notice d'utilisation avec votre appareil. Si l'appareil venait à être vendu ou cédé à une autre personne, assurez-vous que la notice d'utilisation l'accompagne. Le nouvel utilisateur pourra alors être informé du fonctionnement de l'appareil et des avertissements s'y rapportant.
- Nous vous prions de bien vouloir lire attentivement cette notice avant d'installer et d'utiliser l'appareil.
- Lors du déballage, vérifiez que l'appareil n'a subi aucun dommage au cours du transport. Ne branchez jamais un appareil endommagé. Si l'appareil est endommagé, contactez votre magasin vendeur.
- Si votre appareil est livré en hiver, lorsque la température est inférieure à 0 °C, laissez-le dans un local à température ambiante pendant 24 heures avant de le brancher.

Consignes générales de sécurité

- Ne modifiez pas les caractéristiques techniques de cet appareil, de quelque manière que ce soit.
- Le hublot s'échauffe au cours des programmes de lavage à température élevée. Ne le touchez pas !
- Assurez-vous que les enfants et animaux domestiques ne pénètrent pas dans le tambour. Pour éviter tout risque d'accident, contrôlez l'intérieur du tambour avant chaque utilisation de l'appareil.
- Les objets tels que les pièces de monnaie, les épingles à nourrice, les clous, les vis, les cailloux ou tout autre objet dur ou tranchant peuvent provoquer d'importants dégâts et ne doivent pas être placés dans l'appareil.
- N'utilisez que les quantités de produit de lavage et d'assouplissant indiquées par le fabricant. Une quantité excessive risque d'endommager le linge. Conformez-vous aux quantités préconisées par les fabricants.
- Lavez les petits articles (chaussettes, ceintures lavables en machine, etc.) dans un sac de toile ou une taie d'oreiller, afin d'éviter qu'ils ne glissent entre le tambour et la cuve.
- Ne lavez pas en machine les articles avec des baleines, les tissus non ourlés ou déchirés.
- Débranchez toujours la prise de courant et fermez le robinet d'eau après chaque utilisation et avant le nettoyage et l'entretien de l'appareil.
- N'essayez en aucun cas de réparer l'appareil vous-même. Les réparations effectuées par du personnel non qualifié peuvent provoquer des blessures ou le mauvais fonctionnement de l'appareil. Contactez le service après-vente. Exigez des pièces de rechange certifiées Constructeur.

Installation

- Cet appareil est lourd. Faites attention lors de son déplacement.
- Lors du déballage, vérifiez que l'appareil n'a subi aucun dommage au cours du transport. Ne branchez jamais un appareil endommagé. Si l'appareil est endommagé, contactez votre magasin vendeur.
- Avant la première utilisation de l'appareil, il est impératif de débrider l'appareil et de retirer l'emballage mis en place pour le transport. L'élimination incomplète des dispositifs de protection pour le transport pourrait occasionner des dommages à l'appareil ou aux meubles voisins. Reportez-vous au chapitre correspondant dans cette notice d'utilisation.
- Après avoir installé l'appareil, assurez-vous qu'il ne repose pas sur le tuyau d'alimentation ou le tuyau de vidange et que le plan de travail n'écrase pas le câble d'alimentation contre le mur.

- Si l'appareil est placé sur une moquette, ajustez les pieds afin de permettre à l'air de circuler librement sous l'appareil.
- Assurez-vous, après avoir installé l'appareil, qu'aucun tuyau ou raccord ne fuit.
- Si l'appareil est installé dans un lieu exposé au gel, veuillez lire le chapitre « Précautions contre le gel ».
- Ne confiez les travaux hydrauliques nécessaires à l'installation de l'appareil qu'à un plombier qualifié.
- Ne confiez les travaux électriques de votre habitation nécessaires à l'installation de votre appareil qu'à un électricien qualifié.

Utilisation

- Cet appareil est destiné à un usage domestique. Ne l'utilisez pas à des fins autres que celles pour lesquelles il a été conçu.
- Lavez en machine uniquement les articles pouvant supporter ce traitement. Suivez les instructions se trouvant sur l'étiquette du vêtement.
- Ne surchargez pas l'appareil. Reportez-vous au tableau « Programmes de lavage ».
- Avant le lavage, videz les poches et fermez les boutons, ainsi que les fermetures à glissière. Évitez de laver des articles effilochés ou déchirés, et traitez avant le lavage les taches de peinture, d'encre, de rouille et d'herbe. Les soutiens-gorge à armature NE peuvent PAS être lavés en machine.
- Les articles détachés à l'essence, à l'alcool, au trichloréthylène, etc. ne doivent pas être mis dans un lave-linge.
- Si de tels détachants sont utilisés avant le lavage en machine, il faudra attendre que le produit se soit évaporé avant d'introduire les articles dans l'appareil.
- Ne tirez jamais sur le câble d'alimentation pour le débrancher ; tirez toujours au niveau de la prise.
- N'utilisez jamais votre nouveau lave-linge si le câble d'alimentation, le bandeau de commande, le plan de travail ou le socle est endommagé et laissent apparaître l'intérieur de l'appareil.

Sécurité enfants

- Cet appareil n'est pas destiné à être utilisé par des enfants ou des personnes dont les capacités physiques, sensorielles ou mentales, ou le manque d'expérience et de connaissance les empêchent d'utiliser l'appareil sans risque lorsqu'ils sont sans surveillance ou en l'absence d'instruction d'une personne responsable qui puisse leur assurer une utilisation de l'appareil sans danger.
- Veillez à ce que les enfants ne jouent pas avec l'appareil.

- Les matériaux d'emballage (par ex. les films plastiques, le polystyrène) représentent un danger pour les enfants (risque d'asphyxie). Conservez-les hors de la portée des enfants.
- Rangez les détergents en lieu sûr, hors de la portée des enfants.
- Assurez-vous que ni les enfants ni les animaux domestiques ne pénètrent dans le tambour. L'appareil est doté d'un dispositif spécial pour éviter que cela se produise.

Description de l'appareil

- 1** Boîte à produits
- 2** Bandeau de commande
- 3** Tuyau de vidange
- 4** Porte
- 5** Câble d'alimentation électrique
- 6** Plinthe
- 7** Filtre de la pompe
- 8** Pieds réglables

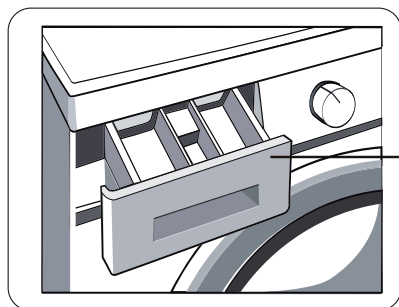
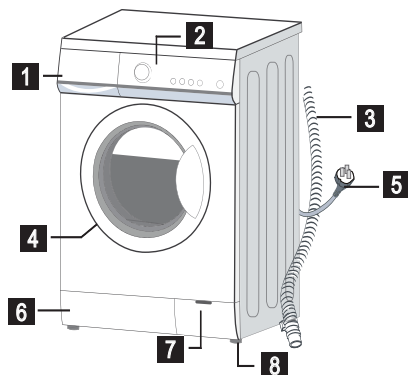

Boîte à produits

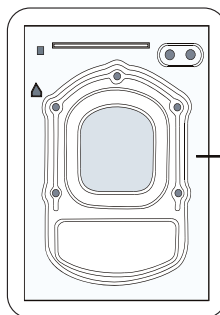

Compartiment arrière

Guide rapide

1. Installez le lave-linge
2. Chargez le linge
3. Dosez la lessive
4. Fermez la porte
5. Installez les tuyaux de vidange et d'alimentation
6. Ouvrez le robinet d'arrivée d'eau
7. Branchez l'appareil électriquement.
8. Sélectionnez le programme souhaité
9. Appuyez sur la touche [Départ/Pause]

Accessoires

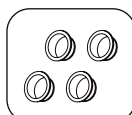

Bouchons de transport

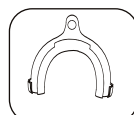

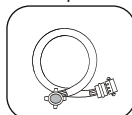

Support du tuyau de vidange



Tuyau d'alimentation

Boîte à produits

 Compartiment destiné au produit de lavage utilisé pour le pré-lavage et le trempage ou pour le détachant utilisé au cours de la phase anti-taches (si disponible). La lessive de pré-lavage et de trempage est ajoutée au début du programme de lavage. Le détachant est ajouté pendant la phase d'action contre les taches.

 Compartiment destiné à la lessive en poudre ou liquide utilisé au cours du lavage principal. Si vous utilisez une lessive liquide, versez-la juste avant de démarrer le programme.



 Additifs liquides (assouplissant, amidon).

Respectez les recommandations de dosage du fabricant et ne dépassez pas les doses maximales marquées dans la boîte à produits. L'assouplissant ou les additifs d'amidon doivent être versés dans le compartiment avant de lancer le programme de lavage.

Bandeau de commande

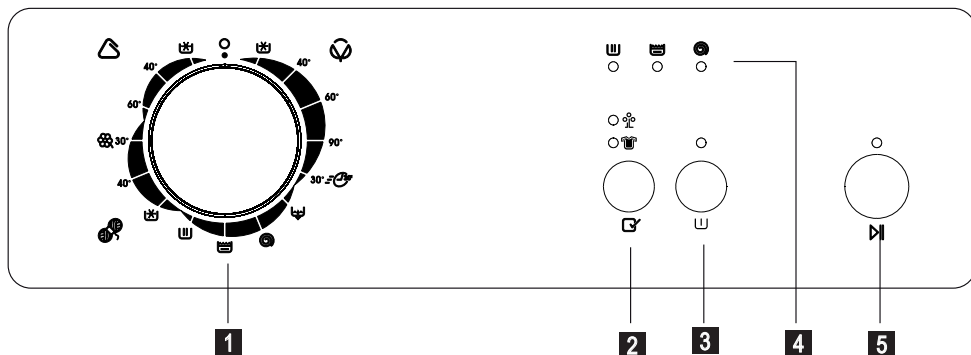
FWF180M





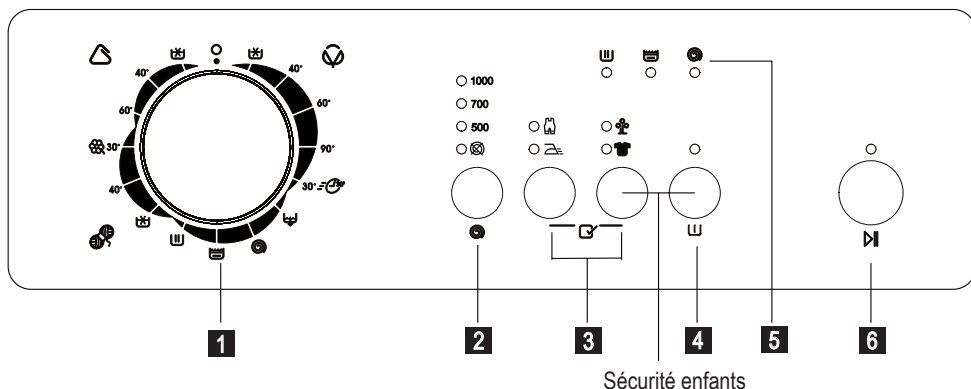







1	Sélecteur de programme Tournez le sélecteur sur le programme souhaité.
2	Touche OPTIONS Afin d'apporter le meilleur soin à votre linge, vous pouvez sélectionner le : <ul style="list-style-type: none"> Sélectionnez le programme éco pour les articles en coton ou en synthétique peu à normalement sale. La température de lavage sera réduite. Vous pouvez utiliser l'option Éco pour du linge normalement sale et de ce fait économiser de l'énergie ; Sélectionnez l'option Intensif pour le linge très sale. L'intensité du cycle de lavage augmentera et le temps de lavage sera prolongé.
3	Sélectionnez l'option PRELAVAGE pour effectuer un cycle de pré-lavage avant la phase de lavage principal. La durée de lavage sera prolongée.
4	Phases de lavage La phase de lavage en cours est indiquée par le voyant correspondant qui clignote.
5	La touche « Départ/Pause » permet de mettre en fonctionnement et en pause l'appareil. Lorsqu'on appuie sur cette touche en continu, l'appareil passe du départ à la mise en pause.



<p>1</p>	<p>Sélecteur de programme Afin de laver vos vêtements plus efficacement, vous pouvez choisir plusieurs cycles de lavage en fonction de vos besoins.</p>
<p>2</p>	<p>Touche VITESSE D'ESSORAGE En appuyant sur cette touche, vous pouvez modifier la vitesse d'essorage du programme sélectionné ou sélectionner l'option Sans essorage.</p>
<p>3</p>	<p>Touches OPTIONS Afin d'apporter le meilleur soin à votre linge, vous pouvez sélectionner le :</p> <ul style="list-style-type: none"> ☺ Pour augmenter le niveau d'eau de rinçage. La fonction Bébé peut optimiser les performances de rinçage pour protéger la peau de votre bébé. Vous pouvez sélectionner la fonction Bébé avec tous les programmes, à l'exception de lavage simple, rinçage, vidange et essorage. ☹ Il n'y a donc ni vidange ni essorage après le rinçage final. Vous pouvez sélectionner la fonction Moins de repassage avec tous les programmes, à l'exception de lavage simple, rinçage, vidange et essorage. Pour sélectionner la vidange, l'essorage et/ou n'importe quel autre programme de lavage, tournez le sélecteur sur la position O puis sélectionnez le programme voulu. ☼ Uniquement pour les articles en coton et synthétiques, peu ou normalement sales à une température de 40 °C ou plus. Le temps de lavage sera prolongé et la température sera réduite. Vous pouvez utiliser l'option éco pour du linge normalement sale et de ce fait économiser de l'énergie.
<p>4</p>	<p>Sélectionnez l'option Prélavage pour effectuer un cycle de prélavage avant la phase de lavage principal. La durée de lavage sera prolongée. Compatible avec les programmes coton.</p>
<p>5</p>	<p>Phases de lavage La phase de lavage en cours est indiquée par le voyant correspondant qui clignote.</p>
<p>6</p>	<p>La touche « Départ/Pause » permet de mettre en fonctionnement et en pause l'appareil. Lorsqu'on appuie sur cette touche en continu, l'appareil passe du départ à la mise en pause.</p>

Programmes de lavage

Comment procéder Description	Charge kg	Type de charge	Boîte à produits			Durée (min)	Essorage (max.) Vitesse (tr/min)		
			Boîte I	Boîte II	Boîte Tackifier		180M	/	1000M
  Coton à froid	5,0	Coton		●	○	90	800	/	1000
Coton 40 °C	5,0	Coton		●	○	80	800	/	1000
Coton 60 °C	5,0	Coton		●	○	98	800	/	1000
Coton 90 °C	5,0	Coton		●	○	135	800	/	1000
  Synthétiques à froid	2,5	Synthétiques		●	○	73	600	/	700
Synthétiques 40 °C	2,5	Synthétiques		●	○	73	600	/	700
Synthétiques 60 °C	2,5	Synthétiques		●	○	90	600	/	700
Délicats 30 °C	1,5	Délicats		●	○	60	600	/	700
  Laine à froid	1,5	Laine		●	○	45	600	/	700
Laine 40 °C	1,5	Laine		●	○	65	600	/	700
 Rapide 30 °C	2,5	Tout		●	○	30	800	/	1000
 Lavage	5,0	Tout		●	○	33	800	/	1000
 Rinçage	5,0	Tout				18	800	/	1000
 Vidange	–	–				3	–	/	
 Essorage	5,0	Tout				11	800	/	1000

!Programme de test d'énergie : Coton 60 intensif

!Programme de laine standard : 40

! ● Obligatoire

! ○ Optionnel

!Les paramètres de ce tableau sont uniquement donnés à titre de référence

Conseils généraux et pratiques

Tri du linge

Suivez les symboles pour l'entretien des textiles se trouvant sur l'étiquette de chaque article et les instructions de lavage du fabricant. Nous vous conseillons de séparer : le blanc, les couleurs, le synthétique, les textiles délicats et les lainages.

Avant le chargement du linge

Lavez les articles blancs et les couleurs séparément. Les articles blancs peuvent perdre de leur blancheur au cours du lavage.

Lorsqu'ils sont lavés pour la première fois, les articles de couleur peuvent perdre de leur couleur et déteindre sur d'autres pièces de linge ; ils doivent donc être lavés séparément la première fois.

Boutonnez les taies d'oreiller, fermez les fermetures à glissière et à pression, les crochets. Nouez les ceintures et les rubans.

Traitez les taches tenaces avant le lavage.

Frottez les endroits particulièrement sales à l'aide d'un détergent ou d'une pâte spécifique.

Apportez un soin tout particulier aux rideaux. Enlevez les crochets ou placez-les dans une housse ou un filet.

Traitement des taches

Les taches résistantes ne s'éliminent pas toujours avec de l'eau et de la lessive. Il est donc conseillé de les traiter avant le lavage.

Sang : traitez les taches fraîches avec de l'eau froide. Pour les taches sèches, laissez tremper toute la nuit dans de l'eau mélangée à un produit spécial. Savonnez, frottez et rincez.

Peinture à l'huile : humidifiez à l'aide d'un détachant à l'essence, étalez le vêtement sur un chiffon doux puis tamponnez la tache. Traitez plusieurs fois.

Taches de graisse séchées : étalez le vêtement sur un chiffon propre et tamponnez avec le bout des doigts avec de l'essence de térébenthine.

Rouille : utilisez de l'acide oxalique dans de l'eau chaude ou un produit anti-rouille à froid. Pour les vieilles taches, assurez-vous que la nature du textile supporte le produit.

Taches de moisi : traitez avec un agent de blanchiment et rincez bien (blancs et couleur bon teint seulement).

Herbe : savonnez légèrement, traitez avec un agent de blanchiment (blancs et couleur bon teint seulement).

Crayon à bille et colle : tamponnez à l'acétone* après avoir étalé le vêtement sur un chiffon propre.

Rouge à lèvres : tamponnez à l'acétone comme ci-dessus et traitez les taches avec de l'alcool dénaturé. Traitez les marques résiduelles avec un agent de blanchiment.

Vin rouge : faites tremper dans de l'eau et un produit nettoyant. Rincez et traitez avec de l'acide acétique ou citrique, puis rincez. Traitez les marques résiduelles avec un agent de blanchiment.

Encre : en fonction du type d'encre, imbinez le tissu d'acétone*, puis d'acide acétique. Traitez les marques résiduelles sur les tissus blancs avec un agent de blanchiment puis rincez abondamment.

Cambouis - goudron : traitez d'abord avec un détachant, de l'alcool dénaturé ou de l'essence, puis frottez avec une pâte détergente.

Choix de la lessive

Des bons résultats de lavage dépendent aussi du choix de détergent et de l'utilisation des quantités correctes pour éviter le gaspillage et protéger l'environnement.

Bien qu'ils soient biodégradables, les détergents contiennent des substances qui, lorsqu'elles sont utilisées en grandes quantités, peuvent bouleverser le fragile équilibre de la nature.

Le choix de la lessive dépend du type de textile (délicats, lainages, coton, etc.), de la couleur, de la température de lavage et du degré de salissure.

Toutes les marques de lessives courantes vendues dans le commerce peuvent être utilisées avec cet appareil :

- lessives en poudre pour tous les types de textiles
- lessives en poudre pour les tissus délicats (60 °C max) et les lainages
- lessives liquides, de préférence pour les programmes de lavage à températures peu élevées (60 °C max.) pour tous les types de tissus, ou lessives spéciales pour les lainages uniquement.

La lessive et les additifs doivent être versés dans les compartiments correspondants de la boîte à produits avant le démarrage du programme.

Si vous utilisez des lessives liquides, sélectionnez un programme sans pré-lavage.

Le lave-linge comprend un système de recirculation qui permet une utilisation optimale des lessives concentrées.

Respectez les recommandations de dosage du fabricant et ne dépassez pas les doses maximales marquées dans la boîte à produits.

Dosage de détergent

Le type et la quantité de lessive à utiliser varie en fonction de la charge de linge à laver, du type de textile, du degré de saleté et de la dureté de l'eau.

Suivez les instructions du fabricant concernant les quantités à utiliser.

Utilisez moins de lessive si :

- vous lavez peu de linge
- le linge n'est pas très sale
- vous constatez qu'il y a trop de mousse pendant le lavage.

* ne pas utiliser d'acétone sur de la soie artificielle.

Degrés de dureté de l'eau

L'eau a plusieurs degrés de dureté. Vous obtiendrez le degré de dureté de votre eau en contactant la compagnie de distribution d'eau de votre région ou tout autre service compétent.

Si le degré de dureté de l'eau est peu élevé, adaptez la quantité de lessive.

Première utilisation

- Assurez-vous que les raccordements électriques et d'arrivée d'eau sont conformes aux instructions d'installation.
- Retirez tout ce qui se trouve dans le tambour.

- Puis lancez un cycle coton à la température maximum, sans placer de linge dans l'appareil, afin d'éliminer du tambour et de la cuve les résidus de matériaux utilisés lors de la fabrication. Versez 1/2 mesure de lessive dans le compartiment principal et démarrez le programme.

Personnalisation

Fonction supplémentaire de l'alarme

Vous pouvez choisir une autre fonctionnalité d'alarme. Appuyez sur la touche Pré-lavage (U) pendant trois secondes, un « bip » retentira et toute opération effectuée sur le bandeau de commande sera silencieuse. Pour restaurer l'alarme, appuyez à nouveau sur la touche Pré-lavage (U) pendant trois secondes. Le fait de mettre à l'arrêt et de nouveau en fonctionnement l'appareil ne modifie pas l'état de l'alarme.

Sécurité enfants (uniquement sur le modèle FWF1000M)

Ce dispositif permet de laisser en toute sécurité l'appareil sans surveillance pendant son fonctionnement, ce qui permet ainsi d'éviter tout risque matériel et corporel. Il reste actif même si l'appareil n'est pas en fonctionnement.

Vous pouvez l'activer en appuyant pendant trois secondes sur les touches 3 et 4.

Il est alors impossible de modifier une option ou un programme.

Chargement du linge



Ouvrez le hublot en tirant la poignée avec précaution vers l'extérieur. Placez les articles un à un dans le tambour, en les dépliant le plus possible. Fermez la porte.

Dosage de la lessive et de l'adoucissant

Tirez la boîte à produits jusqu'à la butée. Dosez la lessive en poudre, versez-la dans le compartiment pour le lavage principal ou dans le compartiment correspondant si l'option/le programme sélectionné l'exige (pour plus d'informations, reportez-vous au chapitre « Boîte à produits »).

Versez, si besoin, l'assouplissant dans le bac (sans dépasser le niveau « MAX »). Fermez doucement la boîte à produits.

Sélectionnez le programme souhaité à l'aide du sélecteur de programme (1)

Tournez le sélecteur sur le programme souhaité.

Le sélecteur de programme peut être tourné vers la droite ou vers la gauche.

Tournez le sélecteur sur la position pour réinitialiser le programme/mettre à l'arrêt l'appareil

À la fin du programme, le sélecteur doit être tourné sur la position  pour mettre à l'arrêt l'appareil.

Important ! Si vous tournez le sélecteur de programme sur un autre programme pendant que l'appareil fonctionne, elle n'effectuera pas le nouveau programme choisi.

Sélectionnez la vitesse d'essorage ou l'option Arrêt cuve pleine en appuyant sur la touche 2 (uniquement pour le FWF1000M)

Lors de la sélection d'un programme, le lave-linge propose automatiquement une vitesse maximale d'essorage prévue pour ce programme. (Reportez-vous aux « Programmes de lavage » afin de connaître la vitesse maximale d'essorage possible).

Appuyez sur cette touche par pressions successives pour modifier la vitesse d'essorage, si vous souhaitez que le linge soit essoré à une vitesse différente de celle proposée par le lave-linge. Le voyant correspondant s'allume.

Choisissez les options disponibles en appuyant sur la touche 2 pour le modèle FWF180M et sur la touche 3 pour le modèle FWF1000M.

Si vous appuyez sur cette touche, le voyant correspondant s'allume. Si vous appuyez à nouveau, le voyant s'éteint.

Choisissez l'option Prélavage en appuyant sur la touche 3 pour le modèle FWF180M et sur la touche 4 pour le modèle FWF1000M.

Si vous appuyez sur cette touche, le voyant correspondant s'allume. Si vous appuyez à nouveau, le voyant s'éteint.

Démarrez le programme en appuyant sur la touche 5 pour le modèle FWF180M et sur la touche 6 pour le modèle FWF1000M.

Pour démarrer le programme de lavage sélectionné, appuyez sur cette touche.

Modification d'une option

Il est possible de modifier des options d'un programme en cours avant qu'elles ne soient exécutées. Avant d'effectuer n'importe quel changement, vous devez mettre le lave-linge en pause en appuyant sur la touche 5 pour le modèle FWF180M ou 6 pour le modèle FWF1000M.

Modifier un programme en cours

Modifier un programme en cours :

- tournez le sélecteur de programme sur , sélectionnez le nouveau programme et appuyez sur la touche 5 pour le modèle FWF180M ou 6 pour le modèle FWF1000M pour démarrer le programme ;
- appuyez sur la touche 5 pour le modèle FWF180M ou 6 pour le modèle FWF1000M pour mettre l'appareil en pause, tournez le sélecteur de programme sur le nouveau programme et appuyez de nouveau sur la touche 5 ou 6.

L'eau reste dans la cuve.

 **Avertissement !** Pour des raisons de sécurité, vous pouvez uniquement modifier le programme avant que la phase de chauffage n'ait démarré.

Interruption d'un programme

Appuyez sur la touche 5 pour le modèle FWF180M ou 6 pour le modèle FWF1000M pour interrompre un programme en cours.

Appuyez de nouveau sur la même touche pour redémarrer le programme.

Annulation d'un programme

Tournez le sélecteur de programme sur  pour annuler un programme en cours et attendez quelques minutes avant d'ouvrir la porte (possible seulement s'il n'y pas d'eau dans la cuve).

À la fin du programme

L'appareil se met à l'arrêt automatiquement. À la fin du programme, le dispositif de verrouillage du hublot est désactivé et le hublot peut être ouvert au bout de quelques minutes. Tournez le sélecteur de programme sur  pour mettre l'appareil à l'arrêt.

Sortez le linge et vérifiez que le tambour est vide. Si vous ne désirez pas faire une autre lessive, fermez le robinet d'arrivée d'eau. Laissez le hublot ouvert pour éviter la formation de moisissures et l'apparition de mauvaises odeurs.

Mode veille :

Une fois que le programme est fini, le système d'économie d'énergie sera activé au bout de quelques minutes. Appuyez sur n'importe quelle touche pour sortir l'appareil du mode d'économie d'énergie.

Entretien et nettoyage

⚠ Avertissement ! Vous devez DÉBRANCHER l'appareil du réseau électrique avant toute opération de nettoyage ou d'entretien.

Détartrage de l'appareil

L'eau du robinet contient du calcaire. Il est conseillé d'utiliser régulièrement une poudre anticalcaire.

Si le détartrage s'impose, utilisez un produit spécifique qui ne soit pas corrosif, spécialement conçu pour les lave-linge, que vous pourrez vous procurer dans le commerce.

La poudre anticalcaire utilisée régulièrement aidera à prévenir la formation de dépôts calcaires.

Nettoyage de la carrosserie

Nettoyez-la à l'eau savonneuse. Rincez et séchez soigneusement.

Nettoyage de la boîte à produits

Les compartiments à lessive et à produits additifs doivent faire l'objet d'un nettoyage régulier.

1 Appuyez sur

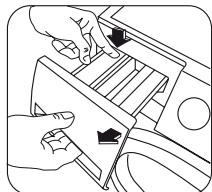

2 Tirez en même temps

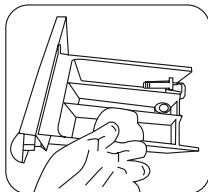

3 Nettoyez

Lavez-la sous l'eau courante pour éliminer les résidus de poudre.

Nettoyage du logement de la boîte à produits

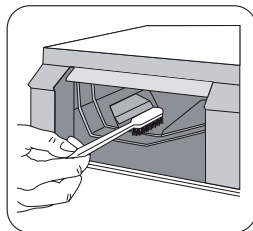

Après avoir sorti la boîte à produits, utilisez une petite brosse pour enlever les résidus de lessive qui se sont incrustés dans la partie inférieure et supérieure du logement.

Remettez le tiroir en place et lancez le programme de rinçage sans introduire de vêtements dans le tambour.

Nettoyage de la pompe

Important !

Selon le degré de salissure et la fréquence des cycles de lavage, le filtre devra être vérifié et nettoyé régulièrement.

La pompe doit être contrôlée si :

- l'appareil ne vidange pas et/ou n'essore pas ;
- l'appareil fait un bruit inhabituel pendant la vidange dû au blocage de la pompe par des objets tels que des épingles de sûreté, pièces de monnaie, agrafes, etc.

Procédez comme suit :

1. Débranchez l'appareil ;
2. Si nécessaire, attendez que l'eau refroidisse.

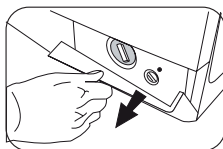

3. Ouvrez le volet de la pompe. Placez un récipient sur le sol à proximité de la pompe pour recueillir l'eau qui pourrait éventuellement en sortir.

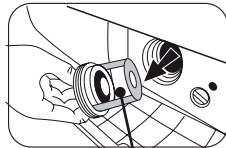
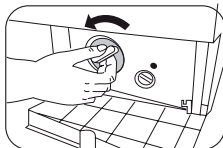

Couvercle de la pompe

4. Dévissez progressivement le couvercle de la pompe pour vidanger l'eau.
5. Quand l'eau ne sort plus, dévissez le couvercle de la pompe et retirez-le. Conservez toujours à portée de main un chiffon pour essuyer l'eau qui s'écoule de la pompe lors du retrait du couvercle.
6. Enlevez les éventuels objets bloquant la pompe en la tournant comme indiqué.
7. Revissez le couvercle de la pompe.
8. Fermez le volet.

⚠ Avertissement !

Lorsque l'appareil fonctionne et selon le programme sélectionné, la pompe peut contenir de l'eau chaude. Ne retirez jamais le couvercle de la pompe pendant un cycle de lavage ; attendez toujours que le cycle soit terminé et que l'appareil soit vide. Lors de la remise en place du couvercle, serrez-le fermement pour éviter toute fuite et empêcher les enfants de le retirer.

Si vous lavez un tapis, il est obligatoire de vérifier et nettoyer le filtre.

Nettoyage des filtres de l'arrivée d'eau Important !

Si vous remarquez que l'appareil n'est pas approvisionné en eau, met du temps à se remplir, que la touche de départ clignote en jaune ou qu'un message d'alarme s'affiche (si l'affichage est disponible) (pour plus d'informations, reportez-vous au chapitre « En cas d'anomalie de fonctionnement...»), les filtres du tuyau d'arrivée d'eau sont peut-être obstrués.

Pour nettoyer les filtres du tuyau d'arrivée d'eau :

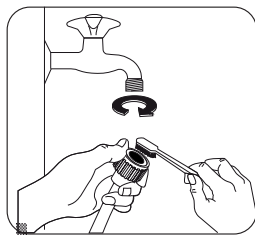

- Fermez le robinet d'arrivée d'eau.
- Dévissez le tuyau du robinet.
- Nettoyez le filtre du tuyau à l'aide d'une brosse dure.

- Revissez le tuyau sur le robinet. Vérifiez le raccordement.

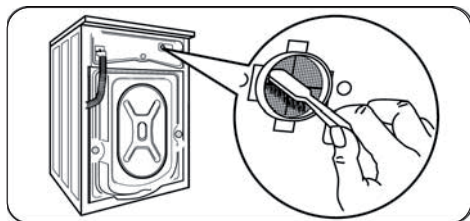

- Dévissez le tuyau de l'appareil. Conservez un chiffon à portée de main car de l'eau peut s'écouler.
- Nettoyez le filtre à l'aide d'une brosse dure ou d'un chiffon.

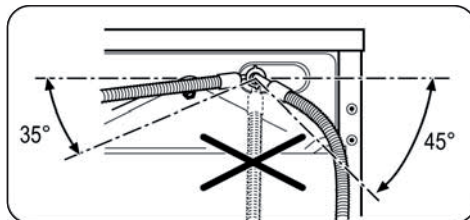

- Revissez le tuyau sur l'appareil et vérifiez le raccordement.
- Ouvrez le robinet d'arrivée d'eau.

Précaution contre le gel ou vidange de secours

Si l'appareil est exposé à des températures inférieures à 0 °C ou s'il ne vidange pas, procédez de la façon suivante :

1. Débranchez l'appareil.
2. Fermez le robinet d'arrivée d'eau.
3. Dévissez l'embout du tuyau d'arrivée.
4. Posez un récipient sur le sol et placez l'extrémité des tuyaux d'évacuation et de vidange dans le récipient. L'eau s'écoulera par gravité dans le récipient.
5. Sélectionnez un programme vidange et lancez-le.
6. Nettoyez la pompe si nécessaire, comme décrit plus haut.
7. Revissez le tuyau d'arrivée d'eau au robinet.
8. Pour faire fonctionner de nouveau votre appareil, assurez-vous qu'il est installé dans un local où la température est supérieure à 0 °C.

En cas d'anomalie de fonctionnement...

Certaines anomalies résultent d'un manque d'entretien ou de contrôles et peuvent être résolues sans faire appel à un technicien.

Nous vous recommandons de faire les vérifications suivantes sur votre lave-linge avant d'appeler le service après-vente.

Anomalie	Cause possible/Solution
Le lave-linge ne démarre pas Fuite d'eau L'essorage des vêtements est anormal	<ul style="list-style-type: none">• Fermez le hublot du lave-linge.• Appuyez sur la touche Départ/Pause.• Connectez correctement le tuyau d'arrivée d'eau.• Remplacez et répartissez le linge de manière homogène dans le tambour.
Le lave-linge dégage une mauvaise odeur	<ul style="list-style-type: none">• Effectuez un cycle de lavage à vide à température maximum à l'aide d'une lessive biologique.
On ne voit pas d'eau dans le tambour Il reste de l'eau dans le compartiment adoucissant Il reste de la lessive sur les vêtements	<ul style="list-style-type: none">• On ne voit pas d'eau dans la zone visible.• Aucune anomalie, cela n'affecte pas la fonction de l'assouplissant. Videz avant la prochaine utilisation. La lessive sans phosphore laisse des traces de calcaire sur les vêtements.• Sélectionnez le programme « Rinçage et Essorage » ou brossez les traces avec une brosse lorsque les vêtements sont secs.
Le lave-linge n'est pas approvisionné en eau	<ul style="list-style-type: none">• Ouvrez le robinet d'arrivée d'eau.• Contrôlez la sélection du cycle.• Vérifiez si la pression d'eau est suffisante.• Rebranchez le tuyau d'arrivée d'eau.• Fermez le hublot du lave-linge.• Vérifiez si le tuyau d'arrivée d'eau est déformé ou obstrué.
Le lave-linge s'approvisionne et vidange en même temps	<ul style="list-style-type: none">• Assurez-vous que le tuyau de vidange est plus haut que le niveau d'eau à l'intérieur de l'appareil.
Le lave-linge ne vidange pas	<ul style="list-style-type: none">• Vérifiez que la pompe de vidange n'est pas obstruée.• Vérifiez si le tuyau de vidange est déformé ou obstrué.• Vérifiez la hauteur de l'embout de vidange, assurez-vous qu'il soit placé de 0,6 à 1 m au-dessus du bas du lave-linge.
Vibration du lave-linge	<ul style="list-style-type: none">• Mettez le lave-linge à niveau.• Resserrez les pieds.• Vérifiez si l'emballage et les dispositifs de protection utilisés pour le transport ont bien été retirés.

Anomalie	Cause possible/Solution
De la mousse déborde du compartiment lavage	<ul style="list-style-type: none"> • Vous avez utilisé trop de lessive ou une lessive qui n'est pas adaptée au lavage en machine. • Versez une dose d'assouplissant mélangée à 1/2 litre d'eau dans le compartiment II de la boîte à produits. • Réduisez la quantité de lessive ou utilisez une autre lessive plus adaptée.
L'appareil se met à l'arrêt avant la fin du cycle	<ul style="list-style-type: none"> • Panne de courant ou coupure d'eau.
La pompe de vidange est bruyante au moment de la vidange	<ul style="list-style-type: none"> • L'eau du lave-linge a été évacuée mais il en reste une petite quantité dans la pompe et le tuyau de vidange. La pompe de vidange fonctionne continuellement, aspire l'air et fait du bruit, cela est normal.
L'appareil s'interrompt en cours de lavage	<ul style="list-style-type: none"> • Le lave-linge ajoute automatiquement de l'eau. • Il y a trop de mousse dans le tuyau de vidange, la mousse est vidangée.

Codes d'alarme

 En cas d'anomalie de fonctionnement, un code d'alarme s'affiche. Faites les vérifications suivantes.

Code d'alarme	Statut des voyants correspondants			Description	Motif	Solution
	Lavage	Rincage	Essorage			
	Arrêt	Arrêt	Cilignotement	Problème de verrouillage du hublot	Le hublot n'est pas correctement fermé. Si vous n'êtes pas en mesure d'identifier ou de résoudre le problème, contactez votre service après vente.	Remettez l'appareil en fonctionnement une fois le hublot fermé.
	Arrêt	Cilignotement	Arrêt	Problème d'arrivée d'eau lors du lavage (la durée d'arrivée d'eau dépasse 5 minutes)	Le robinet n'est pas ouvert ou l'eau s'écoule trop lentement. Le filtre de la soupape d'admission est obstrué. Le tuyau d'arrivée est tordu. S'il n'y a pas d'arrivée d'eau. Si vous n'êtes pas en mesure d'identifier ou de résoudre le problème, contactez votre service après vente.	Ouvrez le robinet ou attendez que l'arrivée d'eau devienne normale. Vérifiez le filtre de la soupape d'admission. Redressez le tuyau d'arrivée d'eau. Vérifiez les autres robinets de la pièce.
	Arrêt	Cilignotement	Cilignotement	Problème de vidange lors du lavage (la durée de vidange dépasse 7 minutes)	Le tuyau d'évacuation est obstrué ou tordu. La pompe de vidange est obstruée. Si vous n'êtes pas en mesure d'identifier ou de résoudre le problème, contactez votre service après vente.	Lavez et redressez le tuyau d'évacuation. Lavez le filtre de la pompe de vidange.
	Arrêt	Marche	Cilignotement	Mousse excessive	Trop de lessive a été utilisée. Une lessive non adaptée a été utilisée. La lessive n'a pas été utilisée correctement. Si vous n'êtes pas en mesure d'identifier ou de résoudre le problème, contactez votre service après vente.	Réduisez la quantité de lessive. Utilisez les lessives appropriées pour votre lave-linge.
Pour toute autre anomalie, faites appel à votre service après vente.						

Si vous ne pouvez pas identifier ou résoudre le problème, contactez le service après-vente. Avant d'appeler, indiquez le numéro du produit, le modèle, le numéro de série et la date d'achat de l'appareil. Le service après-vente a besoin de ces informations.

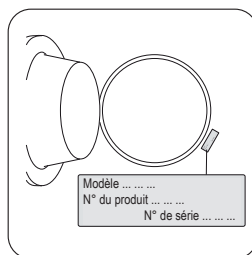

Caractéristiques techniques

Paramètre \ Modèle	FWF180M	FWF1000M
Alimentation électrique	220V-240V~/50 Hz	220V-240V~/50 Hz
Dimension (L*P*H)	595*520*850 mm	595*520*850 mm
Poids	60 kg	60 kg
Puissance maximum	2100 W	2100 W
Capacité de lavage	5,0 kg	5,0 kg
Courant nominal	10 A	10 A
Pression hydrolique standard	0,05 MPa ~ 1 MPa	0,05 MPa ~ 1 MPa
Vitesse d'essorage	800	Pas d'essorage – 500/700/1000

Installation

Déballage

Avant la première utilisation de l'appareil, retirez tous les dispositifs de protection et l'emballage utilisés pour le transport.

Conservez ces dispositifs de protection afin qu'ils puissent être remontés pour tout autre transport de l'appareil.

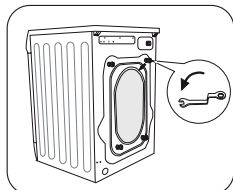

Dévissez les quatre boulons à l'aide d'une clé.

Faites glisser délicatement les goujons en plastique correspondants.

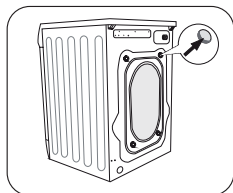

Bouchez les trous à l'aide des bouchons en plastique fournis dans la pochette contenant la notice d'utilisation.

Emplacement

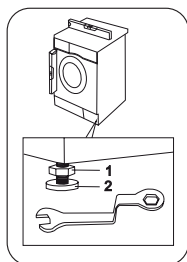

Placez l'appareil sur un sol plat et dur. Veillez à ce que la circulation d'air autour de l'appareil ne soit pas entravée par des moquettes, tapis etc. Veillez à ce que l'appareil ne touche pas le mur ou les autres meubles de la cuisine. Procédez à la mise à niveau de l'appareil en relevant ou en abaissant les pieds. La vis autobloquante des pieds peut rendre leur réglage difficile, mais le lave-linge DOIT être à niveau et bien calé. Utilisez une clé pour ajuster le cas échéant.

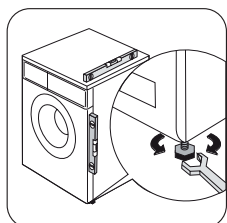

Si nécessaire, vérifiez le niveau avec un niveau à bulle.

Une mise à niveau correcte évite les vibrations, le bruit ou des déplacements de l'appareil au cours de son fonctionnement. Ne placez jamais de cales en carton, en bois ou autre sous l'appareil pour compenser l'irrégularité du sol.

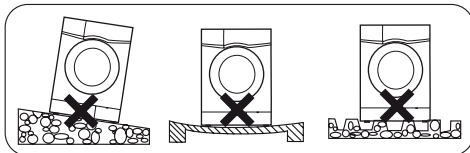

Arrivée d'eau

⚠ Attention ! Cet appareil est conçu pour être raccordé à l'arrivée d'eau froide.

⚠ Attention ! Si le branchement se fait sur des tuyauteries neuves ou qui n'ont pas servi depuis longtemps, il est préférable de faire couler une certaine quantité d'eau avant de mettre en place le tuyau de remplissage. De cette façon, on évitera que les débris ne s'accumulent à l'intérieur des tuyauteries.

⚠ Attention ! N'utilisez jamais pour le raccordement un tuyau déjà utilisé précédemment.

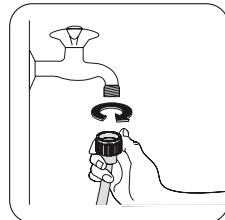

Vissez le raccord du tuyau d'alimentation sur le filetage du robinet d'arrivée d'eau (3/4"). Utilisez toujours le tuyau fourni avec l'appareil.

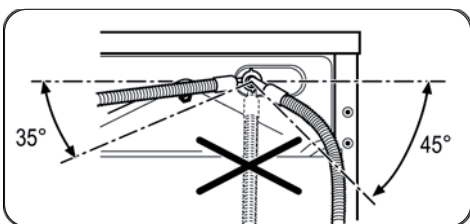

L'autre extrémité du tuyau d'arrivée d'eau raccordée à l'appareil peut être tournée, comme illustré.

Ne raccordez jamais le tuyau d'arrivée d'eau verticalement. Orientez le tuyau en angle vers la direction (droite ou gauche) la plus proche du robinet de l'eau. Ajustez correctement le tuyau en dévissant la bague de serrage. Après avoir positionné le tuyau d'alimentation, veillez à revisser correctement la bague de serrage pour éviter toute fuite.

Attention ! Le tuyau d'alimentation ne doit pas être rallongé. S'il est trop court et si vous ne souhaitez pas déplacer le robinet, vous devrez acheter un nouveau tuyau plus long, conçu pour ce type d'utilisation.

Vidange de l'eau

L'extrémité du tuyau de vidange peut être positionnée de trois façons :

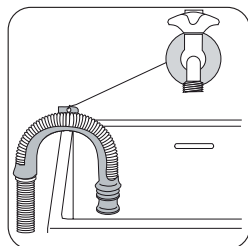

Sur le bord d'un lavabo à l'aide d'un guide en plastique livré avec l'appareil.

Dans ce cas, assurez-vous que l'extrémité du tuyau ne peut pas être décrochée lorsque l'appareil est en cours de vidange.

À cet effet, vous pouvez fixer le tuyau au robinet à l'aide d'une ficelle ou le fixer au mur.

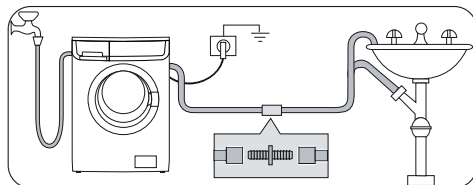

Dans un conduit de vidange

La distance de ce conduit par rapport au sol sera d'au moins 60 cm.

! Attention ! Il doit être fixé par un collier d'attache.

Directement dans une conduite d'évacuation murale à une hauteur du sol comprise entre 60 et 90 cm. L'extrémité du tuyau de vidange doit être ventilée en permanence, autrement dit, le diamètre interne du conduit d'évacuation doit être supérieur au diamètre externe du tuyau de vidange.

Branchement électrique

Les informations concernant le branchement électrique figurent sur la plaque signalétique apposée sur le bord intérieur du hublot de l'appareil. Vérifiez que le compteur de l'abonné et les fusibles peuvent supporter l'intensité absorbée par la machine compte tenu des autres appareils électriques branchés.

! Attention ! Branchez l'appareil sur une prise reliée à la terre.

! Attention ! Le fabricant décline toute responsabilité en cas de dommage ou blessure,

suite au non-respect des consignes de sécurité mentionnées dans ce chapitre.

! Attention ! Le remplacement du câble d'alimentation de l'appareil DOIT être effectué par le service après-vente de votre magasin vendeur.

! Attention ! L'appareil une fois installé, assurez-vous que le câble d'alimentation est facilement accessible.

En matière de protection de l'environnement

Le symbole  sur le produit ou son emballage indique que ce produit ne peut être traité comme déchet ménager. Il doit être remis à un point de collecte dédié à cet effet (collecte et recyclage du matériel électrique et électronique). En procédant à la mise au rebut de l'appareil dans les règles de l'art, nous préservons l'environnement et notre sécurité, nous assurant ainsi que les déchets seront traités dans des conditions optimales.

Pour obtenir plus de détails sur le recyclage de cet appareil, veuillez prendre contact avec les services de votre commune ou le magasin où vous avez effectué l'achat.

Matériaux d'emballage

Tous les matériaux marqués par le symbole sont recyclables.

- >PE<=polyéthylène
- >PS<=polystyrène
- >PP<=polypropylène
- >PAP<=papier



www.electrolux.com/shop

