

Notice  
d'utilisation

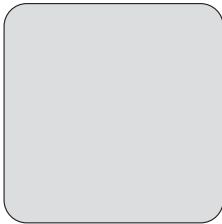

Four

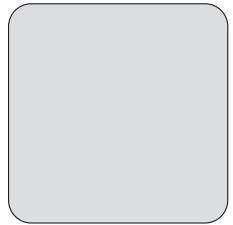
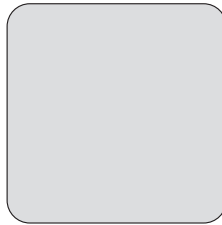
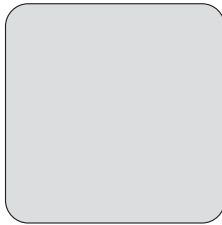
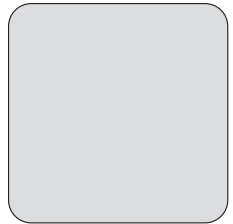
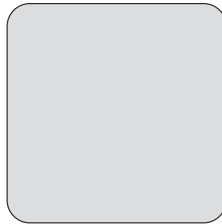

# Sommaire

Consignes de sécurité	2	Conseils utiles	9
Description de l'appareil	5	Entretien et nettoyage	16
Avant la première utilisation	5	En cas d'anomalie de fonctionnement	19
Utilisation quotidienne	6	Installation	20
Fonctions de l'horloge	8	En matière de protection de l'environnement	22
Fonctions supplémentaires	9		

Sous réserve de modifications.



## Consignes de sécurité

Lisez attentivement cette notice avant l'installation et l'utilisation de l'appareil :

- Pour votre propre sécurité et la sécurité de vos biens.
- Pour le respect de l'environnement.
- Pour le bon fonctionnement de l'appareil.

Conservez cette notice d'utilisation avec l'appareil, même si vous venez à le déplacer ou à le vendre.

Le fabricant décline toute responsabilité si des dommages sont liés à une mauvaise installation ou à une mauvaise utilisation.

### Sécurité des enfants et des personnes vulnérables

- Cet appareil peut être utilisé par des enfants de plus de 8 ans, ainsi que des personnes dont les capacités physiques, sensorielles et mentales sont réduites ou dont les connaissances et l'expérience sont insuffisantes, à condition d'être surveillés ou d'avoir reçu des instructions concernant l'utilisation sécurisée de l'appareil et de comprendre les risques encourus. Ne laissez pas les enfants jouer avec l'appareil.
- Ne laissez pas les emballages à la portée des enfants. Risque d'asphyxie ou de blessure.
- **AVERTISSEMENT** : Tenez les enfants et les animaux éloignés de l'appareil lorsque la porte est ouverte et pendant le fonctionnement de l'appareil, car il devient chaud. Risque de blessure ou d'invalidité permanente.
- Si l'appareil est équipé d'une fonction de sécurité enfants ou de verrouillage des touches (verrouillage de commande), utilisez-la. Celle-ci empêche les enfants (ou les animaux) de manipuler l'appareil accidentellement.

### Consignes de sécurité

- Ne modifiez jamais les caractéristiques de cet appareil. Risque de blessure ou d'endommagement de l'appareil.
- Ne laissez jamais l'appareil sans surveillance pendant son fonctionnement.
- Éteignez l'appareil après chaque utilisation.

### Installation

- Ne confiez l'installation et le raccordement de l'appareil qu'à un électricien agréé. Faites appel à votre service après vente. Cela vise à éviter les risques de dommages structurels ou corporels.
- Vérifiez que l'appareil n'a subi aucun dommage au cours du transport. Ne branchez pas un appareil endommagé. Si nécessaire, contactez votre magasin vendeur.
- Retirez tous les emballages, les étiquettes et les films protecteurs de l'appareil avant la première utilisation. Ne retirez jamais la plaque signalétique. Cela peut annuler la garantie.
- Respectez la législation, la réglementation, les directives et les normes en vigueur dans le pays où vous utiliserez l'appareil (réglementations relatives à la sécurité, au recyclage, règles de sécurité des appareils électriques ou à gaz, etc.).
- Assurez-vous que l'alimentation électrique de l'appareil est débranchée au cours de l'installation.
- Soyez prudent lorsque vous déplacez l'appareil. Cet appareil est lourd. Portez toujours des gants de sécurité. Ne tirez jamais l'appareil par la poignée.
- L'installation électrique doit être équipée d'un dispositif d'isolement à coupure omnipolaire. Le dispositif d'isolement doit présenter une distance d'ouverture des contacts d'au moins 3 mm.

- Les dispositifs d'isolement appropriés comprennent : des coupe-circuits, des fusibles (les fusibles à visser doivent être retirés du support), un disjoncteur différentiel et des contacteurs.
- Les dispositifs de protection doivent être fixés de telle sorte qu'ils ne puissent pas être retirés sans outils.
- Certaines parties du four sont électrifiées. Veillez à ce que l'appareil soit correctement encastré et veillez à ce qu'il n'y ait pas d'espace. Cela évite les chocs électriques, car vous ne pouvez pas toucher accidentellement les éléments dangereux.
- Avant l'installation, vérifiez que les dimensions de votre meuble de cuisine sont appropriées.
- Vérifiez que l'appareil est installé sous et à proximité de structures sûres.
- Respectez l'espacement minimal requis par rapport aux autres appareils.
- Installez l'appareil de telle sorte que sa face arrière et l'une de ses faces latérales soient installées contre l'appareil supérieur. Seuls d'autres meubles ayant une hauteur identique à celle du four peuvent être installés contre l'autre paroi latérale.
- L'appareil ne peut pas être placé sur un socle.

### Branchement électrique

- L'appareil doit être relié à la terre.
- Vérifiez que les données électriques figurant sur la plaque signalétique correspondent à celles de votre alimentation électrique.
- Les informations sur la tension se trouvent sur la plaque signalétique.
- Utilisez toujours une prise antichoc correctement installée.
- Lors du raccordement d'appareils électriques aux prises de courant, veillez à ce que les câbles ne touchent pas ou ne soient pas à proximité de la porte de l'appareil chaud.
- L'appareil ne doit pas être raccordé à l'aide d'une rallonge, d'une prise multiple ou d'un raccordement multiple. Risque d'incendie.
- Ne remplacez et ne modifiez jamais le câble d'alimentation. Contactez votre service après-vente.
- Veillez à ne pas écraser ou endommager la fiche secteur (si tel est le cas) et le câble d'alimentation, situés à l'arrière de l'appareil.

- Après installation, assurez-vous que la prise murale est accessible.
- Ne tirez jamais sur le câble d'alimentation pour débrancher l'appareil. Tirez toujours sur la fiche secteur (si présente).
- Fermez entièrement la porte avant de brancher le four à la prise secteur.

### Utilisation

- Cet appareil est destiné à un usage domestique. N'utilisez jamais l'appareil à des fins commerciales ou industrielles.
- Votre appareil n'est destiné qu'à la cuisson des aliments. Vous éviterez ainsi des risques matériels et corporels.
- N'utilisez jamais l'appareil comme plan de travail ou comme plan de stockage.
- Ne placez jamais, dans, sur ou à proximité de l'appareil, des produits inflammables ou des articles imprégnés de produits inflammables et/ou des objets susceptibles de fondre (en plastique ou en aluminium). Risque d'explosion ou d'incendie.
- En cours d'utilisation, l'intérieur de l'appareil devient chaud. Risque de brûlure. Ne touchez pas les éléments chauffants de l'appareil. Utilisez des gants pour introduire ou retirer les accessoires et les plats.
- Une grande prudence s'impose lors du retrait ou de l'installation des accessoires, afin d'éviter d'endommager l'émail du four.
- Si l'appareil est en fonctionnement, écarter-vous toujours de l'appareil avant d'ouvrir la porte. De la vapeur brûlante peut s'en échapper. Risque de brûlure de la peau.
- La décoloration de l'émail n'affecte pas les performances de l'appareil. Par conséquent, il ne s'agit pas d'un défaut dans le sens de la garantie.
- Pour éviter tout endommagement ou décoloration de l'émail :
  - Ne placez jamais d'objets directement sur la sole de l'appareil et ne la recouvrez pas de papier aluminium.
  - Ne versez jamais d'eau directement dans l'appareil lorsqu'il est chaud.
  - Une fois la cuisson terminée, ne laissez jamais d'aliments ou de plats humides à l'intérieur de l'appareil.

- N'utilisez jamais cet appareil s'il est en contact avec de l'eau. N'utilisez jamais cet appareil avec les mains mouillées.
- N'exercez jamais de pression sur la porte ouverte.
- Toutes les cuissons, même au grill, doivent être effectuées porte fermée.

## Entretien et nettoyage

- Avant toute opération d'entretien, éteignez l'appareil et débranchez-le de l'alimentation électrique.
- Avant toute opération d'entretien, assurez-vous que l'appareil est froid. Risque de brûlure. Les panneaux de verre risquent de se briser.
- L'appareil doit rester propre en permanence. L'accumulation de graisses ou d'autres résidus alimentaires pourrait provoquer un incendie.
- Veillez à nettoyer le four de façon régulière, afin que le revêtement reste en bon état.
- Utilisez un plateau de cuisson profond pour les gâteaux très moelleux pour éviter que le jus des fruits ne produise des taches pouvant être permanentes.
- Pour votre sécurité et celle de vos biens, nettoyez l'appareil uniquement avec de l'eau et un détergent doux. N'utilisez jamais de produits inflammables ou corrosifs.
- Ne nettoyez jamais l'appareil à l'aide de nettoyeurs à vapeur, de nettoyeurs à haute pression, d'objets coupants, de produits de nettoyage abrasifs, d'éponges abrasives ou de produits anti-taches.
- Si vous nettoyez votre four à l'aide d'un spray spécial pour fours, respectez scrupuleusement les consignes d'utilisation du fabricant de ce produit.
- N'utilisez jamais de produits abrasifs ni de grattoirs métalliques pour nettoyer la porte en verre. La surface résistant à la chaleur du verre intérieur risque de se briser et d'éclater.
- Lorsque les panneaux de verre de la porte sont endommagés, ils perdent leur résistance et risquent de se briser. Vous devez les remplacer. Contactez votre service après-vente.
- Soyez prudent lorsque vous ôtez la porte de l'appareil. Elle est lourde.
- Ne nettoyez jamais l'émail catalytique (si présent).

## Nettoyage par pyrolyse



**Avertissement** Risque de brûlures.

- Tenez les enfants éloignés de l'appareil lorsque le nettoyage par pyrolyse est en cours. L'appareil devient très chaud.
- Assurez-vous que la ventilation de l'appareil est adéquate pendant et après chaque phase de nettoyage par pyrolyse.
- Ne laissez aucun animal, en particulier aucun oiseau, à proximité du four pendant et après un nettoyage par pyrolyse ; la première fois, utilisez la température de fonctionnement maximale dans une pièce bien ventilée.
- Lisez attentivement toutes les instructions relatives au nettoyage par pyrolyse.

## Risque d'incendie.

- Faites attention en ouvrant la porte. Si vous utilisez des ingrédients contenant de l'alcool, un mélange d'alcool et d'air facilement inflammable peut éventuellement se former. Risque d'incendie.
- Ne manipulez pas d'objets incandescents ou provoquant des étincelles ou du feu.
- Ne placez jamais, dans, sur ou à proximité de l'appareil, des produits inflammables ou des articles imprégnés de produits inflammables et/ou des objets susceptibles de fondre (en plastique ou en aluminium).

## Éclairage du four

- Les ampoules classiques ou halogènes utilisées dans cet appareil sont destinées uniquement à un usage avec des appareils ménagers. Ne l'utilisez pas pour éclairer votre logement.
- Utilisez une ampoule de puissance similaire et spécifiquement conçue pour les appareils ménagers afin de remplacer celle usagée.
- Débranchez l'appareil de l'alimentation électrique avant de remplacer l'éclairage du four. Risque de choc électrique !

## Service après-vente

- Toute intervention ou réparation sur votre appareil doit uniquement être effectuée par un professionnel qualifié. Faites appel à votre service après-vente.
- Utilisez exclusivement des pièces d'origine.

## Mise au rebut de l'appareil

- Pour éviter tout dommage corporel ou matériel.
  - Débranchez l'appareil de l'alimentation électrique.

- Coupez le câble d'alimentation au ras de l'appareil et mettez-le au rebut.
- Mettez au rebut le dispositif de verrouillage de porte. Cela évitera que des enfants ou de petits

animaux puissent se trouver enfermés dans l'appareil. Risque d'asphyxie.

## Description de l'appareil

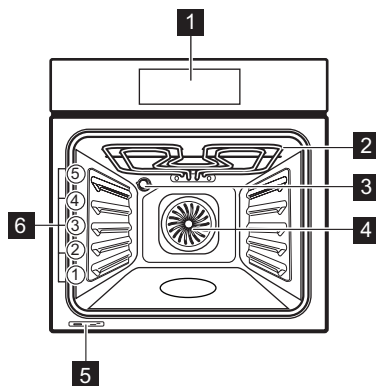

**1** Programmateur électronique

- 2** Gril
- 3** Éclairage du four
- 4** Ventilateur
- 5** Plaque signalétique
- 6** Position des grilles

### Accessoires du four

- **Grille métallique**  
Permet de poser des plats (à rôti, à gratin) et des moules à gâteau/pâtisserie.
- **Grands gril / lèche-frite**  
Pour cuire et griller ou à utiliser comme lèche-frite pour recueillir la graisse.

## Avant la première utilisation

**⚠ Avertissement** Reportez-vous au chapitre « Consignes de sécurité ».

### Premier nettoyage

- Retirez tous les accessoires et les supports de grilles amovibles (si présents).
- Nettoyez l'appareil avant de l'utiliser pour la première fois.

**Important** Reportez-vous au chapitre « Entretien et nettoyage ».

### Réglage et modification de l'heure

**i** Vous devez régler l'heure avant de faire fonctionner le four.

Lorsque vous branchez le four à l'alimentation électrique ou après une coupure de courant, le symbole clignote.

Appuyez sur la touche + ou - pour régler l'heure.

#### Modification de l'heure

1. Appuyez sur à plusieurs reprises jusqu'à ce que le symbole clignote.

2. Appuyez sur la touche + ou - pour régler l'heure.

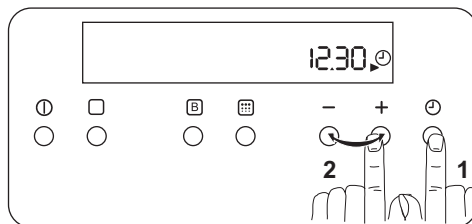

Au bout d'environ 5 secondes, le clignotement s'arrête et l'heure réglée s'affiche.

### Préchauffage

Préchauffez le four à vide afin de faire brûler les résidus de graisse.

1. Sélectionnez la fonction et la température maximale.
2. Laissez l'appareil en fonctionnement pendant une heure.
3. Sélectionnez la fonction et la température maximale.

- Laissez l'appareil en fonctionnement pendant dix minutes.
- Sélectionnez la fonction  et la température maximale.
- Laissez l'appareil en fonctionnement pendant dix minutes.

Les accessoires peuvent chauffer plus que d'habitude. Une odeur et de la fumée peuvent s'échapper de l'appareil. Ce phénomène est normal. Vérifiez que la ventilation environnante est suffisante.

## Utilisation quotidienne

**⚠ Avertissement** Reportez-vous au chapitre « Consignes de sécurité ».

### Affichage

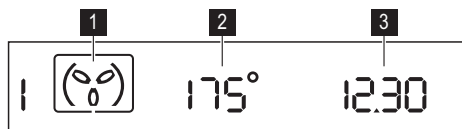

- 1** Fonction de cuisson
- 2** Température
- 3** Heure

Touche	Fonction	Description
	Marche/Arrêt	Pour allumer et éteindre l'appareil.
	Sélection	Pour régler une fonction du four.
	Fonction de chauffage rapide	Pour activer la fonction de chauffage rapide.
	Nettoyage par pyrolyse	Pour démarrer le nettoyage par pyrolyse.
	Horloge	Pour régler une fonction de l'horloge.
- / +	Moins, Plus	Pour régler la durée et la température.

### Sélection d'une fonction du four

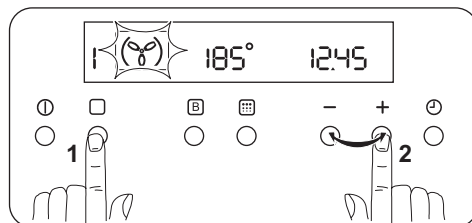

- Allumez l'appareil.
- Appuyez sur  à plusieurs reprises jusqu'à ce que le symbole de la fonction du four souhaitée clignote.

La température par défaut s'affiche. Si vous ne la modifiez pas dans un délai de 5 secondes environ, l'appareil se met en fonctionnement.

- Pour modifier la température, appuyez sur + ou -.

### Modification de la température







Pour modifier la température lorsque l'appareil est en cours de fonctionnement :

- Appuyez sur la touche . Le symbole ° clignote.
- Appuyez sur la touche + ou - pour modifier la température.

**i** Lorsque vous sélectionnez une fonction du four, le symbole de la température  clignote. Ce symbole indique que la température de l'appareil augmente.

Lorsque l'appareil atteint la température réglée, un signal sonore retentit et le symbole de température cesse de clignoter.

## Fonctions du four

Fonction du four		Utilisation
	Éclairage	Pour allumer l'éclairage du four même si aucune fonction de cuisson n'est sélectionnée.
	Chaleur tournante	Pour cuire ou rôtir simultanément sur plusieurs gradins des aliments nécessitant une température de cuisson identique, sans que les odeurs ne se mélangent.
	Cuisson traditionnelle	Pour cuire et rôtir sur un seul niveau du four. Les résistances supérieure et inférieure fonctionnent en même temps.
	Gril	Pour faire griller des aliments peu épais au centre de la grille. Pour faire griller du pain.
	Turbo Gril	Pour cuire de gros morceaux de viande. L'élément chauffant du gril et le ventilateur du four fonctionnent en alternance pour faire circuler de l'air chaud autour des aliments.
	Fonction Pizza	Pour cuire une pizza, une quiche ou une tarte.
	Gril rapide	Pour griller des aliments peu épais en grandes quantités. Pour faire griller du pain. Le gril complet fonctionne.
	Élément chauffant inférieur (sole)	Pour la cuisson de gâteaux à fond croustillant. Seule la résistance inférieure fonctionne.
	Viande	Pour rôtir la viande. Les résistances supérieure et inférieure fonctionnent en même temps.
	Maintien au chaud	Pour garder les aliments au chaud.
	Décongeler	Pour décongeler les plats surgelés. Convient pour décongeler les aliments délicats tels que les gâteaux à la crème, les gâteaux glacés, les pâtisseries, le pain et autres produits à base de levure.
	Nettoyage par pyrolyse	Pour nettoyer le four. La température élevée brûle les résidus de graisse. Une fois le four refroidi, vous pouvez éliminer les salissures à l'aide d'un chiffon.

## Fonction de chaleur résiduelle

Avec la fonction Durée I→I, le four s'éteint automatiquement quelques minutes avant la fin du temps défini. Le four utilise la chaleur résiduelle pour poursuivre la cuisson sans consommer d'énergie.

**Important** La fonction de chaleur résiduelle ne peut être utilisée que si la fonction Durée I→I est supérieure à 20 minutes.

## Fonction de chauffage rapide

La fonction de chauffage rapide permet de réduire le temps de préchauffage. Vous pouvez l'utiliser avec chacune des fonctions du four excepté Maintien au

chaud et Décongeler. La fonction de chauffage rapide ne fonctionne que si la température définie est supérieure de 100 °C à la température actuelle du four.

**Important** Attendez que la fonction de chauffage rapide soit terminée avant d'enfourner des aliments.

1. Réglez une fonction du four. Si nécessaire, modifiez la température.
2. Appuyez sur la touche **B**. L'affichage indique **FHU**. La fonction de chauffage rapide démarre.

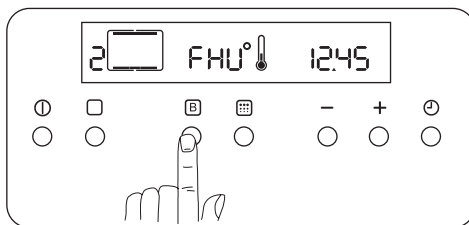

3. Un signal sonore retentit lorsque la fonction de chauffage rapide est terminée. **FHU** disparaît. La fonction du four choisie continue son fonctionnement.
4. Enfourez les aliments.

## Fonctions de l'horloge

Fonction de l'horloge		Utilisation
	Heure	Pour régler, modifier ou vérifier l'heure.
	Minuterie	Pour régler un décompte. Cette fonction est sans effet sur le fonctionnement du four.
	Durée	Pour régler la durée de fonctionnement de l'appareil.
	Fin	Pour régler l'heure à laquelle l'appareil s'éteint.

**i** Vous pouvez utiliser simultanément les fonctions Durée I→I et Fin →I pour définir l'heure à laquelle l'appareil doit se mettre en marche puis s'arrêter. Réglez d'abord la fonction Durée I→I, puis la fonction Fin →I.

### Réglage des fonctions de l'horloge

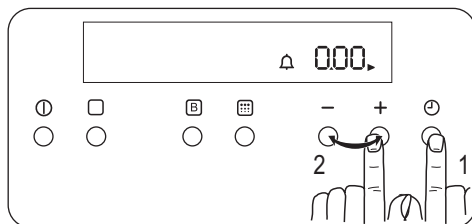

1. Pour la Durée I→I et la Fin →I, définissez une fonction du four et une température. Ce n'est pas nécessaire pour la minuterie . Reportez-vous au paragraphe « Sélection d'une fonction du four ».

2. Appuyez sur à plusieurs reprises jusqu'à ce que le symbole de la fonction de l'horloge souhaitée clignote.
3. Appuyez sur + ou - pour définir la fonction de l'horloge souhaitée. La fonction de l'horloge que vous avez définie s'affiche. Lorsque la durée définie est écoulée, le symbole clignote et un signal sonore retentit pendant deux minutes.

**i** Avec les fonctions Durée I→I et Fin →I, l'appareil s'éteint automatiquement.

4. Appuyez sur une touche pour arrêter l'alarme.
5. Éteignez l'appareil.

### Annulation des fonctions de l'horloge

1. Appuyez sur à plusieurs reprises jusqu'à ce que le symbole de la fonction de l'horloge souhaitée et ► clignent.
2. Appuyez sur la touche - et maintenez-la enfoncée jusqu'à ce que la fonction de l'horloge disparaisse.



## Fonctions supplémentaires

### Sécurité enfants

**i** Lorsque la Sécurité enfants est activée, le four ne peut plus fonctionner.

#### Activation de la Sécurité enfants

1. Appuyez sur **Ⓛ** pour mettre à l'arrêt l'appareil.
2. Appuyez simultanément sur **□** et - jusqu'à ce que **SAFE** s'affiche. La Sécurité enfants est activée.

#### Désactivation de la Sécurité enfants

Pour désactiver la Sécurité enfants, répétez les étapes ci-dessus.

### Signal sonore

#### Désactivation du signal sonore

1. Appuyez sur **Ⓛ** pour éteindre l'appareil.
2. Appuyez simultanément sur les touches **□** et + puis maintenez-les enfoncées pendant environ 2 secondes jusqu'à ce qu'un signal sonore retentisse.

Le signal sonore est désactivé.

#### Activation du signal sonore

Pour activer le signal sonore, répétez les étapes ci-dessus.

### Arrêt Automatique

Pour des raisons de sécurité, l'appareil s'éteint au bout d'un certain temps :

- Si une fonction du four est en cours.
- Si vous ne modifiez pas la température du four.

Température du four	Heure de fin de cuisson
30 - 115 °C	12.0 h

### Conseils utiles

- Le four dispose de cinq niveaux de gradins. Comparez les niveaux de gradins à partir du bas de l'appareil.
- L'appareil est doté d'un système spécial qui permet à l'air de circuler et qui recycle perpétuellement la vapeur. Dans cet environnement, ce système permet

Température du four	Heure de fin de cuisson
120 - 195 °C	8.5 h
200 - 245 °C	5.5 h
250 °C - température maximale	3.0 h

Après un arrêt automatique, éteignez complètement le four. Vous pouvez ensuite le rallumer.

**Important** L'arrêt automatique se désactive si vous sélectionnez la fonction Durée ou Fin.

### Code d'erreur

Si certains paramètres sont erronés, l'unité de contrôle stoppe les fonctions en cours et l'affichage indique le code d'erreur correspondant. Reportez-vous au chapitre « En cas d'anomalie de fonctionnement ».

### Ventilateur de refroidissement

Lorsque le four fonctionne, le ventilateur de refroidissement se met automatiquement en marche pour refroidir les surfaces de l'appareil. Lorsque le four est mis à l'arrêt, le ventilateur de refroidissement continue à fonctionner jusqu'à ce que l'appareil refroidisse.

### Thermostat de sécurité

Un mauvais fonctionnement de l'appareil ou des composants défectueux peuvent causer une surchauffe dangereuse. Pour éviter cela, le four dispose d'un thermostat de sécurité interrompant l'alimentation électrique. Le four se remet automatiquement en fonctionnement lorsque la température baisse.

de cuisiner des plats tout en maintenant ceux-ci tendres à l'intérieur et croquants à l'extérieur. Le temps de cuisson et la consommation énergétique sont donc réduits au minimum.

- De l'humidité peut se déposer dans l'enceinte du four ou sur les vitres de la porte. Ce phénomène est

normal. Veillez à reculer un peu lorsque vous ouvrez la porte du four en fonctionnement. Pour diminuer la condensation, faites fonctionner l'appareil 10 minutes avant d'enfourner vos aliments.

- Essuyez la vapeur après chaque utilisation de l'appareil.
- Ne placez jamais d'aluminium ou tout autre ustensile, plat et accessoire directement en contact avec la sole de votre four. Ceci entraînerait une détérioration de l'émail et modifierait les résultats de cuisson.

### Pâtisseries

- N'ouvrez la porte du four qu'aux 3/4 du temps de cuisson.
- Si vous utilisez deux plaques de cuisson en même temps, laissez un gradin libre entre les deux.

### Cuisson de la viande et du poisson

- Pour les aliments très gras, utilisez une lèchefrite pour éviter de salir le four de manière irréversible.

- Avant de couper la viande, laissez-la reposer pendant environ 15 minutes afin d'éviter que le jus ne s'écoule.
- Pour éviter qu'une trop grande quantité de fumée ne se forme dans le four, ajoutez de l'eau dans la lèchefrite. Pour éviter que la fumée ne se condense, ajoutez à nouveau de l'eau à la lèchefrite à chaque fois qu'elle n'en contient plus.

### Temps de cuisson

Le temps de cuisson varie selon le type d'aliment, sa consistance et son volume.

Au départ, surveillez la cuisson lorsque vous cuisinez. Ainsi, vous trouverez les meilleurs réglages (fonction, temps de cuisson etc.) pour vos ustensiles, vos recettes et les quantités lorsque vous utiliserez l'appareil.

### Tableau de rôtissage et de cuisson des gâteaux

## GÂTEAUX

TYPE DE PLAT	Cuisson traditionnelle		Chaleur tournante		Temps de cuisson [min]	Notes
	Position de la grille	Temp. [°C]	Position de la grille	Temp. [°C]		
Pâtes à gâteaux	2	170	3 (2 et 4)	160	45 – 60	Dans un moule à gâteau
Pâte sablée	2	170	3 (2 et 4)	160	20 – 30	Dans un moule à gâteau
Gâteau au fromage	1	170	2	165	80 – 100	Dans un moule à gâteau de 26 cm
Tarte aux pommes	2	170	2 (gauche et droit)	160	80 – 100	Dans un moule à gâteau de 20 cm sur une grille métallique <sup>1)</sup>
Strudel	3	175	2	150	60 – 80	Sur un plateau multi-usages
Tarte à la confiture	2	170	2 (gauche et droit)	165	30 – 40	Dans un moule à gâteau de 26 cm
Génoise	2	170	2	150	40 – 50	Dans un moule à gâteau de 26 cm

TYPE DE PLAT	Cuisson traditionnelle		Chaleur tournante		Temps de cuisson [min]	Notes
	Position de la grille	Temp. [°C]	Position de la grille	Temp. [°C]		
Gâteau de Noël/ gâteau riche aux fruits	2	160	2	150	90 – 120	Dans un moule à gâteau de 20 cm <sup>1)</sup>
Gâteau aux prunes	1	175	2	160	50 – 60	Dans un moule à pain <sup>1)</sup>
Petits gâteaux - sur un seul niveau	3	170	3	150 – 160	20 – 30	Sur un plateau multi-usages <sup>1)</sup>
Petits gâteaux - sur deux niveaux	-	-	2 et 4	140 – 150	25 – 35	Sur un plateau multi-usages <sup>1)</sup>
Petits gâteaux - sur trois niveaux	-	-	1, 3 et 5	140 – 150	30 – 45	Sur un plateau multi-usages <sup>1)</sup>
Biscuits/bandes de pâte - sur un seul niveau	3	140	3	140 – 150	25 – 45	Sur un plateau multi-usages
Biscuits/bandes de pâte - sur deux niveaux	-	-	2 et 4	140 – 150	35 – 40	Sur un plateau multi-usages
Biscuits/bandes de pâte - sur trois niveaux	-	-	1, 3 et 5	140 – 150	35 – 45	Sur un plateau multi-usages
Meringues - sur un seul niveau	3	120	3	120	80 – 100	Sur un plateau multi-usages
Meringues- sur deux niveaux	-	-	2 et 4	120	80 – 100	Sur un plateau multi-usages <sup>1)</sup>
Petits pains	3	190	3	190	12 – 20	Sur un plateau multi-usages <sup>1)</sup>
Éclairs - sur un seul niveau	3	190	3	170	25 – 35	Sur un plateau multi-usages
Éclairs - sur deux niveaux	-	-	2 et 4	170	35 – 45	Sur un plateau multi-usages
Tartelettes	2	180	2	170	45 – 70	Dans un moule à gâteau de 20 cm
Gâteau riche aux fruits	1	160	2	150	110 – 120	Dans un moule à gâteau de 24 cm

TYPE DE PLAT	Cuisson traditionnelle		Chaleur tournante		Temps de cuisson [min]	Notes
	Position de la grille	Temp. [°C]	Position de la grille	Temp. [°C]		
Gâteau à étages	1	170	2 (gauche et droit)	160	30 – 50	Dans un moule à gâteau de 20 cm <sup>1)</sup>

1) Préchauffez pendant 10 minutes.

## PAIN ET PIZZA

TYPE DE PLAT	Cuisson traditionnelle		Chaleur tournante		Temps de cuisson [min]	Notes
	Position de la grille	Temp. [°C]	Position de la grille	Temp. [°C]		
Pain blanc	1	190	1	190	60 – 70	1 - 2 pièces, 500 g par pièce <sup>1)</sup>
Pain de seigle	1	190	1	180	30 – 45	Dans un moule à pain
Petits pains	2	190	2 (2 et 4)	180	25 – 40	6 à 8 petits pains sur un plateau multi-usages <sup>1)</sup>
Pizza	1	230 – 250	1	230 – 250	10 – 20	Sur un plateau multi-usages ou une lèchefrite <sup>1)</sup>
Scones	3	200	3	190	10 – 20	Sur un plateau multi-usages <sup>1)</sup>

1) Préchauffez pendant 10 minutes.

## PRÉPARATIONS À BASE D'ŒUFS

TYPE DE PLAT	Cuisson traditionnelle		Chaleur tournante		Temps de cuisson [min]	Notes
	Position de la grille	Temp. [°C]	Position de la grille	Temp. [°C]		
Gratin de pâtes	2	200	2	180	40 – 50	Dans un moule
Gratin aux légumes	2	200	2	175	45 – 60	Dans un moule
Quiches	1	180	1	180	50 – 60	Dans un moule <sup>1)</sup>
Lasagnes	2	180 – 190	2	180 – 190	25 – 40	Dans un moule <sup>1)</sup>
Cannelloni	2	180 – 190	2	180 – 190	25 – 40	Dans un moule <sup>1)</sup>

1) Préchauffez pendant 10 minutes.

## VIANDE

TYPE DE PLAT	Cuisson traditionnelle		Chaleur tournante		Temps de cuisson [min]	Notes
	Position de la grille	Temp. [°C]	Position de la grille	Temp. [°C]		
Bœuf	2	200	2	190	50 – 70	Sur une grille métallique
Porc	2	180	2	180	90 – 120	Sur une grille métallique
Veau	2	190	2	175	90 – 120	Sur une grille métallique
Rôti de bœuf, saignant	2	210	2	200	50 – 60	Sur une grille métallique
Rôti de bœuf, cuit à point	2	210	2	200	60 – 70	Sur une grille métallique
Rôti de bœuf, bien cuit	2	210	2	200	70 – 75	Sur une grille métallique
Épaule de porc	2	180	2	170	120 – 150	Avec couenne
Jarret de porc	2	180	2	160	100 – 120	2 morceaux
Agneau	2	190	2	175	110 – 130	Gigot
Poulet	2	220	2	200	70 – 85	Entier
Dinde	2	180	2	160	210 – 240	Entière
Canard	2	175	2	220	120 – 150	Entier
Oie	2	175	1	160	150 – 200	Entière
Lapin	2	190	2	175	60 – 80	En morceaux
Lièvre	2	190	2	175	150 – 200	En morceaux
Faisan	2	190	2	175	90 – 120	Entier

## POISSON

TYPE DE PLAT	Cuisson traditionnelle		Chaleur tournante		Temps de cuisson [min]	Notes
	Position de la grille	Temp. [°C]	Position de la grille	Temp. [°C]		
Truite/daurade	2	190	2	175	40 – 55	3-4 poissons
Thon/saumon	2	190	2	175	35 – 60	4-6 filets

### Gril

-  Avant la cuisson, faites préchauffer votre four vide pendant 10 minutes.

TYPE DE PLAT	Quantité		Gril		Temps de cuisson [min]	
	Morceaux	[g]	Position de la grille	Temp. [°C]	1re face	2e face
Filet de bœuf	4	800	4	max.	12-15	12-14
Steaks de bœuf	4	600	4	max.	10-12	6-8
Saucisses	8	-	4	max.	12-15	10-12
Côtelettes de porc	4	600	4	max.	12-16	12-14
Poulet (coupé en deux)	2	1000	4	max.	30-35	25-30
Brochettes	4	-	4	max.	10-15	10-12
Escalope de poulet	4	400	4	max.	12-15	12-14
Steak haché	6	600	4	max.	20-30	-
Filets de poisson	4	400	4	max.	12-14	10-12
Sandwiches toastés	4-6	-	4	max.	5-7	-
Toasts	4-6	-	4	max.	2-4	2-3

## Turbo Gril

### Bœuf

TYPE DE PLAT	Quantité	Position de la grille	Température [°C]	Durée [min]
Rôti ou filet de bœuf saignant	par cm d'épaisseur	1	190-200 <sup>1)</sup>	5-6
Rôti ou filet de bœuf à point	par cm d'épaisseur	1	180-190 <sup>1)</sup>	6-8
Rôti ou filet de bœuf bien cuit	par cm d'épaisseur	1	170-180 <sup>1)</sup>	8-10

1) Préchauffez le four

### Porc

TYPE DE PLAT	Quantité	Position de la grille	Température [°C]	Durée [min]
Épaule, collier, jambon à l'os	1-1,5 kg	1	160-180	90-120
Côtelette, côte	1-1,5 kg	1	170-180	60-90
Pâté à la viande	750 g-1 kg	1	160-170	50-60
Jarret de porc (précuit)	750 g-1 kg	1	150-170	90-120

## Veau

TYPE DE PLAT	Quantité	Position de la grille	Température [°C]	Durée [min]
Rôti de veau	1 kg	1	160-180	90-120
Jarret de veau	1,5-2 kg	1	160-180	120-150

## Agneau

TYPE DE PLAT	Quantité	Position de la grille	Température [°C]	Durée [min]
Gigot d'agneau, rôti d'agneau	1-1,5 kg	1	150-170	100-120
Selle d'agneau	1-1,5 kg	1	160-180	40-60

## Volaille

TYPE DE PLAT	Quantité	Position de la grille	Température [°C]	Durée [min]
Morceaux de volaille	200-250 g chacun	1	200-220	30-50
Poulet, moitié	400-500 g chacun	1	190-210	35-50
Poulet, poularde	1-1,5 kg	1	190-210	50-70
Canard	1,5-2 kg	1	180-200	80-100
Oie	3,5-5 kg	1	160-180	120-180
Dinde	2,5-3,5 kg	1	160-180	120-150
Dinde	4-6 kg	1	140-160	150-240

## Poisson (à l'étuvée)

TYPE DE PLAT	Quantité	Position de la grille	Température [°C]	Durée [min]
Poisson entier	1-1,5 kg	1	210-220	40-60

## Décongélation

TYPE DE PLAT	[g]	Durée de décongélation [min]	Durée de décongélation supplémentaire [min]	Notes
Poulet	1000	100-140	20-30	Placez le poulet sur une sous-tasse retournée, posée sur une grande assiette Retournez à la moitié du temps.
Viande	1000	100-140	20-30	Retournez à la moitié du temps.

TYPE DE PLAT	[g]	Durée de décongélation [min]	Durée de décongélation supplémentaire [min]	Notes
Viande	500	90-120	20-30	Retournez à la moitié du temps.
Truite	150	25-35	10-15	-
Fraises	300	30-40	10-20	-
Beurre	250	30-40	10-15	-
Crème	2 x 200	80-100	10-15	La crème fraîche peut être battue même si elle n'est pas complètement décongelée.
Gâteau	1400	60	60	-

## Déshydratation - Chaleur tournante

Recouvrez les grilles du four de papier sulfurisé.

## LÉGUMES

TYPE DE PLAT	Position de la grille		Température [°C]	Durée [heures]
	1 niveau	2 niveaux		
Haricots	3	1/4	60-70	6-8
Poivrons	3	1/4	60-70	5-6
Légumes pour potage	3	1/4	60-70	5-6
Champignons	3	1/4	50-60	6-8
Fines herbes	3	1/4	40-50	2-3

## FRUITS

TYPE DE PLAT	Position de la grille		Température [°C]	Durée [heures]
	1 niveau	2 niveaux		
Prunes	3	1/4	60-70	8-10
Abricots	3	1/4	60-70	8-10
Pommes, lamelles	3	1/4	60-70	6-8
Poires	3	1/4	60-70	6-9

## Entretien et nettoyage

 **Avertissement** Reportez-vous au chapitre « Consignes de sécurité ».

- Nettoyez la façade du four à l'aide d'une éponge humide additionnée d'eau savonneuse.

- Utilisez les produits spécifiques vendus dans le commerce pour l'entretien des surfaces en métal.



- Nettoyez l'intérieur du four après chaque utilisation. Les salissures s'éliminent alors plus facilement et ne risquent pas de brûler.
- En cas de salissures importantes, nettoyez à l'aide d'un nettoyeur pour four.
- Après chaque utilisation, lavez tous les accessoires du four et séchez-les. Utilisez un chiffon doux additionné d'eau savonneuse tiède.
- Si vous avez des accessoires anti-adhérents, ne les nettoyez pas avec des produits agressifs, des objets pointus ni au lave-vaisselle. Vous risqueriez de détruire le revêtement anti-adhérent.

### **Appareils en acier inoxydable ou en aluminium :**

Nettoyez la porte uniquement avec une éponge humidifiée. Séchez-la avec un chiffon doux.

N'utilisez jamais de produits abrasifs ou corrosifs, d'éponges métalliques ou de substances acides susceptibles d'endommager le revêtement du four. Nettoyez le bandeau de commandes du four en observant ces mêmes recommandations.

### **Nettoyage par pyrolyse**

 **Avertissement** L'appareil devient très chaud. Risque de brûlure !



 **Attention** Si une table de cuisson est installée avec l'appareil, ne l'utilisez pas en même temps que la fonction de nettoyage par pyrolyse. Vous risqueriez d'endommager l'appareil.

1. Retirez les supports de gradin amovibles (si présents) et les accessoires de l'appareil. Reportez-vous au chapitre « Retrait des supports de gradin ».

 **Attention** Ne laissez pas les supports de gradin dans l'appareil lors du nettoyage par pyrolyse. Risque d'endommagement.

2. Éliminez au préalable le plus gros des salissures à la main.
3. Fermez complètement la porte du four.

 Le processus de nettoyage par pyrolyse ne peut pas démarrer si vous ne fermez pas la porte du four.

4. Appuyez sur  à plusieurs reprises jusqu'à ce que l'affichage indique .

- L'affichage indique **P1** et  $1\text{---}1$ , en alternance.
- Un signal sonore retentit pour vous rappeler de retirer tous les accessoires et les supports de gradin du four.
- L'affichage de l'horloge indique **1:30**.
- La durée  $1\rightarrow$  clignote.

5. Lorsque  $1\rightarrow$  clignote, appuyez sur + ou - pour régler la procédure souhaitée :



- **P1** : si le four n'est pas très sale. Ce processus dure 1 h 30.
- **P2** : si le four est plus sale. Ce processus dure 2 h 30.

6. Appuyez sur  pour lancer le processus.

Les barres du symbole  s'affichent une à une pour indiquer l'augmentation de la température dans l'appareil. Le symbole  $1\rightarrow$  clignote.

Au bout de quelques minutes, la porte se verrouille. L'affichage indique .

Lorsque le nettoyage par pyrolyse est terminé, l'heure s'affiche à nouveau. La porte du four reste verrouillée. Dès que le four a refroidi, un signal sonore retentit et la porte se déverrouille.

 Pour interrompre le nettoyage par pyrolyse, appuyez sur .

### **Réglage de l'heure de fin du nettoyage par pyrolyse**

 Vous pouvez utiliser la fonction Fin  $\rightarrow$  pour retarder le démarrage du processus.

1. Démarrez le nettoyage par pyrolyse.
2. Appuyez sur  à plusieurs reprises jusqu'à ce que le symbole  $\rightarrow$  clignote. L'heure de fin du nettoyage par pyrolyse s'affiche.
3. Appuyez sur + ou - pour régler l'heure de fin du nettoyage par pyrolyse.

### **Éclairage du four**

 **Avertissement** Soyez prudent lorsque vous changez l'éclairage du four. Risque de choc électrique.

### **Avant de remplacer l'éclairage du four :**

- Éteignez le four.
- Retirez les fusibles de la boîte à fusibles ou coupez le disjoncteur.

**i** Placez un chiffon sur la sole du four afin de protéger l'éclairage du four et le diffuseur en verre. Prenez toujours l'ampoule halogène avec un chiffon pour éviter que des résidus de graisse sur l'ampoule ne prennent feu.

1. Tournez le diffuseur en verre vers la gauche pour le retirer.
2. Nettoyez le diffuseur en verre.
3. Remplacez l'ampoule du four par une ampoule résistant à une température de 300 °C. Utilisez le même type d'ampoule pour four.
4. Remettez en place le diffuseur en verre.

### Nettoyage de la porte du four

La porte du four est dotée de quatre panneaux de verre. Vous pouvez retirer la porte du four ainsi que les panneaux de verre intérieurs afin de les nettoyer.

**i** Si vous tentez d'extraire les panneaux de verre sans avoir au préalable retiré la porte du four, celle-ci peut se refermer brusquement.

### Retrait de la porte du four et des panneaux de verre

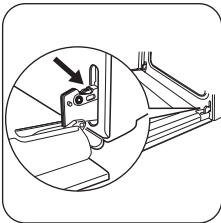

**1** Ouvrez complètement la porte et saisissez les 2 charnières de porte.

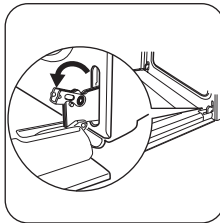

**2** Soulevez et faites tourner les leviers sur les 2 charnières.

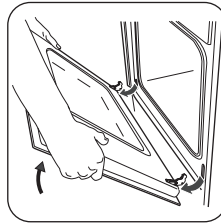

**3** Fermez la porte du four à la première position d'ouverture (mi-parcours). Tirez la porte vers l'avant et retirez-la de son logement.

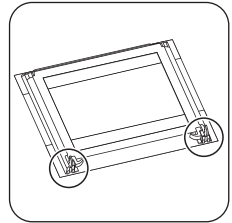

**4** Déposez la porte sur une surface stable recouverte d'un tissu doux.

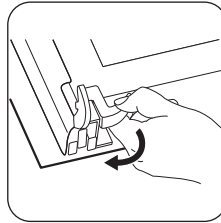

**5** Débloquez le système de verrouillage afin de retirer les panneaux de verre.

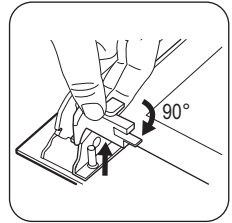

**6** Faites pivoter les deux fixations de 90° et retirez-les de leur logement.

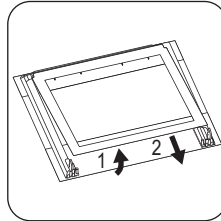

**7** Soulevez les panneaux de verre avec précaution (étape 1), puis retirez-les un à un (étape 2). Commencez par le panneau supérieur.

Nettoyez les panneaux de verre avec de l'eau savonneuse. Séchez soigneusement les panneaux de verre.

## Réinstallation de la porte et des panneaux de verre

Une fois le nettoyage terminé, remplacez les panneaux de verre et la porte du four. Répétez les étapes ci-dessus dans l'ordre inverse.

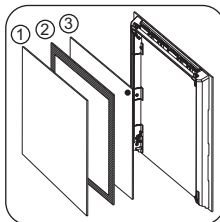

Veillez à replacer les panneaux de verre (1, 2 et 3) dans le bon ordre. Le panneau du milieu (2) est décoré d'un motif ornemental. La zone imprimée doit faire face à l'intérieur de la porte. Après l'installation, vérifiez que la surface du panneau de verre (2) où se trouve la zone imprimée est lisse au toucher (le relief doit être de l'autre côté).

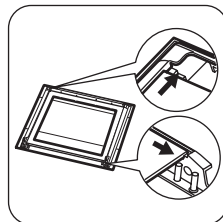

Veillez à poser correctement le panneau supérieur dans son logement.

## En cas d'anomalie de fonctionnement

 **Avertissement** Reportez-vous au chapitre « Consignes de sécurité ».

Problème	Cause probable	Solution
Le four ne chauffe pas.	L'appareil est éteint.	Allumez l'appareil.
Le four ne chauffe pas.	L'horloge n'est pas réglée.	Réglez l'horloge.
Le four ne chauffe pas.	Les réglages nécessaires n'ont pas été effectués.	Vérifiez que les réglages sont corrects.
Le four ne chauffe pas.	Le dispositif d'arrêt automatique est activé.	Reportez-vous à « Arrêt automatique ».
Le four ne chauffe pas.	La Sécurité enfants est activée.	Reportez-vous à la section « Désactivation de la sécurité enfants ».
Le four ne chauffe pas.	Le fusible dans la boîte à fusibles a grillé.	Vérifiez le fusible. Si le fusible disjoncte de manière répétée, faites appel à un électricien qualifié.
L'éclairage du four ne fonctionne pas.	L'éclairage du four est défectueux.	Remplacez l'ampoule du four.

Problème	Cause probable	Solution
Le four ne chauffe pas. Le ventilateur ne fonctionne pas. L'affichage indique ► ou ⌚.	Le mode démo est activé.	<ol style="list-style-type: none"> <li>1. Éteignez l'appareil.</li> <li>2. Appuyez sur la touche ⌚ et maintenez-la enfoncée pendant environ deux secondes. Un signal sonore retentit.</li> <li>3. Appuyez simultanément sur les touches ⌚ et — et maintenez-les enfoncées jusqu'à ce que le signal retentisse de nouveau et que le voyant s'éteigne.</li> </ol>
Un code d'erreur ne figurant pas dans la liste s'affiche.	Un défaut électronique est survenu.	<ol style="list-style-type: none"> <li>1. Éteignez l'appareil à l'aide du fusible de l'habitation ou du disjoncteur situé dans la boîte à fusibles, puis remettez-le en fonctionnement.</li> <li>2. Si le message d'erreur s'affiche à nouveau, adressez-vous au service après-vente.</li> </ol>
La cuisson des aliments est trop longue ou trop rapide.	La température est trop basse ou trop élevée.	<ul style="list-style-type: none"> <li>• Ajustez la température si nécessaire.</li> <li>• Suivez les conseils du manuel.</li> </ul>
De la vapeur et de la condensation se déposent sur les aliments et dans le four.	Le plat est resté trop longtemps dans le four.	Une fois la cuisson terminée, ne laissez pas les plats dans l'appareil plus de 15 à 20 minutes.

Si vous ne trouvez pas de solution au problème, veuillez contacter votre revendeur ou le service après-vente.

Les informations à fournir au service après-vente figurent sur la plaque signalétique. La plaque signalétique se trouve sur l'encadrement avant de la cavité du four.

Nous vous recommandons de noter ces informations ici :

Modèle (MOD.) .....

Numéro du produit (PNC) .....

Numéro de série (S.N.) .....

## Installation

 **Avertissement** Reportez-vous au chapitre « Consignes de sécurité ».

## Encastrement

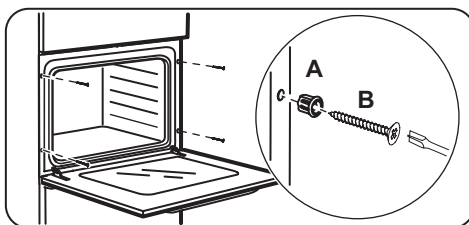
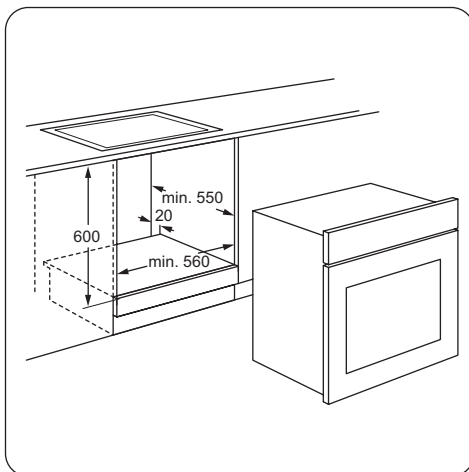
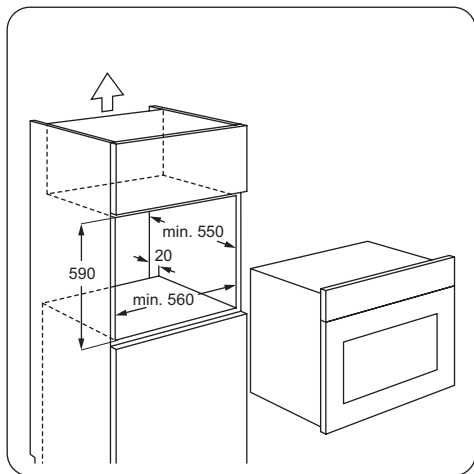
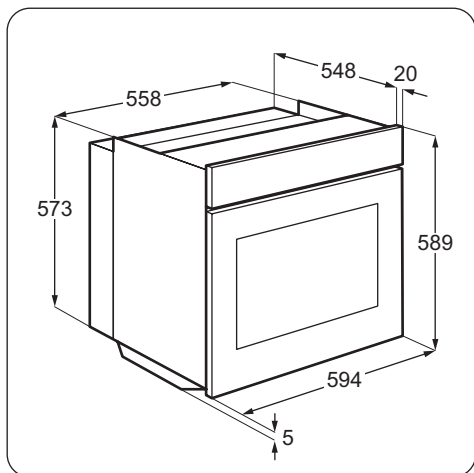

### Installation électrique

**!** **Avertissement** Le branchement électrique doit être confié à un électricien qualifié

**i** Le fabricant ne pourra être tenu responsable si vous ne respectez pas les précautions de sécurité du chapitre « Consignes de sécurité ».

Cet appareil n'est fourni qu'avec un câble d'alimentation.

### Câble

Types de câbles compatibles pour l'installation ou le remplacement : H07 RN-F, H05 RN-F, H05 RRF, H05 VV-F, H05 V2V2-F (T90), H05 BB-F.

Pour la section du câble, consultez la puissance totale (sur la plaque signalétique) et le tableau :

Puissance totale	Section du câble
maximum 1 380 W	3 x 0,75 mm <sup>2</sup>
maximum 2 300 W	3 x 1 mm <sup>2</sup>

Puissance totale	Section du câble
maximum 3 680 W	3 x 1,5 mm <sup>2</sup>

Le fil de masse (fil jaune/vert) doit faire 2 cm de plus que les fils de phase et neutre (fils bleu et marron).



## En matière de protection de l'environnement

---

Le symbole  sur le produit ou son emballage indique que ce produit ne peut être traité comme déchet ménager. Il doit être remis au point de collecte dédié à cet effet (collecte et recyclage du matériel électrique et électronique).

En procédant à la mise au rebut de l'appareil dans les règles de l'art, nous préservons l'environnement et notre sécurité, s'assurant ainsi que les déchets seront traités dans des conditions optimum.

Pour obtenir plus de détails sur le recyclage de ce produit, veuillez prendre contact avec les services de votre commune ou le magasin où vous avez effectué l'achat.



### Matériau d'emballage

Les matériaux d'emballage sont conçus dans le respect de l'environnement et sont recyclables. Les pièces en plastique sont marquées d'abréviations internationales telles que PE, PS, etc. Jetez les emballages dans les conteneurs de la commune prévus à cet effet.





[www.electrolux.com/shop](http://www.electrolux.com/shop)

