



Attention :

- En cas de détection de panne ou de modification d'un programme déjà démarré, maintenez la touche "DÉPART" (5 secondes env.) jusqu'à ce que le voyant correspondant s'éteigne! Pour savoir comment intervenir en cas de panne, consultez le chapitre "Diagnostic des pannes" du livret d'instructions.
- Il est possible que le voyant du réservoir à sel s'allume pendant le premier cycle de lavage même si le réservoir a été rempli.
- Attendez que le voyant "Départ" soit éteint pour arrêter le lave-vaisselle. Si vous arrêtez l'appareil en cours de programme, il redémarrera là où le cycle a été interrompu lorsque vous la remettrez en marche.



<p>Voyant de la touche Départ :</p> <p>Il s'allume pendant que le lave-vaisselle fonctionne.</p> <p>Il clignote en cas de détection d'une panne.</p> <p>Il s'éteint à la fin du programme.</p> <p>Sélecteur de programmes 0 = Arrêt.</p>	<p>Indicateurs de déroulement du programme</p> <p> Rinçage</p> <p> Lavage</p> <p> Séchage</p> <p>Fin du programme</p>	<p> Sel régénérant</p> <p>Réapprovisionnez en sel régénérant</p>
--	---	--

Symbole Programme	Charge vaisselle et couverts	Température du dernier rinçage :	Distributeur de détergent : +) avec pré-lavage -) sans pré-lavage		Consommation ***					
					Charge normale					
				** petit distributeur	grand distributeur	Eau (litres)	Énergie (kWh)	Temps (Min.)		
 Rinçage à froid	Vaisselle qui doit être lavée plus tard.	-	-	-	5.0	0.02	9			
 Rapide 50 °C	Légèrement sale, sans résidus secs.	55 °C	-	+	12.5	0.90	65			
 Très Sale 65 °C 1)	Normalement sale ou très sale.	65 °C	+	+	22.0	1.64	93			

*) Programme recommandé avec l'emploi de détergents de la "nouvelle génération" qui contiennent des enzymes.

**) Pour le pré-lavage.

***) Ces valeurs se réfèrent à des conditions normales. Elles peuvent varier en fonction de la charge, de la température, de la dureté de l'eau ou de la tension d'alimentation.

1) Comparez le programme sur la plaquette des valeurs énergétiques.

Les gestes quotidiens :

1. Ouvrez le robinet.
2. Chargez la vaisselle de sorte que les différentes pièces ne se touchent pas.
3. Vérifiez que le jet d'eau peut atteindre toutes les pièces et que les bras d'aspersion tournent librement.
4. Ajoutez le détergent et contrôlez le niveau de sel et de liquide de rinçage.
5. Fermez la porte.

Conseils :

Vaisselle :

- Rangez la vaisselle tournée vers le bas.

Couverts :

- Pour gagner de la place, vous pouvez retirer le panier à couverts.
- Chargez les couverts sans les trier et avec le manche tourné vers le bas.
- Chargez les couverts qui pourraient vous blesser en tournant les manches vers le haut.

Tasses :

- Chargez les tasses en les inclinant légèrement de sorte que l'eau puisse s'écouler sans problème.

Couverts en argent :

- Lavez-les à la main immédiatement après les avoir utilisés. Suivez les conseils indiqués sur l'emballage du détergent.

Attention :

- **Lavez uniquement de la vaisselle lavable en lave-vaisselle.**
- Le bois et l'aluminium peuvent changer de couleur.
- Les accessoires en plastique ou collés risquent de ne pas résister à la chaleur.
- L'étain peut devenir opaque.
- La vaisselle décorée (non émaillée) peut ternir.
- Les verres peuvent devenir opaques.

Support pour vaisselle :

- position horizontale : tasses, verres à pied
- position verticale : assiettes.

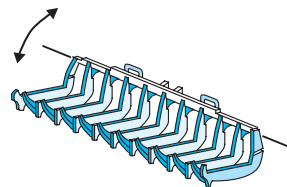

Panier supérieur

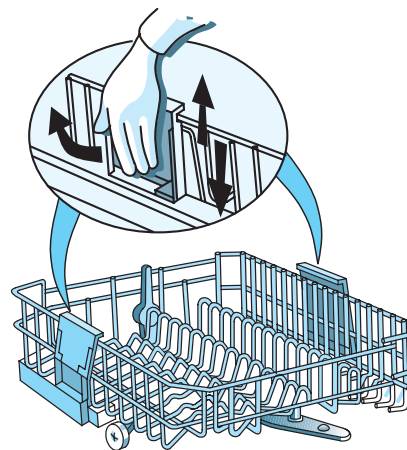

Réglage de la hauteur :

(Le lave-vaisselle est livré avec le panier supérieur en position haute). Vous pouvez régler en hauteur le panier même s'il est chargé.

- Pour faire descendre le panier : tirez les deux poignées latérales vers l'extérieur puis abaissez lentement le panier.
- Pour le monter : tirez les deux poignées latérales vers le haut jusqu'à ce que le panier s'emboîte (vous devez entendre un déclic).
- **Le panier doit être au même niveau des deux côtés.**

Supports assiettes :

- amovibles pour laisser plus d'espace.
- pour les dégager : tirez la poignée vers le haut.
- pour les réinstaller : choisissez une position parmi toutes celles possibles (normale ou transversale).

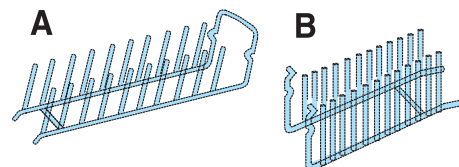

Panier inférieur

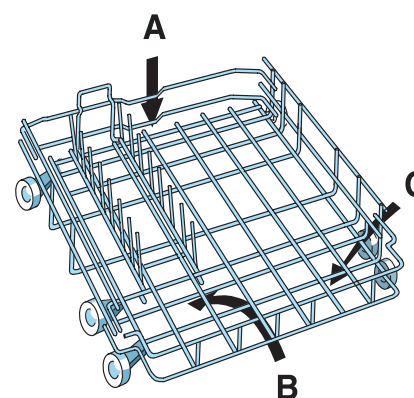

Panier à couverts : vous pouvez le retirer pour disposer de plus d'espace.

