

1. Foyer à induction Ø 210
2. Foyer radiant Ø 145
3. Double foyer radiant Ø180
4. Foyer à induction Ø 145
5. Afficheur

**Remarque importante :**

Afin d'éviter que la surface vitrocéramique ne subisse des dommages irréversibles, n'utilisez pas :

- d'ustensiles dont le fond n'est pas parfaitement plat.
- de casseroles en métal avec fond émaillé.

Tout défaut esthétique (rayures, traces sur la surface, etc.) doit être communiqué immédiatement au moment de l'installation.

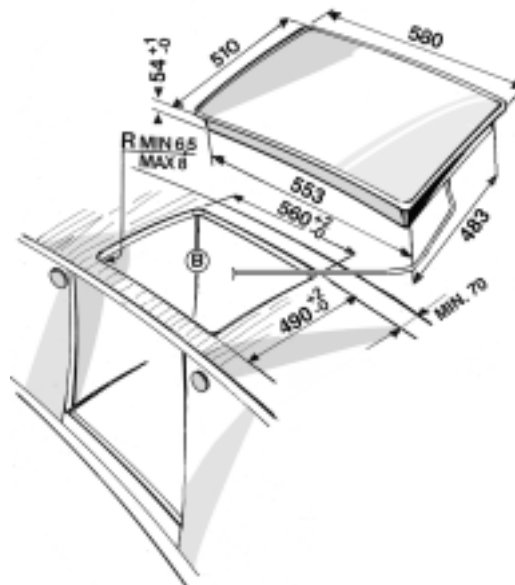
**DIMENSIONS DE LA TABLE DE CUISSON (mm)**

**TYPE : PLEAM 230 V~ /400 V 3N ~ 50 Hz 6,6 kW**

**TYPE : PLEAM 230 V~ 50 Hz 6,6 kW (uniquement UK)**

# COMMENT UTILISER LA TABLE DE CUISSON

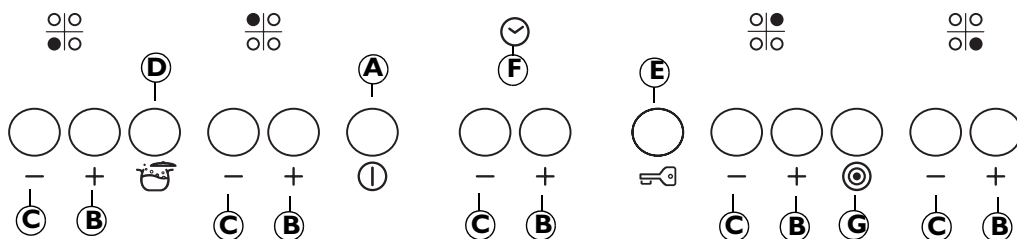

<b>A</b>	Marche/Arrêt	<b>E</b>	Dispositif Sécurité enfants
<b>B</b>	Augmentation du niveau de puissance	<b>F</b>	Minuteur
<b>C</b>	Diminution du réglage de la chaleur	<b>G</b>	Sélection/Désactivation du double foyer de cuisson
<b>D</b>	Ébullition rapide		

**ATTENTION** : Avant d'allumer la table de cuisson, désactivez la fonction SÉCURITÉ ENFANTS à l'aide de la touche "E".

Pour mettre la table de cuisson sous tension, appuyez pendant 2 secondes sur la touche "A". L'afficheur des 4 zones de cuisson montre "0". Si dans les 10 secondes qui suivent aucun foyer n'est activé, la table de cuisson s'éteint automatiquement pour des raisons de sécurité.

Appuyez sur l'un des boutons "B" correspondant au foyer que vous souhaitez utiliser.

Sélectionnez le niveau de cuisson désiré à l'aide des boutons "B" ou "C". Les niveaux de cuisson s'échelonnent entre 1 et 9.

**Remarque importante** : après avoir programmé le niveau de cuisson, le foyer à induction s'éteint dans les 60 secondes qui suivent si vous ne posez pas un récipient dessus.

Pour modifier le niveau de cuisson d'un foyer, appuyez sur les boutons "B" ou "C".

Si vous appuyez simultanément sur les boutons "B" et "C", le foyer s'éteint s'il était allumé.

Si vous appuyez sur le bouton "A", toutes les plaques allumées s'éteignent.

La fonction **SÉCURITÉ ENFANTS** est activée en appuyant sur le bouton "E" et le reste tant que le voyant rouge (un point) est allumé au-dessus du bouton de la fonction. Cette fonction verrouille toutes les touches, à l'exception de la touche d'arrêt de la table de la cuisson "A". Cette fonction reste activée même lorsque la table de cuisson a été mise hors tension et ensuite remise sous tension. Elle peut être annulée en appuyant de nouveau sur le bouton "E" jusqu'à ce que le voyant lumineux au-dessus du bouton de la fonction s'éteigne.

La fonction **TIMER** (si disponible) peut être utilisée comme un compte-minutes et comme un minuteur pour une zone de cuisson sélectionnée. Pour sélectionner cette fonction, appuyez sur le bouton avec le pictogramme d'une horloge "F". Pour programmer le minuteur pour une zone de cuisson donnée, sélectionnez d'abord la zone de cuisson désirée à l'aide d'un des boutons "B". Un voyant lumineux de contrôle (un point) s'allume à côté de la zone de cuisson sélectionnée. Dans les 10 secondes qui suivent, réglez le temps de cuisson à l'aide des boutons +/- (1-99 min).

La fonction Timer s'active automatiquement et le voyant lumineux rouge de contrôle reste allumé.

Un signal sonore retentit à la fin du temps de cuisson programmé. Si une zone de cuisson a été programmée pour fonctionner avec le minuteur, elle est désactivée et le voyant rouge s'éteint.

Le minuteur ne peut fonctionner que pour un foyer.

Pour utiliser la fonction "minuteur", appuyez sur le bouton avec le pictogramme de l'horloge "F", réglez la puissance d'un foyer sur 0 (zéro), puis agir sur les touches "F" +/- pour régler le temps désiré.

Dès que le temps programmé s'est écoulé, un signal sonore retentit.

La fonction **ÉBULLITION RAPIDE** fournit un niveau de puissance dépassant le niveau maxi pour amener plus rapidement l'eau à ébullition.

Pour lancer la fonction, sélectionnez un foyer à l'aide du bouton "B" et appuyez sur le bouton "D". L'afficheur montre un P.

Fonction **DOUBLE FOYER DE CUISSON** (selon les modèles). Appuyez sur la touche "G" pour activer ou désactiver la spire externe du double foyer de cuisson.

## INDICATEUR DE CHALEUR RÉSIDUELLE.

**H** Lorsque le foyer a été mis hors tension, l'indicateur de chaleur résiduelle "H" reste allumé ou clignote en alternance et montre l'indication "0" tant que la température se trouve au-delà des limites de sécurité.

**Remarque importante** : Pour des raisons de sécurité, la table de cuisson est équipée d'une fonction d'arrêt automatique. Une utilisation prolongée du même interrupteur de réglage de l'allure de chauffe éteint automatiquement la zone de cuisson (par exemple, après 1 heure environ à la puissance maximum, la zone de cuisson sera désactivée).