

FR

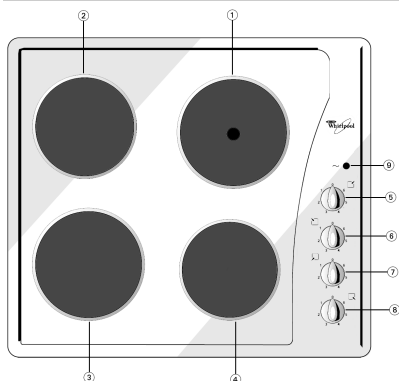

1. Plaque de cuisson rapide Ø 180
2. Plaque de cuisson normale Ø 145
3. Plaque de cuisson normale Ø 180
4. Plaque de cuisson normale Ø 145
5. Bouton de commande de la plaque de cuisson rapide Ø 180
6. Bouton de commande de la plaque de cuisson normale Ø 145
7. Bouton de commande de la plaque de cuisson normale Ø 180
8. Bouton de commande de la plaque de cuisson normale Ø 145
9. Voyant de contrôle de la plaque de cuisson

Fonctionnement des plaques de cuisson électriques

- Réglez le bouton sur une des positions de 1 à 6 correspondant aux différentes températures.
- Pour mettre la plaque de cuisson hors tension, positionnez le bouton sur « 0 ».

DIMENSIONS DE LA TABLE DE CUISSON ET DU PLAN DE TRAVAIL (mm)

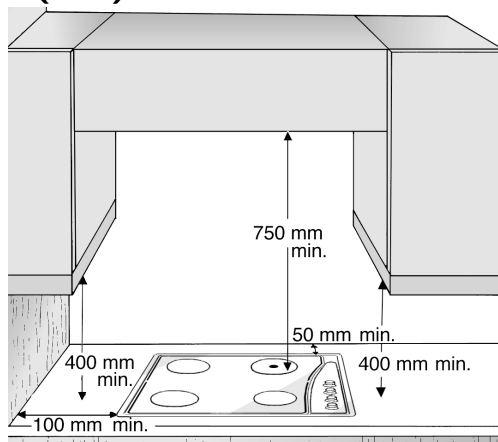
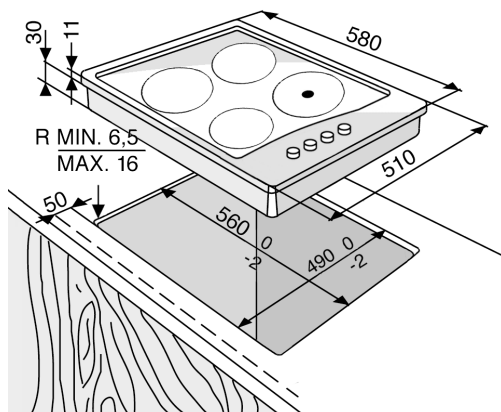

Remarque : Avant d'installer une hotte au-dessus de la table de cuisson, veuillez vous référer au manuel d'utilisation de la hotte qui spécifie les distances adéquates.

TENSION D'ALIMENTATION	CONDUCTEURS : NOMBRE ET DIMENSIONS	BRANCHEMENT ÉLECTRIQUE
230V \sim + \oplus	3 x 2,5 mm ²	<pre> 1 2 3 ○ ○ ○ L N </pre>
230V 3 \sim + \oplus	4 x 1,5 mm ²	<pre> 1 2 3 ○ ○ ○ L1 L2 L3 </pre>
400V 2N \sim + \oplus	4 x 1,5 mm ²	<pre> 1 2 3 ○ ○ ○ L1 L2 N </pre>

TYPE : PLETP 230V~ / 400V 2N ~ 50Hz 5,5kW